

STIGA

MULTICLIP

50 EL

BRUKSANVISNING
KÄYTTÖOHJEET
BRUGSANVISNING
BRUKSANVISNING
GEBRAUCHSANWEISUNG
INSTRUCTIONS FOR USE
MODE D'EMPLOI
GEBRUIKSAANWIJZING
ISTRUZIONI PER L'USO
INSTRUCCIONES DE USO
INSTRUÇÕES DE UTILIZAÇÃO
INSTRUKCJA OBSŁUGI
LIETOŠANAS PAMĀCĪBA
NAUDOJIMOINSTRUKCIJA
ИНСТРУКЦИЯ ПОЛЬЗОВАТЕЛЯ
NÁVOD K POUŽITÍ
NAVODILA ZA UPORABO

STIGA®

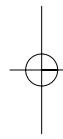
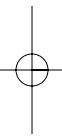

SVENSKA	10
SUOMI	12
DANSK.....	14
NORSK	16
DEUTSCH	18
ENGLISH	20
FRANÇAIS	22
NEDERLANDS.....	24
ITALIANO	26
ESPAÑOL	28
PORTUGUÊS.....	30
POLSKI	32
LATVISKI	34
LIETUVIŠKAI	36
РУССКИЙ	38
ČESKY	40
SLOVENSKO	42

1.1

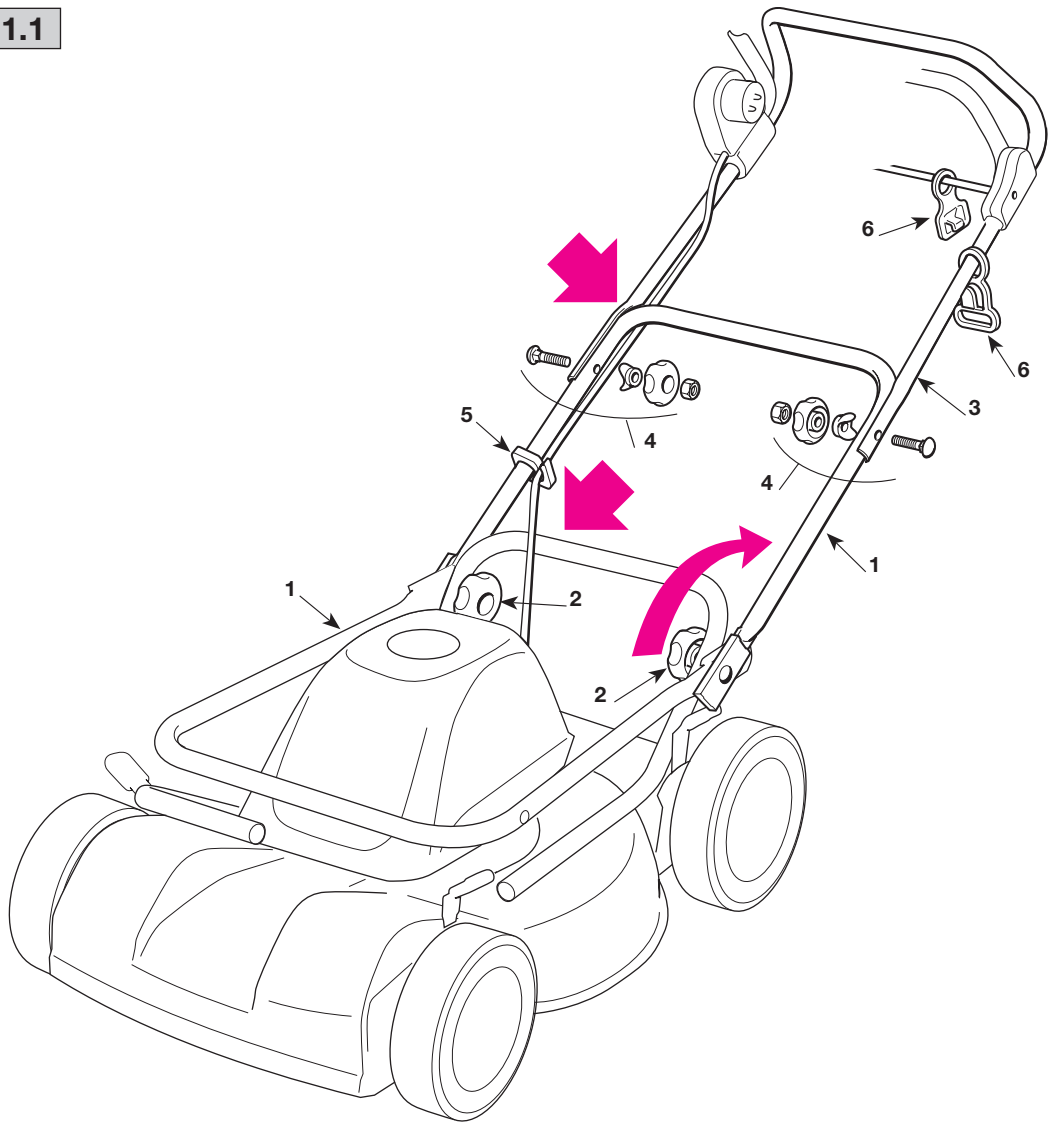

2.1

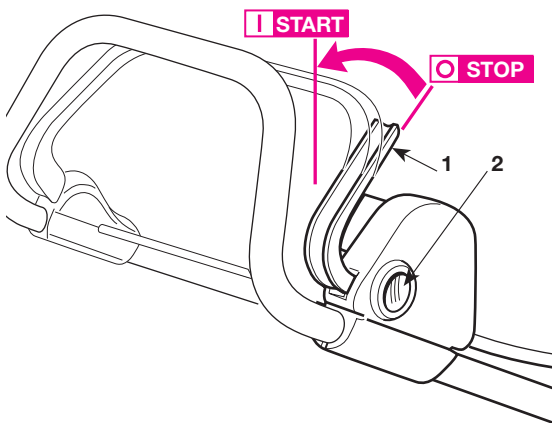

2.2

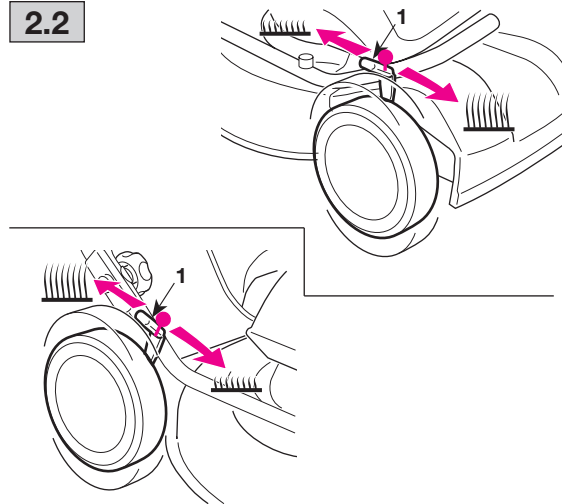

3.1

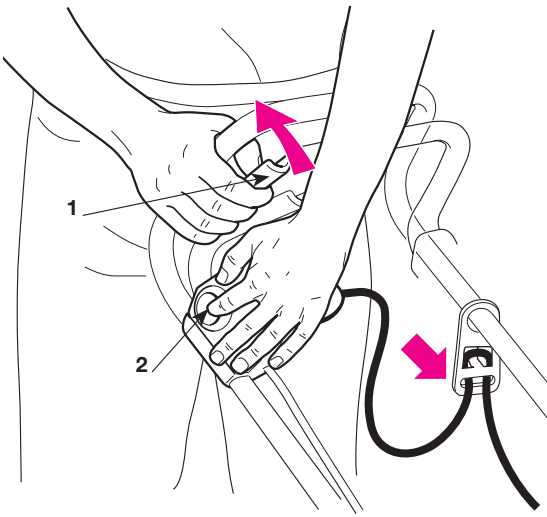

3.2

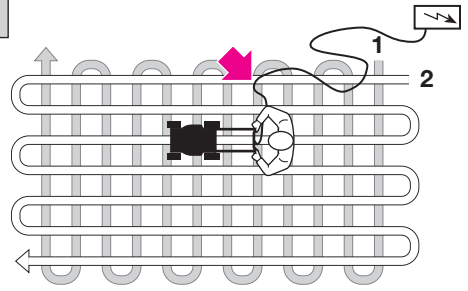

3.3

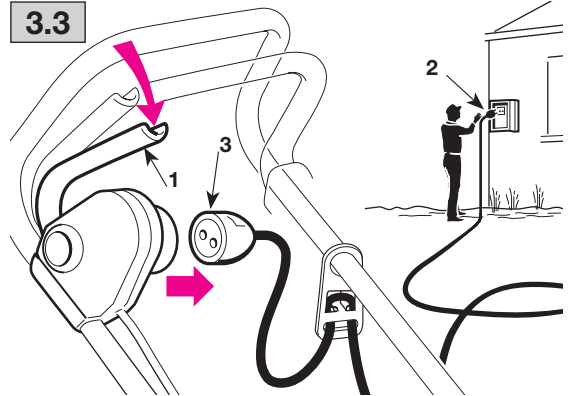

4.1

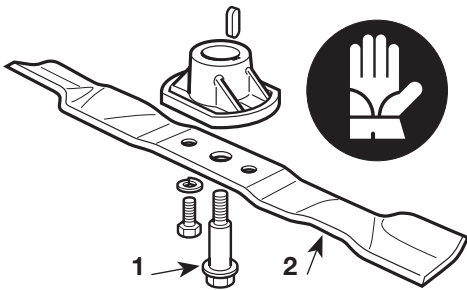

4.2

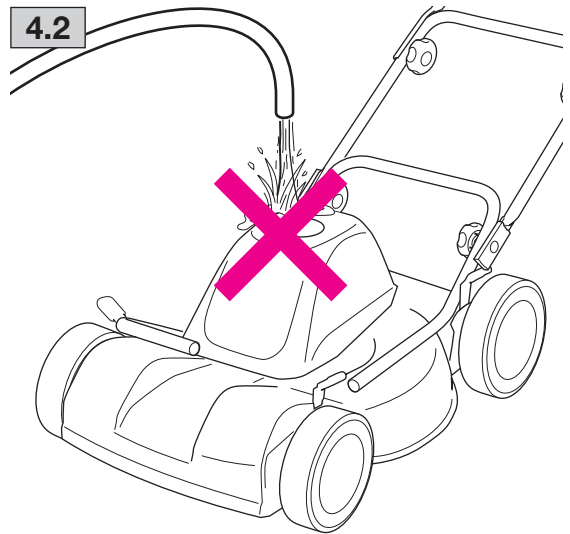

**MASKINENS IDENTIFIERINGSEITKETT
KONEEN TUNNISTELAATTA
MASKINENS IDENTIFIKATIONSETIKET
MASKINENS IDENTIFIKATIONSPLATE
ETIKETTE FÜR DIE GERÄTE-IDENTIFIKATION
EQUIPMENT IDENTIFICATION LABEL
ÉTIQUETTE D'IDENTIFICATION DE LA MACHINE
IDENTIFICATIEPLAATJE VAN DE MACHINE**

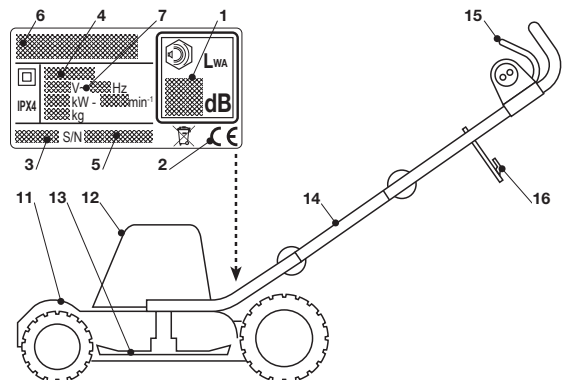

1. Lydtryk i overensstemmelse med EU-direktiv 2000/14/CE
2. Overensstemmelsesmerke i henhold til EU-direktiv 98/37
3. Fabrikationsår
4. Type af plæneklipper
5. Serienummer
6. Fabrikantens navn og adresse
7. Fødespænding og frekvens

Produktets identitet defineres af maskinens artikel og serienummer, (4, 5). Snarest efter overtagelsen af maskinen skal ovennævnte nummer skrives ind på den sidste side af denne tryksag.

11. Chassis
12. Motor
13. Kniv
14. Håndtag
15. Afbryder
16. Elledningshage

1. Acoustic power level according to EEC directive 2000/14/CE
2. Mark of conformity according to EEC directive 98/37
3. Year of manufacture
4. Lawnmower type
5. Serial number
6. Name and address of Manufacturer
7. Supply voltage and frequency

The identity of the product is determined by the article and serial numbers of the machine (4, 5). After buying the machine, write the above numbers on the back page of this booklet as soon as possible.

11. Chassis
12. Motor
13. Blade
14. Handle
15. Motor switch
16. Electric cable hook

1. Livello potenza acustica secondo la direttiva 2000/14/CE
2. Marchio di conformità secondo la direttiva 98/37/CEE
3. Anno di fabbricazione
4. Tipo di rasaerba
5. Numero di matricola
6. Nome e indirizzo del Costruttore
7. Tensione e frequenza di alimentazione

L'identità del prodotto è stabilita dal numero di serie e dell'articolo della macchina (4, 5). Immediatamente dopo l'acquisto della macchina riportare i numeri di cui sopra nell'ultima pagina di questa pubblicazione.

11. Chassis
12. Motore
13. Coltello (Lama)
14. Manico
15. Comando interruttore
16. Aggancio cavo elettrico

1. Ljudtryk i overensstemmelse med EU-direktiv 2000/14/CE
2. Typegodkendelse i henhold til EU-direktiv 98/37
3. Produktionsår
4. Gressklippertype
5. Serienummer
6. Produsentens navn og adresse
7. Matespænding og frekvens

Produktets identitet bestemmes av maskinens artikkel og serienummer (4, 5). Så snart som mulig etter kjøp av maskinen skal ovenstående nummer skrives inn på siste side i denne trykksaken.

11. Chassis
12. Motor
13. Kniv
14. Håndtak
15. Av/på kontroll
16. Henge på elektrisk kabel

1. Niveau de puissance acoustique selon la directive 2000/14/CE
2. Marquage de conformité, selon la directive 98/37/CEE
3. Année de fabrication
4. Type de tondeuse
5. Numéro de série
6. Nom et adresse du Constructeur
7. Tension et fréquence du courant

L'identification du produit est déterminée par les numéros d'article et de série de la machine (4, 5). Aussitôt après l'achat de la machine, reportez ces numéros à la dernière page de cette brochure.

11. Carter de coupe
12. Moteur
13. Lame de coupe
14. Guidon
15. Interrupteur Marche / Arrêt
16. Clip de maintien du câble

1. Nivel de potencia acústica según la directiva 2000/14/CE
2. Marca de conformidad según la directiva 98/37/CEE
3. Año de fabricación
4. Tipo de cortadora de pasto
5. Número de matrícula
6. Nombre y dirección del Constructor
7. Tensión y frecuencia de alimentación

La identidad del producto queda definida por los números de artículo y serie de la máquina (4, 5). Inmediatamente después de la compra de la máquina, los números precedentes deben anotarse en la última hoja de este folleto.

11. Chasis
12. Motor
13. Cuchilla (hoja)
14. Mango
15. Mandó interruptor
16. Enganche cable eléctrico

**ETICHETTA DI IDENTIFICAZIONE DELLA MACCHINA
ETIQUETA DE IDENTIFICACIÓN DE LA MÁQUINA
ETIQUETA DE IDENTIFICAÇÃO DA MÁQUINA
TABLICZKA ZNAMIONOWA URZADZENIA
MAŠĪNAS IDENTIFĪKĀCIJAS ETĪKETE
JRENGINIO IDENTIFIKACINĖ ETIKETĖ
ИДЕНТИФИКАЦИОННАЯ ТАБЛИЧКА ГАЗОНОКОСИЛИКИ
IDENTIFIKAČNÍ STÍTEK STROJE
POPIS STROJA IN DELOV**

1. Ljudtryk i overensstemmelse med EU-direktiv 2000/14/CE
2. Typegodkendingsmærke enligt direktiv 98/37/EU
3. Tillverkningsår
4. Gräsklippartyp
5. Tillverkningsnummer
6. Tillverkarens namn och adress
7. Matningsspänning och frekvens

Produktens identitet bestäms av maskinens artikel och serienummer (4, 5). Snarast efter förvärvet av maskinen skall ovanstående nummer skrivas in på sista sidan av denna trycksak.

11. Chassi
12. Motor
13. Kniv
14. Handtag
15. Strömbrytarens kommando
16. Elkabelns hake

1. Äänitehotaso täyttää EU-Direktiivin 2000/14/EY vaatimukset
2. EU-Direktiivin 98/37/ETY mukainen vaatimustenmukaisuusmerkki
3. Valmistusvuosi
4. Ruohonleikkurin malli
5. Sarjanumero
6. Valmistajan nimi ja osoite
7. Syöttöjännite ja -taajuus

Tuote tunnustetaan koneen tuote- ja sarjanumeron perusteella (4, 5). Edellä mainitut numerot on mahdollisimman pian koneen hankinnan jälkeen kirjattava tämän painotuotteen viimeiselle sivulle.

11. Kehikko
12. Moottori
13. Teräi
14. Varsi
15. Katkaisija
16. Sähköjohdon kiinnike

1. Schalleleistungspegel gemäß Richtlinie 2000/14/CE
2. Konformitätszeichen gemäß Richtlinie 98/37/EWG
3. Herstellungsjahr
4. Typ des Rasenmähers
5. Kennummer
6. Name und Anschrift des Herstellers
7. Spannung und Netzfrequenz

Die Produktidentität wird durch die Artikel- und Seriennummer der Maschine bestimmt (4, 5). Direkt nach dem Kauf muß die oben angegebene Nummer in die letzte Seite dieses Heftes eingetragen werden.

11. Fahrgestell
12. Motor
13. Schneidwerkzeug (Messer)
14. Griff
15. Betätigung des Schalters
16. Halter des elektrischen Kabels

1. Niveau van de geluidsterkte volgens de richtlijn 2000/14/CE
2. EG-merkteken volgens richtlijn 98/37/EG
3. Productiejaar
4. Type grasmaaier
5. Serienummer
6. Naam en adres van de Fabrikant
7. Voedingsspanning en -frequentie

De identiteit van het product wordt bepaald door het onderdeel- en serienummer van de machine (4, 5). Na het uitpakken van de machine moet u deze nummers zo snel mogelijk op de laatste bladzijde van dit boekje schrijven.

11. Chassis
12. Motor
13. Mes (maaiblad)
14. Handgreep
15. Bedieningsschakelaar
16. Haak voor elektrische kabel

1. Nivel de potência acústica conforme a directriz 2000/14/CE
2. Marca de conformidade segundo a directriz 98/37/CEE
3. Ano de construção
4. Tipo de relvadeira
5. Número de matrícula
6. Nome e endereço do Construtor
7. Tensão e frequência de alimentação

A identidade do produto se determina pelos números de artigo e de série da máquina (4, 5). Imediatamente depois de comprar a máquina, escreva os números acima na última página deste livreto.

11. Chassis
12. Motor
13. Faca (lâmina)
14. Braço
15. Comando interruptor
16. Acoplamento cabo eléctrico

1. Poziom nateženja džviku zgodny z norma 2000/14/CE
2. Znak zgodnosti z dyrektyva 98/37 CEE
3. Rok produkciji
4. Model kosiarki
5. Numer serijny
6. Nazwa i adres producenta
7. Napiecie i czestotliwosc zasilania

Dane identyfikacyjne, podane w postaci numeru artykulu i numeru serijnego maszyny (4, 5). Zaraz po zakupie maszyny nalezy zanotowac te dane na ostatniej stronie niniejszej broszury.

11. Korpus kosiarki
12. Silnik
13. Nóz
14. Uchwyt
15. Wylacznik
16. Zaczep przewodu elektrycznego

1. Уровень шума по директиве 2000/14/CE
2. Маркировка соответствия по директиве 98/37/CEE
3. Год выпуска
4. Тип газонокосилки
5. Заводской номер
6. Наименование и адрес изготовителя
7. Напряжение и частота питания

Идентификация изделия определяется двумя компонентами:
– Номер изделия и серийный номер инструмента (4, 5). Сразу же после покупки, перепишите данные с таблички на последнюю страницу данной брошюры.

11. Шасси
12. Двигатель
13. Нож
14. Рукоятка
15. Выключатель
16. Крепление электрического кабеля

Gäller endast EU-länder. Elektrisk utrustning får inte kastas i hushållsoporna! Enligt direktivet 2002/96/EG som avser äldre elektrisk och elektronisk utrustning och dess tillämpning enligt nationell lagstiftning ska uttjänta elektrisk utrustning sorteras separat och lämnas till miljövänlig återvinning.

Koskee vain EU-maita. Älä hävittää sähkötarvikkeita tavallisen kotitalousjätteen mukana! Vanhoja sähkö- ja elektroniikkalaitteita koskevan EU-direktiivin 2002/96/ETY:n ja sen maakohtaisten sovellusten mukaisesti käytetyt sähkötarvikkeet on toimitettava ongelmajätteen keräyspisteeseen ja ohjattava ympäristöstävälliseen kierrätykseen.

Kun for EU-lande. Elværktøj må ikke bortskaffes som almindeligt affald! I henhold til det europæiske direktiv 2002/96/EF om bortskaffelse af elektriske og elektroniske produkter og gældende national lovgivning skal brugt elværktøj indsamles separat og returneres til miljøgodkendt genindvindning.

Kun for EU-land. Kast aldri elektroutstyr i husholdningsavfallet! I henhold til EU-direktiv 2002/96/EF om kasserte elektriske og elektroniske produkter og direktivets iverksetting i nasjonal rett, må elektroutstyr som ikke lenger skal brukes, samles separat og returneres til et miljøvennlig gjenvinningsanlegg.

Nur für EU-Länder. Werfen Sie Elektrowerkzeuge nicht in den Hausmüll! Gemäss Europäischer Richtlinie 2002/96/EG über Elektro- und Elektronik- Altgeräte und Umsetzung in nationales Recht müssen verbrauchte Elektrowerkzeuge getrennt gesammelt und einer umweltgerechten Wiederverwertung zugeführt werden.

Only for EU countries. Do not dispose of electric equipment together with household waste material! In observance of European Directive 2002/96/EC on waste electrical and electronic equipment and its implementation in accordance with national law, electric equipment that have reached the end of their life must be collected separately and returned to an environmentally compatible recycling facility.

Pour les pays européens uniquement. Ne pas jeter les appareils électriques dans les ordures ménagères! Conformément à la directive européenne 2002/96/CE relative aux déchets d'équipements électriques ou électroniques (DEEE), et à sa transposition dans la législation nationale, les appareils électriques doivent être collectés à part et être soumis à un recyclage respectueux de l'environnement.

Aleen voor EU-landen. Geef elektrisch gereedschap niet met het huisvuil mee! Volgens de Europese richtlijn 2002/96/EG inzake oude elektrische en elektronische apparaten en de toepassing daarvan binnen de nationale wetgeving, dient gebruikt elektrisch gereedschap gescheiden te worden ingezameld en te worden afgevoerd naar een recycle bedrijf dat voldoet aan de geldende milieu-eisen.

Solo per Paesi UE. Non gettare le apparecchiature elettriche tra i rifiuti domestici. Secondo la Direttiva Europea 2002/96/CE sui rifiuti di apparecchiature elettriche ed elettroniche e la sua attuazione in conformità alle norme nazionali, le apparecchiature elettriche esauste devono essere raccolte separatamente, al fine di essere reimpiegate in modo eco-compatibile.

1. Trokšna limesis atbilst direktīvai 2000/14/CE
2. Mar ējums par atbilstību direktīvai 98/37/CEE
3. Izgatavošanas gads
4. Plaujmašīnas tips
5. Reģistrācijas numurs
6. Ražotāja nosaukums un adrese
7. Elektropadeves spriegums un frekvence

Produktu identificē pēc ierices artikula un sērijas numuriem (4, 5). Pēc iespējas drīzāk pēc zāles plāveja iegādes ierakstiet iepriekšminētus numurus šīs pamācības pēdējā lappusē.

11. Šasija
12. Motors
13. Nazis (asmens)
14. Rokturis
15. Vadības slēdzis
16. Elektrības vada savienojums

1. Garantovaná hlada akustického výkonu podle směrnice 2000/14/CE
2. Značka o shodě výrobku s upravenou směrnicí 98/37/EHS
3. Rok výroby
4. Typ sekačky
5. Výrobní číslo
6. Jméno a adresa výrobce
7. Napětí, frekvence a příkon motoru

Identifikace výrobku je umožněna výrobním a sériovým číslem stroje (4, 5). Doporučujeme tyto údaje poznamnat na zadní stranu této brožury okamžitě po zakoupení stroje.

11. Skříň sekačky
12. Motor
13. Nůž
14. Rukojeť
15. Ovládní vypínače
16. Závěs produčovacího kabelu

1. Triukšmo lygis pagal direktyvą 2000/14/EB
2. Atitikties ženklas pagal Direktyvą 98/37/EEB
3. Pagaminimo meta
4. Žoliapjovės tipas
5. Registro numeris
6. Gamintojo pavadinimas ir adresas
7. Maitinimo įtampa ir dažnis

Produkto tapatybę žymi variklio prekinis ir serijos numeris (4, 5). Naudo kitais šiomis tapatybės žymėmis, kai kreipiatės į aptarnavimo paduotuvę arba perkate dalis pakeitimui.

11. Vaziuokle
12. Variklis
13. Peilis (asmenys)
14. Rankena
15. Jungiklio valdymo įtaisas
16. Elektros laido kablys

1. Nivo ropota po določilu 2000/14/CE
2. Oznaka o ustreznosti po določilu 98/37/CEE
3. Leto izdelave
4. Tip kosilnice
5. Serijska številka
6. Ime in naslov izdelovalca
7. Napetost in frekvenca električnega toka

Identiteta izdelka je določena s številko artikla in serijsko številko stroja (4, 5). Vse številke, navedene zgoraj, zabeležite na zadnjo stran te brošure takoj po nakupu stroja.

11. Podvozje
12. Motor
13. Reziolo
14. Ročaj
15. Vklplono stikalo
16. Ključica za električni kabel

Sólo para países de la Unión Europea. ¡No deseches los aparatos eléctricos junto con los residuos domésticos! De conformidad con la Directiva Europea 2002/96/CE sobre residuos de aparatos eléctricos y electrónicos y su aplicación de acuerdo con la legislación nacional, las herramientas eléctricas cuya vida útil haya llegado a su fin se deberán recoger por separado y trasladar a una planta de reciclaje que cumpla con las exigencias ecológicas.

Apenas para países da UE. Não deite ferramentas eléctricas no lixo doméstico! De acordo com a directiva europeia 2002/96/CE sobre ferramentas eléctricas e electrónicas usadas e a transposição para as leis nacionais, as ferramentas eléctricas usadas devem ser recolhidas em separado e encaminhadas a uma instalação de reciclagem dos materiais ecológica.

Dotyczy tylko państw UE. Nie wyrzucaj elektrycznych wraz z odpadami z gospodarstwa domowego! Zgodnie z Europejską Dyrektywą 2002/96/WE w sprawie zużytego sprzętu elektrotechnicznego i elektronicznego oraz dostosowaniem jej do prawa krajowego, zużyte urządzenia elektryczne należy posegregować i zutylizować w sposób przyjazny dla środowiska.

Tikai ES valstīm. Neizmet elektrisko aprīkojumu sadzīves atkritumos! Saskaņā ar Eiropas Direktīvu par lietotajām elektroiekārtām, elektronikas iekārtām 2002/96/EG un tās iekļaušanu valsts likumdošanā lietotās elektriskais i aprīkojums jāsavāc atsevišķi un jānogādā atsevišķai pārstrādei vidi saudzējošā veidā.

Tiktai ES valstybems. Neišmeskite elektros įrangos į buitinius šiukšlynus! Pagal ES Direktyvą 2002/96/EB dėl naudotos elektros ir elektroninės įrangos ir jos įdiegimo pagal nacionalinius įstatymus naudotą būtiną surinkti atskirai ir nugabenti antrini žaliav perdirimui aplinkai nekenksmingu būdu.

Только для стран ЕС. Не выкидывайте электрическое оборудование вместе с обычным мусором! В соответствии с европейской директивой 2002/96/EG об утилизации старого электрического и электронного оборудования и её применения а соответствии с местными законами электрическое оборудование, бывшие в эксплуатации, должно утилизироваться отдельно безопасным для окружающей среды способом.

Jen pro státy EU. Elektrické nářadí nevyhazujte do komunálního odpadu! Podle evropské směrnice 2002/96/EG o nakládání s použitými elektrickými a elektronickými zařízeními a odpovídajících ustanovení právních předpisů jednotlivých zemí se použitá elektrická nářadí musí sbírat odděleně od ostatního odpadu a podrobit ekologicky šetrnému recyklování.

Samo za države EU. Električna orodja ne odstranjujete s hišnimi odpadki! V skladu z Evropsko direktivo 2002/96/EG o odpadni električni in elektronski opremi in z njenim izvajanjem v nacionalni zakonodaji je treba električna orodja ob koncu njihove življenjske dobe ločeno zbirati in jih predati v postopek okoliju prijaznega recikliranja.

BESKRIVNINGAR ÖVER SYMBOLER SOM ÅTERGES PÅ KONTROLLERNA (där det avses)
OHJAUSLAITTEISSA OLEVIEN MERKKIEN KUVAUS (mikäli esiintyvät)
BESKRIVELSE AF SYMBOLERNE PÅ BETJENINGERNE (hvor disse er påtænkt)
BESKRIVELSE AV SYMBOLERNE SOM VISES PÅ KONTROLLKNAPPENE (hvor slike finnes)
BESCHREIBUNG DER SYMBOLE AN DEN STEUERHEBELN (wo vorgesehen)
DESCRIPTION OF THE SYMBOLS SHOWN ON THE CONTROLS (where present)
DESCRIPTIONS DES SYMBOLES QUI APPARAISSENT SUR LES COMMANDES (là où ils sont prévus)
BESCHRIJVING VAN DE SYMBOLEN AANGEGEVEN OP DE BEDIENINGEN (indien voorzien)
DESCRIZIONE DEI SIMBOLI RIPORTATI SUI COMANDI (dove previsti)
DESCRIPCIONES DE LOS SÍMBOLOS INDICADOS EN LOS MANDOS (donde estuvieran previstos)
DESCRIÇÕES DOS SÍMBOLOS CONTIDOS NOS COMANDOS (onde previstos)
OPIS SYMBOLÓW UMIESZCZONYCH NA URZADZENIACH STERUJACYCH (gdzie sa one przewidziane)
VADĪBAS IERĪCES SIMBOLU ATŠĪFRĒJUMS (kur tas ir paredzēts)
ANT PRIETAIS SKYDO PAVAIZDUOT SIMBOLI APRAŠYMAS (kur numatyti)
ОПИСАНИЕ ОБОЗНАЧЕНИЙ, ИМЕЮЩИХСЯ НА РЫЧАГАХ УПРАВЛЕНИЯ (где предусмотрено)
POPIS SYMBOLŮ UVEDENÝCH NA OVLÁDÁNÍ (je-li součástí)
OPISI IN SIMBOLI NA KOMANDAH (kjer so predvidene)



			1. Stopp 2. Växeln	1. Pysäytys 2. Käynnissä
1. Stop 2. Drift	1. Stans 2. Gir	1. Stop 2. Ein	1. Off 2. On	1. Arrêt 2. Marche
1. Stillstand 2. Versnelling	1. Arresto 2. Marcia	1. Parada 2. Marcha	1. Paragem 2. Marcha	1. Zatrzymanie 2. Na biegu
1. Apturēšana 2. Gaita	1. Išjungimas 2. Eiga	1. Выключение 2. Ход	1. Vypnuto 2. Zapnuto	1. Zaustavitev 2. Hod

SÄKERHETSETIKETTERNAS LÄGE

Gräsklipparen bör användas med försiktighet. På maskinen finns vissa etiketter, som visar symboler för att erinra om de viktigaste försiktighetsåtgärder vid dess användning. Symbolernas betydelse förklaras nedan. Dessa etiketter är en integrerad del av gräsklipparen. Kontakta försäljaren för att byta ut dem, om de lossnar eller blir oläsliga. Noggrann läsning av säkerhetsbestämmelserna under respektive kapitel i denna handbok rekommenderas.

TURVAKYLTTIEN SIJAINTI

Ruohonleikkuria on käytettävä varovaisesti. Tämän vuoksi koneeseen on kiinnitetty kuvamerkkejä, jotka osoittavat tärkeimmät käyttöön liittyvät varoitukset. Niiden selitykset on esitetty seuraavassa. Nämä turvakyltit muodostavat laitteen olennaisen osan. Ota yhteys jälleenmyyjäsi, mikäli kyltti irtoaa tai repeää, jotta se saadaan vaihdettua uuteen. Me kehotamme sinua lukemaan erittäin tarkasti turvallisuussäännöt, jotka on annettu ohjekirjassa niille varatussa luvussa.

ETIKETTER, SOM ANGIVER SIKKERHEDSFORSKRIFTER

Plæneklippere bør benyttes med forsigtighed. Derfor er der på maskinerne påsat etiketter med symboler, som henviser til sikkerhedsforskrifterne. Betydningen af disse symboler er forklaret herunder. Etiketterne skal betragtes som en del af maskinen. Skulle en af disse etiketter falde af eller blive ulæselig, bedes du kontakte forhandleren for at få denne erstattet. Endvidere råder vi til omhyggeligt at læse kapitlet om sikkerhedsforskrifter, som du finder i denne betjeningsvejledning.

SIKKERHETSPLATENES PLASSERING

Gressklipperen må brukes med varsomhet. På maskinen finnes noen plater som viser symboler for de viktigste forsiktighetsreglene ved bruk. Symbolene er forklart nedenfor. Disse platene er en integrert del av gressklipperen. Ta kontakt med forhandleren for å bytte dem dersom de løsner eller har blitt uleselige. Vi anbefaler at avsnittene om sikkerhet i de forskjellige kapitlene i dette heftet leses nøye.

STELLEN, AN DENEN SICHERHEITSETIKETTEN ANGEBRACHT SIND

Bitte seien Sie bei der Benutzung Ihres Rasenmähers vorsichtig. Aus diesem Grund haben wir am Gerät Symbole angebracht, die Sie auf die wichtigsten Vorsichtsmaßnahmen hinweisen. Die Bedeutung der Symbole ist unten erklärt. Diese Etiketten sind als Teil des Mähers zu betrachten. Sollte eines davon nicht angebracht oder nicht deutlich lesbar sein, setzen Sie sich bitte zwecks Ersatz mit Ihrem Händler in Verbindung. Wir weisen auch noch einmal ausdrücklich auf die Sicherheitsanweisungen hin, die Sie in dem entsprechenden Kapitel der Bedienungsanleitung finden.

POSITIONING OF SAFETY LABELS

Your lawnmower should be used with due care and attention. Therefore, figured labels have been placed on various parts of the machine to remind you of the main precautions to be taken. Their full meaning is explained later on. These labels are an integral part of the lawnmower and so, if any of them should become detached or illegible, contact

your Supplier for their replacement. You are also asked to carefully read the safety regulations in the applicable chapter of this handbook.

EMPLACEMENT DES ÉTIQUETTES DE SÉCURITÉ

Votre tondeuse doit être utilisée avec prudence. Dans ce but, des étiquettes destinées à vous rappeler les principales précautions d'utilisation ont été placées sur la machine sous forme de pictogrammes. Leur signification est donnée ci-dessous. Ces étiquettes sont considérées comme partie intégrante de la tondeuse. Si l'une d'entre elles se détache ou devient difficile à lire, contactez votre concessionnaire pour la remplacer. Nous vous recommandons également de lire attentivement les consignes de sécurité données expressément au chapitre correspondant du présent manuel.

VEILIGHEIDSTICKERS

Gebruik uw grasmaaier met de nodige voorzichtigheid. Om u tot voorzichtigheid te manen is uw maaier voorzien van een aantal afbeeldingen welke u door middel van pictogrammen wijzen op de belangrijkste gebruiksvorschriften. Hun betekenis is hieronder weergegeven. Deze afbeeldingen maken deel uit van uw grasmaaier. Indien er één loslaat of onleesbaar is geworden, laat deze dan vervangen door uw Dealer. Wij raden u met klem aan om ook de veiligheidsinstructies in het volgende hoofdstuk van deze handleiding door te lezen.

UBICAZIONE DELLE ETICHETTE DI SICUREZZA

Il vostro rasaerba deve essere utilizzato con prudenza. A tale scopo, sulla macchina sono state poste delle etichette raffiguranti dei pittogrammi, destinati a ricordarvi le principali precauzioni d'uso. Il loro significato è spiegato qui di seguito. Queste etichette sono considerate parte integrante del rasaerba. Se una di loro dovesse staccarsi o diventare illeggibile, contattare il vostro Concessionario per sostituirlo. Vi raccomandiamo inoltre di leggere attentamente le norme di sicurezza riportate nell'apposito capitolo del presente libretto.

UBICACIÓN DE LAS ETIQUETAS DE SEGURIDAD

Su cortacésped debe ser utilizado con prudencia. Con este fin se han colocado en la máquina una serie de etiquetas semejantes a pictogramas destinadas a recordarle las principales precauciones de uso. Su significado se explica a continuación. Estas etiquetas se consideran parte integrante del cortacésped. Si una de ellas se desprendiera o se volviera ilegible, contacte a su Concesionario para su sustitución. Le recomendamos además que lea atentamente las normas de seguridad que hallará en el capítulo correspondiente del presente libro.

COLOCAÇÃO DAS ETIQUETAS DE SEGURANÇA

E' preciso utilizar com cuidado a sua relvadeira. Para este fim, foram colocadas na máquina algumas etiquetas representando pictogramas destinados para lhe lembrar as principais precauções para o uso. O seu significado é explicado aqui em seguida. Estas etiquetas são consideradas parte integrante da relvadeira. Se uma delas se despegar ou se tornar ilegível, contacte o seu Concessionário para a substituir.

USYTUOWANIE NAPISÓW OSTRZEGAWCZYCH

Kosiarkę należy używać z zachowaniem środków ostroż-

ności. W tym celu umieszczono na kosiarce tabliczki ostrzegawcze obrazujące piktogramy służące przypomnieniu o podstawowych zasadach bezpiecznego użytkowania urządzenia. Poniżej opisane jest ich znaczenie. Tabliczki te stanowią część integralną urządzenia. Gdy jedna z tabliczek odklei się lub stanie się nieczytelna należy skontaktować się z własnym Punktem Obsługi w celu jej wymiany. Zalecamy również zapoznać się dokładnie z zasadami bezpieczeństwa zawartymi w niniejszej instrukcji.

DROŠĪBAS INFORMĀCIJAS ETĪKĒŠU VIETA

Šo zāles plaujmašīnu jālieto piesardzīgi. Tāpēc uz mašīnas atrodas etiķetes ar simbolisku piktogrammu apzīmējumiem, un tās jums atgādinās par galvenajiem piesardzības pasākumiem lietošanas laikā. To nozīmi ir izskaidrota tālāk šajā tekstā. Šīs etiķetes ir uzskatāmas par plaujmašīnas būtisku sastāvdaļu. Ja kāda no tām atlīmejas vai kļūst nesalasāma, lūdzu, sazinieties ar vietu, kur saņēmat plaujmašīnu, un etiķete tiks nomainīta. Turklāt iesakām jums uzmanīgi izlasīt drošības noteikumus, kas ir izklāstīti šīs grāmatīņas ipašā sadaļā.

SAUGOS ETIKE I VIETA

Naudodami žoliapjovę būkite atsargūs. Tam ant mašinos buvo priklijuotos etiketės, vaizduojančios piktogramas, primenančias pagrindines naudojimo atsargumo priemones. Piktogram prasmė aiškinama toliau. Šios etiketės yra neatskiriama žoliapjovės dalis. Jei kuri nors iš jų atsiklijuos ar pasidarys neįskaitoma, kreipkitės į pardavėją ir ją pakeiskite. Be to, rekomenduojame atidžiai perskaityti saugos taisykles, kurios išdėstytos specialiaame šios knygelės skyriuje.

МЕСТОРАСПОЛОЖЕНИЕ ПРЕДУПРЕЖДАЮЩИХ ТАБЛИЧЕК

При пользовании газонокосилкой следует соблюдать осторожность. С этой целью на машине имеются таблички с рисунками, напоминающими об основных правилах предосторожности. Их значение поясняется ниже. Эти таблички являются неотъемлемой частью газонокосилки. Если какая-либо из них оторвется или станет неразборчивой, обратитесь к продавцу для замены ее. Кроме того, рекомендуем внимательно ознакомиться с правилами техники безопасности, изложенных в отдельной главе данного руководства.

UMÍSTĚNĚNÍ VÝSTRAŽNÝCH ŠTÍTKŮ

Vaše sekačka musí být používána s opatrností. Proto byly na samotném stroji umístěny výstražné štítky se symboly, které vás nabádají k opatrnosti a jejichž smysl je vysvětlen níže. Výstražné štítky jsou součástí stroje a v případě, že se některý z nich odlepí nebo poškodí, kontaktujte Vašeho prodejce, aby je vyměnil. Žádáme vás, abyste si velmi pozorně přečetli návod k použití, zvláště pak kapitulu o pravidlech bezpečného použití.

LEGA VARNOSTNIH NALEPK

Vašo kosilnico morate uporabljati previdno. V ta namen se na stroju nahajajo etikete, ki predstavljajo oznake, ki vas spominjajo na najpomembnejše varnostne mere pri uporabi. Njihov pomen je razložen v nadaljevanju. Če bi se katera od njih odlepila ali postala nečitljiva, se za zamenjavo obrnite na vašega trgovca. Razen tega vas opominjamo, da pazljivo preberete varnostne norme, ki so navedene v posebnem poglavju te knjžice.

Etikett med förskrifter

Ohjekyllti

Etiket med forskrifter

Plate med forskrifter

Etikette mit den Vorschriften

Instruction label

Étiquette des prescriptions

Sticker met voorschriften

Etichetta delle prescrizioni

Etiqueta de prescripciones

Etiqueta das normas

Tabliczka z instrukcjami

Norādījumu eti ete

Instrukcij etiketēs

Предупреждающие таблички

Štítek s upozorněními

Etiketa z navodili

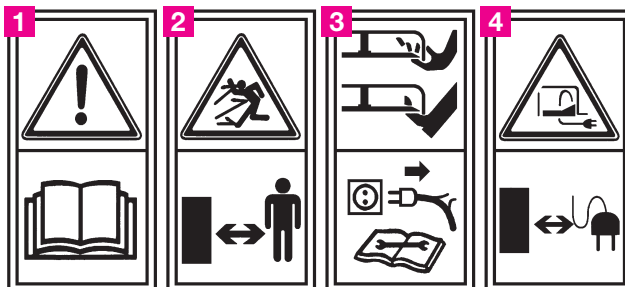
**1****Obs:** Läs igenom handboken före maskinens användning.**Huomio:** Lue käyttöohjekirja ennen ruohonleikkurin käyttööä.**Viktigt:** Læs betjeningsvejledningen før maskinen tages i brug.**Obs:** Les gjennom håndboken før maskinen tas i bruk.**Achtung:** Vor dem Gebrauch des Rasenmähers lesen Sie die Gebrauchsanweisungen.**Important:** Read the instruction handbook before using the machine.**Attention:** Lire le manuel d'utilisateur avant d'utiliser la tondeuse.**Waarschuwing:** Lees de gebruiksaanwijzingen vóórdát u deze maaier gebruikt.**Attenzione:** Leggere il libretto di istruzioni prima di usare la macchina.**Atención:** Leer el libro de instrucciones antes de usar la máquina.**Cuidado:** Antes de utilizar a máquina ler o livrete de instruções.**Uwaga:** Przed użyciem zapoznać się z instrukcją obsługi.**Uzmanību:** Izlasiet instrukcijas grāmatīņu, pirms sākat lietot mašīnu.**Dēmesio:** Prieš pradėdami dirbti su šiuo įrenginiu, perskaitykite instrukcij knygėle.**Внимание:** Ознакомитесь с инструкциями до того, как пользоваться газонокосилкой.**Pozor:** Před použitím stroje je třeba si pozorně přečíst návod k použití.**Pozor:** Pred uporabo preberite knjižico z navodili.**2****Risk för flygande partiklar.** Obehöriga får inte vistas i arbetsområdet.**Sinkoutuvien esineiden vaara.** Asiattomat henkilöt eivät saa oleskella työskentelyalueella koneen käytön aikana.**Auswurfisiko.** Während des Gebrauchs, halten Sie Dritte von der Arbeitszone entfernt.**Risiko for flyende gjenstander.** Hold personer unna arbeidsstedet under bruk.**Auswurfisiko.** Während des Gebrauchs, halten Sie Dritte von der Arbeitszone entfernt.**Danger of thrown objects.** Keep other people at a safe distance whilst working.**Risque de projection.** Tenir les tierces personnes en dehors de la zone d'utilisation.**Gevaar voor wegschietende voorwerpen.** Houd andere personen uit de buurt tijdens het gebruik van deze maaier**Rischio di espulsione.** Tenere le persone al di fuori dell'area di lavoro, durante l'uso.**Riesgo de expulsión.** Mientras se usa, mantener a terceras personas lejos del área de trabajo.**Risco de expulsão.** Durante a utilização, afastar as pessoas da zona de trabalho.**Niebezpieczeństwo wyrzucenia.** Podczas użycia dbać o to, aby inne osoby znajdowały się w bezpiecznej odległości od pracującej kosiarki.**Izsviešanas risks.** Darba laikā pļaušanas vietā nedrīkst atrasties cilvēki.**Pavojus, kurj kelia išmetalai.** Žiūrėkite, kad plote, kuriame dirbate, nebūt žmonės.**Опасность выбросов.** При пользовании удалить людей из рабочей зоны.**Nebezpečí odletujících předmětů:** Během použití stroje zajistěte bezpečnou vzdálenost jiných osob od stroje.**Nevarnost izmetavanja:** Pri uporabi naj bodo osebe izven delovnega področja.

3

Se upp med de skarpa bladen: koppla ur matarkabeln innan man fortsätter med underhåll eller om sladden är trasig.

Varo leikkaavia teriä: Irrota laite sähköverkosta aina ennen huoltotoimenpiteiden aloittamista tai jos johto on viallinen.

Pas på: knivene er skarpe. Tag stikket ud af kontakten, inden der udføres vedligeholdelse eller hvis kablet er defekt.

Pass på knivblad i bevægelse: Ta stikkontakten ut av støpselet før vedlikehold eller hvis ledningen er ødelagt.

Achten Sie auf die scharfen Messer: Den Netzstecker ausziehen bevor man mit der Wartung beginnt oder wenn das Kabel beschädigt ist.

Beware of sharp blades: Remove plug from mains before maintenance or if cord is damaged.

Attention aux lames coupantes: Ôter la fiche de l'alimentation avant de procéder à l'entretien, et si le câble est endommagé.

Opgelet voor op de scherpe messen: haal de stekker uit het stopcontact vóór elke onderhoudsbeurt en indien de voedingskabel beschadigd werd.

Attenzione alle lame taglienti: Togliere la spina dall'alimentazione prima di procedere alla manutenzione o se il cavo è danneggiato.

Atención con las cuchillas cortadoras: Desconectar el cable de la alimentación antes de efectuar cualquier operación de manutención o si el cable estuviera dañado.

Atenção às lâminas afiadas: Remover a ficha da alimentação antes de efectuar a manutenção ou se o cabo estiver estragado.

Uważać na tnące ostrza: Odłączyć przewód zasilania przed przystąpieniem do konserwacji lub jeśli kabel jest uszkodzony.

Pievērsiet uzmanību griešanas asmeņiem: Izvelciet kontaktdakšu pirms apkopes darbu veikšanas vai ja vads ir bojāts.

Aštri ašmen pavojus: prieš atlikdami priežiūros darbus arba jeigu pažeistas laidas iš maitinimo lizdo ištraukite kištuką.

Осторожно, острые ножи! Перед выполнением каких-либо операций по техобслуживанию или в случае повреждения кабеля отсоедините вилку от источника питания.

Pozor na řezací nože. Před vykonáním jakékoli údržby nebo je-li kabel poškozený, odpojte zástrčku od napájecí sítě.

Pazite na ostra rezila: Preden začnete z vzdrževalnimi posegi, ali v primeru poškodovnega kabla, izvlecite vedno vtičak iz električnega omrežja.

4

Obs: Håll strömkabeln på säkert avstånd från klingan.

Huomio: Virransyöttöjohtoa ei saa pitää terän läheisyydessä.

Viktigt: Hold strømkablet på sikker afstand fra klingan.

Obs: Hold strømkabeln på sikker afstand fra kniven.

Achtung: Anschlußkabel von den Schneidwerkzeugen fernhalten.

Important: keep the power supply cable away from the blade.

Attention: maintenir le câble d'alimentation éloigné de la lame.

Waarschuwing: houd de voedingskabel uit de buurt van het maaiblad.

Attenzione: tenere il cavo di alimentazione lontano dalla lama.

Atención: Tener el cable eléctrico de alimentación lejos de la cuchilla.

Cuidado: Manter o cabo eléctrico de alimentação longe de lâmina.

Uwaga: Trzymać kabel zasilający daleko od noży.

Uzmanību: nodrošiniet, lai elektrības vads atrastos tālu no asmens.

Dēmesio: maitinimo laidą laikykite toli nuo ašmenų.

Внимание: Держите кабель питания вдали от ножа.

Pozor: Dbejte, aby kabel byl vždy v bezpečné vzdálenosti od nože.

Pozor: Dovedni kabel naj bo daleč od rezila.

EN SAFETY REGULATIONS TO BE FOLLOWED CAREFULLY

A) TRAINING

- 1) Read the instructions carefully. Get familiar with the controls and the proper use of the equipment. Learn how to stop the engine quickly.
- 2) Only use the lawnmower for the purpose for which it was designed, i.e. for cutting grass. Any other use can be hazardous, causing injury or damage to people and/or property.
- 3) Never allow children or people unfamiliar with these instructions to use the lawnmower. Local regulations may restrict the age of the operator.
- 4) Never use the lawnmower:
 - When people, especially children, or pets are nearby;
 - If the operator has taken medicine or substances that can affect his ability to react and concentrate.
- 5) Remember that the operator or user is responsible for accidents or hazards occurring to other people or their property.

B) PREPARATION

- 1) While mowing, always wear sturdy footwear and long trousers. Do not operate the equipment when barefoot or wearing open sandals.
- 2) Thoroughly inspect the area where the equipment is to be used and remove all objects which may be thrown by the machine or damage the cutter assembly and the engine (stones, sticks, metal wire, bones, etc.).
- 3) Before use, always inspect the machine, especially the condition of the blades, and check that the screws and cutting assembly are not worn or damaged. Replace worn or damaged blades and screws in sets to preserve balance.
- 4) **WARNING: DANGER!** Damp and electricity do not go together:
 - cables must be handled and wired when dry
 - never allow contact between an electric socket or cable with a wet area (puddles or damp grass);
 - connections between cables and sockets must be of the waterproof type. Only use extension cables with moulded-on waterproof or approved sockets available commercially.
 - power the machine using a residual current device (RCD Residual Current Device) with max. 30 mA tripping current.
- 5) The power supply cables must not be of lower quality than the H05RN-F or H05VV-F type with minimum cross-section size of 1.5 mm² and max. 25 m long.
- 6) Attach the cable onto the cable clamp before starting the machine.
- 7) The permanent wiring of any electrical device to the mains must be carried out by a qualified electrician, in accordance with electrical regulations in force. Incorrect wiring may cause severe injury or death.

C) OPERATION

- 1) Mow only in daylight or good artificial light.
- 2) Avoid operating the equipment on wet grass or in the rain.
- 3) Never go over the electric cable with the lawnmower. While cutting, the cable should always be pulled behind the lawnmower and always from the area of grass already cut. Use the cable clamp as described in this manual to prevent the cable from disconnecting by accident. Ensure that it is properly inserted without forcing into the power socket.
- 4) Never pull the lawnmower by its power cable or pull the cable to remove the plug. Do not expose the cable to sources of heat or let it come in contact with oil, solvents or sharp objects.
- 5) Always be sure of your footing on slopes.
- 6) Walk, never run and do not allow yourself to be pulled along by the lawnmower.
- 7) Mow across the face of slopes, never up and down.

- 8) Exercise extreme caution when changing direction on slopes.
- 9) Do not mow on slopes that are too steep.
- 10) Exercise extreme caution when pulling the lawnmower towards you.
- 11) Stop the blade if the lawnmower has to be tilted for transportation when crossing surfaces other than grass, and when transporting the lawnmower to and from the area to be mowed.
- 12) Never operate the lawnmower with defective guards.
- 13) On power-driven models, disengage the drive clutch before starting the engine.
- 14) Start the engine carefully, following the instructions and keeping feet well away from the blade.
- 15) Do not tilt the lawnmower when switching on the engine unless it is strictly necessary for start-up. In this case, do not tilt it more than is strictly necessary and only lift the part furthest away from the operator. Check that both hands are positioned correctly before lowering the lawnmower.
- 16) Do not put hands or feet near or under rotating parts. Keep clear of the discharge opening at all times.
- 17) Never pick up or carry a lawnmower while the engine is running.
- 18) Stop the engine and disconnect the power supply cable:
 - before carrying out any work underneath the cutting deck;
 - before checking, cleaning or working on lawnmower;
 - after striking a foreign object. Inspect the lawnmower for damage and make repairs before restarting and operating the lawnmower;
 - if the lawnmower starts to vibrate abnormally, find and remove the cause of the vibration immediately;
 - whenever you leave the lawnmower unattended.
- 19) Stop the engine:
 - before adjusting the grass cutting height.
- 20) When mowing, always keep to a safe distance from the rotating blade. This distance is the length of the handle.

D) MAINTENANCE AND STORAGE

- 1) Keep all nuts, bolts and screws tight to be sure the equipment is in safe working condition. Regular maintenance is essential for safety and performance.
- 2) To reduce the fire hazard, keep the lawnmower, especially the engine, free of grass, leaves, or excessive grease. Do not leave containers with grass cuttings in rooms.
- 3) Periodically check the electric cables and replace them if they are damaged or if the insulation has been damaged. Never touch a badly insulated cable if it still connected to the power supply. Remove the cable from the socket before taking any action.
- 4) Wear strong work gloves when removing and reassembling the blade.
- 5) Keep the blade balanced during sharpening. All operations on the blade (dismantling, sharpening, balancing, remounting and/or replacing) require a certain familiarity and special tools. For safety reasons, these jobs are best carried out at a specialized centre.
- 6) For reasons of safety, do not use the equipment with worn cables or damaged parts. Parts are to be replaced and not repaired. Use genuine spare parts (blades should always bear the symbol Δ). Parts that are not of the same quality can damage the equipment and be dangerous for your safety.

E) TRANSPORTATION AND HANDLING

- 1) Whenever the machine is to be handled, raised, transported or tilted you must:
 - wear strong working gloves;
 - grasp the machine at the points that offer a safe grip, taking account of the weight and its distribution.
 - use an appropriate number of people for the weight of the machine and the characteristics of the vehicle or the place where it has to be placed or collected.

EN STANDARDS OF USE

1. FINISH ASSEMBLY

NOTE – The machine can be supplied with some of the components already fitted.

1.1 Return the lower part of the pre-fitted handle (1) to its working position and lock into place using the lower knobs (2).

Attach the upper part (3) using the screws (4) supplied. Fit the cable clamps (5) as shown. The correct position for the cable hook (6) is as shown.

2. DESCRIPTION OF CONTROLS

2.1 The engine is controlled by a dual action switch to prevent starting it accidentally. To start, press the button (2) and pull the lever (1). The engine automatically stops when the lever (1) is released.

2.2 The cutting height is adjusted using the levers (1). The four wheels must be at the same height. **MAKE THIS ADJUSTMENT ONLY WHEN THE BLADE IS STOPPED.**

3. GRASS CUTTING

3.1 Connect the extension cable correctly as indicated. Start the engine by pressing the safety push-button (2) and pulling the switchgear lever (1).

3.2 While cutting, ensure that the electric cable is always behind you and on the area of grass already cut. The lawn will look better if it is always cut to the same height and in alternate directions. A machine with MULCHING system cuts the grass, chops it finely and then blows it down in the lawn. The grass clippings need not to be collected. The following rules should be observed to give best MULCHING effect:

1. Do not cut the grass too short. Not more than 1/3rd of the length should be cut off.
2. Always keep it clean under the mower casing.
3. Always use a well sharpened blade.
4. Avoid mowing when the grass is wet. The grass then sticks to the underside of the casing, giving poor mowing results.

3.3 When you have finishing mowing, release the lever (1). **FIRST** disconnect the cable extension from the supply socket (2) and **THEN** from the side of the lawnmower's switchgear (3). **WAIT FOR THE BLADE TO STOP** before carrying out any type of work on the machine.

IMPORTANT NOTE

Should the motor stop during use through overheating, wait about 5 minutes before re-starting.

4. ROUTINE MAINTENANCE

IMPORTANT – Regular, careful maintenance is essential for keeping the safety level and original performance of the machine unchanged in time. Store the lawnmower in a dry place.

- 1) Wear strong working gloves during any cleaning, maintenance or adjustment operation on the machine.
- 2) Remove the grass debris after each cut and mud accumulated inside the chassis to avoid their drying and thus making the next start-up difficult.
- 3) The paintwork on the inside of the chassis may peel off in time due to the abrasive action of the cut grass; in this case, intervene promptly by touching up the paintwork using a rustproof paint to prevent the formation of rust that would lead to corrosion of the metal.

4.1 All operations on the blade should be carried out at a specialized centre.

Note for specialized centres: Reassemble the blade (2) as shown in the drawing and tighten the central screw (1) using a torque wrench set to 16-20 Nm.





4.2 Do not use forced water and avoid wetting the motor or the electrical components

Should you have any doubts or problems, do not hesitate to contact your nearest Service Centre or your Dealer.

Manufactured by:

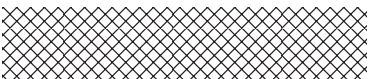
GGP ITALY SPA • Via del lavoro, 6 • I-31033 Castelfranco Veneto (TV) - ITALY

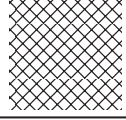

		LWA
Model:		dB
Type:		
(Year)	S/N ^o	CE



www.stiga.com

GGP Sweden AB - Box 1006 - SE-573 28 TRANAS

71503913/0

Free Manuals Download Website

<http://myh66.com>

<http://usermanuals.us>

<http://www.somanuals.com>

<http://www.4manuals.cc>

<http://www.manual-lib.com>

<http://www.404manual.com>

<http://www.luxmanual.com>

<http://aubethermostatmanual.com>

Golf course search by state

<http://golfingnear.com>

Email search by domain

<http://emailbydomain.com>

Auto manuals search

<http://auto.somanuals.com>

TV manuals search

<http://tv.somanuals.com>