

# **INTEGRATED REFRIGERATION**

## **USE & CARE INFORMATION**

**GUÍA DE USO Y MANTENIMIENTO**

**GUIDE D'UTILISATION ET D'ENTRETIEN**

**INFORMAZIONI SU USO E MANUTENZIONE**

**BEDIENUNGS- UND PFLEGEANLEITUNG**







## ENGLISH

<b>Sub-Zero Integrated Refrigeration</b>	<b>4</b>
<b>Sub-Zero Integrated Features</b>	<b>6</b>
<b>Sub-Zero Integrated Models</b>	<b>7</b>
<b>Sub-Zero Integrated Use &amp; Care</b>	<b>11</b>
<b>Troubleshooting Guide</b>	<b>20</b>
<b>Service Information</b>	<b>23</b>

## ESPÁNOL

<b>Refrigeración integrable de Sub-Zero</b>	<b>24</b>
<b>Características de los modelos integrables de Sub-Zero</b>	<b>26</b>
<b>Modelos integrables de Sub-Zero</b>	<b>27</b>
<b>Uso y mantenimiento de modelos integrables de Sub-Zero</b>	<b>31</b>
<b>Guía de localización y solución de problemas</b>	<b>40</b>
<b>Información de mantenimiento</b>	<b>43</b>

## FRANÇAIS

<b>Appareils de réfrigération intégrables Sub-Zero</b>	<b>44</b>
<b>Caractéristiques des appareils intégrables Sub-Zero</b>	<b>46</b>
<b>Modèles intégrables Sub-Zero</b>	<b>47</b>
<b>Utilisation et entretien des appareils intégrables Sub-Zero</b>	<b>51</b>
<b>Guide de dépiage des pannes</b>	<b>60</b>
<b>Service après-vente</b>	<b>63</b>

## ITALIANO

<b>Refrigerazione integrata Sub-Zero</b>	<b>64</b>
<b>Funzioni integrate Sub-Zero</b>	<b>66</b>
<b>Modelli integrati Sub-Zero</b>	<b>67</b>
<b>Uso e manutenzione dei modelli Sub-Zero integrati</b>	<b>71</b>
<b>Guida alla soluzione dei problemi</b>	<b>80</b>
<b>Informazioni per il servizio di assistenza</b>	<b>83</b>

## DEUTSCH

<b>Integrierte Kühltechnik von Sub-Zero</b>	<b>84</b>
<b>Integrierte Leistungsmerkmale von Sub-Zero</b>	<b>86</b>
<b>Integrierte Modelle von Sub-Zero</b>	<b>87</b>
<b>Bedienung und Pflege von integrierten Modellen von Sub-Zero</b>	<b>91</b>
<b>Anleitung zur Fehlersuche</b>	<b>100</b>
<b>Serviceinformationen</b>	<b>103</b>



As you read this Use & Care Information, take particular note of the CAUTION and WARNING symbols when they appear. This information is important for safe and efficient use of the Sub-Zero equipment.

**▲ CAUTION**

signals a situation where minor injury or product damage may occur if you do not follow instructions.

**▲ WARNING**

states a hazard that may cause serious injury or death if precautions are not followed.

In addition, this Use & Care Information may signal an IMPORTANT NOTE which highlights information that is especially important.



## THANK YOU

Thank you for purchasing your new Sub-Zero Integrated unit. With Sub-Zero, you can rely on a 60-year tradition of quality and reliability.

This Use & Care Information book will answer most of your questions about the features, operation and maintenance of your Integrated unit. If you have questions that are not addressed here, contact your Sub-Zero dealer or visit our website, [subzero.com](http://subzero.com).

## INTEGRATED REFRIGERATION

The Sub-Zero Integrated line brings you true innovation! It is the first integrated systems approach to domestic refrigeration, offering you three significant advantages.

- Integrated refrigeration systems gives you the choice of refrigerator or freezer options to meet your needs. Storage below counter height level is two drawers, while storage above the counter is a cabinet. The ergonomic division of space increases your access to storage areas.
- Integrated refrigeration systems gives you the choice of location of refrigeration units throughout your kitchen and home. This helps you meet your individual needs for the way you use refrigeration within your home.
- Integrated refrigeration systems gives you total aesthetic integration with cabinets you have chosen. Refrigeration units, in essence, are refrigeration cabinets. They literally become a part of the kitchen furniture.

## CONTACT INFORMATION

**Website:**  
[subzero.com](http://subzero.com)



**INTEGRATED** FEATURES

ACCESSORIES

Optional accessories are available through your Sub-Zero dealer. To obtain local dealer information, visit our website, [subzero.com](http://subzero.com).

- **Integrated Design.** Integrated refrigeration systems offer “point-of-use” refrigeration that integrates with cabinetry anywhere in the home.
- **Dual Refrigeration.** Integrated combination refrigerator/freezer units, except Model ICB700BCI, have the Sub-Zero dual refrigeration system, which ensures the freshest food and energy efficiency at the same time. You have precise independent control of the refrigerator and freezer sections.
- **Electronic Digital Controls.** A micro-processor controls all electronic functions, including temperature, adaptive defrost, lights, cooling fan and door/drawer ajar warning. The liquid crystal display (LCD) lets you monitor all temperature zones in the unit and easily make adjustments.
- **Seamless Molding.** A single piece of molding forms the complete front of each unit’s interior, giving a sculptured look that is both utilitarian and elegant.
- **Bright Lighting.** Flat to the ceiling, superior lighting provides white, efficient light in the top compartment and drawers.
- **Adjustable Shelves.** A single sculptured molding, with tempered glass molded into it, forms each sealed, adjustable shelf. This design feature prevents spills from dripping throughout the unit.
- **Deli Drawer.** This enclosed compartment in the tall refrigerator and tall combination units, except Model ICB736TCI, is adjustable with the shelf. It gives you a convenient area for deli foods or other small items.
- **Crisper – Model ICB736TCI.** The Model ICB736TCI is equipped with a sealed crisper. It is large and deep, with smooth sides for easy cleaning. The space features removable dividers.
- **Dairy Compartment.** A positive-sealing divided dairy compartment is standard on the tall refrigerator and tall combination units. This fully adjustable compartment is a convenient place for dairy foods and small items that need a fresh environment.
- **Removable Crisper Cover.** An interchangeable lift-up crisper cover provides for maximum humidity in the base and tall refrigerator units and in the upper refrigerator drawer of the base combination unit, helping you keep produce at its best quality, longer.
- **Egg Tray.** A portable egg tray offers handy storage and is easily removable. It’s provided with the tall refrigerator and tall combination units.
- **Ice Container.** This clear, molded container is easily removable from the lower drawer. It is standard on the base and tall freezer units, as well as the base and tall combination units.
- **Door Stop.** The exclusive dual-action hinge has a built-in 90-degree door stop.
- **Energy Efficient.** All Integrated units meet strict energy requirements.



With the installation of a harness kit, Integrated tall models are Star-K compliant to meet strict religious regulations in conjunction with specific instructions found on [www.star-k.org](http://www.star-k.org). Base models are Star-K certified with no extra wiring harness required. For details about the harness kit, contact your Sub-Zero dealer.



**MODEL ICB700TR**

ALL REFRIGERATOR

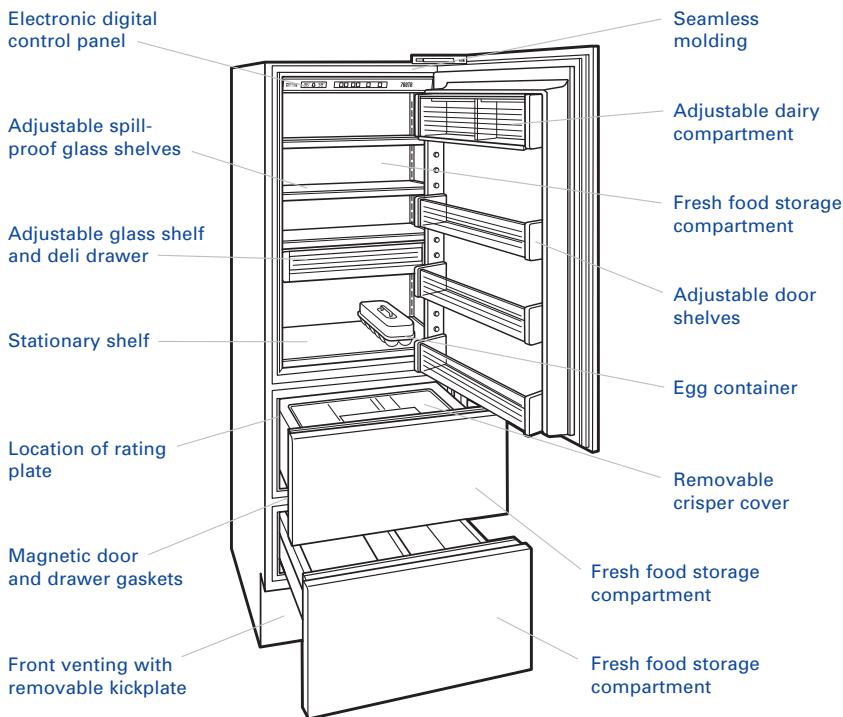

**MODEL ICB736TR**

ALL REFRIGERATOR

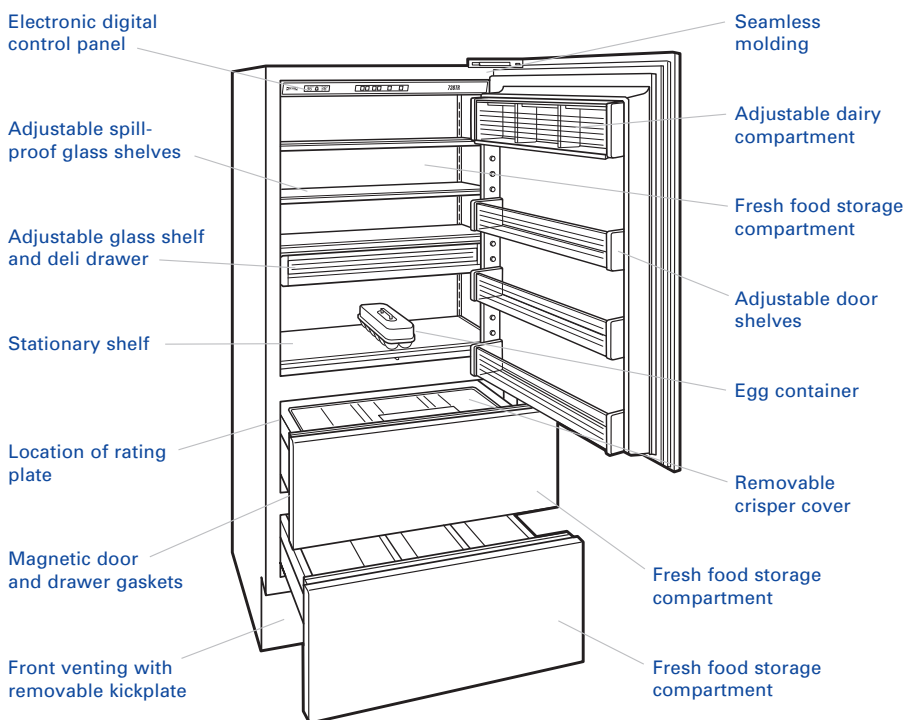



MODEL **ICB700TFI**

ALL FREEZER

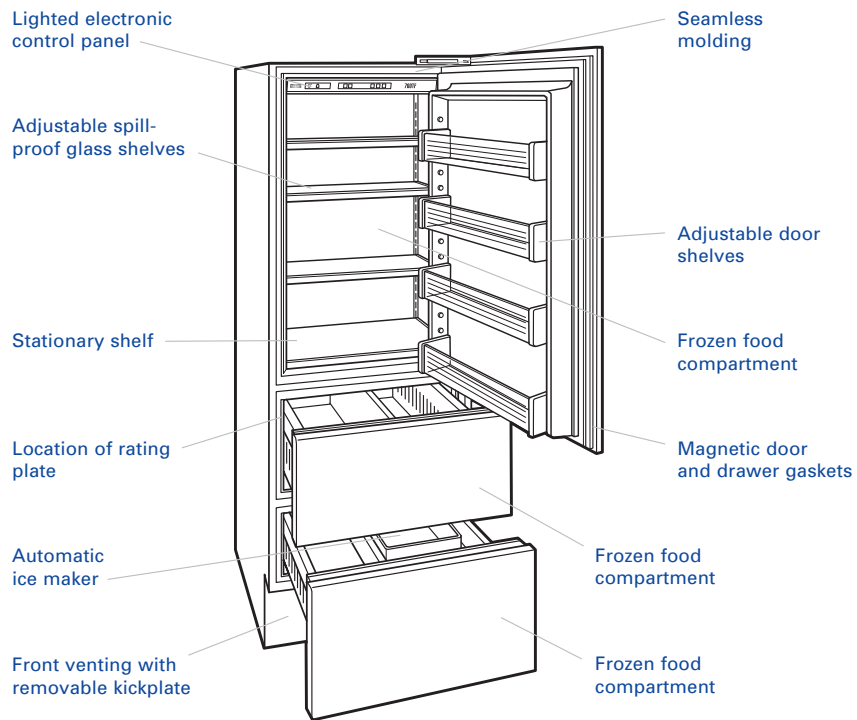





**MODEL ICB700TCI**

OVER-AND-UNDER REFRIGERATOR | FREEZER

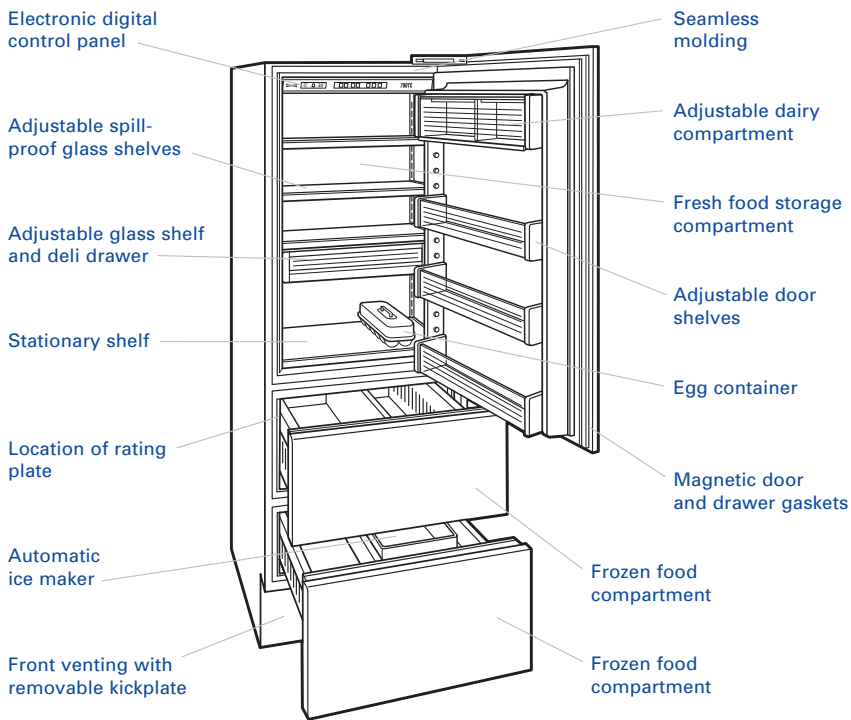

**MODEL ICB736TCI**

OVER-AND-UNDER REFRIGERATOR | FREEZER

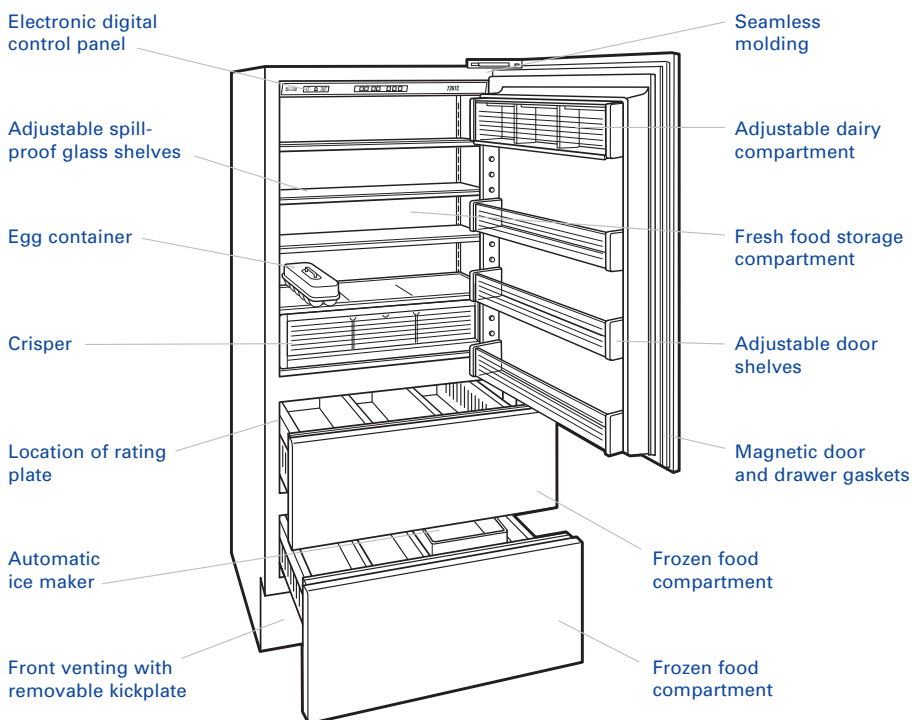



**MODEL ICB700BR**  
REFRIGERATOR DRAWERS

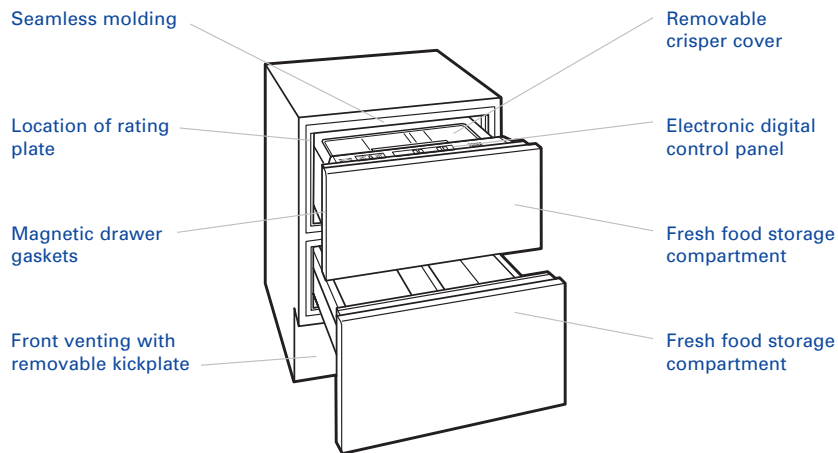

**MODEL ICB700BFI**  
FREEZER DRAWERS

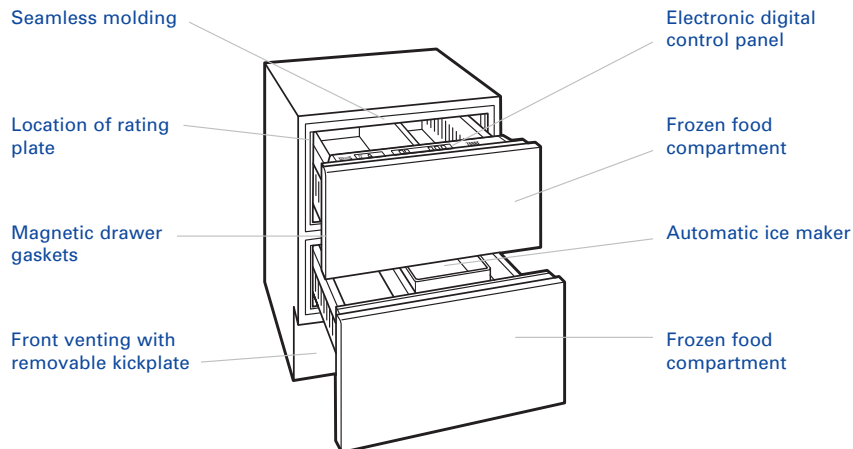

**MODEL ICB700BCI**  
REFRIGERATOR | FREEZER DRAWERS

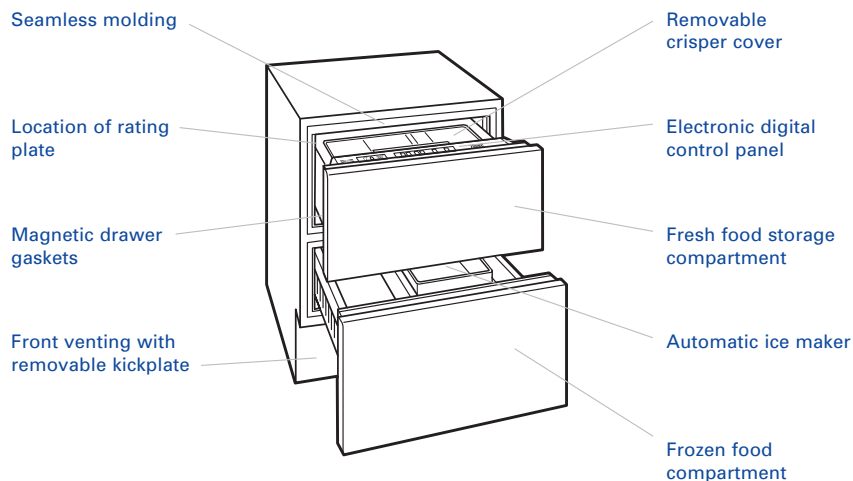



## ELECTRONIC CONTROL SYSTEM

The sophisticated electronic control system of your Integrated unit provides you with the best control of your refrigerated foods. By maintaining recommended refrigerator and freezer temperatures, you can keep food safe and retain the best quality possible.

A microprocessor accurately controls the temperature of the cooling zones. It samples the temperature every second and makes adjustments to maintain the temperature you have indicated.

The electronic digital control panel is located on the top of the tall units and in the top drawer of the base units. All of the essential controls and information are displayed in this easy-to-reach-and-see panel. Refer to the illustrations below for location of the electronic control panel. Note that for single zone units and units that cannot support an ice maker, the electronic control panel will be slightly different.

### LCD DISPLAY

The liquid crystal display (LCD) located on the electronic control panel shows the actual temperature of different zones in your unit.

If there is a temperature or ice maker problem, you'll be alerted by a flashing SERVICE indicator light in the LCD display.

## TEMPERATURE CONTROL

Integrated units are factory preset to maintain refrigerator zones at 3°C and freezer zones at -18°C. The temperature range for refrigerator zones is 1°C to 7°C and the temperature range for freezer zones is -23°C to -15°C.

For combination units, there are two sets of  $\triangle$  and  $\nabla$  key pads on the electronic digital control panel. One is for the upper refrigerator zone and the other for the lower freezer drawers. Models ICB700TR and ICB736TR also have two sets of key pads, one for the upper zone and the other for the drawers. Single zone refrigerator and freezer units have only one set of  $\triangle$  and  $\nabla$  key pads.

The  $\nabla$  key pad allows you to decrease the temperature of a selected zone in one-degree increments.

Similar to the  $\nabla$  key pad, you can raise the temperature in any zone in one-degree increments by pressing the  $\triangle$  key pad.

**IMPORTANT NOTE:** Always allow 24 hours for the unit to reach the temperature you set.

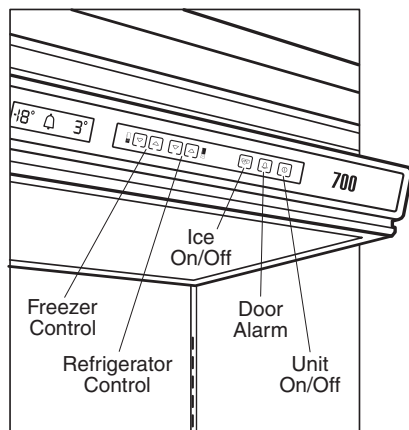

**Tall combination unit electronic control panel**

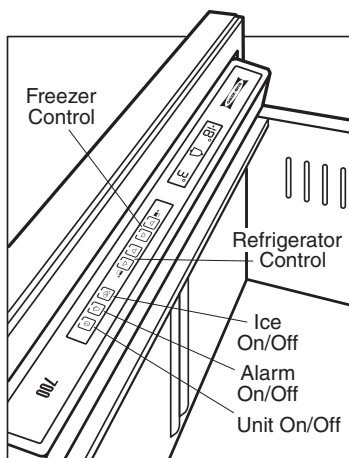

**Base combination unit electronic control panel**



## ELECTRONIC CONTROL SYSTEM

### ICE MAKER SYSTEM

The  key pad, located on the electronic control panel, turns the automatic ice maker system on and off. When the ice maker is on, the word ICE will be illuminated in the LCD display.

### POWER

The  key pad, located on the electronic control panel, will turn off all electrical power to the unit. This key pad can be used for shutting down the unit for servicing or extended vacations.

### ALARM FEATURE





All Integrated units have an alarm feature that will make an audible beeping sound if a door or drawer is left ajar.



An alarm will sound if the door is left ajar on the tall unit or a drawer is left open on either the tall or base unit. When the alarm is activated, the bell symbol in the LCD display will be visible. You can turn the alarm on or off with the  key pad, or stop it with this control once the alarm has sounded.

When your alarm is on, the bell symbol will be illuminated in the LCD display on the electronic digital control panel. To turn the alarm off, press the  key pad one time to make the bell symbol disappear from the display.

### TEMPERATURE DISPLAY

The electronic digital control system can display temperatures in Fahrenheit (°F) or Celsius (°C).



To change the temperature display units from °F to °C or °C to °F, first turn the unit off then back on again using the  key pad. Within one minute after turning the unit back on, press and hold the  key pad. While holding the  key pad, press and hold the  key pad. Keep both key pads pressed for about 5 seconds until a °C or °F appears in the LCD display, then release the key pads. The display will return to normal after no key pads are pressed for 10 seconds.

Use the  and  key pads to check the set point range(s) and verify that the temperature units were changed.

### SABBATH MODE (STAR-K)

Sabbath mode is available for the observance of certain religious holidays. This mode turns off the lights, ice maker system and door alarm and prevents them from turning on again. Normal cooling operations will still take place.

With the installation of a harness kit, tall models are Star-K compliant to meet strict religious regulations in conjunction with specific instructions found on [www.star-k.org](http://www.star-k.org). Drawer models are Star-K certified from the factory with no extra wiring harness required. For details about the harness kit, contact your Sub-Zero dealer.

To put the Integrated unit into Sabbath mode, the unit must first be turned off with the  key pad. When the unit is off, press and hold the  key pad. The unit will turn on as soon as the key pad is depressed. The lights will turn off after holding the  key pad for about 10 seconds. This indicates that the unit has entered Sabbath mode and the key pad can be released.

Sabbath mode can be exited by pressing the  key pad once.



## TOP COMPARTMENT STORAGE

### ADJUSTABLE GLASS SHELVES

You can remove or adjust the tempered glass shelves of the Integrated tall units. First, tilt the shelf up at the front, then lift it up and out of the tracks on the rear wall of the refrigerator or freezer, as shown in the illustration below.

To clear the door shelves, lift and pivot the end of the glass shelf nearest the door upward, and remove.

To replace the glass shelves, select the desired shelf height. Then, with the front of the shelf raised slightly, place the shelf in the tracks on the rear wall of the unit. Lower the front of the shelf until it locks into position.

#### ⚠ CAUTION

**Always exercise care when handling the glass shelves to prevent breakage or scratching the interior.**

### STATIONARY SHELF

The stationary glass shelf, with 686 mm wide tall units and Model ICB736TR, is packed on the top shelf of your Integrated tall unit. Place this shelf on the bottom portion of the top compartment with the beveled edge of the shelf support facing front. When installed properly, the rear support legs will space the shelf away from the back wall to ensure an even flow of air through the unit.

### DOOR SHELVES

The door shelves and dairy compartment of Integrated tall units are adjustable within the guides of the door liner.

To remove door shelves or the dairy compartment, lift straight up and out from the bottom as shown in the illustration below.

To replace, select a desired position and slide the door shelf or dairy compartment down into the guides.

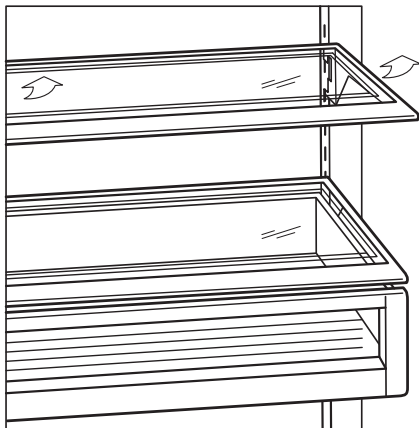

**Adjustable glass shelf removal**

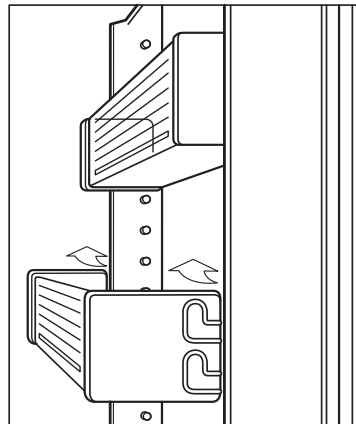

**Door shelf removal**



## TOP COMPARTMENT STORAGE

### DELI DRAWER AND SHELF

The one-piece deli drawer and shelf assembly in Models ICB700TR, ICB700TCI and ICB736TR is easily removed for cleaning and repositioning. The deli drawer is convenient for storage of those small easy-to-lose items as well as for keeping deli items fresh.

Remove this assembly in much the same way you remove the standard adjustable shelves in the tall unit. See the instructions and illustration for Adjustable Glass Shelves on page 13.

### CRISPER – MODEL ICB736TCI

The sealed crisper in Model ICB736TCI offers convenient storage of fruits and vegetables and comes with two dividers.

**To remove the crisper**, the glass shelf must first be taken out by lifting the glass off of the plastic side supports. Next, lift the crisper bin up off of the bin cradle. Refer to the illustration below.

**To replace the crisper**, place the bin on top of the bin cradle. The groove across the bottom of the bin should align with the crossbar at the front of the cradle. Next, place the glass shelf on top of the side plastic side supports.

## DRAWER STORAGE

### DRAWER REMOVAL

**IMPORTANT NOTE:** Before removing the top drawer from a base unit, you must first disconnect the control cable as shown in the illustration below.

To remove a storage drawer from your Integrated tall or base unit, pull it open until it stops. Raise the drawer front and pull out as shown in the illustration.

To replace a drawer, raise the front of it and place onto the tracks. Engage the hook at the rear of each slide with slots in the back of the drawer tub. For 914 mm wide units, there are tabs on each drawer that must be positioned between the hooks. Then engage the small white pegs at the front of each drawer slide with holes at the front of the drawer tub.

#### ⚠ CAUTION

**You must first disconnect the control cable before removing the top drawer of a base unit.**

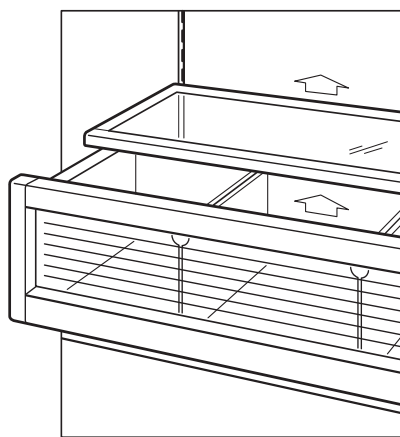

Crisper – Model ICB736TCI

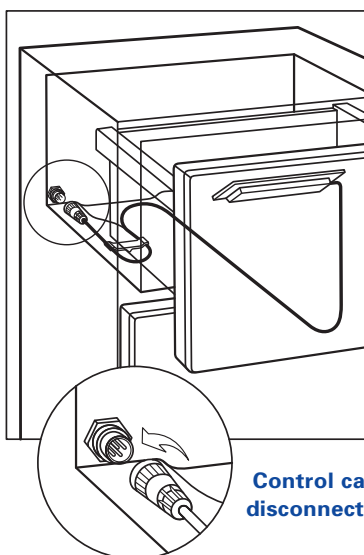

Control cable disconnection

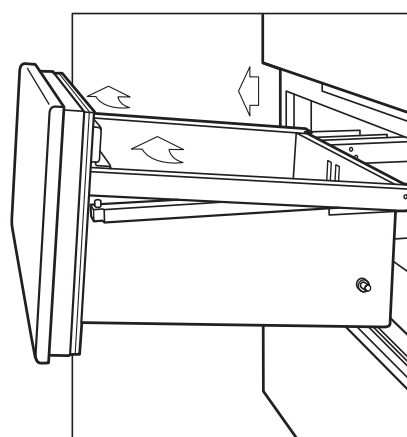

Storage drawer removal



## DRAWER STORAGE

### REMOVABLE CRISPER COVER

One lift-up crisper cover is standard with each tall and base refrigerator unit and the base combination unit. The clear-view window allows easy access and visibility of all vegetables stored in the drawer.

You can easily remove this cover for cleaning with soap and water, or move it to another drawer by lifting the front edge up and pulling out from the front. Refer to the illustration below.

**IMPORTANT NOTE:** For Model ICB700BCI, base combination unit, the removable crisper cover can only be used in the upper drawer.

### DRAWER DIVIDER

Drawer dividers are permanently mounted in drawers and can not be removed.

## ICE MAKER OPERATION

The ice maker in your Integrated combination or freezer unit is fully automatic and has been factory tested. It requires a connection to the house water supply.

To put into operation, the ice maker system must be turned on by the  key pad, located on the electronic control panel. Refer to Ice Maker System on page 12.

The ice maker shuts off when you remove the ice storage container from the freezer. When you replace the container, the ice maker will resume ice production.

**IMPORTANT NOTE:** The first container filled with ice should be discarded, as with any new connection there may be impurities in the ice from the water supply line.

## ACCESSORIES

**Optional accessories are available through your Sub-Zero dealer. To obtain local dealer information, visit our website, [subzero.com](http://subzero.com).**

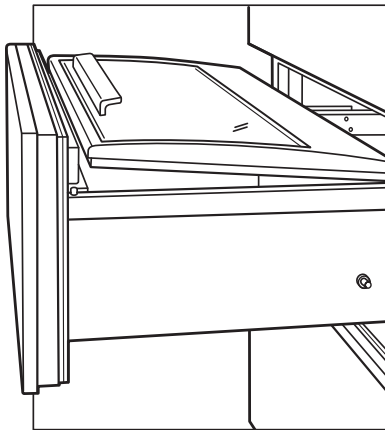

**Crisper cover removal**



## CLEANING

Like all kitchen appliances, it is necessary to keep your Integrated unit clean to ensure smooth operation and keep food safe. Clean any spills on the interior with a mild solution of soap and warm water. Do not use abrasive cleaners, as these may scratch interior surfaces.

### STAINLESS STEEL EXTERIOR

**Classic and platinum stainless steel finishes:** To clean the exterior of the classic and platinum stainless steel finishes, use a soft, nonabrasive stainless steel cleaner and apply with a soft 100% lint-free cloth.

**Carbon stainless steel finish:** Carbon stainless steel can be cleaned with mild soap and water.

The carbon stainless steel finish uses the interest of brushed steel to bring out the maximum metallic luster of its charcoal background.

Different light types and source locations can result in variations in shading on different components and areas of large appliances. These variations are normal with the carbon finish and add to the unique character of colored stainless steel.

To bring out the natural luster of all three finishes, lightly wipe the surface with a water-dampened microfiber cloth followed by a dry polishing chamois. All work should follow the grain direction of the finish. Better results are obtained by keeping the cloth in continuous contact with the stainless steel.

#### ⚠ CAUTION

**Under no circumstances should you use a metallic or highly abrasive cleaner or cloth, as this will remove the carbon finish or scratch the classic or platinum finishes.**

### INTERIOR CLEANING

To clean interior surfaces and removable parts, wash with a mild solution of soap and luke-warm water with a little baking soda. Do not use vinegar or alcohol-based cleaners. Rinse and dry thoroughly. Avoid getting water on the lights, electronic control panel and LCD display.

### GLASS SHELVES

All refrigerator and freezer top compartment glass shelves are dishwasher safe. They may also be cleaned with a mild solution of soap and warm water. Rinse and dry thoroughly.

#### ⚠ CAUTION

**Do not submerge or pour hot water over cold glass shelves. Allow them to come to room temperature before cleaning. Extreme temperature may cause the glass to break.**





## CLEANING

### CONDENSER CLEANING

For all Integrated models, the condenser is located behind the kickplate/grille. To clean the condenser area, remove the screws holding the kickplate/grille in place. The kickplate/grille will slide forward easily, giving you access to the condenser area. Then using a soft bristle brush, vacuum to remove dust and lint from the condenser.

**IMPORTANT NOTE:** To ensure efficient performance of your Integrated unit, your condenser must be cleaned every three to six months under normal use. If you have pets in your home, it may be necessary to clean the condenser area more often.

#### ⚠ CAUTION

**Before cleaning, shut off power to the unit at the electronic control panel. When cleaning the condenser, wear gloves to avoid injury from the sharp condenser fins.**

#### ⚠ CAUTION

**Failure to clean the condenser could result in temperature loss or mechanical failure or damage.**

## SOUNDS

You may hear some noises in the normal operation of the unit. Surrounding acoustics like walls, floors and cabinets may affect the sound of your unit. For example, a gurgling or running water sound is probably refrigerant circulating through the tubing.

During the ice maker cycle you may hear the sound of ice dropping into the container or the solenoid valve operating while refilling the ice maker with water. During the freezer defrost you may hear crackling and/or sizzling as the heat from the defrost element clears the frost from the freezer coil and water runs into the water pan.

While the compressors are in operation, you may hear a slight hum. During the start-up and shutdown of the compressor, you may feel vibration for a few seconds.

Some of these noises may be enhanced when the unit's door and/or drawers are open.

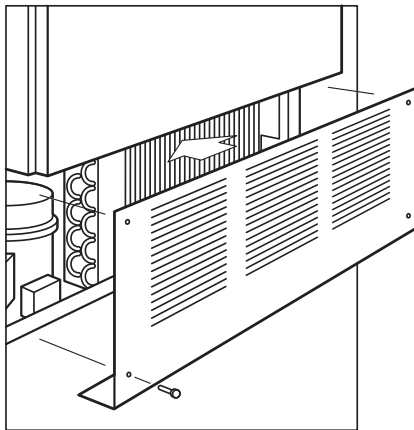

**Condenser location**



## LIGHTING INFORMATION

### ⚠ WARNING

**Before replacing the light bulbs disconnect power by removing the power cord from the appliance inlet. Wear protective gloves when handling bulbs.**

### TOP COMPARTMENT LIGHTING

The top compartment of the Integrated tall unit contains standard 40-watt appliance bulbs (part #3030260).

To replace the light bulbs in the top compartment, you'll need to remove the light shield. Place your hands under the light shield and release the two clips on the back of the light shield, then lift up and slide back slowly until the key slots on the side of the light shield drop past the mounting studs in the side walls. Remove the light shield. The bulbs are now accessible. Refer to the illustration below.

Replace the bulbs and follow the reverse steps to reposition the light shield.

### DRAWER COMPARTMENT LIGHTING

Each drawer compartment of Integrated tall and base units have a standard 25-watt appliance bulb (part #3030270) recessed into the top of the compartment. Refer to the illustration below.

To replace the light bulb in a drawer compartment, you must pull the drawer out to its full extension or remove the drawer completely. Refer to Drawer Removal on page 14.

Remove the bulb by unscrewing it from its socket. Replace the bulb and follow the reverse steps to reinstall the drawer.

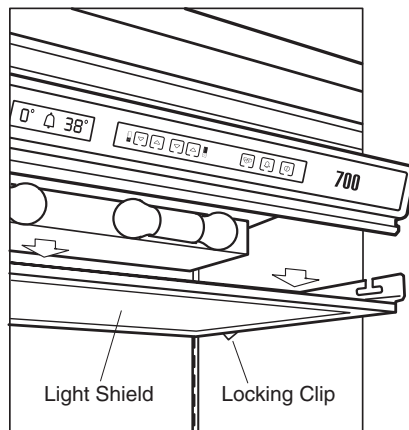

**Light bulb location in top compartment**

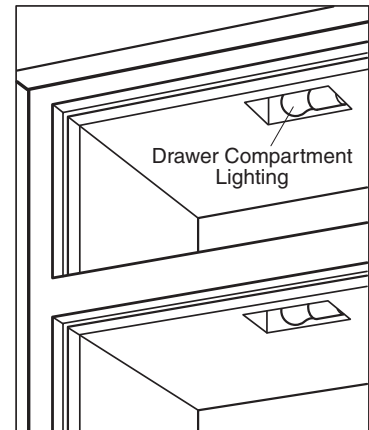

**Light bulb location in drawer compartment**



## 90-DEGREE DOOR STOP

Your Integrated tall unit is equipped with a built-in 90-degree door stop for the top door compartment. You can easily actuate the stop by using a blade-type screwdriver and advancing the brass fitting in both the top and bottom door hinges.

You must actuate both stops at 90 degrees if you want to safely use the door. You can go to the maximum 105-degree opening by using the screwdriver and advancing the brass cam to the next stop.

### ⚠ CAUTION

**When the door is open to 105 degrees, the door panel, depending on its thickness, may strike the face frame of the unit causing serious damage.**

### ⚠ WARNING

**The door swing on tall units may cause severe finger pinching or damage to the unit. Watch that fingers are not placed in the door opening on the hinge side when the door is open.**

## VACATION TIME

For extended vacations, shut off power to the unit. Empty the unit and block the door and drawers open slightly. A 25 mm space will allow fresh air to circulate inside the unit to keep the interior dry and fresh smelling.

**IMPORTANT NOTE:** Moisture accumulates in a unit that has been shut off as it warms to room temperature, even if it has only been in service temporarily and later shut off. Blocking the door and drawers open slightly will allow the moisture to escape.

For short vacations, remove all perishable items. Shut off the ice maker system and empty the ice container. Do not change the control settings.

If your religious observances (Sabbath Mode) require turning off the lights and ice maker system, refer to Sabbath Mode, page 12.

### ⚠ CAUTION

**Moisture accumulation can damage interior metal components.**

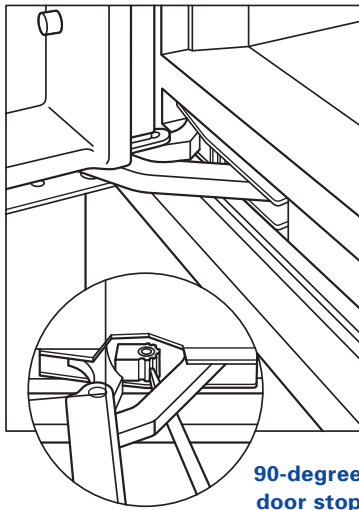

**90-degree  
door stop**



### TROUBLESHOOTING

If your Integrated unit is not operating properly, use the following troubleshooting guide before calling your Sub-Zero dealer. This guide will save you time and trouble and may help you avoid the expense of a service call.

#### **The word SERVICE flashes in the LCD display on the control panel**

- This may indicate that the condenser needs cleaning. Follow the Condenser Cleaning procedure outlined on page 17.
- Turn the unit off with the  key pad and then restart by depressing the key pad again. If SERVICE flashes again, contact your Sub-Zero dealer for assistance.

#### **The words SERVICE and ICE flash in the LCD display on the control panel**

- Turn the unit off with the  key pad and then restart by depressing the key pad again. If SERVICE and ICE flash again, contact your Sub-Zero dealer for assistance.

#### **The refrigerator/freezer is not operating**

- Is there electrical power to the unit (power outage)?
- Is the home circuit breaker or fuse off?
- Is the refrigerator/freezer control on?
- Is the condenser area clean?
- If the unit is still not running, it may be in defrost mode; wait 30 minutes to see if the unit will restart.

#### **The refrigerator/freezer is warmer than usual**

- Is the control set properly?
- Is the condenser area clean?
- Has the door or a drawer been left open for an extended period? Be sure that food is not obstructing proper door or drawer closing.
- Has a large quantity of food been added recently?

#### **The refrigerator/freezer runs for long periods of time**

- Is the condenser area clean?
- Has the door or a drawer been left open for an extended period? Be sure that food is not obstructing proper door or drawer closing.
- Has a large quantity of food been added recently?
- On hot days and in warm room temperatures, the compressor runs longer.
- Model ICB700TFI uses a variable speed compressor and is designed to run continuously. This cooling method actually uses less energy than a typical on-off design.

#### **The refrigerator/freezer is frosted up**

- Has the door or a drawer been left open for an extended period? Be sure that food is not obstructing proper door or drawer closing.
- Are the door and drawers closing and sealing properly?



## TROUBLESHOOTING

**Condensation forms inside the unit**

- This is normal during periods of higher humidity (summer) and with frequent door openings.
- Are the door and drawers closing and sealing properly?

**Condensation forms outside the unit**

- During periods of high humidity, some condensation may appear on the outside of the unit. The condensation will disappear when the humidity drops. Be sure that the door and drawers are closing and sealing properly. If condensation persists, contact your Sub-Zero dealer.

**Storage drawer is hard to close**

- Is the unit leveled properly?
- Be sure that there are no food or packaging items that interfere with the ice maker or other interior components.
- Note that the drawer slides in a freezer compartment will not move as freely as in a refrigerator compartment because of lower temperatures.

**Ice maker is not working**

- Does the unit have an ice maker installed?
- Is the ice maker system turned on at the control panel?
- Is the ice container in the correct position within the freezer drawer compartment?
- Is the water supply for the ice maker connected and operating properly?

**Ice is clumping in the ice container**

- Is the ice being used frequently? Discard and allow ice to be replenished.

**There is an odor inside the unit**

- Clean the unit thoroughly.
- Cover all food tightly.

**Light bulb needs to be replaced**

- See Lighting Information, page 18.

**⚠ WARNING**

**Before replacing the light bulbs disconnect power by removing the power cord from the appliance inlet. Wear protective gloves when handling bulbs.**

**You need product information**

- Visit our website, [subzero.com](http://subzero.com), for planning, installation and product information.

**You need service**

- If service is necessary, maintain the quality built into your Sub-Zero unit by calling a Sub-Zero dealer.
- When calling for service, you will need the model and serial number of your unit. Both numbers are listed on the product rating plate located inside the cabinet, to the left in the upper drawer.



### FREQUENTLY ASKED QUESTIONS

#### ICE PRODUCTION

**IMPORTANT NOTE:** Make sure that the ice maker system is turned on. If it is, the word ICE will be displayed in the LCD display on the electronic control panel.

**IMPORTANT NOTE:** The first container filled with ice should be discarded, as with any new connection there may be impurities in the ice from the water supply line.

**Q:** My ice maker isn't producing very much ice.

**A:** On average, you can expect a cycle of ice (eight cubes per cycle) every two hours.

**Q:** My ice is freezing together and clumping.

**A:** If ice is not used regularly it tends to fuse together. You may need to discard the ice and allow ice to be replenished. Some types of filter systems or incorrect water pressure issues may cause this condition.

**Q:** My ice tastes funny and is discolored.

**A:** Sub-Zero Integrated units do not have an integrated water filtration system. Contact a local plumber to discuss water filtration options.

#### NOISE

**Q:** Why do I hear my unit running constantly?

**A:** It is normal to hear the operation of fans and compressors. Sounds will be accentuated based on the placement of the unit and overall room design.

Model ICB700TFI uses a variable speed compressor. With this high-efficiency design, it is normal for the compressor to run continuously and will actually use less energy than a typical on-off design.

#### TEMPERATURE

**IMPORTANT NOTE:** Unless the unit is being serviced, make sure the power for your unit is on.

**Q:** How do I adjust the temperatures?

**A:** To adjust temperatures, refer to Temperature Control, page 11.

**Q:** What are the suggested temperature settings?

**A:** The recommended settings are 3°C for refrigerator zones and -18°C for freezer zones.

**Q:** Condensation is forming on the inside and outside of my unit.

**A:** In climates with higher humidity, condensation will form and is considered normal. Leaving the door open for a long period of time may also contribute to condensation forming on the inside your unit.

**Q:** My unit isn't cooling properly.

**A:** Clean the condenser area as outlined on page 17.

#### DOOR OPERATION

**Q:** Why is my door hard to open?

**A:** Your unit was designed for an airtight seal. A vacuum seal can form after the door is closed. Wait several seconds for pressure to equalize before reopening the door.

**Q:** The door on my unit is opening too fast and hitting the wall or surrounding cabinets.

**A:** The unit may not be leveled properly or a door stop may be required. To adjust the built-in door stop, refer to 90-Degree Door Stop, page 19.



SERVICE INFORMATION

This Use & Care Information book gives you the tools necessary to preserve food at optimum quality in your Integrated unit. Keep doors and drawers closed as much as possible whenever the unit is operating.

If you do need service, be sure to have the model and serial numbers when you call. You'll find these numbers listed on the product rating plate located inside the cabinet, to the left of the upper drawer. Refer to pages 7 – 10 for location of the rating plate for your specific model. Record this information below for future reference.

Model Number \_\_\_\_\_

Serial Number \_\_\_\_\_

Installation Date \_\_\_\_\_

Sub-Zero Dealer and Phone  
\_\_\_\_\_

CONTACT INFORMATION

Website:  
[subzero.com](http://subzero.com)

BEFORE CALLING FOR SERVICE

Before calling a Sub-Zero dealer, refer to the Troubleshooting Guide on pages 20-22. Check the household fuse or circuit breaker to see if it has been blown or tripped and that the electrical connection to the appliance has not been disconnected. A power outage may also have caused a disruption in service.

**The information and images in this guide are the copyright property of Sub-Zero, Inc. Neither this book nor any information or images contained herein may be copied or used in whole or in part without the express written permission of Sub-Zero, Inc.**

**©Sub-Zero, Inc. all rights reserved.**



Quando lea esta guía de uso y mantenimiento, deberá prestar especial atención cuando aparezcan los símbolos de PRECAUCIÓN y ADVERTENCIA. Esta información es importante para utilizar de forma segura y eficaz el equipo de Sub-Zero.

#### **▲ PRECAUCIÓN**

indica una situación en la que se pueden sufrir heridas leves o provocar daños secundarios al producto si no se siguen las instrucciones.

#### **▲ ADVERTENCIA**

indica peligro de que se produzcan heridas personales graves o incluso puede provocar la muerte si no se siguen las precauciones especificadas.

Además, esta guía de uso y mantenimiento puede incluir una **NOTA IMPORTANTE** para resaltar información especialmente importante.





## GRACIAS

Gracias por comprar el nuevo modelo de unidad integrable de Sub-Zero. Con Sub-Zero, puede confiar en una tradición que avala 60 años de calidad y fiabilidad.

Esta guía de información de uso y mantenimiento responderá a las preguntas que puedan surgirle sobre las características, el funcionamiento y el mantenimiento del modelo integrable. Si no encuentra en esta guía respuesta a sus preguntas, póngase en contacto con el distribuidor de Sub-Zero o visite nuestra página Web, [www.sub-zero.com](http://www.sub-zero.com).

## REFRIGERACIÓN **INTEGRABLE**

La gama de modelos integrables de Sub-Zero le lleva a casa la mejor innovación. Esta gama conforma la primera línea de sistemas integrables en el área de la refrigeración doméstica, con tres ventajas importantes.

- Los sistemas de refrigeración integrables le permiten elegir las opciones de frigorífico o congelador que mejor se adapten a sus necesidades. El almacenamiento bajo mostrador consta, por altura, de dos cajones mientras que el almacenamiento por encima del mostrador constituye un armario. La división ergonómica de los espacios mejora el acceso.
- Los sistemas de refrigeración integrable le permiten elegir el lugar de la cocina o de la casa en el que desea ubicar las unidades de refrigeración. De este modo, la refrigeración en casa se adapta a las necesidades de cada uno.
- Los sistemas de refrigeración integrable se ajustan totalmente a la estética de los armarios que haya elegido. De hecho, las unidades de refrigeración se convierten en armarios de refrigeración, como un elemento más del mobiliario de la cocina.

## INFORMACIÓN DE CONTACTO

**Página Web:**  
[www.sub-zero.com](http://www.sub-zero.com)

CARACTERÍSTICAS DE LOS  
MODELOS **INTEGRABLES**

## ACCESORIOS

Podrá disponer de accesorios opcionales a través de su distribuidor de Sub-Zero. Para obtener la información del distribuidor más cercano, visite nuestra página Web [www.sub-zero.com](http://www.sub-zero.com)

- **Diseño integrable.** Los sistemas de refrigeración integrables ofrecen “refrigeración en el lugar de uso” que queda disimulada en el mobiliario de cualquier parte de la casa.
- **Doble refrigeración.** Todas las unidades combi (frigorífico/congelador) integrables, excepto el modelo ICB700BCI, disponen del doble sistema de refrigeración de Sub-Zero que garantiza la conservación de los alimentos con la máxima frescura al tiempo que se consigue un ahorro energético. De este modo, puede controlar de forma independiente y precisa los compartimentos del frigorífico y del congelador.
- **Controles digitales electrónicos.** Un microprocesador controla todas las funciones electrónicas, incluidos la temperatura, la descongelación adaptada, las luces, el ventilador y el aviso de puerta/cajón entreabierto. La pantalla de cristal líquido (LCD) permite supervisar todas las zonas de temperatura de la unidad y regularlas de un modo sencillo.
- **Moldura de una sola pieza.** La moldura, formada por una sola pieza, constituye el frente completo del interior de las unidades que le otorga un aspecto esculpido que resulta práctico y elegante.
- **Iluminación brillante.** La iluminación desde el techo proporciona una luz blanca y óptima en el compartimento superior y en los cajones.
- **Estantes ajustables.** Una única moldura esculpida, con vidrio templado, forma cada uno de los estantes sellados y ajustables. Este diseño impide que haya salpicaduras en toda la unidad.
- **Cajón para embutidos y fiambres.** Este compartimento cerrado se encuentra en las unidades de frigoríficos altos y combis altos, excepto en el modelo ICB736TCI, y se ajusta con el estante. Constituye una zona cómoda para los embutidos y fiambres u otros productos pequeños.
- **Cajón para frutas y verduras – Modelo ICB736TCI.** El modelo ICB736TCI incluye un cajón hermético para frutas y verduras. Destacan su gran tamaño y profundidad, así como los laterales blandos que facilitan la limpieza. Además, el cajón dispone de divisores extraíbles.
- **Compartimento para productos lácteos.** Las unidades de frigoríficos altos y combis altos disponen de modo estándar de un compartimento para productos lácteos con división hermética. Su posibilidad de adaptación lo convierte en un lugar cómodo donde guardar los productos lácteos y otros de pequeño tamaño que necesitan un entorno fresco.
- **Cubierta extraíble del cajón para frutas y verduras.** La cubierta intercambiable del cajón para frutas y verduras permite obtener la máxima humedad en las unidades de frigoríficos base y altos, así como en el cajón superior de frigorífico de las unidades combi base, con la que conseguirá conservar toda la calidad de los productos durante más tiempo.
- **Huevera.** Una huevera portátil es el modo extraíble más práctico para los huevos. Se incluye en las unidades de frigoríficos altos y de combis altos.
- **Cubitera.** Este recipiente con forma para cubitos de hielo se extrae con facilidad desde el cajón inferior. Se incluye de modo estándar en las unidades de congeladores base y altos, así como en las unidades combi base y altas.
- **Tope de puerta.** La bisagra, de diseño exclusivo y doble acción, incorpora un tope de puerta a 90 grados.
- **Ahorro de energía.** Todas las unidades integrables cumplen las estrictas normativas sobre ahorro de energía.



Gracias a la instalación de un kit de aprovechamiento, los modelos integrables altos han obtenido el certificado Star-K que indica que cumplen rigurosas normas religiosas, así como las instrucciones específicas que aparecen en la página [www.star-k.org](http://www.star-k.org). Los modelos base tienen el certificado Star-K que indica que no es necesario ningún componente de cableado adicional. Para obtener más información sobre el kit de aprovechamiento, póngase en contacto con el distribuidor de Sub-Zero.



**MODELO ICB700TR**  
TODO FRIGORÍFICO

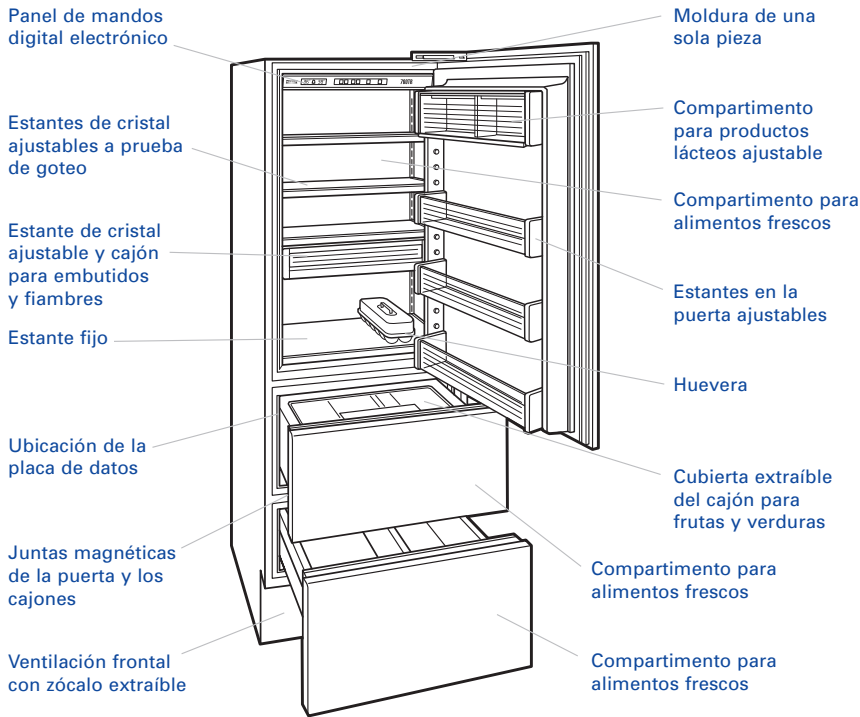

**MODELO ICB736TR**  
TODO FRIGORÍFICO

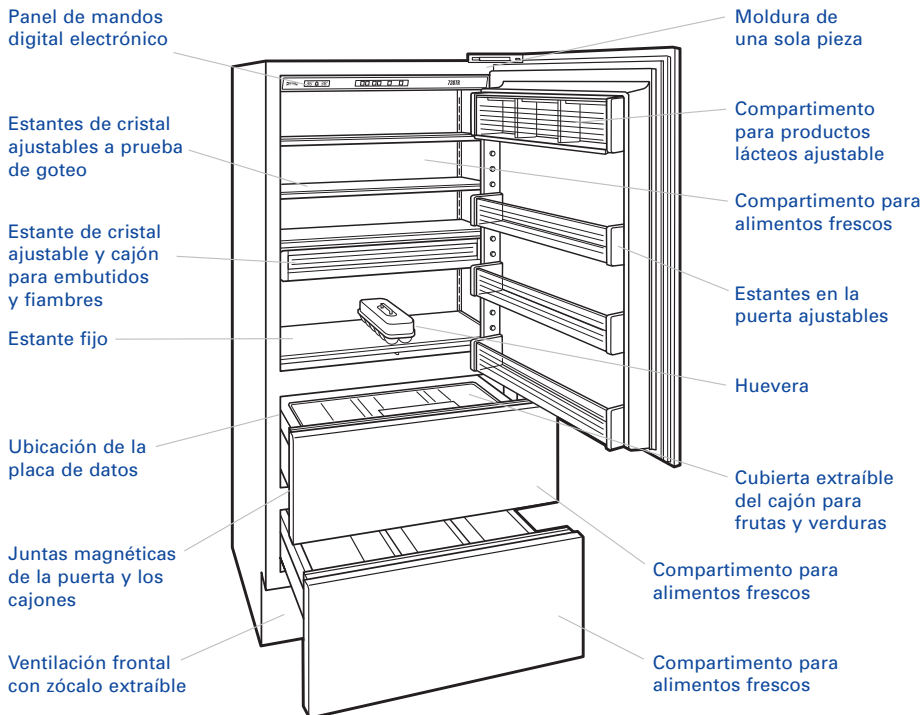



MODELO **ICB700TFI**  
TODO CONGELADOR

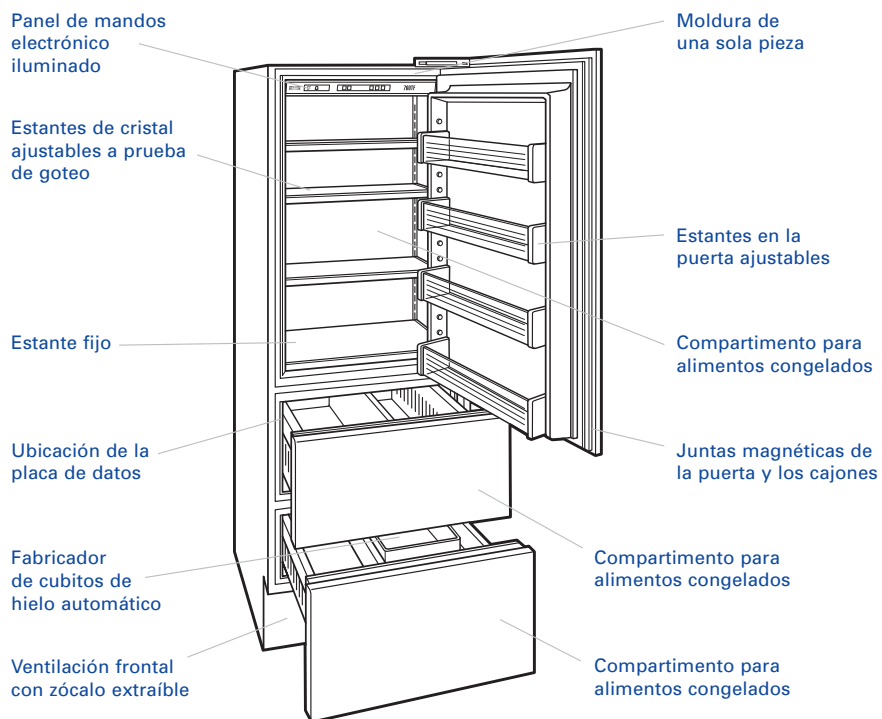



MODELO **ICB700TCI**

COMBI FRIGORÍFICO | CONGELADOR

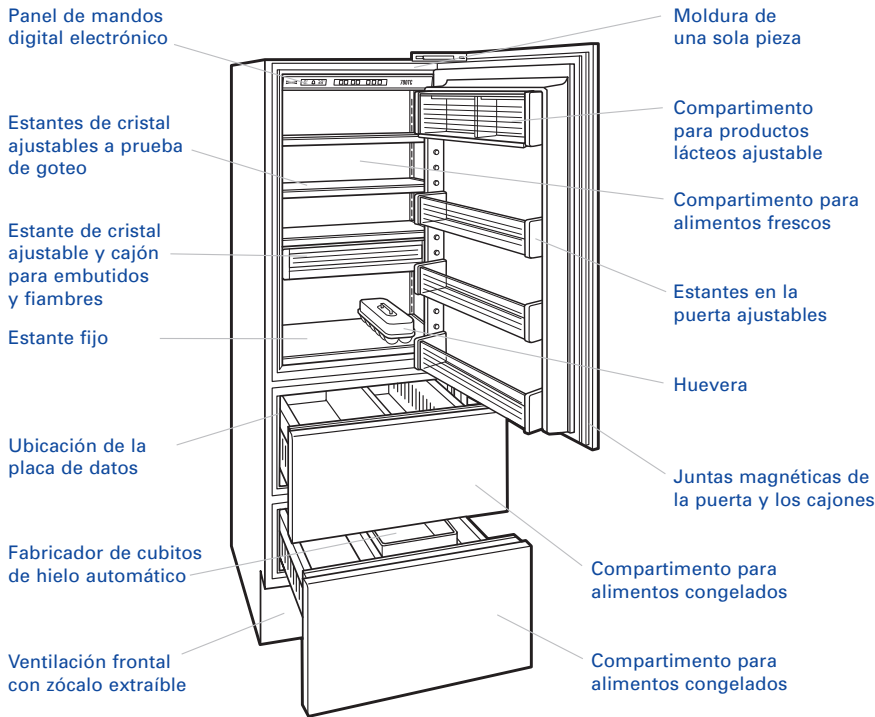

MODELO **ICB736TCI**

COMBI FRIGORÍFICO | CONGELADOR





MODELO **ICB700BR**  
CAJONES FRIGORÍFICO

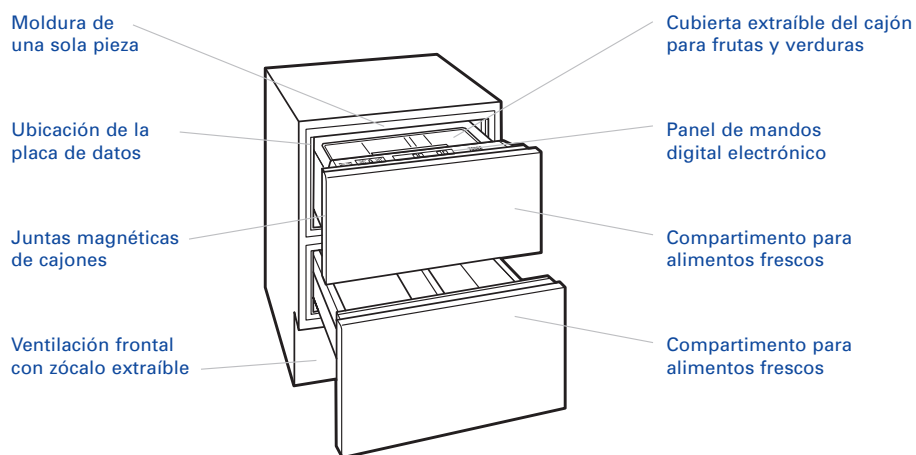

MODELO **ICB700BFI**  
CAJONES CONGELADOR

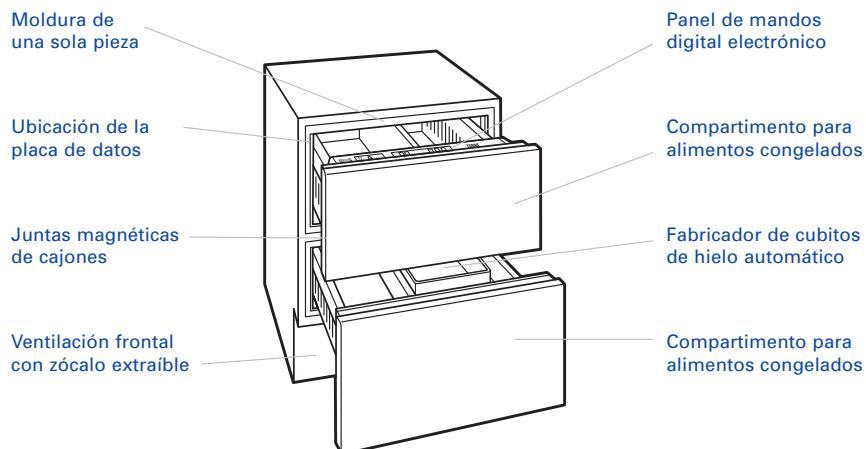

MODELO **ICB700BCI**  
CAJONES FRIGORÍFICO | CONGELADOR

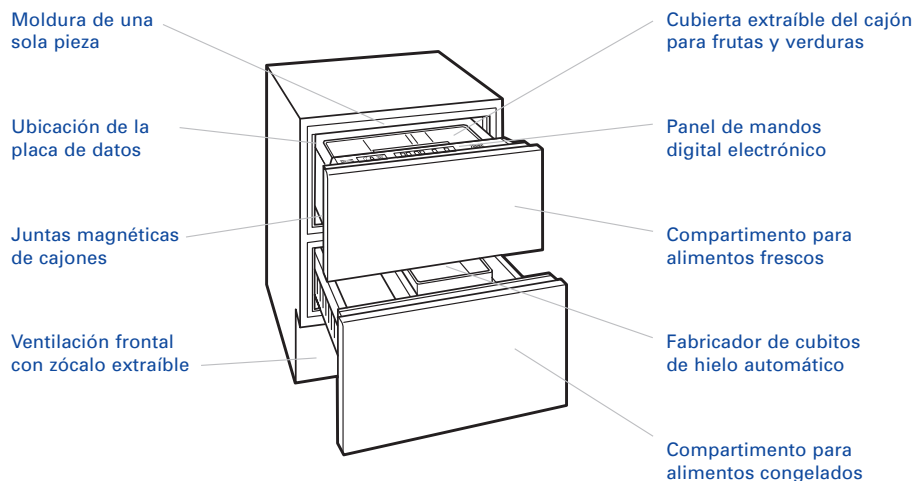



## SISTEMA DE **CONTROL ELECTRÓNICO**

El sofisticado sistema de control electrónico incorporado en las unidades integrables constituye el mejor modo de controlar los alimentos refrigerados. El mantenimiento de las temperaturas recomendadas en el frigorífico y en el congelador permiten conservar los alimentos seguros y no alterar su alta calidad.

Un microprocesador se encarga de controlar con precisión la temperatura de las zonas de enfriamiento. Toma muestras de la temperatura cada segundo y regula el funcionamiento del aparato para mantener la temperatura indicada.

Este control digital electrónico dispone de un panel localizado en la parte superior de las unidades altas o en el cajón superior de las unidades base. Todos los controles y la información fundamental se muestran en este panel accesible. Vea las siguientes ilustraciones para ubicar el panel del control electrónico. Tenga en cuenta que este panel será algo diferente en las unidades de zona única y en las unidades que no disponen de fabricante de cubitos de hielo.

### PANTALLA LCD

La pantalla de cristal líquido (LCD) que se encuentra en el panel de mandos electrónico muestra la temperatura real de las diferentes zonas de la unidad.

Si se produce algún problema con la temperatura o con el fabricante de cubitos de hielo, la luz indicadora SERVICE parpadeará en la pantalla LCD.

## CONTROL DE TEMPERATURA

Las unidades integrables están ajustadas de forma predeterminada para mantener las zonas del frigorífico a 3°C y las del congelador a -18°C. El intervalo de temperaturas en el caso del frigorífico está entre 1°C y 7°C mientras que el del congelador se sitúa entre -23°C y -15°C.

En el caso de las unidades combi, hay dos juegos de botones  $\triangle$  y  $\nabla$  en el panel de mandos digital electrónico. Uno se utiliza para la zona superior del frigorífico y el otro para los cajones del congelador inferiores. Los modelos ICB700TR y ICB736TR también disponen de dos juegos de botones, uno para la zona superior y otro para los cajones. Las unidades con una única zona de frigorífico y congelador sólo tienen un juego de botones  $\triangle$  y  $\nabla$ .

El botón  $\nabla$  permite bajar los grados de temperatura de una zona seleccionada de uno en uno.

Del mismo modo que con el botón  $\nabla$ , puede subir los grados de temperatura de uno en uno en cualquier zona mediante el botón  $\triangle$ .

**NOTA IMPORTANTE:** Deje transcurrir siempre 24 horas para que la unidad alcance la temperatura que ha configurado.

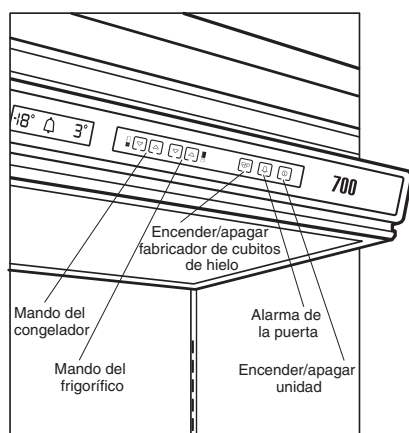

**Panel de mandos electrónico de la unidad combi alta**

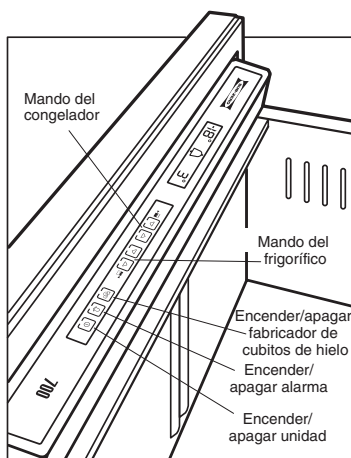

**Panel de mandos electrónico de la unidad combi base**



## SISTEMA DE **CONTROL ELECTRÓNICO**

### FABRICADOR DE CUBITOS DE HIELO

El botón , situado en el panel de mandos electrónico, enciende o apaga el sistema automático de fabricación de cubitos de hielo. Cuando el fabricante de cubitos de hielo está encendido, en la pantalla LCD se muestra la palabra ICE.

### ALIMENTACIÓN ELÉCTRICA

El botón , situado en el panel de mandos electrónico, desconectará la unidad de la alimentación eléctrica. Este botón se puede utilizar para apagar la unidad cuando es necesario reparar una avería o cuando no se va utilizar durante un tiempo prolongado.

### OPCIÓN DE ALARMA





Todas las unidades integrables disponen de una opción de alarma que emite un sonido en forma de pitidos para avisar que se ha dejado la puerta entreabierta, en el caso de las unidades altas, o un cajón entreabierto, en el caso de unidades altas o base.



Cuando la alarma se activa, en la pantalla LCD se mostrará un símbolo de campana. Utilice el botón  para activar o desactivar esta función o bien para detener el sonido cuando la alarma ha saltado.

Si la alarma está activada, el símbolo de campana aparecerá iluminado en la pantalla LCD del panel de mandos digital electrónico. Para desactivar la alarma, pulse el botón  una vez para que el símbolo de campana desaparezca de la pantalla.

### INDICACIÓN DE TEMPERATURA

El panel de mandos digital electrónico puede mostrar las temperaturas en grados Fahrenheit (°F) o en grados centígrados (°C).



Para cambiar las unidades de indicación de la temperatura de °F a °C o de °C a °F, apague primero la unidad y vuelva a encenderla mediante el botón . Un minuto después de encender de nuevo la unidad, pulse y mantenga pulsado el botón . Mientras mantiene pulsado el botón , pulse y mantenga pulsado el botón . Mantenga los dos botones pulsados durante unos 5 segundos hasta que el símbolo °C o °F aparezca en la pantalla LCD. La pantalla volverá al modo normal después de 10 segundos sin que se haya pulsado ningún botón.

Utilice los botones  y  para comprobar los intervalos predeterminados y compruebe que la unidad de temperatura ha cambiado.

### MODOS SABBATH (STAR-K)

El modo Sabbath es una función disponible para poder cumplir determinados requisitos religiosos. Este modo apaga las luces, el fabricante de cubitos de hielo y la alarma de la puerta e impide que se puedan encender, aunque no afecta al funcionamiento normal de enfriamiento.

Gracias a la instalación de un kit de aprovechamiento, los modelos altos han obtenido el certificado Star-K que indica que cumplen rigurosas normas religiosas, así como las instrucciones específicas que aparecen en la página [www.star-k.org](http://www.star-k.org). Los modelos de cajones tienen el certificado Star-K de fábrica sin que sea necesario ningún componente de cableado adicional. Para obtener más información sobre el kit de aprovechamiento, póngase en contacto con el distribuidor de Sub-Zero.

Para activar el modo Sabbath de las unidades integrables, es necesario desconectarlas previamente con el botón . Una vez que se ha desconectado la unidad, pulse y mantenga pulsado el botón . La unidad se conectará en cuanto se suelte el botón pulsado. Las luces se apagarán después de mantener pulsado el botón  durante 10 segundos. De este modo, se indica que se ha activado el modo Sabbath en la unidad y ya se puede soltar el botón.

Para desactivar el modo Sabbath, basta con pulsar el botón  una vez.





## ALMACENAMIENTO DEL **COMPARTIMENTO SUPERIOR**

### ESTANTES DE CRISTAL AJUSTABLES

Los estantes de cristal templado de las unidades integrables altas son extraíbles y ajustables. Para ello, primero hay que inclinar el estante hacia arriba por la parte delantera, después hay que sacarlo de las guías situadas en la pared trasera del frigorífico o congelador, tal y como se muestra en la siguiente ilustración.

Para vaciar los estantes de la puerta, levante y gire hacia arriba el extremo del estante de cristal más cercano a la puerta y extráigalo.

Para volver a colocar los estantes de cristal, seleccione la altura de estante que desee. Después, con la parte delantera del estante ligeramente levantada, coloque el estante en las guías de la pared trasera de la unidad. Baje la parte delantera del estante hasta que quede bien colocado en su sitio.

#### **⚠ PRECAUCIÓN**

**Maneje siempre con cuidado los estantes de cristal para evitar que se rompan o se raye el interior.**

### ESTANTE FIJO

El estante de cristal fijo, en las unidades altas con anchura de 686 mm y en el modelo ICB736TR, se distribuye en el estante superior de la unidad alta integrable. Coloque este estante en la parte inferior del compartimento superior con el borde biselado en el frente. Cuando esté colocado correctamente, las patas de soporte traseras dejan un espacio de separación entre el estante y la pared trasera que permite la circulación de aire por la unidad.

### ESTANTES EN LA PUERTA

Los estantes en la puerta y el compartimento para productos lácteos de las unidades integrables altas se regulan según las guías de la puerta.

Para extraer los estantes de la puerta o el compartimento de los productos lácteos, levántelos hacia arriba y afuera desde abajo, tal y como se muestra en la siguiente ilustración.

Para volver a colocarlos en su sitio, seleccione el lugar que desea y deslícelos para introducirlos en las guías.

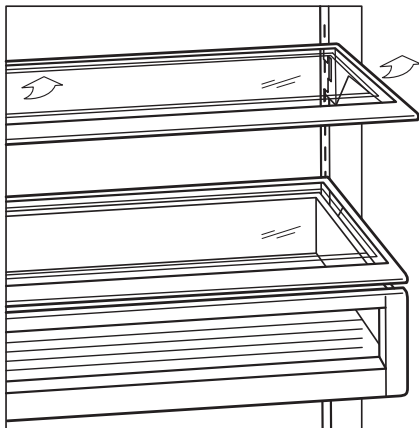

**Extracción de los estantes de cristal ajustables**

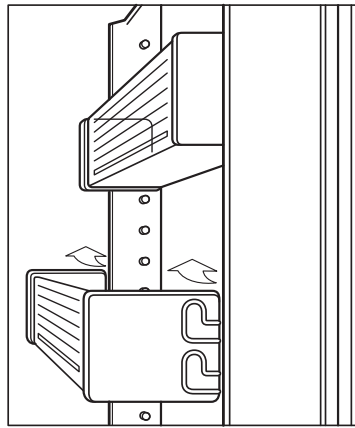

**Extracción de los estantes de la puerta**



## ALMACENAMIENTO DEL **COMPARTIMENTO SUPERIOR**

### CAJÓN Y ESTANTE PARA EMBUTIDOS Y FIAMBRES

El conjunto que forman el estante y el cajón para embutidos y fiambres en los modelos ICB700TR, ICB700TCI e ICB736TR se extrae con facilidad para su limpieza y colocación de nuevo en su sitio. Este cajón es un contenedor práctico para los productos de pequeño tamaño que se pierden con facilidad y para mantener la frescura de los embutidos y fiambres.

Este conjunto se extrae del mismo modo que los estantes ajustables estándar de la unidad alta. Vea las instrucciones y la ilustración Estantes de cristal ajustables en la página 33.

### CAJÓN PARA FRUTAS Y VERDURAS – MODELO ICB736TCI

El cajón hermético para frutas y verduras del modelo ICB736TCI consta de un recipiente práctico para las frutas y verduras que dispone de dos divisores.

**Para extraer este cajón**, primero hay que sacar el estante de cristal levantándolo de los soportes laterales de plástico. Después, hay que levantar la cesta hacia arriba y tirar hacia afuera y sacarlo de su alojamiento. Observe la siguiente ilustración.

**Para volver a colocar en su sitio el cajón para frutas y verduras**, coloque la cesta encima de su alojamiento. La ranura en la parte inferior de la cesta debería quedar alineada con el listón de la parte delantera del alojamiento. A continuación, coloque el estante de cristal encima de los soportes laterales de plástico.

## ALMACENAMIENTO DE LOS **CAJONES**

### EXTRACCIÓN DE LOS CAJONES

**NOTA IMPORTANTE:** Antes de extraer el cajón superior de una unidad base, primero debe desconectar el cable de control, tal y como se muestra en la siguiente ilustración.

Para extraer un cajón de almacenamiento de la unidad integrable alta o base, tire para abrirlo hasta llegar al tope. Después, levante el cajón y tire hacia afuera, tal y como se muestra en la ilustración.

Para volver a colocar un cajón, levántelo por la parte delantera y colóquelo en las guías. Ajuste el gancho en la parte trasera de cada deslizador con ranuras en la parte trasera del recipiente del cajón. Para las unidades con un ancho de 914 mm, hay pestañas en cada cajón que se deben colocar entre los ganchos. Después, enganche las pequeñas pinzas blancas en la parte delantera de cada deslizador del cajón con agujeros en la parte delantera del recipiente del cajón.

#### **⚠ PRECAUCIÓN**

**Antes de extraer el cajón superior de una unidad base, debe desconectar el cable de control.**

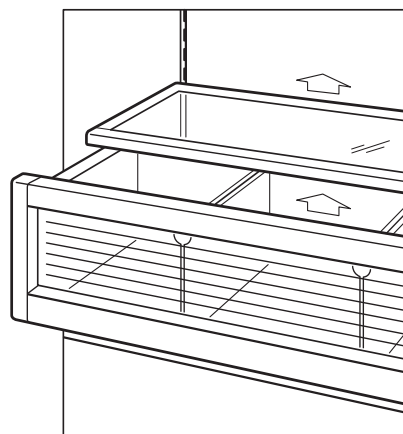

**Cajón para frutas y verduras –  
Modelo ICB736TCI**

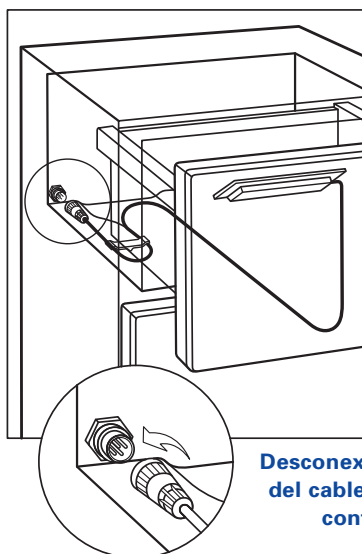

**Desconexión  
del cable de  
control**

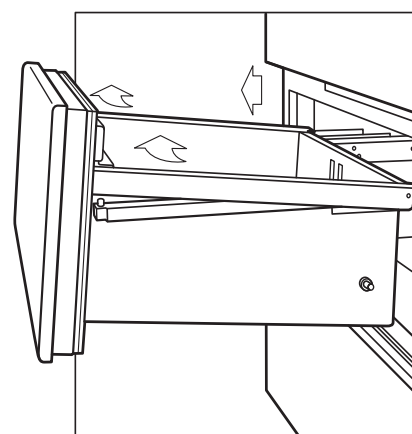

**Extracción de los cajones**



## ALMACENAMIENTO DE LOS **CAJONES**

### CUBIERTA EXTRAÍBLE DEL CAJÓN PARA FRUTAS Y VERDURAS

El cajón para frutas y verduras dispone de forma estándar de una cubierta que se puede levantar en todas las unidades de frigorífico altas y base, así como en las unidades combi. Su transparencia permite ver y acceder de forma fácil a todas las verduras guardadas en el cajón.

Esta cubierta es además extraíble para facilitar su limpieza con agua y jabón o para poder moverla a otro cajón; para esto último, hay que levantar el borde delantero y tirar hacia afuera. Observe la siguiente ilustración.

**NOTA IMPORTANTE:** En el modelo ICB700BCI, unidad combi base, la cubierta extraíble del cajón para frutas y verduras sólo se puede utilizar en el cajón superior.

### DIVISORES DE CAJONES

Los divisores de cajones se encuentran colocados de forma permanente en los cajones y no se pueden sacar.

## FUNCIONAMIENTO DEL **FABRICADOR DE CUBITOS DE HIELO**

El fabricante de cubitos de hielo incorporado en la unidad integrable combi o congelador es un dispositivo totalmente automático que ha superado pruebas de funcionamiento en la propia fábrica. Para utilizarlo, es necesario conectarlo al suministro de agua de la casa.

Para poner el sistema en marcha, es necesario encenderlo mediante el botón , situado en el panel de mandos electrónico. Consulte la sección Fabricador de cubitos de hielo en la página 32.

El fabricante de cubitos de hielo se apaga cuando se extrae el recipiente de los cubitos del congelador. Reanuda su funcionamiento cuando se vuelve a colocar este recipiente en su sitio.

**NOTA IMPORTANTE:** Deseche el primer recipiente que se llene con cubitos de hielo, ya que al ser una conexión nueva puede haber impurezas en los cubitos arrastradas por el conducto de agua.

## ACCESORIOS

**Podrá disponer de accesorios opcionales a través de su distribuidor de Sub-Zero. Para obtener la información del distribuidor más cercano, visite nuestra página Web [www.sub-zero.com](http://www.sub-zero.com)**

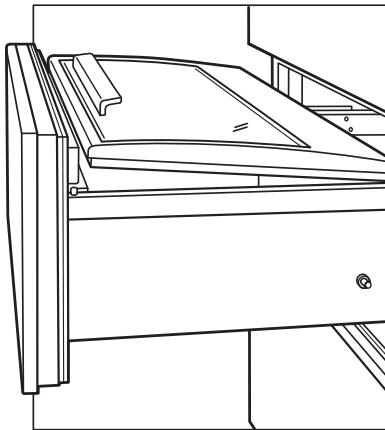

**Extracción de la cubierta del cajón para frutas y verduras**



## LIMPIEZA

Como cualquier otro electrodoméstico, es necesario que la unidad integrable esté siempre limpia para que funcione correctamente y para que la seguridad de los alimentos sea la adecuada. Limpie todas las salpicaduras del interior con una mezcla suave de agua templada y jabón. No utilice detergentes abrasivos para no rayar las superficies del interior.

### EXTERIOR EN ACERO INOXIDABLE

**Acabados de acero inoxidable clásico o platino:** para limpiar los acabados exteriores de acero inoxidable de tipo clásico o platino, utilice un producto de limpieza para el acero inoxidable suave y no abrasivo y aplíquelo con un paño también suave que no deje pelusas.

**Acero inoxidable con acabado de tipo carbono:** el acero inoxidable con acabado de tipo carbono se puede limpiar con agua y jabón suave.

Este tipo de acabado de carbono utiliza el resultado del acero pulido que resalta el brillo metálico máximo de su fondo de carbón.

Las diferentes iluminaciones y ubicaciones pueden producir diferentes tonalidades en los distintos componentes y zonas de los aparatos de gran tamaño. Estas variedades son normales con el acabado de tipo carbono y aportan el carácter único del acero inoxidable con color.

Para que el brillo natural resalte en los tres acabados, frote suavemente la superficie con un paño de microfibra empapado en agua y con una gamuza seca para pulir. La limpieza deberá realizarse siguiendo la dirección del acabado. Obtendrá mejores resultados si mantiene siempre el paño en contacto con el acero inoxidable.

#### ⚠ PRECAUCIÓN

**No utilice nunca un paño ni un producto de limpieza metálico o muy abrasivo, ya que podría dañar el acabado del acero inoxidable de tipo carbono o rayar el acabado del acero inoxidable de tipo clásico o platino.**

### LIMPIEZA INTERIOR

Para limpiar las superficies interiores y las partes extraíbles, lávelas con una mezcla de jabón suave y agua tibia con un poco de bicarbonato sódico. No utilice vinagre ni productos de limpieza con alcohol. Aclárelas y, continuación, séquelas completamente. Procure que no caiga agua en las luces, en el panel de mandos electrónico ni en la pantalla LCD.

### ESTANTES DE CRISTAL

Todos los estantes de cristal del compartimento superior del frigorífico y congelador pueden lavarse en lavavajillas. También se pueden limpiar con una mezcla de jabón suave y agua tibia. Aclárelos y, continuación, séquelos completamente.

#### ⚠ PRECAUCIÓN

**No use ni derrame agua caliente en los estantes de cristal fríos. Antes de limpiarlos, deje que se templen a temperatura ambiente, ya que el cristal puede romperse con las temperaturas extremas.**



## LIMPIEZA

### LIMPIEZA DEL CONDENSADOR

En todos los modelos integrables, el condensador se encuentra detrás del zócalo/rejilla. Para limpiar la zona del condensador, quite los tornillos que sujetan el zócalo/rejilla para que éste se deslice y se pueda sacar con facilidad y, de este modo, poder llegar a la zona del condensador. Después, utilice un cepillo de cerdas suaves y aspire la zona de la rejilla para eliminar el polvo y las pelusas que se generan en el condensador.

**NOTA IMPORTANTE:** Para garantizar un rendimiento óptimo de la unidad integrable, es necesario limpiar el condensador cada tres o seis meses con un uso normal. En cambio, si tiene mascotas en casa, quizás necesite limpiarlo con más frecuencia.

#### ⚠ PRECAUCIÓN

**Antes de limpiar la unidad, desconéctela de la electricidad desde el panel de mandos electrónico. Cuando limpie el condensador, póngase guantes para evitar que las aletas afiladas del condensador puedan provocarle heridas.**

#### ⚠ PRECAUCIÓN

**Si no lo hace, es posible que el condensador pueda perder temperatura o que se produzca un fallo o daño mecánico en el mismo.**

## SONIDOS

Durante el funcionamiento normal de la unidad se pueden escuchar algunos sonidos. La acústica que se genera alrededor del aparato por las paredes, los suelos y los armarios puede acentuar ese sonido. Por ejemplo, un sonido de gorgoteo o de agua que cae, es posible que se deba a la circulación del gas refrigerante por el tubo.

Durante el ciclo de fabricación de cubitos de hielo se puede oír el sonido de los cubitos al caer en el recipiente o el funcionamiento de la válvula de solenoide cuando el fabricante de cubitos de hielo se rellena con agua. También, durante la descongelación del congelador puede oír crujidos y/o chisporroteos que produce el calor del elemento de descongelación cuando elimina el hielo del congelador y el agua cae en su bandeja.

Cuando los compresores están funcionando, puede oír un ligero zumbido. Además, cuando el compresor se pone en marcha o se apaga, puede sentir ciertas vibraciones durante unos segundos.

Algunos de estos ruidos pueden acentuarse si la puerta y/o los cajones están abiertos.

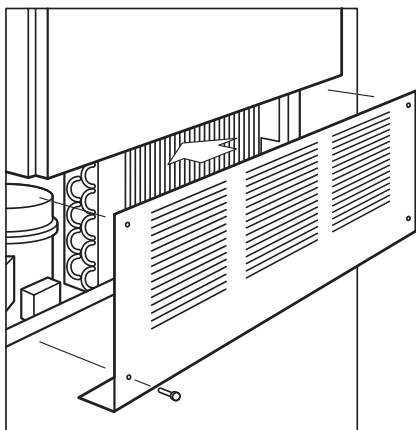

Ubicación del condensador



## INFORMACIÓN SOBRE LA ILUMINACIÓN

### ⚠ ADVERTENCIA

**Antes de cambiar las bombillas, es necesario desconectar la electricidad; para ello, hay que desconectar el cable eléctrico de la entrada en el aparato. Lleve guantes de protección cuando esté manejando las bombillas.**

### ILUMINACIÓN DEL COMPARTIMENTO SUPERIOR

El compartimento superior de la unidad integrable alta contiene bombillas normales de 40 vatios (pieza n° 3030260).

Para cambiar estas bombillas, tendrá que extraer la carcasa que las protege. Para ello, coloque las manos debajo y suelte las dos pinzas situadas en la parte posterior de la carcasa, después levante y deslice hacia atrás hasta que las ranuras del lateral de esta carcasa se caigan al pasar por los montantes en las paredes laterales. Extraiga la carcasa para llegar hasta la bombilla. Observe la siguiente ilustración.

Cambie las bombillas y siga los pasos en orden inverso para volver a colocar la carcasa en su sitio.

### ILUMINACIÓN DEL COMPARTIMENTO DE CAJONES

Todos los compartimentos de cajones de las unidades integrables altas y base disponen de una bombilla normal de 25 vatios (pieza n° 3030270) acoplada en la parte superior del compartimento. Observe la siguiente ilustración.

Para cambiar la bombilla del compartimento de cajones, debe tirar del cajón correspondiente hasta sacarlo totalmente o extraerlo por completo. Consulte la sección Extracción de los cajones en la página 34.

Desenrosque la bombilla de su casquillo para sacarla. Cambie la bombilla y siga los pasos en orden inverso para volver a colocar el cajón en su sitio.

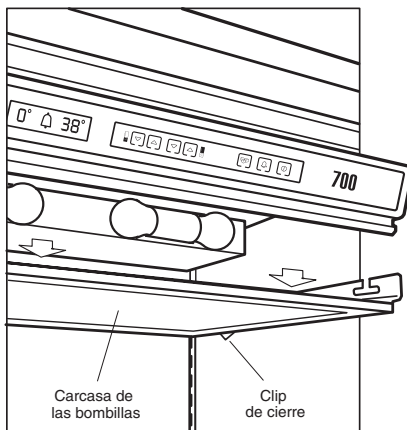

**Ubicación de las bombillas en el compartimento superior**



**Ubicación de las bombillas en el compartimento de los cajones**



## TOPE DE PUERTA A **90 GRADOS**

Las unidades integrables altas disponen de un tope de puerta a 90 grados incorporado en la puerta superior. Para ajustarlo, utilice un destornillador de hoja plana y haga avanzar la parte metálica en la bisagra superior y en la inferior.

Debe accionar ambos topes a 90 grados si desea un uso seguro de la puerta. Puede llegar a abrir la puerta hasta un máximo de 105 grados si utiliza el destornillador y avanza la leva metálica hasta el siguiente tope.

### ⚠ PRECAUCIÓN

**Cuando la puerta se abre hasta el máximo de 105 grados, el panel de la puerta, según su grosor, puede golpear el marco frontal de la unidad y provocar importantes daños.**

### ⚠ ADVERTENCIA

**La apertura de la puerta en las unidades altas puede provocar que alguien se pille los dedos o que se dañe la unidad. Tenga cuidado de no colocar los dedos en la apertura de la puerta en el lado de la bisagra al abrir la puerta.**

## MODO DE **VACACIONES**

Si no va a utilizar la unidad durante un tiempo prolongado, por ejemplo en vacaciones, desconecte la unidad de la red eléctrica. Vacíe el contenido de la unidad y deje las puertas y los cajones ligeramente abiertos. Será suficiente dejar un espacio de 25 mm para que el aire fresco pueda circular en el interior y que éste permanezca seco y con olor fresco.

**NOTA IMPORTANTE:** La humedad se acumula en las unidades que se han desconectado de la red, ya que se calienta a temperatura ambiente, aunque sólo haya estado en funcionamiento un tiempo y después se haya apagado. Al dejar la puerta y los cajones abiertos ligeramente se consigue que no se acumule la humedad.

Durante periodos de vacaciones cortos, saque los productos que se puedan caducar.

Desconecte el fabricante de cubitos de hielo y vacíe su recipiente. No cambie los ajustes de control.

Si para cumplir los preceptos religiosos (modo Sabbath), necesita que las luces y el fabricante de cubitos de hielo permanezcan desconectados, consulte Modo Sabbath en la página 32.

### ⚠ PRECAUCIÓN

**La acumulación de humedad puede dañar los componentes metálicos del interior.**

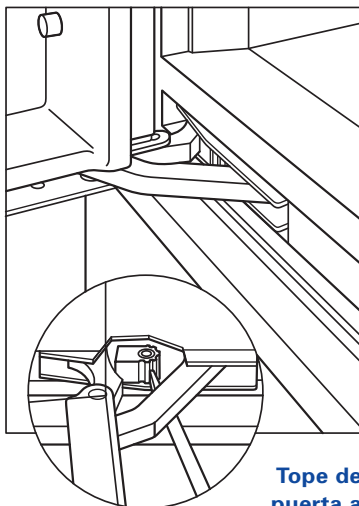

**Tope de  
puerta a  
90 grados**



## SOLUCIÓN DE PROBLEMAS

Si la unidad integrable no funciona correctamente, utilice la siguiente guía de localización y solución de problemas antes de llamar al distribuidor de Sub-Zero. Esta guía le ahorrará tiempo y le evitará problemas, así como el gasto de una llamada al servicio técnico.

**La palabra SERVICE parpadea en la pantalla LCD del panel de mandos**

- Puede indicar que es necesario limpiar el condensador. Siga el procedimiento Limpieza del condensador que se describe en la página 37.
- Apague la unidad con el botón  y vuelva a encenderla con el mismo botón. Si SERVICE continúa parpadeando, póngase en contacto con el distribuidor de Sub-Zero para recibir ayuda.

**Las palabras SERVICE y ICE parpadean en la pantalla LCD del panel de mandos**

- Apague la unidad con el botón  y vuelva a encenderla con el mismo botón. Si SERVICE y ICE continúan parpadeando, póngase en contacto con el distribuidor de Sub-Zero para recibir ayuda.

**El frigorífico/congelador no funciona**

- ¿Está la unidad conectada a la red eléctrica (corte eléctrico)?
- ¿Ha comprobado que funciona la red eléctrica de la casa o que no estén fundidos los fusibles?
- ¿Está el mando del frigorífico/congelador encendido en el panel de mandos?
- ¿Está limpia el área del condensador?
- Si la unidad sigue sin funcionar, puede ser que esté en el modo de descongelación; espere 30 minutos para ver si se reinicia el funcionamiento de la unidad.

**El frigorífico/congelador está más caliente de lo habitual**

- ¿Está configurado el mando de control de manera correcta?
- ¿Está limpia el área del condensador?
- ¿Ha dejado la puerta o algún cajón abiertos durante un periodo de tiempo largo? Asegúrese de que no hay alimentos que están obstruyendo el cierre de la puerta o cajón.
- ¿Ha introducido recientemente mucha cantidad de alimentos?

**El frigorífico/congelador funciona durante periodos de tiempo largos**

- ¿Está limpia el área del condensador?
- ¿Ha dejado la puerta o algún cajón abiertos durante un periodo de tiempo largo? Asegúrese de que no hay alimentos que están obstruyendo el cierre de la puerta o cajón.
- ¿Ha introducido recientemente mucha cantidad de alimentos?
- En días calurosos y cuando la temperatura ambiente es alta, el compresor funciona durante más tiempo.
- El modelo ICB700TFI utiliza un compresor de velocidad variable y está diseñado para que funcione de forma continuada. Este método de refrigeración en realidad utiliza menos energía que un diseño de encendido-apagado tradicional.

**El frigorífico/congelador forma escarcha**

- ¿Ha dejado la puerta o algún cajón abiertos durante un periodo de tiempo largo? Asegúrese de que no hay alimentos que están obstruyendo el cierre de la puerta o cajón.
- ¿Se cierran herméticamente la puerta y los cajones?





## SOLUCIÓN DE PROBLEMAS

**Se forma condensación dentro de la unidad**

- Esto es normal durante periodos de humedad alta (verano) y si abre las puertas con frecuencia.
- ¿Se cierran herméticamente la puerta y los cajones?

**Se forma condensación fuera de la unidad**

- Durante periodos de humedad alta, puede aparecer algo de condensación en el exterior de la unidad. La condensación desaparecerá cuando baje el nivel de humedad. Asegúrese de que la puerta y los cajones cierran herméticamente de forma correcta. Si continúa habiendo condensación, póngase en contacto con el distribuidor de Sub-Zero.

**Cuesta cerrar el cajón de almacenaje**

- ¿Está la unidad bien nivelada?
- Asegúrese de que no hay ningún alimento ni envase que obstaculizan el fabricante de cubitos de hielo u otros componentes interiores.
- Tenga en cuenta que las bajas temperaturas del congelador impiden que los cajones se deslicen con tanta facilidad como los cajones de la parte de frigorífico.

**El fabricante de cubitos de hielo no funciona**

- ¿Tiene la unidad un fabricante de cubitos de hielo instalado?
- ¿Está el fabricante de cubitos de hielo encendido en el panel de mandos?
- ¿Está bien colocado el recipiente de cubitos de hielo en el compartimento de cajones del congelador?
- ¿Está la toma de agua conectada para el fabricante de cubitos de hielo y funciona correctamente?

**Los cubitos de hielo del recipiente se están convirtiendo en un bloque**

- ¿Se utilizan los cubitos de hielo con frecuencia? Deseche los cubitos que haya y deje que se vuelva a llenar el recipiente de cubitos de hielo.

**El interior de la unidad despiden olor**

- Limpie a fondo la unidad.
- Tape bien todos los alimentos.

**Es necesario cambiar la bombilla**

- Consulte la sección Información sobre la iluminación en la página 38.

**⚠ ADVERTENCIA**

**Antes de cambiar las bombillas, es necesario desconectar la electricidad; para ello, hay que desconectar el cable eléctrico de la entrada en el aparato. Lleve guantes de protección cuando esté manejando las bombillas.**

**Necesita información sobre el producto**

- Visite nuestra página Web, [www.sub-zero.eu.com](http://www.sub-zero.eu.com), donde encontrará información sobre planificación, instalación y productos.

**Necesita asistencia técnica**

- Si necesita recurrir a un servicio técnico para una reparación, conserve la alta calidad de su unidad Sub-Zero y póngase en contacto con el distribuidor de Sub-Zero.
- Le recomendamos que anote la referencia del modelo y el número de serie de la unidad cuando llame para solicitar asistencia técnica. Esta información se muestra en la placa de datos del producto situada en el interior del armario, a la izquierda del cajón superior.

**PREGUNTAS MÁS FRECUENTES****FABRICACIÓN DEL HIELO**

**NOTA IMPORTANTE:** Compruebe que el fabricante de cubitos de hielo está encendido. Si es así, la palabra ICE se mostrará en la pantalla LCD en el panel de mandos electrónico.

**NOTA IMPORTANTE:** Deseche el primer recipiente que se llene con cubitos de hielo, ya que al ser una conexión nueva puede haber impurezas en los cubitos arrastradas por el conducto de agua.

- P:** El fabricante de cubitos de hielo está fabricando poco hielo.
- R:** Normalmente, se produce un ciclo de fabricación de hielo cada dos horas (ocho cubitos de hielo por ciclo).
- P:** Los hielos se están agrupando en bloques.
- R:** Si los cubitos de hielo no se utilizan de manera regular, el hielo tiende a fundirse. Es posible que sea necesario tirar el hielo y dejar que la cubeta se llene de nuevo. Algunos tipos de sistemas de filtro o presiones de agua incorrectas pueden producir este fenómeno.
- P:** Los cubitos de hielo saben raro y tienen un color extraño.
- R:** Las unidades integrables de Sub-Zero no disponen de un sistema de filtrado de agua incorporado. Póngase en contacto con un fontanero para ver las opciones de filtrado de agua que puede instalar.

**RUIDO**

- P:** ¿Por qué se escucha el ruido de funcionamiento de la unidad constantemente?
- R:** Es normal escuchar el funcionamiento de los ventiladores y compresores. El sonido se acentuará dependiendo del lugar de colocación de la unidad y del diseño general de la habitación.

El modelo ICB700TFI utiliza un compresor de velocidad variable. Este diseño de alta eficiencia permite que el compresor funcione de forma continuada y utilice para ello menos energía que un diseño de encendido-apagado tradicional.

**TEMPERATURA**

**NOTA IMPORTANTE:** A menos que se estén realizando tareas de mantenimiento en la unidad, compruebe que el aparato está encendido.

- P:** ¿Cómo puedo regular las temperaturas?
- R:** Para regular las temperaturas, consulte la sección Control de temperatura en la página 31.
- P:** ¿Cuáles son las temperaturas más recomendables?
- R:** Las temperaturas que se recomiendan son 3°C para las zonas del frigorífico y -18°C para las zonas del congelador.
- P:** Se crea condensación dentro y fuera de la unidad.
- R:** En climas que tienen un grado de humedad alto, la condensación que se forma se considera normal. Dejar la puerta abierta durante un periodo de tiempo largo también puede contribuir a que se forme condensación en el interior de la unidad.
- P:** La unidad no está enfriando correctamente.
- R:** Limpie el área del condensador tal y como se indica en la página 37.

**FUNCIONAMIENTO DE LA PUERTA**

- P:** ¿Por qué cuesta abrir la puerta?
- R:** La unidad está diseñada con un sistema de cierre hermético. Se puede producir una presión al vacío después de cerrar la puerta. Espere varios segundos para que la presión se regule antes de volver a abrir la puerta.
- P:** La puerta de la unidad se abre demasiado rápido y golpea la pared o el mobiliario que está alrededor.
- R:** Es posible que la unidad no esté nivelada correctamente o que necesite un tope de puerta. Para ajustar el tope de la puerta incorporado, consulte Tope de puerta a 90 grados en la página 39.



## INFORMACIÓN SOBRE EL **MANTE-NIMIENTO**

Esta guía de uso y mantenimiento le proporciona las herramientas necesarias para que conserve los alimentos con una calidad óptima en la unidad integrable. Mantenga las puertas y los cajones cerrados el máximo tiempo posible cuando la unidad esté en funcionamiento.

Le recomendamos que anote el modelo y el número de serie de su aparato cuando llame para solicitar asistencia técnica. Esta información se muestra en la placa de datos del producto situada en el interior del armario, a la izquierda del cajón superior. Consulte las páginas 27 – 30 para conocer la ubicación de la placa de datos de su modelo específico. Guarde la siguiente información para tenerla como referencia en el futuro.

Referencia de modelo, \_\_\_\_\_

número de serie, \_\_\_\_\_

fecha de instalación, \_\_\_\_\_

tienda donde adquirió el producto y número de teléfono

\_\_\_\_\_

### **ANTES DE LLAMAR AL SERVICIO TÉCNICO**

Antes de llamar al distribuidor de Sub-Zero, consulte la Guía de localización y solución de problemas, en las páginas 40 - 42. Compruebe que los fusibles de su hogar no estén fundidos y que la red eléctrica funciona y compruebe también que el aparato no esté desconectado.

Un corte de electricidad también puede causar la interrupción del servicio.

### INFORMACIÓN DE CONTACTO

**Página Web:**  
[www.sub-zero.com](http://www.sub-zero.com)

**La información y las imágenes que se incluyen en esta guía son propiedad de Sub-Zero, Inc. Este documento y la información y las imágenes que en él se incluyen no puede copiarse ni utilizarse total ni parcialmente sin el consentimiento por escrito de Sub-Zero, Inc.**

**©Sub-Zero, Inc. se reserva todos los derechos.**



Vous remarquerez tout au long de ce Guide d'utilisation et d'entretien les mentions **MISE EN GARDE** et **AVERTISSEMENT**, destinées à vous fournir des recommandations importantes afin d'assurer la sécurité et l'efficacité du matériel Sub-Zero.

#### **▲ MISE EN GARDE**

signale un danger qui pourrait causer une blessure mineure ou endommager le produit si vous ne suivez pas les instructions.

#### **▲ AVERTISSEMENT**

signale un danger qui pourrait causer des blessures graves voire fatales si vous ne prenez pas certaines précautions.

De plus, la mention **REMARQUE IMPORTANTE** met l'accent sur un renseignement particulièrement important.



## MERCI

Merci d'avoir fait confiance à Sub-Zero et d'avoir choisi un appareil intégrable. Avec Sub-Zero, vous pouvez compter sur une tradition de qualité et de fiabilité qui se perpétue depuis soixante ans.

Le présent Guide d'utilisation et d'entretien répond à la plupart des questions relatives aux caractéristiques, au fonctionnement et à l'entretien de votre appareil intégrable. Si vous avez des questions qui ne sont pas traitées dans ce guide, contactez votre revendeur Sub-Zero ou consultez notre site Internet, [subzero.com](http://subzero.com).

## APPAREILS DE REFRIGERATION **INTEGRABLES**

L'innovation est l'un des principaux traits caractéristiques de la gamme d'appareils intégrables Sub-Zero. Cette première approche de système intégrable appliquée à la réfrigération domestique vous offre trois avantages indéniables :

- Les systèmes de réfrigération intégrables vous
  - permettent de choisir l'option de réfrigérateur ou de congélateur qui répondra le mieux à vos besoins. Les appareils installés sous le plan de travail sont constitués de deux tiroirs, tandis que ceux qui dépassent la hauteur du plan de travail sont des armoires. Quel que soit le type d'appareil, la division ergonomique de l'espace intérieur améliore l'accès aux zones de rangement.
  - Les systèmes de réfrigération intégrables vous
    - permettent également de choisir l'endroit où vous souhaitez installer votre appareil, dans la cuisine ou ailleurs. Vos besoins individuels sont ainsi comblés selon la façon dont vous utilisez votre système de réfrigération.
  - De plus, ces systèmes de réfrigération intégrables s'harmonisent parfaitement avec les éléments de cuisine que vous avez choisis. En fait, les appareils de réfrigération sont des armoires réfrigérateurs, soit des meubles comme tous les autres meubles de votre cuisine.

## CONTACT

**Site Internet :**  
[subzero.com](http://subzero.com)

CARACTERISTIQUES DES APPAREILS **INTEGRABLES**

## ACCESSOIRES

Des accessoires sont offerts en option chez votre revendeur Sub-Zero. Pour obtenir les coordonnées de votre revendeur local, consultez notre site Internet, [subzero.com](http://subzero.com).

- **Design intégré.** Les systèmes de réfrigération intégrables offrent un "service de réfrigération individuel" qui se fond dans l'ensemble de votre mobilier, n'importe où dans la maison.
- **Système de réfrigération double.** Tous les réfrigérateurs/congélateurs intégrables combinés, sauf le modèle ICB700BCI, sont équipés du système de réfrigération double Sub-Zero, qui assure la plus grande fraîcheur des denrées tout en optimisant l'efficacité énergétique. Vous disposez de deux commandes précises distinctes pour les sections du réfrigérateur et du congélateur.
- **Commandes électroniques numériques.** Un microprocesseur commande toutes les fonctions électroniques, y compris la température, le dégivrage adaptatif, l'éclairage, le ventilateur et l'avertisseur de porte/tiroir ouvert. L'afficheur à cristaux liquides (LCD) vous permet de surveiller toutes les zones de température de l'unité et d'exécuter facilement les réglages.
- **Moulure sans soudure.** L'avant de l'intérieur de chaque appareil est entièrement constitué d'une moulure en une seule pièce qui lui confère une forme sculpturale, à la fois pratique et élégante.
- **Eclairage vif.** L'éclairage plafonnier diffuse une lumière blanche et efficace dans la section du haut et dans les tiroirs.
- **Clayettes réglables.** Chaque clayette, réglable et scellée, est constituée d'une moulure unique sculptée qui incorpore du verre trempé. Ce type de design empêche tout égouttage dans l'appareil en cas de déversement.
- **Tiroir de produits d'épicerie fine.** Ce compartiment réglable, qui tient à la clayette, est compris dans tous les réfrigérateurs hauts et les appareils combinés, sauf dans le modèle ICB736TCI. Très pratique, il vous permet de ranger tous les articles d'épicerie fine et autres petits produits.
- **Bac à légumes – Modèle ICB736TCI.** Le modèle ICB736TCI est équipé d'un bac à légumes étanche, spacieux et profond, doté de côtés lisses pour faciliter le nettoyage. Il comprend des séparateurs amovibles.
- **Casier laitier.** Cet espace de rangement divisé, parfaitement étanche et réservé aux produits laitiers est compris dans tous les réfrigérateurs hauts et appareils hauts combinés. Complètement réglable, ce casier constitue l'endroit idéal pour ranger les produits laitiers et les petits articles qui doivent être conservés au frais.
- **Capot de tiroir réfrigérateur amovible.** Capot de tiroir abattant interchangeable qui assure une humidité maximum dans les réfrigérateurs sous plan et hauts et dans le tiroir supérieur des appareils sous plan, afin de vous aider à conserver la qualité des produits plus longtemps.
- **Plateau à œufs.** Plateau à œufs portatif facilement amovible qui offre un espace de rangement pratique. Il est compris dans les réfrigérateurs et les appareils combinés hauts.
- **Bac à glace.** Ce contenant transparent moulé se retire facilement du tiroir inférieur. Il est compris dans tous les congélateurs et les appareils combinés sous plan et hauts.
- **Arrêt de porte.** Charnière exclusive à double action intégrant un arrêt de porte à 90 degrés.
- **Efficacité énergétique.** Tous les appareils intégrés répondent aux exigences rigoureuses relatives à la consommation d'énergie.



Après l'installation d'un faisceau de câbles, les modèles intégrables hauts ont la certification Star-K et répondent aux strictes exigences religieuses et aux instructions spécifiques que vous pouvez consulter à [www.star-k.org](http://www.star-k.org). Les modèles sous plan sont certifiés Star-K dès leur sortie de l'usine et ne requièrent pas l'ajout d'un faisceau de câbles. Pour de plus amples renseignements sur le faisceau de câbles, veuillez contacter votre revendeur Sub-Zero.



MODELE **ICB700TR**  
ARMOIRE REFRIGERATEUR

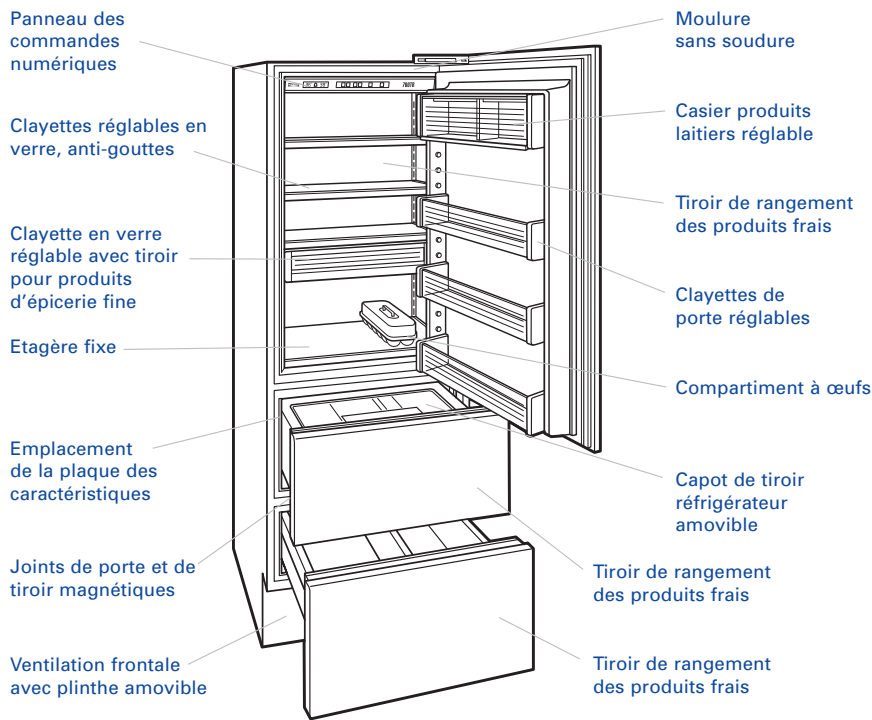

MODELE **ICB736TR**  
ARMOIRE REFRIGERATEUR

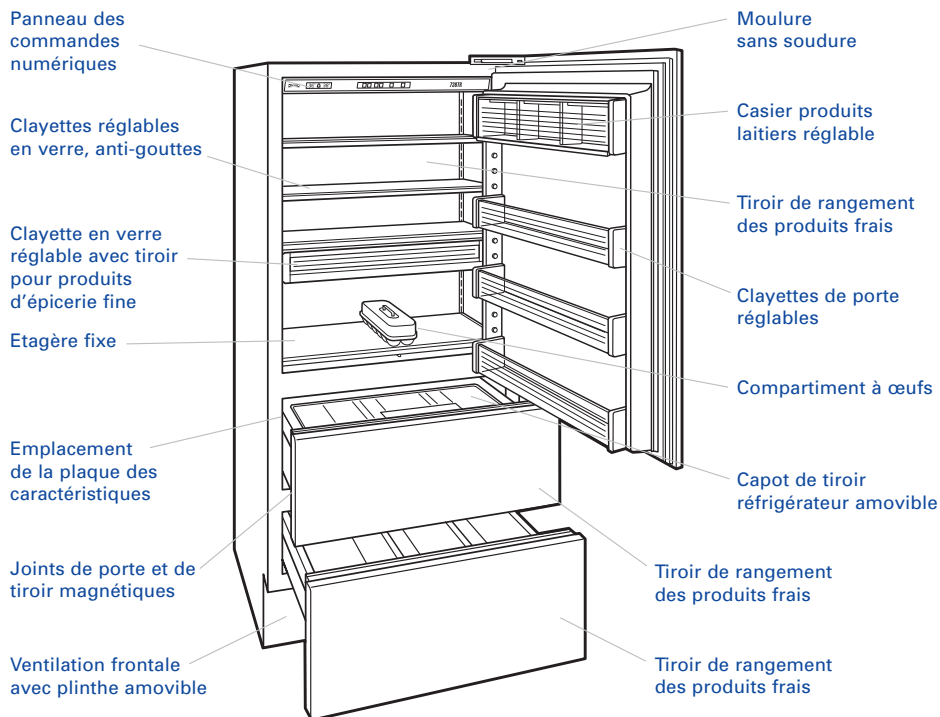



MODELE **ICB700TFI**  
ARMOIRE CONGELATEUR

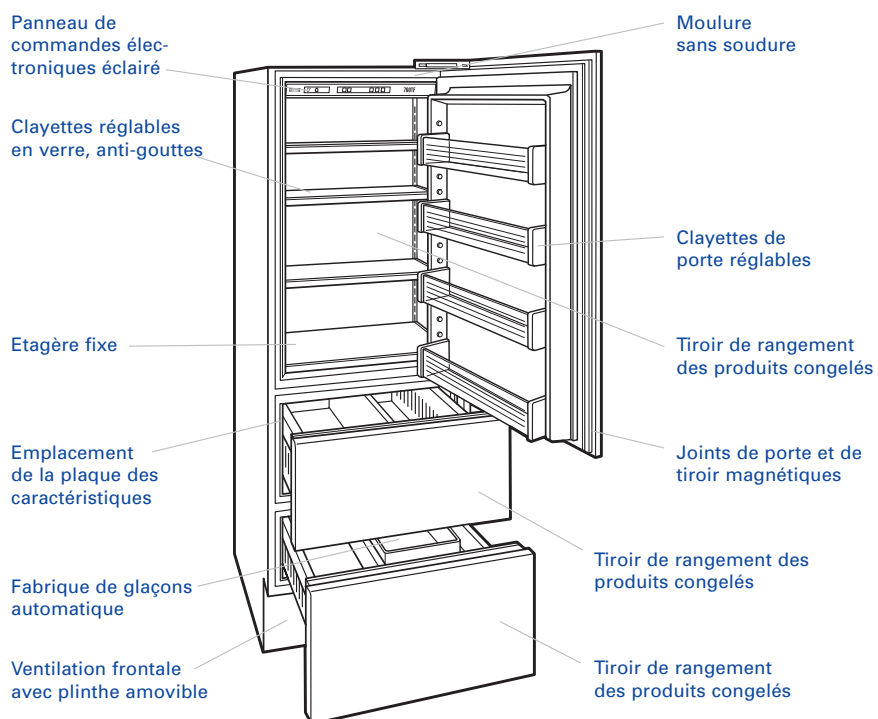





MODELE **ICB700TCI**  
REFRIGERATEUR | CONGELATEUR SUPERPOSES

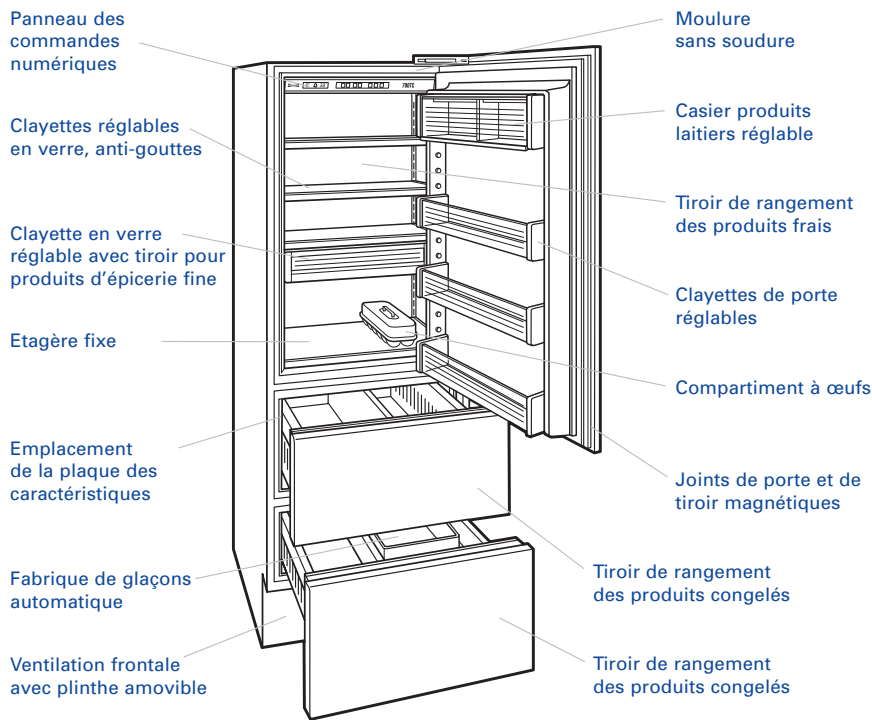

MODELE **ICB736TCI**  
REFRIGERATEUR | CONGELATEUR SUPERPOSES

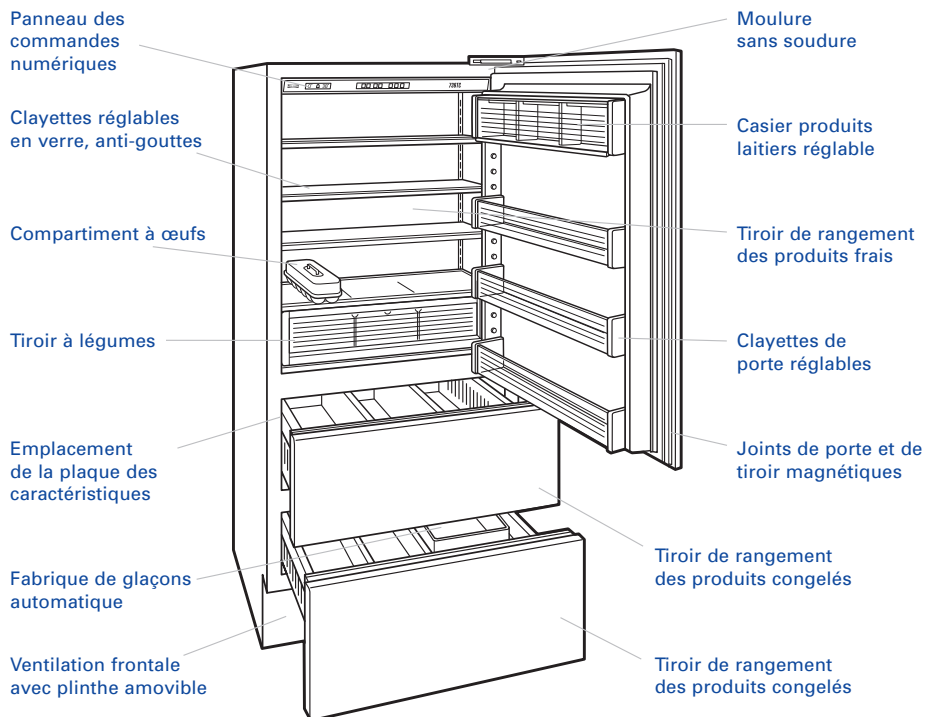



MODELE **ICB700BR**  
TIROIRS REFRIGERATEUR

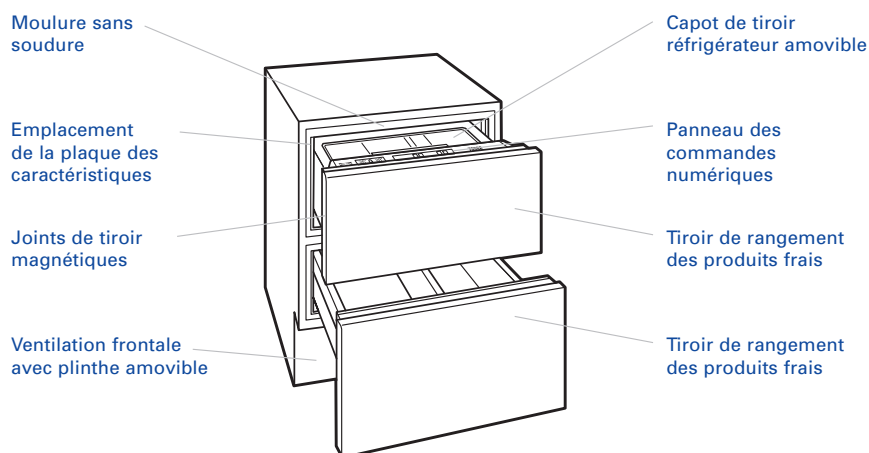

MODELE **ICB700BFI**  
TIROIRS CONGELATEUR

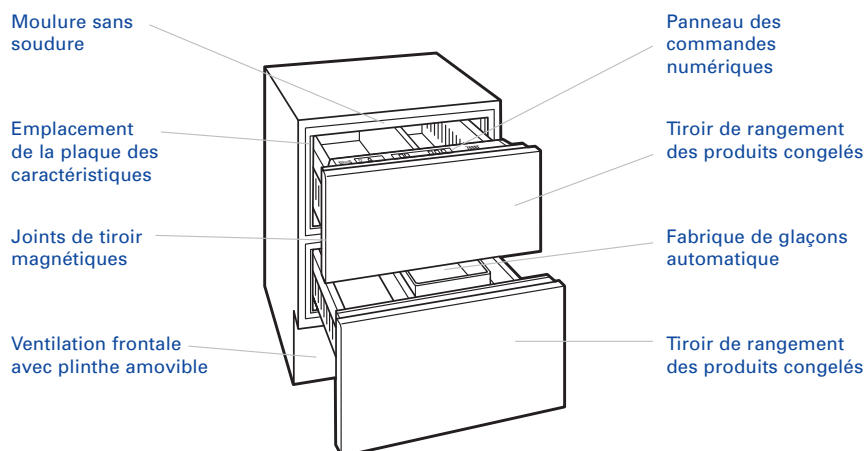

MODELE **ICB700BCI**  
TIROIRS | REFRIGERATEUR CONGELATEUR

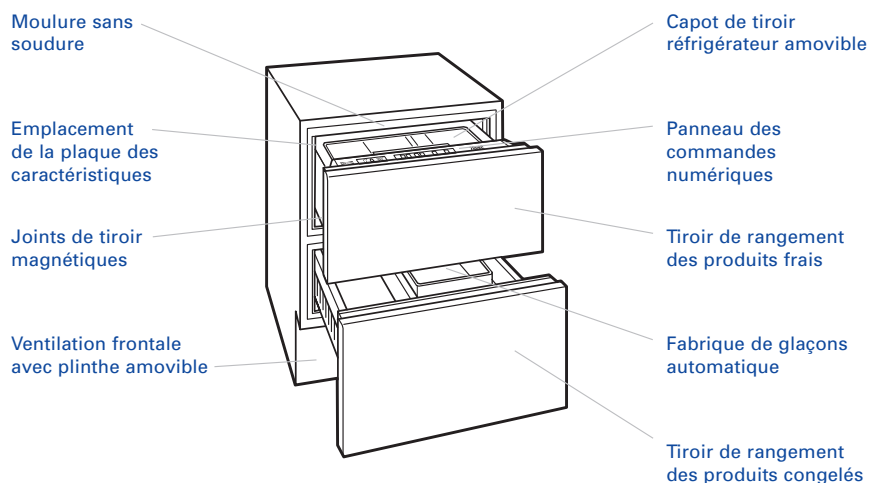



## SYSTEME DE **CONTROLE ELECTRONIQUE**

Le système de contrôle électronique sophistiqué de votre appareil intégrable vous permet d'être "aux commandes" et de surveiller de près vos denrées réfrigérées. En maintenant les températures du réfrigérateur et du congélateur recommandées, vous pouvez conserver la nourriture en toute sécurité et préserver la meilleure qualité possible.

Un microprocesseur contrôle avec précision la température des zones de refroidissement. Il prélève la température toutes les secondes et exécute les ajustements en conséquence pour la maintenir au degré que vous avez indiqué.

Le panneau des commandes numériques est situé en haut des appareils hauts et dans le tiroir supérieur des appareils sous plan. Toutes les commandes et informations essentielles sont affichées dans ce panneau facilement accessible et lisible. Pour repérer l'emplacement du panneau de commande électronique, reportez-vous aux figures ci-après. Notez que le panneau de commande électronique est légèrement différent pour les appareils à une seule section ou non pourvus d'une fabrique de glaçons.

### AFFICHEUR LCD

L'afficheur à cristaux liquides (LCD) situé sur le panneau des commandes électroniques affiche la température actuelle des différentes zones de votre appareil.

En cas de problème de température ou de fabrication de glaçons, l'avertisseur d'entretien SERVICE clignote dans l'afficheur LCD.

### CONTROLE DE LA TEMPERATURE

Les appareils intégrables sont pré-réglés à l'usine pour maintenir les zones du réfrigérateur à 3°C et les zones du congélateur à -18°C. La plage des températures des zones du réfrigérateurs va de 1°C à 7°C et celle des zones du congélateur de -23°C à -15°C.

Le panneau des commandes numériques des appareils combinés comprend deux ensembles de touches  $\triangle$  et  $\nabla$ , l'un pour la section réfrigérateur supérieure et l'autre pour les tiroirs congélateur inférieurs. Les modèles ICB700TR et ICB736TR sont également dotés de deux ensembles de touches, l'un pour la section supérieure et l'autre pour les tiroirs. Par contre, les réfrigérateurs et les congélateurs qui ne comprennent qu'une seule section sont pourvus d'un seul ensemble de touches  $\triangle$  et  $\nabla$ .

La touche  $\nabla$  vous permet d'abaisser la température de la section sélectionnée, degré par degré.

Tout comme utilisez la touche  $\nabla$ , vous pouvez augmenter la température de n'importe quelle section, degré par degré, en appuyant sur la touche  $\triangle$ .

**REMARQUE IMPORTANTE :** L'appareil a toujours besoin d'un délai de 24 heures pour atteindre la température que vous avez définie.

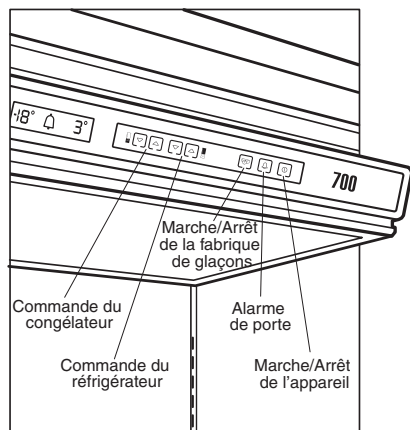

**Panneau des commandes électroniques d'appareil haut combiné**

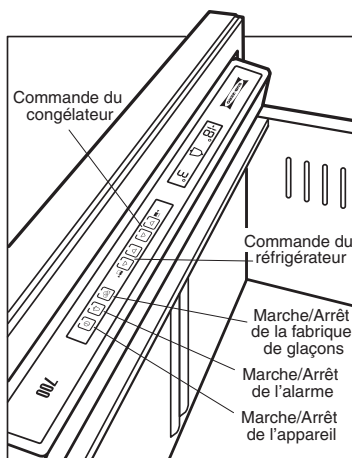

**Panneau des commandes électroniques d'appareil sous plan combiné**



## SYSTEME DE **CONTROLE ELECTRONIQUE**

### FABRIQUE DE GLAÇONS

La touche  du panneau des commandes électroniques sert à mettre en marche ou à arrêter le fonctionnement de la fabrique de glaçons. Lorsque celle-ci est en marche, le mot ICE est lumineux dans l'afficheur LCD.

### ALIMENTATION ELECTRIQUE

La touche  du panneau des commandes électroniques permet de couper l'alimentation électrique de l'appareil. Vous pouvez utiliser cette touche pour éteindre l'appareil en cas de réparation ou de période d'absence prolongée.

### FONCTION D'ALARME





Tous les appareils intégrables sont pourvus d'une fonction d'alarme qui émet un bip sonore si une porte ou un tiroir est laissé ouvert.



Cette alarme se déclenche si la porte est laissée ouverte sur un appareil haut ou si un tiroir est laissé ouvert sur un appareil haut ou sous plan. Lorsque l'alarme est activée, le symbole représentant une cloche apparaît sur l'afficheur LCD. La touche  sert à déclencher ou à désactiver l'alarme ou à l'arrêter après qu'elle se soit déclenchée.

Lorsque l'alarme est activée, le symbole de la cloche est lumineux dans l'afficheur LCD du panneau des commandes électroniques. Pour la désactiver, appuyez une fois sur la touche  ; ce symbole disparaît alors de l'afficheur.

### AFFICHEUR DES TEMPERATURES

Le système de commande numérique peut afficher les températures en degrés Celsius (°C) ou en degrés Fahrenheit (°F).



Pour changer les unités d'affichage de la température des degrés Celsius aux degrés Fahrenheit et inversement, arrêtez l'appareil et remettez-le en marche à l'aide de la touche . Dans la minute qui suit la remise en marche de l'appareil, appuyez sur la touche  et maintenez-la enfoncée. Tout en maintenant la touche  enfoncée, appuyez sur la touche  et maintenez-la enfoncée également. Maintenez ces deux touches enfoncées pendant environ 5 secondes jusqu'à ce que l'unité °C ou °F apparaisse sur l'afficheur LCD, puis relâchez-les. L'afficheur revient à la normale si aucune autre touche n'a été enfoncée pendant 10 secondes.

Utilisez les touches  et  pour consulter le(s) température(s) de consigne et vérifier si les unités ont été changées.

### MODE SABBAT (STAR-K)

Le mode Sabbat est utilisé pour observer certains rites religieux. Ce mode éteint l'éclairage, désactive la fabrique de glaçons et l'alarme de la porte et empêche ces fonctions de se remettre en marche. Toutefois, les opérations de refroidissement normales se poursuivent.

Après l'installation d'un faisceau de câbles, les modèles hauts ont la certification Star-K et répondent aux strictes exigences religieuses et aux instructions spécifiques que vous pouvez consulter à [www.star-k.org](http://www.star-k.org). Les modèles à tiroirs sont certifiés Star-K dès leur sortie de l'usine et ne requièrent pas l'ajout d'un faisceau de câbles. Pour de plus amples renseignements sur le faisceau de câbles, veuillez contacter votre revendeur Sub-Zero.

Pour mettre l'appareil intégrable en mode Sabbat, vous devez d'abord l'arrêter à l'aide de la touche . Appuyez ensuite sur la touche  et maintenez-la enfoncée. L'appareil se remet en marche dès que vous appuyez sur cette touche. L'éclairage s'éteint après que la touche  a été pressée et maintenue enfoncée pendant 10 secondes environ. L'appareil s'est alors mis en mode Sabbat ; vous pouvez relâcher la touche.

Pour désactiver le mode Sabbat, appuyez une fois sur la touche .



## RANGEMENT DE LA SECTION SUPERIEURE

### CLAYETTES REGLABLES EN VERRE

Vous pouvez retirer ou régler les clayettes en verre trempé des appareils hauts intégrables. Il vous suffit de les faire basculer vers l'avant, puis de les soulever et de les enlever des guides de la paroi arrière du réfrigérateur ou du congélateur, tel qu'illustré ci-après.

Pour dégager les clayettes de porte, soulevez et faites pivoter l'extrémité de la clayette en verre la plus proche de la porte vers le haut, et enlevez la clayette.

Pour les remettre en place, choisissez la hauteur souhaitée. Puis, en soulevant légèrement l'avant de la clayette, insérez celle-ci dans les guides de la paroi arrière de l'appareil. Abaissez l'avant de la clayette jusqu'à ce qu'elle se bloque en place.

#### ⚠ MISE EN GARDE

**Manipulez toujours les clayettes en verre avec précaution pour ne pas casser le verre ou rayer l'intérieur.**

### ETAGERE FIXE

L'étagère fixe en verre comprise dans les appareils hauts de 686 mm de largeur et dans le modèle ICB736TR est emballée dans la clayette supérieure de votre appareil haut intégrable. Posez cette étagère dans le bas de la section supérieure, les bords en biseau de son support faisant face. Lorsqu'elle est installée correctement, les pieds du support arrière écartent l'étagère de la paroi arrière pour permettre la circulation uniforme de l'air dans l'appareil.

### CLAYETTES DE PORTE

La hauteur des clayettes de porte et du casier laitier des appareils hauts intégrables peut se régler dans les guides des montants de porte.

Pour retirer une clayette de porte ou le casier laitier, levez la clayette ou le casier tout droit pour la ou le dégager du bas, tel qu'illustré ci-après.

Pour remettre la clayette ou le casier en place, sélectionnez la hauteur souhaitée et faites glisser la clayette de porte ou le casier laitier dans les guides.

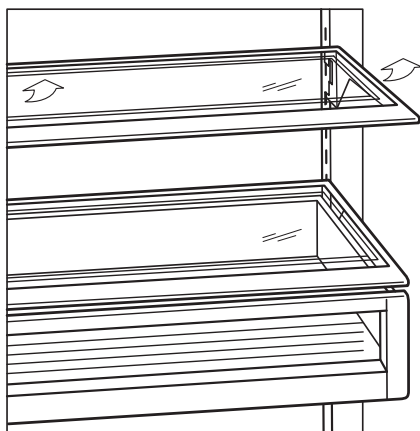

Retrait de clayette réglable en verre

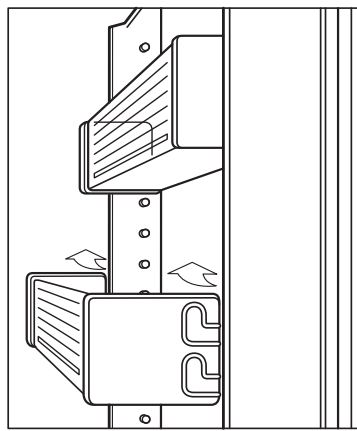

Retrait de clayette de porte



## RANGEMENT DE LA SECTION SUPERIEURE

### CLAYETTE AVEC TIROIR POUR PRODUITS D'ÉPICERIE FINE

Aux fins de nettoyage, vous pouvez facilement retirer et remettre en place l'ensemble tiroir et clayette monobloc pour produits d'épicerie fine compris dans les modèles ICB700TR, ICB700TCI et ICB736TR. Ce tiroir convient parfaitement pour ranger ces petits articles qui se perdent facilement ainsi que les produits frais d'épicerie fine.

Vous pouvez retirer cet ensemble de la même façon que vous retirez les clayettes réglables normales de l'appareil haut. Reportez-vous aux instructions et à la figure Clayettes en verre réglables page 53.

### BAC A LEGUMES – MODELE ICB736TCI

Le bac à légumes étanche du modèle ICB736TCI, pourvu de deux séparateurs, procure un espace de rangement très pratique pour les fruits et légumes.

**Pour retirer le bac à légumes**, vous devez d'abord enlever la clayette en verre en la soulevant pour la dégager des supports latéraux en plastique. Ensuite, soulevez le bac hors de son support. Reportez-vous à la figure ci-après.

**Pour remettre le bac à légumes en place**, placez le bac par-dessus le support. La rainure transversale qui se trouve à la base du bac doit s'aligner avec la barre située à l'avant du support. Ensuite, placez la clayette en verre sur le dessus des supports en plastique latéraux.

## TIROIRS DE RANGEMENT

### RETRAIT DU TIROIR

**REMARQUE IMPORTANTE** : Avant de retirer le tiroir supérieur de l'appareil sous plan, vous devez débrancher le câble de commande, tel qu'illustré ci-après.

Pour retirer le tiroir de rangement de votre appareil intégrable haut ou sous plan, tirez-le ouvert jusqu'à ce qu'il s'arrête. Soulevez l'avant du tiroir et dégagez-le tel qu'illustré.

Pour le réinstaller, placez-le sur ses rails en tenant l'avant du tiroir soulevé. Engagez le crochet situé à l'arrière de chaque glissière avec les encoches se trouvant à l'arrière du bac du tiroir. Sur les appareils de 914 mm de largeur, chaque tiroir est pourvu de pattes qui doivent être placées entre les crochets. Enclenchez alors les petits taquets blancs qui se trouvent à l'avant de chaque glissière de tiroir dans les trous situés à l'avant du bac du tiroir.

### ⚠ MISE EN GARDE

**Vous devez d'abord débrancher le câble de commande avant de retirer le tiroir supérieur d'un appareil sous plan.**

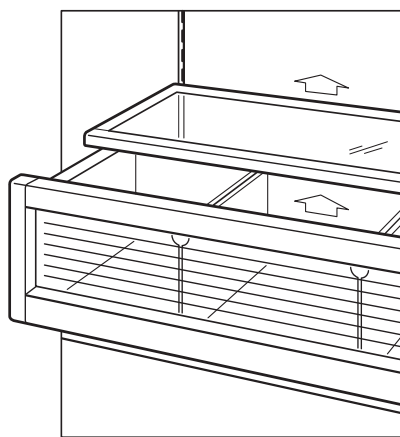

Bac à légumes – Modèle ICB736TCI

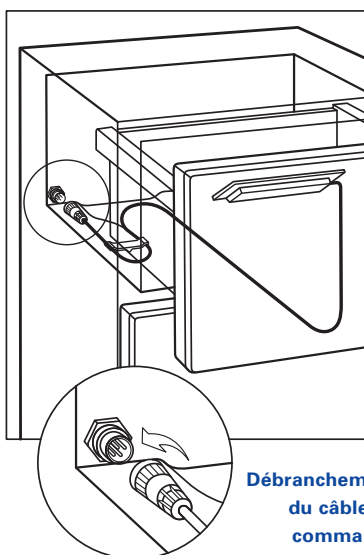

Débranchement du câble de commande

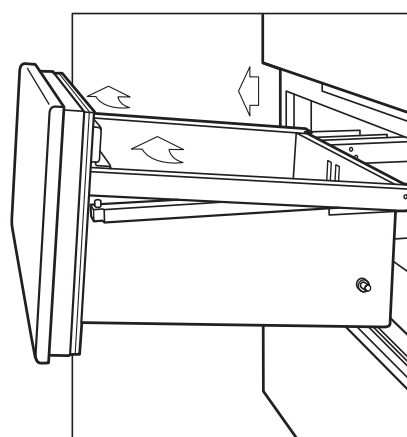

Retrait de tiroir amovible



## TIROIRS DE RANGEMENT

### CAPOT DE TIROIR DE REFRIGERATEUR AMOVIBLE

Tous les réfrigérateurs hauts, sous plan et sous plan combinés sont pourvus d'un capot de tiroir amovible abattant dont la vitre transparente assure un accès aisé et une bonne visibilité de tous les produits contenus dans le tiroir.

Vous pouvez facilement retirer ce couvercle pour le nettoyer à l'eau savonneuse ou le placer sur un autre tiroir en soulevant le bord avant et en le dégageant. Reportez-vous à la figure ci-après.

**REMARQUE IMPORTANTE :** Sur le modèle ICB700BCI, un appareil combiné sous plan, le capot amovible ne peut être utilisé que sur le tiroir du haut.

### SEPARATEURS DE TIROIR

Les séparateurs de tiroirs sont montés de façon permanente dans les tiroirs et ne peuvent pas être retirés.

## FONCTIONNEMENT DE LA FABRIQUE DE GLAÇONS

La fabrique de glaçons de votre appareil combiné ou de votre armoire congélateur intégrable est entièrement automatique et a été testée à l'usine. Elle doit être branchée à l'alimentation d'eau de la maison.

Pour la mettre en marche, vous devez la mettre sous-tension en utilisant la touche  du panneau des commandes électroniques. Reportez-vous à la section Fabrique de glaçons page 52.

Le fonctionnement de la fabrique de glaçons s'arrête lorsque vous retirez le bac de glaçons du congélateur et se remet en marche lorsque vous remettez le bac en place.

**REMARQUE IMPORTANTE :** Le contenu du premier bac devrait être jeté, car comme c'est souvent le cas avec un nouveau branchement, des impuretés provenant de la conduite d'eau pourraient avoir contaminé la glace.

## ACCESSOIRES

**Des accessoires sont offerts en option chez votre revendeur Sub-Zero. Pour obtenir les coordonnées de votre revendeur local, consultez notre site Internet, [subzero.com](http://subzero.com).**

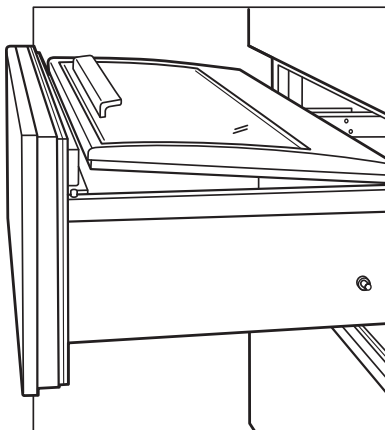

Retrait du capot de tiroir amovible



## NETTOYAGE

Comme pour tous les autres appareils ménagers, vous devez maintenir votre appareil intégrable propre pour assurer un fonctionnement sans problème et préserver la qualité des produits. Nettoyez tous déversements qui pourraient se produire à l'intérieur de l'appareil avec de l'eau tiède additionnée de savon doux. N'utilisez pas de nettoyeurs abrasifs, ils pourraient dégrader les surfaces intérieures de façon permanente.

### EXTERIEUR EN ACIER INOXYDABLE

**Finition en acier inoxydable Classique ou Platine :** pour nettoyer les surfaces extérieures d'un modèle en acier inoxydable Classique ou Platine, utilisez un nettoyant doux et non abrasif pour acier inoxydable que vous appliquerez à l'aide d'un chiffon doux 100 % non pelucheux.

**Finition en acier inoxydable Carbone :** la finition en acier inoxydable Carbone peut être nettoyée à l'eau et au savon doux.

L'acier brossé de cette finition met en valeur le lustre métallique de sa base gris foncé.

Selon l'emplacement et le type de votre éclairage, vous pouvez obtenir des ombres différentes sur les composants et les zones des gros appareils. Ces variations sont courantes avec la finition Carbone et ajoutent un cachet unique à l'acier inoxydable coloré.

Afin de mettre en valeur le lustre naturel de l'acier inoxydable des trois finitions, essuyez légèrement la surface avec un chiffon en microfibre trempé dans l'eau, puis faites lustrer avec une peau de chamois. Allez toujours dans le sens du grain de la finition. Vous obtiendrez de meilleurs résultats en maintenant le chiffon en contact permanent avec l'acier inoxydable.

#### ⚠ MISE EN GARDE

**En aucun cas, vous ne devriez utiliser de tampon métallique ou encore de nettoyant ou de chiffon très abrasif, au risque d'enlever la finition Carbone ou de rayer la finition en acier inoxydable Classique ou Platine.**

### NETTOYAGE DE L'INTERIEUR

Pour nettoyer les surfaces intérieures et les pièces amovibles, utilisez une solution douce composée de savon doux et d'eau tiède, additionnée d'un peu de bicarbonate de soude. N'utilisez pas de vinaigre ou de produits nettoyants à base d'alcool. Rincez et séchez complètement. Evitez de mouiller les éclairages, le panneau des commandes électroniques et l'afficheur LCD.

### CLAYETTES EN VERRE

Les clayettes en verre de la section supérieure de tous les réfrigérateurs et congélateurs peuvent être lavées au lave-vaisselle. Vous pouvez aussi les nettoyer avec de l'eau tiède additionnée de savon doux. Rincez et séchez complètement.

#### ⚠ MISE EN GARDE

**N'inondez pas ou ne versez pas d'eau chaude sur les clayettes en verre froides. Laissez-les atteindre la température de la pièce avant de les nettoyer. Un changement de température extrême pourrait casser le verre.**





## NETTOYAGE

### NETTOYAGE DU CONDENSATEUR

Sur tous les modèles intégrables, le condensateur est situé derrière la plinthe/grille. Pour nettoyer la zone du condensateur, retirez les vis qui maintiennent la plinthe/en place. Celle-ci glissera facilement vers l'avant et vous pourrez accéder à la zone du condensateur. Ensuite, à l'aide d'une brosse à poils doux et d'un aspirateur, enlevez la poussière et les peluches du condensateur.

**REMARQUE IMPORTANTE :** Pour assurer la performance optimale d'un appareil intégrable normalement utilisé, votre condensateur doit être nettoyé tous les trois à six mois. Si vous avez des animaux domestiques, vous devriez le nettoyer plus souvent.

#### ⚠ MISE EN GARDE

Avant de nettoyer l'appareil, coupez le courant au panneau des commandes électroniques.

Lorsque vous nettoyez le condensateur, mettez des gants afin d'éviter de vous blesser avec les bords tranchants des ailettes du condensateur.

#### ⚠ MISE EN GARDE

Si vous ne nettoyez pas le condensateur, des pertes de température, des défaillances mécaniques ou des dommages pourraient se produire.

## SONS

Pendant le fonctionnement normal de l'appareil, vous pourriez percevoir certains bruits. L'acoustique environnante, comme les murs, le sol et les meubles peuvent influencer sur les sons émis par votre appareil. Par exemple, un gargouillis ou un bruit d'écoulement d'eau indique généralement que du fluide frigorigène circule dans la tuyauterie.

Pendant la fabrication des glaçons, vous pourriez entendre le bruit de la glace tombant dans le bac ou le bruit de l'électrovanne qui remplit la fabrique de glaçons d'eau. Pendant le dégivrage du congélateur, vous pourriez entendre des crépitements et/ou des grésillements tandis que la chaleur du système de dégivrage enlève le givre du serpentin du congélateur et que l'eau coule dans la cuve.

Pendant le fonctionnement des compresseurs, vous pourriez entendre un léger bourdonnement. Lors de la mise en marche ou de l'arrêt du compresseur, vous pourriez percevoir des vibrations pendant quelques secondes.

Certains de ces bruits pourraient s'accroître lorsque la porte et/ou les tiroirs sont ouverts.

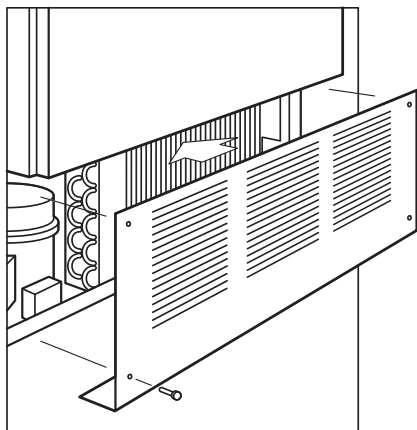

Emplacement du condensateur



## ECLAIRAGE

### ⚠ AVERTISSEMENT

**Avant de remplacer les ampoules, coupez le courant en débranchant le cordon électrique de la prise de l'appareil. Mettez des gants de protection lorsque vous manipulez les ampoules.**

### ECLAIRAGE DE LA SECTION SUPERIEURE

La section supérieure de tous les appareils intégrables hauts est dotée d'ampoules d'appareil électroménager standard de 40 watts (pièce n° 3030260).

Pour remplacer ces ampoules, vous devez d'abord retirer l'écran protecteur de lampe. Soutenez le protecteur de lampe d'une main et dégagez les deux agrafes à l'arrière de celui-ci ; soulevez-le et faites-le glisser lentement vers l'arrière jusqu'à ce que les encoches situées sur le côté du protecteur de lampe dépassent les montants de fixation sur les parois. Retirez le protecteur de lampe. Vous pouvez maintenant accéder aux ampoules. Reportez-vous à la figure ci-après.

Remplacez les ampoules et suivez les étapes inverses pour remettre le protecteur de lampe en place.

### ECLAIRAGE DE LA SECTION DES TIROIRS

Chaque section de tiroir des appareils hauts et sous plan intégrables est dotée d'une ampoule d'appareil électroménager standard de 25 watts (pièce n° 3030270) encastrée dans le plafond de la section. Reportez-vous à la figure ci-après.

Pour remplacer une ampoule de section de tiroir, vous devez tirer complètement le tiroir ou le sortir de la section. Reportez-vous à la section Retrait de tiroir page 54.

Enlevez l'ampoule en la dévissant de la douille. Remplacez l'ampoule et suivez les étapes inverses pour remettre le tiroir en place.

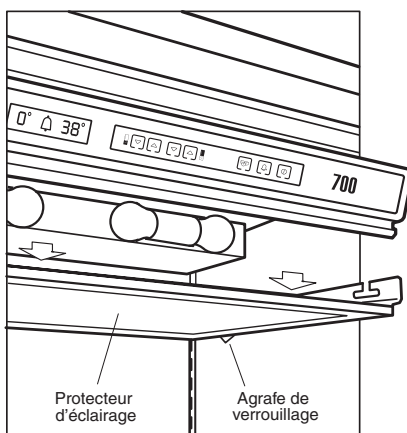

**Emplacement de l'ampoule de la section supérieure**



**Emplacement de l'ampoule dans la section de tiroir**



## ARRET DE PORTE A 90 DEGRES

Votre appareil intégrable haut est équipé d'un arrêt de porte à 90 degrés pour la porte de la section supérieure. Vous pouvez facilement déclencher l'arrêt en avançant la garniture en laiton dans les charnières du haut et du bas à l'aide d'un tournevis à lame.

Vous devez déclencher les deux arrêts à 90 degrés si vous voulez utiliser la porte en toute sécurité. Vous pouvez aussi obtenir une ouverture de porte maximum à 105 degrés en avançant la came en laiton au prochain arrêt à l'aide du tournevis.

### ⚠ MISE EN GARDE

Lorsque la porte est ouverte à 105 degrés, le panneau de porte, selon son épaisseur, peut heurter l'encadrement de la façade et causer de sérieux dommages.

### ⚠ AVERTISSEMENT

La rotation de la porte des appareils hauts peut entraîner de graves pincements de doigts ou de sérieux dommages de l'appareil. Veillez à ne pas mettre les doigts dans l'ouverture de porte côté charnières lorsque la porte est ouverte.

## ABSENCE PROLONGEE

Si vous vous absentez pour une période prolongée, coupez le courant à l'appareil. Videz tout le contenu et bloquez la porte et les tiroirs de façon à ce qu'ils demeurent légèrement ouverts. Un espace de 25 mm laissera pénétrer l'air frais et maintiendra l'intérieur sec et sans odeur.

**REMARQUE IMPORTANTE** : L'humidité s'accumule dans un appareil débranché car sa température s'élève à la température de la pièce, même s'il a été mis en service temporairement et débranché ensuite. Elle pourra s'échapper si vous bloquez la porte et les tiroirs de façon à ce qu'ils demeurent légèrement ouverts.

Pour une courte absence, enlevez toutes les denrées périssables. Arrêtez le fonctionnement de la fabrique de glaçons et videz le bac à glace. Ne changez pas les réglages des commandes.

Si l'observation de votre religion exige que vous éteigniez l'éclairage et arrêtez le fonctionnement de la fabrique de glaçons (mode Sabbath), reportez-vous à la section Mode Sabbath, page 52.

### ⚠ MISE EN GARDE

L'accumulation d'humidité peut endommager les composants intérieurs en métal.

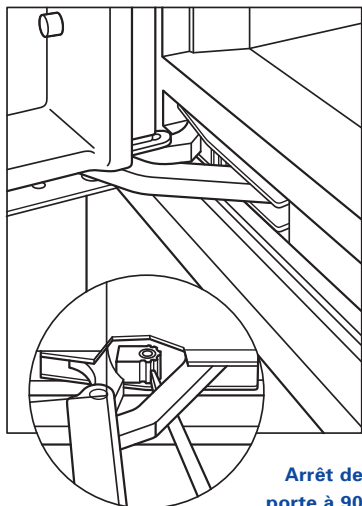

Arrêt de porte à 90 degrés

**DEPISTAGE DES PANNES**

Si votre réfrigérateur ou votre congélateur intégrable ne fonctionne pas correctement, reportez-vous au guide de dépiستage des pannes ci-après avant de vous adresser à votre revendeur Sub-Zero. Ce guide vous permettra de gagner du temps, d'éviter des inconvénients et peut-être aussi les dépenses liées au dépannage.

**Le mot SERVICE clignote dans l'afficheur LCD du panneau des commandes**

- Ceci pourrait indiquer que le condensateur doit être nettoyé. Reportez-vous à la procédure Nettoyage du condensateur décrite page 57.
- Arrêtez le fonctionnement de l'appareil en appuyant sur la touche ①, puis remettez-le en marche en appuyant de nouveau sur cette touche. Si SERVICE clignote toujours, adressez-vous à votre revendeur Sub-Zero pour obtenir de l'aide.

**Les mots SERVICE et ICE clignotent dans l'afficheur LCD du panneau de commande**

- Arrêtez le fonctionnement de l'appareil en appuyant sur la touche ①, puis remettez-le en marche en appuyant de nouveau sur cette touche. Si SERVICE et ICE clignotent toujours, adressez-vous à votre revendeur Sub-Zero pour obtenir de l'aide.

**Le réfrigérateur/congélateur ne fonctionne pas**

- L'appareil est-il alimenté en électricité (panne de courant) ?
- Le disjoncteur ou fusible de votre maison est-il défectueux ?
- Le réfrigérateur/congélateur est-il sous tension ?
- La zone du condensateur est-elle propre ?
- Si l'appareil ne fonctionne toujours pas, il est peut-être en mode de dégivrage ; patientez 30 minutes pour vérifier s'il se remet en marche.

**Le réfrigérateur/congélateur est plus chaud que d'habitude**

- La commande est-elle réglée correctement ?
- La zone du condensateur est-elle propre ?
- La porte ou un tiroir a-t-il été laissé ouvert pendant une période prolongée ? Assurez-vous que des denrées ne gênent pas la fermeture adéquate de la porte ou d'un tiroir.
- Avez-vous récemment ajouté une grande quantité de nourriture ?

**Le réfrigérateur/congélateur tourne pendant de longues périodes**

- La zone du condensateur est-elle propre ?
- La porte ou un tiroir a-t-il été laissé ouvert pendant une période prolongée ? Assurez-vous que des denrées ne gênent pas la fermeture adéquate de la porte ou d'un tiroir.
- Avez-vous récemment ajouté une grande quantité de nourriture ?
- Pendant les journées chaudes et lorsque la température de la pièce est élevée, le moteur tourne plus longtemps.
- Le modèle ICB700TFI utilise un compresseur à vitesse variable qui est conçu pour tourner en permanence. Ce mode de refroidissement utilise en fait moins d'énergie qu'un système qui s'arrête et se remet en marche.

**Le réfrigérateur/congélateur est givré.**

- La porte ou un tiroir a-t-il été laissé ouvert pendant une période prolongée ? Assurez-vous que des denrées ne gênent pas la fermeture adéquate de la porte ou d'un tiroir.
- La porte et les tiroirs se ferment-ils correctement et hermétiquement ?

DEPISTAGE DES **PANNES****De la condensation se forme à l'intérieur de l'appareil**

- Ceci est normal pendant les périodes où l'humidité est élevée (été) ou lorsque les portes sont fréquemment ouvertes.
- La porte et les tiroirs se ferment-ils correctement et hermétiquement ?

**De la condensation se forme à l'extérieur de l'unité**

- Pendant les périodes où le taux d'humidité est élevé, de la condensation peut se former sur l'extérieur de l'unité. Elle disparaîtra lorsque le taux d'humidité s'abaissera. Assurez-vous que la porte et les tiroirs se ferment correctement et hermétiquement. Si la condensation persiste, adressez-vous à votre revendeur Sub-Zero.

**Le tiroir se referme difficilement**

- L'appareil est-il de niveau ?
- Assurez-vous qu'il n'y a pas de denrées ou d'articles d'emballage qui bloquent la fabrication de glaçons ou autres composants intérieurs.
- Notez que dans une section de congélateur, les tiroirs coulissants ne glissent pas aussi facilement que dans une section de réfrigérateur en raison de la température qui est plus basse.

**La fabrication de glaçons ne fonctionne pas**

- L'appareil est-il équipé d'une fabrication de glaçons ?
- Le panneau de commande indique-t-il que la fabrication de glaçons est en marche ?
- Le bac à glace est-il dans la position adéquate dans la section de tiroir du congélateur ?
- L'alimentation d'eau a-t-elle été raccordée et établie à la fabrication de glaçons ?

**Les glaçons s'agglutinent dans le bac à glace**

- La fabrication de glaçons est-elle fréquemment utilisée ? Jetez le contenu du bac et laissez-le se remplir de nouveau.

**Une odeur se dégage à l'intérieur de l'appareil**

- Nettoyez minutieusement l'appareil.
- Recouvrez bien les denrées.

**L'ampoule doit être remplacée**

- Reportez-vous à la section sur l'éclairage, page 58.

**⚠ AVERTISSEMENT**

**Avant de remplacer les ampoules, coupez le courant en débranchant le cordon électrique de la prise de l'appareil. Mettez des gants de protection lorsque vous manipulez les ampoules.**

**Vous devez vous informer sur le produit.**

- Consultez notre site Internet, [subzero.com](http://subzero.com), pour obtenir des informations sur la planification, l'installation et le produit.

**Votre unité doit être dépannée**

- Si un service après-vente est nécessaire, faites appel à un revendeur Sub-Zero afin de préserver la qualité inhérente à votre appareil.
- Si vous nous contactez pour un service après-vente, vous devrez fournir les numéros de modèle et de série de votre appareil. Ces deux numéros figurent sur la plaque des caractéristiques du produit située dans l'élément de cuisine à gauche du tiroir supérieur.

**QUESTIONS** LES PLUS FREQUENTES**PRODUCTION DE GLACE**

**REMARQUE IMPORTANTE** : Assurez-vous que le fonctionnement de la fabrique de glaçons est en marche. Si c'est le cas, le mot ICE apparaît dans l'afficheur LCD du panneau des commandes électroniques.

**REMARQUE IMPORTANTE** : Le contenu du premier bac de glace devrait être jeté, car comme c'est souvent le cas avec un nouveau branchement, des impuretés provenant de la conduite d'eau pourraient avoir contaminé la glace.

**Q** : Ma fabrique de glace ne produit pas beaucoup de glaçons.

**R** : En moyenne, un cycle de production de glace (huit glaçons par cycle) devrait se produire toutes les deux heures.

**Q** : Les glaçons se congèlent en bloc et s'agglutinent.

**R** : Si les glaçons ne sont pas utilisés régulièrement, ils ont tendance à s'agglutiner. Vous devez jeter les glaçons et laissez le bac se remplir à nouveau. Certains types de filtre ou une pression inadéquate peuvent causer ce problème.

**Q** : Les glaçons sont décolorés et ont un drôle de goût.

**A** : Les appareils intégrables Sub-Zero ne sont pas équipés de système de filtration d'eau intégré. Contactez un plombier local pour vous informer sur les options de filtration d'eau.

**BRUIT**

**Q** : J'entends constamment le bruit du fonctionnement de l'appareil. Pourquoi ?

**R** : Le bruit du fonctionnement des ventilateurs et des compresseurs est tout à fait normal. Certains bruits sont accentués en raison de l'emplacement de l'appareil ou de la conception de l'ensemble de la pièce.

Le modèle ICB700TFI utilise un compresseur à vitesse variable. Ce type de compresseur à haut rendement énergétique tourne en permanence et utilise en fait moins d'énergie qu'un compresseur ordinaire qui s'arrête et se remet en marche régulièrement.

**TEMPERATURE**

**REMARQUE IMPORTANTE** : Sauf si l'appareil est en train d'être dépanné, assurez-vous qu'il est alimenté en électricité.

**Q** : Comment puis-je régler les températures?

**R** : Pour régler les températures, reportez-vous à la section Contrôle des températures, page 51.

**Q** : Quels sont les réglages de température recommandés ?

**R** : Les températures recommandées sont de 3 °C dans la section réfrigérateur et de - 18 °C dans la section congélateur.

**Q** : De la condensation se forme à l'intérieur et à l'extérieur de l'appareil.

**R** : Durant les périodes où le taux d'humidité est élevé, la formation de condensation est normale. Elle peut également se former sur l'intérieur de l'unité si la porte est restée ouverte pendant une période prolongée.

**Q** : L'appareil ne refroidit pas correctement.

**R** : Nettoyez le condensateur tel qu'indiqué à la page 57.

**FONCTIONNEMENT DE LA PORTE**

**Q** : Pourquoi ma porte est-elle difficile à ouvrir ?

**R** : Votre appareil a été conçu pour se fermer hermétiquement. Une pression par le vide peut se former dès que la porte se referme. Patientez quelques secondes avant de rouvrir la porte afin de permettre à la pression de s'égaliser.

**Q** : La porte de mon appareil s'ouvre trop vite et cogne le mur ou les armoires voisines.

**R** : L'appareil n'est peut-être pas de niveau ou un arrêt de porte est requis. Pour ajuster l'arrêt de porte intégré, reportez-vous à la section Arrêt de porte à 90 degrés, page 59.

**SERVICE APRES-VENTE**

Le présent Guide d'utilisation et d'entretien vous fournit les outils nécessaires pour conserver les denrées selon une qualité optimale dans votre appareil intégrable. Dans la mesure du possible, maintenez les portes et les tiroirs fermés pendant le fonctionnement de l'unité.

Si vous avez besoin d'un service après-vente, assurez-vous d'avoir les numéros de modèle et de série lorsque vous appelez. Vous trouverez ces numéros sur la plaque des caractéristiques du produit à l'intérieur de l'armoire, à gauche du tiroir supérieur. Reportez-vous aux pages 47 – 50 pour repérer l'emplacement de la plaque des caractéristiques de votre modèle spécifique. Consignez ces renseignements pour pouvoir vous y reporter ultérieurement.

Numéro de modèle \_\_\_\_\_

Numéro de série \_\_\_\_\_

Date d'installation \_\_\_\_\_

Nom et numéro de téléphone du dépositaire  
Sub-Zero

**AVANT DE CONTACTER LE SERVICE  
APRES-VENTE**

Avant de contacter un revendeur Sub-Zero, reportez-vous au Guide de dépannage des pannes, pages 60 - 62. Vérifiez si le fusible ou le disjoncteur de votre maison a sauté ou grillé ou si le branchement électrique de l'appareil a été déconnecté. Une panne de courant peut aussi être à l'origine de l'interruption du fonctionnement.

**CONTACT**

**Site Internet :**  
[subzero.com](http://subzero.com)

**Les informations et les images contenues dans ce guide sont protégées par des droits d'auteur et sont la propriété de Sub-Zero, Inc. Elles ne peuvent être copiées ou utilisées, en partie ou en totalité, sans l'autorisation écrite expresse de Sub-Zero, Inc.**

**©Sub-Zero, Inc. Tous droits réservés.**



Man mano che leggete le informazioni sull'uso e la manutenzione, prestate attenzione ai simboli di **ATTENZIONE** e **AVVERTENZA**. Queste informazioni sono importanti per garantire un utilizzo sicuro ed efficiente delle apparecchiature Sub-Zero.

#### **▲ ATTENZIONE**

Segnala una situazione con possibili lesioni minori o danni al prodotto qualora non ci si attenga a queste istruzioni.

#### **▲ AVVERTENZA**

Indica un pericolo che potrebbe causare gravi lesioni o morte, qualora non ci si attenga alle precauzioni.

Inoltre, queste informazioni potrebbero segnalare una **NOTA IMPORTANTE** che evidenzia informazioni particolarmente importanti.



**GRAZIE**

Grazie per aver acquistato la nuova unità integrata Sub-Zero. Con Sub-Zero potete contare su 60 anni di tradizione in qualità e credibilità.

Questo opuscolo di informazioni su uso e manutenzione rispondono alla maggior parte delle domande sulle funzioni, il funzionamento e la manutenzione dell'unità integrata in dotazione. In caso di domande non trattate in questa sede, rivolgersi al proprio rivenditore Sub-Zero di zona o visitare il sito Web all'indirizzo [subzero.com](http://subzero.com).

REFRIGERAZIONE **INTEGRATA**

La linea integrata Sub-Zero è vero sinonimo di integrazione! Si tratta del primo approccio con sistema integrato alla refrigerazione per uso domestico che offre tre vantaggi ben distinti.

- I sistemi a refrigerazione integrata prevedono opzioni con frigorifero o freezer secondo le esigenze dell'utente. La refrigerazione ad altezza inferiore a quella del piano di lavoro offre due cassetti, mentre i modelli sopra il piano di lavoro sono a mobile. La divisione ergonomica aumenta l'accesso ai vari compartimenti.
- I sistemi a refrigerazione integrata offrono la scelta di posizionare le unità di refrigerazione ovunque in cucina o nell'ambiente domestico. Questo consente di soddisfare le varie esigenze dei singoli utenti.
- I sistemi a refrigerazione integrata garantiscono una totale integrazione estetica con i pensili scelti. Si tratta in pratica di pensili adibiti a refrigerazione, diventando parte dell'ambiente della cucina.

INFORMAZIONI  
PER I CONTATTI

**Sito Web:**  
[subzero.com](http://subzero.com)

FUNZIONI **INTEGRATE**

## ACCESSORI

Gli accessori opzionali sono disponibili attraverso il proprio rivenditore Wolf di fiducia. Per ottenere le informazioni sui rivenditori di zona, visitare il nostro sito all'indirizzo [subzero.com](http://subzero.com).

- **Design integrato.** I sistemi a refrigerazione integrata prevedono una refrigerazione estremamente pratica, che si integra con i pensili ovunque nell'ambiente domestico.
- **Doppia refrigerazione.** Le unità frigorifero/freezer a combinazione integrata, fatta eccezione per il Modello ICB700BCI, dispongono di un sistema Sub-Zero a doppia refrigerazione, che garantisce alimenti sempre freschi e risparmio energetico. L'utente potrà controllare in modo indipendente i vani frigorifero e freezer.
- **Controlli digitali elettronici.** Un micro-processore controlla tutte le funzioni elettroniche, tra cui temperatura, scongelamento adattativo, luci, ventola di raffreddamento e avviso di porta/cassetto aperti. Il display a cristalli liquidi (LCD) consente di controllare tutte le zone di temperatura nell'unità e di regolare con estrema facilità.
- **Modanatura monopezzo.** Un pezzo unico di modanatura forma la parte anteriore dell'interno delle singole unità, dando un aspetto accentuato pratico ed elegante.
- **Ottimo impianto luci.** L'eccezionale impianto luci, piatto sul soffitto, garantisce un'efficiente luce bianca nelle unità con mobile e cassette.
- **Ripiani regolabili.** Una modanatura ad accentosingolo con vetro temprato incorporato forma i singoli ripiani monopezzo regolabili. Questo design impedisce che eventuali fuoriuscite si riversino in tutta l'unità.
- **Cassetto per salumi.** Questo vano racchiuso nel modello di frigorifero verticale e nelle unità a combinazione verticali, fatta eccezione per il modello ICB736TCI, è regolabile con il ripiano. È ideale per conservare salumi freschi ed alimenti di piccole dimensioni.
- **Vano salvafreschezza – Modello ICB736TCI.** Il modello ICB736TCI è dotato di un vano salvafreschezza a tenuta. Si tratta di un spazio grande e profondo, con lati levigati per facilitarne la pulitura. Dispone inoltre di divisori rimovibili.
- **Vano per latticini.** Un vano per latticini con divisione ad innesto è in dotazione standard nei frigoriferi verticali e nelle unità a combinazione verticali. Questo vano completamente regolabile è l'ideale per latticini e alimenti di piccole dimensioni da tenere in un ambiente fresco.
- **Coperchio vano salvafreschezza rimovibile.** Un coperchio salvafreschezza a sollevamento, intercambiabile offre il massimo livello di umidità nelle unità orizzontali e nelle unità frigorifero verticali e nel cassetto frigorifero superiore dell'unità a combinazione di base, garantendo sempre alimenti freschi.
- **Vassoio per le uova.** Un vassoio portatile per le uova è pratico e facile da rimuovere. È in dotazione con il modello di frigorifero verticale e con le unità a combinazione verticali.
- **Contentore per ghiaccio.** Questo contenitore trasparente sagomato è facilmente rimovibile dal cassetto inferiore. È in dotazione standard sulle unità orizzontali e freezer verticale, oltre che nelle unità orizzontali ed a combinazione verticali.
- **Fermaporta.** L'esclusivo cardine a doppia azione dispone di un fermoporta incorporato a 90 gradi.
- **Risparmio energetico.** Tutte le unità integrate sono conformi ai severi requisiti sul risparmio energetico.



Con l'installazione di un kit di cablaggio i modelli verticali integrati sono conformi alla direttiva Star-K per soddisfare i rigidi requisiti religiosi relativamente ad alcune istruzioni disponibili sul sito [www.star-k.org](http://www.star-k.org). I modelli orizzontali sono certificati Star-K dalla fabbrica e non richiedono ulteriore cablaggio. Per dettagli sul kit di cablaggio, rivolgersi al proprio rivenditore Sub-Zero.



**MODELLO ICB700TR**

SOLO FREEZER

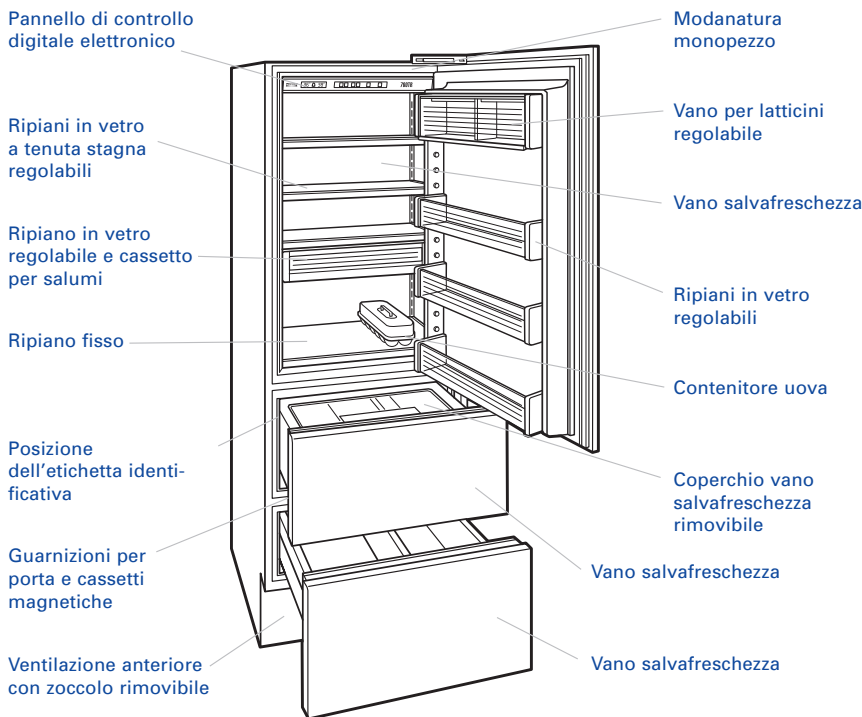

**MODELLO ICB736TR**

SOLO FREEZER

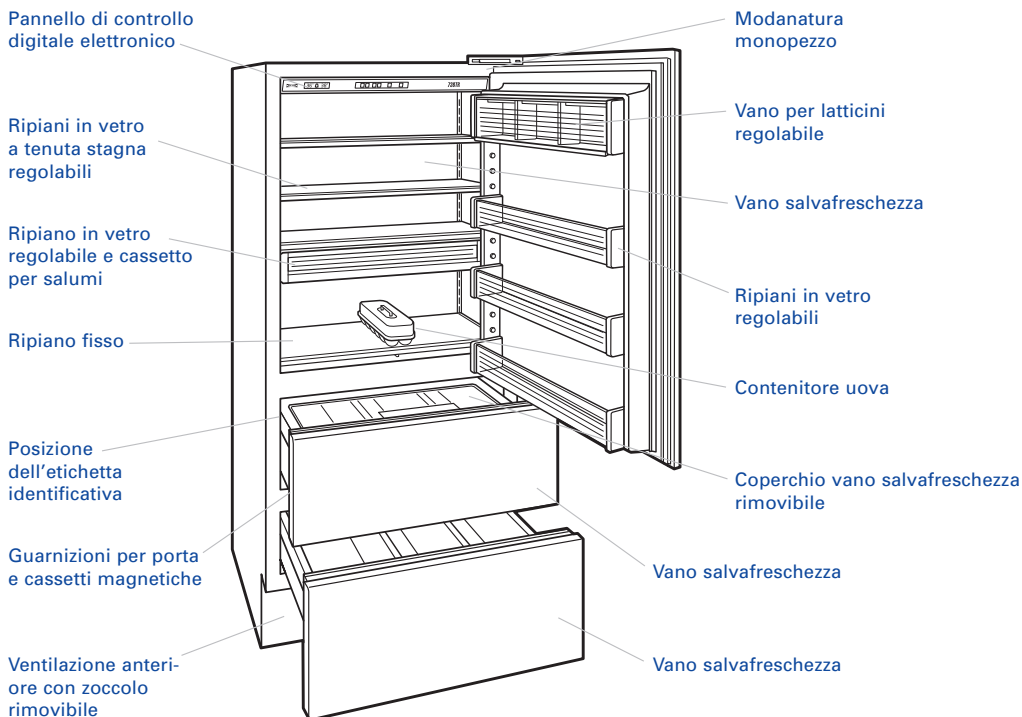



MODELLO **ICB700TFI**

SOLO FREEZER

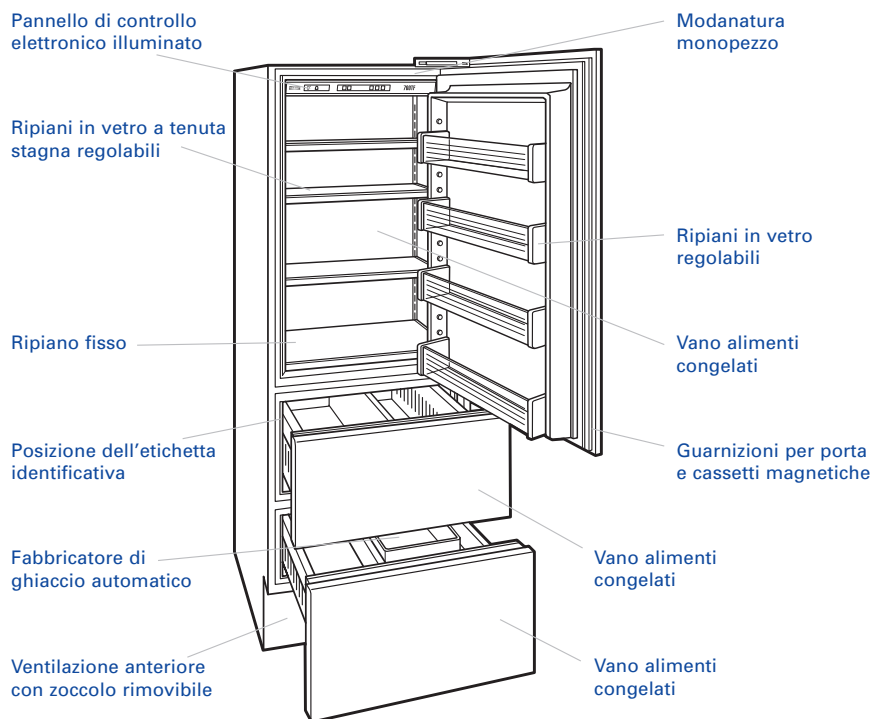



**MODELLO ICB700TCI**

FRIGORIFERO | FREEZER SOVRAPPOSTI

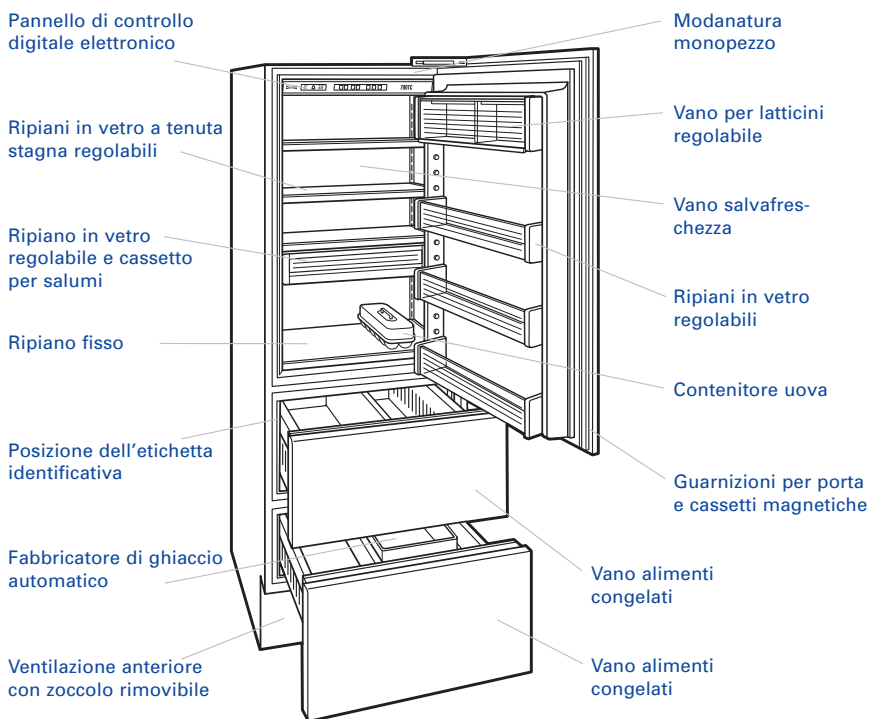

**MODELLO ICB736TCI**

FRIGORIFERO | FREEZER SOVRAPPOSTI

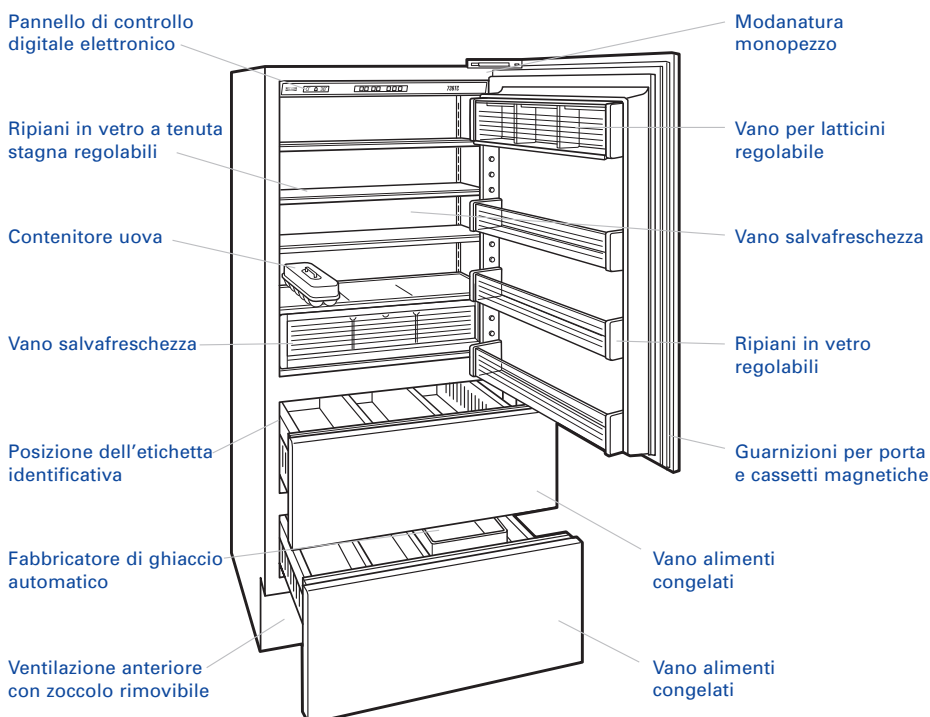



MODELLO **ICB700BR**

CASSETTI FRIGORIFERO

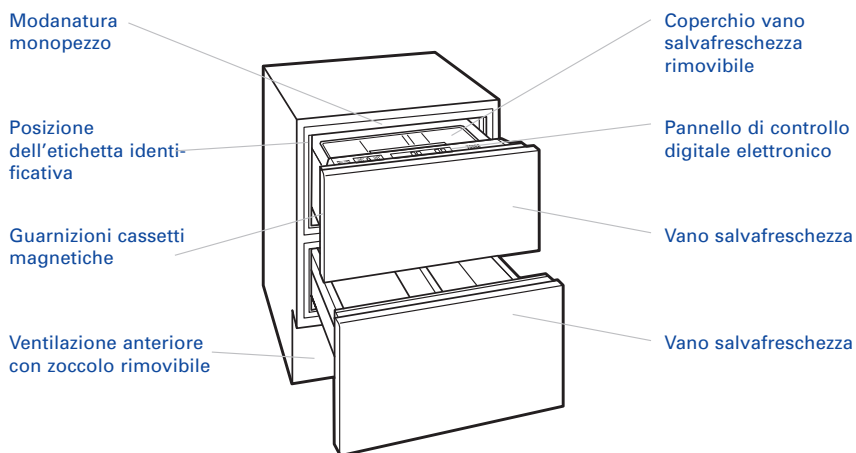

MODELLO **ICB700BF1**

CASSETTI FREEZER

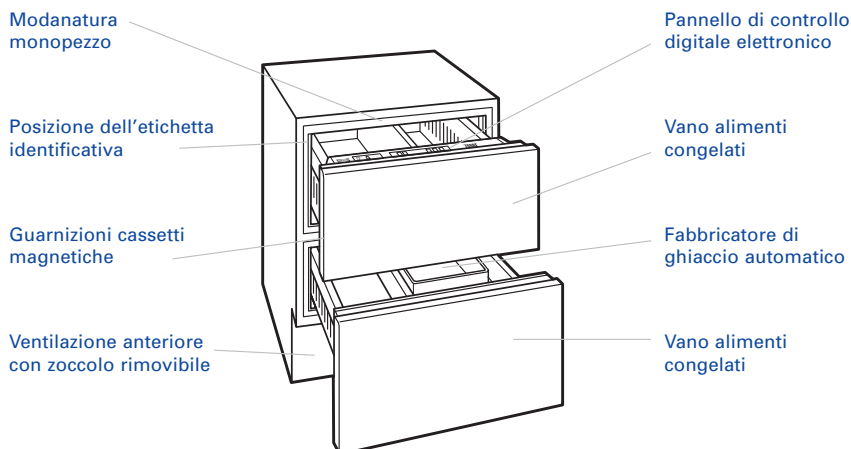

MODELLO **ICB700BC1**

CASSETTI FRIGORIFERO | FREEZER

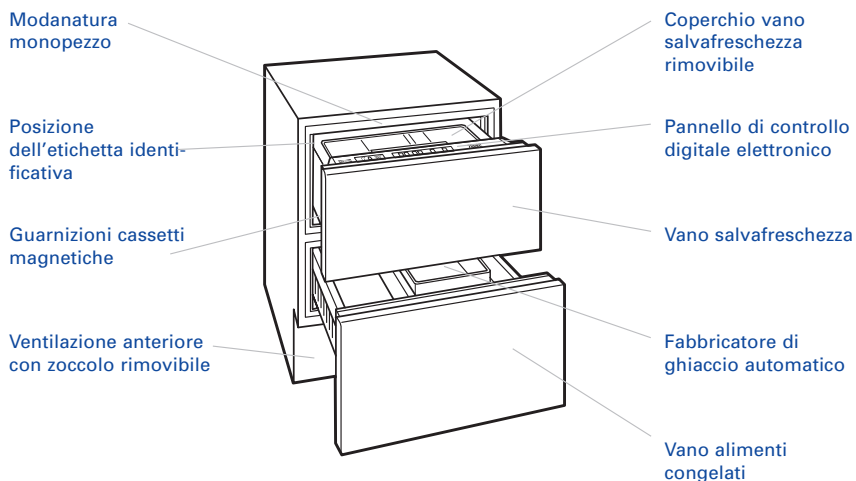



## SISTEMA DI **CONTROLLO ELETTRONICO**

Il sofisticato sistema di controllo elettronico delle unità integrate garantisce il massimo controllo di tutti gli alimenti refrigerati. Mantenendo le temperature consigliate per il frigorifero ed il freezer è possibile tenere gli alimenti freschi e garantirne a lungo la qualità.

Un microprocessore controlla con precisione la temperatura delle zone di raffreddamento. Campiona la temperatura ogni secondo e la regola per mantenerla al livello indicato.

Il pannello di controllo digitale elettronico si trova in alto nelle unità verticali, nel cassetto superiore nelle unità orizzontali. Tutti i controlli essenziali e le informazioni di pertinenza vengono visualizzati in questo facile da usare. Per informazioni sulla posizione del pannello di controllo elettronico, consultare le illustrazioni di cui sotto. Notare che per le unità a zona singola e le unità non dotate di un fabbricatore di ghiaccio il pannello di controllo elettronico è leggermente diverso.

### DISPLAY A CRISTALLI LIQUIDI

Il display a cristalli liquidi (LCD) situato sul pannello di controllo elettronico riporta la temperatura effettiva delle diverse zone dell'unità.

In caso di problemi con la temperatura o con il fabbricatore di ghiaccio, l'utente viene avvisato con una spia di indicazione SERVICE lampeggiante nel display.

### CONTROLLO TEMPERATURA

Le unità integrate sono regolate in fabbrica per mantenere le zone del frigorifero a 3 °C e del freezer a -18 °C. La gamma di temperatura per le zone del frigorifero è di 1 - 7 °C, per le zone del freezer è -23 - 15 °C.

Per le unità a combinazione vi sono due serie di tasti  $\triangle$  e  $\nabla$  sul pannello di controllo digitale elettronico. Uno è per la zona frigorifero superiore, mentre l'altro è per i cassetti del freezer inferiori. Anche i modelli ICB700TR e ICB736TR dispongono di due serie di tasti, uno per la zona superiore e l'altro per i cassetti. Le unità frigorifero e freezer a zona singola dispongono di una sola serie di tasti  $\triangle$  e  $\nabla$ .

Il tasto  $\nabla$  consente di ridurre la temperatura di una zona selezionata, in incrementi di un grado.

Simile al tasto  $\nabla$ , è possibile aumentare la temperatura in qualsiasi zona, in incrementi di un grado, premendo il tasto  $\triangle$ .

**NOTA IMPORTANTE:** attendere sempre 24 ore perché i compartimenti possano raggiungere la temperatura impostata.

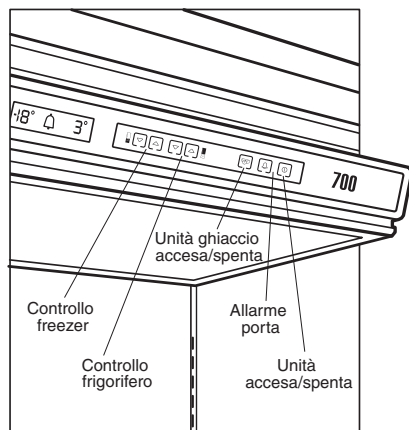

**Pannello di controllo elettronico delle unità a combinazione verticali**

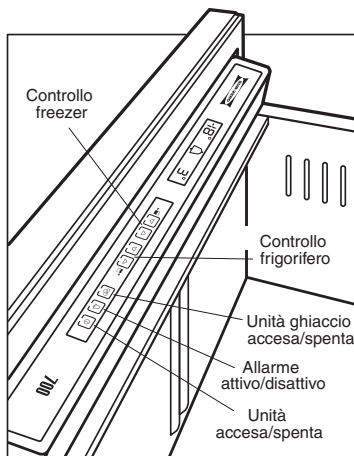

**Pannello di controllo elettronico delle unità a combinazione orizzontali**



## SISTEMA DI **CONTROLLO ELETTRONICO**

### FABBRICATORE DI GHIACCIO

Il tasto , situato sul pannello di controllo elettronico, accende e spegne il fabbricatore di ghiaccio automatico. Con il fabbricatore del ghiaccio acceso, sul display a cristalli liquidi compare la ICE.

### ACCENSIONE

Il tasto , situato sul pannello di controllo elettronico, toglie completamente la corrente dall'unità. Questo tasto può essere usato per spegnere l'unità prima degli interventi di manutenzione o in caso di vacanze prolungate.

### FUNZIONE DI ALLARME





Tutte le unità integrate dispongono di una funzione di allarme che emette un bip se la porta o un cassetto restano aperti.



Un allarme scatta se la porta resta aperta sulle unità verticali o se un cassetto resta aperto sulle unità verticali o orizzontali. Con l'allarme attivato, nel display a cristalli liquidi compare il simbolo di una campana. È possibile attivare o disattivare l'allarme con il tasto  oppure con questo controllo ad allarme attivato.

Con l'allarme attivato, il simbolo della campana si accende sul display a cristalli liquidi sul pannello di controllo digitale elettronico. Per spegnere l'allarme, premere il tasto  una volta per far scomparire il simbolo della campana dal display.

### DISPLAY DELLA TEMPERATURA

Il sistema di controllo digitale elettronico può visualizzare la temperatura in gradi Fahrenheit (°F) o Centigradi (°C).



Per cambiare le unità di visualizzazione della temperatura da °F a °C o da °C a °F, spegnere l'unità e riaccenderla usando il tasto . Entro un minuto dalla riaccensione dell'unità, premere e tenere premuto il tasto . Tenendo premuto il tasto , premere e tenere premuto il tasto . Tenere premuti entrambi i tasti per circa 5 secondi fin quando nel display a cristalli liquidi non compare °C o °F, quindi rilasciare i tasti. Il display torna alla normalità quando non si preme più nessun tasto per 10 secondi.

Usare i tasti  e  per controllare la gamma di punti prestabiliti e verificare che le unità di temperatura siano cambiate.

### MODALITÀ GIORNO SABBATICO (STAR-K)

Nel rispetto di alcune festività religiose è disponibile anche la funzione di giorno sabbatico. Questa modalità spegne le luci, il fabbricatore del ghiaccio e l'allarme porta, impendendone la riattivazione. Restano immutate le regolari operazioni di refrigerazione.

Con l'installazione di un kit di cablaggio i modelli verticali sono conformi alla direttiva Star-K per soddisfare i rigidi requisiti religiosi relativamente ad alcune istruzioni disponibili sul sito [www.star-k.org](http://www.star-k.org). I modelli con cassetto sono certificati Star-K dalla fabbrica e non richiedono ulteriore cablaggio. Per dettagli sul kit di cablaggio, rivolgersi al proprio rivenditore Sub-Zero.

Per portare l'unità integrata nella modalità giorno sabbatico, occorre dapprima spegnerla con il tasto . Con l'unità spenta, premere e tenere premuto il tasto . L'unità si accende non appena si preme il tasto. Le spie si spengono dopo aver tenuto premuto il tasto  per circa 10 secondi. Questo indica che l'unità è passata alla modalità giorno sabbatico e che è possibile rilasciare il tasto.

Per uscire dalla modalità giorno sabbatico premere il tasto  una volta.





## CONSERVAZIONE **NEL VANO SUPERIORE**

### RIPIANI IN VETRO REGOLABILI

È possibile rimuovere o regolare i ripiani in vetro temperato delle unità verticali integrate. Sollevare dapprima il ripiano inclinandolo dalla parte anteriore, quindi sollevarlo ed estrarlo dai binari sulla parete posteriore del frigorifero o del freezer, come indicato nell'illustrazione di cui sotto.

Per togliere i ripiani della porta, sollevare e ruotare l'estremità del ripiano in vetro più vicino alla porta, rimuovendolo.

Per rimontare i ripiani in vetro, selezionare l'altezza desiderata. Quindi, con la parte anteriore del ripiano leggermente sollevata, inserire il ripiano nel binari sulla parete posteriore dell'unità. Abbassare la parte anteriore del ripiano fin quando non scatta in posizione.

#### **⚠ ATTENZIONE**

**Prestare particolare attenzione con i ripiani in vetro, per impedire che si rompano o che graffino l'interno dell'unità.**

### RIPIANO FISSO

Il ripiano fisso in vetro, con unità verticali con larghezza di 686 mm ed il modello ICB736TR, si trova sul ripiano superiore dell'unità verticale integrata. Poggiare questo ripiano sulla parte in basso del vano superiore, con il bordo smussato verso la parte anteriore. Se installato correttamente, i piedini di supporto posteriore tengono a debita distanza il ripiano dalla parete posteriore per garantire un flusso uniforme di aria attraverso l'unità.

### RIPIANI DELLA PORTA

I ripiani della porta ed il vano per latticini delle unità verticali integrate sono regolabili grazie a guide presenti sul rivestimento della porta.

Per rimuovere i ripiani della porta o il vano per latticini, sollevarli ed estrarli dal fondo, come mostrato nell'illustrazione che segue.

Per rimontarli, selezionare una posizione desiderata e farli quindi scorrere in basso, sulle guide.

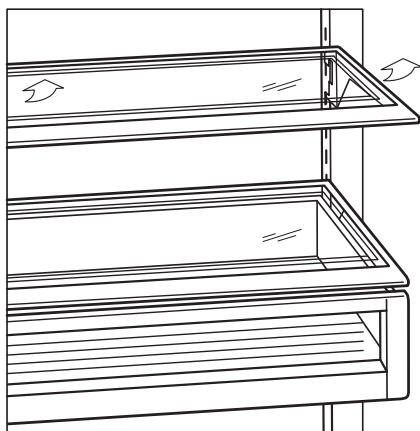

**Rimozione dei ripiani in vetro regolabili**

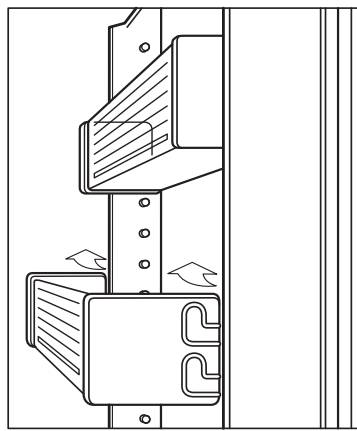

**Rimozione dei ripiani della porta**

**CONSERVAZIONE NEL VANO SUPERIORE****CASSETTO PER SALUMI E RELATIVO RIPIANO**

Il cassetto per salumi monopezzo ed il gruppo ripiano nei modelli ICB700TR, ICB700TCI e ICB736TR è facilmente rimovibile per la pulizia e il riposizionamento. Il cassetto per salumi è pratico per conservare piccoli alimenti che andrebbero altrimenti facilmente persi, e per garantirne la massima freschezza.

Rimuovere questo gruppo così come si farebbe con i ripiani regolabili standard in dotazione alle unità verticali. Consultare le istruzioni e le illustrazioni per i ripiani in vetro regolabili a pagina 73.

**VANO SALVAFRESCHEZZA – MODELLO ICB736TCI**

Il vano salvafreschezza monopezzo del modello ICB736TCI è pratico per conservare frutta e verdura ed è dotato di due divisori.

**Per rimuovere il vano salvafreschezza**, togliere dapprima il ripiano in vetro sollevandolo dai ripiani laterali in plastica. Sollevare quindi in vano salvafreschezza dalla base. Vedere l'illustrazione che segue.

**Per rimontare il vano salvafreschezza**, posizionare il vano sulla base. La scanalatura lungo il fondo del vano deve risultare allineata con la barra trasversale sulla parte anteriore della base. Posizionare quindi il ripiano in vetro sulla sommità dei supporti laterali in plastica.

**CONSERVAZIONE NEI CASSETTI****RIMOZIONE DEI CASSETTI**

**NOTA IMPORTANTE:** prima di rimuovere il cassetto superiore da un'unità orizzontale occorre dapprima scollegare il cavo di controllo, come indicato nell'illustrazione di cui sotto.

Per rimuovere un cassetto dall'unità verticale integrata o orizzontale, aprire tirandolo fin quando si ferma. Sollevare la parte anteriore del cassetto ed estrarlo, come mostrato nell'illustrazione.

Per rimontare un cassetto, sollevarne la parte anteriore ed inserirla nei binari. Far scorrere il gancio sulla parte posteriore delle guide scorrevoli sulle fessure sul retro del cassetto. Per le unità con larghezza di 914 mm i cassetti dispongono di linguette che vanno posizionate tra i ganci. Far scorrere quindi i piccoli perni bianchi sulla parte anteriore delle parti scorrevoli dei cassetti sui fori sulla parte anteriore del cassetto.

**⚠ ATTENZIONE**

**Prima di togliere il cassetto superiore da un'unità orizzontale occorre dapprima scollegare il cavo di controllo.**

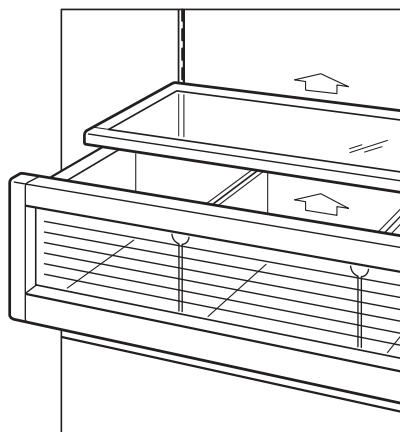

Vano salvafreschezza – Modello ICB736TCI.

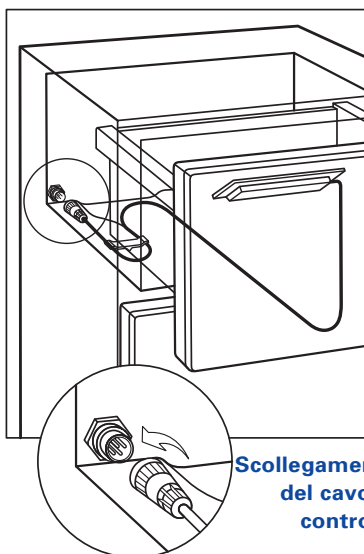

Scollegamento del cavo di controllo

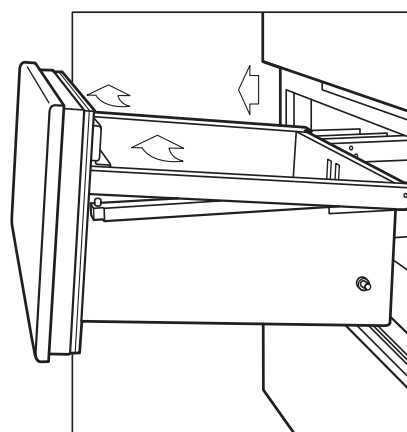

Rimozione del cassetto per conservazione



## CONSERVAZIONE **NEI CASSETTI**

### COPERCHIO DEL VANO SALVAFRESCHESCEZZA RIMOVIBILE

Il coperchio sollevabile per il vano salvafreschezza è in dotazione standard con le unità frigorifere verticali ed orizzontali e con l'unità a combinazione orizzontale. La parete trasparente consente di accedere con facilità e di vedere tutte le verdure conservate nel cassetto.

Questo coperchio è facilmente rimovibile per la pulitura con acqua e sapone, oppure ancora è possibile trasferirlo su un altro cassetto sollevandone il bordo anteriore ed estraendolo dalla parte anteriore. Vedere l'illustrazione che segue.

**NOTA IMPORTANTE:** per il modello ICB700BCI, l'unità a combinazione orizzontale, il coperchio del vano salvafreschezza rimovibile può essere usato solo nel cassetto superiore.

### DIVISORE PER CASSETTI

I divisori per cassette vengono montati in modo permanente nei cassette e non possono essere rimossi.

## FUNZIONAMENTO **DEL FABBRICATORE DI GHIACCIO**

Il fabbricatore del ghiaccio nell'unità a combinazione integrata o nel freezer è completamente automatico e collaudato in fabbrica. Richiede una connessione alla mandata idrica dell'ambiente.

Per metterlo in funzione, il sistema del fabbricatore del ghiaccio va acceso tramite il tasto , situato sul pannello di controllo elettronico. Consultare la sezione sul fabbricatore del ghiaccio a pagina 72.

Il fabbricatore del ghiaccio si spegne quando se ne rimuove il contenitore dal freezer. Quando si reinsertisce il contenitore, il fabbricatore riprende a creare ghiaccio.

**NOTA IMPORTANTE:** chiedere all'utente di gettare il primo contenitore pieno di ghiaccio, in quanto tutte le nuove connessioni contengono impurità nel ghiaccio provenienti dalla linea idrica.

## ACCESSORI

**Gli accessori opzionali sono disponibili attraverso il proprio rivenditore Wolf di fiducia. Per ottenere le informazioni sui rivenditori di zona, visitare il nostro sito all'indirizzo [subzero.com](http://subzero.com).**

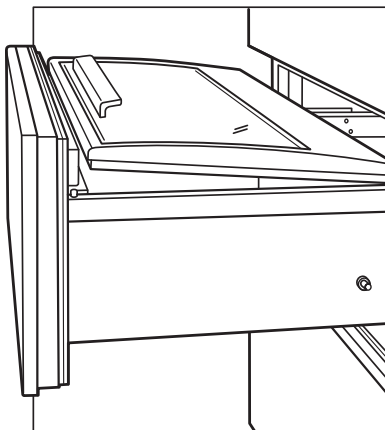

**Rimozione del coperchio vano salvafreschezza**



## PULITURA

Come con tutti gli elettrodomestici, tenere sempre l'unità integrata pulita per garantirne un ottimo funzionamento e gli alimenti freschi. Pulire tutte le fuoriuscite all'interno con sapone neutro ed acqua calda. Non usare detergenti abrasivi, che potrebbero graffiare le superfici interne.

### ESTERNO IN ACCIAIO INOSSIDABILE

**Finiture in acciaio inossidabile classico ed al platino:** per pulire l'esterno delle finiture in acciaio inossidabile classico o al platino, usare un detergente neutro e non abrasivo per acciaio inossidabile ed applicarlo con un panno morbido e senza filaccia.

**Finitura in acciaio inossidabile al carbone:** l'acciaio inossidabile al carbone può essere pulito con sapone neutro ed acqua.

Questo tipo di finitura utilizza acciaio spazzolato per garantire il massimo lustro metallico dello sfondo color carbone.

Svariati tipi di luce ed ambiente possono portare a giochi di ombre sui componenti e le aree degli elettrodomestici di dimensioni superiori. Queste variazioni sono normali con la finitura al carbone ed aggiungono l'esclusiva caratteristica dell'acciaio inossidabile colorato.

Per far risaltare la lucentezza naturale di tutte e tre le finiture, pulire leggermente la superficie con un panno in macrofibra umido seguito da una pelle di camoscio asciutta. Procedere nella direzione naturale della satinatura dell'acciaio. Per ottenere risultati ottimali tenere il panno a continuo contatto con l'acciaio inossidabile.

#### ⚠ ATTENZIONE

**Non pulire mai con spazzole metalliche o detergenti altamente abrasivi, onde evitare di rimuovere la finitura al carbone o di graffiare la finitura classica o al platino.**

### PULITURA DEGLI INTERNI

Per pulire le superfici interne e le parti rimovibili, lavare con detersivo neutro ed acqua tiepida ed un cucchiaino di bicarbonato. Non usare aceto e detergenti a base di alcol. Sciacquare ed asciugare bene. Evitare che l'acqua tocchi le luci, il pannello di controllo elettronico ed il display a cristalli liquidi.

### RIPIANI IN VETRO

Tutti i ripiani in vetro dei vani frigorifero e freezer possono essere lavati in lavastoviglie. Possono anche essere puliti con una soluzione neutra di sapone ed acqua calda. Sciacquare ed asciugare bene.

#### ⚠ ATTENZIONE

**Non immergere i ripiani in vetro freddo in acqua calda e non versarvi sopra acqua calda. Lasciarli a temperatura ambiente prima di pulirli. Temperature estreme possono causare la rottura del vetro.**



## PULITURA

### PULITURA DEL CONDENSATORE

Per tutti i modelli integrati, il condensatore si trova dietro lo zoccolo/la griglia. Per pulire l'area del condensatore, togliere le viti che tengono in posizione lo zoccolo/la griglia. Lo zoccolo/la griglia scorrono facilmente in avanti, consentendo di accedere all'area del condensatore. Usare una spazzola morbida ed un aspirapolvere per togliere polvere e lanuggine dal condensatore.

**NOTA IMPORTANTE:** per garantire prestazioni efficienti dell'unità integrata, il condensatore va pulito ogni 3-6 mesi in condizioni di utilizzo regolare. In presenza di animali domestici potrebbe essere necessario pulire l'area del condensatore con maggiore frequenza.

#### ⚠ ATTENZIONE

**Prima di pulire, togliere corrente dall'unità presso il pannello di controllo elettronico. Prima di pulire il condensatore, indossare guanti onde evitare di tagliarsi con le lamelle appuntite del condensatore.**

#### ⚠ ATTENZIONE

**La mancata pulizia del condensatore potrebbe causare un calo della temperatura o guasti meccanici o danni.**

## RUMORI

In condizioni di utilizzo regolare dell'unità si potrebbero sentire alcuni rumori. L'acustica circostante, quale pareti, pavimenti e pensili possono incidere sui rumori emessi dall'unità. Ad esempio, un rumore di acqua che scorre è probabilmente refrigerante che circola attraverso la tubazione.

Durante il ciclo di fabbricazione del ghiaccio si potrebbe anche sentire il rumore dei cubi di ghiaccio che cadono nel contenitore o della valvola a solenoide azionata durante il riempimento del fabbricatore del ghiaccio con acqua. Durante lo scongelamento del freezer è possibile sentire dei leggeri schioppettii man mano che il calore dall'elemento scongelante elimina il gelo dalla bobina del freezer e l'acqua scorre nella bacinella dell'acqua.

Quando i compressori sono in funzione si potrebbe sentire un leggero ronzio. Durante l'accensione e lo spegnimento del compressore è possibile percepire delle vibrazioni per alcuni secondi.

Alcuni di questi rumori potrebbe essere ulteriormente potenziali se si aprono la porta o i cassetti dell'unità.

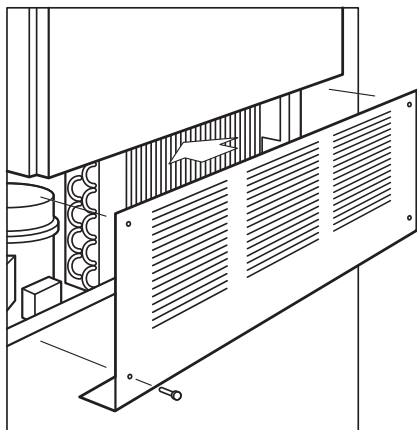

**Posizione del condensatore**

**INFORMAZIONI SUL SISTEMA DI ILLUMINAZIONE****⚠ AVVERTENZA**

**Prima di cambiare la lampadina togliere corrente staccando il cavo di alimentazione dalla presa dell'elettrodomestico. Indossare guanti di protezione prima di toccare le lampadine.**

**ILLUMINAZIONE DEL VANO SUPERIORE**

Il vano superiore dell'unità verticale integrata contiene lampadine per elettrodomestici standard da 40 watt (n. di parte 3030260).

Per sostituire le lampadine nel vano superiore occorre rimuovere lo schermo che le ricopre. Infilare le mani sotto lo schermo e rilasciare le due pinze sul retro dello schermo, sollevare quindi e far scorrere indietro lentamente fin quando le fessure laterali dello schermo non scendono oltre i perni di montaggio nelle pareti laterali. Togliere lo schermo. Le lampadine sono ora accessibili. Vedere l'illustrazione che segue.

Sostituire le lampadine e seguire le fasi inverse per riposizionare lo schermo.

**ILLUMINAZIONE VANO DEI CASSETTI**

Ciascun vano dei cassetti delle unità verticali ed orizzontali integrate dispone di una lampadina da 25 watt (n. di parte 3030270) incassata nella parte superiore del vano. Vedere l'illustrazione qui sotto.

Per sostituire la lampadina nel vano di un cassetto, estrarre completamente il cassetto oppure toglierlo del tutto. Consultare la sezione sulla rimozione dei cassetti a pagina 74.

Togliere la lampadina svitandola dallo zoccolo. Sostituire la lampadina e seguire le fasi inverse per reinstallare il cassetto.

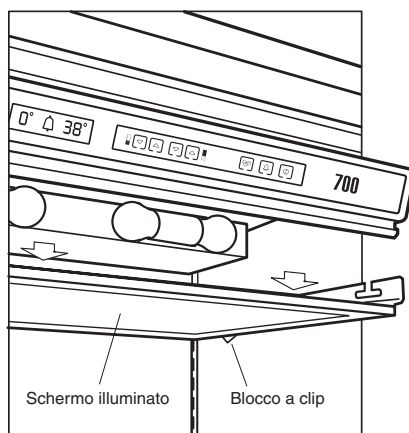
**Posizione delle lampadine nel vano superiore****Posizione delle lampadine nel vano dei cassetti**



## FERMAPORTA **DA 90 GRADI**

L'unità verticale integrata è dotata di un fermoporta incorporato a 90 gradi per il vano dei cassetti superiore. Per azionare il fermoporta basta usare un cacciavite a lama piatta e spostare il davanti il raccordo in rame nei cardini della porta superiore ed inferiore.

Per poter usare la porta in modo sicuro occorre azionare entrambi i fermoporta a 90 gradi. È possibile raggiungere l'apertura massima di 105 gradi usando il cacciavite e facendo avanzare la camma in rame al fermoporta successivo.

### ⚠ **ATTENZIONE**

Con la porta aperta a 105 gradi, il pannello della porta, secondo il suo spessore, potrebbe colpire il telaio anteriore dell'unità causando gravi danni.

### ⚠ **AVVERTENZA**

L'oscillazione della porta sulle unità verticali potrebbe causare la pizzicatura delle dita o danneggiare l'unità. Con la porta aperta, fare attenzione a non infilare le dita nell'apertura della porta sul lato del cardine.

## PERIODI **DI INATTIVITÀ**

In caso di vacanza prolungate, togliere corrente dall'unità. Svuotare completamente l'unità e bloccare porta e cassetti in posizione leggermente aperta. Uno spazio di 25 mm consente la circolazione di aria fresca all'interno dell'unità per evitare la formazione di odori cattivi all'interno.

**NOTA IMPORTANTE:** L'umidità si accumula in un'unità spenta che si riscalda e raggiunge la temperatura ambiente, anche se è stata in servizio solo temporaneamente ed è stata quindi spenta. Bloccando la porta ed i cassetti in posizione leggermente aperta si consente la fuoriuscita di umidità.

Per periodi di inattività brevi, eliminare tutti gli alimenti deperibili. Spegnerne il fabbricatore del ghiaccio e svuotarne il contenitore. Non cambiare le impostazioni di controllo.

L'osservanza di talune feste religiose (modalità giorno sabbatico) richiede lo spegnimento delle luci e del fabbricatore del ghiaccio; consultare la sezione corrispondente a pagina 72.

### ⚠ **ATTENZIONE**

L'accumulo di umidità può danneggiare i componenti metallici interni.

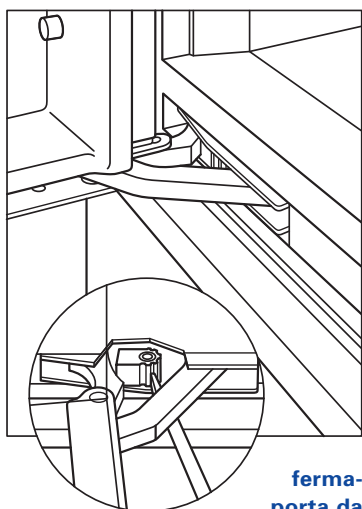

**ferma-  
porta da  
90 gradi**



## SOLUZIONE DEI PROBLEMI

Se l'unità integrata non funziona correttamente, consultare la guida alla soluzione dei problemi prima di chiamare il proprio rivenditore Sub-Zero. Questa guida fa risparmiare tempo e denaro, evitando l'intervento di un tecnico.

**La parola SERVICE lampeggia sul display a cristalli liquidi sul pannello di controllo**

- Questo potrebbe indicare che occorre pulire il condensatore. Attenersi alla procedura per la pulitura del condensatore delineata a pagina 77.
- Spegner l'unità con il tasto  e riavviarla quindi premendo nuovamente il tasto. Se la parola SERVICE lampeggia nuovamente, rivolgersi al proprio rivenditore Sub-Zero.

**Le parole SERVICE e ICE lampeggiano sul display a cristalli liquidi sul pannello di controllo**

- Spegner l'unità con il tasto  e riavviarla quindi premendo nuovamente il tasto. Se le parole SERVICE e ICE lampeggiano nuovamente, rivolgersi al proprio rivenditore Sub-Zero.

**Il frigorifero/freezer non funziona**

- Il frigorifero è alimentato (blackout)?
- L'interruttore automatico di casa è staccato?
- Il controllo del frigorifero/freezer è azionato?
- Il condensatore è pulito?
- Se l'unità continua a non funzionare, potrebbe essere in modalità di scongelamento; attendere 30 minuti per verificare se si riavvia.

**Il frigorifero/freezer è più caldo del solito**

- Il pannello di controllo è impostato correttamente?
- Il condensatore è pulito?
- Una porta o un cassetto sono rimasti aperti per un periodo di tempo prolungato? Accertarsi che non vi siano alimenti che ostruiscono la chiusura della porta o dei cassetti.
- Si è aggiunta di recente una grossa quantità di alimenti?

**Il frigorifero/freezer funziona per periodi prolungati di tempo**

- Il condensatore è pulito?
- Una porta o un cassetto sono rimasti aperti per un periodo di tempo prolungato? Accertarsi che non vi siano alimenti che ostruiscono la chiusura della porta o dei cassetti.
- Si è aggiunta di recente una grossa quantità di alimenti?
- Quando fa molto caldo ed a temperature ambiente calde, il motore funziona più a lungo.
- Il modello ICB700TFI utilizza un compressore a velocità variabile ed è concepito per il funzionamento continuo. Questo metodo di raffreddamento utilizza meno energia di un design tipico ad accensione-spegnimento.

**Il frigorifero/freezer presenta formazioni di gelo**

- Una porta o un cassetto sono rimasti aperti per un periodo di tempo prolungato? Accertarsi che non vi siano alimenti che ostruiscono la chiusura della porta o dei cassetti.
- La porta ed i cassetti si chiudono ed aderiscono correttamente?





## SOLUZIONE DEI PROBLEMI

**All'interno dell'unità si forma della condensa**

- Questo è normale durante periodi di umidità elevata (estate) e se le porte vengono aperte di frequente.
- La porta ed i cassetti si chiudono ed aderiscono correttamente?

**All'esterno dell'unità si forma della condensa**

- Durante periodi di umidità elevata, sulle superfici esterne potrebbe formarsi della condensa. La condensa scompare con il calare dell'umidità. La porta ed i cassetti si chiudono ed aderiscono correttamente? Se la condensa continua, rivolgersi al proprio rivenditore Sub-Zero.

**Il cassetto è difficile da chiudere**

- L'unità è a livello?
- Accertarsi che non vi siano alimenti o confezioni di alimenti che interferiscono con il fabbricatore del ghiaccio o altri componenti interni.
- Notare che le guide scorrevoli dei cassetti in un vano freezer non si spostano così facilmente come nel vano frigorifero, a causa delle temperature inferiori.

**Il fabbricatore del ghiaccio non funziona**

- L'unità ha installato un fabbricatore del ghiaccio?
- Il fabbricatore del ghiaccio è acceso sul pannello di controllo?
- Il contenitore di ghiaccio si trova nella posizione giusta all'interno del vano dei cassetti del freezer?
- La mandata idrica per il fabbricatore del ghiaccio è collegata e funziona correttamente?

**Il ghiaccio si raggruppa nel contenitore**

Il ghiaccio viene usato di frequente? Gettare ed attendere che si formi del nuovo ghiaccio.

**All'interno dell'unità si sente un cattivo odore**

- Pulire con cura l'unità.
- Coprire bene tutti gli alimenti.

**Occorre sostituire la lampadina**

- Consultare la sezione sul sistema di illuminazione, a pagina 78.

**⚠ AVVERTENZA**

**Prima di cambiare la lampadina togliere corrente staccando il cavo di alimentazione dalla presa dell'elettrodomestico. Indossare guanti di protezione prima di toccare le lampadine.**

**Occorrono informazioni sul prodotto**

- Visitare il nostro sito Web all'indirizzo [subzero.com](http://subzero.com) per informazioni su pianificazione, installazione e prodotti.

**Occorre assistenza**

- In caso di assistenza, garantire la qualità tipica dei prodotti Sub-Zero rivolgendosi ad un rivenditore Sub-Zero.
- Prima di chiamare per assistenza, individuare i numeri di modello e di matricola dell'unità. Entrambi i numeri sono elencati sulla piastrina di identificazione del prodotto situata all'interno del mobile, a sinistra del cassetto superiore.



## DOMANDE PIU' FREQUENTI

### FORMAZIONE DI GHIACCIO

**NOTA IMPORTANTE:** accertarsi che il fabbricatore di ghiaccio sia acceso. Se lo è, la parola ICE compare nel display a cristalli liquidi sul pannello di controllo elettronico.

**NOTA IMPORTANTE:** chiedere all'utente di gettare il primo contenitore pieno di ghiaccio, in quanto tutte le nuove connessioni contengono impurità nel ghiaccio provenienti dalla linea idrica.

**D:** Il mio fabbricatore di ghiaccio non produce molto ghiaccio.

**R:** In media è possibile prevedere un ciclo di ghiaccio (otto cubetti per ciclo) ogni 2 ore.

**D:** Il mio ghiaccio si scioglie e forma blocchi.

**R:** Se il ghiaccio non viene usato regolarmente, i cubetti tendono a sciogliersi e ad attaccarsi gli uni con gli altri. Si consiglia di gettare il ghiaccio e di attendere che si riformi. Alcuni tipi di sistemi di filtraggio oppure problemi di pressione idrica incorretta potrebbero causare questa condizione.

**D:** Il mio ghiaccio ha un gusto strano e risulta scolorito.

**R:** Le unità integrate Sub-Zero non dispongono di un impianto di filtraggio idrico integrato. Rivolgersi ad un idraulico per discutere le varie opzioni di filtraggio idrico.

### RUMORE

**D:** Sento che il frigorifero funziona di continuo; perché?

**R:** È normale sentire che le ventole ed i motori dell'unità siano in funzione. I rumori vengono accentuati dalla posizione dell'unità e dal design della stanza.

Il modello ICB700TFI utilizza un compressore a velocità variabile. Con questo design ad alta efficienza è normale che il compressore funzioni di continuo ed utilizzi meno energia rispetto ad un design tipico ad accensione-spegnimento.

### TEMPERATURA

**NOTA IMPORTANTE:** accertarsi che l'unità sia collegata elettricamente a meno che non si stia eseguendo la riparazione.

**D:** Come regolo le temperature?

**R:** Per regolare la temperatura, consultare la sezione Controllo della temperatura, a pagina 71.

**D:** Quali sono le impostazioni suggerite per la temperatura?

**R:** Le impostazioni consigliate sono 3 °C per le zone frigorifero e -18 °C per le zone freezer.

**D:** All'interno ed all'esterno del frigorifero si forma della condensa.

**R:** In ambienti con umidità elevata, la formazione di condensa è normale. Anche una porta aperta per un periodo di tempo prolungato contribuisce alla formazione di condensa all'interno dell'unità.

**D:** Il mio frigorifero non raffredda correttamente.

**R:** Pulire il condensatore, come spiegato a pagina 77.

### FUNZIONAMENTO DELLA PORTA

**D:** Perché la mia porta si apre a fatica?

**R:** Il frigorifero è stato concepito con un sistema a tenuta stagna. In questo caso, dopo la chiusura della porta si forma il vuoto. Attendere alcuni secondi affinché la pressione si stabilizzi ed aprire quindi la porta.

**D:** La porta del frigorifero si apre troppo in fretta e batte contro la parete o i pensili circostanti.

**R:** Il frigorifero potrebbe non essere livellato correttamente o potrebbe essere necessario un fermoporta. Per regolare il fermoporta incorporato, consultare la sezione corrispondente a pagina 79.



## INFORMAZIONI **PER IL SERVIZIO DI ASSISTENZA**

Queste informazioni sull'uso e sulla manutenzione offrono gli strumenti necessari per conservare gli alimenti nel modo ottimale nella propria unità integrata. Con il frigorifero in funzione, tenere porte e cassetti chiusi il più possibile.

Se non occorre intervenire, prima di chiamare accertarsi di disporre del numero di modello e di serie. Questi numeri sono elencati sulla piastrina di identificazione del prodotto all'interno del mobile, a sinistra del cassetto superiore. Consultare pagina 67 – 70 per la posizione della piastrina di identificazione per il modello in dotazione. Annotarsi le seguenti informazioni come riferimento futuro.

N. di modello \_\_\_\_\_

N. di serie \_\_\_\_\_

Data di installazione \_\_\_\_\_

Distributore Sub-Zero e telefono  
\_\_\_\_\_

### PRIMA DI CHIAMARE PER ASSISTENZA

Prima di chiamare un rivenditore Sub-Zero, consultare la guida alla soluzione dei problemi a pagina 80 - 82. Controllare il fusibile o l'interruttore automatico di casa per accertarsi che non sia bruciato e che la connessione elettrica all'elettrodomestico non sia stata staccata. Un blackout potrebbe essere un'altra causa di interruzione del servizio.

INFORMAZIONI  
PER I CONTATTI

**Sito Web:**  
[subzero.com](http://subzero.com)

**Le informazioni e le immagini contenute in questa sede sono protette da copyright della Sub-Zero, Inc. Questo documento e le informazioni o immagini qui contenute non potranno essere copiate o usati, in parte o nella loro interezza, senza l'esplicito consenso scritto della Sub-Zero, Inc.**

**©Sub-Zero, Inc. Tutti i diritti riservati.**



Achten Sie beim Lesen dieser Bedienungs- und Pflegeanleitung bitte besonders auf die Symbole „VORSICHT“ und „ACHTUNG“. Diese Informationen sind für den sicheren und effizienten Betrieb von Sub-Zero-Geräten wichtig.

#### **⚠ VORSICHT**

weist auf eine Situation hin, in der geringfügige Verletzungen oder Produktschäden auftreten, wenn Sie die Anweisungen nicht befolgen.

#### **⚠ ACHTUNG**

benennt eine Gefahr, die zu einer ernsthaften Verletzung oder zum Tod führen kann, wenn die Vorsichtsmaßnahmen nicht eingehalten werden.

Darüber hinaus enthält diese Bedienungs- und Pflegeanleitung **WICHTIGE HINWEISE** auf besonders wichtige Informationen.



## VIELEN DANK

Vielen Dank dafür, dass Sie sich für ein neues integriertes Gerät von Sub-Zero entschieden haben. Mit Sub-Zero können Sie auf eine 60 Jahre alte Tradition der Qualität und Zuverlässigkeit bauen.

Diese Bedienungs- und Pflegeanleitung beantwortet die meisten Ihrer Fragen über die Funktion, die Bedienung und Pflege Ihres integrierten Geräts. Falls Sie irgendwelche Fragen haben, die hier nicht angesprochen sind, wenden Sie sich an Ihren Sub-Zero-Händler oder besuchen Sie unsere Website [subzero.com](http://subzero.com).

## INTEGRIERTE KÜHLTECHNIK

Die Produktgruppe der integrierten Modelle von Sub-Zero bedeuten echte Innovation! Es handelt sich um den ersten integrierten Systemansatz im Bereich der Haushaltskühltechnik, der Ihnen drei wesentliche Vorteile bietet.

- Mit integrierten Kühlsystemen haben Sie die Wahl aus einer Reihe von Kühlschranks- oder Gefrierschranks Optionen, die Ihre Anforderungen erfüllen. Der Stauraum unter dem Arbeitsplattenniveau umfasst zwei Schubladen, während der Stauraum über der Arbeitsplatte als Schrank ausgelegt ist.
- Die ergonomische Raumteilung erhöht die Zugänglichkeit der Stauräume. Mit integrierten Kühlsystemen haben Sie die Wahl des Standortes von Kühlgeräten in der Küche und im gesamten Haus. Sie entsprechen genau Ihren individuellen Anforderungen bei der Art und Weise, wie die Kühltechnik in Ihrem Haus eingesetzt wird.
- Integrierte Kühlsysteme sorgen für eine vollkommen ästhetische Integration in von Ihnen gewählte Schränke. Kühlgeräte sind genau betrachtet Einbauschränke mit Kühlung. Sie werden buchstäblich zu einem Teil Ihrer Kucheneinrichtung.

## KONTAKTINFORMATIONEN

Website:  
[subzero.com](http://subzero.com)



### INTEGRIERTE LEISTUNGSMERKMALE

#### ZUBEHÖR

Optionale Zubehörteile können von Ihrem Sub-Zero-Händler bezogen werden. Ihren örtlichen Händler finden Sie auf unserer Website [subzero.com](http://subzero.com).

- **Integriertes Design.** Integrierte Kühlsysteme bieten eine Kühltechnik, die ganz gezielt zur direkten Verwendung überall im Haus in Schränke integriert werden kann.
- **Doppelkühlung.** Integrierte Kombigeräte aus Kühlschrank und Gefrierschrank mit Ausnahme des Modells ICB700BCI verfügen über das Doppelkühlsystem von Sub-Zero, das sicherstellt, dass Speisen so frisch wie möglich bleiben und dabei so wenig Energie wie möglich verbraucht wird. Sie verfügen über eine präzise, unabhängige Steuerung von Kühl- und Gefrierfächern.
- **Elektronische Digitalsteuerungen.** Ein Mikroprozessor steuert alle elektronischen Funktionen, einschließlich Temperatur, automatisches Abtauen, Beleuchtung, Kühlventilator und die Warnung „Tür/Schublade offen“. Mit der LCD können Sie alle Temperaturzonen im Gerät überwachen und problemlos Anpassungen vornehmen.
- **Nahtlose Leiste.** Die komplette Front des Innenraums jedes Geräts wird aus einer einzigen Leiste gebildet, was für eine schöne Bauform sorgt, die zugleich funktionell und elegant ist.
- **Helle Beleuchtung.** Die erstklassige Beleuchtung, die flach in der Decke eingebaut ist, bietet ein weißes, effizientes Licht im oberen Fach und in den Schubladen.
- **Verstellbare Regale.** Jedes abgedichtete, verstellbare Regal wird aus einer einzigen Formleiste mit integriertem, wärmebehandeltem Glas gebildet. Dieses Design verhindert, dass verschüttete Flüssigkeiten durch das gesamte Gerät nach unten tropfen.
- **Gourmetschublade.** Dieses geschlossene Fach im hohen Kühlschrank und in hohen Kombigeräten, mit Ausnahme von Modell ICB736TCI, ist mit dem Regal verstellbar. Dadurch haben Sie eine praktische Unterbringungsmöglichkeit für Gourmetspeisen und andere kleine Artikel.
- **Frischhaltefach – Modell ICB736TCI.** Das Modell ICB736TCI ist mit einem abgedichteten Frischhaltefach ausgerüstet. Es ist groß und tief und hat zur leichten Reinigung glatte Seiten. Im Innenraum befinden sich herausnehmbare Teiler.
- **Fach für Milchprodukte.** Ein Fach für Milchprodukte mit kraftschlüssiger Abdichtung gehört beim hohen Kühlschrank und bei hohen Kombigeräten zur Standardausrüstung. Dieses vollständig verstellbare Fach ist außerordentlich praktisch für Milchprodukte und kleine Artikel, die eine frische Umgebung benötigen.
- **Herausnehmbare Abdeckung des Frischhaltefachs.** Eine austauschbare Abdeckung des Frischhaltefachs, die angehoben werden kann, bietet maximale Feuchtigkeit in Grundgeräten und hohen Kühlschränken sowie in der oberen Kühlschrankschublade des Grundkombigeräts und hält Obst und Gemüse bei bester Qualität länger frisch.
- **Eierbehälter.** Ein tragbarer Eierbehälter sorgt für eine praktische Lagerung und lässt sich leicht herausnehmen. Beim hohen Kühlschrank und bei hohen Kombigeräten gehört er zum Lieferumfang.
- **Eisbehälter.** Dieser durchsichtige Formbehälter lässt sich leicht aus der unteren Schublade herausnehmen. Beim Grundgefrierschrank und beim hohen Gefrierschrank sowie dem Grund- und hohen Kombigerät gehört er zur Standardausrüstung.
- **Türanschlag.** Das exklusive Pendeltürband ist mit einem eingebauten Türanschlag von 90 Grad ausgestattet.
- **Energiesparend.** Alle integrierten Geräten erfüllen strenge Energieanforderungen.



Durch die Installation eines Kabelbaumsatzes erfüllen integrierte hohe Modelle die Star-K-Auflagen und entsprechen den strengen religiösen Vorschriften im Zusammenhang mit spezifischen Anweisungen, die unter [www.star-k.org](http://www.star-k.org) zu finden sind. Grundmodelle sind Star-K-zertifiziert, wobei kein zusätzlicher Kabelbaum erforderlich ist. Einzelheiten über den Kabelbaumsatz erhalten Sie von Ihrem Sub-Zero-Händler.



**MODELL ICB700TR**  
NUR KÜHLSCHRANK

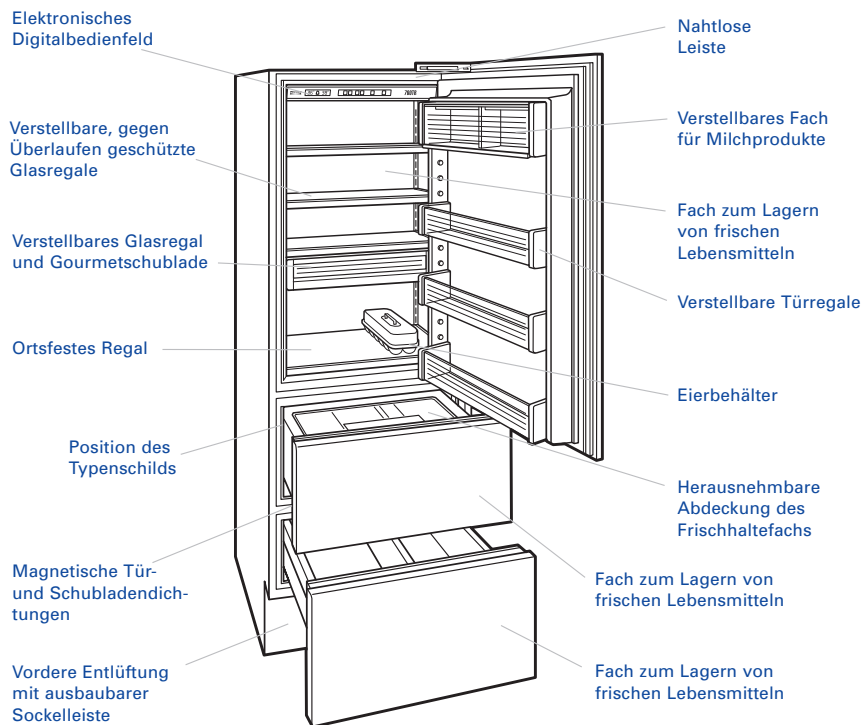

**MODELL ICB736TR**  
NUR KÜHLSCHRANK

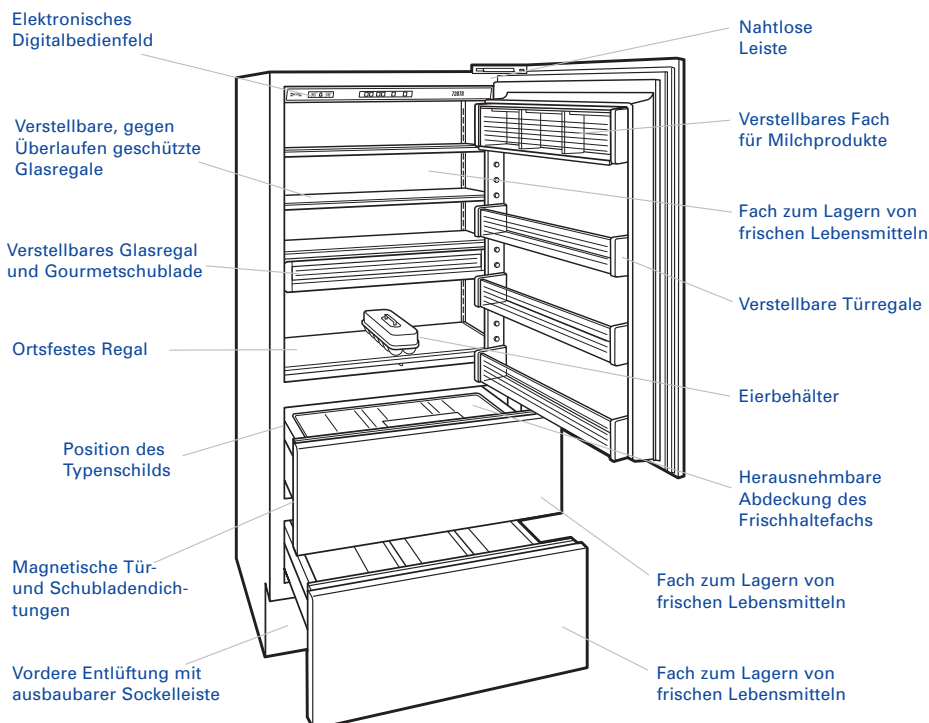



MODELL **ICB700TFI**  
NUR GEFRIERSCHRANK

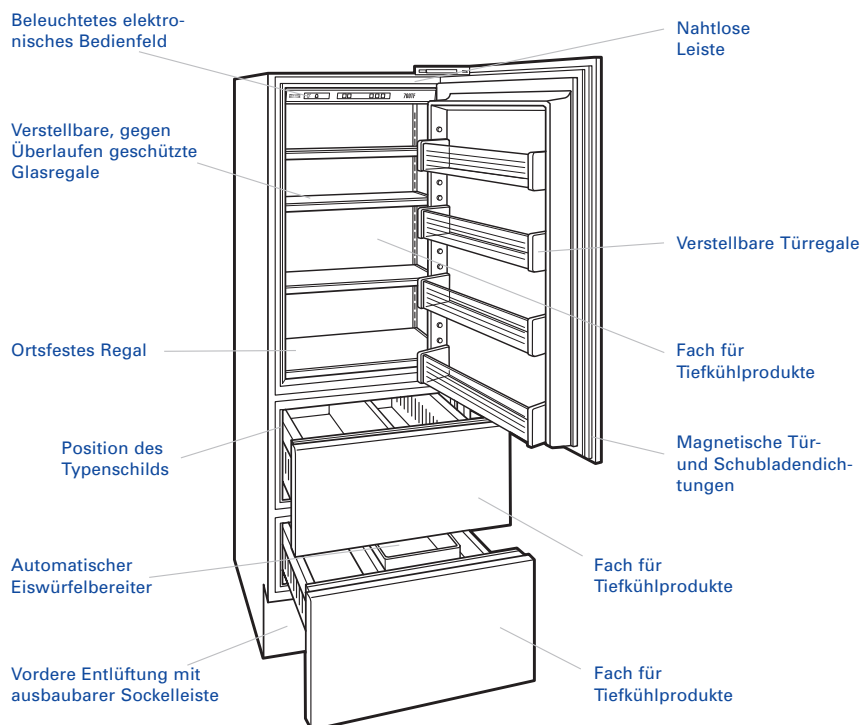





**MODELL ICB700TCI**  
KÜHLSCHRANK | GEFRIERSCHRANK ÜBEREINANDER

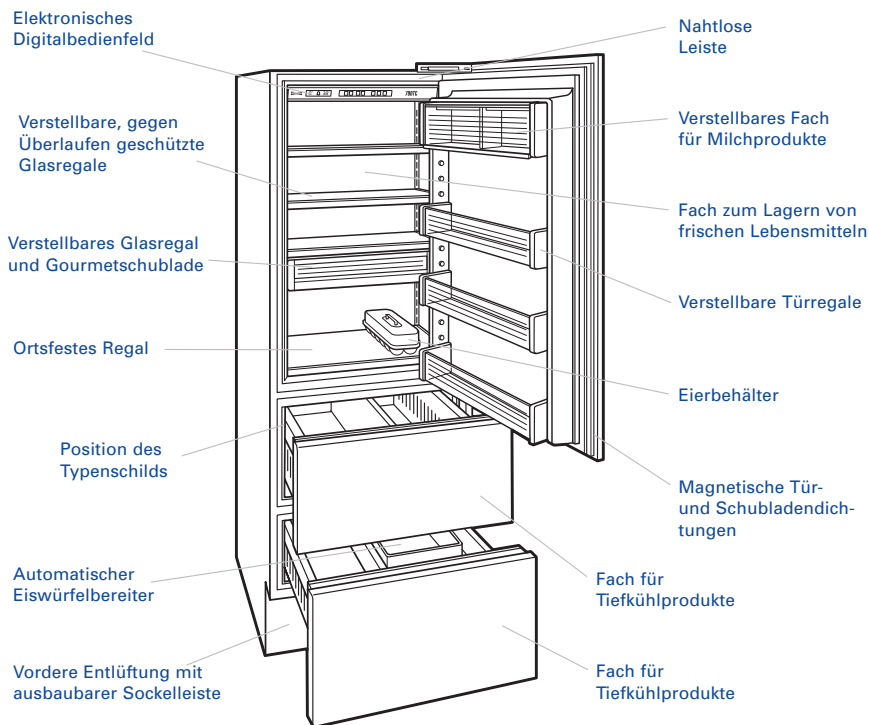

**MODELL ICB736TCI**  
KÜHLSCHRANK | GEFRIERSCHRANK ÜBEREINANDER

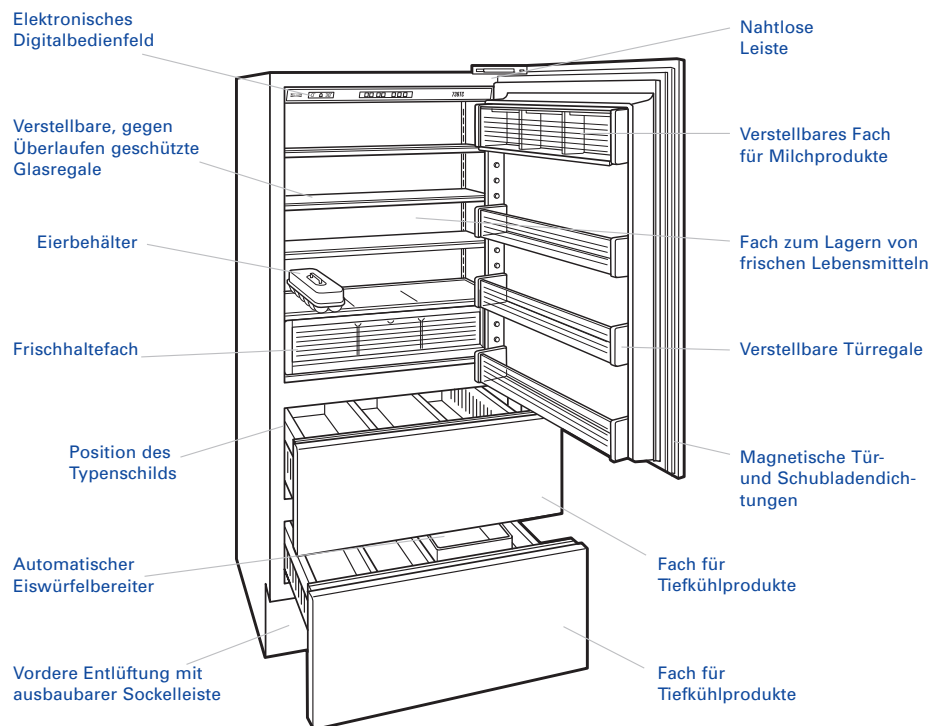



MODELL **ICB700BR**  
KÜHLSCHRANKSCHUBLADEN

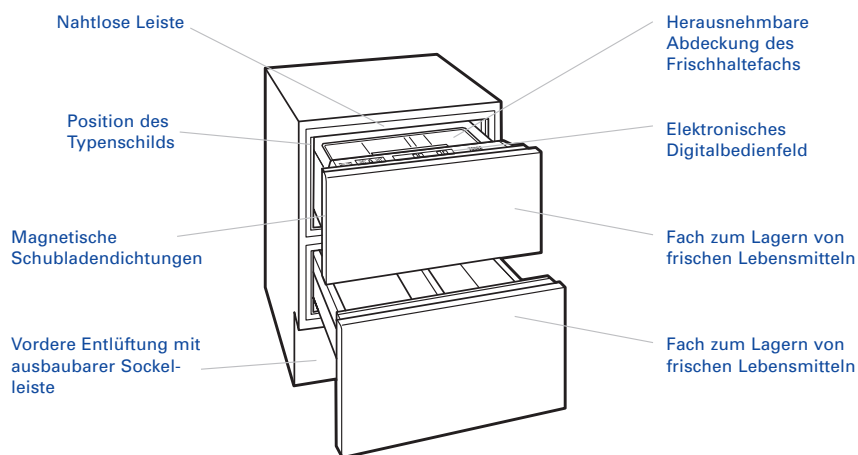

MODELL **ICB700BFI**  
GEFRIERSCHRANKSCHUBLADEN

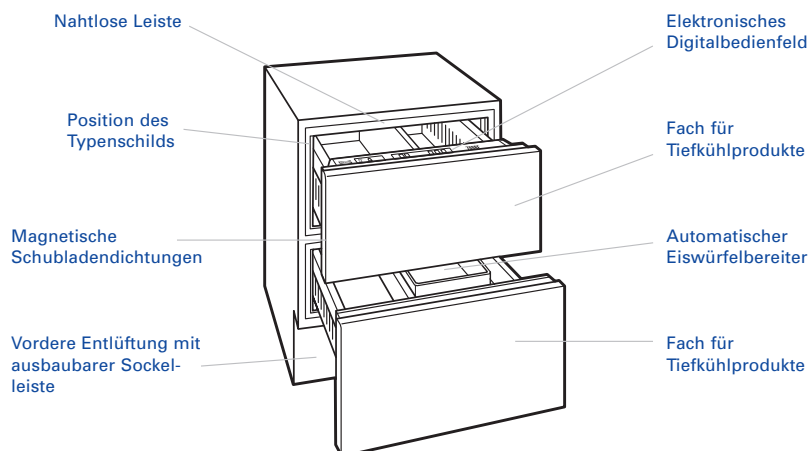

MODELL **ICB700BCI**  
KÜHLSCHRANK- | GEFRIERSCHRANKSCHUBLADEN

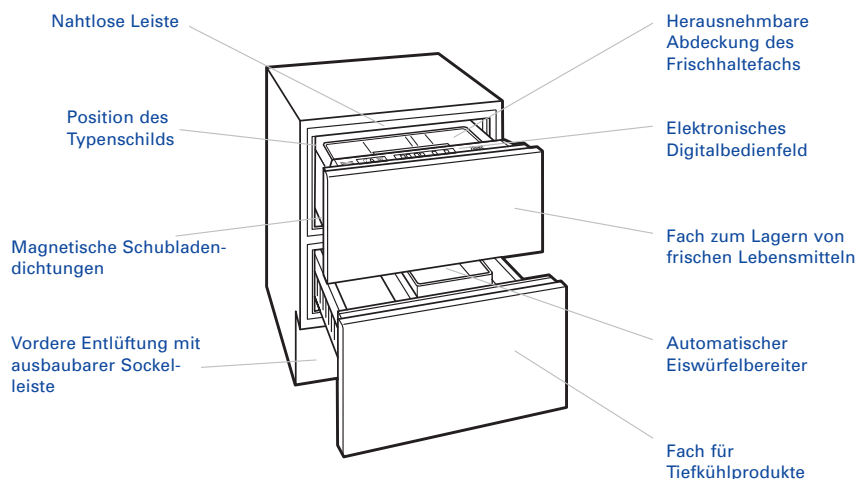



## ELEKTRONISCHES STEUERSYSTEM

Das moderne elektronische Steuerungssystem Ihres integrierten Geräts sorgt für eine optimale Kontrolle Ihrer gekühlten Lebensmittel. Durch Aufrechterhalten von empfohlenen Kühlschrank- und Gefrierschranktemperaturen können Sie Lebensmittel sicher aufbewahren und die bestmögliche Qualität gewährleisten.

Ein Mikroprozessor sorgt für die präzise Steuerung der Temperatur der Kühlzonen. Er tastet die Temperatur jede Sekunde ab und nimmt Anpassungen vor, um die vorgegebene Temperatur aufrechtzuerhalten.

Das elektronische Digitalbedienfeld befindet sich bei den hohen Geräten ganz oben und bei den Grundgeräten in der obersten Schublade. Alle wichtigen Steuerungen und Informationen werden auf diesem leicht zugänglichen und ablesbaren Feld angezeigt. Die Position des elektronischen Bedienfelds können Sie den nachstehenden Abbildungen entnehmen. Beachten Sie, dass bei Einzelzonengeräten und Geräten, die keinen Eiswürfelbereiter unterstützen, das elektronische Bedienfeld etwas anders erscheint.

### LCD-ANZEIGE

Die LCD-Anzeige auf dem elektronischen Bedienfeld blendet die Ist-Temperatur der unterschiedlichen Zonen in Ihrem Gerät ein.

Wenn ein Problem bei der Temperatur oder beim Eiswürfelbereiter auftritt, werden Sie durch eine blinkende SERVICE-Anzeigelampe in der LCD-Anzeige darauf aufmerksam gemacht.

### TEMPERATURREGELUNG

Integrierte Geräte sind ab Werk so voreingestellt, dass die Kühlzonen bei 3 °C und Tiefkühlzonen bei -18 °C aufrechterhalten werden. Der Temperaturbereich für Kühlzonen ist 1 °C bis 7 °C, und der Temperaturbereich für Gefrierzonen ist -23 °C bis -15 °C.

Bei Kombigeräten gibt es zwei Sätze mit den Tastenfeldern  $\triangle$  und  $\nabla$  auf dem elektronischen Digitalbedienfeld. Eines wird für die obere Kühlzone und das andere für die unteren Gefrierschubladen verwendet. Modelle ICB700TR und ICB736TR verfügen auch über zwei Sätze Tastenfelder, eines für die obere Zone und eines für die Schubladen. Kühlschränke und Gefrierschränke mit Einzelzonen haben nur ein Tastenfeld mit den Symbolen  $\triangle$  und  $\nabla$ .

Mit dem Tastenfeld  $\nabla$  ist es möglich, die Temperatur einer ausgewählten Zone in Schritten von einem Grad zu verringern.

Ähnlich wie beim Tastenfeld  $\nabla$  können Sie die Temperatur in einer beliebigen Zone in Schritten von einem Grad erhöhen, indem Sie das Tastenfeld  $\triangle$  drücken.

**WICHTIGER HINWEIS:** Stets 24 Stunden warten, bis das Gerät die eingestellte Temperatur erreicht hat.

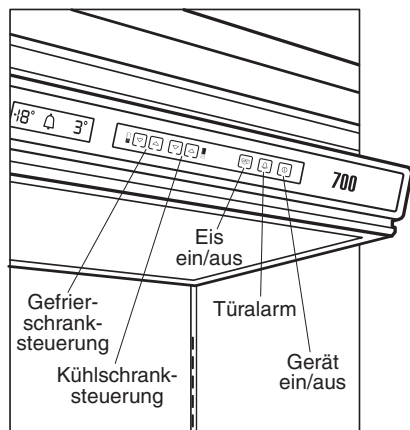

**Elektronisches Bedienfeld des hohen Kombigeräts**

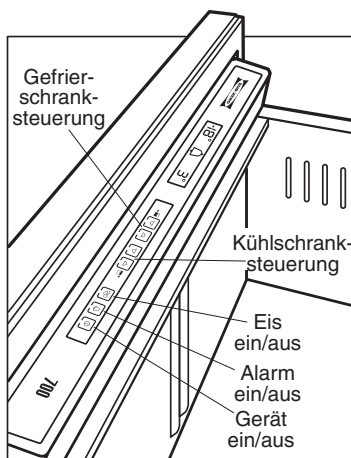

**Elektronisches Bedienfeld des Grundgeräts**



## ELEKTRONISCHES STEUERSYSTEM

### EISWÜRFELBEREITERSYSTEM

Das Tastenfeld , das sich auf dem elektronischen Bedienfeld befindet, schaltet das automatische Eiswürfelbereitersystem ein und aus. Wenn der Eiswürfelbereiter eingeschaltet ist, erscheint das Wort ICE auf der LCD-Anzeige beleuchtet.

### STROM

Das Tastenfeld , das sich auf dem elektronischen Bedienfeld befindet, schaltet die Stromversorgung zum Gerät aus. Dieses Tastenfeld kann zum Ausschalten des Geräts für Wartungsarbeiten oder bei einem längeren Urlaub verwendet werden.

### ALARMFUNKTION





Alle integrierten Geräte sind mit einer Alarmpfunktion ausgestattet, die einen hörbaren Piepton abgibt, wenn eine Tür oder Schublade offen gelassen wird.



Ein Alarm ertönt, wenn die Tür am hohen Gerät bzw. eine Schublade am hohen oder Grundgerät offen gelassen wird. Bei Aktivierung des Alarms ist ein Glockensymbol in der LCD-Anzeige sichtbar. Mit dem Tastenfeld  können Sie den Alarm ein- oder ausschalten oder anhalten, nachdem der Alarm ertönt.

Bei eingeschaltetem Alarm wird ein Glockensymbol im LCD-Display des elektronischen Digitalbedienfelds beleuchtet. Zum Ausschalten des Alarms wird das Tastenfeld  einmal gedrückt, damit das Glockensymbol ausgeblendet wird.

### TEMPERATURANZEIGE

Das elektronische Digitalsteuerungssystem kann Temperaturen in Fahrenheit (°F) oder Celsius (°C) anzeigen.



Zum Ändern der Temperaturanzegeeinheiten von °F auf °C oder °C auf °F muss das Gerät durch Verwendung des Tastenfelds  zuerst aus- und dann wieder eingeschaltet werden. Innerhalb von einer Minute nach dem Einschalten des Geräts wird das Tastenfeld  gedrückt und gehalten. Während das Tastenfeld  gedrückt gehalten wird, das Tastenfeld  drücken und halten. Beide Tastenfelder ca. 5 Sekunden lang gedrückt halten, bis in der LCD-Anzeige °C oder °F erscheint; dann die Tastenfelder loslassen. Die Anzeige ändert sich wieder auf den Normalzustand, nachdem 10 Sekunden lang keine Tastenfelder gedrückt werden.

Die Tastenfelder  und  benutzen, um die Sollwertbereiche zu prüfen und sicherzustellen, dass die Temperatureinheiten geändert wurden.

### SABBATMODUS (STAR-K)

Der Sabbatmodus ermöglicht das Einhalten bestimmter religiöser Feiertage. Mit diesem Modus werden die Lampen, das Eiswürfelbereitersystem und der Türalarm ausgeschaltet und am erneuten Einschalten gehindert. Es finden weiterhin normale Kühlvorgänge statt.

Durch die Installation eines Kabelbaumsatzes erfüllen hohe Modelle die Star-K-Auflagen und entsprechen den strengen religiösen Vorschriften im Zusammenhang mit spezifischen Anweisungen, die unter [www.star-k.org](http://www.star-k.org) zu finden sind. Schubladenmodelle sind ab Werk nach Star-K zertifiziert und benötigen dazu keinen zusätzlichen Kabelbaum. Einzelheiten über den Kabelbaumsatz erhalten Sie von Ihrem Sub-Zero-Händler.

Um bei dem integrierten Gerät den Sabbatmodus aufzurufen, muss das Gerät zunächst mit dem Tastenfeld  ausgeschaltet werden. Bei ausgeschaltetem Gerät das Tastenfeld  drücken und gedrückt halten. Das Gerät schaltet sich ein, sobald das Tastenfeld gedrückt wird. Die Lampen schalten sich aus, nachdem das Tastenfeld  ca. 10 Sekunden lang gedrückt gehalten wird. Dadurch wird angezeigt, dass der Sabbatmodus aufgerufen wurde, und das Tastenfeld kann losgelassen werden.

Der Sabbatmodus wird beendet, indem das Tastenfeld  einmal gedrückt wird.



LAGERUNG IM **OBERSTEN FACH**

**VERSTELLBARE GLASREGALE**

Die wärmebehandelten Glasregale der integrierten hohen Geräte können herausgenommen oder verstellt werden. Zuerst das Regal an der Vorderseite nach oben kippen, aus den Schienen an der Rückwand des Kühl- oder Gefrierschranks herausnehmen und nach oben heben (siehe Abbildung weiter unten).

Um die Türregale passieren zu können, das Ende des Glasregals, das sich am nächsten zur Tür befindet, anheben, drehen und entfernen.

Zum Wiedereinbauen der Glasregale die gewünschte Regalhöhe wählen. Das Regal in die Schienen auf der Rückwand des Geräts einhängen, wobei die Vorderseite des Regals leicht angehoben sein muss. Die Vorderseite des Regals absenken, bis es einrastet.

**⚠ VORSICHT**

**Beim Umgang mit den Glasregalen stets vorsichtig vorgehen, um ein Zerschlagen oder Verkratzen des Innenraums zu vermeiden.**

**ORTSFESTES REGAL**

Das ortsfeste Glasregal, das bei 686 mm breiten hohen Geräten und dem Modell ICB736TR im Lieferumfang enthalten ist, wurde auf dem oberen Regal Ihres integrierten hohen Geräts beige packt. Dieses Regal wird auf dem unteren Teil des oberen Fachs positioniert, wobei die abgeschrägte Kante des Regalträgers nach vorne weist. Bei korrekter Installation halten die hinteren Stützfüße das Regal in einem bestimmten Abstand von der Rückwand, um einen gleichmäßigen Luftstrom im Gerät zu gewährleisten.

**TÜRREGALE**

Die Türregale und das Milchproduktfach der integrierten hohen Geräte können innerhalb der Führungen der Türauskleidung verstellt werden.

Zum Ausbauen der Türregale oder des Milchproduktfachs wird das Regal bzw. Fach gerade nach oben und aus dem unteren Teil herausgehoben (siehe Abbildung weiter unten).

Zum Wiedereinbauen wird eine gewünschte Position gewählt und das Türregal oder Milchproduktfach nach unten in die Führungen geschoben.

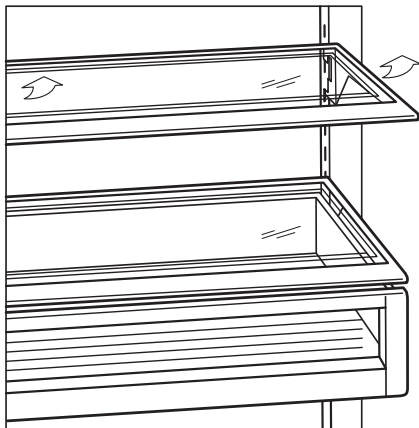

**Ausbauen des verstellbaren Glasregals**

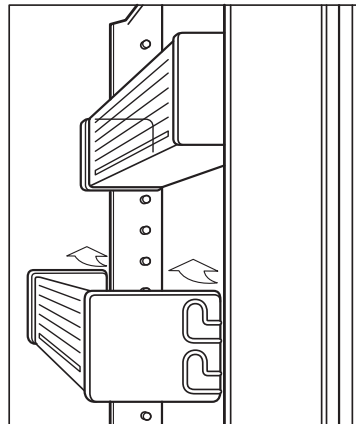

**Ausbauen des Türregals**

LAGERUNG IM **OBERSTEN FACH****GOURMETSCHUBLADE UND REGAL**

Die einteilige Gourmetschublade und Regalbau-Gruppe bei Modellen ICB700TR, ICB700TCI und ICB736TR lässt sich zum Reinigen und Umpositionieren leicht ausbauen. Die Gourmetschublade ist für die Lagerung von kleinen, leicht verlierbaren Artikeln sowie zum Frischhalten von Gourmetspeisen ideal geeignet.

Diese Baugruppe wird genauso ausgebaut wie die standardmäßigen verstellbaren Regale im hohen Gerät. Siehe die Anweisungen und Abbildungen für verstellbare Glasregale auf Seite 93.

**FRISCHHALTEFACH – MODELL ICB736TCI**

Das abgedichtete Frischhaltefach in Modell ICB736TCI eignet sich ideal für die Lagerung von Obst und Gemüse und ist mit zwei Fachteilern ausgestattet.

**Zum Herausnehmen des Frischhaltefachs** muss das Glasregal zuerst entfernt werden, indem das Glas von den seitlichen Stützträgern aus Kunststoff hochgehoben wird. Als Nächstes wird das Frischhaltefach vom Fachgestell abgehoben. Siehe die Abbildung unten.

**Zum erneuten Einbauen des Frischhaltefachs** dieses oben auf das Fachgestell aufsetzen. Die Rille an der Unterseite des Fachs sollte auf die Querleiste vorne am Untergestell ausgerichtet werden. Als Nächstes wird das Glasregal oben auf die seitlichen Stützträger aus Kunststoff gesetzt.

**SCHUBLADENLAGERUNG****AUSBAUEN DER SCHUBLADE**

**WICHTIGER HINWEIS:** Bevor die obere Schublade vom Grundgerät abgenommen wird, muss zuerst das Steuerkabel abgetrennt werden (siehe Abbildung weiter unten).

Zum Ausbauen einer Lagerungsschublade aus Ihrem integrierten hohen oder Grundgerät wird diese bis zum Anschlag herausgezogen. Die Schubladenvorderseite anheben und wie in der Abbildung dargestellt herausziehen.

Zum Wiedereinbauen einer Schublade die Vorderseite anheben und auf die Schienen setzen. Den Haken an der Rückseite jeder Führung in die Schlitz an der Rückseite des Schubladenfachs einrasten lassen. Bei 914 mm breiten Geräten befinden sich an jeder Schublade Laschen, die zwischen die Haken positioniert werden müssen. Dann die kleinen weißen Stifte an der Vorderseite jeder Schubladenführung in die Löcher an der Vorderseite des Schubladenfachs einrasten lassen.

**⚠ VORSICHT**

**Bevor die obere Schublade eines Grundgeräts ausgebaut werden kann, muss zuerst das Steuerkabel abgetrennt werden.**

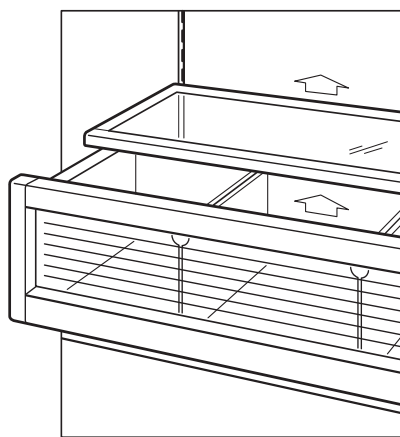
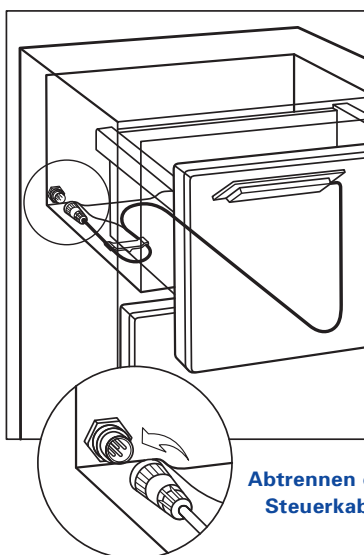
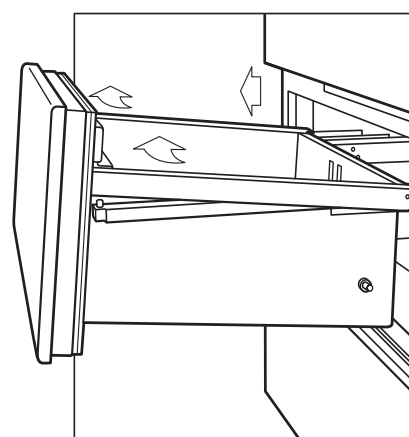
**Frischhaltefach – Modell ICB736TCI****Abtrennen des Steuerkabels****Ausbauen der Lagerungsschublade**



## SCHUBLADENLAGERUNG

### HERAUSNEHMBARE ABDECKUNG DES FRISCHHALTEFACHS

Eine herausnehmbare Abdeckung für das Frischhaltefach ist bei jedem hohen und Grundkühlschrank und dem Grundkombigerät standardmäßig im Lieferumfang enthalten. Das durchsichtige Fenster gewährleistet einen leichten Zugang und Sichtbarkeit des gesamten in der Schublade gelagerten Gemüses.

Diese Abdeckung kann problemlos zur Reinigung mit Seife und Wasser herausgenommen werden oder auf eine andere Schublade gesetzt werden, indem die Vorderkante angehoben und nach vorne gezogen wird. Siehe die Abbildung unten.

**WICHTIGER HINWEIS:** Beim Modell ICB700BCI, dem Grundkombigerät, kann die abnehmbare Abdeckung des Frischhaltefachs nur in der oberen Schublade verwendet werden.

### SCHUBLADENTEILER

Schubladenteiler sind in Schubladen permanent befestigt und können nicht herausgenommen werden.

## BEDIENUNG DES EISWÜRFELBEREITERS

Der Eiswürfelbereiter in Ihrem integrierten Kombigerät oder Gefrierschrank ist vollautomatisch und wurde ab Werk getestet. Er muss an die hauseigene Wasserversorgung angeschlossen werden.

Zur Inbetriebnahme muss das Eiswürfelbereiter-system über das Tastenfeld , das sich auf dem elektronischen Bedienfeld befindet eingeschaltet werden. Siehe das Eiswürfelbereiter-system auf Seite 92.

Der Eiswürfelbereiter schaltet sich aus, wenn Sie den Eiswürfelbehälter aus dem Gefrierschrank nehmen. Wenn der Behälter wieder in den Gefrierschrank gestellt wird, nimmt der Eiswürfelbereiter die Produktion von Eis wieder auf.

**WICHTIGER HINWEIS:** Der erste mit Eis gefüllte Behälter sollte entleert werden, da wie bei allen Neuanschlüssen Unreinheiten von der Wasserleitung im Eis enthalten sein könnten.

## ZUBEHÖR

**Optionale Zubehörteile können von Ihrem Sub-Zero-Händler bezogen werden. Ihren örtlichen Händler finden Sie auf unserer Website [subzero.com](http://subzero.com).**

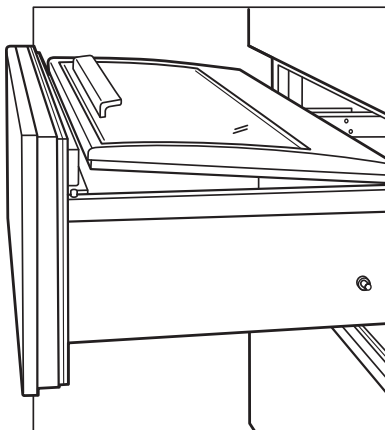

**Herausnehmen der Abdeckung des Frischhaltefachs**



## REINIGUNG

Wie bei allen Küchengeräten ist es erforderlich, Ihr integriertes Gerät sauber zu halten, um einen reibungslosen Betrieb zu gewährleisten und Ihre Lebensmittel sicher aufzubewahren. Alle verschütteten Flüssigkeiten im Innern mit einer milden Lösung aus Seife und warmem Wasser reinigen. Keine scheuernden Reiniger verwenden, da diese Innenflächen verkratzen können.

### AUSSENFINISH AUS EDELSTAHL

#### **Finish aus klassischem und Platin-Edelstahl:**

Zum Reinigen der Außenseite eines Finish im klassischen oder Platin-Edelstahl wird ein weicher, nicht scheuernder Edelstahlreiniger mit einem weichen, zu 100 % fusselfreien Tuch aufgetragen.

**Karbon-Edelstahlfinish:** Karbon-Edelstahl kann mit milder Seife und Wasser gereinigt werden.

Der Karbon-Edelstahlfinish hat die Wirkung eines gebürsteten Stahls und besticht durch einen metallischen Glanz auf kohleschwarzem Hintergrund.

Unterschiedliche Beleuchtungsarten und Positionen der Lichtquellen können zu Schattierungsvariationen auf den verschiedenen Komponenten und Bereichen von großen Haushaltsgeräten führen. Diese Variationen sind beim Karbonfinish normal und tragen zum besonderen Aussehen von farbigem Edelstahl bei.

Einen natürlichen Glanz bei allen drei Finish-Typen erzielen Sie, indem Sie die Oberfläche mit einem feuchten Mikrofasertuch, dann mit einem trockenen Polierleder leicht abwischen. Stets in Richtung der Maserung der Oberfläche arbeiten. Beste Ergebnisse erzielen Sie, wenn Sie das Tuch beim Abwischen nicht von der Edelstahloberfläche abnehmen.

#### **⚠ VORSICHT**

**Unter keinen Umständen dürfen metallische oder stark scheuernde Reiniger oder Tücher verwendet werden, da ansonsten das Karbon-Finish entfernt bzw. das klassische oder Platin-Edelstahlfinish verkratzt wird.**

### REINIGUNG DES INNENRAUMS

Zum Reinigen der Innenflächen und herausnehmbaren Teile diese mit einer milden Lösung aus Seife und lauwarmem Wasser mit etwas Natriumbikarbonat abwaschen. Keinen Essig bzw. keine auf Alkohol basierte Reiniger verwenden. Abspülen und gründlich trocknen. Es darf nach Möglichkeit kein Wasser auf die Lampen, das elektronische Bedienfeld und die LCD-Anzeige kommen.

### GLASREGALE

Alle Glasregale der oberen Fächer von Kühl- und Gefrierschränken sind spülmaschinenfest. Sie können auch mit einer milden Lösung aus Seife und warmem Wasser gereinigt werden. Abspülen und gründlich trocknen.

#### **⚠ VORSICHT**

**Kalte Glasregale nicht in heißes Wasser eintauchen bzw. kein heißes Wasser auf sie gießen. Vor der Reinigung auf Raumtemperatur erwärmen lassen. Extreme Temperaturen können zum Zerschlagen des Glases führen.**





## REINIGUNG

### REINIGUNG DES KONDENSATORS

Bei allen integrierten Modellen befindet sich der Kondensator hinter der Sockelleiste bzw. dem Gitter. Zum Reinigen des Kondensatorbereichs die Schrauben entfernen, mit denen die Sockelleiste bzw. das Gitter in Position gehalten wird. Die Sockelleiste bzw. das Gitter gleitet problemlos nach vorne und verschafft Ihnen Zugang zum Kondensatorbereich. Dann mit einer Bürste mit weichen Borsten den Kondensator zum Entfernen von Staub und Fusseln absaugen.

**WICHTIGER HINWEIS:** Um einen effizienten Betrieb Ihres integrierten Geräts zu gewährleisten, muss der Kondensator bei normalem Gebrauch alle drei bis sechs Monate gereinigt werden. Wenn Sie Haustiere haben, muss der Kondensatorbereich eventuell häufiger gereinigt werden.

#### ⚠ VORSICHT

**Vor der Reinigung die Stromversorgung zum Gerät am elektronischen Bedienfeld ausschalten. Wenn Sie den Kondensator reinigen, sollten Sie Handschuhe tragen, um Verletzungen durch die scharfen Kondensatorrippen zu vermeiden.**

#### ⚠ VORSICHT

**Wenn der Kondensator nicht gereinigt wird, könnte ein Temperaturverlust, ein mechanisches Versagen oder eine Beschädigung die Folge sein.**

## GERÄUSCHE

Beim normalen Betrieb des sind eventuell einige Geräusche zu hören. Die umgebende Akustik wie beispielsweise Wände, Böden und Schränke können sich auf das vom Gerät ausgehende Geräusch auswirken. Beispielsweise ist ein gurgelndes Geräusch oder das Geräusch laufendes Wassers wahrscheinlich das Kühlmittel, das durch die Schläuche zirkuliert.

Während des Eiswürfelbereiterzyklus hören Sie u. U. des Geräusch von Eiswürfeln, die in den Behälter fallen, oder den Betrieb des Magnetventils, während der Eiswürfelbereiter sich mit Wasser füllt. Während des Abtauens des Gefrierschranks hören Sie eventuell ein knackendes und/oder zischendes Geräusch, wenn die Wärme vom Abtauelement den Frost von der Gefrierschlange abtaut und wenn Wasser in die Wasserschale läuft.

Während die Kompressoren in Betrieb sind, hören Sie eventuell ein leichtes Summen. Während des Ein- und Ausschaltens des Kompressors spüren Sie u. U. wenige Sekunden lang eine Vibration.

Einige der Geräusche werden eventuell verstärkt, wenn die Tür und/oder Schubladen des Geräts offen sind.

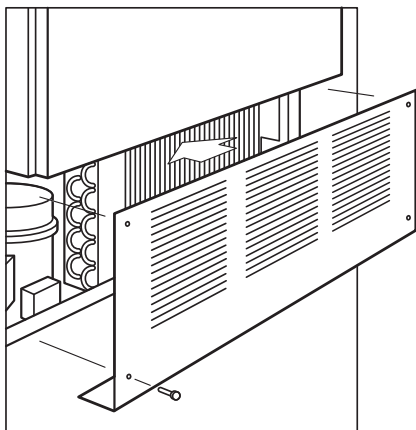

Position des Kondensators

INFORMATIONEN ZUR  
**BELEUCHTUNG****⚠ ACHTUNG**

**Vor dem Ersetzen der Glühbirnen die Stromzufuhr unterbrechen, indem das Netzkabel aus der Steckdose gezogen wird. Beim Umgang mit Glühbirnen Schutzhandschuhe tragen.**

**BELEUCHTUNG DES OBEREN FACHS**

Das obere Fach des integrierten hohen Geräts enthält standardmäßige 40-Watt-Birnen für Haushaltsgeräte (Teilenr. 3030260).

Zum Ersetzen der Glühbirnen im oberen Fach muss die Lampenabschirmung entfernt werden. Die Hände unter die Lampenabschirmung positionieren und die zwei Klammern auf der Rückseite der Lampenabschirmung lösen. Anschließend hochheben und langsam zurückschieben, bis die Nutenschlitze auf der Seite der Lampenabschirmung die Montagebolzen in den Seitenwänden passiert haben. Die Lampenabschirmung herausnehmen. Die Glühbirnen sind jetzt zugänglich. Siehe die Abbildung unten.

Die Glühbirnen ersetzen und die Lampenabschirmung in umgekehrter Reihenfolge wieder einbauen.

**BELEUCHTUNG DES SCHUBLADENFACHS**

Alle Schubladenfächer der integrierten hohen und Grundgeräte verfügen über eine standardmäßige 25-Watt-Glühbirne für Haushaltsgeräte (Teilenr. 3030270), die in den oberen Teil des Fachs eingelassen ist. Siehe die Abbildung unten.

Zum Ersetzen der Glühbirne in einem Schubladenfach muss die Schublade bis zum Anschlag herausgezogen oder ganz herausgenommen werden. Einzelheiten zum Ausbauen von Schubladen finden Sie auf Seite 94.

Die Glühbirne aus der Fassung heraus-schrauben. Die Glühbirne ersetzen und die Schublade in umgekehrter Reihenfolge wieder einbauen.

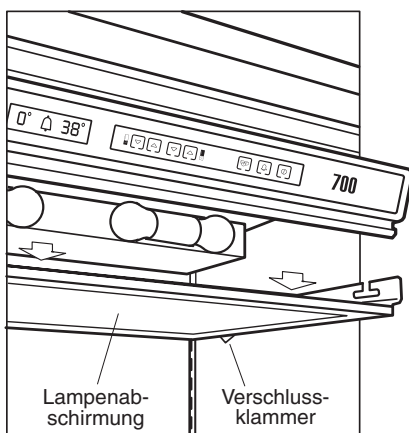

**Position der Glühbirne im oberen Fach**



**Position der Glühbirne im Schubladenfach**



## TÜRANSCHLAG VON **90 GRAD**

Ihr integriertes hohes Gerät ist mit einem Türanschlag von 90 Grad für das obere Türfach ausgestattet. Der Anschlag wird ganz einfach betätigt, indem die Messingarmatur im oberen und unteren Scharnier mit einem Flachschaubendreher weitergedreht wird.

Beide Anschläge müssen auf 90 Grad gestellt werden, damit Sie die Tür sicher benutzen können. Mit dem Schraubendreher kann der Türanschlag auf maximal 105 Grad eingestellt werden, indem die Messingnocke bis zum nächsten Anschlag weitergedreht wird.

### **⚠ VORSICHT**

**Wenn die Tür um 105 Grad geöffnet ist, kann die Türplatte je nach Dicke gegen den Frontrahmen des Geräts schlagen und ernsthafte Schäden verursachen.**

### **⚠ ACHTUNG**

**Beim Türanschlag der hohen Geräte besteht die Gefahr, sich ernsthaft die Finger zu quetschen oder das Gerät zu beschädigen. Es muss darauf geachtet werden, dass die Finger bei geöffneter Tür nicht in die Türöffnung auf der Scharnierseite geraten.**

## URLAUBSZEIT

Bei längerem Urlaub die Stromzufuhr zum Gerät ausschalten. Das Gerät leeren und die Tür und Schubladen leicht geöffnet lassen. Bei einem Spalt von 25 mm kann im Gerät Frischluft zirkulieren, um den Innenraum trocken und frisch zu halten.

**WICHTIGER HINWEIS:** Bei einem Gerät, das ausgeschaltet wurde und sich auf Raumtemperatur erwärmt, sammelt sich Feuchtigkeit an, selbst wenn es nur kurz in Betrieb war und später ausgeschaltet wurde. Indem Tür und Schubladen leicht geöffnet gelassen werden, kann diese Feuchtigkeit entweichen.

Bei kurzer Abwesenheit alle verderblichen Artikel herausnehmen. Das Eiswürfelbereitersystem ausschalten und den Eisbehälter leeren. Nicht die Steuereinstellungen ändern.

Wenn zum Einhalten religiöser Feiertage (Sabbatmodus) die Lampen und das Eiswürfelbereitersystem ausgeschaltet werden müssen, siehe den Sabbatmodus auf Seite 92.

### **⚠ VORSICHT**

**Die Ansammlung von Feuchtigkeit kann Innenkomponenten aus Metall beschädigen.**

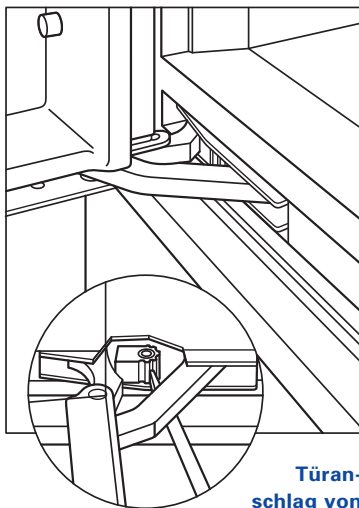

**Türanschlag von 90 Grad**

**FEHLERSUCHE**

Wenn Ihr integriertes Gerät nicht richtig funktioniert, verwenden Sie die folgende Anleitung zur Fehlersuche, bevor Sie sich an den Sub-Zero-Händler wenden. Diese Anleitung spart Zeit und erspart Ihnen Probleme, sodass ein teurer Besuch eines Kundendienstvertreters eventuell nicht notwendig ist.

**Das Wort SERVICE blinkt auf der LCD-Anzeige auf dem Bedienfeld**

- Dies kann ein Hinweis dafür sein, dass der Kondensator gereinigt werden muss. Das auf Seite 97 beschriebene Verfahren zum Reinigen des Kondensators befolgen.
- Das Gerät mit dem Tastenfeld ⓘ ausschalten und dann durch erneutes Drücken des Tastenfelds neu starten. Wenn das Wort SERVICE erneut blinkt, wenden Sie sich an Ihren Sub-Zero-Händler zwecks Hilfe.

**Die Wörter SERVICE und ICE blinken auf der LCD-Anzeige auf dem Bedienfeld**

- Das Gerät mit dem Tastenfeld ⓘ ausschalten und dann durch erneutes Drücken des Tastenfelds neu starten. Wenn SERVICE und ICE wieder blinken, wenden Sie sich an Ihren Sub-Zero-Händler zwecks Hilfe.

**Der Kühlschrank/Gefrierschrank funktioniert nicht**

- Wird dem Gerät Strom zugeführt (Stromausfall)?
- Ist der Schutzschalter bzw. die Sicherung ausgeschaltet?
- Ist die Kühlschrank-/Gefrierschrank-Steuerung eingeschaltet?
- Ist der Kondensatorbereich sauber?
- Wenn das Gerät immer noch nicht funktioniert, befindet es sich eventuell im Abtaumodus; 30 Minuten warten, um zu sehen, ob sich das Gerät wieder einschaltet.

**Der Kühlschrank/Gefrierschrank ist wärmer als gewöhnlich**

- Ist der Regler richtig eingestellt?
- Ist der Kondensatorbereich sauber?
- Wurde die Tür oder eine Schublade für einen längeren Zeitraum offen gelassen? Sicherstellen, dass die Tür bzw. Schublade nicht durch irgendwelche Lebensmittel am Schließen gehindert werden.
- Wurde vor kurzem eine große Menge Lebensmittel hineingelegt?

**Der Kühlschrank/Gefrierschrank läuft sehr lange**

- Ist der Kondensatorbereich sauber?
- Wurde die Tür oder eine Schublade für einen längeren Zeitraum offen gelassen? Sicherstellen, dass die Tür bzw. Schublade nicht durch irgendwelche Lebensmittel am Schließen gehindert werden.
- Wurde vor kurzem eine große Menge Lebensmittel hineingelegt?
- An heißen Tagen und bei warmen Raumtemperaturen läuft der Kompressor länger.
- Modell ICB700TFI verwendet einen Kompressor mit variabler Geschwindigkeit und ist für einen kontinuierlichen Betrieb ausgelegt. Bei dieser Kühlmethode wird sogar weniger Energie verbraucht als beim typischen Ein-Aus-Design.

**Der Kühlschrank/Gefrierschrank ist mit Eis bedeckt**

- Wurde die Tür oder eine Schublade für einen längeren Zeitraum offen gelassen? Sicherstellen, dass die Tür bzw. Schublade nicht durch irgendwelche Lebensmittel am Schließen gehindert werden.
- Schließen die Türen und Schubladen richtig und dichten sie richtig ab?



## FEHLERSUCHE

### Im Gerät bildet sich Kondensation

- Dies ist bei höherer Luftfeuchtigkeit (im Sommer) und beim häufigen Öffnen der Tür normal
- Schließen die Türen und Schubladen richtig und dichten sie richtig ab?

### An der Außenseite des Geräts bildet sich Kondensat

- Während längerer Zeiträume mit hoher Luftfeuchtigkeit kann sich auf der Außenseite des Geräts Kondensation bilden. Die Kondensation verschwindet, wenn die Feuchtigkeit abnimmt. Achten Sie darauf, dass die Türen und Schubladen richtig schließen und abdichten. Wenn sich weiterhin Kondensation bildet, wenden Sie sich an Ihren Sub-Zero-Händler.

### Die Lagerungsschublade lässt sich schwer schließen

- Ist das Gerät richtig nivelliert?
- Stellen Sie sicher, dass keine Lebensmittel oder Verpackungen den Eiswürfelbereiter oder sonstige Innenkomponenten stören.
- Beachten Sie, dass die Schubladenführungen in einem Gefrierfach sich aufgrund der niedrigeren Temperaturen nicht so frei bewegen wie in einem Kühlschrankfach.

### Der Eiswürfelbereiter funktioniert nicht

- Ist im Gerät ein Eiswürfelbereiter installiert?
- Wurde das Eiswürfelbereitersystem am Bedienfeld eingeschaltet?
- Befindet sich der Eisbehälter im Gefrierfach in der richtigen Position?
- Ist die Wasserzufuhr für den Eiswürfelbereiter angeschlossen und funktioniert sie richtig?

### Das Eis klumpt im Eisbehälter

- Wird das Eis häufig benutzt? Altes Eis entsorgen und neues Eis produzieren lassen.

### Im Gerät ist ein Geruch bemerkbar

- Gerät gründlich reinigen.
- Alle Lebensmittel gut abdecken.

### Glühbirne muss ersetzt werden

- Siehe Beleuchtungsinformationen auf Seite 98.

#### **⚠ ACHTUNG**

**Vor dem Ersetzen der Glühbirnen die Stromzufuhr unterbrechen, indem das Netzkabel aus der Steckdose gezogen wird. Beim Umgang mit Glühbirnen Schutzhandschuhe tragen.**

### Sie benötigen Produktinformationen

- Besuchen Sie unsere Website [subzero.com](http://subzero.com), wo Sie Informationen zur Planung, Installation und zu Produkten finden.

### Sie benötigen Kundendienst

- Wenn Serviceleistungen erforderlich sind, halten Sie die in Ihr Sub-Zero-Gerät integrierte Qualität aufrecht, indem Sie sich an einen Sub-Zero-Händler wenden.
- Wenn Sie den Kundendienst anrufen, benötigen Sie die Modell- und Seriennummer Ihres Geräts. Beide Nummern befinden sich auf dem Produkttypenschild, das im Schrank links in der oberen Schublade angebracht ist.



## HÄUFIG GESTELLTE **FRAGEN**

### EISHERSTELLUNG

**WICHTIGER HINWEIS:** Sicherstellen, dass das Eiswürfelbereitersystem eingeschaltet ist. Wenn das der Fall ist, erscheint das Wort ICE in der LCD-Anzeige auf dem elektronischen Bedienfeld.

**WICHTIGER HINWEIS:** Der erste mit Eis gefüllte Behälter sollte entleert werden, da wie bei allen Neuanschlüssen Unreinheiten von der Wasserleitung im Eis enthalten sein könnten.

**F:** Mein Eiswürfelbereiter produziert nur wenig Eis.

**A:** Im Durchschnitt ist ein Eiszyklus (acht Eiswürfel pro Zyklus) alle zwei Stunden zu erwarten.

**F:** Mein Eis friert zusammen und klumpt.

**A:** Wenn Eis nicht regelmäßig benutzt wird, neigt es zum Zusammenkleben. Sie müssen das Eis eventuell wegwerfen und neues Eis produzieren lassen. Einige Arten von Filtersystemen oder ein falscher Wasserdruck können diesen Zustand verursachen.

**F:** Mein Eis schmeckt komisch und ist verfärbt.

**A:** Integrierte Geräte von Sub-Zero verfügen nicht über ein integriertes Wasserfiltrationssystem. Wenden Sie sich an einen örtlichen Installateur und erkundigen Sie sich nach Wasserfiltrationsoptionen.

### GERÄUSCHE

**F:** Warum höre ich mein Gerät ständig laufen?

**A:** Es ist normal, wenn man die Ventilatoren und Kompressoren während des Betriebs hört. Die Geräusche können je nach Platzierung des Geräts und Gesamtdesign etwas verstärkt werden.

Modell ICB700TFI benutzt einen Kompressor mit variabler Geschwindigkeit. Bei diesem hocheffizienten Design ist es normal, dass der Kompressor kontinuierlich läuft. Dabei wird tatsächlich weniger Energie verbraucht als bei einem typischen Ein-Aus-Design.

### TEMPERATUR

**WICHTIGER HINWEIS:** Stellen Sie sicher, dass die Stromzufuhr für Ihr Gerät eingeschaltet ist, es sei denn, das Gerät wird gewartet.

**F:** Wie stelle ich die Temperaturen ein?

**A:** Zur Einstellung der Temperaturen siehe „Temperaturregelung“ auf Seite 91.

**F:** Was sind die empfohlenen Temperatureinstellungen?

**A:** Die empfohlenen Einstellungen sind 3 °C für Kühlzonen und -18 °C für Gefrierzonen.

**F:** Auf der Innen- und Außenseite meines Geräts bildet sich Kondensation.

**A:** In Klimazonen mit höherer Luftfeuchtigkeit bildet sich immer Kondensation. Dies ist ganz normal. Wenn die Tür längere Zeit offen gelassen wird, kann dies ebenfalls dazu führen, dass sich auf der Innenseite Ihres Geräts Kondensation bildet.

**F:** Mein Gerät kühlt nicht richtig.

**A:** Reinigen Sie den Kondensatorbereich wie auf Seite 97 beschrieben.

### BEDIENUNG DER TÜR

**F:** Warum lässt sich meine Tür nur schwer öffnen?

**A:** Ihr Gerät wurde mit einer luftdichten Abdichtung konzipiert. Nach Schließen der Tür kann eine Unterdruckabdichtung entstehen. Warten Sie mehrere Sekunden lang, bis sich der Druck ausgeglichen hat, bevor Sie die Tür erneut öffnen.

**F:** Die Tür an meinem Gerät öffnet sich zu schnell und schlägt gegen die Wand oder angrenzende Schränke.

**A:** Das Gerät ist eventuell nicht richtig nivelliert, oder es ist ein Türanschlag erforderlich. Zur Einstellung des eingebauten Türanschlags siehe „Türanschlag von 90 Grad“ auf Seite 99.



## SERVICEINFORMATIONEN

Diese Bedienungs- und Pflegeanleitung enthält die Hilfsmittel, die Sie benötigen, um Ihre Lebensmittel bei optimaler Qualität in Ihrem integrierten Gerät aufzubewahren. Halten Sie Türen und Schubladen nach Möglichkeit meistens geschlossen, wenn das Gerät in Betrieb ist.

Wenn Kundendienstarbeiten erforderlich sind, müssen Sie für den Anruf die Modell- und Seriennummer bereithalten. Diese Nummern befinden sich auf dem Produkttypenschild, das im Schrank links von der oberen Schublade angebracht ist. Die Position des Typenschildes für Ihr spezifisches Modell finden Sie auf den Seiten 87-90. Zeichnen Sie die nachstehenden Informationen für zukünftige Nachschlagezwecke auf.

Modellnummer \_\_\_\_\_

Seriennummer \_\_\_\_\_

Installationsdatum \_\_\_\_\_

Sub-Zero-Händler und Telefon

\_\_\_\_\_

## BEVOR SIE DEN KUNDENDIENST ANRUFEN

Lesen Sie sich die Anweisungen in Fehlersuche und -behebung auf Seite 100-102 durch, bevor Sie sich an den Kundendienst wenden. Überprüfen Sie, ob eine Sicherung durchgebrannt ist oder ein Schutzschalter ausgelöst wurde und ob die Stromzufuhr zum Gerät unterbrochen wurde. Der Ausfall Ihres Geräts kann auch durch einen Stromausfall verursacht worden sein.

## KONTAKTINFORMATIONEN

Website:  
[subzero.com](http://subzero.com)

**Die Informationen und Abbildungen in dieser Anleitung sind das urheberrechtlich geschützte Eigentum der Sub-Zero, Inc. Weder dieses Handbuch noch darin enthaltene Informationen oder Abbildungen dürfen insgesamt oder teilweise ohne die ausdrückliche schriftliche Genehmigung der Sub-Zero, Inc. kopiert oder verwendet werden.**

©Sub-Zero, Inc. Alle Rechte vorbehalten.

SUB-ZERO, INC.  
PO BOX 44130  
MADISON, WI 53744 USA  
SUBZERO.COM

7004550 11/2007





## Free Manuals Download Website

<http://myh66.com>

<http://usermanuals.us>

<http://www.somanuals.com>

<http://www.4manuals.cc>

<http://www.manual-lib.com>

<http://www.404manual.com>

<http://www.luxmanual.com>

<http://aubethermostatmanual.com>

Golf course search by state

<http://golfingnear.com>

Email search by domain

<http://emailbydomain.com>

Auto manuals search

<http://auto.somanuals.com>

TV manuals search

<http://tv.somanuals.com>