

**OWNER'S MANUAL
MANUEL DE L'UTILISATEUR
MANUAL DEL USUARIO**

DBW7300 / DBW9200

Resin Wicker Deck Box

Coffre de terrasse en résine aspect osier

Arcón para terraza de resina imitación mimbre

Tools Required / Outils nécessaires / Herramientas necesarias

- Phillips Head Screwdriver / Tournevis cruciforme / Destornillador de cabeza Phillips

Optional: / En option: / Opcional:

- Hammer / Marteau / Martillo
- Flat tip Screwdriver / Tournevis à tête plate / Destornillador de punta plana

⚠ WARNING

- Not intended for storage of flammable or caustic chemicals.
- Not intended for usage by children. This is not a toy box.
- To avoid risk of suffocation, do not allow children to play inside container.
- This product may become susceptible to impact damage in freezing temperatures.
- Do not store near excessive heat.
- Exercise caution when moving fully loaded product. This product is not intended for transporting heavy objects. Use as a stationary storage device only.
- Do not stand on lid.

⚠ AVERTISSEMENT

- Ce produit n'est pas conçu pour l'entreposage de produits inflammables ou caustiques.
- Ce produit n'est pas conçu pour être utilisé par des enfants. Ce coffre n'est pas un jouet.
- Ne pas laisser les enfants jouer à l'intérieur du coffre. Risque de suffocation.
- Ce produit peut être endommagé par le gel.
- Ne pas remiser près d'une source de chaleur excessive.
- Déplacer le coffre rempli avec précaution. Ce produit n'est pas conçu pour le transport d'objets lourds. Recommandé pour être utilisé sur place seulement.
- Ne pas se tenir debout sur le couvercle.

⚠ ADVERTENCIA

- No está diseñado para guardar sustancias químicas cáusticas o inflamables.
- No está diseñado para ser usado por los niños. Esto no es una caja de juguetes.
- Para evitar el riesgo de asfixia, no permita que los niños jueguen dentro del contenedor.
- Este producto puede ser susceptible a daños por impacto en temperaturas de congelación.
- No lo guarde cerca a fuentes excesivas de calor.
- Tenga cuidado cuando lo mueve completamente lleno. Este producto no está diseñado para transportar objetos pesados. Uselo únicamente como un objeto de almacenamiento estacionario.
- No se pare sobre la tapa.

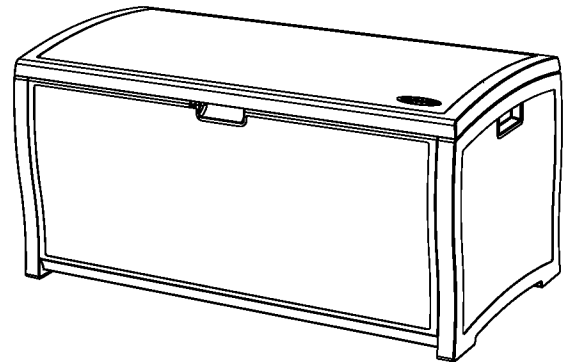

ONCE ASSEMBLED, THE DECK BOX CANNOT BE TAKEN APART WITHOUT BREAKAGE.

UNE FOIS ASSEMBLÉ, LE COFFRE DE TERRASSE NE POURRA PAS ÊTRE DÉMONTÉ SANS L'ENDOMMAGER.

UNA VEZ ARMADO, EL ARCÓN PARA TERRAZA NO PODRÁ DESARMARSE SIN ROMPERSE.

Before you begin...

Read instructions prior to assembly. This product contains parts that can be damaged if incorrectly assembled. **Please follow instructions.** Suncast is not responsible for replacing parts damaged due to incorrect assembly. **Avoid scratching finish.** For steps where parts are placed upside down, place parts on a smooth surface to avoid scratching finish. Flatten cardboard from carton to create a smooth work surface.

Avant de commencer...

Lisez les instructions avant de procéder au montage. Cet article comporte des pièces qui risquent d'être endommagées si ces dernières ne sont pas installées correctement. **Veillez suivre les instructions.** Suncast ne peut être tenu responsable en cas de perte de pièces suite à un montage incorrect. **Évitez de rayer le fini.** Lors des étapes où les pièces doivent être placées à l'envers, placez les pièces sur une surface lisse afin d'éviter de rayer le fini. Aplatissez le carton de la boîte afin de créer une surface de travail lisse.

Antes de empezar...

Lea las instrucciones antes de comenzar a armar. Este producto tiene piezas que pueden dañarse si se arman incorrectamente. **Por favor, siga las instrucciones.** Suncast no se hace responsable de piezas dañadas debido a un armado incorrecto. **Evite rayar el terminado.** Para realizar las operaciones en las que las partes deben colocarse con la superficie terminada hacia abajo, coloque las partes sobre una superficie suave para evitar rayar su terminado. Aplane el cartón de la caja de embalaje para crear una superficie de trabajo lisa y suave.

**Quality Control Number:
Numéro de contrôle de qualité:
Número de control de calidad:**

PARTS / PIÈCES / PARTES

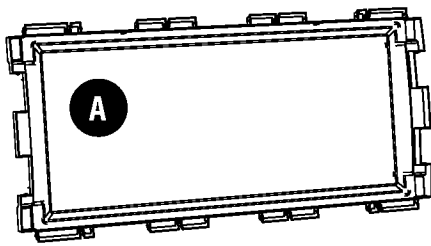

DBW7300 - #0102149B9
DBW9200 - #0102154B9
Floor
Fond
Piso
x1

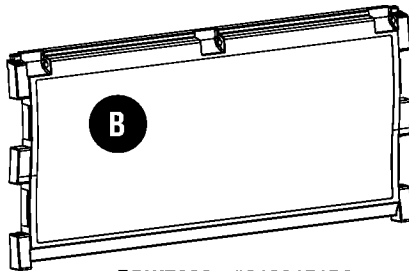

DBW7300 - #0102151B9
DBW9200 - #0102156B9
Back
Arrière
Parte trasera
x1

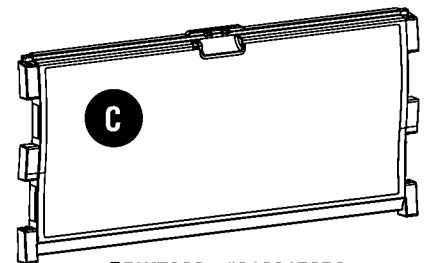

DBW7300 - #0102150B9
DBW9200 - #0102155B9
Front
Avant
Parte frontal
x1

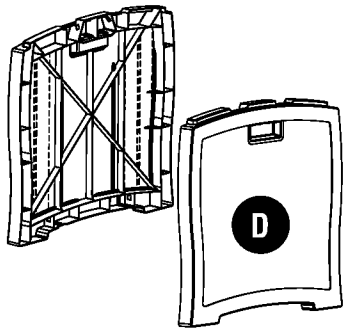

DBW7300 - #0102152B9
DBW9200 - #0102157B9
Side
Côté
Lateral
x2

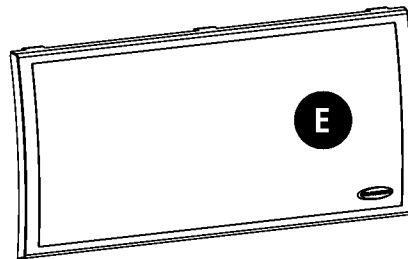

DBW7300 - #0102148B9
DBW9200 - #0102153B9
Lid
Couvercle
Tapa
x1

HARDWARE / QUINCAILLERIE / ELEMENTOS DE FERRETERÍA

DBW7300 Parts Bag / Sac de pièces / Bolsa de piezas - 0462740

DBW9200 Parts Bag / Sac de pièces / Bolsa de piezas - 0462739

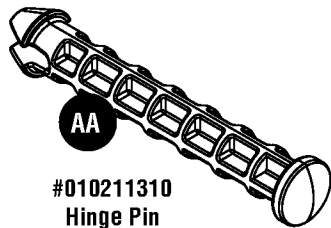

#010211310
Hinge Pin
Axe de charnière
Pin de bisagra
x3

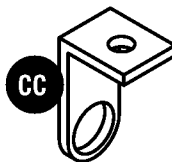

#0280357
Lock Bracket
Support de serrure
Abrazadera de cierre
x1



#0210081
Lock Bracket Screw
Vis de support de serrure
Tornillo de abrazadera de cierre
x1



#010172310
Lid Strap
Tige de maintien du couvercle
Varilla de soporte para la tapa
x2

1. Place Back (B) on flat surface, ribbed side up. For identification, the top edge of the Back has two lid hinge receptacles at each end. Align the tabs of Floor (A) with the corresponding tab receptacles in the bottom edge of Back (B).

Push firmly at all connections until they snap into place.

1. Placez la partie arrière (B) du coffre sur une surface plate, les nervures orientées vers le haut. Afin de pouvoir facilement les identifier, chaque extrémité du bord supérieur de la partie arrière est dotée de deux logements de charnières. Alignez les languettes du fond (A) sur les logements de languettes correspondantes, dans le rebord de fond de la partie arrière (B) du coffre.

Appuyez fermement sur tous les raccords jusqu'à ce qu'ils s'enclenchent.

1. Coloque la parte trasera (B) sobre una superficie plana, con el lado acanalado hacia arriba. Para identificación, el borde superior de la parte trasera tiene dos receptáculos de bisagra de tapa en cada extremo. Alinee las lengüetas del piso (A) con los receptáculos de lengüetas correspondientes en el borde inferior de la parte trasera (B).

Empuje firmemente en todas las conexiones hasta que encajen en su lugar.

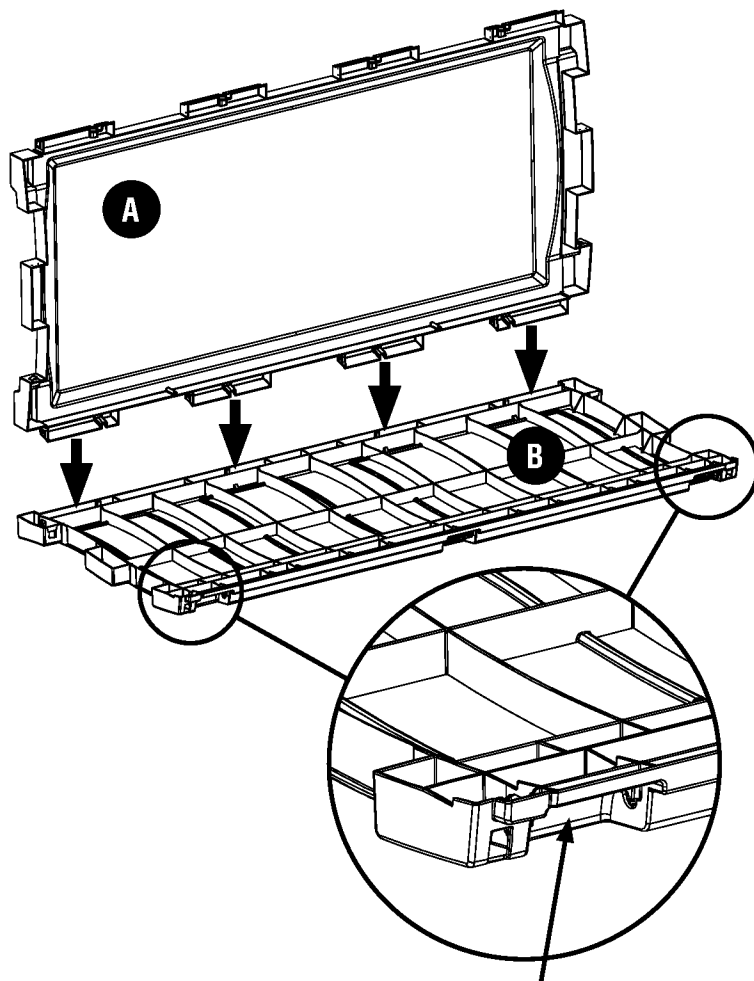

lid hinge receptacle
logement de charnière de couvercle
receptáculo de bisagra de tapa

2. Locate Front (C) and position with handle receptacle as shown. Align Tabs of Floor (A) with corresponding tab receptacles in Front (C).

Push firmly at all connections until they snap into place.

2. Identifiez l'avant (C) et positionnez-le avec le logement de la poignée comme indiqué. Alineez les languettes du fond (A) avec les logements de l'avant (C).

Appuyez fermement sur tous les raccords jusqu'à ce qu'ils s'enclenchent.

2. Ubique la parte frontal (C) y colóquela con el receptáculo de manija como se muestra. Alinee las lengüetas del piso (A) con los receptáculos de lengüeta correspondientes en la parte frontal (C).

Presione firmemente todas las conexiones hasta que encajen en su lugar.

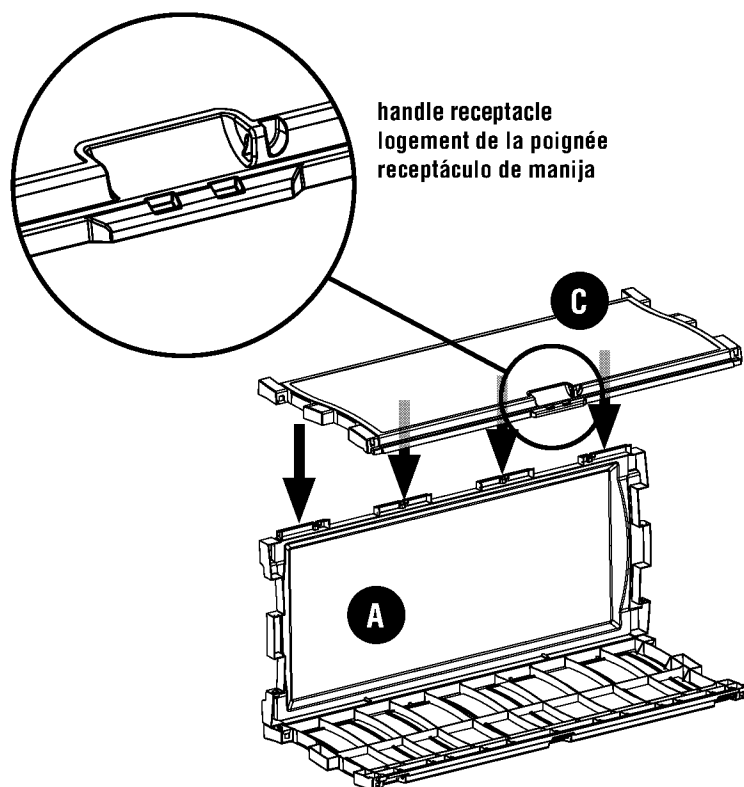

handle receptacle
logement de la poignée
receptáculo de manija

3. Turn assembly on its side, as shown. Take one Side (D), positioned with ribbed side down, and align the tabs of Front, Floor, and Back assembly to the corresponding receptacles in Side.

Push firmly at all connections until they snap into place.

Repeat with remaining Side (D) on opposite end.

3. Retournez l'ensemble sur le côté, comme indiqué. Prenez un côté (D), les nervures vers le bas, et alignez les languettes de l'ensemble avant, fond et arrière dans les logements correspondants du côté.

Appuyez fermement sur toutes les connexions jusqu'à ce qu'elles s'enclenchent.

Faites la même chose pour l'autre côté.

3. Coloque el ensamblaje sobre el lateral como se muestra. Sujete un lateral (D), con el lado acanalado hacia abajo y alinee las lengüetas del ensamblaje de la parte frontal, el piso y la parte trasera con los receptáculos correspondientes del lateral.

Presione firmemente todas las conexiones hasta que encajen en su lugar.

Repita el procedimiento con el otro lateral.

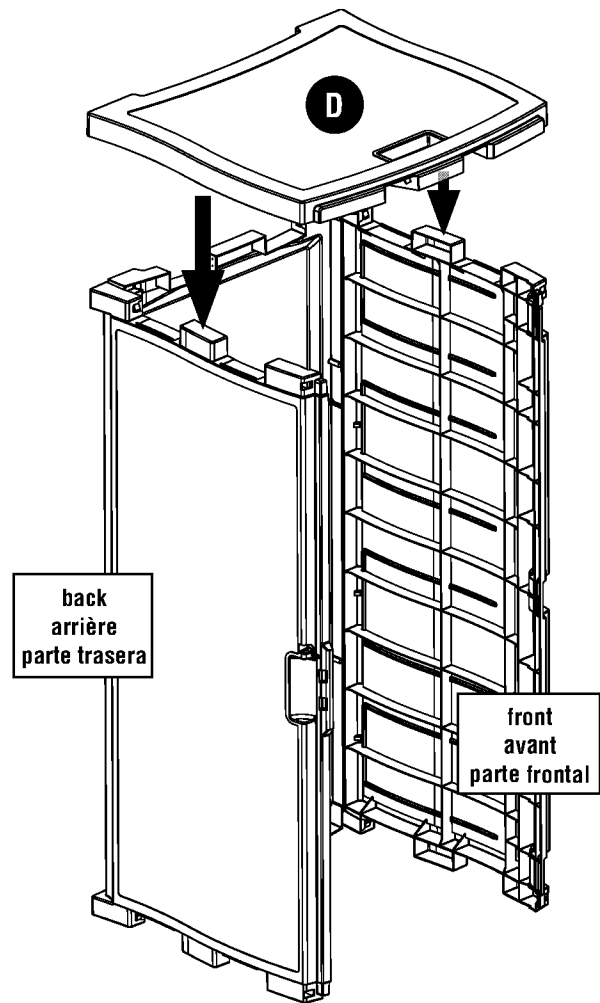

4. Turn deck box assembly over on its side, as shown.

Insert hinge tabs of Lid (E) into lid hinge receptacles on Back.

4. Tournez le coffre assemblé sur son côté gauche.

Mettez les languettes des charnières du couvercle (E) dans les logements de l'arrière.

4. Voltee el arcón para terraza y colóquelo sobre su lateral izquierdo.

Inserte las lengüetas de bisagra de la tapa (E) dentro de los receptáculos de la parte trasera.

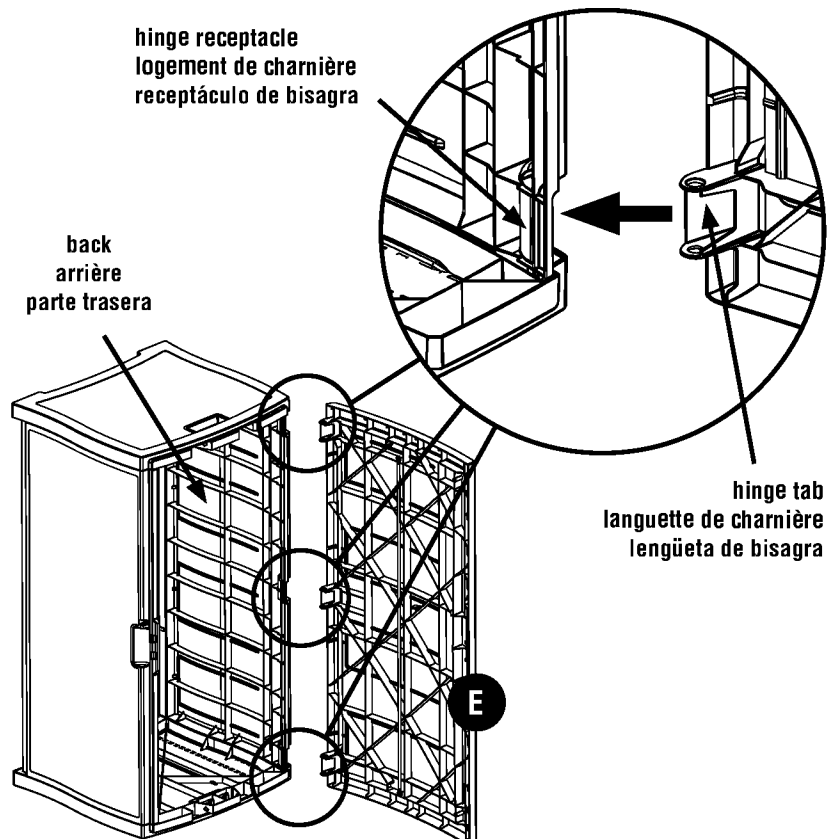

5. In direction shown, insert a Hinge Pin (AA) through center hinge. Push firmly, until pin locks in place. Verify pin is fully engaged.

Optional: If needed, use a flat tip screwdriver and hammer to tap Hinge Pin into fully inserted position.

5. Dans la direction illustrée, insérez un axe de charnière (AA) dans la charnière centrale. Appuyez fermement dessus jusqu'à ce que l'axe s'enclenche. Vérifiez que l'axe est complètement inséré.

En option : le cas échéant, enfoncez complètement l'axe de charnière à l'aide d'un tournevis à tête plate et d'un marteau.

5. En la dirección mostrada, inserte el pasador de la bisagra (AA) a través de la bisagra central. Empuje firmemente, hasta que el pasador esté asegurado en su lugar. Verifique que el pasador esté completamente encajado.

Opcional: Si es necesario, use un destornillador de punta plana y martillo para insertar el pasador de la bisagra completamente en posición.

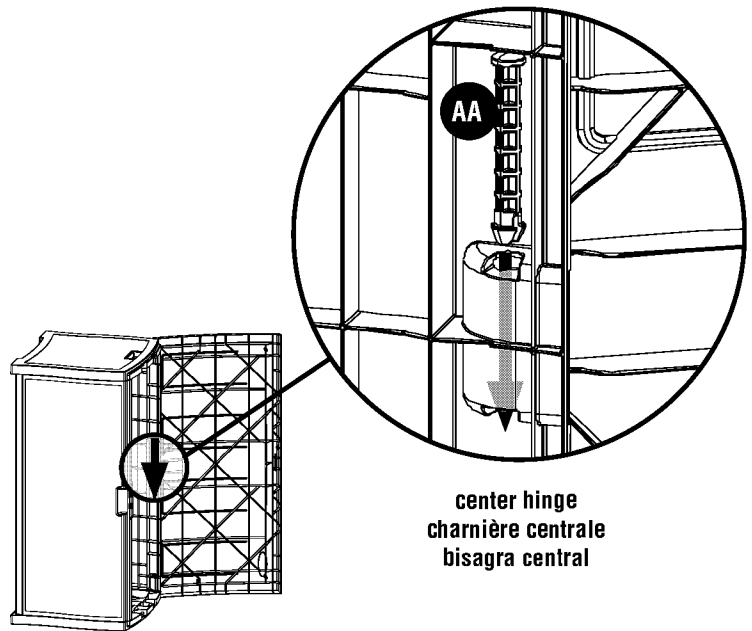

6. In direction shown, insert a Hinge Pin (AA) through right side hinge. Push firmly, until pin locks in place. Verify pin is fully engaged.

Optional: If needed, use a flat tip screwdriver and hammer to tap Hinge Pin into fully inserted position.

6. Dans la direction illustrée, insérez un axe de charnière (AA) dans la charnière droite. Appuyez fermement dessus jusqu'à ce que l'axe s'enclenche. Vérifiez que l'axe est complètement inséré.

En option : le cas échéant, enfoncez complètement l'axe de charnière à l'aide d'un tournevis à tête plate et d'un marteau.

6. En la dirección mostrada, inserte el pasador de la bisagra (AA) a través de la bisagra del lado derecho. Empuje firmemente, hasta que el pasador esté asegurado en su lugar. Verifique que el pasador esté completamente encajado.

Opcional: Si es necesario, use un destornillador de punta plana y martillo para insertar el pasador de la bisagra completamente en posición.

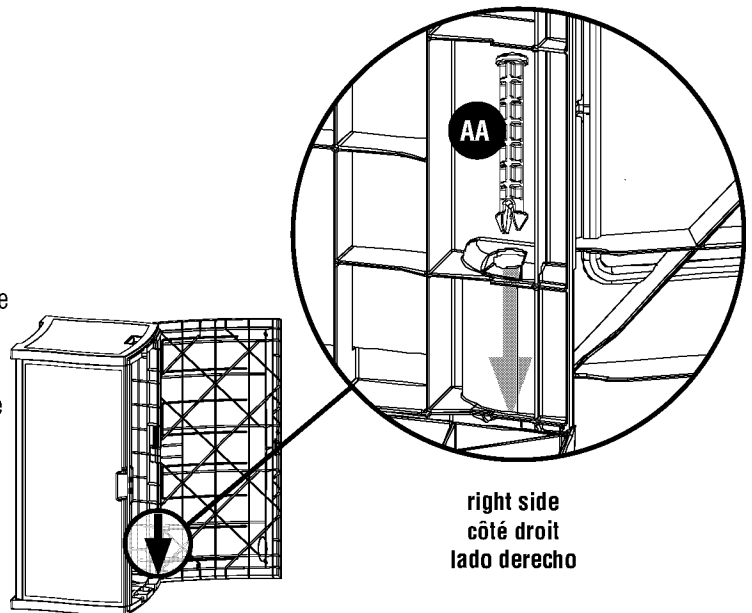

7. Flip unit and repeat step 6 on left side hinge.

Optional: If needed, use a flat tip screwdriver and hammer to tap Hinge Pin into fully inserted position.

7. Renversez le coffre et recommencez la procédure de l'étape 6 pour la charnière gauche.

En option : le cas échéant, enfoncez complètement l'axe de charnière à l'aide d'un tournevis à tête plate et d'un marteau.

7. Dé vuelta a la unidad y repita el paso 6 con la bisagra del lado izquierdo.

Opcional: Si es necesario, use un destornillador de punta plana y martillo para insertar el pasador de la bisagra completamente en posición.

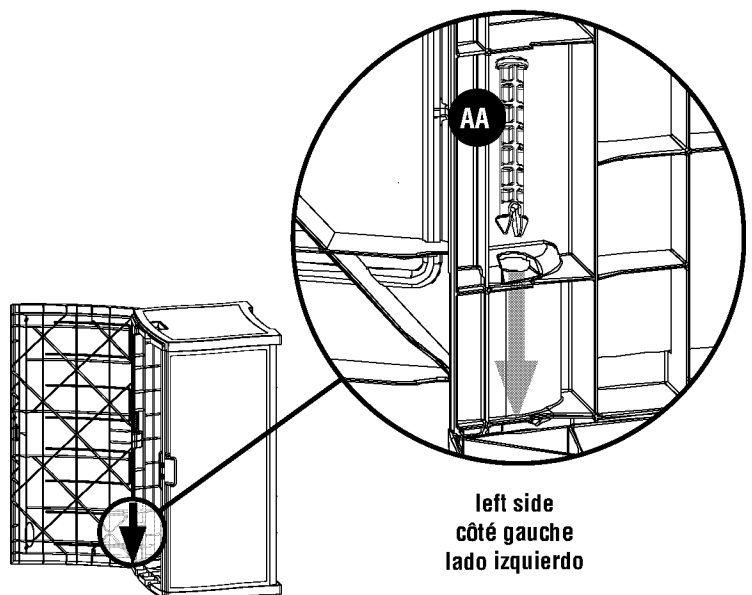

8. Turn deck box assembly upright and open Lid. Locate one Lid Strap (BB). As shown, insert one end through the receptacle in the left side of Lid. Push until the locking tabs on the Lid Strap snap into place. Gently pull back to verify retention.
8. Placez le coffre debout. Repérez une tige de maintien du couvercle (BB). En vous reportant au dessin, insérez une extrémité de la tige de maintien du couvercle dans le logement situé dans le côté gauche du couvercle. Enfoncez-la jusqu'à ce que les languettes de verrouillage de la tige de maintien du couvercle s'enclenchent. Une fois en place, tirez doucement sur la tige afin de vérifier qu'elle assure bien le maintien du couvercle.
8. Coloque el conjunto del arcón para terraza en posición vertical. Ubique una varilla de soporte de la tapa (BB). Tal como se indica en el dibujo, inserte un extremo de la varilla de soporte a través del receptáculo del lado izquierdo de la tapa. Empuje hasta que las lengüetas de sujeción en la varilla de soporte de la tapa encajen en su lugar. Suavemente jale hacia atrás para verificar la retención.

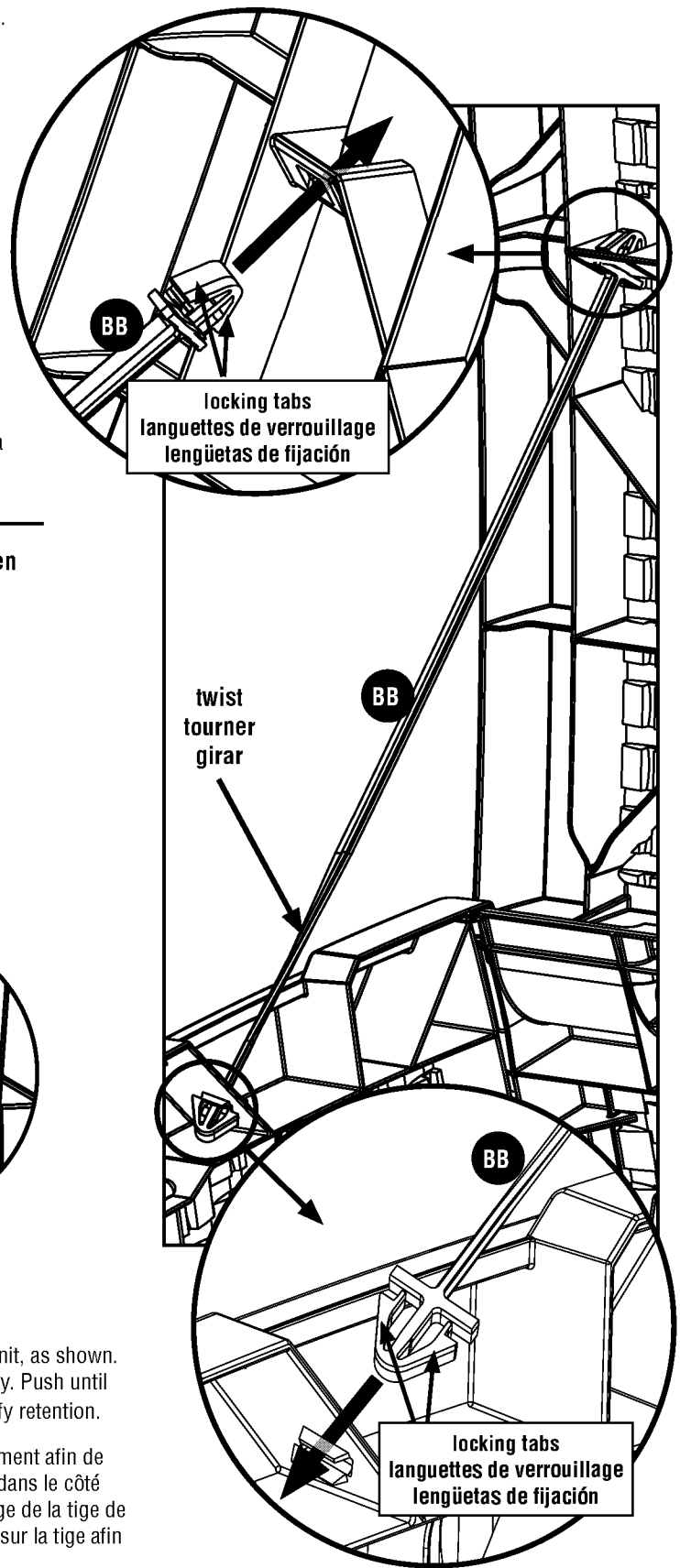

IMPORTANT: Straps must assemble as shown and flex into box when closing lid.

IMPORTANT: Les tiges doivent être installées comme illustré et fléchir vers l'intérieur du coffre lorsque vous fermez le couvercle.

IMPORTANTE: Las varillas deben ensamblarse como se muestra y doblarse dentro del arcón al cerrar la tapa.

step 9 - view from above
étape 9 - vue du dessus
paso 9 - vista desde arriba

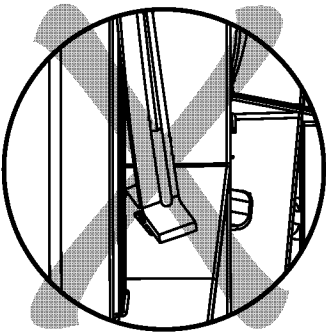

incorrect
incorrect
incorrecto

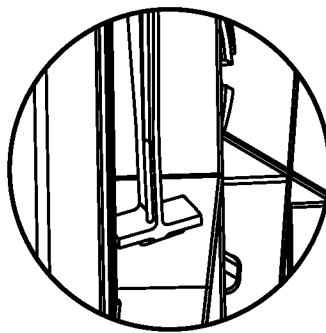

correct
correct
correcto

9. Take loose end of Lid Strap (BB) and slightly twist away from center of unit, as shown. Insert end through the receptacle in the left side of the deck box assembly. Push until the locking tabs on the Lid Strap snap into place. Gently pull back to verify retention.
9. Saisissez l'extrémité libre de la tige de maintien (BB) et tournez-la légèrement afin de l'éloigner du centre du coffre. Insérez l'extrémité dans le logement situé dans le côté gauche du coffre. Enfoncez-la jusqu'à ce que les languettes de verrouillage de la tige de maintien du couvercle s'enclenchent. Une fois en place, tirez doucement sur la tige afin de vérifier qu'elle assure bien le maintien du couvercle.
9. Tome el extremo suelto de la varilla de soporte de la tapa (BB) y gírelo ligeramente hacia fuera del centro del arcón. Inserte el extremo de la varilla de soporte a través del receptáculo del lado izquierdo del conjunto del arcón. Empuje hasta que las lengüetas de sujeción en la varilla de soporte de la tapa encajen en su lugar. Suavemente jale hacia atrás para verificar la retención.

10. Repeat steps 8 - 9 to install remaining Lid Strap (BB) on the right side.

10. Répétez les étapes 8 et 9 pour installer la tige de maintien (BB) restante du couvercle sur le côté droit.

10. Repita los pasos 8 y 9 para instalar la otra varilla de soporte de la tapa (BB) al lado derecho.

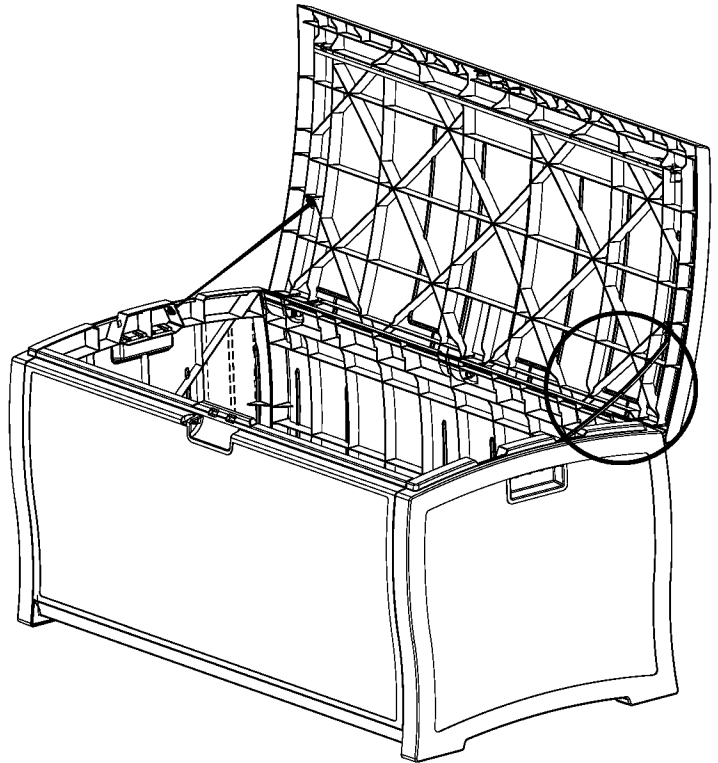

11. On the Lid, to the left of the handle, insert Lock Bracket (CC) in position shown. Make sure bracket is nested inside stabilizing tabs to prevent movement.

Use a phillips head screwdriver and the Lock Bracket Screw (DD) to secure Lock Bracket to Lid.

Do not overtighten.

11. Sur le couvercle, à gauche de la poignée, insérez le dispositif de stabilisation (CC) dans la position indiquée. Vérifiez que le dispositif repose bien à l'intérieur des languettes de stabilisation afin qu'il ne bouge pas.

Fixez le dispositif de stabilisation au couvercle à l'aide du tournevis cruciforme et de la vis de dispositif de stabilisation (DD).

Ne serrez pas trop fort.

11. En la tapa, a la izquierda de la manija, inserte la abrazadera de cierre (CC) en la posición mostrada. Asegúrese de que la abrazadera esté acomodada dentro de las lengüetas de estabilización para evitar el movimiento.

Use un destornillador de cabeza Phillips y el tornillo de abrazadera de cierre (DD) para asegurar la abrazadera de cierre a la tapa.

No apriete más de lo necesario.

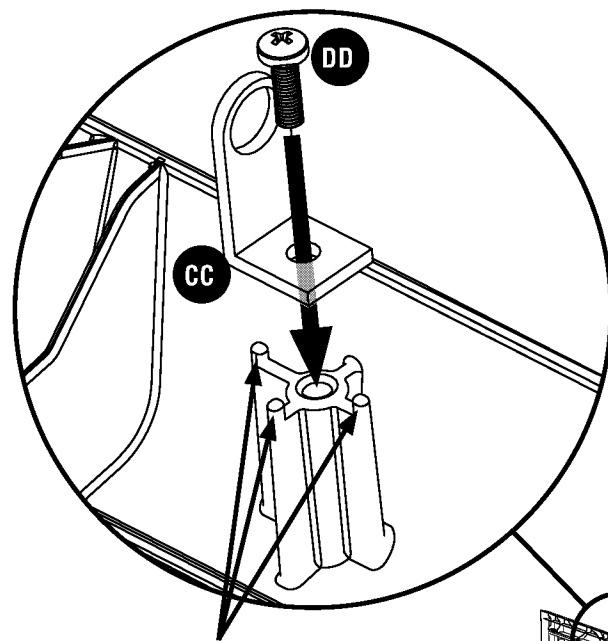

stabilizing tabs
languettes de stabilisation
lengüetas estabilizadoras

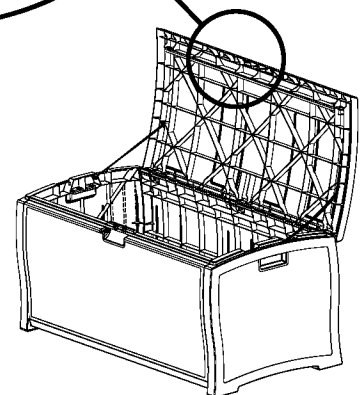

To Clean Your Deck Box: Use soap and water with a soft bristle brush. If deck box is outdoors, clean shaded sides at least once per year to remove accumulated dust. **Do not use bleach, ammonia, or caustic cleaners.** These will damage the finish. If power washing, keep nozzle 18" away.

Nettoyage du coffre de terrasse : Nettoyez le coffre avec de l'eau et du savon, ainsi qu'une brosse à poils doux. Si le coffre se trouve dehors, nettoyez les côtés ombragés au moins une fois par an afin d'éliminer la poussière. **N'utilisez jamais de javel, d'ammoniaque ou de nettoyeurs caustiques car ces derniers abîmeraient le fini du coffre.** Si vous utilisez un dispositif de lavage à pression, maintenez l'embout à environ 18 po. (50 cm) du coffre.

Cómo limpiar el arcón para terraza: Use jabón y agua con un cepillo de cerdas suaves. Si el arcón para terraza está en exteriores, limpie las áreas sombreadas por lo menos una vez al año para remover el polvo acumulado. **No use limpiadores a base de lejía, amoníaco o soluciones cáusticas.** Éstos dañarán el acabado. Si lava a presión, mantenga la boquilla a una distancia de 18 pulgadas (50 cm).

Suncast Products and Replacement Parts

To purchase Suncast replacement parts and learn about other Suncast products visit us online or call.



Produits et pièces de rechange Suncast

Pour acheter des pièces de rechange Suncast et pour plus de renseignements sur les produits Suncast, consultez notre site internet ou appelez-nous.

Productos y piezas de repuesto Suncast

Para comprar piezas de repuesto Suncast y para obtener información acerca de otros productos Suncast, visítenos en línea o llámenos.

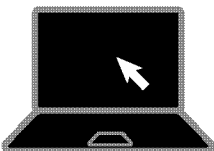

www.suncast.com
24 hours a day, 7 days a week, 365 days a year.
www.suncast.com
24h/24, 7j/7, 365 jours par an.
www.suncast.com
24 horas al día, 7 días a la semana, 365 días al año.



1-800-846-2345 or 1-630-879-2050
Mon - Fri 6 am - 8 pm, Sat 8 am - 5 pm, Sun Noon - 5 pm CST
1-800-846-2345 ou 1-630-879-2050
LUN - VEN 6h - 20h, SAM 8h - 17h, DIM 12h - 17h HC
1-800-846-2345 ó 1-630-879-2050
LUN - VIE 6 am - 8 pm, SÁB 8 am - 5 pm, DOM 12 am - 5 pm HC

Free Manuals Download Website

<http://myh66.com>

<http://usermanuals.us>

<http://www.somanuals.com>

<http://www.4manuals.cc>

<http://www.manual-lib.com>

<http://www.404manual.com>

<http://www.luxmanual.com>

<http://aubethermostatmanual.com>

Golf course search by state

<http://golfingnear.com>

Email search by domain

<http://emailbydomain.com>

Auto manuals search

<http://auto.somanuals.com>

TV manuals search

<http://tv.somanuals.com>