

**THE  
SINGING  
MACHINE<sup>®</sup>**

# Instruction Manual Manual De Instrucción Manuel D'instruction

*THE LEADER IN HOME KARAOKE AND BEYOND<sup>™</sup>*

## STVD-1001

Please read before using this unit.  
Lea antes de usar esta unidad.  
Veuillez lire avant d'utiliser cet appareil.

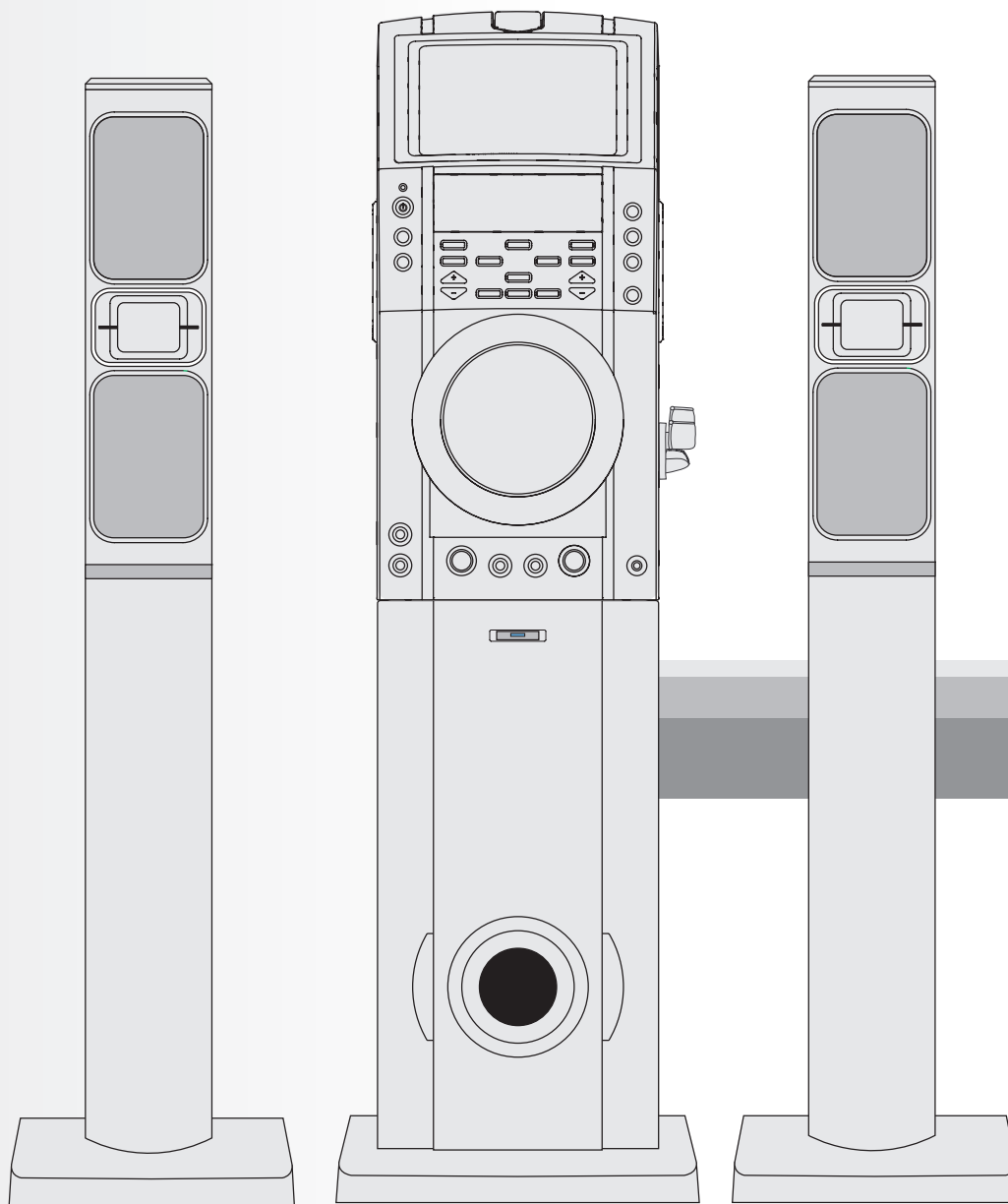

- DVD / CD+GRAPHICS KARAOKE SYSTEM
- SISTEMA DE KARAOKÉ COM CD + IMAGEM / DVD
- SYSTÈME DE KARAOKE DE DVD/CD + GRAPHICS



The Singing Machine<sup>®</sup> is a registered trademark of The Singing Machine Co., Inc.  
The Singing Machine<sup>®</sup> es una marca registrada de The Singing Machina Co., Inc.  
The Singing Machine<sup>®</sup> est une marque déposée de The Singing Machine Co., Inc.

## WARNINGS

**WARNING:** TO REDUCE THE RISK OF FIRE OR SHOCK HAZARD, DO NOT EXPOSE THIS PRODUCT TO RAIN OR MOISTURE.

	<b>CAUTION</b> RISK OF ELECTRIC SHOCK DO NOT OPEN	
<p><b>CAUTION:</b> TO PREVENT THE RISK OF ELECTRIC SHOCK, DO NOT REMOVE COVER OR BACK. NO USER-SERVICEABLE PARTS INSIDE. REFER SERVICING TO QUALIFIED PERSONNEL.</p>		

The CAUTION marking is located at the rear panel.



This symbol is intended to alert you to the presence of uninsulated dangerous voltage within the product's enclosure that might be of sufficient magnitude to constitute a risk of electric shock. Do not open the product's case.



This symbol is intended to inform you that important operating and maintenance instructions are included in the literature accompanying this product.

**CAUTION**  
TO PREVENT ELECTRIC SHOCK, MATCH WIDE BLADE OF PLUG TO WIDE SLOT, FULLY INSERT.

**DRIPPING WARNING**  
The product shall not be exposed to dripping or splashing and that no objects filled with liquids, such as vases, shall be placed on the product.

**VENTILATION WARNING**  
The normal ventilation of the product shall not be impeded for intended use.

**COMPLIES WITH DHHS RADIATION PERFORMANCE STANDARDS, 21 CFR SUB. CHAPTER J. THIS DEVICE COMPLIES WITH PART 15 OF THE FCC RULES, OPERATION IS SUBJECT TO THE FOLLOWING TWO CONDITIONS: (1) THIS DEVICE MAY NOT CAUSE HARMFUL INTERFERENCE, AND (2) THIS DEVICE MUST ACCEPT ANY INTERFERENCE RECEIVED, INCLUDING INTERFERENCE THAT MAY CAUSE UNDESIRE OPERATION.**

**CERTIFICATION:**  
THIS PRODUCT COMPLIES WITH 21 CFR CHAPTER 1, SUBCHAPTER J OF DHHS REGULATIONS.

**COMPLIES WITH THE LIMITS FOR A CLASS B DIGITAL DEVICE, PURSUANT TO PART 15 OF THE FCC RULES.**

**SERVICEMAN CAUTION:**  
SEE WARNING NOTICE ON THE INSIDE OF BACK COVER.

This DVD player is made and tested to meet existing safety standards. It meets FCC requirements and complies with safety performance standards of the U.S. Department of Health and Human Services.

**Warnings:**

- This DVD player employs a laser light beam. Only a qualified service person should remove the cover or attempt to service this device, due to possible eye injury.
- The use of controls, adjustments, or procedures other than those specified herein might result in hazardous radiation exposure.
- The apparatus shall be used in an open area.

**CAUTION**

This compact disc player is classified as a CLASS 1 LASER product. The CLASS 1 LASER PRODUCT label is located on the rear panel.



**CAUTION!**  
Hazardous and invisible laser radiation when open and inter locks defeated. Avoid exposure to beam.

**IMPORTANT**  
Since CD circuitry may cause interference to other radio tuners nearby, switch this unit off when not in use or move it away from the affected radio tuner.

**This class[B] digital apparatus complies with Canadian ICES-003.**

**NOTE:** This digital apparatus does not exceed the Class B limits for radio noise emissions from digital apparatus as set out in the Radio Interference Regulations of Industry Canada. These limits are designed to provide reasonable protection against harmful Nterference in a residential installation. This equipment generates, uses and can radiate radio frequency energy and, if not installed and used in accordance with the instructions, may cause harmful interference to radio communications. However, there is no guarantee that interference will not occur in a particular installation. If this equipment does cause harmful interference to radio or television (which can be determined by turning the equipment off), the user is encouraged to try to correct the interference by one or more of the following measures:

- Reorient or relocate the receiving antenna.
- Increase the separation between the equipment and receiver.
- Connect the equipment into an outlet on a circuit different from that to which the receiver is connected.
- Consult the dealer or an experienced radio / TV technician for help.

# IMPORTANT SAFETY INSTRUCTIONS

1. **Read Instructions** - All the safety and operating instructions should be read before the product is operated.
2. **Retain Instructions** - The safety and operating instructions should be retained for future reference.
3. **Heed Warnings** - All warnings on the product and in the operating instructions should be adhered to.
4. **Follow instructions** - All operating and use instructions should be followed.
5. **Cleaning** - Unplug this product from the wall outlet before cleaning. Do not use liquid cleaners or aerosol cleaners. Use a damp cloth for cleaning the exterior only. Do NOT attempt to clean the inside.
6. **Attachments** - Do not use attachments not recommended by the product manufacturer as they may cause hazards.
7. **Water and Moisture** - Do not use this product near water - for example, near a bath tub, wash bowl, kitchen sink, or laundry tub; in a wet basement, or near a swimming pool, and the like.
8. **Accessories** - Do not place this product on an unstable cart, stand tripod, bracket, or table. The product may fall, causing serious injury to a child or adult, and serious damage to the product. Use only with a cart, stand, tripod, bracket, or table recommended by the manufacturer, or sold with the product. Any mounting of the product should follow the manufacturer's instructions, and should use a mounting accessory recommended by the manufacturer.
9. A product and cart combination should be moved with care. Quick stops, excessive force, and uneven surfaces may cause the appliance and cart combination to overturn.



10. **Ventilation** - Slots and openings in the cabinet are provided for ventilation and to ensure reliable operation of the product and to protect it from overheating, and these openings must not be blocked or covered. The openings should never be blocked by placing the product on a bed, sofa, rug, or other similar surface. This product should not be placed in a built-in installation such as a bookcase or rack unless proper ventilation is provided.
11. **Power Sources** - This product should be operated only from the type of power source indicated on the marking label. If you are not sure of the type of power supply to your home, consult your product dealer or local power company. For products intended to operate from battery power, or other sources, refer to the operating instruction.
12. **Grounding or Polarization** - This product may be equipped with a polarized alternating current line plug (a plug having one blade wider than the other). This plug will fit into the power outlet only one way. This is a safety feature. If you are unable to insert the plug fully into the outlet, try reversing the plug. If the plug should still fail to fit, contact your electrician to replace your obsolete outlet. Do not defeat the safety purpose of the polarized plug.  
  
**Alternate Warnings** - This product may be equipped with a three-wire grounding-type plug, a plug having a third (grounding) pin. This plug will only fit into a grounding-type power outlet. This is a safety feature. If you are unable to insert the plug into the outlet, contact your electrician to replace your obsolete outlet. Do not defeat the safety purpose of the grounding-type plug.
13. **Power-Cord Protection** - Power supply cords should be routed so that they are not likely to be walked on or pinched by items placed upon or against them, paying particular attention to cords at plugs, convenience receptacles, and the point where they exit from the product.
14. **Protective Attachment Plug** - The product is equipped with an attachment plug having overload protection. This is a safety feature. See Instruction Manual for replacement or resetting of protective device. If replacement of the plug is required, be sure the service technician has used a replacement plug specified by the manufacturer that has the same overload protection as the original plug.

15. **Outdoor Antenna Grounding** - If an outside antenna is connected to the receiver, be sure the antenna system is grounded so as to provide some protection against voltage surges and built-up static charges. Article 810 of the National Electrical Code, ANSI/NFPA 70, provides information with regard to proper grounding of the mast and supporting structure, grounding of the lead-in wire to an antenna-discharge unit, size of grounding conductors, location of antenna-discharge unit, connection to grounding electrodes, and requirements for the grounding electrode. See figure:

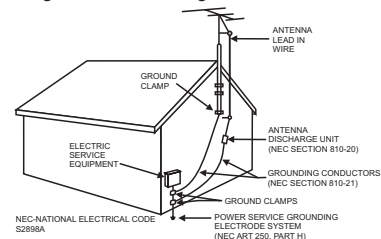

16. **Lightning** - For added protection for this product during a lightning storm, or when it is left unattended and unused for long periods of time, unplug it from the wall outlet and disconnect the antenna or cable system. This will prevent damage to the product due to lightning and power-line surges.
17. **Power Lines** - An outside antenna system should not be located in the vicinity of overhead power lines or other electric light or power circuits, or where it can fall into such power lines or circuits. When installing an outside antenna system, extreme care should be taken to keep from touching such power lines or circuits as contact with them might be fatal.
18. **Overloading** - Do not overload wall outlets, extension cords, or integral convenience receptacles as this can result in a risk of fire or electric shock.
19. **Object and Liquid Entry** - Never push objects of any kind into this product through openings as they may touch dangerous voltage points or short-out parts that could result in a fire or electric shock. Never spill liquid of any kind on the product.
20. **Servicing** - Do not attempt to service this product yourself as opening or removing covers may expose you to dangerous voltage or other hazards. Refer all servicing to qualified service personnel.
21. **Damage Requiring Service** - Unplug this product from the wall outlet and refer servicing to qualified service personnel under the following conditions:
  - a) When the power-supply cord or plug is damaged,
  - b) If liquid has been spilled, or objects have fallen into the product,
  - c) If the product has been exposed to rain or water,
  - d) If the product does not operate normally by following the operating instructions. Adjust only those controls that are covered by the operating instructions as an improper adjustment of other controls may result in damage and will often require extensive work by a qualified technician to restore the product to its normal operation.
  - e) If the product has been dropped or damaged in any way, and
  - f) When the product exhibits a distinct change in performance - this indicates a need for service.
22. **Replacement Parts** - When replacement parts are required, be sure the service technician has used replacement parts specified by the manufacturer or have the same characteristics as the original part. Unauthorized substitutions may result in fire, electric shock, or other hazards.
23. **Safety Check** - Upon completion of any service or repairs to this product, ask the service technician to perform safety checks to determine that the product is in proper operating condition.
24. **Wall or Ceiling Mounting** - The product should be mounted to a wall or ceiling only as recommended by the manufacturer.
25. **Heat** - The product should be situated away from heat sources such as radiators, heat registers, stoves, or other products (including amplifiers) that produce heat.

# TABLE OF CONTENTS

<b>FEATURES</b> .....	<b>E4</b>
<b>NOTES ON DISCS</b> .....	<b>E5</b>
<b>INTRODUCTION</b> .....	<b>E8</b>
<b>ASSEMBLY</b> .....	<b>E9</b>
<b>TO DISMANTLE</b> .....	<b>E10</b>
<b>INSTALLATION INSTRUCTION FOR TOWER SPEAKER</b> .....	<b>E10</b>
<b>CONTROL LOCATIONS</b>	
FRONT VIEW .....	<b>E11</b>
TOP AND REAR VIEW .....	<b>E12</b>
<b>SUBWOOFER</b> .....	<b>E13</b>
<b>REMOTE CONTROL</b> .....	<b>E14</b>
<b>LCD DISPLAY &amp; WIRELESS MICROPHONE</b> .....	<b>E15</b>
<b>CONNECTIONS</b>	
CONNECT MAIN UNIT TO SUBWOOFER .....	<b>E16</b>
CONNECTING TO A VIDEO SYSTEM .....	<b>E17</b>
CONNECTING TO AN AUDIO SYSTEM .....	<b>E18</b>
<b>SMM-107B WIRELESS MICROPHONE OPERATION</b> .....	<b>E20</b>
<b>WIRELESS MICROPHONE INFORMATION</b> .....	<b>E20</b>
<b>INITIAL SETUP</b>	
GENERAL SETUP .....	<b>E21</b>
AUDIO SETUP .....	<b>E21</b>
VIDEO SETUP .....	<b>E22</b>
PREFERENCE .....	<b>E22</b>
<b>BASIC OPERATIONS</b>	
<b>BASIC PLAYBACK</b>	
TO PLAY A DISC .....	<b>E23</b>
TO STOP PLAYING DISC .....	<b>E23</b>
TO REMOVE A DISC .....	<b>E23</b>
TO GO TO NEXT AND PREVIOUS CHAPTER/TRACK .....	<b>E23</b>
TO PLAY IN FAST REVERSE OR FAST FORWARD .....	<b>E23</b>
TO PAUSE PLAYBACK (STILL MODE) .....	<b>E23</b>
VOLUME CONTROL .....	<b>E23</b>
<b>OTHER FUNCTIONS</b>	
REPEAT CHAPTER/TITLE/TRACK .....	<b>E24</b>
TO REPEAT A PARTICULAR SESSION .....	<b>E24</b>
CHANGING THE SUBTITLE LANGUAGE .....	<b>E24</b>
CHANGING THE AUDIO SOUND TRACK LANGUAGE .....	<b>E24</b>
VOCAL .....	<b>E24</b>
PLAYBACK FRAME BY FRAME .....	<b>E24</b>
DBB EFFECT .....	<b>E25</b>
EQ EFFECT .....	<b>E25</b>
AVC/KEY/ECHO .....	<b>E25</b>
TIME DISPLAY .....	<b>E25</b>
ZOOM .....	<b>E25</b>
WATCHING A MOVIE IN DIFFERENT ANGLES .....	<b>E25</b>
SLOW MOTION .....	<b>E26</b>
MUTE .....	<b>E26</b>
CURSOR AND ENTER .....	<b>E26</b>
GOTO .....	<b>E26</b>
PROGRAM .....	<b>E27</b>
PLAYBACK CONTROL (PBC) .....	<b>E27</b>
TITLE .....	<b>E27</b>
PUBLIC ADDRESS - CONNECT GUITAR AND KEYBOARD .....	<b>E27</b>
<b>CARE AND MAINTENANCE</b> .....	<b>E28</b>
<b>TROUBLE SHOOTING GUIDE</b> .....	<b>E29</b>
<b>SPECIFICATIONS</b> .....	<b>E31</b>
<b>THE SINGING MACHINE KARAOKE GLOSSARY OF TERMS</b> .....	<b>E32</b>

## FEATURES

---

### **Still/Fast/Slow/Step Playback**

Various playback modes are available including still pictures, fast forward/reverse, slow motion and step frames.

### **Program Playback for DVD and Audio CD**

You can program the tracks to play in any desired order.

### **DVD Menu in a Desired Language**

You can display DVD menus in a desired language, if available on a DVD.

### **Screen Saver**

The screen saver program starts when there is no input from the player for 5 minutes in the stop mode.

### **Subtitles in a Desired Language**

You can select a desired language to display subtitles as long as the language is available on the disc.

### **Selecting a Camera Angle**

You can select the desired camera angle, if a disc contains sequences recorded from different angles.

### **Choices for Audio Language and Sound Mode**

You can select the desired audio language and sound mode, if different languages and modes are available on a disc.

### **Parental Lock**

You can set the control level to limit playback of discs which may not be suitable for children.

### **Automatic Detection of Discs**

This player automatically detects if a loaded disc is DVD, CDG, audio CD, MP3 or JPG picture CD disc.

### **Playing an MP3 and JPG Picture CD Disc**

You can enjoy MP3 and JPG picture CD discs which are recorded on CD-R/RW.

### **On-Screen Display**

Information about the current operation can be displayed on a TV screen using the remote control; which allows you to confirm a current active function (such as a program playback).

### **Direct Search**

You can search the desired title, chapter, or track with numeric button during playback or in stop mode.

### **Search**

Chapter search: Searches for the desired chapter.

Title search: Searches for the desired title.

Track search: Searches for the desired track.

Time search: Searches for the time/chapter/track desired.

### **Repeat**

Chapter: To repeat playback of the chapter from the disc being played.

Title: To repeat playback of the title from the disc being played.

Track: To repeat playback of the track from the disc being played.

Disc: To repeat playback of the entire disc being played.

A-B: To repeat a desired portion of a chapter from the disc being played.

### **Zoom**

Magnifies the screen 2 - 4 times.





### **DRC (Dynamic Range Control)**

You can control the dynamic range of volume.

## NOTES ON DISCS

### PLAYABLE DISCS

This DVD player is compatible with the following discs.

Disc Types (Logos)	Recording Types	Disc Size	MAX. Playing Time	Characteristics
DVD 	AUDIO + VIDEO	5 inches (12cm)	Single-sided 240 min. Double-sided 480 min.	<ul style="list-style-type: none"> <li>DVDs contain excellent sound and video due to MPEG-2 system.</li> <li>Various screen and audio functions can be easily selected through the on-screen menu.</li> </ul>
		3½ inches (8cm)	Single-sided 80 min. Double-sided 160 min.	
CDG 	AUDIO + SIMPLE GRAPHICS	5 inches (12cm)	74 min.	<ul style="list-style-type: none"> <li>Compact Disc + Graphics is a regular audio CD with information stored on a data track simultaneously to music. In the case of karaoke, the graphics are used to store song lyrics and display in synch with music.</li> </ul>
		3½ inches (8cm)	20 min.	
AUDIO-CD 	AUDIO	5 inches (12cm)	74 min.	<ul style="list-style-type: none"> <li>An LP is recorded as an analog signal with distortion. CD is recorded as a digital signal with better audio quality, less distortion and less deterioration of audio quality over time.</li> </ul>
		3½ inches (8cm)	20 min.	
CD-R / CD-RW / DVD±R / DVD±RW   	AUDIO   IMAGE	5 inches (12cm)	600 min.	<ul style="list-style-type: none"> <li>MP3 (MPEG-1 audio layer 3) is recorded in digital signal which provides one of the best sound quality levels with the smallest file size (lower bitrate).</li> <li>JPG (JPEG - Joint Photographic Experts Group) is an image format which provides one of the best image qualities with the smallest file size. It is a standard image format on the web.</li> </ul>



# NOTES ON DISCS

## PLAYABLE DISCS

This player conforms to the NTSC color system. You cannot play discs recorded in other color systems such as PAL or SECAM.

- Some discs include region codes as shown below.



- The number inside the symbol refers to a region of the world, and a disc encoded in a specific region format can only be played back on DVD players with the same region code.

The following discs cannot be played back on this DVD player.

- DVD with region codes other than 1 or ALL.
- DVD-ROM
- DVD-RW
- DVD+RW
- DVD-RAM (Never play back, otherwise malfunction may result.)
- VSD
- VCD
- CDV (Only plays back the audio part.)
- CD-I (Never play back, otherwise malfunction may result.)
- SACD

## DISC TYPES

### DVD

Data on a DVD is divided into sections called "titles", and then into subsections called "chapters", each of which is given a title or chapter number. Playback conditions are preset on some DVD video discs, and these playback conditions take priority over user operations on this player. If a function you select does not run as desired, refer to the manual accompanying the disc.

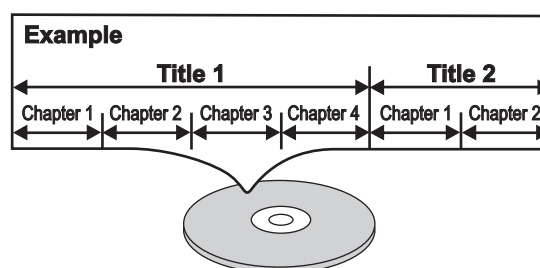

### CDG

Data on an CDG is divided into sections called "tracks", each of which is given a track number.

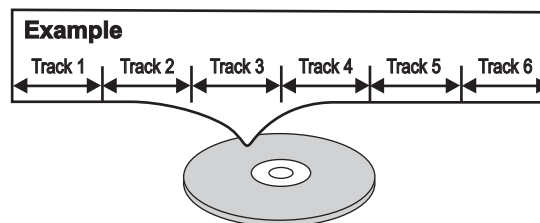

### AUDIO CD

Data on an AUDIO CD is similar to CDG.

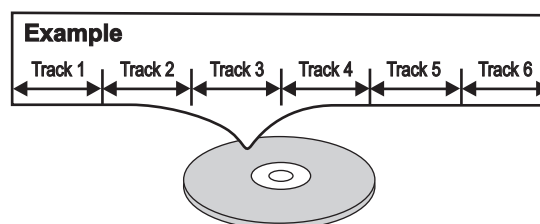

## NOTES ON DISCS

### DISC TYPES

#### MP3

Data on a MP3 is divided into sections called “albums”, and then into subsections called “tracks”, each of which is given an album or track number. When you make MP3 data, you refer to the manual accompanying the disc.

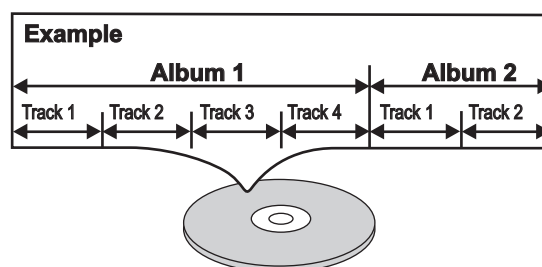

#### COMPATIBILITY INFORMATION

- The CD-R or CD-RW must be ISO 9660 level 1 compatible.
- Files should be MPEG1 Audio Layer 3 format, 32 kHz, 44.1 kHz (recommended) or 48 kHz, 32 kbps - 320 kbps (128 kbps recommended). Incompatible files will not play.
- This system only plays tracks that are named with the file extension “.mp3” or “.MP3”.
- Use CD-R or CD-RW media for recording your MP3 files. The disc must be finalized in order to play.



## INTRODUCTION

---

Your DVD / Compact Disc+Graphics Karaoke System will provide you with fun and entertainment. You will be the "star" while singing with your favorite recordings as well as listening to your voice with the music through the system's speakers.

Before you attempt to use your unit, please read this manual thoroughly to familiarize yourself with all the features available and the sections of the manual that describe their operation. Next, go to the section for the specific operation you wish to perform.

For your easy reference, listed here are some of the main features of this karaoke system:

**Lyrics on TV Screen** - displays the lyrics with the tempo of music when playing CD+G discs.

**Auto Voice Control (A.V.C.)** - lets you replace the original singer's voice with your own voice when any prerecorded, multiplex karaoke disc is played. To activate, press the karaoke function button once and adjust the volume by pressing karaoke function +/- button, which ranged from 0 to 14.

**Balance Control** - lets you adjust the balance between the prerecorded original singer's voice and the music when using a multiplex karaoke disc.

**Echo Control** - lets you add an echo to enrich your voice for a concert hall effect.

**Master Volume Control** - adjust the master volume up or down buttons until the desired volume level is obtained.

**Multiple Karaoke Music Center** - it plays DVDs, CD+Graphics discs, CDs, MP3s, JPGs.

**Auxiliary Output Jacks** - allows you to connect another audio output component, such as an equalizer/booster or a PA system.

**Headphone Jack** - allows you connect headphones as an alternative to listening through the system's built-in speakers.

# ASSEMBLY

**STEP 1**  
Place the main unit on top of the subwoofer and align it to lock the two pieces together.

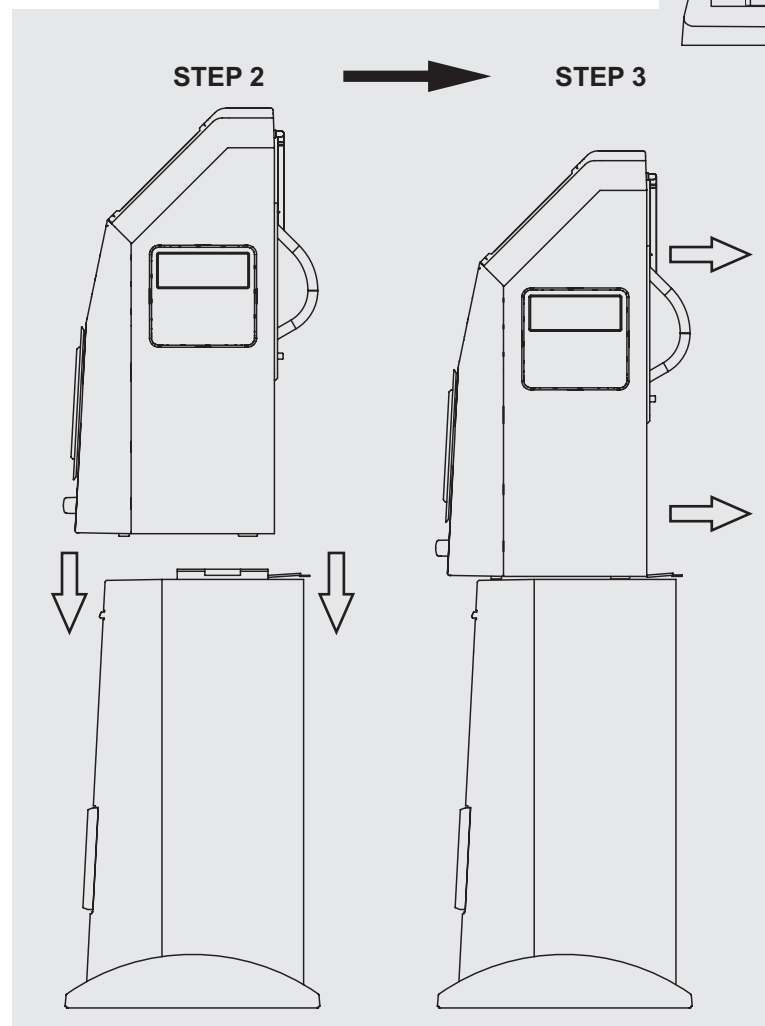
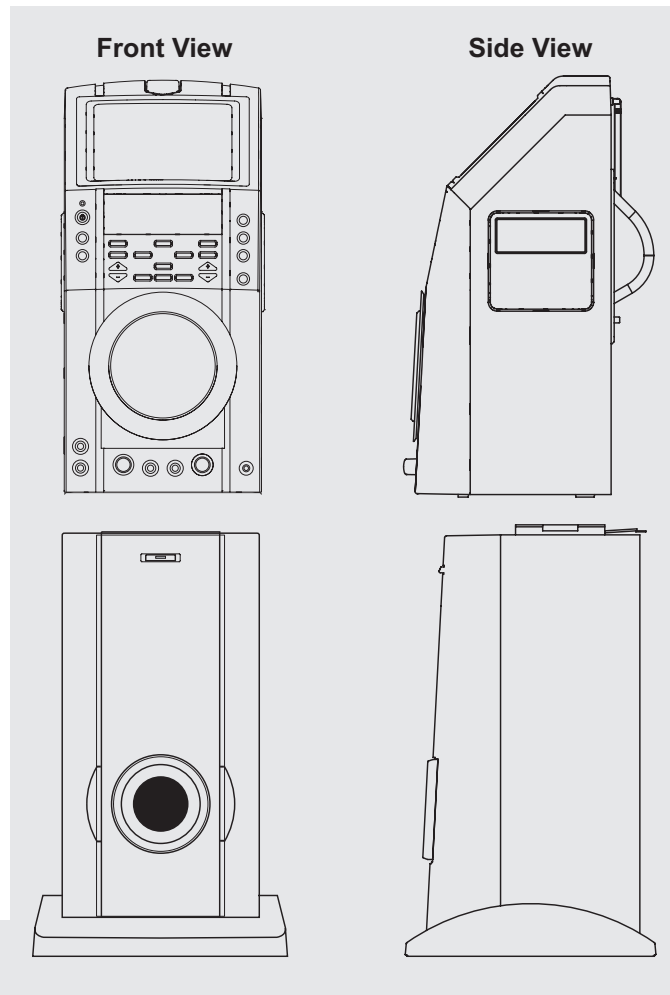

**STEP 2**  
Join the main unit into the subwoofer according to the installation as illustrated.

**STEP 3**  
Push the main unit back until you hear a click sound; which engages the lock as illustrated.

## TO DISMANTLE

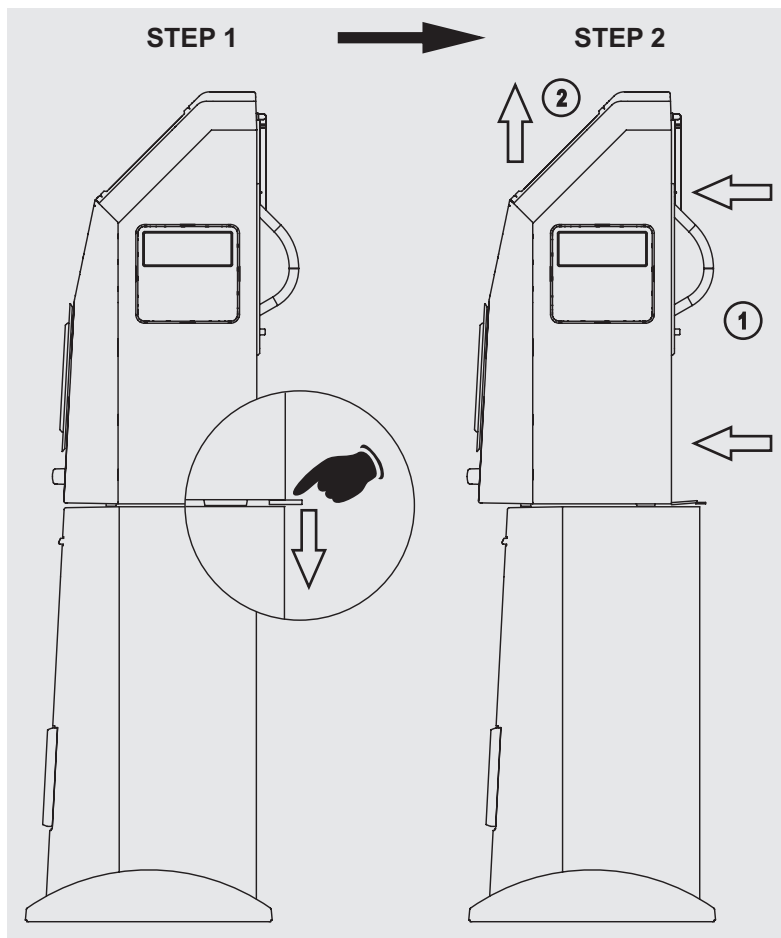

**STEP 1**  
Depress two plastic strips at the back of the unit.

**STEP 2**  
Push the main unit forward to release the lock. The main unit is then separated from the subwoofer.

ENGLISH

## INSTALLATION INSTRUCTION FOR TOWER SPEAKERS

**STEP 1**  
Join the speaker into the stand according to the installation illustration.

**STEP 2**  
Tighten five screws at the bottom of the speaker.

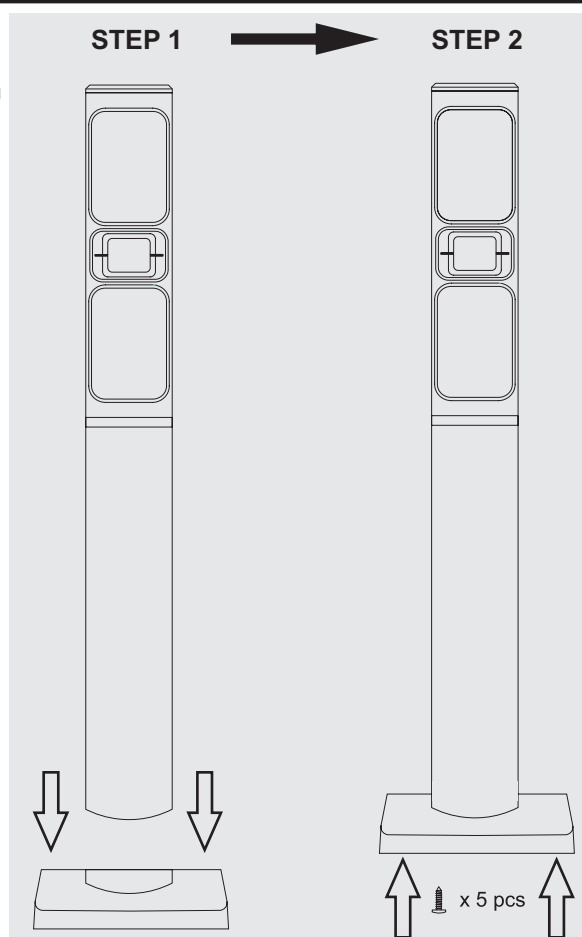

E10

## CONTROL LOCATIONS

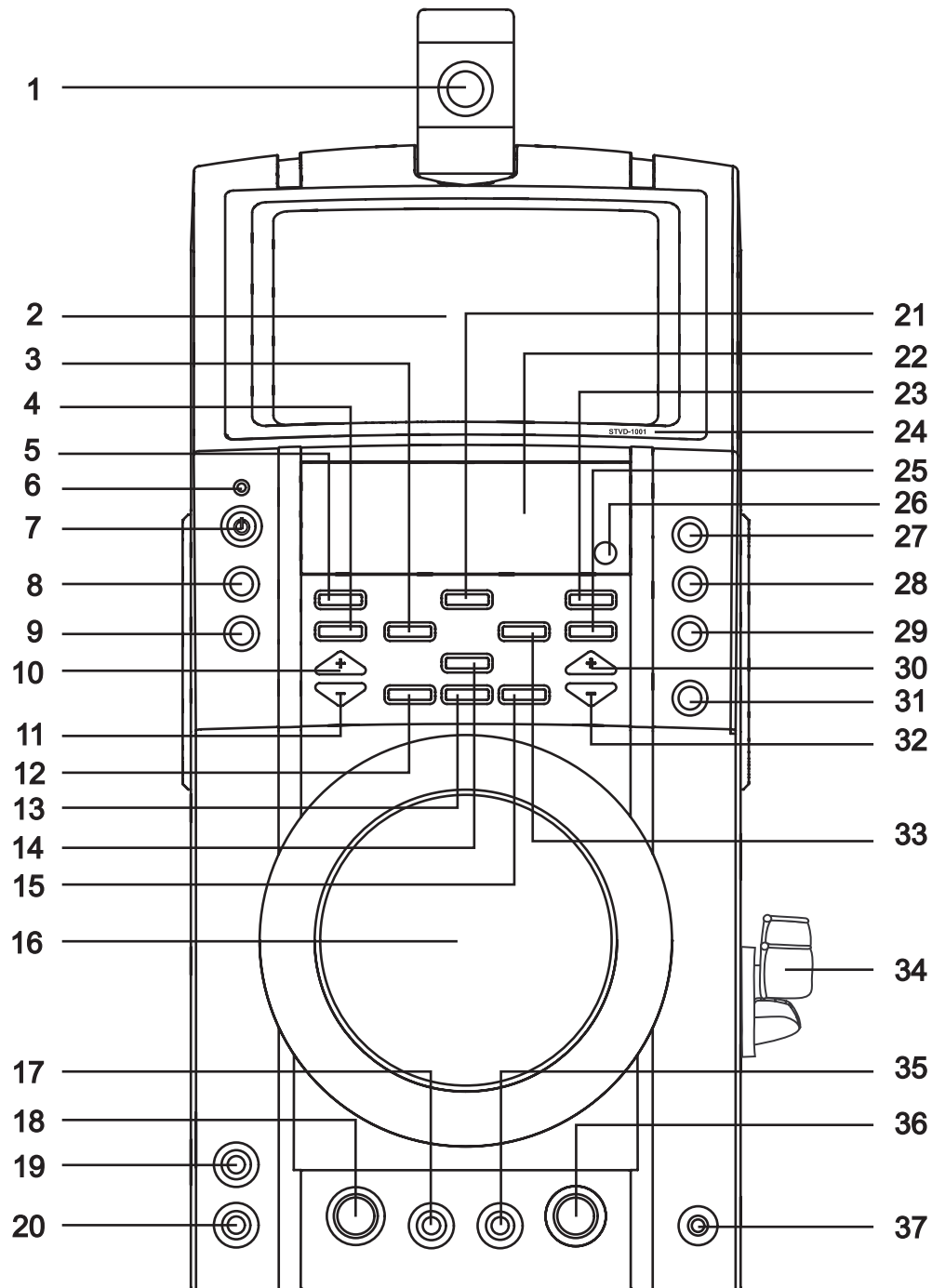

### FRONT VIEW

- |                                 |                                 |                        |
|---------------------------------|---------------------------------|------------------------|
| 1. Camera Lens                  | 13. Karaoke Function Button     | 25. Repeat Button      |
| 2. Monitor                      | 14. Stop Button                 | 26. Remote Sensor      |
| 3. Previous (PRE) Button ◀◀     | 15. Karaoke Function "+" Button | 27. Monitor ON/OFF     |
| 4. Program Button               | 16. DVD Door                    | 28. Monitor Select     |
| 5. Audio/ Vocal Button          | 17. Guitar Jack                 | 29. Video Out          |
| 6. Standby LED                  | 18. Guitar Volume               | 30. Master Volume Up   |
| 7. Standby Button               | 19. Mic 1 Jack                  | 31. Open/Close Button  |
| 8. Function Select              | 20. Mic 2 Jack                  | 32. Master Volume Down |
| 9. DBB Button                   | 21. Play/Pause Button           | 33. Next Button ▶▶     |
| 10. Mic Volume Up               | 22. LCD Display                 | 34. Mic Holder         |
| 11. Mic Volume Down             | 23. Display Button              | 35. Keyboard Jack      |
| 12. Karaoke Function "-" Button | 24. Model Number                | 36. Keyboard Volume    |
|                                 |                                 | 37. Headphone Jack     |

# CONTROL LOCATIONS

ENGLISH

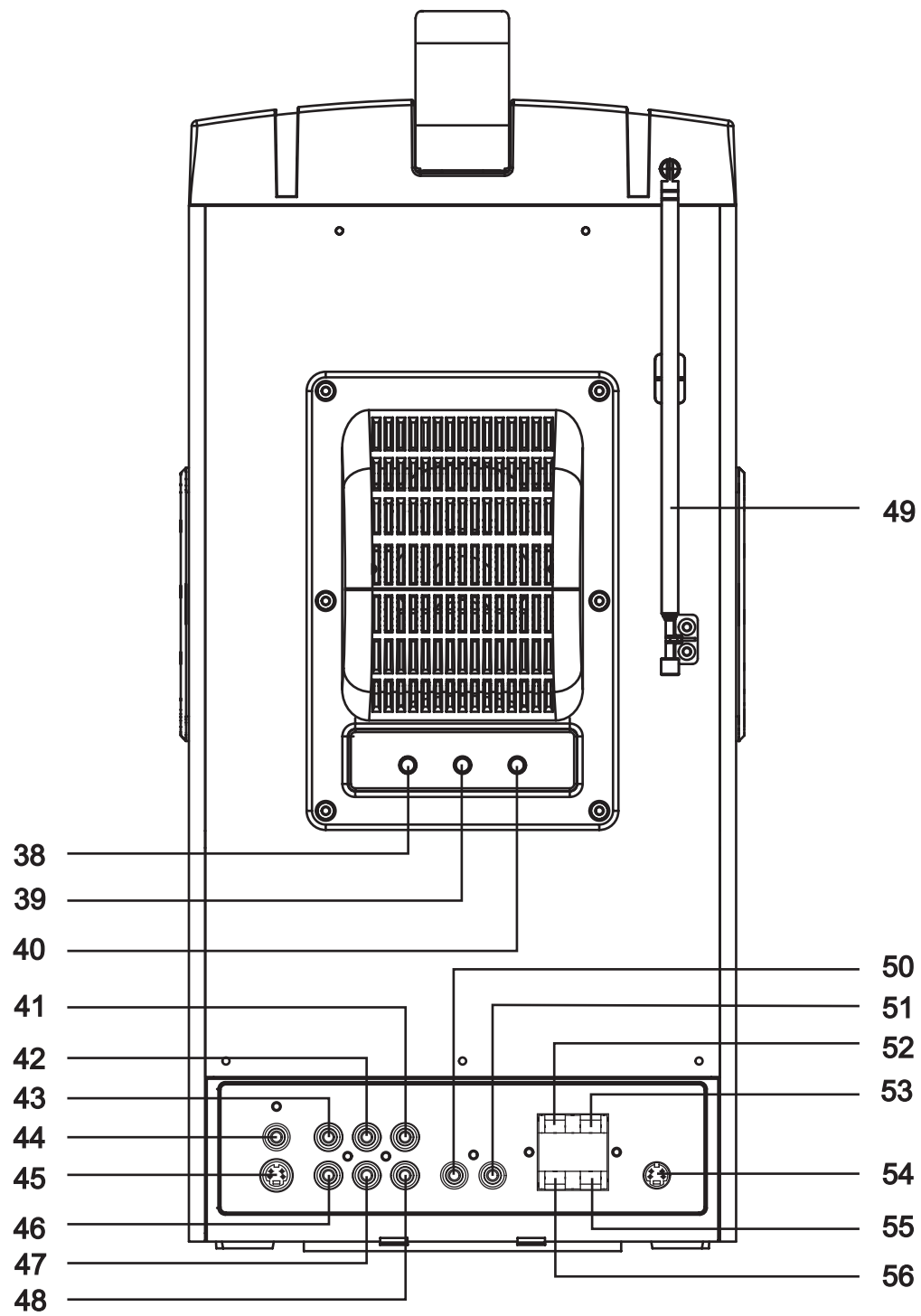

## REAR VIEW

- |                           |                            |
|---------------------------|----------------------------|
| 38. Brightness Control    | 48. Audio Input Jack (R)   |
| 39. Contrast Control      | 49. Antenna                |
| 40. Vertical Hold Control | 50. Coaxial                |
| 41. Audio Input Jack (L)  | 51. Subwoofer Jack         |
| 42. Audio Output Jack (L) | 52. Speaker Right Jack (+) |
| 43. Video Input Jack      | 53. Speaker Left Jack (+)  |
| 44. DVD Output Jack       | 54. From Subwoofer         |
| 45. S.Video Jack          | 55. Speaker Left Jack (-)  |
| 46. Video Output Jack     | 56. Speaker Right Jack (-) |
| 47. Audio Output Jack (R) |                            |

# SUBWOOFER

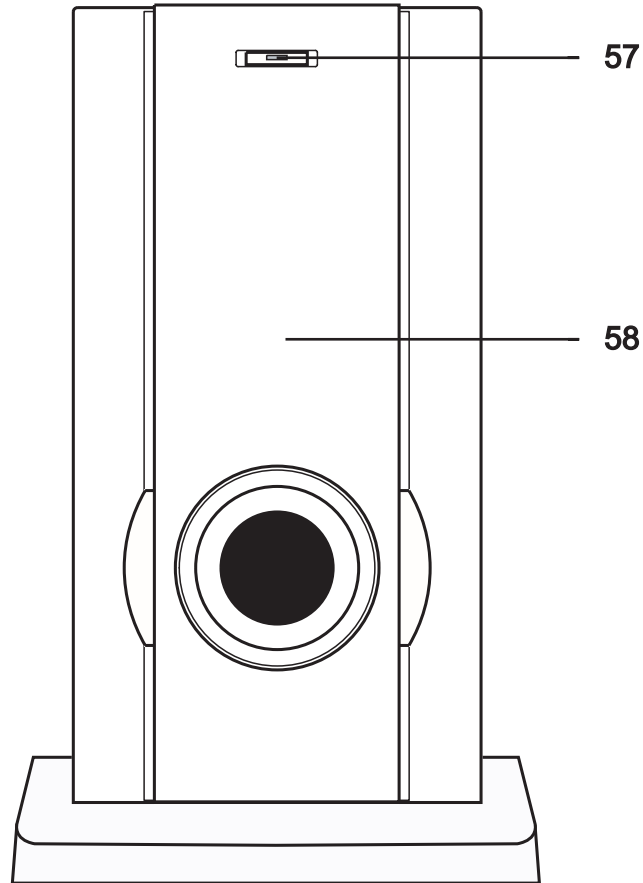

**FRONT VIEW**  
57. Power Button  
58. Subwoofer

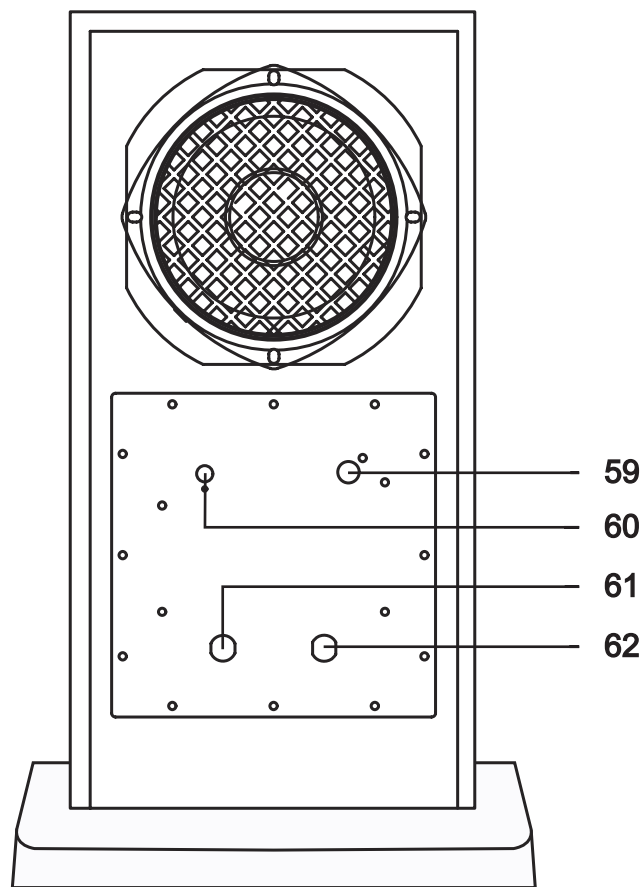

**REAR VIEW**  
59. Subwoofer Jack  
60. Subwoofer Volume Control  
61. AC Power Cord  
62. To Main

# REMOTE CONTROL

ENGLISH

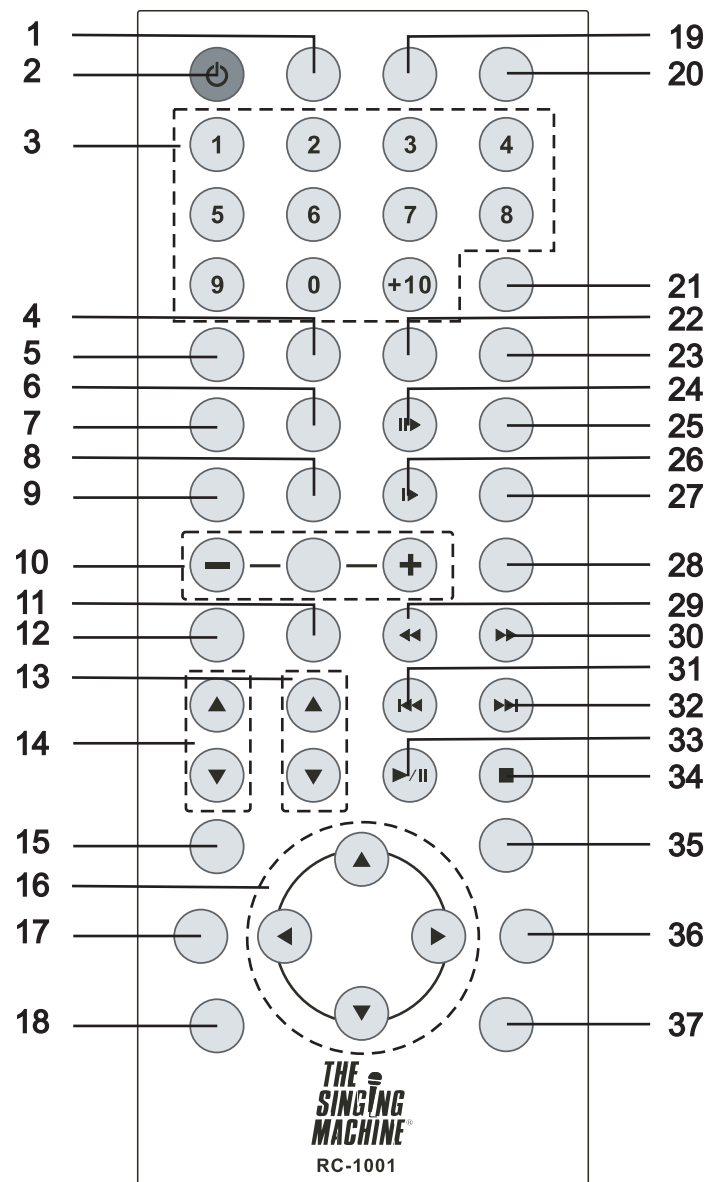

## REMOTE CONTROL

- |                              |                          |                           |
|------------------------------|--------------------------|---------------------------|
| 1. Function Button           | 13. Mic Volume Button    | 25. Monitor ON/OFF Button |
| 2. Standby Button            | 14. Master Volume Button | 26. Slow Button           |
| 3. Number Buttons (0-9, +10) | 15. DVD MENU/PBC Button  | 27. Monitor Select Button |
| 4. A-B Button                | 16. Cursor Buttons       | 28. Video Output Button   |
| 5. Repeat Button             | 17. Subtitle Button      | 29. Reverse Button        |
| 6. Random Button             | 18. GOTO Button          | 30. Forward Button        |
| 7. Audio/Stereo Button       | 19. Open/Close Button    | 31. Previous Button       |
| 8. Zoom Button               | 20. Mute Button          | 32. Next Button           |
| 9. Angle Button              | 21. Display Button       | 33. Play/Pause Button     |
| 10. Karaoke Function Buttons | 22. Program Button       | 34. Stop Button           |
| 11. DBB Button               | 23. Clear Button         | 35. Title/Return Button   |
| 12. EQ                       | 24. Step Button          | 36. Setup Button          |
|                              |                          | 37. Enter Button          |

## CAUTION

Danger of explosion if battery is incorrectly replaced. Replace only with the same or equivalent type.



## LCD DISPLAY & WIRELESS MICROPHONE

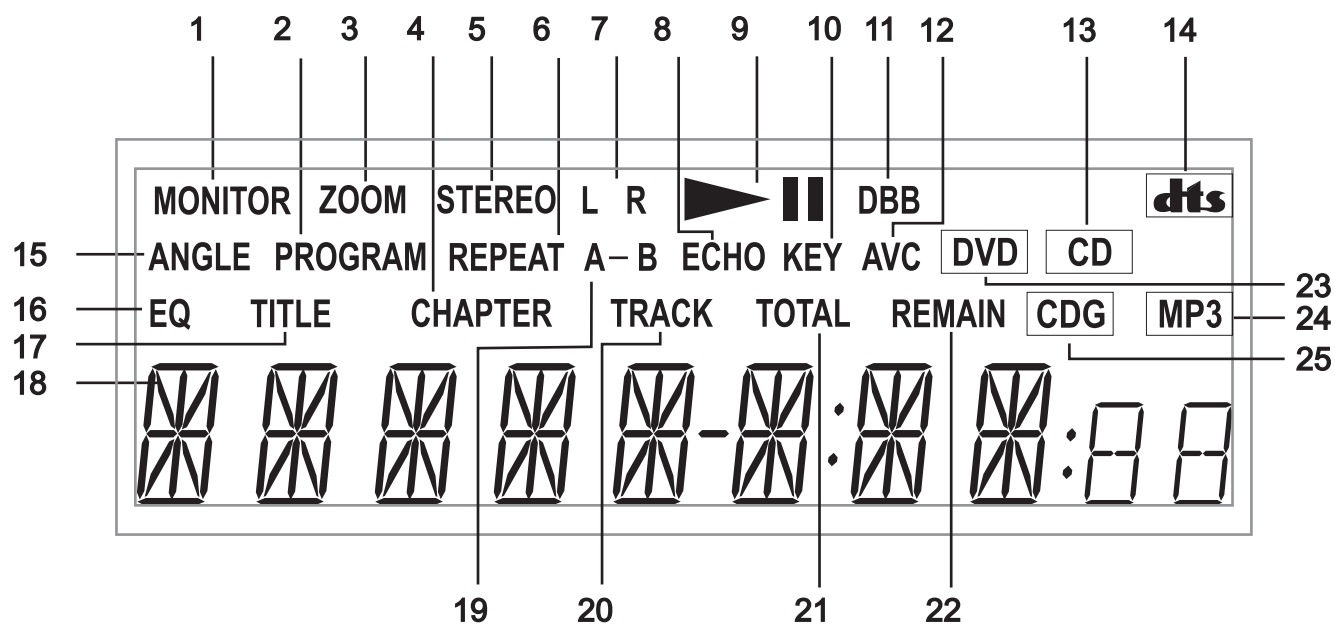

### LCD DISPLAY

- |                    |                    |                 |
|--------------------|--------------------|-----------------|
| 1. Monitor Icon    | 9. Play/Pause Icon | 17. Title Icon  |
| 2. Program Icon    | 10. Key Icon       | 18. LCD Display |
| 3. Zoom Icon       | 11. DBB Icon       | 19. A-B Icon    |
| 4. Chapter Icon    | 12. AVC Icon       | 20. Track Icon  |
| 5. Stereo Icon     | 13. CD Icon        | 21. Total Icon  |
| 6. Repeat Icon     | 14. DTS Icon       | 22. Remain Icon |
| 7. Left/Right Icon | 15. Angle Icon     | 23. DVD Icon    |
| 8. Echo Icon       | 16. EQ Icon        | 24. MP3 Icon    |
|                    |                    | 25. CDG Icon    |

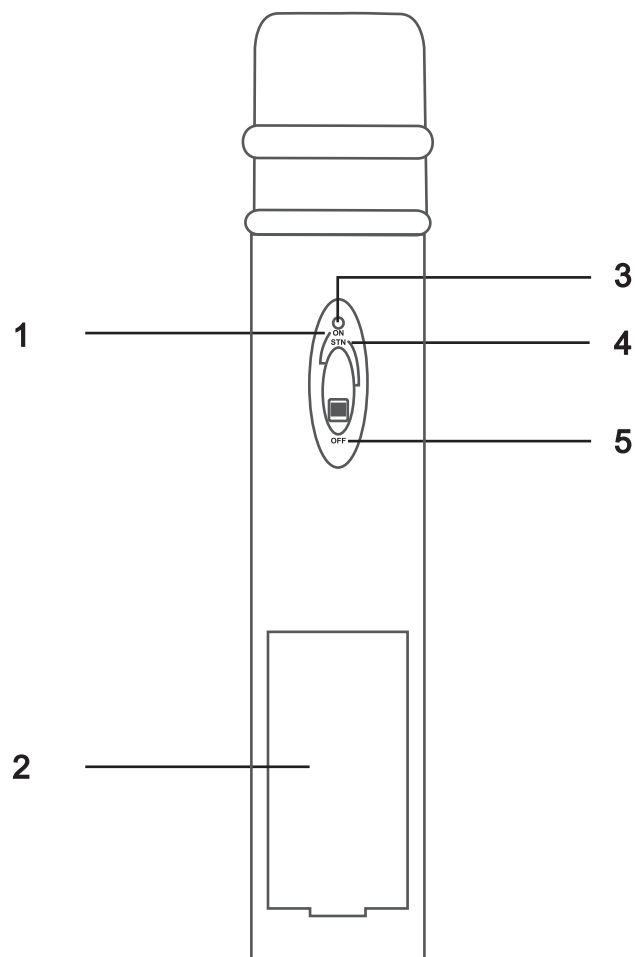

### WIRELESS MICROPHONE

1. ON Position
2. Battery Compartment
3. LED Indicator
4. STANDBY Position
5. OFF Position

## CONNECTIONS

### CONNECT MAIN UNIT TO SUBWOOFER

- Plug the power cord from subwoofer marked "TO MAIN" to the main unit jack marked "FROM SUBWOOFER" at the back.
- Connect the subwoofer cable to the main unit and the subwoofer, which are both marked "SUBWOOFER".

### CONNECT SPEAKERS TO THE MAIN UNIT

- Connect the speakers to the main unit according to the illustration below.

### AFTER CONNECTION

- Power the Singing Machine "ON". Adjust both the Master Volume and the Mic Volume on your Singing Machine to a comfortable level.

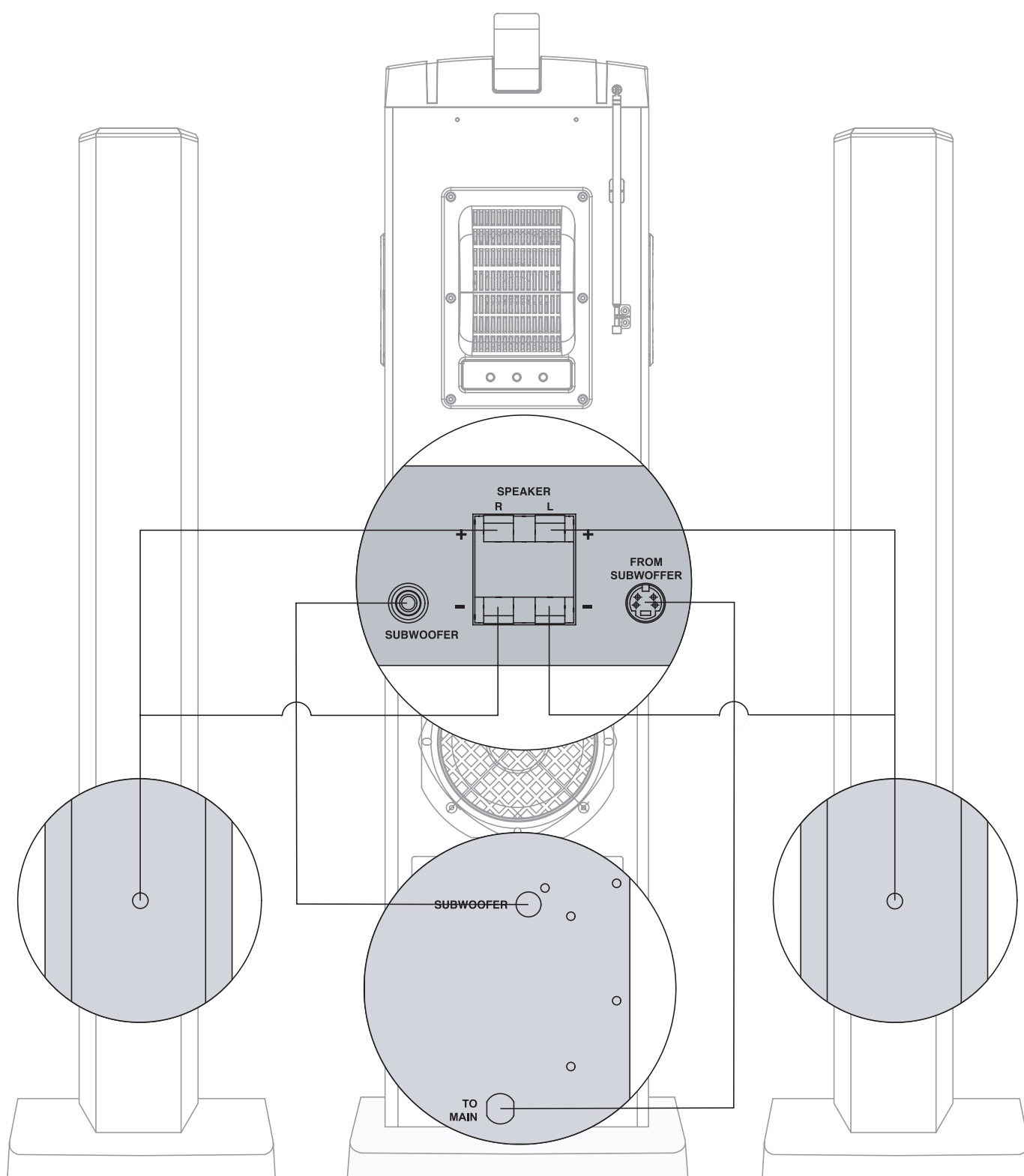

E16

## CONNECTIONS

### CONNECTING POWER

You can power the system from a standard AC outlet by using the supplied power cord.

**CAUTION:** The supplied AC power cord has a polarized plug that fits into the wall outlet only one way. If the plug does not fit properly, turn it over and try again. Do not force it.

### CONNECTING TO YOUR HEADPHONE

A headphone jack is provided for using headphones instead of the built-in speakers. (Headphones are sold separately.)

### BEFORE CONNECTIONS ARE MADE

- Always turn off the Singing Machine, TV and other components before connecting or disconnecting any cables.
- Please refer to the instructions listed on this manual. If another component is being connected to this unit, please refer to the corresponding owner's manual if assistance is needed.

### CONNECTING TO A VIDEO SYSTEM

In order to view a DVD, JPG picture CD or sing-along with a CDG on your TV screen, you must connect the RCA cables (Red-White-Yellow colored plugs) to the output jacks on the rear panel of the unit. Then connect the other end of the RCA plugs to the AUX and VIDEO Input jacks of the video system such as a TV. (If your television does not include the required Video Inputs a RF modulator (Radio Frequency Modulator) is recommended. The RF Modulator connects to your TV antenna or cable line and serves as Video Input. The illustration below displays the connections required for another video system.

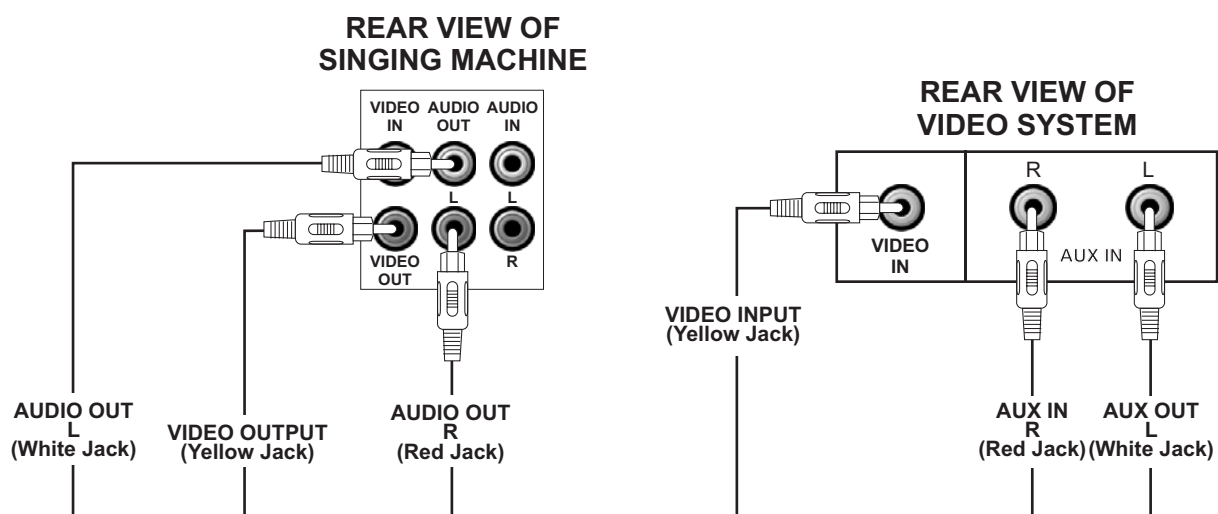

**NOTE:** In order to display the image only on the video system, do not connect the AUDIO OUT (L & R) jacks. The audio signal will come from the built in speakers. If no sound is heard, check the volume settings of the unit.

Please use the provided CDG disc to test the connections. The lyrics and music of songs on the disc will be displayed on the TV screen.

# CONNECTIONS

## CONNECTING TO A VIDEO SYSTEM

### COMMON WAYS TO CONFIGURE YOUR TV OR VCR

You must specify the source you wish to view when you are connecting the video out from the Singing Machine to either a TV or a VCR. Every TV and VCR manufacturer accomplishes the set-up a little differently. Even though every TV and VCR is a little different, the general idea is the same - if you have two sources of video signal (cable or antenna and Singing Machine), you have to specify which one is displayed on the screen.

If you have never used the video input RCA jack or coaxial cable on your TV/VCR you should consult your TV/VCR user guide. If you don't have your manual please contact your TV/VCR manufacturer for information either by phone or by viewing their website for online assistance. They will be able to guide you very quickly on how to configure your TV or VCR to display the video connection.

The three most common ways to set up the TV/VCR are:

- 1) A 'Video' button may be on the TV/VCR or on the remote control. Pressing 'Video' may display the input from your Singing Machine.
- 2) Try looking for a 'Video' channel between the regular channels on your TV/VCR. Do this by setting the channel on the TV/VCR to channel 2 then pressing the 'Down' channel button to see if there is a 'Video In' or 'Line In' between the lowest channel and the highest channel on your system.
- 3) The configuration may also be located in the set-up menu on the TV/VCR. Look for a section on 'Input Selection' where you might be able to choose the input source i.e. 'Cable/Ant.', 'Video 1', 'Line In' or 'Video In'.

### CONNECTING A VIDEO COMPONENT FOR INDEPENDENT DVD VIDEO OUTPUT

- (1) Locate the multicolored RCA patch cords.
- (2) Connect yellow video cable to your desired DVD Output jack on the back of the Singing Machine.
- (3) Connect the other end of the cords to the Video Input jack on your video system.
- (4) Press the Video Out Button to DVD/AUX mode.

#### FOR INDEPENDENT DVD VIDEO OUTPUT

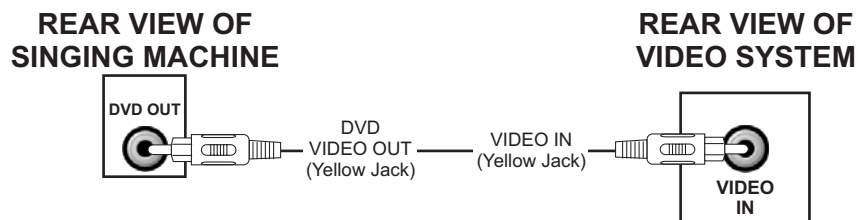

## CONNECTING TO AN AUDIO SYSTEM

### CONNECTING AN AUDIO COMPONENT FOR INPUT

To connect another audio source (such as a Tuner or an AV Receiver) so you can sing along with its music, simply connect the AUDIO OUT jacks (Red & White RCA jacks) to the Singing Machine's AUDIO IN R & L jacks and choose the DVD/AUX mode by pressing FUNCTION button.

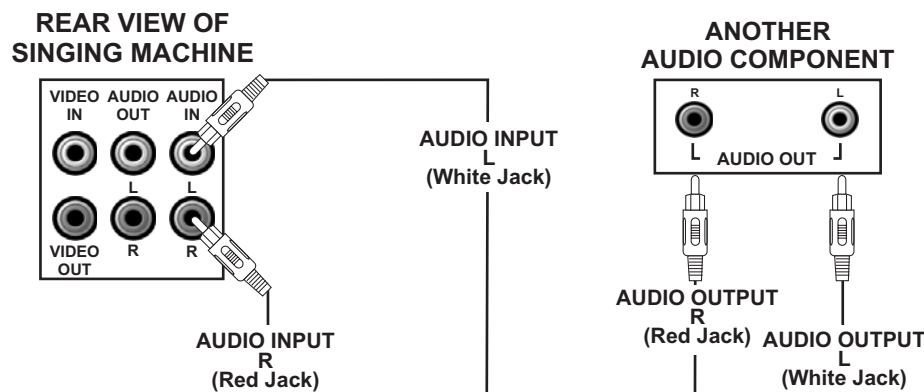

## CONNECTIONS

### CONNECTING TO AN AUDIO SYSTEM

#### CONNECTING AN AUDIO COMPONENT FOR OUTPUT

To connect an audio component (such as a power amplifier or a PA system amplifier) so you can hear the Singing Machine's music & vocal through it, plug the audio component into either the AUDIO OUT jacks or COAXIAL OUT jack.

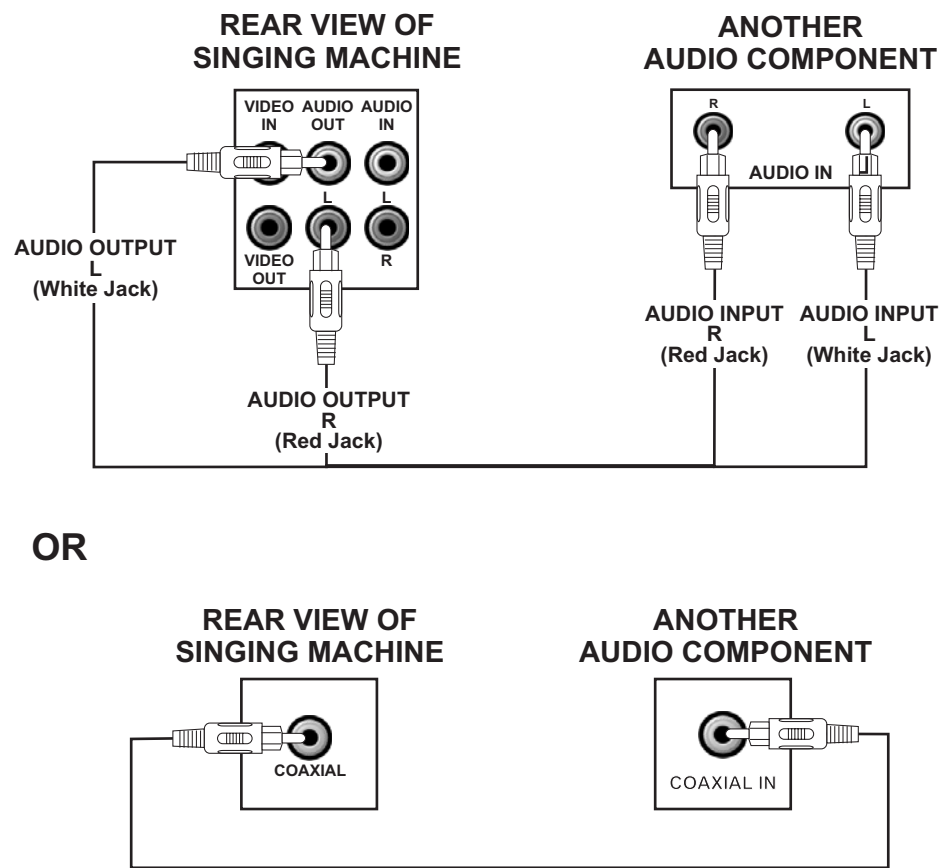

#### MONITOR SELECT

- To play a DVD/CDG/CD disc, set Monitor Select to DVD/AUX mode.
- To display a video signal from another AV component, set the Function Select to AUX mode and Monitor Select to DVD/AUX mode.
- To display your image on the Singing Machine's monitor, set the Monitor Select to CAMERA mode.

#### VIDEO OUT SELECT

- To display DVD/CDG image on the TV, set Function Select to DVD and set Video Out Select to DVD/AUX mode.
- To display your image on the TV, set the CAMERA mode to video out.

## **SMM-107B WIRELESS MICROPHONE OPERATION**

- 1) Open the battery compartment.
- 2) Place a 9V battery in the compartment as indicated by the polarity symbols (+ and -) marked inside the compartment of the wireless microphone.
- 3) Close the battery compartment.
- 4) The switch on the wireless microphone has three settings:

1. ON - The switch is in the top position. The microphone will function. The red indicator light is on.
2. STANDBY - The switch is in the middle position. The microphone will not function. The red indicator light is on.  
**NOTE:** The purpose of this setting is to maintain a connection between the microphone and the Singing Machine when moving around the area in which it is being used. (This function could also be considered a mute function)
3. OFF - The switch is in the bottom position. The microphone will not function. The red indicator light is off.

**NOTE:** To ensure long battery life, please make sure that the wireless microphones is set to the OFF position when not in use. When not in use for a long period of time, we recommend that you remove the DC 9-V battery from the battery compartment.

## **WIRELESS MICROPHONE INFORMATION**

**Warning: Changes or modifications not expressly approved by the party responsible for compliance could void the user's authority to operate the equipment.**

### **FCC NOTICE**

This wireless microphone system complies with Part 90 of FCC Rules. There is one frequency available for the system. You must get a licence for the frequency you plan to use before you use the system.

Please look for this website <http://wireless.fcc.gov/uls/> to apply the licence or phone to the nearest FCC offices and contact them to get the necessary application. Licensibility depends on how you will use the system.

### **For RF exposure**

"IMPORTANT NOTE: To comply with the FCC RF exposure compliance requirements, no change to the antenna or the device is permitted. Any change to the antenna or the device could result in the system exceeding the RF exposure requirements."

### **SAFETY INFORMATION**

Your wireless microphone contains a low power transmitter. When the EUT is powered on and it sends out radio frequency (RF) signals. In August 1996, the Federal Communications Commissions (FCC) adopted RF exposure guidelines with safety levels for wireless devices.

### **IMPORTANT**

To maintain compliance with the FCC's RF exposure guidelines hold the transmitter and antenna at least 1 inch (2.5 centimetres) from your face and speak in a normal voice, with the antenna pointed up and away from the face. Insure that the antenna is at least 1 inch (2.5 centimetres) from your body when you using your wireless microphone.

Use only the supplied antenna. Unauthorised antennas, modifications, or attachments could damage the transmitter and may violate FCC regulations.

**NOTE: THE MANUFACTURER IS NOT RESPONSIBLE FOR ANY RADIO OR TV INTERFERENCE CAUSED BY UNAUTHORIZED MODIFICATIONS TO THIS EQUIPMENT. SUCH MODIFICATIONS COULD VOID THE USER'S AUTHORITY TO OPERATE THE EQUIPMENT.**

Operation of this device is subject to the following two conditions: (1) this device may not cause interference, and (2) this device must accept any interference, including interference that may cause undesired operation of the device.

# INITIAL SETUP

Use the setup button to control the setting of this unit. The setup menu is divided into four main categories: General Setup, Audio Setup, Video Setup and Preference Setup.

## GENERAL SETUP

### TV Display

The aspect ratio of the TV can be changed by selecting one of the following options.

#### NORMAL/PS

If both TV set and DVD do not support wide screen viewing, a wide picture is displayed on the whole TV screen with a portion automatically cut off.

#### NORMAL/LB

If the TV does not support wide screen viewing but the DVD does, wide bands will be displayed on the upper and lower portions of the TV screen.

#### WIDE

For wide screen TV set, choose this setting. (The wide screen TV must be set to "FULL size".)

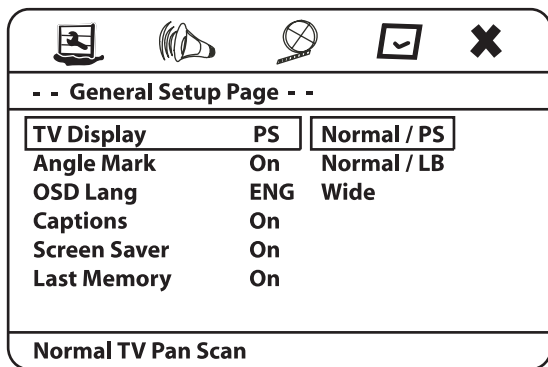

### Angle Mark

This only works when there is an angle mark on the disc.

- ON - Angle mark will be shown when playing DVD.
- OFF - Angle mark will not be shown.

### OSD Lang

Our unit provides different On-Screen Display languages for user.

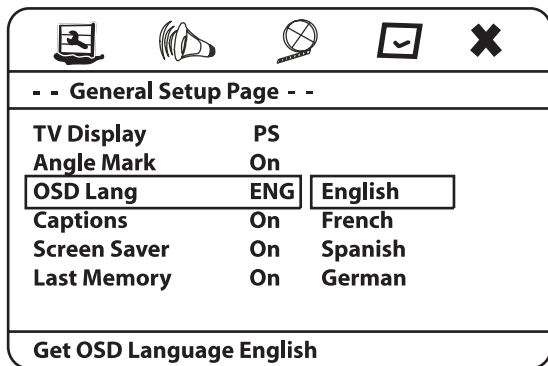

### Captions

This only works when the DVD includes Closed Captions.

- ON - Closed Caption is activated.
- OFF - Closed Caption is turned off.

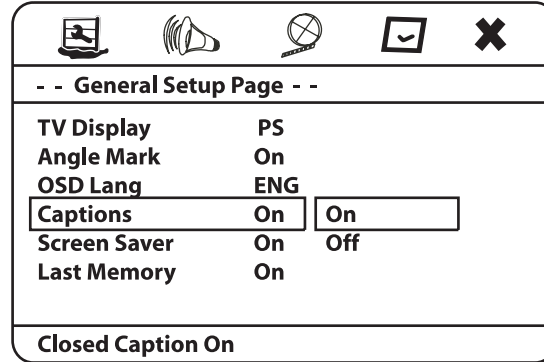

### Screen Saver

When the unit is turned on and is in idle for five minutes, screen saver will appear in order to protect the screen.

- ON - Screen saver is activated.
- OFF - Screen saver is turned off.

### Last Memory

When this function is ON, the player will start to play where it was stopped last time even the disc is removed from the machine.

## AUDIO SETUP

### Speaker Setup

#### Downmix

##### LT/RT

Choosing this setting when the original movie was recorded in ProLogic Digital format will pronounce a movie theater sound effect.

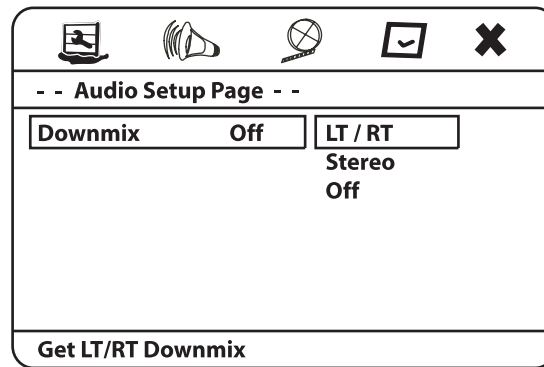



# INITIAL SETUP

## AUDIO SETUP

### SPDIF Setup

#### SPDIF Output

##### SPDIF/RAW

Choose this setting, if your DVD player is connected to a power amplifier with a coaxial cable or an optical cable. When playing a disc recorded with DTS and MPEG audio formats, the corresponding digital signals will be output from the Coaxial Output jack. This player's digital output jacks are designed for a connection to a DTS or MPEG receiver or decoder.

SPDIF/PCM (Sony-Philips Digital Interface Format/ Pulse code modulation)

Choose this setting, if your DVD player is connected to a 2-channel digital stereo amplifier. When playing a disc recorded with MPEG audio formats, the audio signal will be output from the Coaxial Output jack or Optical Output jack.

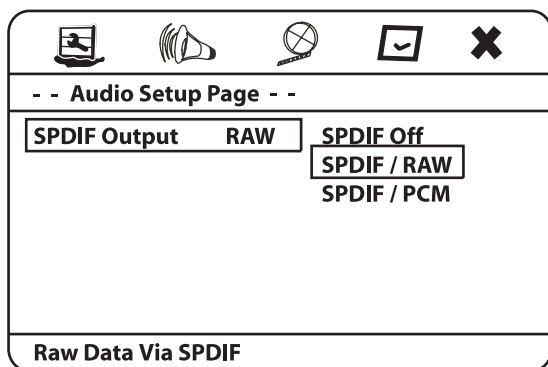

## VIDEO SETUP

### Sharpness

Choose this setting to adjust the sharpness of the video output. High, medium and low are the 3 different settings that can be selected.

### Brightness

Choose the remote control cursors to adjust the brightness value, which ranges from -20 to +20.

### Contrast

Use the remote control cursors to adjust the contrast value, which ranged from -16 to +16.

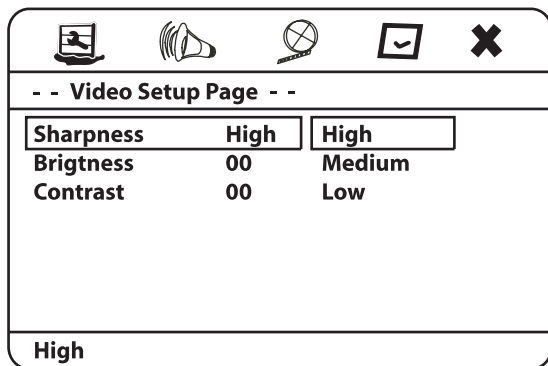

## PREFERENCE SETUP

### PARENTAL CONTROL

This function limits the playback of DVDs based on the Motion Picture Association of America's rating assigned to each movie. Parent's can specify the ratings that require a password to view. The rating listed from low to high, KID SAF is the lowest and ADULT is the highest. To turn off this setting, use the cursor on the remote control to select the last option (Not shown in the following).

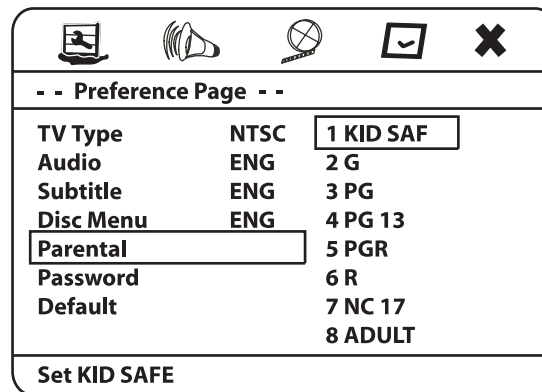

**NOTE** - When changing the parental lock password, use the number buttons to enter the password and press ENTER button to confirm.

### PASSWORD

This option is used to change the password. User must enter the old password prior to creating a new one. The default password is **0000**. Remember the new password is highly recommended.

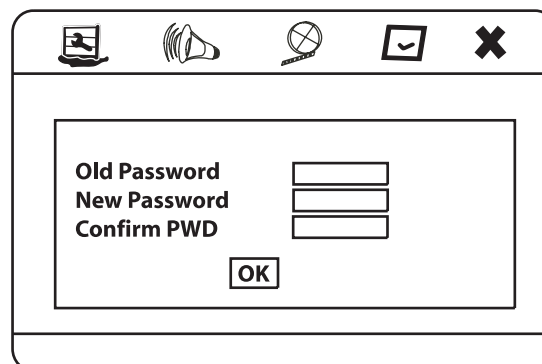

### DEFAULT

This option is used to reset all functions in this unit back to the initial status setting by the factory.

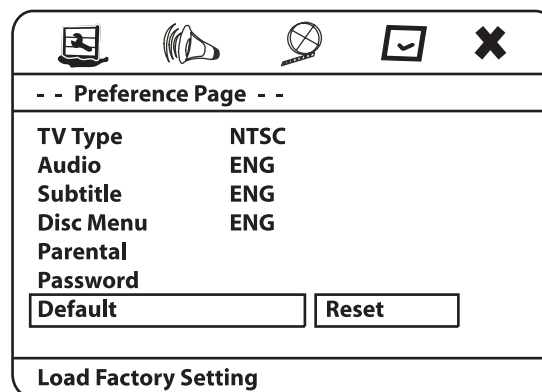

## BASIC OPERATION

### BEFORE PLAYING

- Please check the "Playable Discs" to confirm the disc being used is playable.
- Confirm the Singing Machine is connected to the component/s properly and the power of the Singing Machine and the other component/s are on.

### BASIC PLAYBACK

#### TO PLAY A DISC

1. Press the STANDBY button on the machine to turn on the unit.
2. Press the FUNCTION button on the machine or the remote control until LOADING appears on the LCD of your Singing Machine.
3. Press the Open/Close button on the unit to open disc compartment.
4. Place the disc in the compartment with the printed side facing toward you.
5. Press the Open/Close button on the unit to close disc compartment.
6. Press the PLAY/PAUSE button to start playing the disc.

#### NOTE:

1. For some discs, playback will start from the first chapter or track of the disc automatically.
2. When you playback a DVD a title menu is recorded, it may appear on the screen. In this case, refer to "TITLE" section.

**CAUTION:** Keep your fingers away from the disc tray as it is closing. Neglecting to do so may cause serious personal injury.

#### TO STOP PLAYING A DISC

1. Press the STOP button to stop the disc from playing. A blue screen with The Singing Machine logo will appear on your TV screen. "Press the play button to continue" the picture will appear on the TV screen.
2. Press the PLAY/PAUSE to resume playback. The playback resumes from the same point the STOP button is pressed.

#### NOTE:

1. Pressing the STOP button again after the disc stops playing will clear the location index stored in memory.  
DVD - Playback starts from the beginning of the current title.  
CDG/CD - Playback starts from the beginning of the disc.
2. When playing an MP3 or JPG picture CD pressing STOP will not maintain a memory because there is no index location stored.

#### TO REMOVE A DISC

1. Press the STOP button.
2. Press the Open/Close button on the unit to open the disc compartment.
3. Remove the disc from the compartment.
4. Press the Open/Close button on the unit to close the disc compartment.

#### TO GO TO NEXT AND PREVIOUS CHAPTER/TRACK

1. For DVD disc: Pressing PRE ◀◀ or NEXT ▶▶ button can go to the next or previous chapter on the disc.
2. For CDG/CD/MP3 disc: Pressing NEXT ▶▶ or PRE ◀◀ button will enable you to go to the next or previous track on the disc.

#### NOTE:

1. When PRE ◀◀ button is pressed once during normal playback of DVD, the chapter being played will be played from the beginning.
2. Input the index of the chapter or track by pressing the NUMBER buttons during the normal playback, the playback will go to that chapter or track directly.

#### TO PLAY IN FAST REVERSE OR FAST FORWARD

1. During normal playback of a DVD, CD or MP3, press the FWD button to fast forward and press the REV button to fast reverse.
2. Each time you press either button it will change the playback speed. The following sequence will appear on screen.

FWD: 2X ⇒ 4X ⇒ 8X ⇒ 16X ⇒ Normal Play (It will not display on screen)

REV: 2X ⇒ 4X ⇒ 8X ⇒ 16X ⇒ Normal Play (It will not display on screen)

The rate and direction of playback is indicated on the display.

3. Press the PLAY button to return to normal playback.

#### NOTE:

1. This function is not available for CDG and JPG picture CD discs.
2. The Singing Machine omits the subtitle and mutes sound during fast forward or fast reverse mode.
3. The speed of the fast forward or fast reverse may differ depending on the disc.

#### TO PAUSE PLAYBACK (STILL MODE)

1. Press the PLAY/PAUSE button during playback.
2. Press the PLAY/PAUSE button again to resume playback.

#### NOTE:

1. This function is available for all discs.
2. The sound is muted during this mode.

#### VOLUME CONTROL

Pressing master volume buttons +/- on the remote control or on the unit can adjust the volume of the audio output.

# BASIC OPERATION

## OTHER FUNCTIONS

### REPEAT CHAPTER/TITLE/TRACK

This function will allow the user to repeat a particular chapter/title/track. The following sequence will display on your TV when pressing this button repeatedly.

For DVD disc: **Chapter** ⇒ **Title** ⇒ **All** ⇒ OFF (It will not display on screen.)

For CDG and CD discs: **Track** ⇒ **All** ⇒ OFF (It will not display on screen)

For MP3 disc: Repeat One ⇒ Repeat Folder ⇒ Repeat Off

### TO REPEAT A PARTICULAR SESSION

This function will allow the user to repeat a desired portion of playback repeatedly. The following is the sequence, which will appear on your TV screen if A-B button is pressed repeatedly on your remote control.

- Press the A-B button on the remote control of your Singing Machine to select the desired chapter/channel in the "Repeat Playback" mode in order for the DVD to start the chapter from the beginning.
- Press A-B button again at the point which is the end of the desired "Repeat Playback". "A-B" will appear on the screen and the desired "Repeat Playback" will start automatically and repeatedly until A-B button is being pressed again.

#### NOTE:

1. This function works on DVDs, MP3s and CDs only.
2. For CDs and MP3s, the start and end point of the A-B selection must be within the same track.

### CHANGING THE SUBTITLE LANGUAGE

As most of the DVD discs are recorded with multi-language subtitles, our unit provides a SUBTITLE function, which changes the subtitles; therefore the user can enjoy the movie in the selected language of their choice.

Pressing the SUBTITLE button repeatedly allows different subtitle languages to display on screen one by one as follows:

**Subtitle 01/02: English**

**Subtitle 02/02: Spanish**

**Subtitle Off**

#### NOTE:

1. This function only works for DVD.
2. For some discs, subtitle can not be removed.
3. Different discs differ in the language of subtitles.

### CHANGING THE AUDIO SOUND TRACK LANGUAGE

Similar to subtitles, DVD discs always contain more than one audio sound track. Therefore the user can select the sound track as they want by using the AUDIO function on the remote control.

Pressing the AUDIO button repeatedly will display different audio modes and will appear on the TV screen as shown below:

**Audio 1 / 2 AC3 2CH ENGLISH**

**Audio 2 / 2: AC3 5.1CH ENGLISH**

#### NOTE:

1. The number of available audio sound tracks differ from disc to disc.
2. The user can choose the audio sound tracks by pressing the GOTO button on the remote control. This information will be covered in the later section of this owner's manual.
3. For CDG, CD and MP3 discs, please refer to the VOCAL function.

### VOCAL

Since the vocal of different discs such as CDGs or CDs are recorded in different ways, this unit provides VOCAL functions and allows the user to choose the vocal that is desired. Pressing the AUDIO button on the remote control repeatedly will display the following on your TV screen.

**Mono Left** ⇒ **Mono Right**  
**Stereo** ← **Mix Mono**

#### NOTE:

1. This function works for CDGs, Cds, and MP3 discs.
2. The audio channel of some discs are not recorded in stereo format or more than two channels such as 5.1 channel. Using this function on such discs, will not be of significance.

### PLAYBACK FRAME BY FRAME

Repeatedly pressing the STEP button will allow the picture to advance forward frame by frame. To return to normal play, press the play button.

#### NOTE:

1. This function only works for DVD disc.
2. The sound is muted for this function.

# BASIC OPERATION

## OTHER FUNCTIONS

### DBB EFFECT

Turn the DBB effect on by pressing the DBB button on the remote control.

### EQ EFFECT

By pressing the EQ button on the remote control the user can choose different effects (Classic, JAZZ, Pop, FLAT and Rock - 5)

### AVC/KEY/ECHO

Pressing the Karaoke Function button on the front of the Singing Machine or on the remote control will allow the user to adjust the AVC/Key/Echo effects being produced from the Singing Machine.

Pressing the button in the middle for the first time will display "AVC" on the lower left corner of the screen

Pressing the Karaoke Function +/- button on the front of the Singing Machine or on the remote control will adjust the AVC volume, which ranges from 0 to 10.

Pressing the Karaoke Function button again will change the display to "Key Tone" on the lower left corner of the screen.

Adjust the key effect by pressing karaoke function +/- buttons, which range from -8 to +8.

**KEY: -08 ⇄ -06 ⇄ -05 ⇄ ... ⇄ 0 ⇄ ... ⇄ +05 ⇄ +06 ⇄ +08**

Pressing the Karaoke Function button again will change the display to "Echo Level" on the lower left corner of the screen.

Adjust the echo level by pressing karaoke function +/- buttons, which ranges from 0 to 10.

**ECHO: 00 ⇄ +01 ⇄ +02 ⇄ ... ⇄ +10**

### TIME DISPLAY

Pressing the DISPLAY button during normal playback will allow the TV to display different time modes. The following will appear on your TV screen in sequences shown below:

<b>Title Elapsed</b>	<b>1:26:16</b>
<b>TT 01/35 CH 25/38</b>	

"Title Elapsed" mode appears if the DISPLAY button is being pressed once. It shows the time of the current title elapsed.

<b>Title Remain</b>	<b>0:49:20</b>
<b>TT 01/35 CH 25/38</b>	

"Title Remain" mode appears after the "Title Elapsed" mode as long as the DISPLAY button has been pressed again. This mode shows the time remaining in this title.

<b>Chapter Elapsed</b>	<b>0:02:21</b>
<b>TT 01/35 CH 25/38</b>	

"Chapter Elapsed" mode follows the "Title Remain" mode if the DISPLAY button is being pressed again. It shows the time of the chapter elapsed.

<b>Chapter Remain</b>	<b>0:01:38</b>
<b>TT 01/35 CH 25/38</b>	

Next mode is "Chapter Remain". It shows the time remaining in this chapter.

### Display Off

Display mode will turn off if the DISPLAY button is being pressed in the "Chapter Remain" mode.

### NOTE:

1. This function is not available for JPG picture CD and MP3 disc.
2. For CDG and CD discs, the display sequence is different from the above:

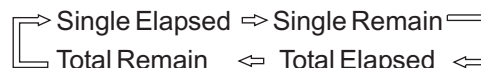

### ZOOM

This unit has six different zoom modes. Pressing the ZOOM button on the remote control repeatedly will display as shown below on your TV screen:

2X ⇄ 3X ⇄ 4X ⇄ 1/2 X ⇄ 1/3X ⇄ 1/4X ⇄ Normal Play

### NOTE:

1. This function only works on DVD discs.
2. "2X" means the size of the playback screen is enlarged (approximately) two times more than the default. "1/2 X" means the size of the playback screen is reduced to (approximately) half of the original default.
3. The enlarged picture can be moved by the cursor on the remote control. The position of the picture will move and be shown on another display on the TV screen.

### WATCHING A MOVIE IN DIFFERENT ANGLES

Some DVD discs contain scenes which have been shot simultaneously from a number of different angles. Therefore, the same scenes can be viewed from different angles by pressing the ANGLE button repeatedly. (The recorded angles differ from disc to disc.)

### NOTE:

1. This function only works on DVD discs.
2. If the DVD disc is recorded with only one angle, this function will not be available.

## BASIC OPERATION

### OTHER FUNCTIONS

#### SLOW MOTION

The user can press the SLOW button repeatedly to adjust the speed of the slow motion as they desired. The following sequence will be shown on screen.

For DVD discs:

▶ 1/2 ⇨ 1/4 ⇨ 1/8 ⇨ 1/16 ⇨ ◀ ⇨ 1/2 ⇨ 1/4 ⇨ 1/8 ⇨ 1/16 ⇨ Normal Play

**NOTE** - This function only works on DVD disc.

#### MUTE

Pressing the MUTE button once will eliminate the sound from the speakers and "MUTE" will display on the LED. Press the MUTE button again the "MUTE OFF" will be displayed on the LED and the speakers will produce sound.

**NOTE** - This function works for all discs.

#### CURSOR AND ENTER

CURSOR buttons are used to perform the selection on the screen and ENTER button is used to do the confirmation after the selection.

#### NOTE:

- Pressing the cursor buttons while playing a JPG picture CD slide show will cause the following picture transitions:
  - ▲ - the picture will be inverted.
  - ▼ - mirror effect will appear.
  - ▶ - the picture will rotate clockwise if this button is pressed repeatedly.
  - ◀ - the picture will rotate in anti-clockwise if this button is pressed repeatedly.

#### GOTO

For DVD Disc: Pressing GOTO button will go to the desired playing time or track directly. The following will appear on your TV screen in sequences shown below:

**TT : 01/02 CH : /19**

Allows you to view the desired chapter of the current title on the disc.

This mode appears if the GOTO button is being pressed again.

**TT : 01/02 Time : :**

Allows you to view the desired playing time within the current title of the disc.

This mode appears if the GOTO button is being pressed again.

**CH : 01/19 Time : :**

Allows you to view the desired playing time within the current chapter of the disc.

For CD Discs: Pressing the GOTO button will go to the desired playing time or track directly. The following will appear on your TV screen in the sequences shown below:

**Disc Go To:--:--**

"Disc Go To" mode appears if the GOTO button is being pressed once. It allows you to go to the desired playing time with respect to with the total time of the disc.

**Track Go To:--:--**

"Track Go To" mode appears after the "Disc Go To" mode if GOTO button is being pressed again. This mode allows you to go to the desired playing time within the current playing track playing.

**Select Track:--/10**

"Select Track" mode follows the "Track Go To" mode if the GOTO button is being pressed again. It allows you to go to the desired track of the current disc played.

For CDG discs: Pressing the GOTO button will go to the "Select Track" mode only.

#### NOTE:

- This function is not available for MP3 disc.



# BASIC OPERATION

## OTHER FUNCTIONS

### PROGRAM

The user can control the playback order as desired by using this function. This unit is equipped with 20 programs. After pressing the PROGRAM button on the remote control or on the unit, the TV screen will display as follows:

Program : TT (07) / CH ( -- )					
1	TT :	CH :	6	TT :	CH :
2	TT :	CH :	7	TT :	CH :
3	TT :	CH :	8	TT :	CH :
4	TT :	CH :	9	TT :	CH :
5	TT :	CH :	10	TT :	CH :
Exit			NEXT (▶▶)		

Use the cursor to select the first entry (i.e. 01), press the number buttons such as "0" and "5" this will automatically go to the next entry (i.e. 02).

Program : TT (07) / CH ( -- )					
1	TT :01	CH :06	6	TT :07	CH :01
2	TT :03	CH :01	7	TT :02	CH :01
3	TT :02	CH :01	8	TT :03	CH :02
4	TT :01	CH :02	9	TT :04	CH :01
5	TT :01	CH :12	10	TT :03	CH :02
Exit			Start	NEXT (▶▶)	

Programming can only be performed prior to choosing the "Start" option. If "Start" option is chosen, "program play" will start and the order of playback in the programming can not be edited. Pressing the PROGRAM button during "program play" will display the listing below:

Program : TT (07) / CH ( -- )					
1	TT :01	CH :06	6	TT :07	CH :01
2	TT :03	CH :01	7	TT :02	CH :01
3	TT :02	CH :01	8	TT :03	CH :02
4	TT :01	CH :02	9	TT :04	CH :01
5	TT :01	CH :12	10	TT :03	CH :02
Exit			Stop	NEXT (▶▶)	

Choosing the "Stop" option or pressing the STOP button will cancel the programming immediately and normal playback will continue.

### NOTE:

- To clear the program one by one, press the cursor ▲ or ▼ button to select the chapter/track number. Then press the CLEAR button.
- This function is not available for MP3 and JPG picture CD discs.

- Pressing DISPLAY button during "Program Play", the following will display the following:

For DVD disc:  
Chapter Elapsed⇒Chapter Remain⇒Display Off

For CDG and CD discs:  
Single Elapsed⇒Single Remain⇒Display Off

- The GOTO function is not available in "Program Play" mode.
- The programming interface of the program function of CDG and CD are similar to the DVD. The main difference is the input parameter of DVD is the index of title/chapter, the input parameter of CD is the index of track.

### PLAYBACK CONTROL (PBC)

This function only works for video discs. User can access a specific chapter by entering the chapter number through the number buttons (0-9, +10) on the remote control.

### TITLE

This function is only available for the disc that are recorded with the title menu such as DVD. Pressing TITLE button on the remote control can go back to the title menu directly. "ROOT" will display on LCD display. The content of the title menu is different from disc to disc. Using the CURSOR and ENTER buttons to select the operation as you desired.

### PUBLIC ADDRESS - CONNECT GUITAR AND KEYBOARD

- Connect the guitar or keyboard to guitar input jack or keyboard input jack.
- Press the STANDBY button to turn the unit on.
- The sensitivity and loudness could be adjusted as required by turning the guitar or keyboard volume control and/or the master volume control

## CARE AND MAINTENANCE

### POWER SWITCH

After using the unit, turn off the power by pressing the ON/OFF button.

### CLEANING THE UNIT

To clean the exterior of the unit, simply wipe with a soft clean cloth moistened with plain lukewarm water.

### CLEANING THE CD LASER LENS

For the Best Results: Use a CD-lens cleaning disc according to the cleaning disc manufacturer instructions.

If a lens cleaning disc is not available, use a clean, soft, dry cotton cloth to gently wipe the small, glass, fish-eye laser lens located in the CD players.



To prevent fire or shock hazard, disconnect your stereo system from the AC power plug when cleaning.

### COMPACT DISC

#### Handling Disc

Although the music tracks on the disc are covered with a protective layer, it is still advisable to treat the disc carefully. Ensure that you always pick up discs by the edge, and put them back in their holders immediately after use.

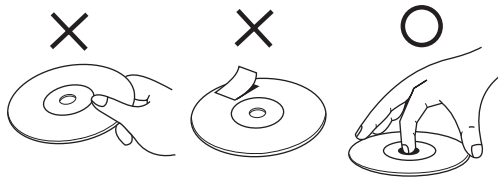

### CLEANING DISC

Cleaning will not normally be necessary. However, should fingerprints, dust or dirt appear, you can wipe them off with a soft, lint-free cloth. Wipe the disc in a straight line from center to edge. You can moisten the disc first with ordinary tap water if necessary.

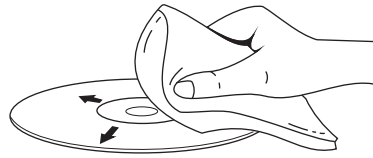

**NOTE: Do not use detergent or abrasive cleaning agents as they can damage the disc.**

### CD PLAYER

The player mechanism is fitted with self-lubricating bearings and must not be oiled or greased.



## TROUBLE SHOOTING GUIDE

PROBLEM	POSSIBLE CAUSE	SOLUTION
No power when the unit is on.	Power cord is not securely placed in the AC outlet	Secure the power plug into the AC outlet.
No power when plugged in.	Power cord is not connected to machine.	Connect power cord to machine securely.
No sound.	Volume control is set to minimum.	Turn up the volume.
No sound from TV/PA.	Muting button is pressed.	Press the mute button again.
	Volume control on TV set/PA system is set to minimum.	Turn up the volume on the TV/PA system.
	TV set/PA system power is OFF.	Turn on the power of the TV/PA system.
	The wrong function is selected.	Select the correct function.
	The vocal or audio setting is not correct.	Select the correct vocal or audio setting.
	RCA cords are not connected securely.	Ensure the white and red RCA cords are securely inserted into both The Singing Machine and the TV/PA system.
DVD PLAYER cannot work normally or "--", "E", or "UNDISC" are displayed.	Disc is inserted upside down.	Insert disc correctly.
	Disc is dirty.	Wipe clean with soft cloth.
	Disc is scratched.	Use a new disc.
	Disc is warped.	Use a new disc.
	A nonstandard disc is inserted.	Only use discs bearing standard logo as described on page E5.
	Moisture has formed inside the disc compartment.	Wait about 20 to 30 minutes to let it dry out.
	Singing Machine needs to be reset.	Disconnect the machine from the power source for 30 seconds.
No sound - If audio is going through home stereo.	Source selection on your stereo is not set properly.	Select AUX IN as the source for your home stereo.
	Improper connection to stereo system or PA.	Follow instructions on page E18 for "Connecting to an audio system".
	RCA cords are not connected securely.	Ensure white and red patch cords are securely inserted into both The Singing Machine and the home stereo system.
No sound - If audio is going through TV or VCR.	Source selection on TV or VCR is not correct.	Follow instructions on page E17 for "Connecting to a video system".
	RCA cords are not connected securely.	Ensure white and red patch cords are securely inserted into both The Singing Machine and the TV/VCR.

## TROUBLE SHOOTING GUIDE

PROBLEM	POSSIBLE CAUSE	SOLUTION
While playing CDG and singing with the microphone, the music or vocal cuts out.	Balance is not adjusted properly.	Adjust balance to mid point.
	AVC is activated to Maximum.	Adjust the AVC to minimum.
	Playing music only track.	Play track that includes music and vocal.
No song lyrics appear on screen.	Video cable is not connected properly to the TV.	Connect the video cable (Yellow) to the Singing Machine's VIDEO OUT and to the TV VIDEO IN.
	Source selector on the TV is not set to VIDEO.	Use your TV remote control to select VIDEO input or select the proper VIDEO input on the TV itself. (Refer to page E18 under Common ways to configure your TV or VCR)
	TV does not have video line input.	Connect from VIDEO OUT of the system to the VIDEO IN of your VCR or connect to an RF Modulator and then to the TV cable input. Refer to "Connecting to a video system" on page E17. Check the disc to be sure it is compatible. (See page E5 for details.)
	ADVD/ CDG/ CD/ MP3/ JPG picture CD is loaded but the icon is not illuminated.	Check disc to be sure it is clean. (See page E28 for cleaning instructions.)

ENGLISH

## SPECIFICATIONS

<b>AUDIO SECTION:</b> TOWER SPEAKER OUTPUT POWER (MAX.) TOWER SPEAKER OUTPUT IMPEDANCE  SUBWOOFER OUTPUT POWER (MAX.) SUBWOOFER OUTPUT IMPEDANCE	10 WATTS + 10 WATTS 4 OHMS  20 WATTS 8 OHMS
<b>DVD PLAYER SECTION:</b> FREQUENCY RESPONSE SIGNAL - TO - NOISE RATIO WOW AND FLUTTER D - A CONVERSION NUMBER OF PROGRAMS DIGITAL OUTPUT	100 Hz - 20kHz 50 dB IMMEASURABLE DVD-MPEG II 20 STEPS RANDOM ACCESS PROGRAMMING SPDIF COAXIAL
<b>MONITOR SECTION</b>	7" BLACK AND WHITE TV MONITOR NTSC SYSTEM 220 LINE RESOLUTION
<b>MICROPHONE</b>	-74dB 600OHMS IMPEDANCE WITH Ø6.3mm DYNAMIC MICROPHONE
<b>POWER SECTION</b>	AC 110-120V~60Hz
<b>DIMENSIONS (H x W x D)</b> MAIN UNIT SUBWOOFER TOWER SPEAKER	16.5 x 8.9 x 9.9 inches / 41.8 x 22.7 x 25.1 cm 16.9 x 10.3 x 9.9 inches / 43.0 x 26.1 x 25.1 cm 31.5 x 7.5 x 7.9 inches / 80 x 19 x 20 cm
<b>WEIGHT</b> MAIN UNIT SUBWOOFER TOWER SPEAKER	9.3 lbs / 4.2 kg 14.3 lbs / 6.5 kg 5.4 lbs / 2.4 kg
<b>ACCESSORIES</b>	1. REMOTE CONTROL 2. AV CABLE 3. PRE-RECORDED KARAOKE CD+G DISC 4. DYNAMIC MICROPHONE 5. SCREWS

Specifications are typical, individual units might vary. They are subject to continuous improvement without notice and without incurring any obligation.

## THE SINGING MACHINE KARAOKE GLOSSARY OF TERMS

In addition to all of the terminology associated with consumer electronics products, a few additional terms are used almost exclusively in karaoke. These terms are meant to familiarize you with the world of Karaoke. The features listed below **may not** necessarily pertain to the particular model Singing Machine that you have. The following are some brief explanations of karaoke terms:

**Echo:**

Echo adds depth and resonance to a singer's voice without affecting the music. This echo is produced by creating minor controlled feedback in the singer's voice.

**Multiplex:**

Our multiplex recordings contain 2 copies of the same song. One version is a stereo recording of the song without the lead singer. The second version is recorded with the music and background vocals on the left channel and the lead singer recorded on the right channel. This 'split track' recording allows you to control the volume of the lead singer by adjusting the balance control. You can sing a duet with the lead singer or use the lead singer as a guide as you learn the song, gradually fading them out with the balance control until you are able to sing the song on your own.

**Auto Voice Control (A.V.C.):**

When the AVC function is activated, the vocals on a multiplex recording are eliminated as soon as the singer begins singing into the microphone. When the singer stops singing, the vocals on the multiplex recording are automatically re-activated. This useful function is used primarily during practice sessions while a singer is learning a song. Please note that the AVC function only works with multiplex recording and not with standard audio recordings.

**Pitch Control:**

This function controls pitch of music by controlling the speed at which a cassette tape plays back. By increasing the speed of the tape, the music sounds higher (sharp). By slowing the tape speed, the music sounds lower (flat).

**Key Controller:**

Key Controller changes the key of the CD/CDG, MP3, DVD, Cassette music to adjust to the singer's voice.

**CDG:**

This is an acronym for Compact Disc plus Graphics. You will also see variations CD+G, and CD+Graphics. This is a regular audio CD with information stored on a data track simultaneous to music. In laymen's terms, CDG has a video output for simple graphics (not full motion video). In the case of karaoke, the graphics function is used to store song lyrics, and display the lyrics in synch with music. In most cases, CDG software displays lyrics which change color as they are to be sung. A regular television is all that is required to display CDG lyrics.

Standard audio discs and cassette tapes will not display lyrics on your TV. Audio CDs do not contain the software necessary to display lyrics.

## ADVERTENCIAS

**ADVERTENCIA:** PARA REDUCIR EL RIESGO DE INCENDIOS O DE CHOQUES ELÉCTRICOS, NO EXPONGA ESTE EQUIPO A LA LLUVIA O HUMEDAD.

	<b>CUIDADO</b>	
RIESGO DE CHOQUE ELÉCTRICO NO ABRA		
<p><b>CUIDADO:</b> PARA EVITAR CHOQUES ELÉCTRICOS, NO REMUEVA LA TAPA O LA TRASERA. NINGUNA PIEZA QUE PUEDA SER ARREGLADA EN EL INTERIOR. ENTREGUE TODO EL TRABAJO DE REPARACIONES SOLAMENTE AL PERSONAL DE MANUTENCIÓN CALIFICADO.</p>		

La marca de la CUIDADO está localizada en el panel posterior.



Este símbolo tiene la intención de alertarlo para la presencia de tensiones activas peligrosas, en el interior de la caja del producto, con potencia suficiente, para ocasionar el riesgo de un choque eléctrico. No abra la caja del producto.



El símbolo tiene la intención de informarle que las instrucciones importantes de operación y mantenimiento son incluidas en la literatura que es suministrada, junto con este producto.

**CUIDADO**  
PARA EVITAR CHOQUES ELÉCTRICOS, ENCAJE LA CLAVIJA MÁS ANCHA DEL CONECTOR, EN LA FENDA MÁS ANCHA Y ENCAJE.

**ADVERTENCIA: HUMEDAD**  
El producto no debe ser expuesto a goteos o a derrames de líquido y ningún objeto que tenga líquidos (por ejemplo, vasos) debe ser colocado sobre el producto.

**ADVERTENCIA: VENTILACIÓN**  
La ventilación normal del producto no debe ser obstruida.

**CUMPLE CON LAS NORMAS DE RADIACIÓN DHHS, 21 CFR SUB. ESTE APARATO CUMPLE CON LA PARTE 15 DE LAS REGLAS FCC. LA OPERACIÓN SE SUJETA A LAS SIGUIENTES CONDICIONES: (1) ESTE APARATO NO PUEDE CAUSAR INTERFERENCIAS DAÑINAS Y (2) ESTE APARATO DEBE ACEPTAR TODA INTERFERENCIA INCLUYENDO INTERFERENCIAS QUE PUEDEN CAUSAR UNA OPERACIÓN NO DESEADA.**

**CERTIFICACIÓN:**  
ESTE PRODUCTO CUMPLE CON LA NORMA 21 CFR, CAPÍTULO 1, SUB-CAPÍTULO J DE LAS REGULACIONES DHHS

**CUMPLE CON LOS LIMITES DE APARATOS DIGITALES DE CLASE B, DE ACUERDO CON LA PARTE 15 DE LAS REGULACIONES FCC.**

**ADVERTENCIA PARA EL REPARADOR:**  
VER LA ADVERTENCIA EN EL LADO INTERNO DE LA TAPA TRASERA

El DVD Player es producido y probado, en conformidad con los estándares de seguridad. El obedece las especificaciones FCC y está conforme a los estándares de seguridad del Departamento de Salud y Servicios Humanos de los E.E.U.U.

- ADVERTENCIAS:**
- El DVD Player emplea un haz de rayos láser. Solamente un técnico calificado debe remover la tapa o tentar reparar este dispositivo, debido a posible daño a sus ojos.
  - El uso de controles, ajustes de procedimientos que no son los especificados aquí pueden causar una exposición peligrosa a la radiación.
  - El aparato debe ser usado en area abierta.

**CUIDADO**  
Este DVD player es clasificado como un PRODUCTO LÁSER CLASE 1.  
La etiqueta CLASS 1 LÁSER PRODUCT está localizada en el panel posterior.



**¡CUIDADO!**  
Radiación peligrosa e invisible de rayos láser cuando abierto o cuando interruptores de seguridad fueren desactivados. Evite exponer a los rayos solares.

**IMPORTANTE**  
Una vez que el circuito eléctrico del CD puede causar interferencias en otros radios alrededor, desconecte este aparato cuando no es utilizado o desplácelo lejos del radio afectado.

**Este aparato de clase [B] cumple con la norma canadiense ICES-003**

**NOTA:** Este aparato digital no excede los límites de Clase B para las emisiones de ruido de radio del aparato digital como estipulado en las Regulaciones de Interferencia de Radio de Industria Canadá. Estos límites fueran establecidos para proporcionar protección razonable contra la interferencia dañosa en una instalación residencial. Este equipo genera, usa y puede radiar energía de frecuencia de radio y, si no instaló y usó de acuerdo con las instrucciones, puede causar interferencias dañosas para las radiocomunicaciones. No hay ninguna garantía sin embargo, que la interferencia no ocurrirá en una instalación particular. Si este equipo causa interferencias dañosas para radio o televisión (qué puede determinarse apagando el equipo), el usuario debe intentar corregir la interferencia por uno o más de las medidas siguientes:

- Reoriente o re-localice la antena receptora.
- Aumente la distancia entre el equipo y receptor.
- Conecte el equipo en una toma de corriente en un circuito diferente de lo a que el receptor se conecta.
- Consulte el distribuidor o técnico de radio / Televisión para obtener ayuda.

# INSTRUCCIONES IMPORTANTES DE SEGURIDAD

ESPAÑOL

- 1. Lea las Instrucciones** - Todas las instrucciones de seguridad y de operación deben ser leídas antes que el producto sea utilizado.
- 2. Guarde las Instrucciones** - Las instrucciones de seguridad y de operación deben ser guardadas, para consulta futura.
- 3. Advertencias** - Todas las advertencias para uso del producto y de las instrucciones de operación deben ser obedecidas.
- 4. Siga las Instrucciones** - Se deben seguir todas las instrucciones de operación y de uso.
- 5. Limpieza** - Desconecte este producto del tomacorriente antes de hacer la limpieza. No use detergentes líquidos o en aerosol. Use solamente un paño húmedo para limpieza de la parte externa. No intente limpiar el interior.
- 6. Accesorios** - No intente usar accesorios no recomendados por el fabricante, pues ellos pueden causar daños.
- 7. Agua y humedad** - No use este producto cerca del agua – por ejemplo, cerca de una bañera, balcón de cocina o estanco de lavandería, ni en local húmedo demás o cerca de una piscina.
- 8. Accesorios** - No deje ese producto sobre un carrito, trípode, mesa, estante o armazones inestables. El producto puede caerse, hiriendo un niño o un adulto y quedar seriamente dañado. Use solamente con un carrito, armazón, trípode o mesa recomendado, por el fabricante o vendido con el producto. Cualquier soporte del producto debe seguir las instrucciones del fabricante y debe usar un accesorio de montaje recomendado por el fabricante.
- El conjunto de carrito, con el equipo debe ser movido con cuidado. Paradas rápidas, fuerza excesiva y superficies desiguales pueden hacer con que el conjunto de carrito y equipo vuelque.



- 10. Ventilación** - Las ranuras y aperturas del gabinete son hechas para ventilación y para garantizar la operación confiable del producto y para protegerlo del súper-calentamiento y estas aperturas no deben ser bloqueadas o cubiertas. La apertura nunca debe ser obstruida con la colocación del producto en una cama, sillón, alfombra o superficie semejante. Este producto no debe ser puesto en un local cerrado, tal como un estante o rack a no ser que tenga ventilación adecuada.
- 11. Fuentes de Alimentación** - Este producto solamente puede ser operado, a partir del tipo de fuente de energía, indicado en la etiqueta de identificación. Si UD no estuviera seguro del tipo de red eléctrica de su casa, pregunte al revendedor o concesionaria local de energía eléctrica. Para productos que operan con batería u otras fuentes, consulte las instrucciones de operación.
- 12. Clavija de puesta a tierra** - El producto puede ser equipado con un conector polarizado de línea de corriente alternada (es decir; un conector con una clavija más ancha que la otra). Este conector se encaja en la toma, de una única forma. Esto es un recurso de seguridad. Si el conector no encaja correctamente, délo vuelta e intente de nuevo. Si el conector todavía así, no encaja, entre en contacto con su técnico para sustituir su toma antigua. No intente anular la seguridad de la enchufe de puesta a tierra.  
**Advertencias alternativas** - El producto puede ser equipado con un conector de tres clavijas con puesta a tierra (enchufe con una tercera clavija para tierra). Este conector se encaja en una toma, con puesta a tierra. Esto es un recurso de seguridad. Si el conector todavía así, no encaja, entre en contacto con su técnico para sustituir su toma antigua. No intente anular la seguridad de la enchufe de puesta a tierra.
- 13. Protección del Cable de Fuerza** - Cables de fuerza deben ser posicionados de manera que ellos no sean pisados o prensados por objetos puestos sobre o contra ellos, tomando cuidado especial con los cables, en los conectores, extensiones y en el punto en que salen del producto.
- 14. Conector de Interconexión con Protección** - El producto es equipado con un conector con protección de sobrecarga. Esto es un recurso de seguridad. Vea el Manual de Instrucciones para la sustitución o reposición del dispositivo de protección. Si el cambio del tomacorriente es necesario, vea si el técnico de mantenimiento usa el conector de sustitución especificado por el fabricante, con la misma protección, contra sobrecargas que la del conector original.

- 15. Puesta a tierra de la Antena Externa** - Si una antena externa es conectada al receptor, certifíquese de que el sistema de la antena está puesto a tierra de manera a dar alguna protección, contra picos de tensión y/o acumulo de cargas estáticas. El artículo 810 del National Electrical Code, ANSI/INFA 70, da las informaciones referentes a la puesta a tierra adecuada del mástil y de la estructura de soporte, puesta a tierra del cable de entrada, a una unidad de descarga de la antena, tamaño de los conductores de tierra, localización de la unidad de descarga de la antena, conexión de electrodos de puesta a tierra y las especificaciones del electrodo de puesta a tierra. Vea la figura:

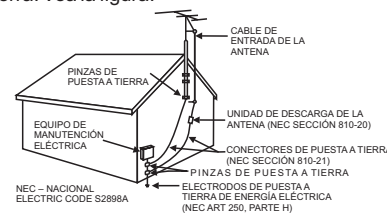

- 16. Relampagueo** - Para protección adicional para este producto, durante una tormenta de rayos o cuando el equipo no esté en uso o sin uso, durante largos períodos de tiempo, retire el cable del enchufe y desconecte la antena o sistema de cable. Esto evita los daños del producto debido a rayos y picos de tensión de la red.
- 17. Líneas de Potencia** - Un sistema externo de antenas no debe ser instalado en la vecindad de líneas aéreas de energía eléctrica o de otros circuitos de iluminación o de energía eléctrica, o donde él pueda caer en esas líneas de transmisión o circuitos eléctricos. Al instalar un sistema de antena externa, debe tener un cuidado extremo para evitar apoyarse en líneas de energía o circuitos eléctricos, pues el contacto con ellos puede ser fatal.
- 18. Sobrecarga** - No sobrecargue la tomacorriente, cables de extensión o tomacorrientes auxiliares, pues eso puede causar un incendio o una descarga eléctrica.
- 19. Penetración de Objetos o Líquidos** - Jamás insiera cualquier tipo de producto por las aperturas, pues ellas pueden tocar en puntos de alta tensión o causar un corto-circuito en piezas que pueden causar un incendio o choque eléctrico. Jamás derrame ningún tipo de líquido en el producto.
- 20. Servicio** - No intente reparar este producto por sí mismo, pues abrir o remover las tapas pueden, exponerlo a tensiones peligrosas u otros riesgos. Entregue todo el trabajo de reparaciones solamente al personal de mantenimiento calificado.
- 21. Daños que Necesitan de Reparos** - Desconecte este producto del tomacorriente y envíelo al personal de mantenimiento calificado, en las siguientes condiciones:
  - Cuando el cable de energía o conector están dañados,
  - Si líquidos hubieran sido derramados, los mismos caerán en el producto,
  - Si el producto fue expuesto a la lluvia o agua,
  - Si el producto no operar normalmente siguiendo las instrucciones de operación. Ajuste solamente los controles que son descritos por las instrucciones de operación, pues un ajuste inadecuado de otros controles puede causar daño y pueden, frecuentemente, necesitar de un trabajo intenso por un técnico calificado, para que el producto vuelva a su operación normal.
  - Si el producto hubiere sufrido una caída o ha sido dañado de alguna forma y
  - Cuando el producto muestra una clara alteración en el desempeño, eso indica la necesidad de una revisión técnica.
- 22. Reposición de Piezas** - Cuando piezas de reposición sean necesarias, vea si el técnico de mantenimiento usó las piezas especificadas por el fabricante o si ellas tienen las mismas características de la pieza original. Sustituciones de piezas no autorizadas pueden causar incendios, choques eléctricos u otros riesgos.
- 23. Prueba de Seguridad** - En el final de cualquier arreglo de este producto, solicite al técnico de mantenimiento, que efectúe las pruebas de seguridad, para determinar si el producto está en condiciones adecuadas de funcionamiento.
- 24. Montaje en la Pared o en el Techo** - El producto debe ser montado en la pared o en el techo, solamente cuando recomendado por el fabricante.
- 25. Solución (Salud)** - El producto debe ser puesto lejos de fuente de calor, tales como: radiadores, registro de calor, hornos u otros productos (incluyendo amplificadores que generen calor).



# ÍNDICE DE MATERIAS

<b>CARACTERÍSTICAS</b> .....	<b>S4</b>
<b>NOTAS SOBRE LOS DISCOS</b> .....	<b>S5</b>
<b>INTRODUCCIÓN</b> .....	<b>S8</b>
<b>MONTAJE</b> .....	<b>S9</b>
<b>PARA DESMONTAR</b> .....	<b>S10</b>
<b>INSTRUCCIONES DE INSTALACIÓN PARA LOS ALTOPARLANTES DE LA TORRE</b> .....	<b>S10</b>
<b>LOCALIZACIÓN DE CONTROLES</b>	
<b>VISIÓN FRONTAL</b> .....	<b>S11</b>
<b>VISIÓN POSTERIOR</b> .....	<b>S12</b>
<b>SUBWOOFER</b> .....	<b>S13</b>
<b>CONTROLES REMOTO</b> .....	<b>S14</b>
<b>LCD &amp; MICRÓFONO INALÁMBRICO</b> .....	<b>S15</b>
<b>CONEXIONES</b>	
<b>CONECTE LA UNIDAD PRINCIPAL Y EL SUBWOOFER</b> .....	<b>S16</b>
<b>CONEXIÓN DE UN SISTEMA VÍDEO</b> .....	<b>S17</b>
<b>CONEXIÓN DE UN SISTEMA AUDIO</b> .....	<b>S18</b>
<b>FUNCIONAMIENTO DEL MICRÓFONO INALÁMBRICO SMM-107B</b> .....	<b>S20</b>
<b>INFORMACIONES DE MICRÓFONO INALÁMBRICO</b> .....	<b>S20</b>
<b>CONFIGURACIÓN INICIAL</b>	
<b>CONFIGURACIÓN GENERAL</b> .....	<b>S21</b>
<b>CONFIGURACIÓN AUDIO</b> .....	<b>S21</b>
<b>CONFIGURACIÓN VIDEO</b> .....	<b>S22</b>
<b>PREFERENCIAS</b> .....	<b>S22</b>
<b>OPERACIONES DE BASE</b>	
<b>REPRODUCCIÓN BÁSICA</b>	
<b>PARA TOCAR UN DISCO</b> .....	<b>S23</b>
<b>PARA PARAR UN DISCO</b> .....	<b>S23</b>
<b>PARA REMOVER UN DISCO</b> .....	<b>S23</b>
<b>PARA IR HASTA EL PRÓXIMO / ANTERIOR CAPÍTULO / PISTA</b> .....	<b>S23</b>
<b>PARA TOCAR EN REVERSO RÁPIDO O ADELANTE RÁPIDO</b> .....	<b>S23</b>
<b>PARA PAUSAR LA REPRODUCCIÓN (MODO DE PAUSA)</b> .....	<b>S23</b>
<b>CONTROL DE VOLUMEN</b> .....	<b>S23</b>
<b>OTRAS FUNCIONES</b>	
<b>REPETIR CAPÍTULO / TÍTULO / PISTA</b> .....	<b>S24</b>
<b>PARA REPETIR UNA SESIÓN PARTICULAR</b> .....	<b>S24</b>
<b>PARA CAMBIAR EL LENGUAJE DEL SUBTÍTULO</b> .....	<b>S24</b>
<b>PARA CAMBIAR EL LENGUAJE DE LA PISTA DE AUDIO</b> .....	<b>S24</b>
<b>VOCAL</b> .....	<b>S24</b>
<b>REPRODUCCIÓN CUADRO POR CUADRO</b> .....	<b>S24</b>
<b>EFEECTO DBB</b> .....	<b>S25</b>
<b>EFEECTO EQ</b> .....	<b>S25</b>
<b>AVC/TONO/ECO</b> .....	<b>S25</b>
<b>DESPLIEGUE DEL TIEMPO</b> .....	<b>S25</b>
<b>ZOOM</b> .....	<b>S25</b>
<b>PARA VER UN FILME BAJO DIFERENTES ÁNGULOS</b> .....	<b>S25</b>
<b>CAMBIO LENTO</b> .....	<b>S26</b>
<b>MUDO</b> .....	<b>S26</b>
<b>CURSOR Y ENTRE</b> .....	<b>S26</b>
<b>GOTO</b> .....	<b>S26</b>
<b>PROGRAMA</b> .....	<b>S27</b>
<b>CONTROL DE REPRODUCCIÓN (PBC)</b> .....	<b>S27</b>
<b>TÍTULO</b> .....	<b>S27</b>
<b>SISTEMA DE AMPLIFICACIÓN SONORA (PA) - CONECTE LA GUITARRA Y EL TECLADO</b> .....	<b>S27</b>
<b>CUIDADOS Y MANTENIMIENTO</b> .....	<b>S28</b>
<b>GUÍA DE DIAGNÓSTICO Y ARREGLO DE FALLAS</b> .....	<b>S29</b>
<b>DETALLES TÉCNICOS</b> .....	<b>S31</b>
<b>GLOSARIO DE TÉRMINOS DE KARAOKÉ DE LA SINGING MACHINE</b> .....	<b>S32</b>



## CARACTERÍSTICAS

---

### **Reproducción Pausa / Rápido / Lento / Paso**

Diferentes modos de reproducción son disponibles, incluyendo imagen fija, reproducción acelerada adelante / inversa, cambio lento y cuadro a cuadro

### **Reproducción programada para DVD y CD de audio**

Usted puede programar las pistas para tocar en el orden deseado.

### **Menú del DVD en el lenguaje deseado**

Usted puede desplegar los menús de DVD en el lenguaje deseado, si disponible en el DVD

### **Protector de Pantalla / Funciones de desligar automáticamente**

El protector de pantalla empieza cuando no hay señal de entrada del tocador durante más de 5 minutos en el modo parado.

### **Leyendas en el lenguaje deseado**

Usted puede seleccionar la lengua deseada para desplegar subtítulos si la lengua es disponible en el disco.

### **Selección del ángulo de cámara**

Usted puede seleccionar el ángulo de cámara deseado, si un disco contiene secuencias grabadas en diferentes ángulos.

### **Selecciones de Lenguaje de audio y Modo de Sonido**

Usted puede seleccionar el lenguaje de audio deseado, si hay diferentes lenguajes y modos disponibles en el disco.

### **Bloqueo de los Padres**

Usted puede poner el control de nivel para limitar la reproducción de discos que pueden no ser convenientes a sus niños.

### **Detección automática de discos**

El tocador detecta automáticamente si el disco cargado es DVD, CDG, audio CD, MP3 o CD JPG Picture.

### **Reproducir un MP3 y CD JPG Picture**

Usted puede apreciar discos MP3 grabados en CD-R/RW.

### **Despliegue en la Pantalla**

Las informaciones sobre la operación actual puede ser desplegada en la pantalla de TV con el control remoto; usted puede confirmar la función activa actual (como la programación de play back).

### **Búsqueda directa**

Usted puede buscar el título deseado, capítulo o pista con el botón numérico durante la reproducción o en modo parado.

### **Busca**

Búsqueda de Capítulo: Busca el capítulo deseado

Búsqueda de Título: Busca el título deseado

Búsqueda de Pista: Busca la pista deseada

Búsqueda de Tiempo: Busca el tiempo / capítulo / pista deseado

### **Repeat**

Capítulo: Para repetir la reproducción del capítulo del disco ejecutado.

Título: Para repetir la reproducción del título del disco ejecutado.

Pista: Para repetir la reproducción de la pista del disco ejecutado.

Disco: Para repetir la reproducción de todo el disco ejecutado.

A-B: Para repetir una parte de un capítulo del disco ejecutado.

### **Zoom**

Aumenta la pantalla 2-4 veces.

### **DRC (Control Dinámico de Campos)**

Usted puede controlar la.

## NOTAS SOBRE LOS DISCOS

### DISCOS TOCABLES

El tocador DVD es compatible con los discos siguientes.

Tipos del Disco (Insignias)	Tipos de Grabación	Tamaño Del Disco	Máx. Tiempo de Reproducción	Características
DVD 	AUDIO + VIDEO	5 pulgadas (12cm)	Con un solo lado 240 min. Con dos lados 480 min.	<ul style="list-style-type: none"> <li>• El DVD contiene un audio y un vídeo excelentes gracias a los sistemas MPEG-2.</li> <li>• Muchas funciones de pantalla y audio pueden ser seleccionadas fácilmente con el menú en la pantalla.</li> </ul>
		3½ pulgadas (8cm)	Con un solo lado 80 min. Con dos lados 160 min.	
CDG 	AUDIO + GRÁFICOS SIMPLES	5 pulgadas (12cm)	74 minuto	<ul style="list-style-type: none"> <li>• Disco Compacto + gráficos es un CD de audio normal con información grabada en una pista de datos simultáneamente con la música. En el caso de karaoké, los gráficos son utilizados para almacenar los textos y desplegarlos juntamente con la música.</li> </ul>
		3½ pulgadas (8cm)	20 minuto	
AUDIO-CD 	AUDIO	5 pulgadas (12cm)	74 minuto	<ul style="list-style-type: none"> <li>• Un LP es grabado con señal analógico y distorsión. Un CD es grabado con un señal digital con mejor cualidad de audio, menos distorsión y menos deterioración de la cualidad de audio con el tiempo.</li> </ul>
		3½ pulgadas (8cm)	20 minuto	
CD-R / CD-RW / DVD±R / DVD±RW   <b>JPG</b>	AUDIO	5 pulgadas (12cm)	600 minuto	<ul style="list-style-type: none"> <li>• MP3 (El estrato 3 de MPEG-1) es grabado con señal digital, suministrando un de los mejores niveles de calidad sonora con el menor tamaño de archivo (menor tasa de bits)</li> <li>• El JPG (Joint Photographic Experts Group) es un formato de imagen que proporciona el menor tamaño de archivo con una de las mejores calidades de imagen. Es un formato de imagen estándar en la Web.</li> </ul>
	IMAGEN			

# NOTAS SOBRE LOS DISCOS

## DISCOS TOCABLES

Este tocador es conforme a las normas de color NTSC. Usted no puede tocar discos grabados en otro sistema de color como PAL o SECAM.

- Algunos discos incluyen códigos de región como mostrado abajo.



- El número en el símbolo representa la región del mundo, y un disco codificado para el formato de una región específica puede ser reproducido solamente en tocadors DVD con el mismo código de región.

Los siguientes discos no pueden ser reproducidos en este tocador DVD.

- DVD con códigos de región diferentes de 1 o ALL (Todos)
- DVD-ROM
- DVD-RW
- DVD+RW
- DVD-RAM (Nunca reproduzca, podría causar mal funcionamiento.)
- VSD
- VCD
- CDV (Toca solamente las partes de audio.)
- CD-I (Nunca reproduzca, podría causar mal funcionamiento.)
- SACD

## TIPOS DEL DISCO

### DVD

Los datos del DVD son divididos en secciones llamadas "títulos" y en subdivisiones llamadas "capítulos" con un título o número para cada. Las condiciones de reproducción son programadas en algunos vídeo discos DVD, y estas condiciones de reproducción son prioritarias sobre las operaciones del tocador. Si una función seleccionada no funciona como deseado, consulte el manual que acompaña el disco.

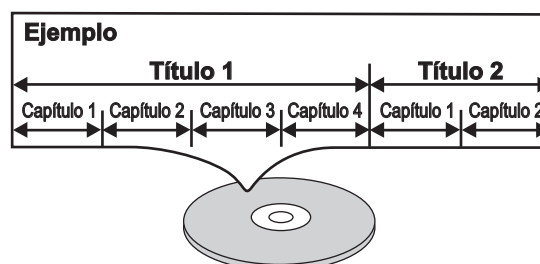

### CDG

Los datos en el CDG son divididos en secciones llamadas "pistas", cada una tiene un número de pista.

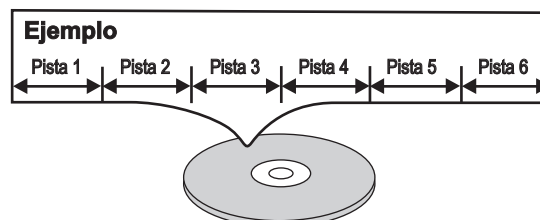

### AUDIO CD

Los datos del CD de AUDIO son similares al CDG.

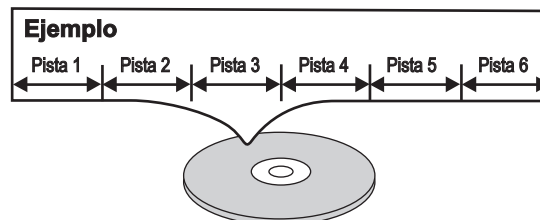

## NOTAS SOBRE LOS DISCOS

### TIPOS DEL DISCO

#### MP3

Los datos de MP3 son divididos en secciones llamadas "álbumes" y en subdivisiones llamadas "pistas", cada una tiene un número de álbum o de pista. Para datos de MP3, consulte el manual que acompaña el disco.

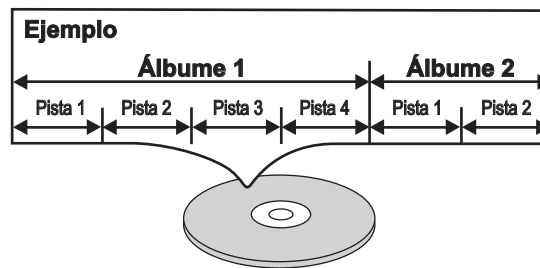

#### INFORMACIÓN SOBRE COMPATIBILIDAD

- El CD-R o CD-RW debe estar de acuerdo con la norma ISO 9660 compatible con nivel 1
- Los archivos deberían ser MPEG1 formato de Estrato Audio 3, 32 kHz, 44,1 kHz (recomendado), o 48 kHz, 32 kbps - 320 kbps (128 kbps recomendado). Archivos incompatibles no tocarán.
- Este sistema toca solamente pistas que tengan una extensión de archivo "mp3" o "MP3".
- Utilice media de CD-R o CD-RW para grabar sus archivos MP3. El disco debe ser finalizado para tocar.

## INTRODUCCIÓN

---

Su Sistema de Karaoke Com CD + Imagem / DVD le proporcionará diversión y entretenimiento. Usted será la "estrella" cantando con sus grabaciones favoritas así como escuchando a su voz con la música a través de los altoparlantes del sistema.

Después de algunas instrucciones sencillas, UD puede tornarse un experto. Antes de que usted intente usar su unidad, por favor lea este manual completamente para familiarizarse con todas las funciones disponibles y las secciones del manual que describen su funcionamiento. A seguir vaya para la sección de la operación específica que UD quiere ejecutar.

Para una consulta fácil, aquí está una lista con las principales características del sistema karaoke:

**Letra de la música en la pantalla de la TV** - muestra la letra de la música con el tiempo de la música al reproducir los discos CDG.

**Control Automático de Voz (A.V.C.)** - posibilita la substitución de la voz original del cantor por su propia voz cuando un disco karaoke multiplex grabado es tocado. Para encender, presione el botón de función de karaoke una vez y ajuste el volumen presionando el botón +/- de función de karaoke, que va de 0 a 14.

**Control Balance** - le permite ajustar el equilibrio entre el la voz pre-grabada del cantante original y la música al usar un disco de karaoke multiplex.

**Control Echo** - permite que UD acrecenté un eco y de a su voz un efecto de sala de conciertos.

**Controle Master Volume** - ajuste los botones principales de volumen para arriba o para abajo hasta conseguir el nivel que desea.

**Multiplique Karaoke Music Center** - Toca DVD, CDG, CD, MP3 y JPG.

**Toma de Salida Auxiliar** - le permite conectar otro componente de audio, como un ecualizador /booster o un sistema de PA.

**Toma conexión de Fono** - le permite conectar los auriculares como una alternativa y no escuchar a través de los altoparlantes incorporados del sistema.

## MONTAJE

### PASO 1

Coloque la unidad principal encima del subwoofer y alinee para trabar las dos piezas.

Visión Frontal

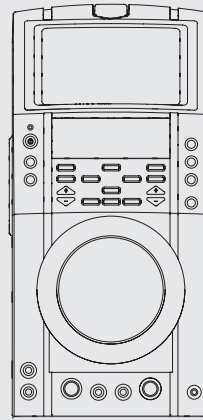

Vista Lateral

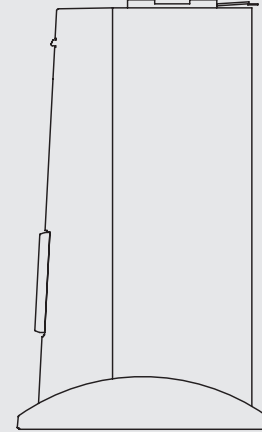
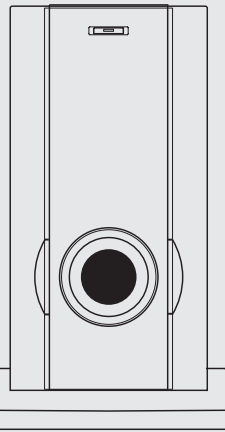
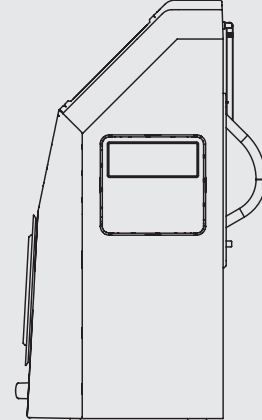

PASO 2

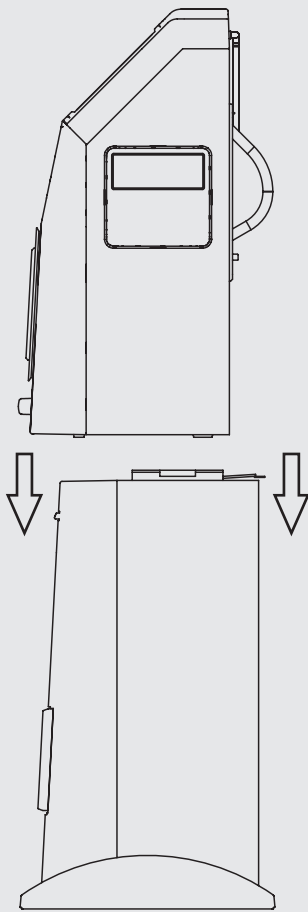

PASO 3

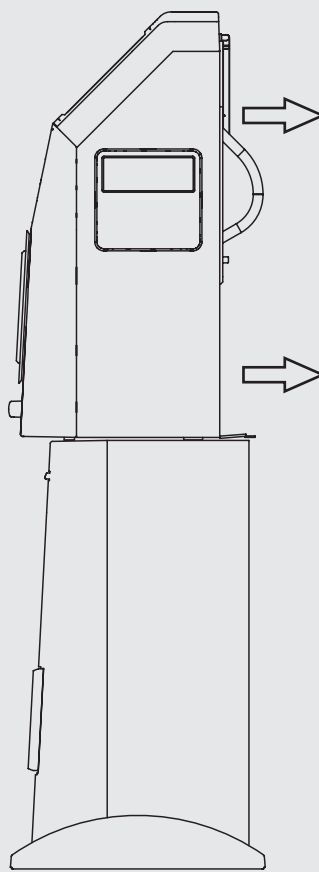

### PASO 2

Acople la unidad principal en el subwoofer de acuerdo con el diagrama de instalación.

### PASO 3

Empuje la unidad principal para atrás, hasta oír un sonido de clic para activar la traba como en la ilustración.

## PARA DESMONTAR

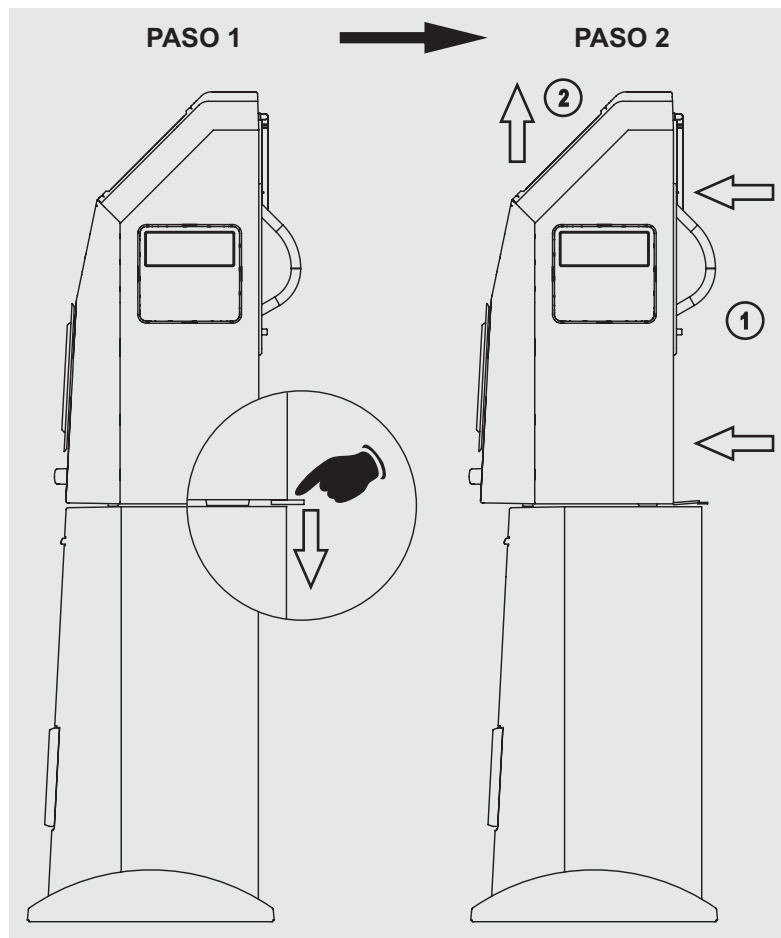

**PASO 1**  
Presione los dos filetes plásticos en la parte trasera de la unidad.

**PASO 2**  
Empuje la unidad principal para adelante, para liberar la traba. La unidad principal entonces se separa del subwoofer.

ESPAÑOL

## INSTRUCCIONES DE INSTALACIÓN PARA LOS ALTOPARLANTES DE LA TORRE

**PASO 1**  
Instale el portavoz en el soporte según la ilustración de la instalación.

**PASO 2**  
Apriete cinco tornillo taladrando al fondo del portavoz.

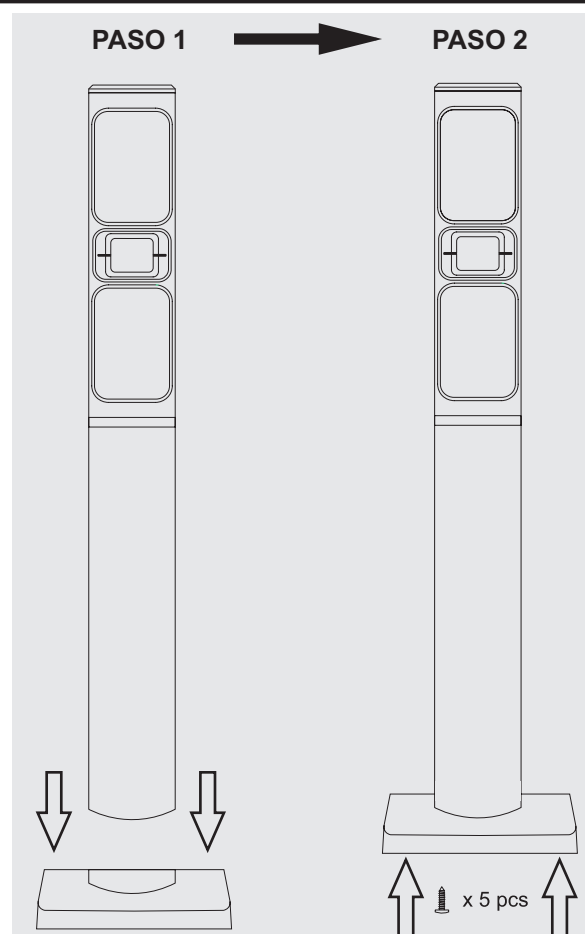

S10

## LOCALIZACIÓN DE CONTROLES

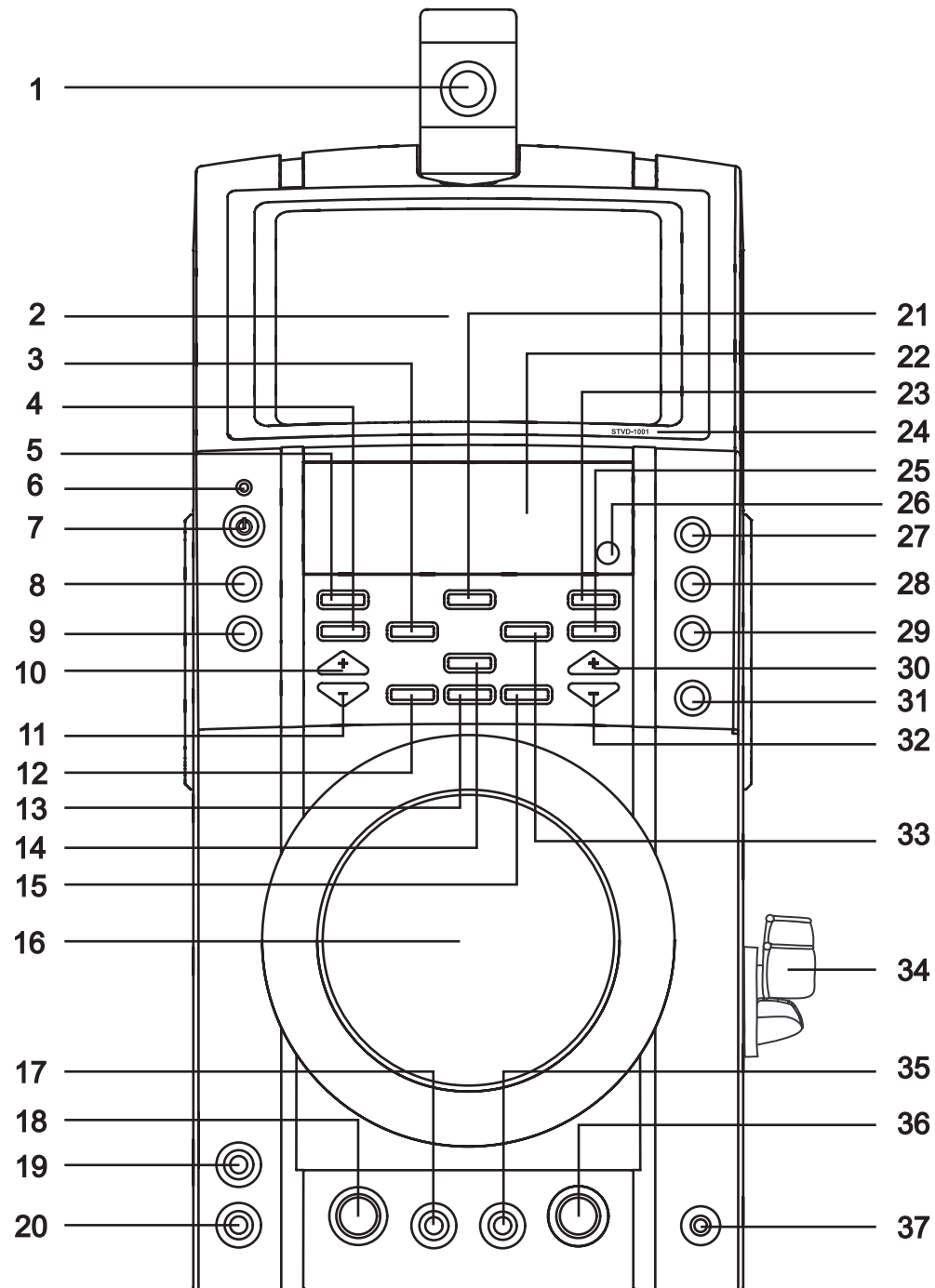

### VISIÓN FRONTAL

- |  |  |                              |
|--|--|------------------------------|
| 1. Lentes de la CÁMARA                 | 13. El Botón de la función Karaoke     | 24. Numero del Modelo        |
| 2. Monitor                             | 14. Botón STOP                         | 25. Botón REPEAT             |
| 3. Botón Anterior (PRE) ◀◀             | 15. El Botón "+" de la función Karaoke | 26. Sensor Remoto            |
| 4. Botón Programa                      | 16. Compartimiento del DVD             | 27. Monitor ON/OFF           |
| 5. Botón de Audio/Vocal                | 17. Conexión de la Guitarra            | 28. Selector Monitor         |
| 6. LED de Standby                      | 18. Volumen da Guitarra                | 29. Salida Video             |
| 7. Botón de Standby                    | 19. Conectador MIC 1                   | 30. El Botón Volumen Arriba  |
| 8. Función Seleccionar                 | 20. Conectador MIC 2                   | 31. Botón OPEN/CLOSE         |
| 9. Botón de DBB                        | 21. Botón PLAY/PAUSE                   | 32. El Botón Volumen Abajo   |
| 10. El Botón Mic Volumen Arriba        | 22. LCD                                | 33. Botón Próximo (NEXT) ▶▶  |
| 11. El Botón Mic Volumen Abajo         | 23. Botón DESPLIEGUE                   | 34. Soporte de los Micrófono |
| 12. El Botón "-" de la función Karaoke |  | 35. Entrada para Teclado     |
|  |  | 36. Volumen del Teclado      |
|  |  | 37. Toma para fono de oído   |



## LOCALIZACIÓN DE CONTROLES

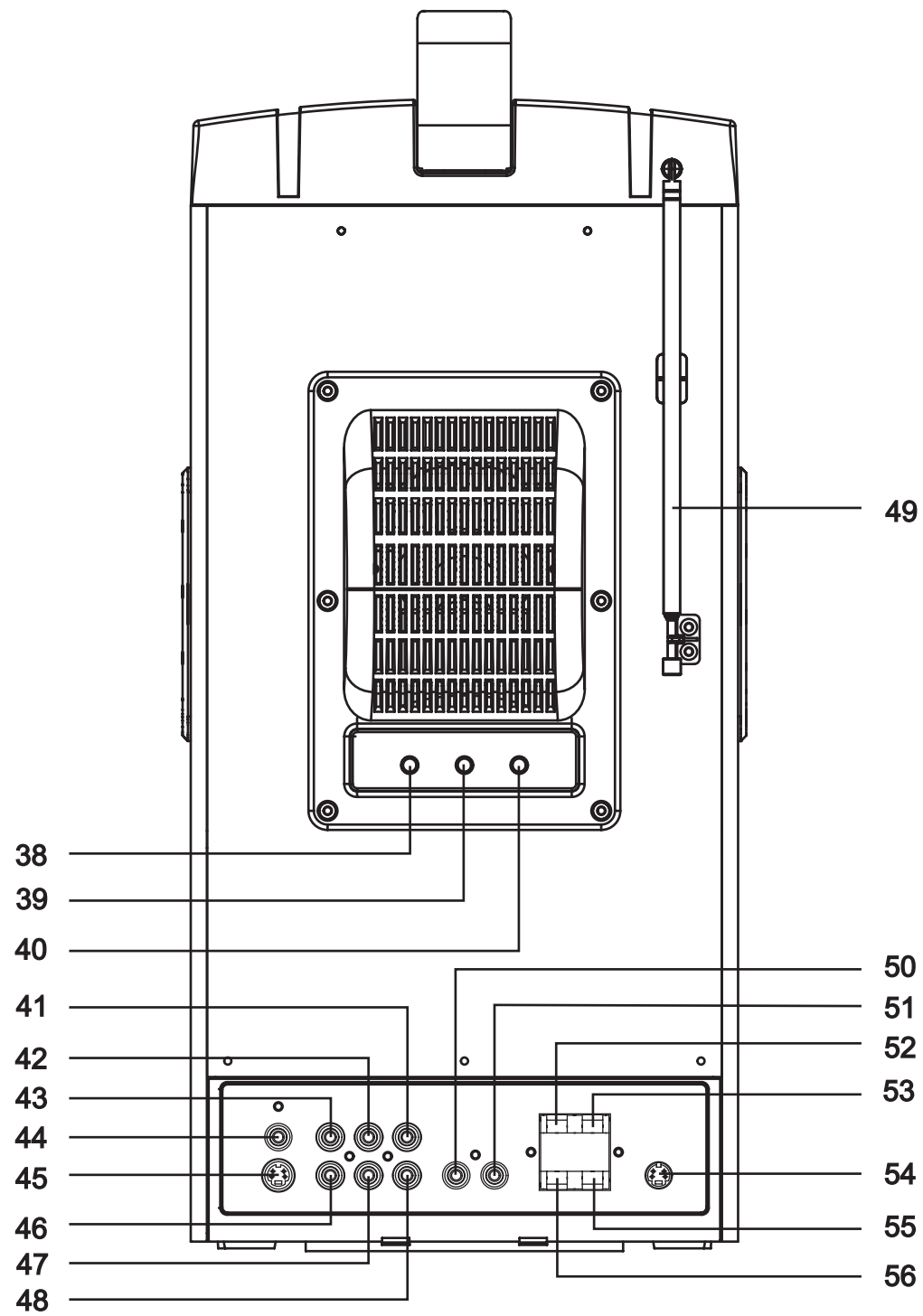

ESPAÑOL

### VISIÓN POSTERIOR

- |                               |                                    |
|-------------------------------|------------------------------------|
| 38. Control de Brillo         | 48. Toma de Entrada Audio (E)      |
| 39. Control de Contraste.     | 49. Antena                         |
| 40. Control VERTICAL HOLD     | 50. Coaxial                        |
| 41. Toma de Entrada Audio (D) | 51. Toma de Subwoofer              |
| 42. Toma de Salida Audio (D)  | 52. Toma del Derecha Altavoz (+)   |
| 43. Toma de Entrada Video     | 53. Toma del Izquierda Altavoz (+) |
| 44. Toma de Salida DVD Video  | 54. Del subwoofer                  |
| 45. Toma de S.Video           | 55. Toma del Izquierda Altavoz (-) |
| 46. Toma de Salida Video      | 56. Toma del Derecha Altavoz (-)   |
| 47. Toma de Salida Audio (E)  |                                    |

## SUBWOOFER

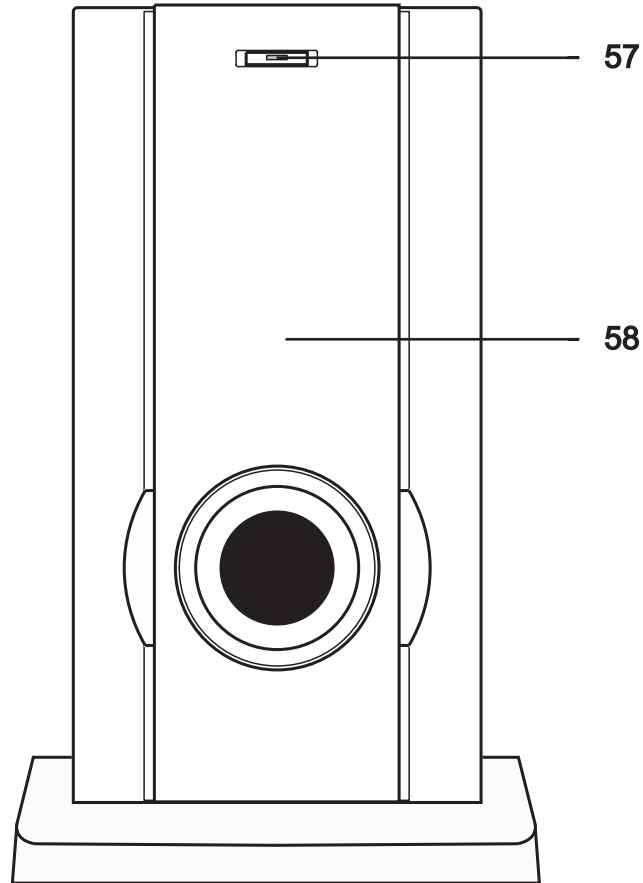

### **VISIÓN FRONTA**

- 57. Botón Power (enciende/ apaga)
- 58. Subwoofer

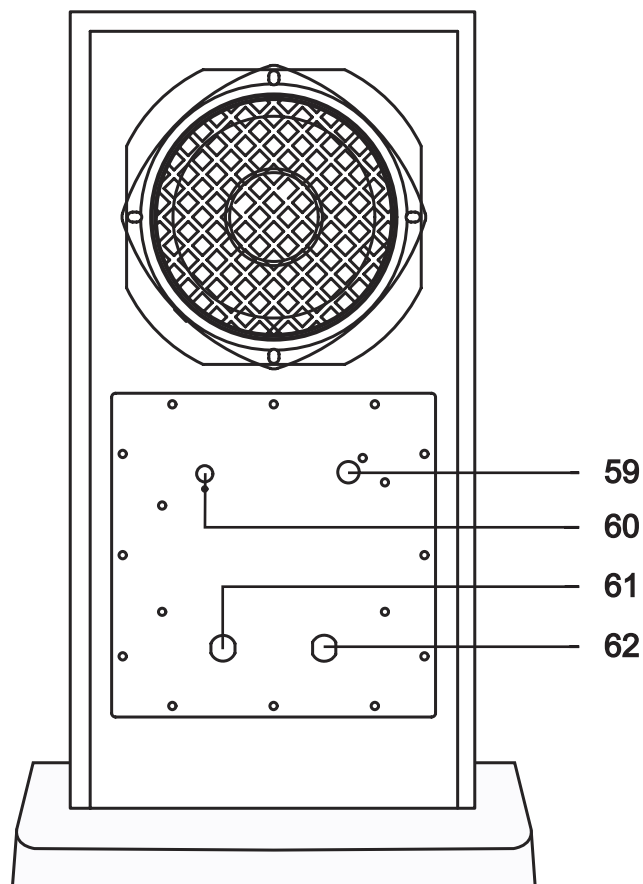

### **VISIÓN POSTERIOR**

- 59. Toma de Subwoofer
- 60. Control de Volumen del Subwoofer
- 61. Cable de energía CA.
- 62. Para entrada principal de Fuerza

# CONTROLES REMOTO

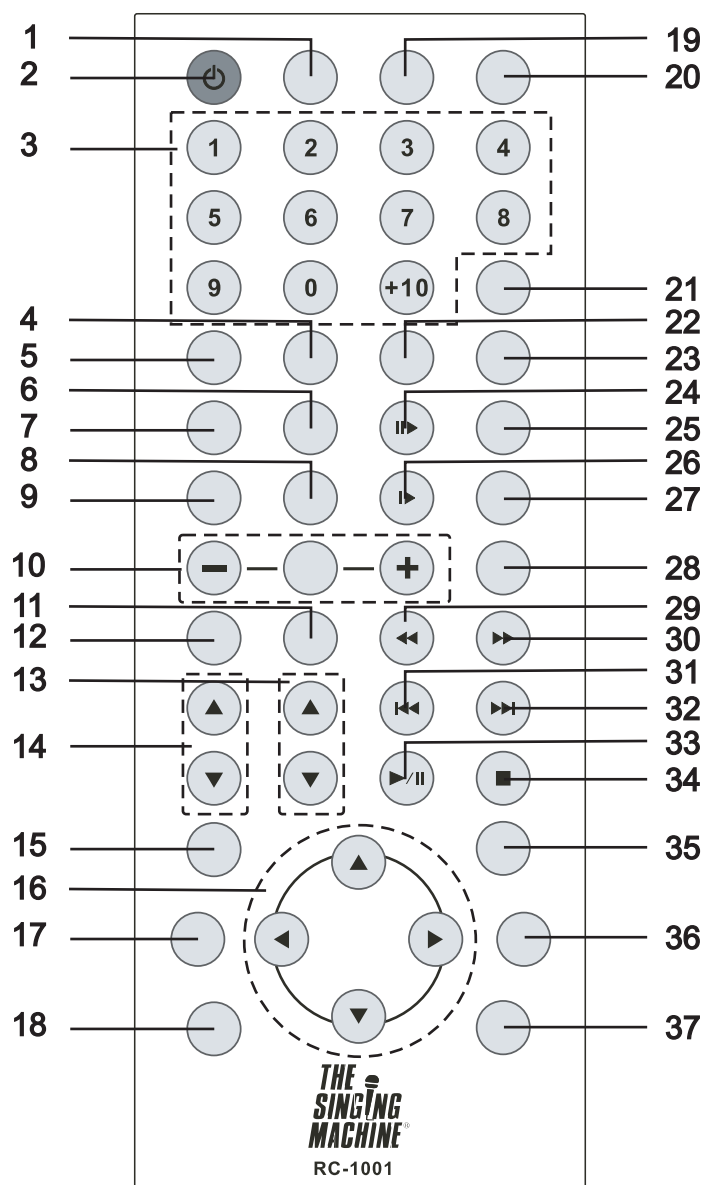

ESPAÑOL

## CONTROLES REMOTO

- |                                    |                               |                               |
|------------------------------------|-------------------------------|-------------------------------|
| 1. FUNCIÓN Botón                   | 13. Botón de MIC VOLUME       | 25. Botón de MONITOR ON/OFF   |
| 2. Botón de Standby                | 14. Botón MASTER VOLUME       | 26. Botón DESPACIO            |
| 3. Botones de número (0-9,+10)     | 15. Botón de Menú del DVD/PBC | 27. Botón de Selector Monitor |
| 4. Botón A-B                       | 16. Cursores                  | 28. Botón de Salida Video     |
| 5. Botón REPEAT                    | 17. Botón de SUBTÍTULO        | 29. Botón de Reverso (REV)    |
| 6. Botón RANDOM                    | 18. Botón GO TO               | 30. Botón Adelante (FWD)      |
| 7. Botón de Audio/ Estéreo         | 19. Botón OPEN/CLOSE          | 31. Botón de ÁNGULO (PRE)     |
| 8. Botón ZOOM                      | 20. Botón MUDO                | 32. Botón Próximo (NEXT)      |
| 9. Botón de ÁNGULO                 | 21. Botón DESPLIEGUE          | 33. Botón de PLAY/PAUSE       |
| 10. El Botón de la función Karaoke | 22. Botón PROGRAMA            | 34. Botón de STOP             |
| 11. Botón de DBB                   | 23. Botón LIMPIAR             | 35. Botón de Título/ Volver   |
| 12. Ecualizador                    | 24. Botón STEP                | 36. Botón CONFIGURACIÓN       |
|                                    |                               | 37. Botón ENTRAR              |

## CUIDADO

Peligro de la explosión si la batería se substituye incorrectamente. Substituya solamente por el mismo o el tipo equivalente.

## LCD & MICRÓFONO INALÁMBRICO

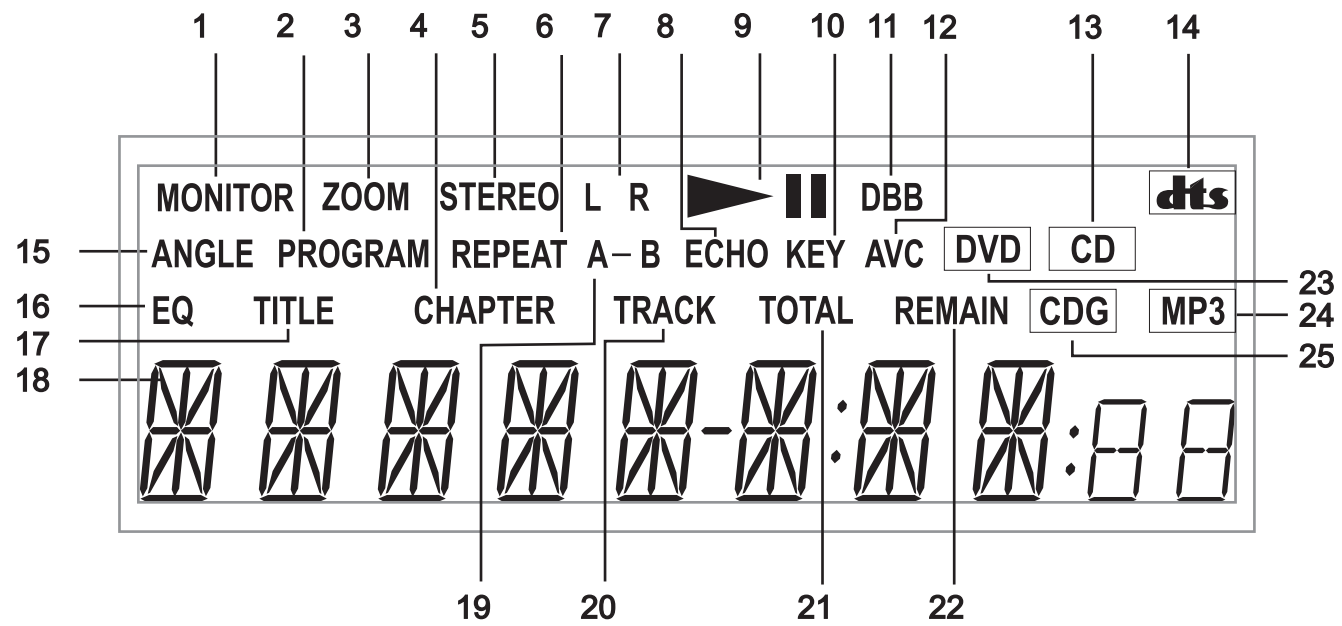

### LCD

- |                                    |                         |                       |
|------------------------------------|-------------------------|-----------------------|
| 1. Ícono del MONITOR               | 8. Ícono del ECHO       | 17. Ícono del TÍTULO  |
| 2. Ícono del PROGRAM               | 9. Ícono del PLAY/PAUSE | 18. LCD               |
| 3. Ícono del ZOOM                  | 10. Ícono del KEY       | 19. Ícono del A-B     |
| 4. Ícono del CAPÍTULO              | 11. Ícono del DBB       | 20. Ícono de la PISTA |
| 5. Ícono del STEREO                | 12. Ícono del AVC       | 21. Ícono del TOTAL   |
| 6. Ícono del REPEAT                | 13. Ícono del CD        | 22. Ícono del REMAIN  |
| 7. Ícono del Izquierda/<br>Derecha | 14. Ícono del DTS       | 23. Ícono del DVD     |
|                                    | 15. Ícono del ÁNGULO    | 24. Ícono del MP3     |
|                                    | 16. Ícono del Ecuador   | 25. Ícono del CDG     |

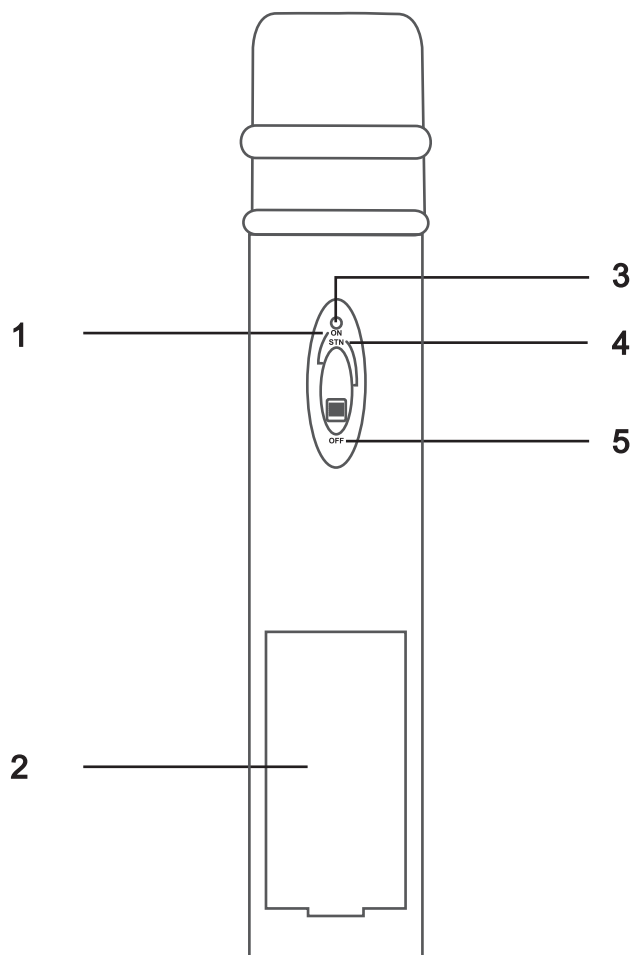

### MICRÓFONO INALÁMBRICO

1. Posición ON
2. Compartimiento de las pilas
3. Indicador del LED
4. Posición STANDBY
5. Posición OFF

# CONEXIONES

## CONECTE LA UNIDAD PRINCIPAL Y EL SUBWOOFER

- Conecte el cable de fuerza del subwoofer marcado como "TO MAIN" en la entrada de la unidad principal marcada como "FROM SUBWOOFER" en la parte trasera del equipamiento.
- Conecte el cable del subwoofer entre la unidad principal y el subwoofer, en los locales marcados como "SUBWOOFER".

## CONECTE LOS ALTAVOCES A LA UNIDAD PRINCIPAL

- Conecte los altavoces a la unidad principal de acuerdo con el diagrama de instalación.

## DESPUÉS DE LA CONEXIÓN

- Enciende su Singing Machine (ON). Ajuste el Volumen Principal y el Volumen de Micrófono para obtener un nivel sonoro agradable.

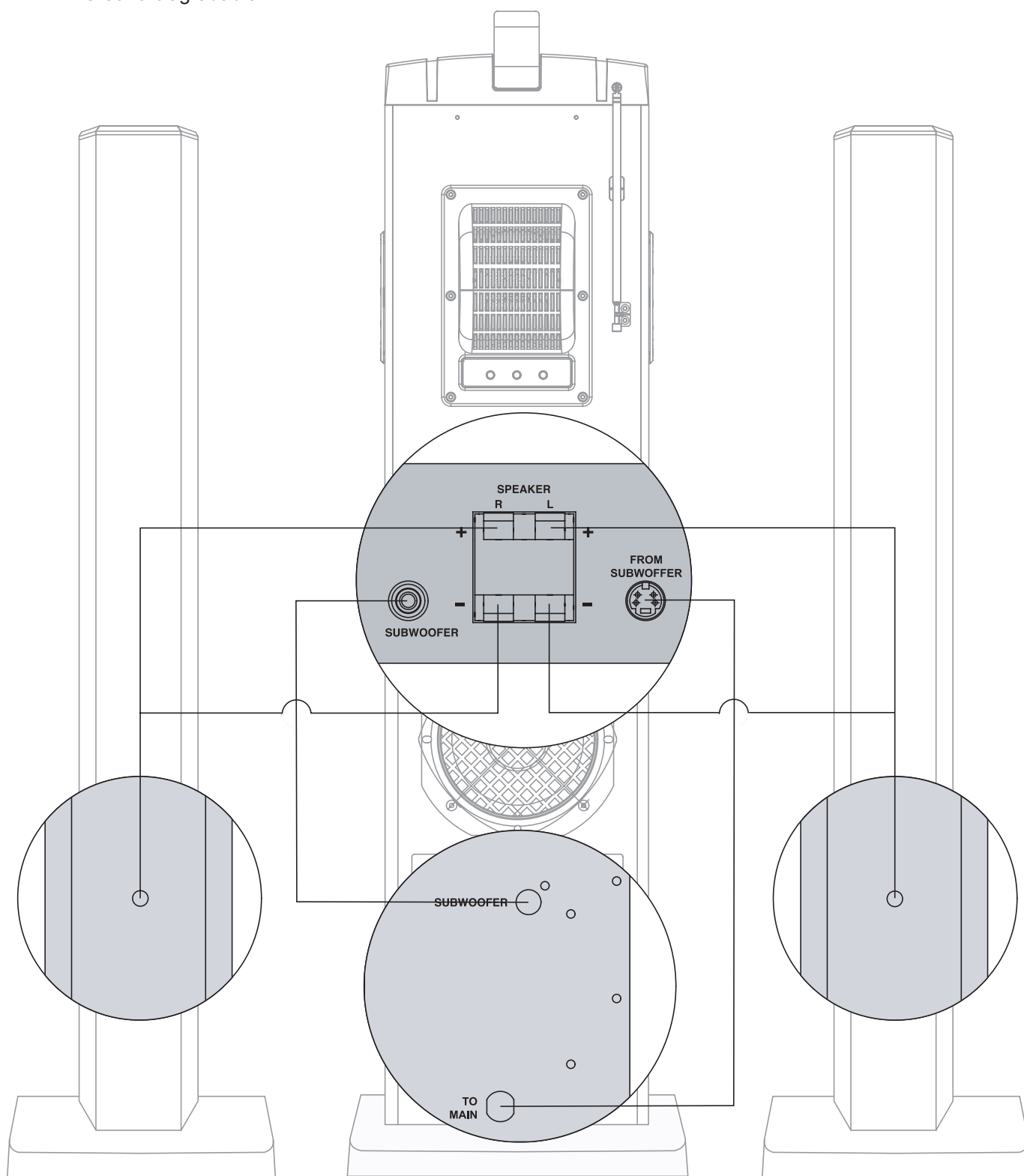

S16

## CONEXIONES

### CONECTANDO A LA ENERGÍA DE LA RED

UD puede alimentar el sistema del tomacorriente normal de CA usando el cable de energía suministrado.

**CUIDADO:** El cable de energía CA tiene un conector polarizado que se encaja en la toma, de una forma única. Si el conector no encaja correctamente, delo vuelta e intente de nuevo. No fuerce.

### CONECTANDO A SU FONOS

Existe una conexión para uso de un fono de oído, en vez del altavoz interno. (Fonos de oído, son vendidos separadamente.)

### ANTES DE HACER LAS CONEXIONES

- Desligue siempre su Singing Machine, TV o otros aparatos antes de conectar o desconectar los cables.
- Consulte las instrucciones del manual. Cuando usted conecta otro aparato a su Singing Machine, consulte el manual de instrucciones correspondiente se necesitar de ayuda.

### CONEXIÓN DE UN SISTEMA VÍDEO

Para visionar un DVD, CD de imagen JPG o acompaña con un CDG en la pantalla de TV, usted debe conectar los cables RCA (jacks Rojo – Blanco – Amarillo) a las salidas del panel trasero de la unidad. Conecte entonces la otra extremidad del cable RCA a las entradas AUX y VIDEO del aparato de video como TV. (Se su TV no tiene las entradas video necesarias recomendase la utilización de un modulador RF (Modulador de Radio Frecuencia). El modulador RF es conectada a su antena o cable y es utilizado como entrada de video. La ilustración abajo muestra las conexiones necesarias para otro sistema video.

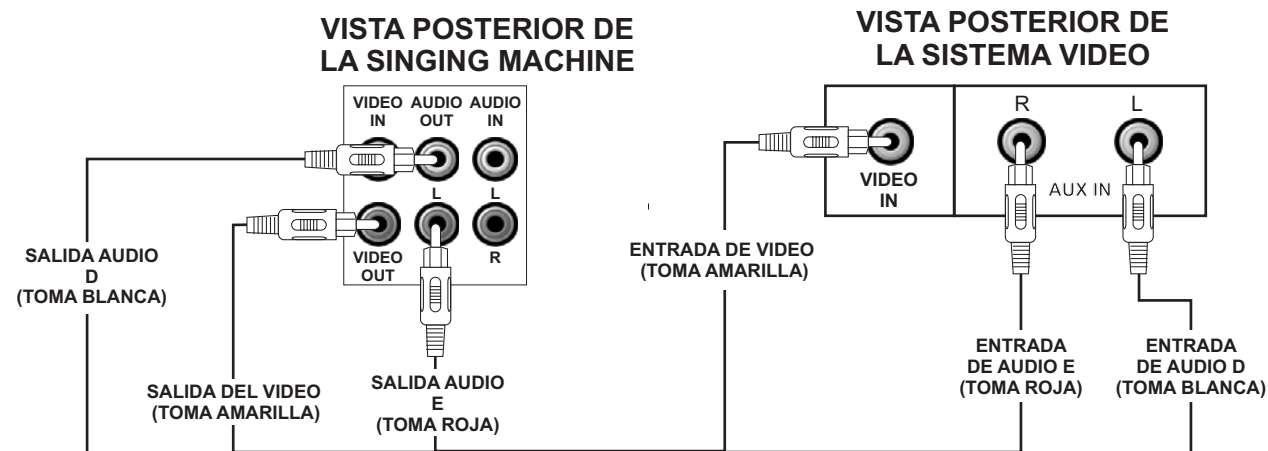

**NOTA:** Para desplegar solamente la imagen en el sistema video, no conecte los jacks AUDIO OUT (L & R). El señal de sonido sale por los altavoces integrados. Se no hay sonido, verifique las configuraciones de volumen del aparato.

Favor utilizar el disco CDG suministrado para verificar las conexiones. Los textos y músicas de las canciones del disco son desplegados en la pantalla de TV.

# CONEXIONES

## CONEXIÓN DE UN SISTEMA VÍDEO

### FORMAS COMUNES DE CONFIGURAR SU TV O VCR

UD debe especificar la fuente que UD desea ver, cuando esté conectando el video de una Singing Machine a una TV o VCR. Cada fabricante de la TV y del VCR logra la disposición poco diferentemente. Mismo que cada TV o VCR sea diferente, la idea general es la misma. - Sí UD tiene dos fuentes de señal de video (cable o antena y Singing Machine), UD debe especificar cuál debe ser visualizada en la pantalla.

Sí UD jamás usó la toma RCA de entrada de video de su TV/VCR, consulte el guía de usuario de su TV/VCR. Si usted no tiene su manual contacte su fabricante de TV /VCR para informaciones por el teléfono o en su website para ayuda en línea. Ellos podrán guiar usted rápidamente para configurar su TV o VCR para desplegar la conexión de video.

Las tres formas más comunes de configurar su TV/VCR son:

- 1) Botón video del `un` puede estar en el TV/VCR o en el mando a distancia. Presionar el video del ` ` puede exhibir la entrada de su Singing Machine.
- 2) Intente buscar canal video del `un` entre los canales regulares en su TV/VCR. Para eso, ajuste el canal de TV/VCR en el canal 2 y presione el botón de canal "Down", algunas veces, para ver si existe algún VIDEO IN o LINE IN, entre el canal más bajo o el más alto de su sistema.
- 3) La configuración puede ser localizada en el menú de configuración de la TV/VCR. Busque una sección "Selección de la Entrada" donde UD puede elegir la fuente de entrada (por ejemplo "Cable/Ant", "Video ", "Line In" o "Video In".

### CONEXIÓN DE UN COMPONENTE DE VÍDEO PARA LA SALIDA DE VÍDEO DE DVD INDEPENDIENTE

- (1) Localice los cables multicolores de conexión RCA.
- (2) Conecte el cable amarillo de video, al enchufe de su Salida de DVD deseada en la parte de atrás de la Sistema de Karaoke.
- (3) Conecte la otra extremidad de los cables del enchufe de entrada de video en su sistema de vídeo.
- (4) Presione el botón Vídeo Out al modo DVD/AUX.

#### PARA LA SALIDA DE DVD INDEPENDIENTE

##### VISTA POSTERIOR DE LA SINGING MACHINE

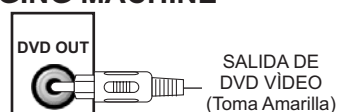

SALIDA DE DVD VÍDEO (Toma Amarilla)

##### VISTA POSTERIOR DE LA SISTEMA VIDEO

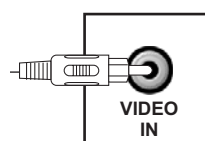

ENTRADA DE VIDEO (Toma Amarilla)

## CONEXIÓN DE UN SISTEMA AUDIO

### CONECTANDO UN COMPONENTE DE AUDIO EN LA ENTRADA

Para conectar otra fuente de audio (tal como un Sintonizador o Receptor AV) de forma que UD pueda acompañar la música, conecte, simplemente, las tomas de Salida de Audio (tomas RCA roja y blanca) de este equipo a las tomas AUDIO IN D y E de la Singing Machine y elija el modo DVD/ AUX. presionando el botón de la FUNCIÓN.

##### VISTA POSTERIOR DE LA SINGING MACHINE

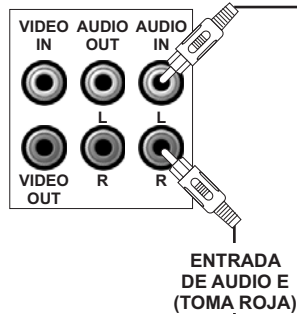

ENTRADA DE AUDIO E (TOMA ROJA)

ENTRADA DE AUDIO D (TOMA BLANCA)

##### OTROS COMPONENTES DE AUDIO



SALIDA AUXILIAR E (TOMA ROJA) SALIDA AUXILIAR D (TOMA BLANCA)



## CONEXIONES

### CONEXIÓN DE UN SISTEMA AUDIO

#### CONECTANDO UN COMPONENTE DE AUDIO EN LA SALIDA DE AUDIO

Para conectar un componente de audio (tal como un amplificador de potencia o sistema PA) para escuchar la música de la Singing Machine y las voces, a través del, conecte este componente de audio en las tomas AUDIO OUT o tomas SALIDA COAXIAL.

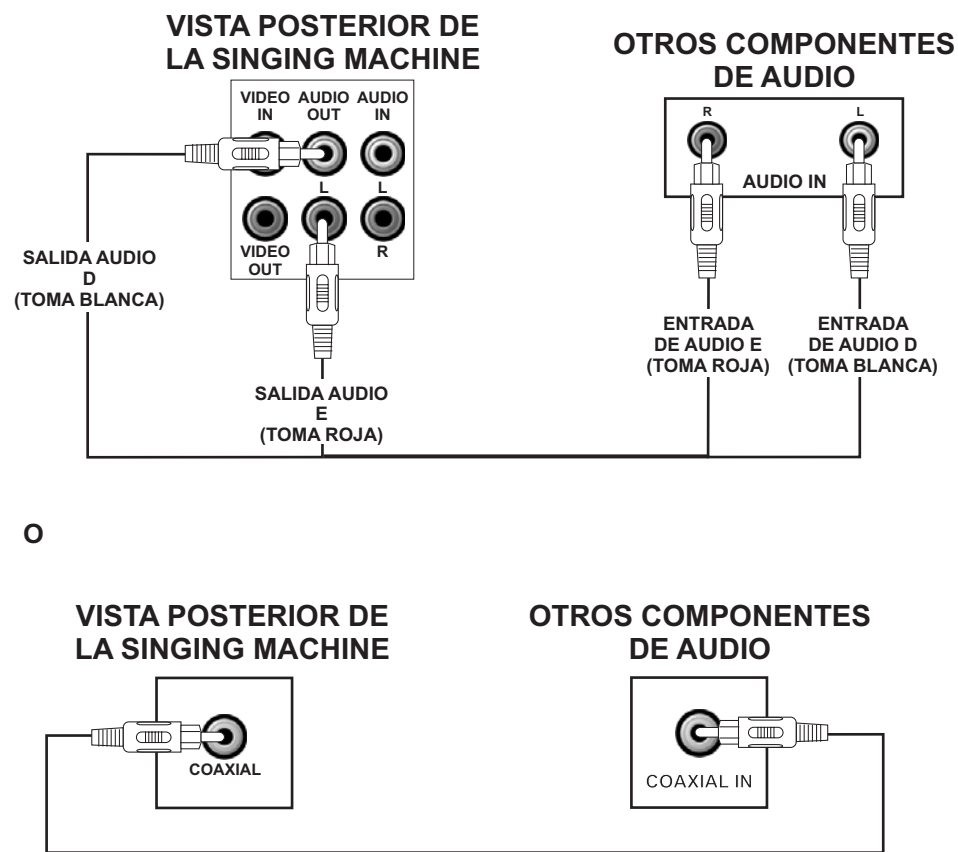

#### SELECTOR MONITOR

- Para reproducir un DVD/ CDG/ CD, deje el selector MONITOR en el modo DVD/AUX.
- Para desplegar un señal video de otro componente A/V, ponga el Seleccionador de FUNCIÓN al modo AUX y el Seleccionador del MONITOR al modo DVD/AUX.
- Para exhibir su imagen en el monitor de la Singing Machine, deje el selector MONITOR en el modo CÁMARA.

#### SELECTOR SALIDA VIDEO

- Para exhibir la DVD/CDG imagen en la TV, deje el selector FUNCTION en DVD y deje el selector SALIDA VIDEO en el modo DVD/AUX.
- Para desplegar su imagen en la pantalla de TV, coloque el modo CAMERA en video out.

## **FUNCIONAMIENTO DEL MICRÓFONO INALÁMBRICO SMM-107B**

- 1) Abra la tapa del compartimiento de las pilas.
- 2) Ponga una batería de 9V en el compartimiento como indicado, respetando la polaridad (+ o -) indicada en el compartimiento del micrófono inalámbrico
- 3) Recoloque la tapa.
- 4) Cierre la tapa del compartimiento de las pilas.
  1. ON - El interruptor está en la posición superior. El micrófono funciona. La luz indicadora roja está prendida. El micrófono usa la energía de la batería.
  2. STANDBY – Llave en la posición intermedia. El micrófono no funciona. La luz indicadora roja está prendida. El micrófono usa la energía de la batería.  
**Anotación:** El objetivo de este ajuste es mantener una conexión entre el micrófono y la Singing Machine, al moverse en la área en que se está usando. (Esta función también podría ser considerada una función silenciosa)
  3. OFF - El interruptor está en la posición inferior. El micrófono no funciona. La luz indicadora roja está apagada. El micrófono no usa la energía de la batería.

**Anotación:** Para garantizar una duración mayor de batería, verifique si los micrófonos inalámbricos están en posición DESCONECTADO cuando Usted no los usa. Cuando usted no utiliza el sistema durante un largo periodo recomendase quitar la batería 9V DC del compartimiento de batería.

## **INFORMACIONES DE MICRÓFONO INALÁMBRICO**

**Advertencia:** alteraciones o modificaciones no aprobadas expresamente por los órganos responsables por la regulación de los equipamientos electrónicos podrán anular la autorización del usuario para operar el equipamiento.

### **ADVERTENCIA FCC**

El sistema de micrófono inalámbrico está de acuerdo con la Parte 90 de la Reglamentaciones FCC. Hay una frecuencia disponible para el sistema. Una licencia es necesaria para la frecuencia que Usted intenta usar antes de usar el sistema.

Consulte el site Internet <http://wireless.fcc.gov/uls/> para pedir la licencia o telefonee para la oficina FCC más próxima para obtener el pedido necesario. La obtención de la licencia depende de la utilización que Usted va a hacer con el sistema.

### **Para exposición a RF**

NOTA IMPORTANTE: Para obedecer los requisitos de FCC para exposición a RF, no se permite ningún cambio a la antena o el dispositivo. Cualquier cambio a la antena o el dispositivo podría producir exceso de exposición a los RF del sistema."

### **INFORMACIÓN DE SEGURIDAD**

Su micrófono inalámbrico contiene un transmisor de baja potencia. Cuando el EUT está encendido él manda señales de radio-frecuencia (RF). En agosto del 1996, la Comisión Federal de Comunicaciones (FCC) adoptó las reglamentaciones de exposición a los RF con niveles de seguridad para los dispositivos inalámbricos.

### **IMPORTANTE**

Para respetar las reglamentaciones FCC de exposición a las RF sostiene el transmisor y antena por lo menos 1 pulgada (2,5 centímetros) de su cara y habla en una voz normal, con la antena apuntada para arriba y lejos de la cara. Asegure que la antena es por lo menos 1 pulgada (2,5 centímetros) de su cuerpo cuando usted usa su micrófono inalámbrico.

Use sólo la antena proporcionada. Antenas desautorizadas, modificaciones, o accesorios podrían dañar el transmisor y pueden violar las regulaciones de FCC.

**OBSERVACIÓN:** EL FABRICANTE NO ES RESPONSABLE POR CUALQUIER INTERFERENCIA EN APARATOS DE TV O RÁDIO CAUSADA POR MODIFICACIONES NO AUTORIZADAS EN ESTE EQUIPAMIENTO. TALES CAMBIOS PODRÁN CANCELAR LA AUTORIZACIÓN DEL USUARIO PARA OPERAR EL EQUIPAMIENTO.

La operación se sujeta a las. Siguiendo condiciones: (1) este aparato no puede causar interferencias dañinas y (2) este aparato debe aceptar toda interferencia incluyendo interferencias que pueden causar una operación no deseada.

# CONFIGURACIÓN INICIAL

Utilice el botón para controlar las configuraciones de la unidad. El menú de configuración es dividido en cuatro categorías principales: Configuración General, Configuración Audio, Configuración Video y Preferencias.

## CONFIGURACIÓN GENERAL

### PANTALLA DE TV

El aspecto de la TV puede ser modificado con la selección de las opciones siguientes

#### NORMAL/PS

Si la TV y el DVD no pueden desplegar vista de pantalla ancha, una imagen ancha es desplegada en toda la pantalla de la TV con una parte cortada automáticamente.

#### NORMAL/LB

Si la TV no puede desplegar vista de pantalla ancha, pero que el DVD puede hacerlo, bandas anchas son desplegadas en las partes superior y inferior de la pantalla de la TV

#### ANCHA

Para TV de pantalla ancha, seleccione esta configuración. (La pantalla ancha de la TV debe estar configurada para "Tamaño MÁXIMO")

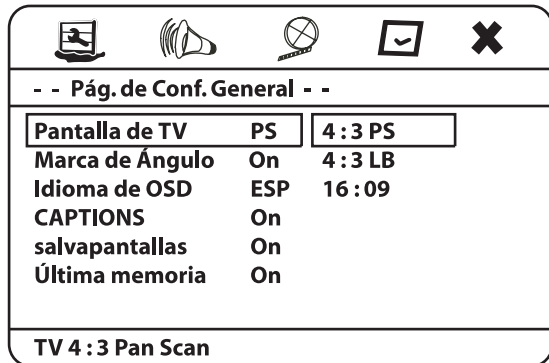

### Marca de Ángulo

Funciona solamente cuando existe una marca de ángulo en el disco.

- ON - Augulo Mark es mostrado cuando un DVD es tocado.
- OFF - Augulo Mark no es mostrado.

### Idioma de OSD

Este aparato presenta diferentes lenguajes de despliegue en la pantalla para el usuario.

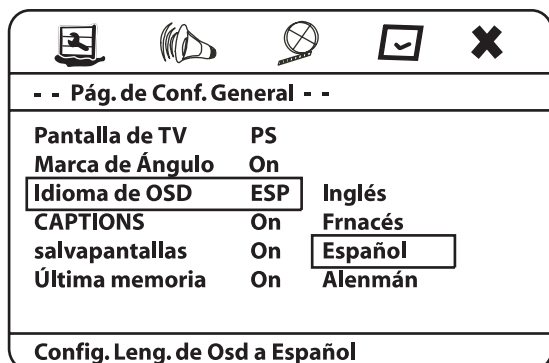

## CAPTIONS

Funciona solamente cuando el DVD tiene Leyendas

- ON - CAPTIONS está activado.
- OFF - CAPTIONS está desactivado.

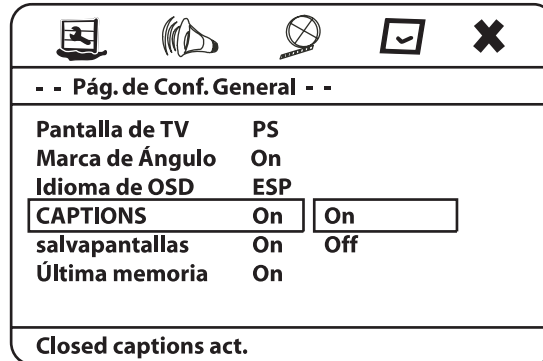

## PROTECTOR DE PANTALLA

Cuando el aparato es desligado y sin uso durante cinco minutos, protector de pantalla aparezca para proteger la pantalla.

- ON - Protector de pantalla está activado.
- OFF - Protector de pantalla está desactivado.

## Última memoria

Cuando esta función está en ON, el aparato empieza tocar en el punto que él fue desligado mismo si el disco fue removido.

## CONFIGURACIÓN AUDIO

### Configuración de Altavoces

#### Donmix

#### IZQ/DER

Elegir esta configuración cuando la película original se grabó en el formato ProLogic Digital mostrará un efecto de sonido de cine.

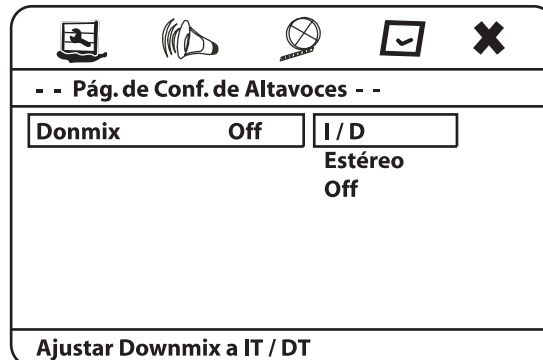

# CONFIGURACIÓN INICIAL

## CONFIGURACIÓN AUDIO

### Configuración de Spdif

#### Salida SPDIF

SPDIF/RAW (valor predeterminado)

Escoja esta configuración si su equipo de DVD está conectado a un amplificador de fuerza con un cable coaxial o cable óptico. Al tocar un disco grabado con formatos de audio DTS y MPEG, las señales digitales correspondientes serán la salida de la toma de salida Coaxial. Las tomas de salida digitales de este equipo, se diseñan para una conexión a un receptor o decodificador DTS o MPEG.

SPDIF/PCM (Formato de Interfaz Digital Sony-Philips / Modulación de código de Pulso)

Escoja esta configuración si su equipo de DVD está conectado a un amplificador estéreo digital de 2 canales. Al tocar un disco grabado con formatos de audio MPEG, las señales de audio serán moduladas en una señal PCM de 2 canales y saldrán de la salida de la toma de salida Coaxial o Óptica.

## CONFIGURACIÓN VIDEO

### Definición

Escoja este ajuste para definir la nitidez de la salida de vídeo. Alto, medio y bajo son los 3 ajustes que pueden ser seleccionados.

### Brillo

Use los cursores remotos para ajustar valores para brillo, que van de -20 a +20.

### Contraste

Use los cursores remotos para ajustar valores para contraste, que van de -16 a +16.

## PREFERENCIAS

### Parental

Esta función limita la reproducción de DVD con base en la clasificación de la Asociación de Filmes de la América atribuida para cada filme. Los padres pueden especificar las clasificaciones que necesitan de una contraseña. La clasificación es hecha de bajo para alto, KID SAFE (Sin problema para niños) es la menor y ADULT (adultos) es la mayor. Para desligar esta configuración, utilice el cursor del telemando para seleccionar la última opción (No mostrada abajo).

**NOTA** - Para cambiar la contraseña de bloqueo de los padres, utilice los botones numéricos para entrar la contraseña y apriete botón ENTRAR para confirmar.

### Contraseña

Esta opción es utilizada para cambiar el cod. acceso. El usuario debe entrar el antiguo cod. acceso antes de crear un nuevo. La configuración original del cod. acceso es **0000**. recuerde que un nuevo x es altamente recomendado.

### Por Defecto

Esta opción es utilizada para volver todas las funciones del sistema a la configuración inicial de la fábrica.

ESPAÑOL

## OPERACIÓN DE BASE

### ANTES DE TOCAR

- Verifique "Discos Tocables" para tener certeza que su disco es tocable.
- Verifique si su Singing Machine esta conectada adecuadamente a los componentes y que la Singing Machine y los otros componentes están conectados.

### REPRODUCCIÓN BÁSICA

#### PARA TOCAR UN DISCO

1. Apriete el botón STANDBY de la máquina para encenderla.
2. Apriete el FUNCIÓN botón de la máquina o el telemando hasta que LOADING aparezca en el LCD de su Singing Machine.
3. Presione el botón OPEN/CLOSE en la unidad para abrir el compartimiento de CD/DVD.
4. Instale un disco en el compartimiento, con el lado impreso para arriba y el lado brillante para abajo.
5. Presione el botón OPEN/CLOSE en la unidad para cerrar el compartimiento de CD/DVD.
6. Apriete el botón PLAY/PAUSE para empezar.

#### NOTA:

1. Para algunos discos, la reproducción empezará a partir del primero capítulo o pista automáticamente.
2. Cuando Usted reproduce un DVD en el cual un menú de títulos esta grabado, él debe aparecer en la pantalla. En este caso vea la sección "TÍTULO".

**CUIDADO:** Mantenga sus dedos fuera de la bandeja del disco cuando él cierra. Cualquier descuido puede causar una seria lesión.

#### PARA PARAR DE TOCAR UN DISCO

1. Apriete el botón STOP para parar el disco. Una pantalla azul con el logotipo de Singing Machine es desplegado en la pantalla de su TV. Apriete el botón play para continuar, la imagen aparece en la pantalla de TV.
2. Apriete PLAY / PAUSE para reiniciar el play back. La reproducción reinicia en el punto que el STOP fue apretado.

#### NOTA:

1. Cuando apriete nuevamente el botón STOP cuando el disco paró de tocar, el índice de localización memorizado es eliminado.  
DVD - La reproducción empieza al comienzo del título / disco actual.  
CDG/CD - La reproducción empieza al disco actual.
2. Cuando un CD de MP3 o de imagen JPG toca, la memoria no es conservada cuando STOP es apretado porque no hay índice de localización.

#### PARA REMOVER UN DISCO

1. Presione el botón STOP.
2. presione el botón OPEN/CLOSE en la unidad para abrir el compartimiento de CD/DVD.
3. Quite el disco del compartimiento.
4. presione el botón OPEN/CLOSE en la unidad cerrar el compartimiento de CD/DVD.

#### PARA IR HASTA EL PRÓXIMO / ANTERIOR CAPÍTULO / PISTA

1. Para disco DVD: Para llegar al capítulo anterior ◀◀ o próximo ▶▶ del disco apriete x.
2. Para el disco CDG/CD/MP3: Cuando aprieta el botón próximo ▶▶ o anterior ◀◀ Usted puede ir hasta la próxima pista o pista anterior.

#### NOTA:

1. Cuando botón anterior ◀◀ es apretado una vez durante la reproducción normal del DVD, el capítulo tocado será tocado desde el comienzo.
2. Entre el índice de capítulo o pista apretando los botones de NÚMERO durante la reproducción normal, la reproducción irá directamente hasta este capítulo o pista.

#### PARA TOCAR EN REVERSO RÁPIDO O ADELANTE RÁPIDO

1. Durante una reproducción normal de DVD, CD o MP3, apriete botón Adelante para ir rápidamente adelante y apriete Reverso para reverso acelerado.
2. Cada vez que Usted aprieta uno de los botones, la velocidad de reproducción cambia. La secuencia siguiente es mostrada en la pantalla.  
FWD: 2X ⇔ 4X ⇔ 8X ⇔ 16X ⇔ Reproducción Normal (No es desplegado en la pantalla.)  
REV: 2X ⇔ 4X ⇔ 8X ⇔ 16X ⇔ Reproducción Normal (No es desplegado en la pantalla.)  
La tasa y orientación de la reproducción esta indicada en el despliegue.
3. Apriete botón PLAY para retornar a la reproducción normal.

#### NOTA:

1. Esta función no e disponible para discos CDG y CD JPG Picture.
2. Singing Machine omite el subtítulo y desliga el sonido durante el modo rápido adelante o reverso.
3. La velocidad del modo rápido adelante o reverso puede ser diferente de acuerdo con el disco.

#### PARA PAUSAR LA REPRODUCCIÓN (MODO DE PAUSA)

1. Apriete botón PLAY/PAUSE durante la reproducción.
2. Apriete botón PLAY/PAUSE nuevamente para reiniciar la reproducción.

#### NOTA:

1. Esta función está disponible para todos los discos
2. El sonido es desligado durante este modo.

#### CONTROL DE VOLUMEN

Cuando apriete botón MASTER VOLUME +/- del telemando o control de volumen en el aparato, Usted puede ajustar el volumen de salida de audio.



# OPERACIÓN DE BASE

## OTRAS FUNCIONES

### REPETIR CAPÍTULO / TÍTULO / PISTA

Esta función posibilita al usuario la repetición de un capítulo / título / pista particular. La secuencia siguiente es desplegada en su TV cuando apriete este botón repetidamente.

Para disco DVD: **Capítulo** ⇌ **Título** ⇌ **Todo** ⇌ OFF (No es desplegado en la pantalla.)

Para discos CDG y CD: **Pista** ⇌ **Todo** ⇌ OFF (No es desplegado en la pantalla.)

Para discos MP3:  
Repetir uno ⇌ Repetir Carpeta ⇌ Repetir Off

### PARA REPETIR UNA SESIÓN PARTICULAR

Esta función posibilita que el usuario repita una parte de reproducción repetidamente. Lo siguiente es la secuencia que será desplegada en la pantalla de su TV si botón A-B es apretado repetidamente en su telemando.

- Apriete botón A-B en el telemando de su Singing Machine para seleccionar el capítulo / canal en el modo "Repetir Reproducción" para iniciar el capítulo del DVD desde el comienzo.
- Apriete nuevamente botón A-B al punto del final "Repetir Reproducción" deseado. "A-B" aparece en la pantalla y el "Repetir Reproducción" empezará automáticamente y repetidamente hasta apretar nuevamente botón A-B.

#### NOTA:

1. Esta función funciona para DVD, MP3 y CD con excepción de CDG.
2. Para CD y MP3, los puntos de inicio y final de la selección A-B deben ser en la misma pista.

### PARA CAMBIAR EL LENGUAJE DEL SUBTÍTULO

Como la mayoría de los discos DVD son grabados con subtítulos en diferentes lenguajes, nuestro aparato ofrece una función SUBTÍTULO que cambia los subtítulos; por lo tanto el usuario puede apreciar el filme en la lenguaje seleccionada.

Cuando apriete el botón SUBTÍTULO repetidamente Usted puede desplegar diferentes lenguajes en la pantalla uno después del otro como sigue:

**Subtítulos 01/02: INGLÉS**

**Subtítulos 02/02: ESPAÑOL**

**Subtítulos off**

#### NOTA:

1. Esta función funciona solamente con discos DVD.
2. Para algunos discos, el subtítulo no puede ser removido.
3. Diferentes discos pueden tener diferentes lenguajes de subtítulos.

### PARA CAMBIAR EL LENGUAJE DE LA PISTA DE AUDIO

Como para los subtítulos, los discos DVD contienen más que una pista de audio. Así el usuario puede seleccionar la pista sonora como quiera utilizando la función AUDIO del telemando.

Cuando apriete el botón AUDIO repetidamente, los diferentes modos de audio serán desplegados en la pantalla de TV como mostrado abajo:

**Audio 1 / 2 AC3 2CH INGLÉS**

**Audio 2 / 2: AC3 5.1CH INGLÉS**

#### NOTA:

1. El número de pistas de audio disponibles es diferente de acuerdo con cada disco.
2. El usuario puede escoger pistas de audio utilizando botón GO TO del telemando. Esta información será tratada en una próxima sección del manual del propietario.
3. Para discos CDG, CD y MP3, vea la función VOCAL.

### VOCAL

Como los vocales de discos diferentes como CDG o CD son grabados de maneras diferentes, este aparato ofrece la función VOCAL para que el usuario pueda escoger el vocal deseado. Apriete el botón AUDIO del telemando repetidamente para desplegar el siguiente en su pantalla de TV.

⇌ Mono Izquierda ⇌ Mono Derecha  
⇌ Estéreo ⇌ Mix - MONO ⇌

#### NOTA:

1. Esta función funciona con discos CDG, CD y MP3.
2. El canal audio de algunos discos no es grabado en formato estereofónico o más que dos canales como el canal 5.1. Esta función en estos discos no será significativa.

### REPRODUCCIÓN CUADRO POR CUADRO

Si apretar repetidamente el botón STEP, Usted podrá visualizar las imágenes cuadro por cuadro. Para regresar en posición normal, apriete el botón PLAY.

#### NOTA:

1. Esta función funciona solamente con discos DVD.
2. El sonido es dirigido para esta función.

# OPERACIÓN DE BASE

## OTRAS FUNCIONES

### EFECTO DBB

Encienda el efecto de DBB presionando el botón DBB en el control remoto.

### EFECTO EQ

Presione el botón EQ en el control remoto para seleccionar un efecto diferente. Usted puede escoger entre 5 efectos diferentes – Classic (clásico), Jazz, Pop, FLAT y Rock.)

### AVC/TONO/ECO

Presionar el botón de función de karaoké en la frente del equipamiento o en el control remoto permite que el usuario ajuste el efecto de AVC/ Key / Echo/ que está siendo producido.

Presionando el botón en el medio por primera vez exhibirá "AVC" en la parte inferior izquierda de la pantalla.

Presionando el botón de función de Karaoké directamente en el panel o en el control remoto ajustará el control automático de volumen, AVC, que va de 0 a 10.

Presionar el botón de Función de Karaoké nuevamente cambiará la función para "Key Tone" (nivel de tono) en la parte inferior izquierda de la pantalla.

Ajuste el nivel de tono presionando los botones de +/- la función de karaoké, de -8 a +8

**Tono: -08 ⇄ -06 ⇄ -05 ⇄ ... ⇄ 0 ⇄ ... ⇄ +05 ⇄ +06 ⇄ +08**

Presionar el botón de Función de Karaoké nuevamente cambiará la función para "Echo Level" (nivel de eco) en la parte inferior izquierda de la pantalla.

Ajuste el nivel de eco presionando los botones de +/- la función de karaoké, de 0 a 10

**ECO: 00 ⇄ +01 ⇄ +02 ⇄ ... ⇄ +10**

### DESPLIEGUE DEL TIEMPO

Cuando el botón DESPLIEGUE durante la reproducción normal posibilita el despliegue de diferentes modos de tiempo en la TV. El siguiente aparece en la pantalla de su TV en las secuencias mostradas abajo:

**Título Transcurridos**  
TT 01/35 CH 25/38 1:26:16

Modo de "Título Transcurridos" aparece si botón DESPLIEGUE es apretado una vez. It shows the time of the current title elapsed.

**Restante de Título**  
TT 01/35 CH 25/38 0:49:20

El modo de Título Restante aparece después de "Restante de Título" cuando el botón DESPLIEGUE es apretado nuevamente. Este modo muestra el tiempo restante para el título restante.

**Transcurrido de Capítulo**  
TT 01/35 CH 25/38 0:02:21

El modo capítulo transcurrir sigue el modo "Transcurrido de Capítulo" si botón DESPLIEGUE es apretado nuevamente. Muestra el tiempo del capítulo transcurrir.

**Restante de Capítulo**  
TT 01/35 CH 25/38 0:01:38

El próximo modo es "Restante de Capítulo". Muestra el tiempo restante en este capítulo.

### Desactivar

El modo de despliegue desliga si botón DESPLIEGUE es apretado en el modo "Capítulo Restante".

### NOTA:

1. Esta función no e disponible para discos CD y MP3.
2. Para discos CDG y CD la secuencia de despliegue es diferente de arriba:

⇨ Transcurrido de Single ⇨ Restante de Single  
⇨ Total Restante ⇨ Total Transcurrido ⇨

### ZOOM

Este aparato tiene seis diferentes modos de zoom. Si apretar el botón ZOOM del telemando repetidamente, el despliegue será el siguiente en su pantalla de TV:

2X ⇨ 3X ⇨ 4X ⇨ 1/2 X ⇨ 1/3X ⇨ 1/4X ⇨  
Reproducción Normal

### NOTA:

1. Esta función funciona solamente con discos DVD.
2. 2X indica que el tamaño de la pantalla de reproducción está aumentado (aproximadamente) dos veces más que el original. "1/2X" indica que el tamaño de la pantalla de reproducción está reducido a la mitad del original.
3. La imagen aumentada puede ser movida por el cursor del telemando. La posición de la imagen moverá y será mostrada en otro despliegue de la pantalla de TV.

### PARA VER UN FILME BAJO DIFERENTES ÁNGULOS

Algunos discos DVD contienen escenas que fueran filmadas simultáneamente de diferentes ángulos. Por lo tanto, las mismas escenas pueden ser vistas con ángulos diferentes apretando botón de ÁNGULO repetidamente. (Los ángulos grabados son diferentes de acuerdo con el disco).

### NOTA:

1. Esta función funciona solamente con discos DVD.
2. Si el disco DVD es grabado solo con un ángulo, esta función no es disponible.



# OPERACIÓN DE BASE

## OTRAS FUNCIONES

### CAMBIO LENTO

El usuario puede apretar repetidamente el botón SLOW para ajustar la velocidad de slow motion como desea. La siguiente secuencia será mostrada en la pantalla.

Para disco DVD:

▶ 1/2 ⇔ 1/4 ⇔ 1/8 ⇔ 1/16 ⇔ ◀ ⇔ 1/2 ⇔ 1/4 ⇔ 1/8 ⇔ 1/16 ⇔ Reproducción Normal

**NOTA** - Esta función funciona solamente con discos DVD.

### MUDO

Apriete el Botón MUTE cuando desea eliminar el sonido de los altavoces y "MUTE" es desplegado en el LED. Apriete el botón MUTE nuevamente, "MUTE OFF" aparece en el LED y los altavoces producen el sonido.

**NOTA** - Estas funciones funcionan con todos los discos.

### CURSOR Y ENTRE

Cursores son utilizados para tocar la selección de la pantalla y botón ENTRAR es utilizado para hacer la confirmación después de la selección

#### NOTA:

1. Apretando cursores durante el show de diapositivas del CD JPG Picture causa las siguientes transiciones de imágenes:
  - ▲ - Imagen invertida.
  - ▼ - Efecto de espejo.
  - ▶ - La imagen gira a la derecha si el botón es apretado repetidamente.
  - ◀ - La imagen gira a la izquierda si este botón es apretado repetidamente.

### GOTO

Para disco DVD: Apretando botón GO TO Usted puede ir hasta el tiempo de reproducción o pista directamente. Lo siguiente aparece en su pantalla de TV en las siguientes secuencias:

**Título : 01/02 Capítulo : /19**

El permite que usted vaya hasta el capítulo deseado dentro de la música actual del disco

Este modo aparece si el botón GOTO está siendo presionado una nuevamente.

**Título : 01/02 Tiempo : :**

El permite que usted vaya hasta el tiempo de reproducción deseada dentro título actual del disco.

Este modo aparece si el botón GOTO está siendo presionado una nuevamente.

**Capítulo : 01/19 Tiempo : :**

El permite que usted vaya hasta el tiempo de reproducción deseada dentro del capítulo actual del disco

Para disco CD: Apretando botón GOTO Usted puede ir hasta el tiempo de reproducción o pista directamente. Lo siguiente aparece en su pantalla de TV en las siguientes secuencias:

**Ir a Disco :--:--**

"Ir a Disco" aparece si botón GO TO es apretado una vez. Posibilita ir hasta el tiempo de reproducción deseado de acuerdo con el tiempo total del disco.

**Ir a Pista :--:--**

"Ir a Pista" aparece después del modo "Ir a Disco" si botón GO TO es apretado nuevamente. El permite que usted vaya hasta el tiempo de reproducción deseada dentro de la música actual del disco

**Seleccionar Pista:--/10**

El modo "Seleccionar Pista" sigue el modo "Ir a Pista" cuando se apriete el botón GOTO nuevamente. El permite que usted vaya hasta la pista deseada del disco actual.

Para disco CDG: Apretando botón GO TO llegase solo al modo "Seleccionar Pista".

#### NOTA:

1. Esta función no e disponible para discos MP3.

# OPERACIÓN DE BASE

## OTRAS FUNCIONES

### PROGRAMA

El usuario puede controlar la orden de reproducción como desea con esta función. Este aparato tiene 20 programas. Después de apretar botón PROGRAMA en el telemando o en el aparato, la pantalla de TV despliega lo siguiente:

Programa : Tt (07) / Ch ( -- )			
1	T:	C:	
2	T:	C:	
3	T:	C:	
4	T:	C:	
5	T:	C:	
		Salir	
6	T:	C:	
7	T:	C:	
8	T:	C:	
9	T:	C:	
10	T:	C:	
			Sig. ▶▶

Utilice el cursor para seleccionar la primera entrada (i.e. 01), apriete los botones numéricos como "0" y "5", él irá automáticamente hasta la próxima entrada (i.e. 02)

Programa : Tt (07) / Ch ( -- )			
1	T:01	C:06	
2	T:03	C:01	
3	T:02	C:01	
4	T:01	C:02	
5	T:01	C:12	
		Salir	
6	T:07	C:01	
7	T:02	C:01	
8	T:03	C:02	
9	T:04	C:01	
10	T:03	C:02	
		Comenzar	Sig. ▶▶

Solo se puede programar antes de escoger la opción "Start". Cuando la opción "Start" es escogida, la programación empieza y el orden de programación de reproducción no puede ser editado. Apertando el botón PROGRAM durante la programación, la lista abajo será desplegada:

Programa : Tt (07) / Ch ( -- )			
1	T:01	C:06	
2	T:03	C:01	
3	T:02	C:01	
4	T:01	C:02	
5	T:01	C:12	
		Salir	
6	T:07	C:01	
7	T:02	C:01	
8	T:03	C:02	
9	T:04	C:01	
10	T:03	C:02	
		Parar	Sig. ▶▶

Escogiendo la opción "Alto" o apertando botón STOP puede cancelar la programación inmediatamente y la reproducción normal continua.

### NOTA:

1. Para limpiar la programación uno por uno, apriete el cursor▲ o el botón▼ para seleccionar el número de capítulo / pista. Entonces apriete botón LIMPIAR.

2. Esta función no e disponible para discos CD JPG Picture y MP3.
3. Apertando otón LIMPIAR durante "reproducción programada", lo siguiente es mostrado.

Para disco DVD:  
Capítulo Transcurrir⇒Capítulo Restante⇒  
Despliegue desligado

Para disco CDG y CD:  
Único Transcurrir⇒Único Restante⇒ Despliegue desligado

4. LA función IR HASTA no está disponible en el modo "reproducción programada".
5. La interfase de programación de la función de programa del CDG y CD son similares con las del DVD. La principal diferencia es el parámetro de entrada del DVD es el índice título / capítulo, el parámetro de entrada de CD es el índice o pista.

### CONTROL DE REPRODUCCIÓN (PBC)

Esta función funciona solamente para discos de videos. El usuario puede acceder un capítulo específico entrando el número de capítulo con los botones numéricos (0-9, +10)del telemando.

### TÍTULO

Esta función está solamente disponible para los discos grabados con el menú de títulos como DVD. Apertando el botón TÍTULO del telemando usted puede regresar al menú de título directamente. "ROOT" aparece en el despliegue LCD. El contenido del menú de título es diferente de acuerdo con el disco. Utilizando el Cursores y botón ENTRAR para seleccionar la operación deseada.

### SISTEMA DE AMPLIFICACIÓN SONORA (PA)-CONECTE LA GUITARRA Y EL TECLADO

1. Conecte el Guitarra o Teclado a los enchufes hembra para la entrada del Guitarra o Teclado.
2. Presione el interruptor de encendido/ apagado para encender la unidad.
3. La sensibilidad y el volumen del Guitarra o Teclado pueden ser ajustados, como deseado, girando el control de VOLUME Guitarra o Teclado y/o el control MASTER VOLUME.

## CUIDADOS Y MANTENIMIENTO

### INTERRUPTOR DE FUERZA

Después de utilizar el unidad, desconecte la energía eléctrica, presionando el botón Encender/Apagar.

### LIMPIANDO LA UNIDAD

Para limpiar la parte externa de la unidad, refriegue con un paño limpio y suave, humedecido con agua tibia, pura.

### LIMPIANDO LAS LENTES DE LÁSER DEL CD

Para los Mejores Resultados: Use un disco de limpieza de lentes del CD, de acuerdo con las instrucciones del fabricante del disco de limpieza.

Sí un disco de limpieza del cabezote del láser no estuviera disponible, use un paño de algodón seco, limpio, suave para pasar en la lente pequeña del láser, localizado en la toca CD.



**Para evitar incendios o choques eléctricos, desconecte su sistema estéreo de la tomada CA al hacer la limpieza.**

### COMPACT DISC

#### MANIPULANDO EL DISCO

A pesar de las trillas musicales del disco estar cubiertas con una capa de protección, es aconsejable manosearlo con cuidado. Tome siempre los discos por el borde y guárdelos de vuelta en sus cajas, inmediatamente después del uso.

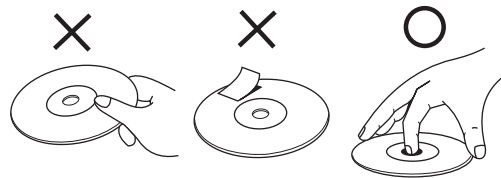

### LIMPIEZA DEL DISCO

Limpieza no será siempre necesaria. No obstante, se hay impresiones digitales, polvo o suciedad, UD puede limpiarlas, con un paño suave, que no suelte pelusas. Pase el paño con un movimiento del centro del disco para el borde externo. UD puede humedecer primer el disco con agua normal de la llave, sí necesario.



**ANOTACIONES: No use detergente o agentes de limpieza abrasivos, que puedan dañar los discos.**

### SECCIÓN DEL CD PLAYER

El mecanismo de reproducción es equipado con un eje auto lubricante y no debe ser lubricado ni engrasado.

## GUÍA DE DIAGNÓSTICO Y ARREGLO DE FALLAS

PROBLEMA	CAUSA PROBABLE	SOLUCIÓN
Sin tensión cuando activado.	Conector CA no está conectado en la toma.	Instale el conector de alimentación en la conexión CA.
Sin tensión cuando conectado.	El cordón de suministro de energía no es conectado a su Singing Machine.	Conecte el cordón de suministro de energía firmemente.
Sin sonido.	Control de Volumen ajustado al mínimo.	Aumente el volumen.
Sin son del TV/PA	El botón mute es presionado.	El botón mute es presionado otra vez.
	Control de Volumen de la TV /sistema PA ajustado al mínimo.	Aumente el volumen de la TV/sistema de PA.
	Aparato de TV/sistema de PA está desconectado.	Accione la energía eléctrica para la TV/sistema de PA.
	La función incorrecta fue seleccionada.	Seleccione la función correcta.
	El ajuste vocal o audio no está correcto.	Seleccione el ajuste vocal o audio correcto.
	Los cordones de conexión no están firmemente conectados.	Asegure que los cordones de conexión blanco y rojo están firmemente conectados en La Singing Machine y el sistema de TV/PA.
Tocador DVD no puede funcionar normalmente o "--", "E" o "UNDISC" son mostrados.	Disco colocado con su fase al contrario.	Instale el disco correctamente.
	Disco está sucio.	Pase un paño suave y limpio.
	Disco está arañado.	Use un disco nuevo.
	Disco está chueco.	Use un disco nuevo.
	Un disco sin estandarización fue colocado.	Use solamente los discos que tengan el logotipo estándar como descrito en la página S5.
	Acumulo de humedad en el interior del deck de CD.	Espere aproximadamente 20 a 30 minutos para dejar secar.
	Singing Machine necesita ser reiniciada (reset).	Desconecte la máquina de la fuente de energía por 30 segundos.
Sin sonido (sí el audio estuviera pasando por el sistema de sonido).	La selección de la fuente no está bien configurada en el estéreo.	Seleccione AUX IN como entrada para su equipo doméstico de música.
	Conexión inadecuada al sistema estéreo o amplificador de potencia.	Siga las instrucciones en la página S18 para "CONEXIÓN DE UN SISTEMA AUDIO".
	Los cordones de conexión no están firmemente conectados.	Asegure que los cordones de conexión blanco y rojo están firmemente conectados en La Singing Machine y sistema estéreo.
Sin son (sí el audio estuviera pasando por el TV o VCR)	Selección de Entrada en la TV o VCR no está correcta	Siga las instrucciones en la página S17 para "CONEXIÓN DE UN SISTEMA VIDEO".
	Los cordones de conexión no están firmemente conectados.	Asegure que los cordones de conexión blanco y rojo están firmemente conectados en La Singing Machine y TV/VCR.

## GUÍA DE DIAGNÓSTICO Y ARREGLO DE FALLAS

PROBLEMA	CAUSA PROBABLE	SOLUCIÓN
Cuando un CDG es tocado y que Usted canta en el micrófono, la música de fondo o las voces son cortadas.	El balance no está regulado correctamente.	Regular el balance al punto medio.
	AVC está al máximo.	Regular AVC al mínimo.
	Toca solo la pista de música.	Toca la pista con música y voces
La letra de la música no aparece en la pantalla.	Cable de video no está conectado correctamente en la TV.	Conecte el cable de video (amarillo) en VIDEO IN/OUT en la trasera de la Singing Machine (función de karaokê).
	Selector de Entrada en la TV no está en video.	usando su telecontrol de la TV para seleccionar la entrada video o para seleccionar la entrada video apropiada en la TV sí mismo. (Ver página S18 los Medios Comunes para configuración de su TV o Aparato de Vídeo)
	TV no tiene una entrada de video.	Conecte el VIDEO OUT del sistema al VIDEO IN de su VCR, o conecte un Modulador de RF y de este para la entrada del cable de la TV. Consulte "CONEXIÓN DE UN SISTEMA VÍDEO" en la página S17. Verifique el disco, para estar seguro de que es compatible. (Vea las detalles de limpieza, en la página S5.)
	Un DVD/CDG/CD/MP3/CD del JPG imagen es colocado, pero el icono no se enciende.	Verifique si el disco está limpio. (Vea las instrucciones de limpieza, en la página S28.)

ESPAÑOL

## DETALLES TÉCNICOS

<b>SECCIÓN DE AUDIO:</b> POTENCIA DE SALIDA DEL ALTOPARLANTES (MÁXIMA) IMPEDANCIA DE SALIDA DEL ALTOPARLANTES  POTENCIA DE SALIDA DE SUBWOOFER (MÁXIMA) IMPEDANCIA DE SALIDA DEL SUBWOOFER	10 WATTS + 10 WATTS  4 OHMS  20 WATTS (RMS) 8 OHMS
<b>SECCIÓN DEL TOCADOR DVD:</b> FRECUENCIA DE RESPUESTA RELACIÓN SEÑAL/RUIDO RUIDO Y SISEO CONVERSIÓN D - A NÚMERO DE LOS PROGRAMAS  SALIDA DIGITAL	100 Hz - 20 kHz 50dB INMENSURABLE DVD-MPEGII PROGRAMACIÓN DE ACCESO ALEATORIO DE 20 PASOS SPDIF COAXIAL
<b>SECCIÓN DEL MONITOR</b>	PANTALLA DE 7" EN BLANCO Y NEGRO SISTEMA NTSC RESOLUCIÓN 220 LÍNEAS
<b>MICRÓFONO</b>	-74 dB 600 OHMS DE IMPEDANCIA CON MICRÓFONO DINÁMICO Ø 6.3mm
<b>SECCIÓN DE ALIMENTACIÓN</b>	ÇA 110V-120V~60Hz
<b>DIMENSIONES</b> (ALTURA x ANCHO x PROFUNDIDAD) UNIDAD PRINCIPAL SUBWOOFER ALTOPARLANTE	16.5 x 8.9 x 9.9 pulgadas / 41.8 x 22.7 x 25.1 centímetros 16.9 x 10.3 x 9.9 pulgadas / 43.0 x 26.1 x 25.1 centímetros 31.5 x 7.5 x 7.9 pulgadas / 80.0 x 19.0 x 20.0 centímetros
<b>PESO</b> UNIDAD PRINCIPAL SUBWOOFER ALTOPARLANTE	9.3 lbs / 4.2 kg 14.3 lbs / 6.5 kg 5.4 lbs / 2.4 kg
<b>ACCESORIOS</b>	1. CONTROL REMOTO 2. CABLE AV 3. CDG DE KARAOKÉ PREGRABADO 4. MICRÓFONO DINÁMICO 5. TORNILLOS

Las especificaciones son típicas, mas las unidades individuales pueden variar. Ellos (ellas) están sujetas a mejoría constante sin previo aviso y sin incurrir en ninguna obligación.

## GLOSARIO DE TÉRMINOS DE KARAOKÉ DE LA SINGING MACHINA

Además de toda la terminología asociada a los productos electrónicos de consumo, algunos ítems adicionales son usados casi exclusivamente en karaoke. Estos términos tienen el objetivo de familiarizarle con el mundo del karaoke. Los recursos enumerados abajo pueden no pertenecer, necesariamente, al modelo de Singing Machine que UD tiene. Abajo algunas explicaciones resumidas de los términos de Karaoke:

**Control ECHO:**

El eco da profundidad y resonancia a la voz del cantante, sin afectar la música. El eco es producido por una realimentación controlada de la voz del cantor.

**Grabación Múltiplex:**

Nuestras grabaciones múltiplex tienen 2 copias de la misma canción. Una versión es una grabación estereofónica de la canción sin la voz del cantor. La segunda versión es grabada con la música y voces de fondo, en el canal izquierdo y el cantor principal, en el canal derecho. Esta grabación "split track" (trilla compartida) permite que UD tenga un control del volumen de la voz del cantor principal ajustando el control de BALANCE. UD puede hacer un dueto con el cantor principal o usar el vocalista como un guía, para aprender la canción, reduciendo, gradualmente, el control de BALANCE, hasta que UD sea capaz de cantar la canción por UD mismo.

**Control Automático de Voz (A.V.C.):**

Cuando la función AVC es activada, las voces, en una grabación múltiplex, son eliminadas así que el cantor empiece a cantar con el micrófono. Cuando el cantor para de cantar, las voces, en la grabación múltiplex son inmediatamente reactivadas. Esta función útil es usada, principalmente, durante las secciones de ensayo, cuando el cantor está aprendiendo la canción. Por favor observe que la función de AVC sólo funciona con grabaciones múltiplex y no con grabaciones normales de audio.

**Control PITCH:**

La función controla el tono de la música, controlando la velocidad, con la cual la cinta casete es reproducida. Aumentando la velocidad de la cinta, la música suena más aguda o más grave.

**Controlador Principal:**

Este control cambia el tono de la música CD/CDG (tonos + o -) para ajustar la voz del cantante.

**CDG:**



Esto es un acrónimo para Compact Disc más Graphics. UD encontrará también las variaciones CD+G y CD + imágenes (CD + Graphics). Él es un CD de audio normal, con informaciones almacenadas, en una trilla de datos, simultánea a la música. En lenguaje simple, CDG, tiene una salida de video para imágenes simples (no un video con movimientos completos). En el caso de karaoke, la función de imagen es usada para almacenar letras de música y visualizar la letra en sincronía con la música. En la mayoría de los casos el software CDG exhibe la letra de la música que cambia de color a la medida que ella debe ser cantada. Un aparato normal de televisión es todo lo que necesita para ver las letras del CDG.

Discos de audio estándar y cintas casetes no exhiben las letras de música en su TV. Los CD de audio, no tienen el software necesario para visualizar las letras de las músicas.



## AVERTISSEMENTS

**AVERTISSEMENT:** POUR REDUIRE LE RISQUE D'INCENDIE OU DE CHOC NE PAS EXPOSER CE PRODUIT A LA PLUIE OU HUMIDITE.

	<b>AVERTISSEMENT</b>	
RISQUE DE CHOC ELECTRIQUE NE PAS OUVRIR		
<p><b>AVERTISSEMENT:</b> POUR EVITER DES RISQUES DE CHOC ELECTRIQUE, NE RETIREZ PAS LE COUVERCLE NI LE PANNEAU ARRIERE. NE CONTIENT PAS DE PIECES REPARABLES PAR L'UTILISATEUR. SOUMETTRE TOUTES LES REPARATIONS A UN PERSONNEL QUALIFIE.</p>		

La marque AVERTISSEMENT est situé sur le panneau arrière.



Ce symbole vous alerte de la présence de voltage dangereux non isolé à l'intérieur des produits et qui auraient une force suffisante pour provoquer des risques de choc électrique. Ne pas ouvrir le boîtier de l'appareil.



Ce symbole vous informe que d'importantes instructions de fonctionnement et d'entretien sont comprises dans la littérature qui accompagne le produit.

**AVERTISSEMENT**  
POUR EVITER DES CHOCS ELECTRIQUES, PLACEZ LA LAME LARGE DANS LA FENTE LARGE ET ENFONCEZ COMPLETEMENT.

**AVERTISSEMENT HUMIDITE**  
Ne pas exposer le produit à des gouttes ni à des éclaboussures et il ne faut placer aucun objet contenant des liquides (vases par exemple) à proximité du produit.

**AVERTISSEMENT POUR LA VENTILATION**  
La ventilation normale du produit ne doit pas être obstruée pour l'usage prévu.

**CONFORME AUX NORMES DE RADIATION DHHS, 21 CFR, S-CHAPITRE J. CET APPAREIL EST CONFORME A LA SECTION 15 DES REGLES FCC. L'OPERATION EST SUJET AUX DEUX CONDITIONS SUIVANTES : (1) CET APPAREIL NE DOIT PAS CAUSER D'INTERFERENCE NOCIVE, ET (2) CET APPAREIL DOIT ACCEPTER TOUTE INTERFERENCE REÇUE, Y COMPRIS CELLES QUI POURRAIENT CAUSER UNE OPERATION NON SOUHAITEE.**

**CERTIFICATION:**  
CE PRODUIT EST CONFORME NORMES DHHS, 21 CFR, CHAPITRE 1, SOUS CHAPITRE J DES REGLEMENTS DHHS

**CONFORME AUX LIMITES DES APPAREILS NUMERIQUES DE CLASSE B, SELON LA SECTION 15 DES REGLES FCC**

**AVIS AU RÉPARATEUR:**  
CONSULTER AVERTISSEMENT À L'INTÉRIEUR DU PANNEAU APPRIÈRE.

Le lecteur de DVD est fabriqué et testé pour répondre à des normes spécifiques de sécurité. Conforme aux exigences FCC et obéit aux normes de sécurité du Département Américain de Santé et Services Humains.

### AVERTISSEMENTS:

- Le lecteur de DVD utilise un rayon laser. Seule une personne qualifiée pourra retirer le couvercle et faire les tentatives de réparations de cet appareil, à cause de possibles blessures aux yeux.
- L'utilisation de contrôles, réglages, ou procédures autres que ceux/celles spécifié(e)s ici pourrait causer une exposition dangereuse à des radiations.
- Utilisez l'appareil dans un endroit ouvert.

### AVERTISSEMENT

Le lecteur de disque compact est classé PRODUIT LASER CLASSE 1. L'étiquette PRODUIT LASER DE CLASSE 1 est située sur le panneau arrière.



### AVERTISSEMENT!

Radiation laser dangereuse et invisible quand ouvert et verrous désengagés. Éviter l'exposition aux rayons solaires.

### IMPORTANT

Puisque les circuits de ce lecteur CD peuvent créer des parasites aux autres syntoniseurs radio à proximité, mettez cet appareil hors tension lorsque vous ne l'utilisez pas ou éloignez-le du syntoniseur qui subit les interférences.

**Cet appareil numérique de la classe B est conforme à la norme NMB-003 du Canada.**

**REMARQUE:** Cet appareil numérique ne dépasse pas les limites de classe B se rapportant aux émissions de parasites radio provenant d'appareils numériques, selon les restrictions d'Industrie Canada relatives aux interférences radio. Cet appareil génère, utilise et peut émettre des fréquences radio et s'il n'est pas installé et installé selon les instructions, peut nuire aux radiocommunications. Toutefois, rien ne garantit que des parasites ne surviendront pas dans une installation particulière. Si cet appareil cause des interférences nuisibles à la réception du téléviseur ou de la radio, ce que vous pouvez déterminer en ouvrant et en fermant votre appareil, nous vous invitons à essayer l'une des mesures correctives suivantes:

- Réorientez ou déplacez l'antenne de réception installée sur l'appareil qui manifeste les parasites.
- Éloignez l'appareil du composant qui reçoit les ondes.
- Branchez l'appareil dans une prise de courant CA différente de celle du composant qui reçoit les ondes.
- Au besoin, consultez votre marchand électronique ou un technicien spécialisé dans le service des Radios/téléviseurs pour des suggestions supplémentaires.

# IMPORTANTES INSTRUCTIONS DE SECURITE

- Lisez les Instructions** - Lisez toutes les instructions de sécurité et de fonctionnement avant d'utiliser ce produit.
- Conservez les Instructions** - Conservez les instructions de sécurité et fonctionnement pour future référence.
- Mises en Garde** - Respectez tous les avertissements sur le produit et le mode d'emploi du produit.
- Se Conformer Aux Instructions** - Veuillez vous conformer à toutes les instructions concernant le fonctionnement de l'appareil.
- Nettoyage** - Débranchez l'appareil de la prise murale "avant de nettoyer". Ne pas utiliser de produits de nettoyage liquide ou en aérosol. Utilisez un chiffon humide pour nettoyer l'extérieur seulement. N'essayez pas de nettoyer à l'intérieur.
- Accessoires** - Ne pas utiliser d'accessoires non recommandés par le fabricant du produit car ils pourraient être dangereux.
- Eau et Humidité** - Ne pas utiliser ce produit près de l'eau - par exemple près d'une baignoire, d'une bassine, d'un évier ou d'une lessiveuse; ni dans une cave humide ni près d'une piscine.
- Accessoires** - Ne pas placer ce produit sur un chariot, stand, trépied, support ou table instables. Le produit peut tomber, causant de sérieuses blessures à un enfant ou adulte, et provoquant de sérieux dégâts au produit. Utilisez seulement un chariot, trépied, support ou table recommandés par le fabricant ou vendus avec le produit. Toute installation sur le produit doit être faite en suivant les instructions du fabricant et en utilisant les accessoires de montage recommandés par le fabricant.
- L'appareil et son chariot doivent être déplacés avec soin. Des arrêts rapides, de la force excessive et des surfaces irrégulières peuvent faire tomber l'appareil et le chariot.



- Ventilation** - Les fentes et ouvertures du boîtier servent à la ventilation et à assurer un fonctionnement sûr du produit et à le protéger de surchauffement; ces ouvertures ne doivent pas être bloquées ni couvertes. Les ouvertures ne doivent jamais être bloquées en plaçant le produit sur un lit, canapé, tapis ou autre surface semblable. Ce produit ne doit pas être placé dans une installation encastrée telle qu'une étagère à livres ou une armoire à moins qu'il n'y ait une ventilation adéquate.
  - Sources d'Alimentation** - Ce produit doit être mis en marche seulement à partir d'une source d'alimentation indiquée sur l'étiquette. Si vous n'êtes pas sûr du type d'alimentation chez vous, consultez le revendeur du produit ou la compagnie d'électricité locale. Pour les produits devant fonctionner sur piles ou d'autres alimentations, voir les instructions de fonctionnement.
  - Liaison à la terre ou Polarisation** - Le produit peut être équipé d'une prise de ligne de courant alternatif polarisée/du type à trois fils avec terre (c'est à dire une prise qui possède une lame plus large que l'autre/une prise avec un troisième "goujon de terre"). Cette prise ne rentrera dans la prise d'alimentation que d'une façon. C'est un dispositif de sécurité. Si la prise ne rentre pas débranchez et essayez à nouveau. Si la prise ne convient toujours pas contactez votre technicien pour remplacer la prise défectueuse. Ne pas annuler la sécurité de la prise de polarisée.
- Avertissements Alternés** - Le produit peut être équipé d'une prise du type à trois fils avec mise à la terre (une prise avec un troisième "goujon de terre"). Cette prise ne rentrera dans une prise d'alimentation possédant une "liaison à la terre". C'est un dispositif de sécurité. Si la prise ne convient toujours pas contactez votre technicien pour remplacer la prise défectueuse. Ne pas annuler la sécurité de la mise à la terre.
- Protection du fil d'Alimentation** - Les fils d'alimentation doivent être placés de manière à ce que l'on ne marche pas dessus ou qu'ils soient pincés par des objets placés sur ou contre eux, en faisant particulièrement attention aux fils branchés aux prises, boîtiers et au point de sortie de l'appareil.
  - Prise Accessoire de Protection** - Le produit est équipé d'une prise accessoire avec protection de surcharge. C'est un dispositif de

sécurité. Voir le Manuel d'Instructions pour le remplacement ou la réinstallation de dispositif de protection. Si le remplacement de la prise s'avère nécessaire, vérifiez que le technicien utilise une prise spécifiée par le fabricant et qui offre la même protection de surcharge que la prise originale.

- Liaison à la terre de l'Antenne Externe** - Si une antenne externe est connectée au récepteur, vérifiez que le système d'antenne est relié à la terre de façon à offrir une protection contre les variations de voltage et décharges statiques. L'article 810 du Code National Electrique, ANSI/NFPA 70, fournit les informations concernant la mise à la terre correcte du mât et de la structure de soutien, mise à la terre du fil à l'unité de décharge de l'antenne, localisation de l'unité de décharge de l'antenne, connexion aux électrodes de terre, et exigences pour les électrodes de mise à la terre. Voir figure:

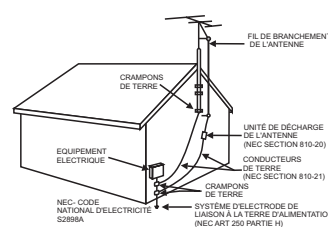

- Foudre** - Pour une protection supplémentaire de ce produit, pendant un orage avec des éclairs, ou quand il n'est pas utilisé pendant de longues périodes, débranchez-le de la prise murale et déconnectez l'antenne ou le système de câble. Ceci évitera les dommages aux produits dus à la foudre et aux surcharges électriques.
- Lignes Électriques** - Ne pas installer de système d'antenne externe au voisinage de fils électriques aériens ou de lampe électrique ou circuits d'alimentation ou bien dans un endroit où elle pourrait tomber sur de tels fils ou circuits. Quand vous installez une antenne externe, il faut prendre un soin extrême à ne pas toucher les lignes de courant ou circuits, car le contact pourrait être fatal.
- Surcharge** - Ne pas surcharger toutes les prises, rallonges, ni les boîtiers, car cela créerait un risque d'incendie ou de choc électrique.
- Entrée d'objet et de liquide** - Ne jamais mettre d'objets quels qu'ils soient dans les ouvertures car ils pourraient toucher des points de voltage dangereux et provoquer des courts-circuits de parties qui pourraient résulter en un incendie ou un choc électrique. Ne jamais renverser de liquide quel qu'il soit sur l'appareil.
- Réparations** - N'essayez pas de réparer ce produit par vous-même car en ouvrant ou retirant les couvercles vous vous exposeriez à un voltage dangereux ou à d'autres risques. Soumettre toutes les réparations à un personnel qualifié.
- Dégât Exigeant Réparation** - Débranchez l'appareil de la prise murale et faites faire les réparations par du personnel qualifié dans les conditions suivantes:
  - Quand le fil d'alimentation ou la prise sont endommagés,
  - Si un liquide a été renversé, ou si des objets sont tombés dans l'appareil,
  - Si l'appareil a été exposé à la pluie ou à l'eau,
  - Si l'appareil ne fonctionne pas normalement en suivant les instructions de fonctionnement. Ne réglez que les contrôles qui sont indiqués dans le mode d'emploi, car un mauvais réglage pourrait causer des dégâts et demandera beaucoup de travail de la part d'un technicien qualifié pour le remettre en état.
  - Si l'appareil est tombé ou endommagé d'une façon ou d'une autre, et
  - Quand le produit présente un changement distinct d'exécution, cela indique qu'il y a besoin de réparation.
- Remplacement de Pièces** - Quand il faut changer des pièces, vérifiez que le technicien de service a utilisé les pièces de rechange spécifiées par le fabricant ou qui aient les mêmes caractéristiques que la pièce originale. Des substitutions de pièces non autorisées pourront causer un incendie, choc électrique ou autres dangers.
- Vérification de Sécurité** - A la fin de tout service ou réparation de cet appareil, demander au technicien de faire les vérifications de sécurité pour déterminer si l'appareil est en condition de fonctionnement correct.
- Montage au mur ou au plafond** - Le produit devra être monté au mur ou au plafond seulement de la façon indiquée par le fabricant.
- Chaleur** - Le produit doit être situé loin de sources de chaleur telles que radiateurs, compteurs, cuisinières ou autres produits (y compris amplificateurs) qui produisent de la chaleur.

FRANÇAIS

## TABLE DES MATIERES

<b>CARACTÉRISTIQUES</b> .....	<b>F4</b>
<b>NOTES SUR LES DISQUES</b> .....	<b>F5</b>
<b>INTRODUCTION</b> .....	<b>F8</b>
<b>MONTAGE</b> .....	<b>F9</b>
<b>POUR DEMANTELER</b> .....	<b>F10</b>
<b>INSTRUCTIONS POUR L'INSTALLATION DES HAUT-PARLEURS TOURS</b> .....	<b>F10</b>
<b>LOCALISATION DES CONTRÔLES</b>	
VUE DE FACE .....	<b>F11</b>
VUE DE ARRIÈRE .....	<b>F12</b>
<b>SUBWOOFER</b> .....	<b>F13</b>
<b>TÉLÉCOMMANDE</b> .....	<b>F14</b>
<b>AFFICHAGE LCD &amp; MICRO SANS FIL</b> .....	<b>F15</b>
<b>CONNECTIONS</b>	
CONNECTEZ L'APPAREIL PRINCIPAL À SUBWOOFER .....	<b>F16</b>
CONNEXION A UN APPAREIL VIDEO .....	<b>F17</b>
CONNEXION A UN APPAREIL AUDIO .....	<b>F18</b>
<b>FONCTIONNEMENT DU MICRO SANS FIL SMM-107B</b> .....	<b>F20</b>
<b>INFORMATION POUR LE MICRO SANS FIL</b> .....	<b>F20</b>
<b>CONFIGURATION INITIALE</b>	
CONFIGURATION GENERALE .....	<b>F21</b>
CONFIGURATION AUDIO .....	<b>F21</b>
CONFIGURATION VIDEO .....	<b>F22</b>
PREFERENCES .....	<b>F22</b>
<b>OPERATIONS DE BASE</b>	
<b>REPRODUCTION DE BASE</b>	
POUR JOUER UN DISQUE .....	<b>F23</b>
POUR ARRÊTER LA LECTURE .....	<b>F23</b>
POUR RETIRER UN DISQUE .....	<b>F23</b>
POUR ALLER AU CHAPITRE / A LA PISTE SUIVANT(E) OU PRÉCÉDENT(E) .....	<b>F23</b>
POUR FAIRE RETOUR RAPIDE OU AVANCE RAPIDE .....	<b>F23</b>
POUR FAIRE UNE PAUSE EN COURS DE LECTURE (MODE FIXE) .....	<b>F23</b>
CONTROLE DE VOLUME .....	<b>F23</b>
<b>AUTRES FONCTIONS</b>	
REPÉTITION DE CHAPITRE / TITRE / PISTE .....	<b>F24</b>
REPÉTITION DE SESSION PARTICULIÈRE .....	<b>F24</b>
CHANGEMENT DE LANGUE DES SOUS-TITRES .....	<b>F24</b>
CHANGEMENT DE LA LANGUE DE LA PISTE SONORE .....	<b>F24</b>
VOCAL .....	<b>F24</b>
LECTURE CADRE PAR CADRE .....	<b>F24</b>
EFFET DBB .....	<b>F25</b>
EFFECT EQ .....	<b>F25</b>
AVC/TOUCHE/ECHO .....	<b>F25</b>
AFFICHAGE DU TEMPS .....	<b>F25</b>
ZOOM .....	<b>F25</b>
VISUALISATION D'UN FILM SOUS DIFFÉRENTS ANGLES .....	<b>F25</b>
RALENTI .....	<b>F26</b>
SILENCE .....	<b>F26</b>
CURSEUR ET TOUCHE ENTRER .....	<b>F26</b>
ALLER A .....	<b>F26</b>
PROGRAMMATION .....	<b>F27</b>
CONTROLE DE LECTURE (PBC) .....	<b>F27</b>
TITRE .....	<b>F27</b>
EN PUBLIC - BRANCHEZ LA GUITARE ET LE CLAVIER .....	<b>F27</b>
<b>SOINS ET ENTRETIEN</b> .....	<b>F28</b>
<b>GUIDE DE LOCALISATION DE PROBLÈMES</b> .....	<b>F29</b>
<b>DÉTAILS TECHNIQUES</b> .....	<b>F31</b>
<b>GLOSSAIRE DES TERMES DU KARAOKÉ SINGING MACHINE</b> .....	<b>F32</b>

# CARACTÉRISTIQUES

## **Lecture Fixe/ Rapide/ Lent/ image par image**

Divers modes de lecture sont disponibles comprenant image fixe, avance/ retour rapide, ralenti et image par image.

## **Programmation de Lecture de DVD et CD Audio**

Vous pouvez programmer les pistes qui doivent être jouées dans l'ordre désiré.

## **Menu DVD dans une Langue au Choix**

Vous pouvez afficher les menus DVD dans la langue de votre choix si elle est disponible sur le DVD.

## **Economiseur d'écran**

Le programme économiseur d'écran commence s'il n'y a aucune entrée pendant 5 minutes en mode arrêt.

## **Sous-titres dans une Langue au choix**

Vous pouvez sélectionner la langue souhaitée pour l'affichage de sous-titres si elle est disponible sur le disque.

## **Sélection d'un Angle de Caméra**

Vous pouvez sélectionner l'angle désiré, si le disque contient des séquences enregistrées sous différents angles.

## **Choix de la Langue Audio et du Mode de Son**

Vous pouvez sélectionner la langue audio et le mode de son désiré, si différents langues et modes sont disponibles sur le disque.

## **Verouillage Parental**

Vous pouvez régler le niveau de lecture de disques qui pourraient ne pas convenir aux enfants.

## **Détection Automatique de Disques**

Ce lecteur détecte automatiquement si le disque qui est chargé est un DVD, CDG, CD audio, MP3 ou un CD d'images JPG.

## **Pour jouer un MP3 ou un CD d'images JPG**

Vous pouvez apprécier des disques de MP3 ou un CD d'images JPG enregistrés sur CD-R/RW.

## **Affichage sur l'écran**

Les informations concernant l'opération actuelle peuvent être affichées sur l'écran de TV en vous servant de la télécommande ; cela vous permet de confirmer une fonction active en cours (telle que la lecture d'un programme).

## **Recherche directe**

Vous pouvez rechercher le titre, chapitre ou piste souhaité(e) grâce aux boutons numériques pendant la lecture ou en mode arrêt.

## **Recherche**

Recherche d'un chapitre : Recherche le chapitre désiré.

Recherche d'un titre : Recherche le titre désiré

Recherche d'une piste : Recherche la piste désiré

Recherche de temps : Recherche le temps / chapitre / piste désiré

## **Répétition**

Chapitre : Pour répéter la lecture du chapitre du disque qui est en train de passer.

Titre : Pour répéter la lecture du titre du disque qui est en train de passer.

Piste : Pour répéter la lecture de la piste du disque qui est en train de passer.

Disque : Pour répéter la lecture de tout le disque qui est entrain de passer.

A-B : Pour répéter une partie de chapitre du disque qui est entrain de passer.

## **Zoom**

Augmente l'écran de 2 – 4 fois.





## **DRC (Contrôle de Bande Dynamique)**

Vous pouvez contrôler la bande dynamique de volume sonore.

## NOTES SUR LES DISQUES

### DISQUES QUI PEUVENT ETRE LUS

Ce lecteur de DVD est compatible avec les disques suivants:

Types de Disques (Logos)	Types d'Enregistrement	Taille du Disque	Temps Maximum de Lecture	Caractéristiques
DVD 	AUDIO + VIDEO	5 pouces (12 cm)	Une face 240 minutes Deux faces 480 minutes	<ul style="list-style-type: none"> <li>Le DVD possède une excellente qualité de son et vidéo grâce aux systèmes MPEG-2.</li> <li>On peut facilement choisir des fonctions d'écran et audio grâce à l'affichage du menu sur l'écran.</li> </ul>
		3 ½ pouces (8 cm)	Une face 80 minutes Deux faces 160 minutes	
CDG 	AUDIO + GRAPHIQUES SIMPLES	5 pouces (12 cm)	74 minutes	<ul style="list-style-type: none"> <li>Le Disque Compact + Graphiques est un CD audio normal avec des informations mémorisées sur une piste de données simultanément à la musique. Dans le cas du karaoké, le graphisme est utilisé pour mémoriser des paroles de chansons et les afficher en synchronisation avec la musique.</li> </ul>
		3 ½ pouces (8 cm)	20 minutes	
AUDIO-CD 	AUDIO	5 pouces (12 cm)	74 minutes	<ul style="list-style-type: none"> <li>Un LP est enregistré avec un signal analogique contenant de la distorsion. Le CD est enregistré avec un signal numérique possédant une meilleure qualité audio, moins de distorsion et moins de détérioration de la qualité audio au cours du temps.</li> </ul>
		3 ½ pouces (8 cm)	20 minutes	
CD-R / CD-RW / DVD±R / DVD±RW   	AUDIO   IMAGE	5 pouces (12cm)	600 minutes	<ul style="list-style-type: none"> <li>MP3 (MPEG-1 couche audio 3) est enregistré avec un signal numérique qui fournit une des meilleures qualités de son avec la plus petite taille de fichier (taux de bits inférieurs).</li> <li>JPG (Joint Photographic Experts Group) est un format d'image qui offre une des meilleures qualités d'image avec une petite taille de fichier. C'est un format d'image normal sur Internet.</li> </ul>



# NOTES SUR LES DISQUES

## DISQUES QUI PEUVENT ETRE LUS

Ce lecteur est conforme au système de couleur NTSC. Vous ne pourrez pas jouer de disques enregistrés sur un autre système tel que PAL ou SECAM.

- Certains disques comprennent des codes régionaux donnés ci-dessous.



- Le nombre à l'intérieur du symbole se rapporte à une région du monde, et un disque codifié dans un format d'une certaine région ne peut être joué que sur des lecteurs de DVD possédant le même code de région.

Les disques suivants ne peuvent être joués sur ce lecteur de DVD :

- DVD avec code de région autres que 1 ou ALL.
- DVD-ROM
- DVD-RW
- DVD+RW
- DVD-RAM (ne jamais essayer de les faire jouer, sinon il pourrait y avoir un défaut de fonctionnement)
- VSD
- VCD
- CDV (Ne joue que la partie audio)
- CD-I (ne jamais essayer de les faire jouer, sinon il pourrait y avoir un défaut de fonctionnement)
- SACD

FRANÇAIS

## TYPES DE DISQUES

### DVD

Les données d'un DVD sont divisées en sections appelées « titres », et en sous-sections appelées « chapitres », auxquelles sont attribuées un titre ou un numéro de chapitre. Les conditions de lecture sont préétablies sur certains disques vidéo DVD, et ces conditions de lectures ont priorité sur les opérations de l'utilisateur de ce lecteur. Si une fonction sélectionnée ne fonctionne pas à souhait, reportez-vous au manuel qui accompagne le disque.

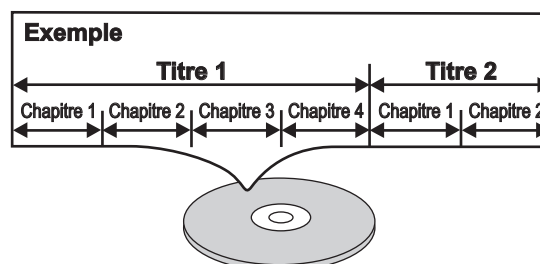

### CDG

Les données du CDG sont divisées en sections appelées « pistes », chacune possédant un numéro de piste.

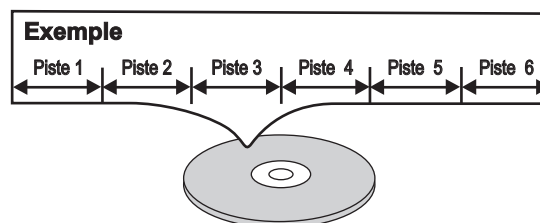

### CDAUDIO

Les données sur un CDAUDIO sont semblables à celles du CDG.

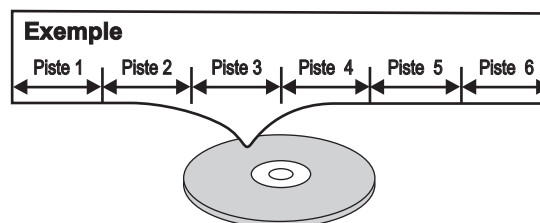

## NOTES SUR LES DISQUES

### TYPES DE DISQUES

#### MP3

Les données sur un disque MP3 sont divisées en sections appelées « albums », et en sous-sections appelées « pistes », un numéro est attribué à chaque album ou piste. Si vous utilisez des données MP3, reportez-vous au manuel qui accompagne le disque.

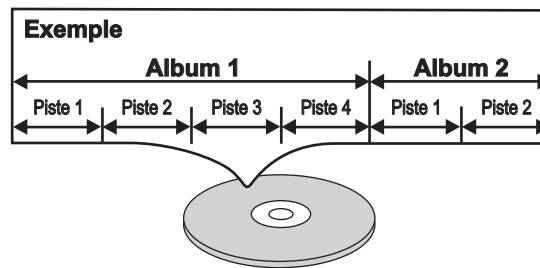

#### INFORMATIONS SUR LA COMPATIBILITE

- Les CDR or CDR-RW doivent être compatibles avec la norme ISO 9660 niveau 1.
- Les fichiers doivent être MPEG1 format Couche Audio 3, 32kHz, 44,1 kHz (recommandé) ou 48 kHz, 32kbps 320 kbps (128 kbps recommandés). Des fichiers incompatibles ne seront pas lus.
- L'appareil ne joue que des pistes qui sont nommées avec l'extension de fichier « mp3 » ou « MP3 ».
- Utilisez des CDR-R ou CD-RW pour enregistrer vos fichiers MP3. Il faut que le disque soit finalisé pour être lu.



# INTRODUCTION

---

Votre Système De Karaoke De DVD/CD+Graphics offrira des années d'amusement et de divertissement. Vous serez la "star" quand vous chanterez en vous accompagnant sur vos enregistrements préférés ainsi que lorsque vous entendrez votre voix dans les haut-parleurs.

Cet Appareil de Karakê est fait de design compact et comprend beaucoup de fonctions, il est cependant facile à utiliser. Après quelques petites explications, vous devenez un expert. Avant d'essayer d'utiliser votre appareil, veuillez lire soigneusement ce manuel pour vous familiariser avec toutes les fonctions disponibles et les sections du manuel qui décrivent ces fonctions. Ensuite, reportez-vous à la section pour l'opération spécifique que vous voulez réaliser.

Pour faciliter vos consultations, quelques-unes des principales caractéristiques du Centre de karaoké sont énumérées ici:

**Paroles sur l'écran TV** - affiche les paroles au rythme de la musique quand un CD+G est joué.

**Contrôle Automatique de Voix (A.V.C.)** - vous permet de remplacer la voix originale du chanteur par votre propre voix quand un disque ou bande de karaoké multiplex est jouée. Pour activer, appuyez sur la fonction karaoké une fois et réglez le volume en appuyant sur le bouton +/- de la fonction karaoké, qui va de 0 à 14.

**Contrôle de BALANCE** - vous permet de régler la balance entre la voix originale préenregistrée du chanteur et la musique en utilisant un disque de karaoké multiplex.

**Contrôle d'ECHO** - vous permet d'ajouter un écho pour enrichir votre voix avec un effet de concert.

**Contrôle du Volume Principal** - Réglez les boutons de volume principal vers le haut ou vers le bas jusqu'à obtenir le niveau désiré.

**Centre de Musique Karaoké Multiple** - Lit des DVD, CD+G, CD, MP3 et JPG.

**Jacks de sortie auxiliaires** - vous permet de vous connecter à un autre appareil de sortie audio, tel un equalizer / booster ou un système PA (public).

**Prise jack de l'écouteur** - vous permet de brancher un casque écouteur au lieu d'écouter par les haut-parleurs encastrés.

## MONTAGE

### ETAPE 1

Placez l'appareil principal sur le subwoofer et alignez-le pour FIXER LES DEUX PARTIES ENSEMBLE.

Vue De Face

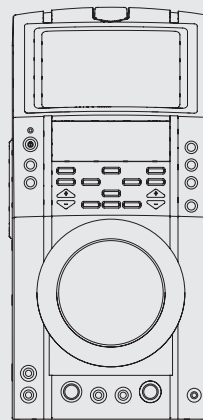

Vue Latérale

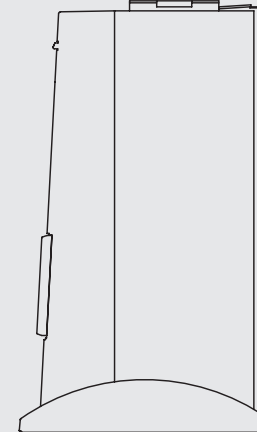
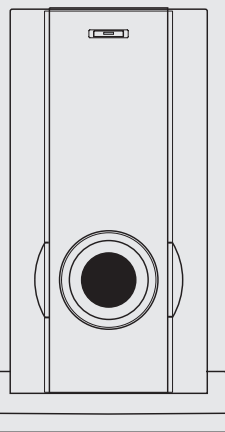
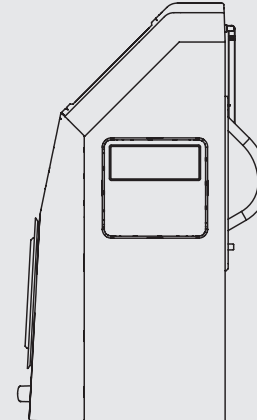

ETAPE 2

ETAPE 3

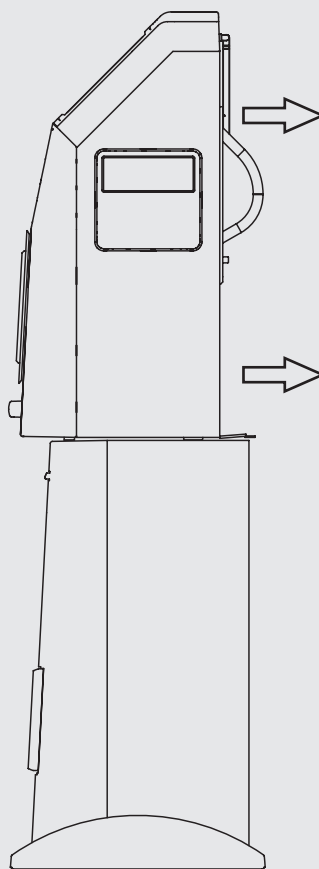
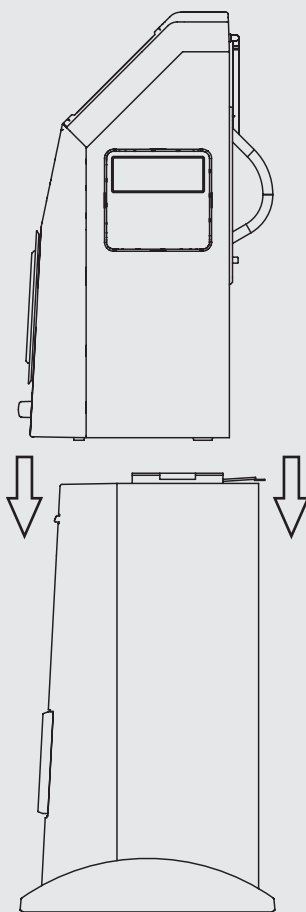

### ETAPE 2

Joignez l'appareil principal au subwoofer comme illustré.

### ETAPE 3

Tirez l'appareil principal vers l'arrière jusqu'à ce que vous entendiez un déclic, cela ferme le verrouillage comme illustré.

## POUR DEMANTELER

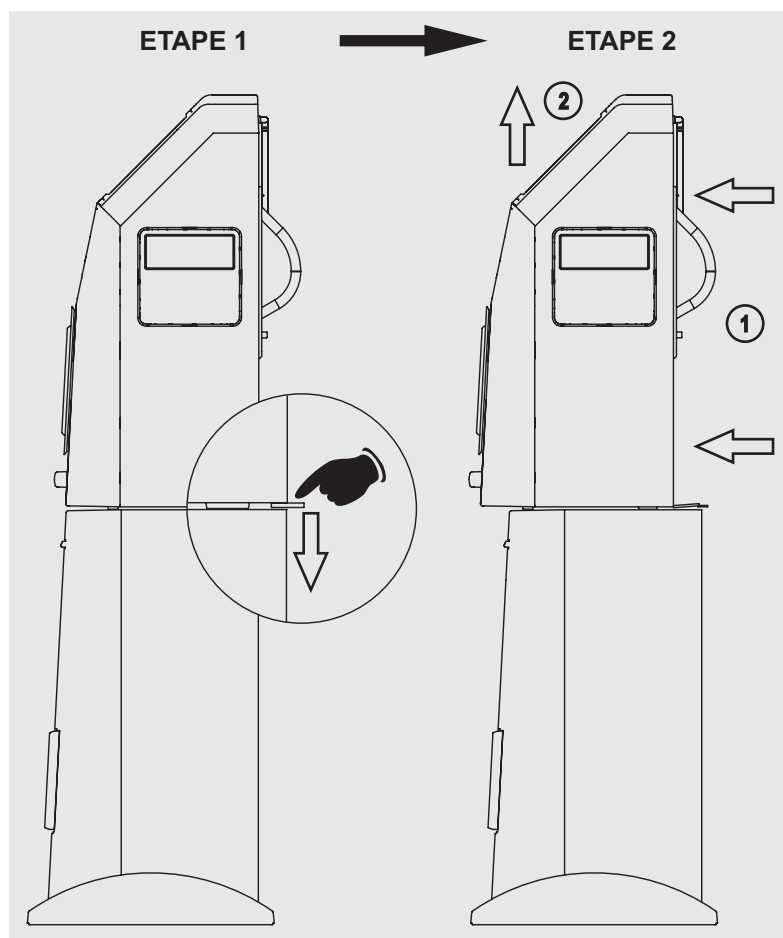

**ETAPE 1**  
Depress two plastic strips at the back of the unit.

**ETAPE 2**  
Push the main unit forward to release the lock. The main unit is then separated from the subwoofer.

FRANÇAIS

## INSTRUCTIONS POUR L'INSTALLATION DES HAUT-PARLEURS TOURS

**ETAPE 1**  
Installez ensemble le haut-parleur dans le support conformément à l'illustration.

**ETAPE 2**  
Serrez cinq vis au bas du haut-parleur.

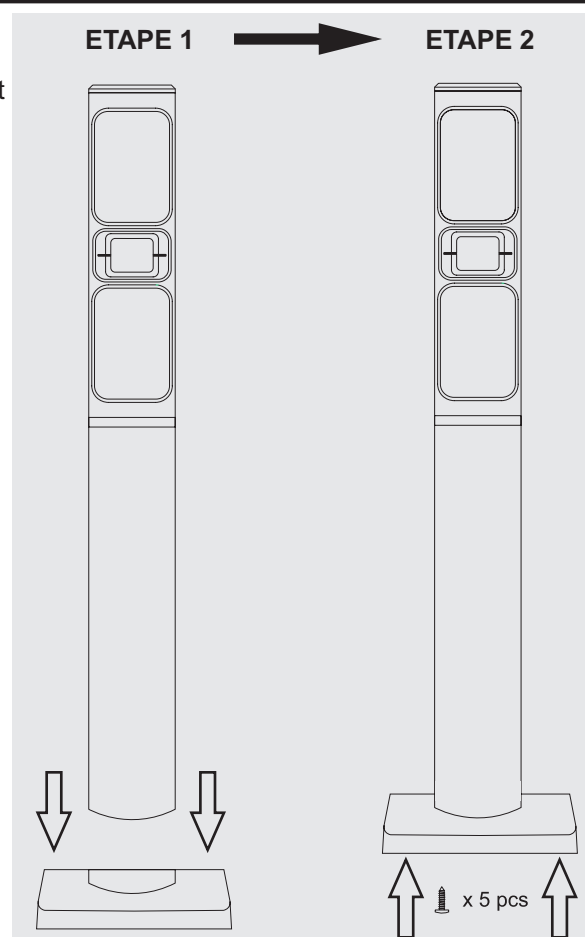

F10

## LOCALISATION DES CONTRÔLES

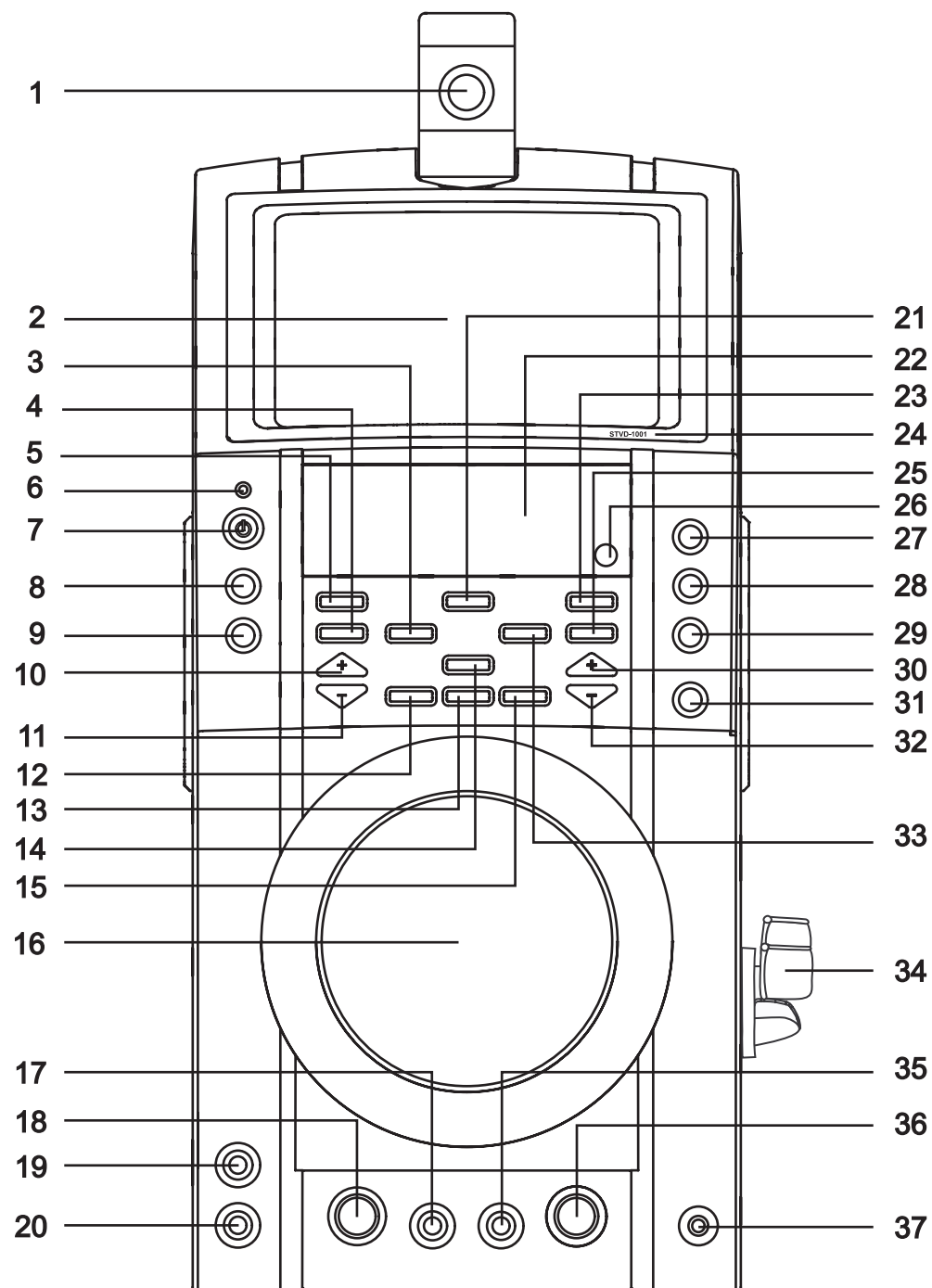

### VUE DE FACE

- |                                      |                                     |                                    |
|--------------------------------------|-------------------------------------|------------------------------------|
| 1. Lentilles de la CÂMARA            | 13. Bouton de fonction Karaoqué     | 27. Eteindre / Allumer le Moniteur |
| 2. Moniteur                          | 14. Bouton ARRET                    | 28. Sélecteur du Moniteur          |
| 3. Bouton Précédent (PRE) ◀◀         | 15. Bouton de fonction Karaoqué "+" | 29. Sortie Vidéo                   |
| 4. Bouton PROGRAMME                  | 16. Porte du DVD                    | 30. Bouton de Volume Augmenter     |
| 5. Bouton Audio/ Vocale              | 17. Jack de la Guitare              | 31. Bouton D'ouverture / Fermeture |
| 6. LED de STAND-BY                   | 18. Volume de la Guitare            | 32. Bouton de Volume Baisser       |
| 7. Bouton STAND-BY                   | 19. Prise jack MIC 1                | 33. Bouton NEXT (Suivant) ▶▶       |
| 8. Selection De Fonction             | 20. Prise jack MIC 2                | 34. Support de Micro               |
| 9. Bouton DBB                        | 21. Bouton LECTURE/PAUSE            | 35. Jack du Clavier                |
| 10. Bouton de Volume Micro Augmenter | 22. LCD                             | 36. Volume du Clavier              |
| 11. Bouton de Volume Micro Baisser   | 23. Bouton AFFICHAGE                | 37. Prise Jack du Casque           |
| 12. Bouton de fonction Karaoqué "-"  | 24. Numéro de Modèle                |                                    |
|                                      | 25. Bouton REPETER                  |                                    |
|                                      | 26. Sensor Remoto                   |                                    |

## LOCALIZACIÓN DE CONTROLES

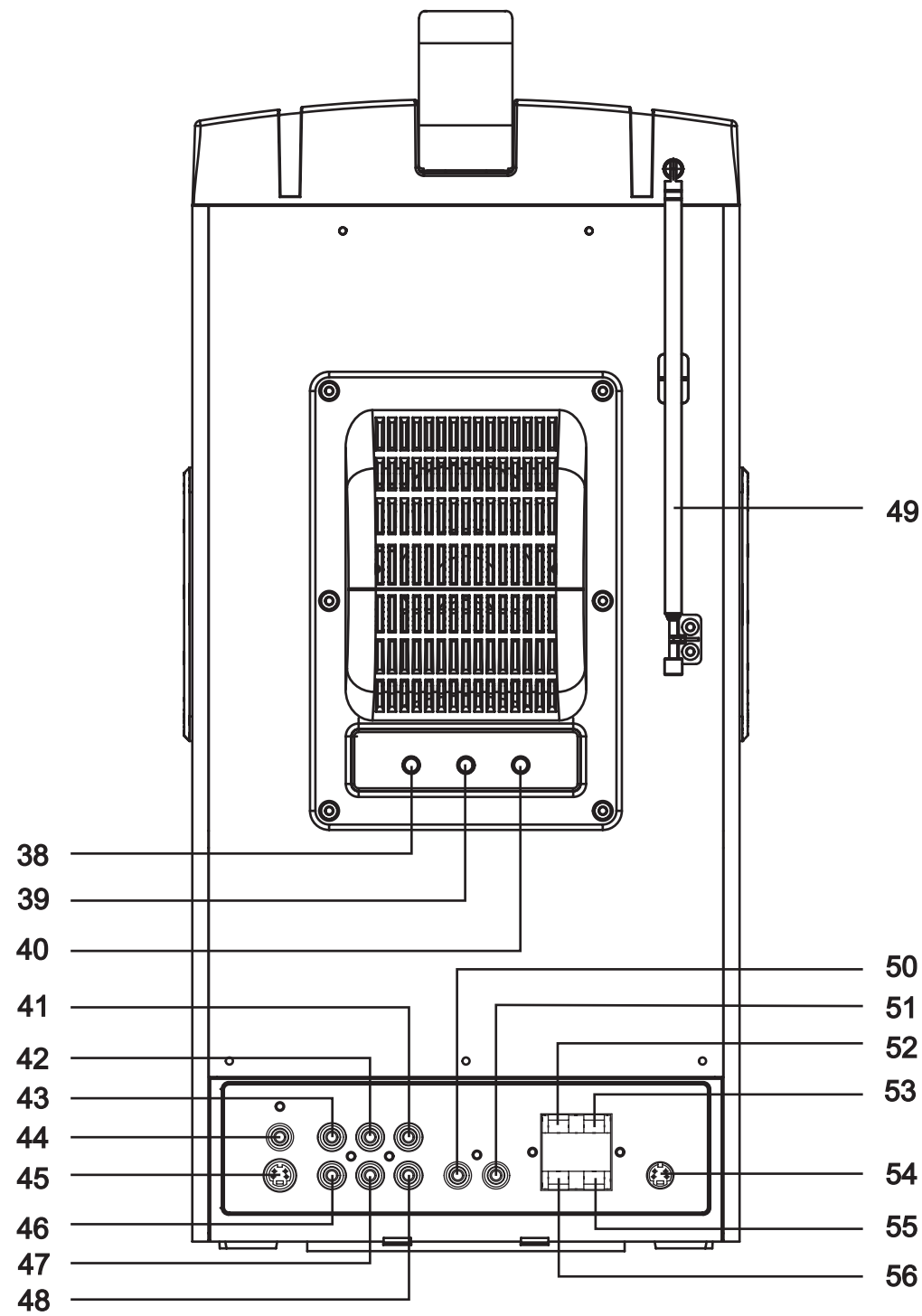

### VUE DE ARRIÈRE

- |                                       |   |
|---------------------------------------|---|
| 38. Contrôle de Luminosité            | 47. Prises Jack Sortie Audio (Droite)       |
| 39. Contrôle du Contraste             | 48. Prises Jack Entree Audio (Droite)       |
| 40. Contrôles de BALAYAGE VERTICAL    | 49. Antenne                                 |
| 41. Prises Jack Entree Audio (Gauche) | 50. Coaxial                                 |
| 42. Prises Jack Sortie Audio (Gauche) | 51. Subwoofer                               |
| 43. Prises Jack Entree Video          | 52. Prises Droite Jacks de Haut-parleur (+) |
| 44. Prises Jack Sortie DVD            | 53. Prises Gauche Jacks de Haut-parleur (+) |
| 45. Prises Jack Video-S               | 54. Du Subwoofer                            |
| 46. Prises Jack Sortie Video          | 55. Prises Gauche Jacks de Haut-parleur (-) |
|                                       | 56. Prises Droite Jacks de Haut-parleur (-) |

F12

FRANÇAIS

## SUBWOOFER

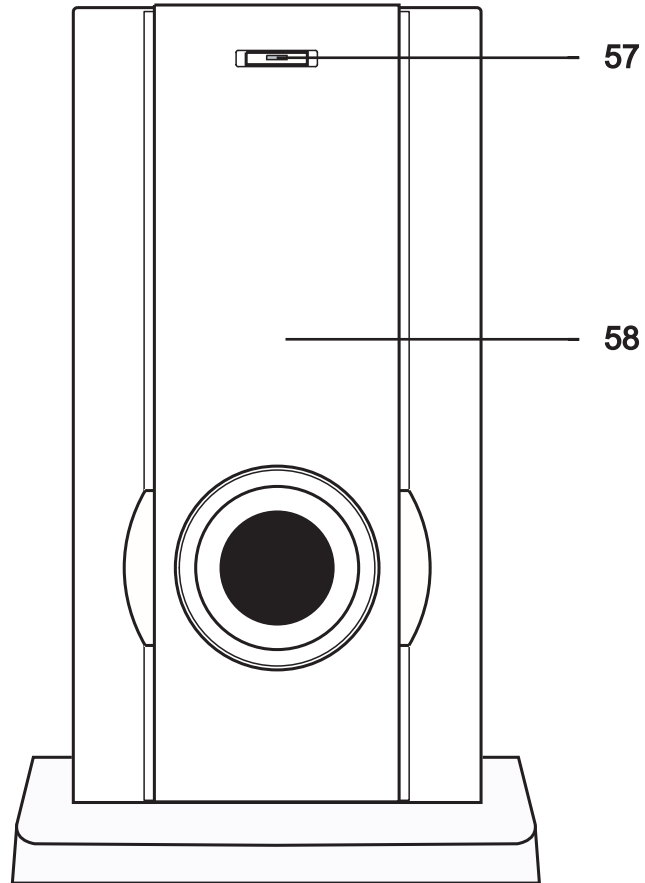

### VUE DE FACE

- 57. Bouton Allumer/ Éteindre
- 58. Subwoofer

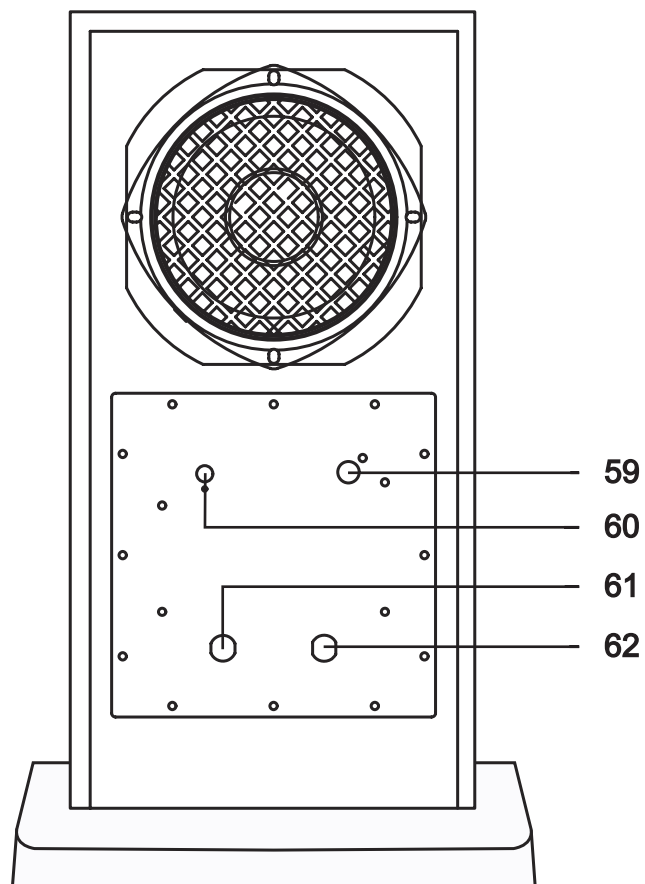

### VUE DE ARRIÈRE

- 59. Prises Jack Subwoofer
- 60. Contrôle de Volume du Subwoofer
- 61. Fil d'Alimentation AC
- 62. Vers le courant

# TÉLÉCOMMANDE

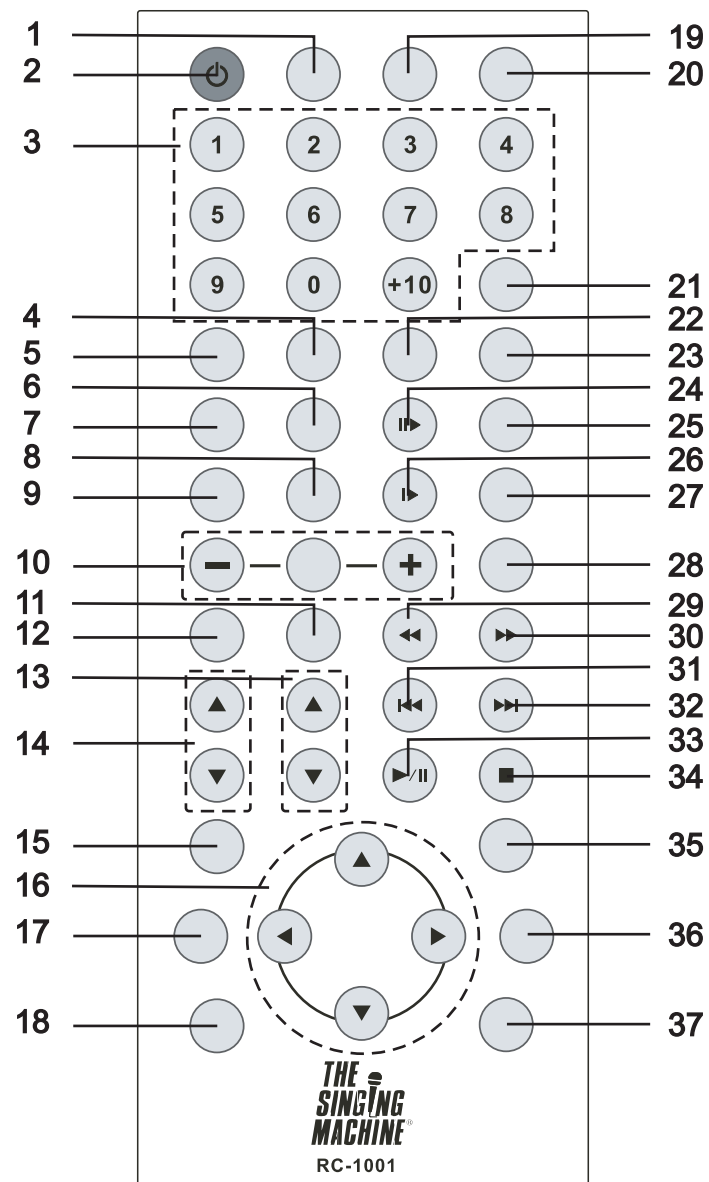

FRANÇAIS

## TÉLÉCOMMANDE

- |                                  |                                   |                              |
|----------------------------------|-----------------------------------|------------------------------|
| 1. Bouton de Fonction            | 14. Bouton Volume Principal       | 27. Bouton Sélect Moniteur   |
| 2. Bouton de STAND-BY            | 15. Bouton DVD MENU/PBC           | 28. Bouton Sortie Vidéo      |
| 3. Boutons numériques (0-9, +10) | 16. Boutons Curseurs              | 29. Bouton Retour (REV)      |
| 4. Bouton A-B                    | 17. Bouton SOUS-TITRE             | 30. Bouton Avance (FWD)      |
| 5. Bouton Repeter                | 18. Bouton GOTO                   | 31. Bouton Précédent (PRE)   |
| 6. Bouton Aléatoire              | 19. Bouton d'Ouverture/ Fermeture | 32. Bouton NEXT (Suivant)    |
| 7. Bouton Audio/ Stéréo          | 20. Bouton Silence                | 33. Bouton de Lecture/ Pause |
| 8. Bouton Zoom                   | 21. Bouton Affichage              | 34. Bouton Arrêt             |
| 9. Bouton d'ANGLE                | 22. Bouton Programme              | 35. Bouton Titre/ Retour     |
| 10. Bouton de fonction Karoké    | 23. Bouton Clear                  | 36. Bouton Configuration     |
| 11. Bouton DBB                   | 24. Bouton Etape                  | 37. Bouton Entrer            |
| 12. Equalizer                    | 25. Eteindre/ Allumer le Moniteur |                              |
| 13. Bouton de Volume du Micro    | 26. Bouton Lent                   |                              |

## AVERTISSEMENT

Danger d'explosion si la batterie est inexactement remplacée. Remplacez seulement avec la même chose ou le type équivalent.



## AFFICHAGE LCD & MICRO SANS FIL

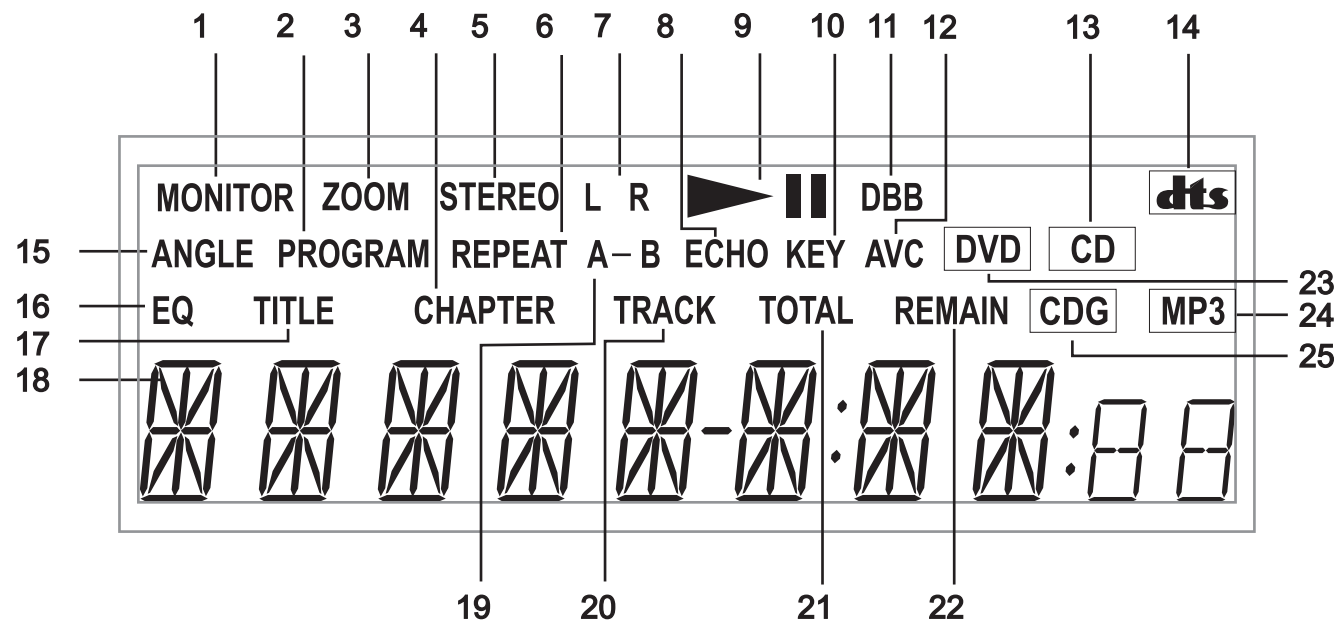

### AFFICHAGE LCD

- |                         |                         |                         |
|-------------------------|-------------------------|-------------------------|
| 1. Icône Moniteur       | 9. Icône Lecture/ Pause | 17. Icône Titre         |
| 2. Icône Programme      | 10. Icône Touche        | 18. Icône Affichage LCD |
| 3. Icône Zoom           | 11. Icône DBB           | 19. Icône A-B           |
| 4. Icône Chapitre       | 12. Icône AVC           | 20. Icône Pista         |
| 5. Icône Stéréo         | 13. Icône CD            | 21. Icône Totales       |
| 6. Icône Repeter        | 14. Icône DTS           | 22. Icône Restant       |
| 7. Icône Gauche/ Droite | 15. Icône ANGLE         | 23. Icône DVD           |
| 8. Icône Echo           | 16. Icône EQ            | 24. Icône MP3           |
|                         |                         | 25. Icône CDG           |

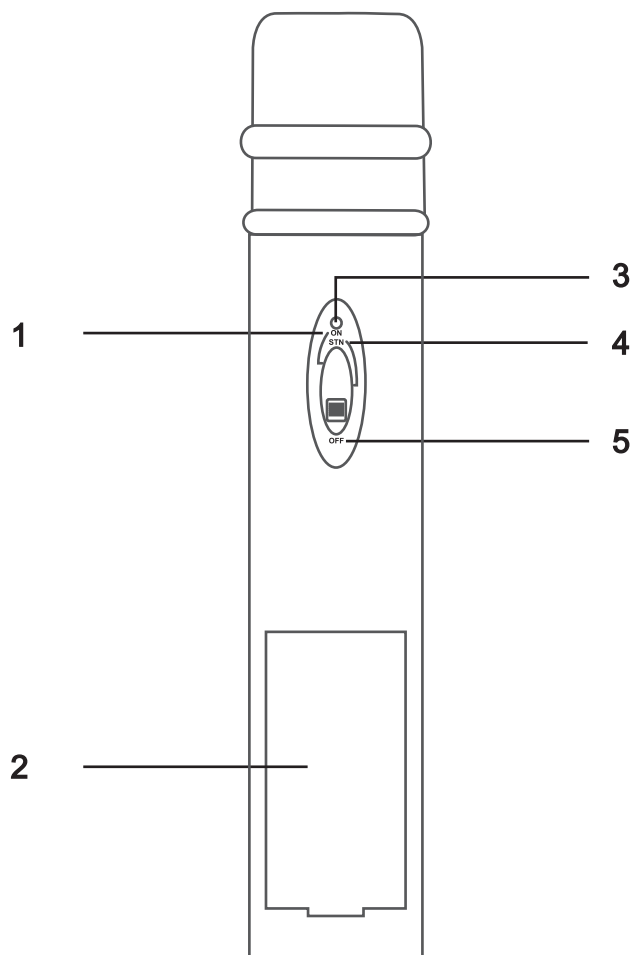

### MICRO SANS FIL

1. Posición ON
2. Compartimiento de las pilas
3. Indicateur de LED
4. Posición STANDBY
5. Posición OFF

# CONNEXION

## CONNECTEZ L'APPAREIL PRINCIPAL À SUBWOOFER

- Branchez le fil d'alimentation du subwoofer marqué "TO MAIN" au jack de l'appareil principal marqué "FROM SUBWOOFER" à l'arrière.
- Connectez le câble du subwoofer à l'appareil principal et au subwoofer; les deux sont marqués «SUBWOOFER»

## BRANCHEZ LES HAUT-PARLEURS À L'APPAREIL PRINCIPAL.

- Branchez les haut-parleurs à l'appareil principal selon les illustrations ci-dessous.

## ENSUITE CONNEXION

- Allumez votre Singing Machine (« ON »). Réglez le volume principal et le volume du Micro de votre Singing Machine à un niveau d'écoute agréable.

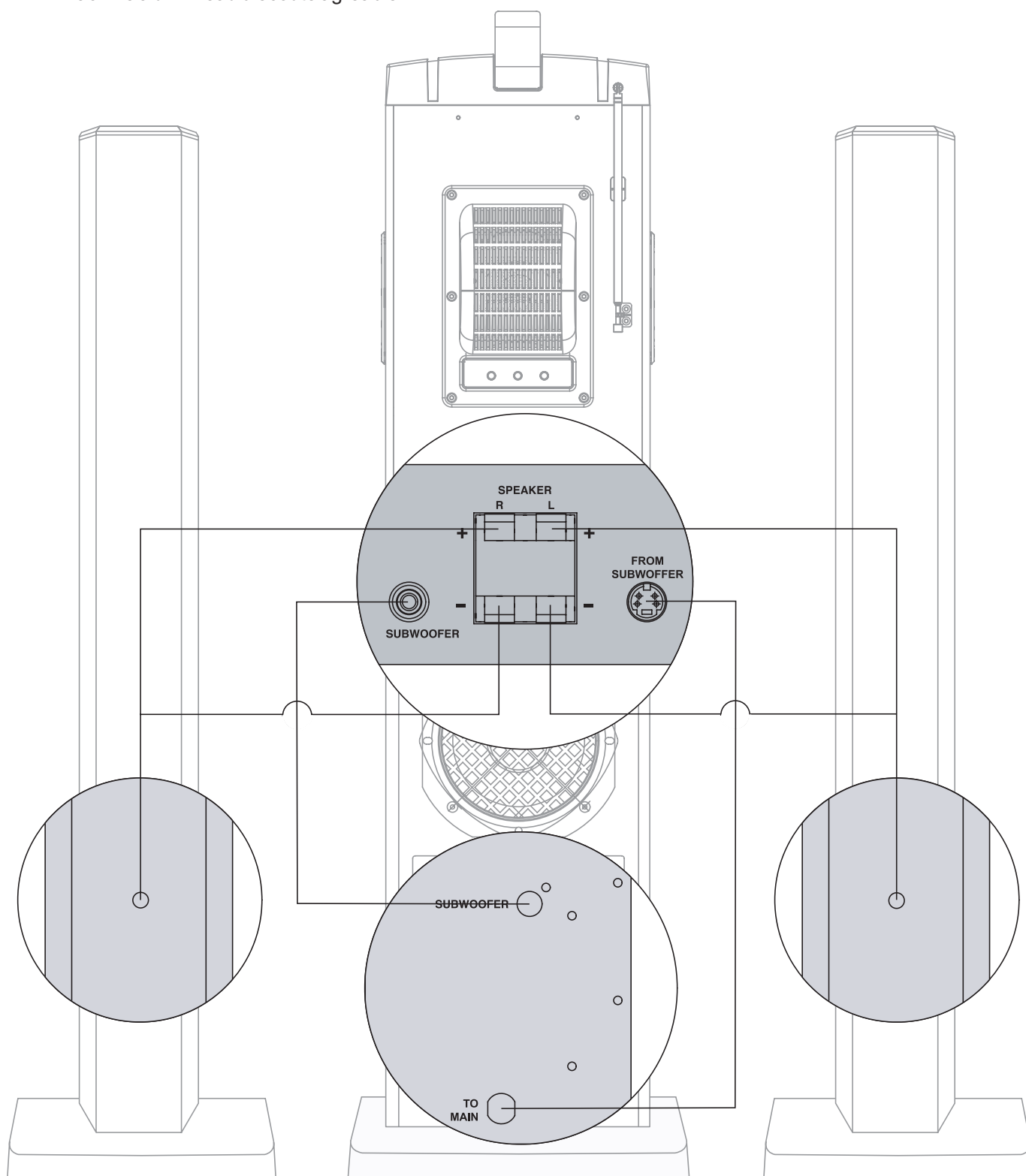

F16

FRANÇAIS

## CONNEXION

### BRANCHEMENT DE L'ALIMENTATION

Vous pouvez brancher le système à une prise AC normale en utilisant le fil d'alimentation fourni.

**AVERTISSEMENT:** Le fil d'alimentation AC fourni possède une prise polarisée qui n'entre dans la prise murale que d'une façon. Si la prise ne rentre pas débranchez et essayez à nouveau. Ne pas forcer.

### CONNEXION DE VOTRE ECOUTEUR

Il y a une prise d'écouteurs pour utiliser un écouteur à la place du haut-parleur. (Les écouteurs sont vendus séparément.)

### AVANT DE FAIRE LES BRANCHEMENTS

- Eteignez toujours votre Singing Machine, TV ou autres appareils avant de brancher et débrancher des câbles.
- Veuillez consulter les instructions de ce manuel. Si vous branchez un autre appareil à celui-ci, veuillez consulter le manuel d'instructions correspondant en cas de besoin.

### CONNEXION A UN APPAREIL VIDEO

Pour voir un DVD, une image JPG, un CD ou accompagner avec un CDG sur l'écran de TV, vous devrez brancher les câbles RCA (Fiches de couleurs Rouge-Blanc-Jaune) aux prises jack de sortie sur le panneau arrière de l'appareil. Branchez alors l'autre extrémité des câbles RCA aux jacks d'entrée AUX et VIDEO. (Si votre télévision ne possède pas les entrées Vidéo requises, on recommande l'utilisation d'un modulateur RF (Modulateur de Radio Fréquence). Le modulateur RF se connecte à votre antenne TV ou câble et sert d'entrée Vidéo. L'illustration ci-dessous montre les connexions requises pour un autre système vidéo.

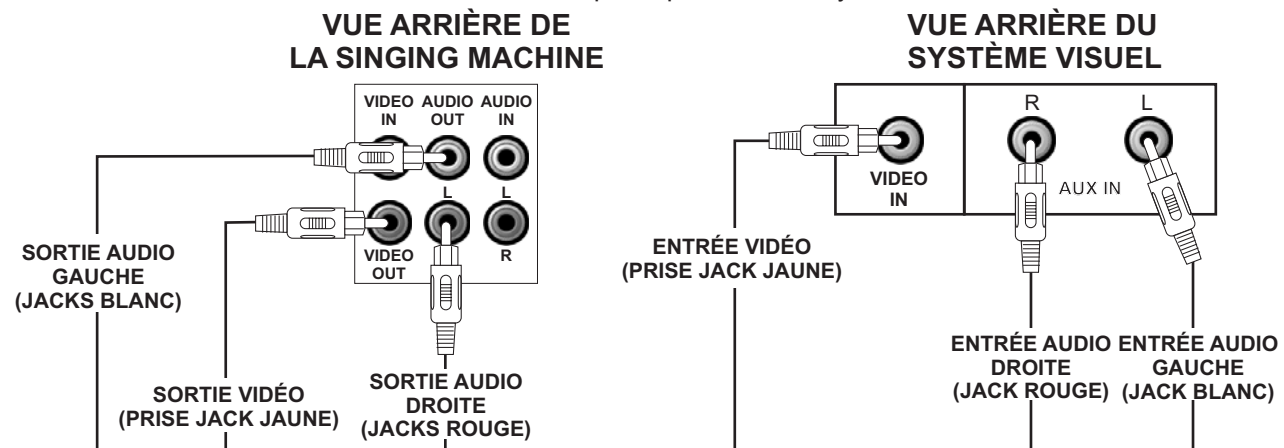

**REMARQUE:** Pour afficher seulement l'image sur votre appareil de vidéo, ne branchez pas les prises AUDIO OUT (L & R). Le signal audio sortira par les haut-parleurs encastrés. Si vous n'entendez aucun son vérifiez le réglage de volume de l'appareil.

Veuillez utiliser le disque CDG fourni pour tester les connexions. Les paroles et musiques des chansons doivent s'afficher sur l'écran TV.

# CONNEXION

## CONNEXION A UN APPAREIL VIDEO

### MOYENS COURANTS POUR CONFIGURER VOTRE TV OU MAGNETOSCOPE

Il vous faut spécifier la source que vous souhaitez voir quand vous connectez le vidéo à partir de la Singing Machine soit à un appareil TV ou à un Magnétoscope. Chaque fabricant de TV et Magnétoscope, configure d'une manière différente. Même si chaque TV et Magnétoscopes sont différents les uns des autres, l'idée générale est la même si vous possédez deux sources de signal vidéo (câble ou antenne et Singing Machine), vous devez spécifier celle qui sera affichée à l'écran.

Si vous n'avez jamais utilisé la prise jack d'entrée RCA ou le câble coaxial de votre TV / Magnétoscope, il faudra consulter le manuel d'utilisation de la TV / Magnétoscope. Si vous ne possédez pas le manuel de votre TV ou Magnétoscope, veuillez entrer en contact avec le fabricant pour obtenir les informations soit par téléphone soit sur leur site Internet. Ils pourront vous guider très vite pour configurer votre TV ou Magnétoscope pour afficher la connexion vidéo.

Les trois façons les plus courantes de configurer votre TV / Magnétoscope sont:

- 1) Il peut y avoir un « bouton » vidéo sur votre TV / magnétoscope ou sur la télécommande. En appuyant sur « Vidéo » l'entrée de votre Singing Machine devrait être affichée.
- 2) Essayer de trouver une chaîne « Vidéo » située entre les chaînes courantes de votre TV / magnétoscope. Faites cela en réglant la chaîne de votre TV / Magnétoscope sur la chaîne 2 et ensuite appuyez sur le bouton « Descendre » pour changer de chaîne pour voir s'il apparaît « Video in » ou « Line in » entre la chaîne la plus basse et la plus haute de votre appareil.
- 3) La configuration peut aussi être localisée dans le menu de configuration de votre TV / Magnétoscope. Cherchez la section sur « Sélection d'Entrée » où vous pourrez choisir une source d'entrée, par exemple « Câble / Ant », « Video 1 », « Line In » ou « Video In ».

### CONNEXION D'UN COMPOSANT VIDEO A UNE SORTIE DE VIDEO DVD INDEPENDANT

- 1) Localisez le câble multicolore RCA
- 2) Branchez les câble vidéo jaune à la prise jack de Sortie DVD souhaitée située à l'arrière de votre Singing Machine.
- 3) Branchez l'autre extrémité du câble à la prise jack d'entrée de votre appareil vidéo.
- 4) Appuyez sur le bouton Sortie Vidéo pour le mettre en mode DVD / AUX.

#### POUR UNE SORTIE VIDEO INDEPENDANTE DE DVD

##### VUE ARRIERE DE LA SINGING MACHINE

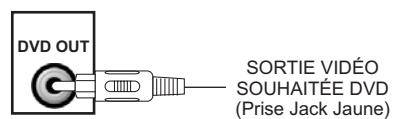

##### VUE ARRIERE DU SYSTÈME VISUEL

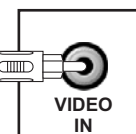

## CONNEXION A UN APPAREIL AUDIO

### CONNEXION D'UN COMPOSANT AUDIO EN ENTREE

Pour connecter une autre source sonore (comme un Tuner ou un Récepteur AV), pour que vous puissiez chanter en accompagnement avec cette musique, connectez simplement les prises de Sortie Audio (Prises jack RCA rouge et Blanche) aux prises jack AUDIO IN R & L de la Singing Machine et choisissez le mode AUX en appuyant sur le bouton FONCTION.

##### VUE ARRIERE DE LA SINGING MACHINE

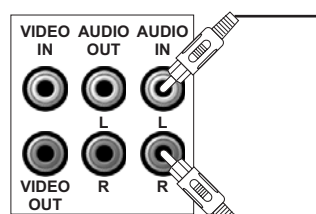

ENTRÉE AUDIO DROITE (JACK ROUGE)

ENTRÉE AUDIO GAUCHE (JACK BLANC)

##### AUTRE APPAREIL AUDIO



SORTIE AUDIO DROITE (JACKS ROUGE)

SORTIE AUDIO GAUCHE (JACKS BLANC)

## CONNEXION

### CONNEXION A UN APPAREIL AUDIO

#### CONNEXION D'UN COMPOSANT AUDIO EN SORTIE

Pour connecter un composant audio (comme un amplificateur ou système d'amplification PA) de façon à pouvoir écouter la musique et les voix de la Singing Machine, connectez le composant audio soit aux prises jack AUDIO OUT ou prise jack COAXIAL OUT.

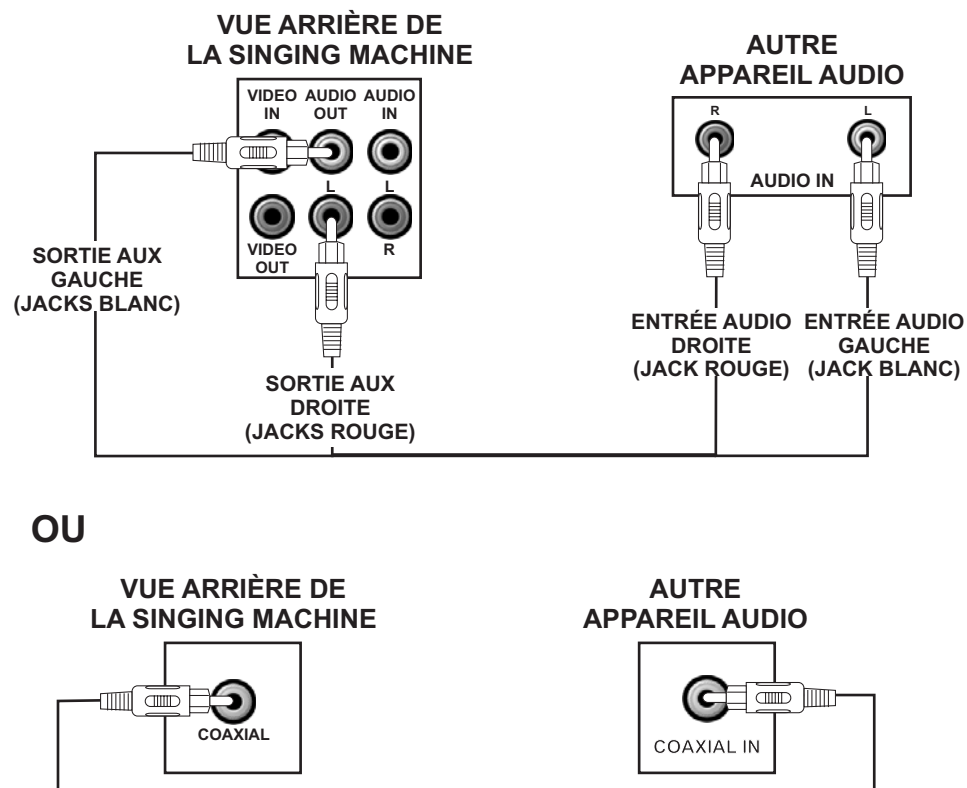

#### Sélecteur du MONITEUR

- Pour jouer un disque DVD/ CDG/ CD, placez le sélecteur MONITEUR en mode DVD/ AUX.
- Pour afficher un signal vidéo d'un autre composant A/V, placez le sélecteur de fonction en mode AUX et le sélecteur MONITEUR en mode DVD/ AUX.
- Pour afficher une image sur le moniteur de la Singing Machine, placez le Sélecteur MONITEUR en mode CAMERA.

#### Sélecteur SORTIE VIDEO

- Pour afficher une image de DVD/ CDG sur la TV, placez le Sélecteur de FONCTION en mode DVD et Sélecteur SORTIE VIDEO en mode DVD/ AUX.
- Pour afficher votre image sur la TV, mettez le mode CAMERA sur vidéo out.

## FONCTIONNEMENT DU MICRO SANS FIL SMM-107B

- 1) Soulevez le couvercle du compartiment des piles sur le devant de la poignée.
- 2) Placez une pile de 9 V dans le compartiment comme indiqué en respectant la polarité (+ et -) marquée à l'intérieur du compartiment du micro sans fil
- 3) Remplacez le couvercle.
- 4) L'interrupteur de Micro Sans Fil possède trois positions. :

1. ON - L'interrupteur est en position haut bas. Le micro fonctionnera. L'indicateur lumineux rouge est allumé.
2. STANDBY- L'interrupteur est en position moyen. Le micro ne fonctionnera pas. L'indicateur lumineux rouge est allumé.  
**NOTE:** Le but de ce réglage est de conserver une connexion entre le micro et la Singing Machine quand vous vous déplacez dans la zone où vous allez l'utiliser. (Cette fonction peut aussi être considérée comme une fonction silencieuse)
3. OFF - L'interrupteur est en position bas. Le micro ne fonctionnera pas. L'indicateur lumineux rouge est éteint

**NOTE:** Pour garantir une durée de vie plus longue à la pile, vérifiez que les micros sans fil sont bien en position ETEINT quand vous ne vous en servez pas. Quand vous ne vous en servez pas pendant longtemps, on recommande d'ôter la pile 9V – DC du compartiment de pile.

## INFORMATION POUR LE MICRO SANS FIL

**Avertissement :** toutes modifications ou changements non expressément approuvés par le fabricant de l'appareil pourraient annuler l'autorité de l'utilisateur sur cet appareil.

### AVIS FCC

Le système de micro sans fil est en accord avec la Partie 90 des Réglementations FCC. Il y a une fréquence disponible pour le système. Il vous faut une licence pour la fréquence que vous avez l'intention d'utiliser avant d'utiliser le système.

Veuillez voir le site Internet <http://wireless.fcc.gov/uls/> pour demander la licence ou téléphonez aux bureaux FCC les plus proches et contactez-les pour obtenir la demande nécessaire. L'octroi de la licence dépend de l'utilisation que vous ferez du système.

### Pour l'exposition aux RF

"AVIS IMPORTANT": Afin d'obéir aux exigences de conformité FCC concernant l'exposition aux RF, aucun changement de l'antenne ou de l'appareil n'est autorisé. Tout changement apporté à l'antenne ou à l'appareil pourrait entraîner l'augmentation d'exposition RF du système.

### INFORMATIONS DE SECURITE

Votre micro sans fil contient un émetteur de basse puissance. Quand l' EUT est allumé il envoie des signaux de radiofréquence (RF). En août 1966 La Commission Fédérale des Communications (FCC) a adopté des règles pour l'exposition aux Radiofréquences avec des niveaux de sécurité pour les appareils sans fil.

### IMPORTANT

Afin de respecter les règles FCC d'exposition aux RF, maintenez l'émetteur et l'antenne à au moins 1 pouce (2,5 cm) du visage et parlez normalement, l'antenne orientée vers le haut et loin du visage. Vérifiez que l'antenne est à au moins 1 pouce (2,5 cm) de votre corps quand vous utilisez le micro sans fil.

N'utilisez que l'antenne fournie. Des antennes non autorisées, des modifications ou accessoires pourraient endommager l'émetteur et pourraient violer les règles FCC.

**REMARQUE :** LE FABRICANT N'EST PAS RESPONSABLE DES INTERFERENCES DE RADIO OU TV CAUSEES PAR DES MODIFICATIONS NON AUTORISEES APPORTEES A CET EQUIPEMENT. DE TELLES MODIFICATIONS POURRAIENT ANNULER L'AUTORITE DE L'UTILISATEUR SUR CET APPAREIL.

L'opération est sujet aux deux conditions suivantes : (1) cet appareil ne doit pas causer d'interférence nocive, et (2) cet appareil doit accepter toute interférence reçue, y compris celles qui pourraient causer une opération non souhaitée.

## CONFIGURATION INITIALE

Utilisez le bouton de configuration pour régler cet appareil. Le menu de configuration est divisé en quatre catégories principales : Configuration Générale, Configuration Audio, Configuration Vidéo et Préférences.

### CONFIGURATION GENERALE

#### Afficher TV

Le rapport largeur / hauteur de votre TV peut être changé par la sélection des options suivantes:

#### NORMAL / PS

Si l'appareil de TV et le DVD ne peuvent recevoir une vision d'écran large, une image large est affichée sur tout l'écran de TV, une portion étant automatiquement coupée.

#### NORMAL / LB

Si l'appareil de TV ne peut recevoir une vision d'écran large mais que le DVD le peut, de larges bandes seront affichées sur les paries supérieure et inférieure de l'écran de TV.

#### WIDE

Pour les appareils de TV larges, choisissez cette option. (l'écran large doit être configuré en « Taille COMPLETE ».)

- - Page réglage general - -		
Afficher TV	PS	Normal / Ps
Marque Angle	OUI	Normal / Lb
Langue Tv	FRAN	LARGE
Sous - Titre	OUI	
Ecran Veille	NON	
Dernière Mémoire	OUI	
Tv Normal Pan Scan		

#### Marque Angle

Cela fonctionne seulement quand il y a une marque d'angle sur le disque.

- ALLUME - La marque d'angle sera affichée quand le DVD joue.
- ETEINT - La marque d'angle ne sera pas affichée.

#### Langue Tv

Notre appareil offre différentes langues Affichées sur Ecran à l'utilisateur.

- - Page réglage general - -		
Afficher TV	PS	
Marque Angle	OUI	
Langue Tv	FRAN	Anglais
Sous - Titre	OUI	Français
Ecran Veille	NON	Espagnol
Dernière Mémoire	OUI	Allemand
Régler Langue Écran Fran		

#### Sous - Titre

Cela fonctionne seulement si le DVD possède des Légendes.

- ALLUME - Légendes activées.
- ETEINT - Légendes désactivées.

- - Page réglage general - -		
Afficher TV	PS	
Marque Angle	OUI	
Langue Tv	FRAN	
Sous - Titre	OUI	OUI
Ecran Veille	OUI	NON
Dernière Mémoire	OUI	
Sous - Titre Codé Marche		

#### Ecran Veille

Quand l'appareil est allumé et n'est pas utilisé pendant cinq minutes, l'économiseur d'écran apparaît pour le protéger.

- ALLUME - L'économiseur d'écran est actif.
- ETEINT - L'économiseur d'écran est inactif

#### Dernière Mémoire

Quand cette fonction est ALLUMÉE (ON), le lecteur commence à jouer où il s'était arrêté même si le disque a été ôté de l'appareil.

### CONFIGURATION AUDIO

#### Disposition Audio

#### Downmix

##### LT / RT

En choisissant cette configuration quand l'original a été enregistré en Prologic Digital, on accentue l'effet de son de théâtre.

- - Regler P. H. parleurs - -		
Downmix	NON	G. / D.
		Stéréo
		NON
Régler Downmix G/D		



# CONFIGURATION INITIALE

## CONFIGURATION AUDIO

### Configuration de Spdif

#### Sortie Spdif

SPDIF/RAW (par défaut)

Choisissez cette configuration si le lecteur DVD est branché à un amplificateur de puissance avec câble coaxial ou câble optique. Quand vous jouez un disque enregistré en formats audio DTS ou MPEG, les signaux numériques correspondants seront émis par le jack de Sortie Coaxial. Ce jack de sortie numérique du lecteur est conçu pour une connexion à un récepteur ou décodeur DTS ou MPEG.

SPDIF / PCM (Sony-Philips Digital Interface Format / Pulse Code Modulation).

Choisissez cette configuration si votre lecteur DVD est branché à un amplificateur stéréo numérique à 2 voies. Si vous jouez un disque en formats audio MPEG, le signal audio sera modulé en signal PCM 2 voies et sera émis par le Jack de Sortie Coaxial ou le Jack de Sortie Optique.

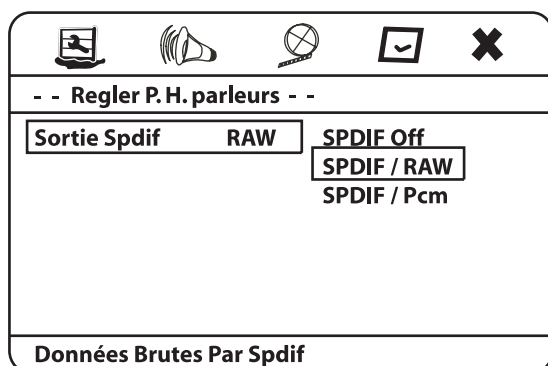

## CONFIGURATION VIDEO

### Netteté

Choisissez ce réglage pour ajuster la netteté de la sortie vidéo. Vous pouvez choisir entre les 3 réglages différents : haute, moyenne et basse

### Luminosité

Pour régler la luminosité, utilisez les curseurs de la télécommande qui vont de -20 à +20.

### Contraste

Pour régler le contraste, utilisez les curseurs de la télécommande qui vont de -16 à +16.

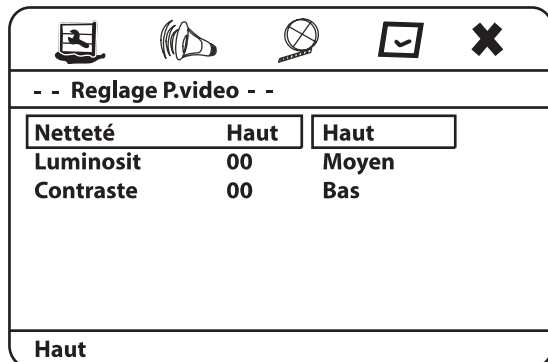

## PRÉFÉRENCES

### Parental

Cette fonction limite la lecture de DVD selon la classification attribuée à chaque film par la Motion Picture Association of America. Les parents peuvent spécifier les classifications qui demandent l'utilisation d'un mot de passe pour pouvoir être vues. Dans la classification de bas à haut, KID SAF est la plus basse et ADULT la plus haute. Pour éliminer les configurations, utilisez le curseur sur la télécommande pour sélectionner la dernière option (Non montrée à suivre).

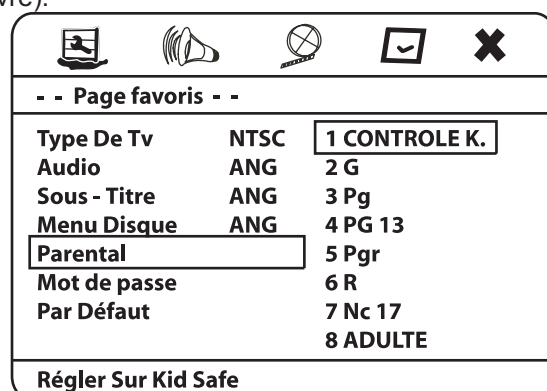

**REMARQUE** - pour changer le mot de passe du blocage parental, utilisez les boutons numériques pour saisir le mot de passe et appuyez sur le bouton ENTER pour confirmer.

### MOT DE PASSE

Cette option est utilisée pour changer le mot de passe. Vous devez saisir l'ancien mot de passe avant d'en créer un autre. Le mot de passe par défaut est 0000. On recommande de se souvenir du nouveau mot de passe.

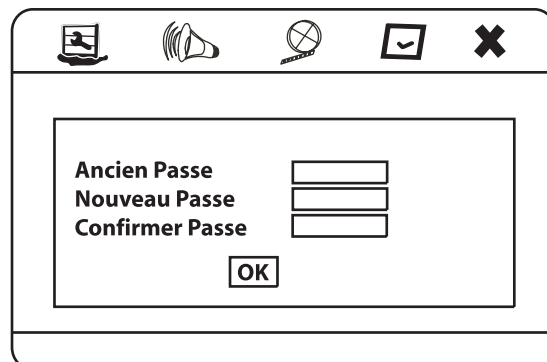

### PAR DEFAUT

Cette option est utilisée pour remettre toutes les fonctions aux valeurs initiales de la fabrique.

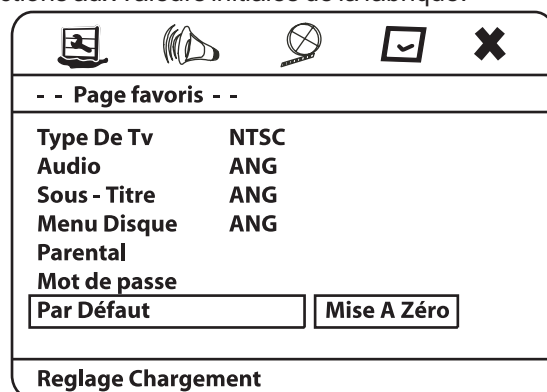

## OPERATIONS DE BASE

### AVANT DE METTRE UN DISQUE

- Veuillez vérifier « Disques qui peuvent être lus » pour vérifier que le disque peut bien être joué.
- Vérifiez que votre Singing Machine est connectée correctement aux composants et que votre Singing Machine et les autres composants sont branchés sur l'électricité.

### REPRODUCTION DE BASE

#### POUR JOUER UN DISQUE

1. Appuyez sur le bouton Attente de l'appareil pour l'allumer.
2. Appuyez sur le bouton Fonction de l'appareil ou de la télécommande jusqu'à ce que LOADING soit affiché sur le LED de votre Singing Machine.
3. Appuyez sur le bouton Ouvrir/ Fermer pour ouvrir le compartiment de disques.
4. Placez un disque dans le compartiment avec le côté imprimé tourné vers le haut et le côté brillant vers le bas.
5. Appuyez sur le bouton Ouvrir/ Fermer pour fermer le compartiment de disques.
6. Appuyez sur le bouton Lecture/ Pause pour commencer à faire jouer le disque.

#### REMARQUE :

1. Pour certains disques, la lecture commencera au premier chapitre ou piste du disque automatiquement.
2. Quand vous jouez le DVD et qu'un menu de titres est enregistré, il peut apparaître sur l'écran. Dans ce cas, reportez-vous à la section « TITRE ».

**ATTENTION:** Maintenez vos doigts loin du plateau du disque quand il se referme. Si vous ne faites pas attention, vous pourriez vous blesser.

#### POUR ARRÊTER LA LECTURE

1. Appuyez sur le bouton ARRÊT pour arrêter le disque. Un écran bleu avec le logo de Singing Machine apparaît sur l'écran de TV. Appuyez sur le bouton de lecture pour continuer, l'image apparaît sur l'écran.
2. Appuyez sur LECTURE / PAUSE pour recommencer la lecture. La lecture commence d'où vous avez appuyé sur le bouton ARRÊT.

#### REMARQUE :

1. En appuyant sur le bouton ARRÊT à nouveau après que le disque s'arrête de jouer effacera l'index de localisation en mémoire.  
DVD - La lecture commence au début du titre actuel.  
CDG / CD - LA lecture commence au début du disque.
2. Sur les disques MP3 et CD d'images JPG, il n'y a pas d'index de localisation en mémoire si vous appuyez sur le bouton ARRÊT.

#### POUR RETIRER UN DISQUE

1. Pressez le bouton ARRÊT.
2. Appuyez sur le bouton Ouvrir/ Fermer pour ouvrir le compartiment de disques.
3. Retirez le disque du compartiment.
4. Appuyez sur le bouton Ouvrir/ Fermer pour fermer le compartiment de disques.

#### POUR ALLER AU CHAPITRE / A LA PISTE SUIVANT(E) OU PRECEDENT(E)

1. Pour des disques DVD : En appuyant sur les boutons PRE ◀◀ ou NEXT ▶▶ on peut passer au chapitre précédent ou au suivant sur le disque.
2. Pour les disques CDG/ CD/ MP3 : En appuyant sur les boutons PRE ◀◀ ou NEXT ▶▶ on peut passer à la piste précédente ou à la suivante sur le disque.

#### REMARQUE :

1. Quand on appuie sur le bouton PRE ◀◀ une fois pendant la lecture normale du DVD, le chapitre qui est en train d'être joué sera rejoué depuis le début.
2. Saisissez l'index du chapitre ou piste en appuyant sur les boutons NUMERIQUES pendant la lecture normale, la lecture ira directement au chapitre ou piste choisie.

#### POUR FAIRE RETOUR RAPIDE OU AVANCE RAPIDE

1. Pendant la lecture normale d'un DVD, CD ou MP3, appuyez sur le bouton FWD pour aller en avant rapide et sur REV pour aller en retour rapide.
2. A chaque fois que vous appuyez sur un bouton cela changera la vitesse de lecture. La séquence suivante apparaît sur l'écran

FWD: 2X ⇔ 4X ⇔ 8X ⇔ 16X ⇔ Normal Play  
(Lecture Normale (ne sera pas affichée sur l'écran))

REV: 2X ⇔ 4X ⇔ 8X ⇔ 16X ⇔ Normal Play  
(Lecture Normale (ne sera pas affichée sur l'écran))

Le taux et le sens de la lecture sont affichés.

3. Appuyez sur le bouton LECTURE pour revenir à la lecture normale.

#### REMARQUE :

1. Cette fonction n'est pas disponible sur les CD d'images JPG.
2. Singing Machine omet les sous-titres et coupe le son en mode avance et retour rapides.
3. La vitesse d'avancement et retour rapides peut dépendre selon le disque.

#### POUR FAIRE UNE PAUSE EN COURS DE LECTURE (MODE FIXE)

1. Appuyez sur le bouton LECTURE / PAUSE pendant la lecture.
2. Appuyez à nouveau sur le bouton LECTURE / PAUSE pour recommencer la lecture.

#### REMARQUE :

1. Cette fonction est disponible pour tous les disques.
2. Le son est coupé en ce mode.

#### CONTROLE DE VOLUME

En appuyant sur le Bouton Volume PRINCIPAL de la télécommande ou en tournant le contrôle de volume de l'appareil on peut régler le volume de sortie audio.

# OPERATIONS DE BASE

## AUTRES FONCTIONS

### REPETITION DE CHAPITRE / TITRE / PISTE

Cette fonction permet à l'utilisateur de répéter des chapitres / titres / pistes particuliers. La séquence suivante sera affichée sur votre TV en appuyant sur ce bouton à plusieurs reprises.

Pour DVD: **Chapitre** ⇌ **Titre** ⇌ **TOUT**  
⇌ OFF (ne sera pas affiché sur l'écran)

Pour CDG et CD: **Track** ⇌ **TOUT** ⇌  
OFF (ne sera pas affiché sur l'écran)

Pour MP3: Répéter Un Montre ⇌ Répéter Dossier  
⇌ Répéter Désactivé

### REPETITION DE SESSION PARTICULIERE

Cette fonction permet à l'utilisateur de répéter la partie souhaitée de la lecture plusieurs fois. La séquence suivante est celle qui apparaît sur votre écran TV si vous appuyez à plusieurs reprises sur le bouton A-B de la télécommande.

- Appuyez sur le bouton A-B de la télécommande de votre Singing Machine pour choisir le chapitre / la chaîne désiré(e) en mode « Répétition de Lecture » pour que le DVD recommence le chapitre depuis le début.
- Appuyez à nouveau sur le bouton A-B au point où se trouve la fin de la « Répétition de Lecture » souhaitée. « **A-B** » apparaît sur l'écran et le choix de « Répétition de Lecture » recommence automatiquement en boucle jusqu'à ce qu'on appuie à nouveau sur le bouton A-B.

#### REMARQUE:

1. Cette fonction marche pour les DVD, MP3 et CD mais pas pour les CD d'images JPG.
2. Pour les CD et MP3, le point de départ et de fin de la sélection A-B doit se situer sur la même piste.

### CHANGEMENT DE LANGUE DES SOUS-TITRES

Etant donné que la plupart des DVD sont enregistrés avec des sous-titres en plusieurs langues, notre appareil offre une fonction SOUS-TITRES, qui change les sous-titres ; grâce à cela l'utilisateur pourra apprécier le film dans la langue de son choix.

En appuyant à plusieurs reprises sur le bouton SOUS-TITRES les différentes langues seront affichées sur l'écran comme suit:

**Subtitle 01/02: Anglais**

**Subtitle 02/02: Espagnol**

**Sous - Titrage Désactivé**

#### REMARQUE:

1. Cette fonction ne marche que pour les DVD.
2. Pour certains disques, le sous-titre ne peut pas être ôté.
3. Les langues des sous-titres varient selon les disques.
4. L'utilisateur peut choisir un sous-titre en utilisant le bouton GO TO de la télécommande duquel il sera traité plus loin.

### CHANGEMENT DE LA LANGUE DE LA PISTE SONORE

Comme les sous-titres les DVD contiennent toujours plus d'une piste d'audio, a l'utilisateur peut sélectionner la piste sonore qu'il veut en utilisant la fonction AUDIO de la télécommande.

En appuyant sur le bouton AUDIO à plusieurs reprises, plusieurs modes audio seront affichés sur l'écran de TV comme suit :

**Audio 1 / 2: Ac3 - 2Canal Anglais**

**Audio 2 / 2: Ac3 - 5.1Canda Anglais**

#### REMARQUE:

1. Le nombre de pistes audio disponibles varie selon les disques.
2. L'utilisateur peut choisir des pistes audio en utilisant le bouton GO TO sur la télécommande. Il sera traité de cette information plus loin dans ce manuel.
3. Pour les disques CDG, CD et MP3, veuillez vous reporter à la fonction VOCAL.

### VOCAL

Etant donné que les voix de différents disques tels que CDG ou CD sont enregistrées de différentes manières, cet appareil offre les fonctions VOCAL permettant à l'utilisateur de choisir le vocal souhaité. Appuyez sur le bouton AUDIO de la télécommande à plusieurs reprises pour afficher ce qui suit sur votre écran TV.

⇌ **Mono Gauche** ⇌ **Mono Droite**  
⇌ **Stéréo** ⇌ **MIXTE MONO** ⇌

#### REMARQUE :

1. Cette fonction marche pour les disques CDG, CD et MP3.
2. Le canal audio de certains disques n'est pas enregistré en format stéréo ou en plus de deux canaux tel le canal 5.1. Si on utilise cette fonction sur de tels disques il n'y aura aucun effet.

### LECTURE CADRE PAR CADRE

En appuyant à plusieurs reprises sur le bouton STEP les images avanceront cadre par cadre. Pour revenir au mode de lecture normale, appuyez sur le bouton LECTURE.

#### REMARQUE :

1. Cette fonction ne marche que pour les DVD.
2. Le son est coupé en ce mode.

## OPERATIONS DE BASE

### AUTRES FONCTIONS

#### EFFET DBB

Allumez l'effet DBB en appuyant sur le bouton DBB de la télécommande.

#### EFFET EQ

Appuyez sur le bouton EQ de la télécommande pour choisir un effet différent. On peut choisir 5 effets différents : Classique, JAZZ Pop, FLAT et Rock.

#### AVC/TOUCHE/ECHO

Appuyez sur le bouton de fonction karaoké à l'avant de la Singing Machine ou sur la télécommande pour pouvoir régler les effets Echo /TOUCHE / AVC produits par la Singing Machine.

Si vous appuyez sur le bouton au milieu pour la première fois, « AVC » sera affiché dans le coin inférieur gauche de l'écran.

En appuyant sur le bouton de Fonction karaoké +/- de la Singing Machine ou de la télécommande, vous réglez le volume AVC qui va de 0 à 10.

En appuyant à nouveau sur le bouton de Fonction Karaoké l'affichage change en « Key Tone I » (tonalité) dans le coin inférieur gauche de l'écran.

Réglez le niveau d'effet de ton en appuyant sur les boutons de fonction karaoké +/- qui vont de -8 à +8.

**Touche: -08 ⇄ -06 ⇄ -05 ⇄ ... ⇄ 0 ⇄ ... ⇄ +05 ⇄ +06 ⇄ +08**

En appuyant à nouveau sur le bouton de Fonction Karaoké l'affichage change en « Echo Level » (niveau d'écho) dans le coin inférieur gauche de l'écran.

Réglez le niveau d'effet de écho en appuyant sur les boutons de fonction karaoké +/- qui vont de 0 à 10.

**ECHO: 00 ⇄ +01 ⇄ +0 2 ⇄ ... ⇄ +10**

#### AFFICHAGE DU TEMPS

En appuyant sur le bouton DISPLAY pendant la lecture normale la TV affichera les différents modes de temps. Les séquences montrées ci-dessous apparaissent sur l'écran de la TV:

<b>Temps Écoulé</b>	<b>1:26:16</b>
<b>TT 01/35 CH 25/38</b>	

Le mode « TITRE ECOULE » apparaît si l'on a appuyé une fois sur le bouton DISPLAY . Il indique le temps écoulé du titre actuel.

<b>Titre restant</b>	<b>0:49:20</b>
<b>TT 01/35 CH 25/38</b>	

Le mode « TITRE RESTANT » apparaît si l'on a appuyé une fois sur le bouton DISPLAY après « Titre Écoulé » . Il indique le temps restant du titre actuel.

<b>Chapitre Écoulé</b>	<b>0:02:21</b>
<b>TT 01/35 CH 25/38</b>	

Le mode « CHAPITRE ECOULE » apparaît si l'on a appuyé une fois sur le bouton DISPLAY après « Titre Restant » . Il indique le temps restant du chapitre écoulé.

<b>Chapitre restant</b>	<b>0:01:38</b>
<b>TT 01/35 CH 25/38</b>	

Le mode suivant est « Chapitre Restant » . Il indique le temps restant de ce chapitre.

**Affichage Désactivé**

Le mode Display sera éteint si l'on appuie encore sur le bouton DISPLAY après « Chapitre Restant » .

#### REMARQUE :

1. Cette fonction n'est pas disponible pour les CD d'images JPG et disques MP3.
2. Pour les disques CDG et CD, la séquence d'affichage est différente de la précédente :

**Temps Écoulé ⇄ Temps Restant ⇄**  
**Temps Total Écoulé ⇄ Affichage Désactivé**

#### ZOOM

Cet appareil possède six modes de zoom différents. En appuyant sur le bouton ZOOM de la télécommande à plusieurs reprises ce qui suit sera affiché sur l'écran TV:

2X ⇄ 3X ⇄ 4X ⇄ ½ X ⇄ 1/3X ⇄ 1/4X ⇄ Lecture Normale

#### REMARQUE:

1. Cette fonction ne marche qu'avec les DVD.
2. « 2X » signifie que la taille de l'écran de reproduction est augmentée (environ) deux fois plus que par défaut. « ½ » signifie que la taille de l'écran de reproduction est divisée (environ) par deux par rapport à la taille par défaut.
3. L'image augmentée peut être déplacée par le curseur de la télécommande. La position de l'image se déplacera et sera montrée comme un autre affichage sur l'écran de TV.

#### VISUALISATION D'UN FILM SOUS DIFFERENTS ANGLES

Certains DVD contiennent des scènes qui ont été prises simultanément sous différents angles. Pour cela, les mêmes scènes peuvent être vues sous différents angles en appuyant sur le bouton ANGLE à plusieurs reprises. (Les angles d'enregistrement varient selon les disques).

#### REMARQUE:

1. Cette fonction ne marche que sur les DVD.
2. Si le DVD a été enregistré seulement sous un angle, cette fonction ne sera pas disponible.



# OPERATIONS DE BASE

## AUTRES FONCTIONS

### RALENTI

L'utilisateur peut appuyer sur le bouton SLOW à plusieurs reprises pour régler la vitesse de ralenti comme on le désire. La séquence suivante sera affichée sur l'écran.

Pour les DVD:

▶ 1/2 ⇔ 1/4 ⇔ 1/8 ⇔ 1/16 ⇔ ◀ 1/2 ⇔ 1/4 ⇔ 1/8 ⇔ 1/16 ⇔ Lecture Normale

**REMARQUE** - Cette fonction ne marche qu'avec les DVD.

### SILENCE

En appuyant une fois sur le bouton MUTE, aucun son ne sortira des haut-parleurs et « MUTE » sera affiché sur l'affichage LED. En appuyant à nouveau sur MUTE, « MUTE OFF » sera affiché sur l'affichage LED et l'effet muet sera éteint.

**REMARQUE** - Cette fonction marche pour tous les disques.

### CURSEUR ET TOUCHE ENTRER

Les boutons CURSEUR servent à faire la sélection sur l'écran et le bouton ENTER est utilisé pour confirmer après la sélection.

#### REMARQUE :

1. Pour utiliser cette fonction l'appareil doit être connecté à un appareil de TV ou autre équipement avec affichage.
2. Si l'on appuie sur les curseurs pendant qu'un CD d'images JPG passe un spectacle de diapos, les transitions d'images suivantes auront lieu:
  - ▲ - inversion de l'image.
  - ▼ - effet miroir.
  - ▶ - l'image tourne dans le sens des aiguilles d'une montre si on appuie sur le bouton à plusieurs reprises.
  - ◀ - l'image tourne dans le sens contraire des aiguilles d'une montre si on appuie sur le bouton à plusieurs reprises.

### ALLERA

Pour les DVD: En appuyant sur le bouton GO TO on va directement au temps de lecture ou à la piste désirée. Les séquences suivantes apparaîtront sur l'écran TV:

**Title : 01/02 Chapter : /19**

Cela vous permet d'aller au chapitre désiré du titre actuel du disque.

Ce mode apparaît si l'on appuie à nouveau sur le bouton GOTO.

**Title : 01/02 Time : :**

Cela vous permet d'aller au temps de lecture désiré dans le titre actuel du disque.

Ce mode apparaît si l'on appuie à nouveau sur le bouton GOTO.

**CH : 01/19 Time : :**

Cela vous permet d'aller au temps de lecture désiré dans le chapitre actuel du disque.

Pour les CD: En appuyant sur le bouton GO TO on va directement au temps de lecture ou à la piste désirée. Les séquences suivantes apparaîtront sur l'écran TV:

**Atteindre Disque:--:--**

Le mode « Disc Go To » apparaît si l'on appuie une fois sur le bouton GO TO. Cela permet d'aller au temps désiré de lecture par rapport à la durée totale du disque.

**Atteindre Piste:--:--**

Le mode « Track Go To » apparaît après le mode « Disc Go To » si l'on appuie une fois de plus sur le bouton GO TO. Cela permet d'aller au temps désiré de lecture de la piste actuelle.

**Sélectionner Piste:--/10**

Le mode « Select Track » apparaît après le mode « Track Go To » si l'on appuie une fois de plus sur le bouton GO TO. Cela permet d'aller à la piste désirée du disque actuel.

Pour les CDG: En appuyant sur le bouton GO TO, on sélectionne seulement le mode « Select Track ».

#### REMARQUE :

1. Cette fonction n'est pas disponible pour les MP3 et CD d'images JPG.

## OPERATIONS DE BASE

### AUTRES FONCTIONS

#### PROGRAMMATION

L'utilisateur peut contrôler l'ordre de lecture souhaité grâce à cette fonction. L'appareil est équipé de 20 programmations. Après avoir appuyé sur le bouton PROGRAM de la télécommande ou de l'appareil, l'écran TV affichera ce qui suit:

Program : Tt (07) / Ch (--)			
1	TT:	CH:	
2	TT:	CH:	
3	TT:	CH:	
4	TT:	CH:	
5	TT:	CH:	
			SORTIE
6	TT:	CH:	
7	TT:	CH:	
8	TT:	CH:	
9	TT:	CH:	
10	TT:	CH:	
			SUIVT (▶▶)

Utilisez le curseur pour sélectionner la première entrée (c.à.d. 01), appuyez sur les boutons numériques comme « 0 » et « 5 », et vous passerez à la prochaine entrée (c.à.d. 02) automatiquement.

Program : Tt (07) / Ch (--)			
1	TT:01	CH:06	
2	TT:03	CH:01	
3	TT:02	CH:01	
4	TT:01	CH:02	
5	TT:01	CH:12	
			SORTIE
6	TT:07	CH:01	
7	TT:02	CH:01	
8	TT:03	CH:02	
9	TT:04	CH:01	
10	TT:03	CH:02	
			LECTURE SUIVT (▶▶)

On ne peut programmer qu'avant de choisir l'option « Start ». Si l'option « Start » est choisie, la « lecture programmée » commence et l'ordre de lecture ne peut pas être édité.

En appuyant sur le bouton PROGRAM pendant la « lecture programmée », l'image suivante apparaît.

Program : Tt (07) / Ch (--)			
1	TT:01	CH:06	
2	TT:03	CH:01	
3	TT:02	CH:01	
4	TT:01	CH:02	
5	TT:01	CH:12	
			SORTIE
6	TT:07	CH:01	
7	TT:02	CH:01	
8	TT:03	CH:02	
9	TT:04	CH:01	
10	TT:03	CH:02	
			Stop SUIVT (▶▶)

Choisir l'option « Stop » ou appuyer sur le bouton STOP peut annuler la programmation immédiatement et la lecture normale continue.

#### REMARQUE :

- Pour effacer la programmation une par une, appuyez sur le curseur ▲ ou ▼ le bouton pour sélectionner le numéro du chapitre / piste. Puis appuyez sur le bouton CLEAR.
- Cette fonction n'est pas disponible en MP3 ou pour les CD d'images JPG.

- Si vous appuyez sur le bouton DISPLAY pendant la « Lecture Programmée », ce qui suit sera affiché:

Pour les DVD :  
Chapitre Lu ⇔ Chapitre Restant ⇔ Sans Affichage Écran.

Pour les CDG et CD :  
Temps Écoulé Du Titre ⇔ Temps Restante Du Titre ⇔ Sans Affichage Écran.

- La fonction GO TO n'est pas disponible en mode de « Lecture Programmée ».
- L'interface de programmation de la fonction programme du CDG et du CD est semblable à celle du DVD. La principale différence est que le paramètre d'entrée du DVD est l'index du titre / chapitre, le paramètre d'entrée du CD est l'index de piste.

#### CONTROLE DE LECTURE (PBC)

Cette fonction ne marche que pour des disques vidéo. L'utilisateur peut accéder à un chapitre spécifique en saisissant le numéro du chapitre grâce aux boutons numériques (0-9, +10) de la télécommande.

#### TITRE

Cette fonction n'est disponible que pour les disques enregistrés avec le menu de titres comme les DVD. En appuyant sur le bouton TITLE de la télécommande on peut retourner directement au menu de titres. « ROOT » sera affiché sur l'affichage LCD. Le contenu du menu de titres varie selon les disques. Utilisez les boutons CURSEUR et ENTER pour sélectionner l'opération souhaitée.

#### EN PUBLIC - BRANCHEZ LA GUITARE ET LE CLAVIER

- Connectez la Guitare ou le Clavier à des prises d'entrée de la Guitare ou du Clavier.
- Pressez le bouton STAND-BY pour allumer l'appareil.
- La sensibilité et le volume de la Guitare ou du Clavier peuvent être réglés comme désiré en tournant le contrôle VOLUME Guitare OU contrôle VOLUME Clavier et/ou le contrôle de VOLUME PRINCIPAL.

## SOINS ET ENTRETIEN

### ALIMENTATION

Après avoir utilisé l'appareil, éteignez en appuyant sur le bouton POWER.

### NETTOYAGE DE L'APPAREIL

Pour nettoyer l'extérieur de l'appareil, l'essuyer simplement avec un chiffon doux, propre et humecté d'eau tiède.

### NETTOYAGE DE LA LENTILLE LASER DU CD

Pour de meilleurs résultats: Utilisez un disque de nettoyage de la lentille CD conformément aux instructions du fabricant de disque de nettoyage.

Si vous ne trouvez pas de disque de nettoyage de la lentille, utilisez un chiffon en coton propre, doux et sec et nettoyez doucement le petit verre de la lentille laser du lecteur de CD.



Pour éviter tout incendie ou choc électrique, débrancher la chaîne stéréo de la prise de courant pendant le nettoyage.

### DISQUE COMPACT

#### Maniement des disques

Même si les plages de musique d'un disque sont recouvertes d'une pellicule de protection, il est à conseiller de manipuler le disque très soigneusement. Toujours prendre les disques par les bords et les ranger dans leur étui immédiatement après les avoir utilisés.

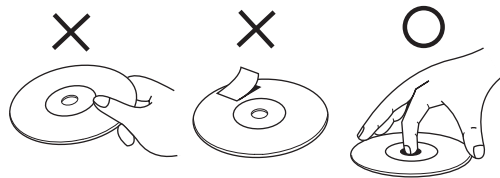

### NETTOYAGE DES DISQUES

Il n'est généralement pas nécessaire de nettoyer les disques. Toutefois, s'il y a des empreintes de doigts, de poussière ou de saleté, vous pouvez les essuyer avec un chiffon doux sans peluches. Essuyer le disque en mouvements rectilignes allant du centre vers le bord. Vous pouvez d'abord humecter le disque si nécessaire.



**REMARQUE:** Ne pas utiliser de détergent ou de produits abrasifs car ils pourraient endommager le disque.

### LECTEUR CD

Le mécanisme du lecteur est équipé de support autolubrifiant et ne doit pas être huilé ou graissé.



## GUIDE DE LOCALISATION DE PROBLÈMES

PROBLÈME	CAUSE POSSIBLE	SOLUTION
Ne s'allume pas quand il est en position ALLUME.	Pas de connexion de la prise d'alimentation à la prise AC.	Insérez la prise d'alimentation dans la prise AC.
Ne s'allume pas quand il est branché.	Le fil d'alimentation n'est pas branché à l'appareil.	Branchez le fil d'alimentation fermement à l'appareil.
Pas de son.	Le Contrôle de Volume est au minimum.	Augmentez le volume.
Pas de son du TV/PA.	Le bouton SILENCE est appuyé sur.	Appuyez sur le bouton SILENCE encore.
	Le Contrôle de Volume sur l'appareil TV/système PA est au minimum.	Augmentez le volume du système TV/PA.
	Appareil TV/système PA (Public) ETEINT.	Allumez le système TV/Public.
	Une fonction incorrecte a été sélectionnée.	Sélectionnez la fonction correcte.
	Le réglage vocal ou audio n'est pas correct.	Sélectionnez le réglage vocal ou audio correct.
	Les fils de raccordement ne sont pas branchés fermement.	Vérifiez que les fils de raccordement blanc et rouge sont bien branchés dans les deux appareils TV / SYSTEME PA. (pour public).
Le LECTEUR DE DVD ne fonctionne pas normalement ou bien "--", "E" ou "UNDISC" sont affichés.	Le Disque a été placé à l'envers.	Insérez le disque correctement.
	Le disque est sale.	Nettoyez avec un chiffon doux.
	Le Disque est rayé.	Utilisez un nouveau disque.
	Le Disque est tordu.	Utilisez un nouveau disque.
	Un disque non conventionnel est inséré.	Utilisez seulement des disques avec l'étiquette standard décrite page F5.
	De l'humidité s'est formée à l'intérieur du Lecteur de CD.	Attendez de 20 à 30 minutes pour laisser sécher.
	La Singing Machine doit être redémarrée.	Démontez la machine de la source d'énergie pendant 30 secondes.
Pas de son (si l'audio passe par l'appareil stéréo).	La sélection de source sur votre appareil stéréo n'est pas configurée correctement.	Sélectionnez ENTREE AUX comme source pour votre appareil stéréo.
	Connexion incorrecte à l'appareil stéréo ou au système PA (public).	Suivez les instructions page F18 pour connecter à votre appareil stéréo.
	Les fils de raccordement ne sont pas branchés fermement.	Vérifiez que les fils de raccordement blanc et rouge sont bien branchés dans les deux appareils stéréo.
Pas de son (si l'audio passe par TV ou Magnéscope).	La Sélection de la source de la TV ou du MAGNETOSCOPE n'est pas correcte.	Suivez les instructions page F17 de "Pour faire les connexions".
	Les fils de raccordement ne sont pas branchés fermement.	Vérifiez que les fils de raccordement blanc et rouge sont bien branchés dans les deux Téléviseur / Magnéscope.

## **GUIDE DE LOCALISATION DE PROBLÈMES**

PROBLÈME	CAUSE POSSIBLE	SOLUTION
Quand un CDG est joué et que vous chantez au micro, la musique de fond ou les voix sont coupées.	Le contrôle de balance n'est pas réglé correctement.	Réglez le contrôle de balance sur la position moyenne.
	AVC est au maximum.	Réglez AVC sur minimum.
	Joue seulement la piste de musique.	Joue la piste qui comprend la musique et les voix.
Les paroles n'apparaissent pas sur l'écran.	Le câble vidéo n'est pas connecté correctement à la TV.	Raccorder le câble vidéo à la prise de sortie VIDEO OUT du Singing Machine et à la prise d'entrée VIDEO IN du téléviseur.
	Le sélecteur de source de la TV n'est pas placé sur VIDEO.	Utilisez votre télécommande de Télévision pour sélectionner l'entrée VIDEO correcte ou pour sélectionner l'entrée VIDEO correcte sur le Téléviseur lui-même. (Voir page F18 dans la rubrique Moyens courants de configurer votre TV ou Magnétoscope)
	La TV ne possède pas d'entrée vidéo.	Connectez la SORTIE VIDEO de l'appareil et ENTREE VIDEO de votre MAGNETOSCOPE, ou connectez-le à un Modulateur RF et ensuite à l'entrée de câble TV. Voir " Pour Faire les Connections" page F17. Vérifier que le disque est un CDG. (Voir page F5 pour détails de nettoyage.)
	Un DVD/ CDG/ CD/ MP3/ CD d'images JPG est chargé mais l'icône ne s'allume pas.	Vérifiez que le disque est propre. (Voir les instructions de nettoyage page F28).

FRANÇAIS

## DÉTAILS TECHNIQUES

<b>SECTION AUDIO:</b> ALIMENTATION DE SORTIE DU HAUT-PARLEUR (MAXIMUM) IMPÉDANCE DE SORTIE DU HAUT-PARLEUR  ALIMENTATION DE SORTIE DU SUBWOOFER (MAXIMUM) IMPÉDANCE DE SORTIE DU SUBWOOFER	10 WATTS + 10 WATTS  4 OHMS  20 WATTS  8 OHMS
<b>SECTION DU LECTEUR DE DVD:</b> RÉPONSE DE FRÉQUENCE RAPPORT SIGNAL - BRUIT BRUIT ET CHUINTEMENT D - A CONVERSION NOMBRE DE PROGRAMMES SORTIE NUMERIQUE	100 Hz - 20kHz 50 dB INCOMMENSURABLE DVD-MPEG II PROGRAMMATION À ACCES DIRECT À 20 ÉTAPES SPDIF COAXIAL
<b>SECTION MONITEUR</b>	MONITEUR TV NOIR ET BLANC 7" SYSTÈME NTSC RÉSOLUTION DE 220 LIGNES
<b>MICRO</b>	-74dB 600 OHM D'IMPÉDANCE AVEC Ø6,3mm MICROPHONE DYNAMIQUE
<b>SECTION ALIMENTATION</b>	CA 110-120V~60Hz
<b>DIMENSIONS (H x L x P)</b> L'APPAREIL PRINCIPAL SUBWOOFER HAUT-PARLEUR	16.5 x 8.9 x 9.9 Pouces / 41.8 x 22.7 x 25.1 Centimètres 16.9 x 10.3 x 9.9 Pouces / 43.0 x 26.1 x 25.1 Centimètres 31.5 x 7.5 x 7.9 Pouces / 80.0 x 19.0 x 20.0 Centimètres
<b>POIDS</b> L'APPAREIL PRINCIPAL SUBWOOFER HAUT-PARLEUR	9,3 lbs / 4,2 kg 14,3 lbs / 6,5 kg 5,4 lbs / 2,4 kg
<b>ACCESSOIRES</b>	1. TÉLÉCOMMANDE 2. CÂBLE AV 3. DISQUE KARAOKÉ CD+G PRÉENREGISTRÉ 4. MICROPHONE DYNAMIQUE 5. VIS

Les spécifications sont typiques. Les appareils individuels peuvent varier. Ils sont sujets à des améliorations continues sans avis préalable et sans faire encourir aucune obligation

## GLOSSAIRE DES TERMES DU KARAOKE SINGING MACHINE

En plus de la terminologie associée avec les appareils électroniques de consommation, des termes supplémentaires sont utilisés presque exclusivement pour le karaoké. Ces termes servent à vous familiariser avec l'univers du Karaoké. Les caractéristiques énumérées ci-dessous, ne s'appliquent **peut - être pas** nécessairement au modèle particulier du Singing Machine que vous avez. Voici une brève explication des termes Karaoké:

**Écho:**

L'écho ajoute de la profondeur et de la résonance à la voix du chanteur sans toutefois modifier la musique. Cet écho est produit en créant une répétition mineure et contrôlée dans la voix du chanteur.

**Multiplex:**

Nos enregistrements multiplex contiennent 2 copies de la même chanson. Une version est l'enregistrement en stéréophonie de la chanson sans la voix du chanteur dirigeant. La seconde version est enregistrée avec la musique et le chœur sur le canal de gauche et la voix du chanteur dirigeant enregistrée sur le canal de droite. Cet enregistrement à 'pistes divisées' vous permet de contrôler le volume de la voix du chanteur dirigeant en réglant le bouton de la balance. Vous pouvez chanter en duo avec le chanteur dirigeant ou utiliser la voix du chanteur dirigeant comme guide pour apprendre la chanson et en la baissant progressivement avec le réglage de la balance vous serez capable de chanter la chanson tout seul.

**Contrôle automatique de la voix:**

Lorsque la fonction AVC est activée, le chant d'un enregistrement multiplex s'arrête dès que le chanteur commence à chanter au microphone. Quand le chanteur arrête de chanter, le chant d'un enregistrement multiplex se réactive automatiquement. Cette fonction est utile surtout pendant l'apprentissage d'une nouvelle chanson. Veuillez noter que la fonction AVC marche seulement avec l'enregistrement multiplex et ne marche pas avec les enregistrements sonores ordinaires.

**Contrôle de la hauteur:**

Cette fonction contrôle la hauteur de la musique en réglant la vitesse de la lecture de la cassette. En augmentant la vitesse de la cassette, la musique a un son plus aigu (haut). En diminuant la vitesse de la cassette, la musique a un son plus grave (bas).

**Régulateur du ton:**

Le régulateur du ton change le ton de la musique du CD/CDG (en appuyant + ou -) pour l'adapter à la voix du chanteur.

**CDG:**

C'est un acronyme pour *Compact Disc plus Graphics* (disque compact et graphiques). Vous allez aussi voir les variantes CD+G et CD+Graphiques. C'est un CD audio régulier avec information emmagasinée sur une piste de données, simultanément à la musique. En termes simples, un CDG a une sortie vidéo pour simples graphiques (il ne s'agit pas d'un vidéo à mouvements complets). Dans le cas du Karaoké, la fonction graphique est utilisée pour emmagasiner les paroles des chansons et pour afficher les paroles en harmonie avec la musique. Dans la plupart des cas, le logiciel CDG affiche les paroles avec un changement de couleur lorsqu'elles doivent être chantées. Vous n'avez besoin que d'un téléviseur ordinaire pour afficher les paroles d'un CDG.

**REMARQUE:** CDG est un type particulier de système de codification de disque compact qui est différent du VCD et du DVD. Votre Singing Machine peut décoder les disques audio compacts ordinaires et les disques CDG. Il ne lira pas les disques codifiés VCD ou DVD.

Les disques audio ordinaires et les cassettes n'afficheront pas les paroles sur votre écran de téléviseur. Les CD audio n'ont pas le logiciel nécessaire pour afficher les paroles.





The Singing Machine Company, Inc.

1001-0607-ENG-SPA-FRE02

6601 Lyons Road, Bldg. A7, Coconut Creek, FL33073-9902, USA.  
TEL: (954) 596-1000 FAX: (954) 596-2000

PRINTED IN CHINA  
IMPRESO EN CHINA  
IMPRIMÉ EN CHINE

**VISIT OUR WEBSITE [www.singingmachine.com](http://www.singingmachine.com)**  
**VISITE NUESTRO SITIO INTERNET [www.singingmachine.com](http://www.singingmachine.com)**  
**VISITE NOTRE SITE INTERNET [www.singingmachine.com](http://www.singingmachine.com)**



## Free Manuals Download Website

<http://myh66.com>

<http://usermanuals.us>

<http://www.somanuals.com>

<http://www.4manuals.cc>

<http://www.manual-lib.com>

<http://www.404manual.com>

<http://www.luxmanual.com>

<http://aubethermostatmanual.com>

Golf course search by state

<http://golfingnear.com>

Email search by domain

<http://emailbydomain.com>

Auto manuals search

<http://auto.somanuals.com>

TV manuals search

<http://tv.somanuals.com>