

TOPCOM[®]

Butler 575 plus



**GEBRUIKSAANWIJZING
MODE D'EMPLOI
USER GUIDE
BEDIENUNGSANLEITUNG**

!! Belangrijk !!

Alvorens uw **Butler 575 plus** te installeren, gelieve uw telefoonmaatschappij te contacteren voor een CLIP-abonnement (weergave oproeper).

Zonder het CLIP-abonnement functioneert de nummerweergavefunctie niet !

!! Important !!

Avant d'installer votre **Butler 575 plus**, veuillez contacter votre société téléphonique afin d'obtenir un abonnement CLIP (indication de l'appelant).

Sans l'abonnement CLIP, la fonction clip ne fonctionne pas !

!! Important !!

Before installing your **Butler 575 plus**, please contact your telephone provider to obtain the CLIP subscription (display caller).

Without this subscription, the clip function does not work !

!! Wichtig !!

Bevor Sie den **Butler 575 plus** installieren, müssen Sie bei Ihrem Netzbetreiber die Funktion Rufnummernübermittlung (CLIP) beantragen.

Ohne Rufnummernübermittlung funktioniert die Clip-Funktion des Geräts nicht !

NL De in deze handleiding beschreven mogelijkheden worden gepubliceerd onder voorbehoud van wijzigingen.

FR Les possibilités décrites dans ce manuel sont publiées sous réserve de modifications.

E The features described in this manual are published with reservation to modifications.

D Die in dieser Bedienungsanleitung umschriebenen Möglichkeiten, werden vorbehalten Änderungen vorbehalten.



NL Dit TOPCOM product voldoet aan de meetvoorschriften 78/22/EEC en aan de elektromagnetische compatibiliteit EMC 89/23/EEC.

FR Ce produit TOPCOM est conforme aux normes de base tension 78/22/CEE et est compatible avec les normes de la compatibilité magnétique EMC 89/23/CEE.

E This TOPCOM product meets the low voltage directive 78/22/EEC and the electromagnetic compatibility EMC directive 89/23/EEC.

D Dieses TOPCOM Produkt entspricht der Messspannungsrichtlinie 78/22/EEC und der EMV (Elektromagnetische Verträglichkeit) Richtlinie 89/23/EEC.

TOPCOM®

Butler 575 plus

1	Installatie	4
2	Symbolen	4
3	Beschrijving toestel	6
3.1	Handset	6
3.2	Basis	6
4	Werking telefoon	7
4.1	Inkomende oproepen beantwoorden	7
4.2	Uitgaande gesprekken	7
4.3	Doorverbinden van externe oproepen	8
4.4	Pauze	8
4.5	Gespreksduur	8
4.6	Tijdelijke uitschakeling van de microfoon (mute)	9
4.7	Paging	9
4.8	Handset activeren	9
4.9	Buiten Bereik	9
4.10	Lege Batterij	9
4.11	Vergrendeling handset	10
4.12	Nummerweergave (Caller-ID)	10
4.13	Telefoonboek	11
4.14	Een naam toekennen aan een handset	13
4.15	Telefooncentrale (PABX)	13
5	Functies	14
5.1	Het basisstation	14
5.2	Een basisstation selecteren	14
5.3	Een handset aanmelden op een basisstation	15
5.4	Handset afmelden	16
5.5	Luidsprekervolume	16
5.6	Beltonen	17
5.7	Klaviertonen aan/uitschakelen	18
5.8	Belmelodie basisstation instellen	18
5.9	Belvolume basisstation instellen	19
5.10	Vergrendeling van uitgaande gesprekken	19
5.11	Alarmnummer (Direct Call = Babycall)	20
5.12	Handset PINcode	20
5.13	RFPI code	21
5.14	Master PINcode (Basisstation) veranderen	21
5.15	Standaardwaarden Basisstation	22
5.16	Standaardwaarden Handset	23
6	Garantie	24

TOPCOM®

Butler 575 plus

1 INSTALLATIE

- Open de batterijruimte van de handset en steek er 3 AAA NiNH-batterijen in.
- Steek het ene uiteinde van de adapter in het stopcontact en het andere uiteinde in de adapteraansluiting PWR (1) aan de onderzijde van het toestel.
- Verbind het ene uiteinde van de telefoonlijn met de wandcontactdoos van het telefoonnet en het andere uiteinde met de onderzijde van het toestel " TEL" (2).

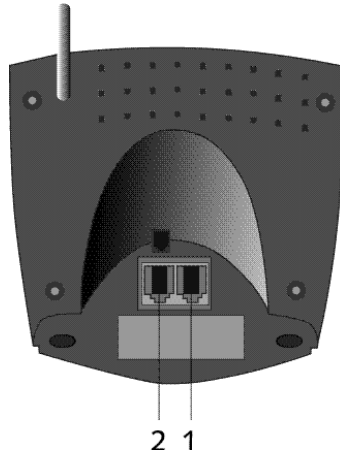

De batterijen van de handset opladen

Om de batterij op te laden, plaatst u de handset op het basisstation. Laad de batterijen gedurende 24 uur op alvorens het toestel voor het eerst te gebruiken. Als de batterij bijna leeg is, verschijnt het Batterijsymbool op de display.

2 SYMBOLEN

De eerste lijn van de display (1) :

Er is ruimte voor max. 12 cijfers of letters op de eerste lijn van de display.

De tweede lijn van de display (2) :

Op de tweede lijn van de display verschijnen 6 symbolen die de werking van de handset weergeven.

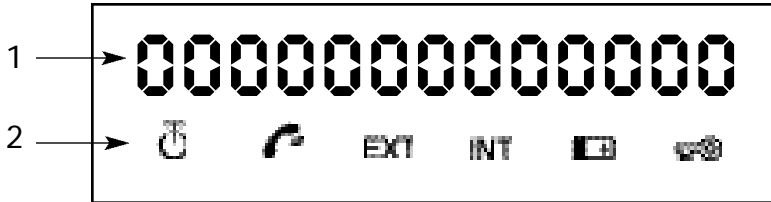

 **ANTENNE**

Als het Antenne-symbool op de display verschijnt, betekent dit dat de handset zich binnen het bereik van de basis bevindt. Wanneer de handset te ver van de basis verwijderd is, verschijnt "RANGE OUT" op de display.

 **OFFHOOK**

Het Afhaak-symbool verschijnt op de display als de Lijntoets wordt ingedrukt om te telefoneren en er verbinding is tussen handset en basisstation.

EXT EXTERNE OPROEP

Het EXT -symbool wordt gebruikt bij externe oproepen en verschijnt eveneens op elke display van de aangemelde handsets.

INT INTERNE OPROEP

Het INT-symbool wordt gebruikt voor interne oproepen tussen handsets en verschijnt enkel op de displays van de desbetreffende handsets.

 **BATTERIJ**

Het Batterij-symbool verschijnt op de display als de batterij bijna leeg is en opgeladen dient te worden.

 **OP SLOT**

Het Vergrendeling-symbool verschijnt als het toestel vergrendeld is. Het toestel kan enkel binnenkomende oproepen ontvangen. Geen enkele toets is geactiveerd, behalve de Aan-toets

3 BESCHRIJVING TOESTEL

3.1 Handset

- 1 Lijn-/Einde Menu-toets 
- 2 Geheugen-/OK-toets 
- 3 Functie-/Flash-toets [F/R]
- 4 Mute-/Wis-/ Escape-/
Geheugen wissen-toets 
- 5 Aan- /Vergrendeling- /Volume-toets 
- 6 Handset Interne Oproep-/
Doorverbind-toets [INT]
- 7 Herkies-/Pauze-toets [R/P]
- 8 * /◀-toets
- 9 # /▶-toets

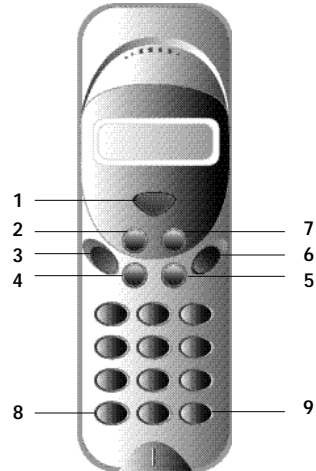

3.2 Basis

- 1 Aan-LED
De basis is aangeschakeld.
- 2 Batterij-LED
De Batterij-indicator brandt tijdens het opladen.
- 3 In Gebruik-LED
Als op de Lijntoets wordt gedrukt om te bellen, brandt het In Gebruik-LED.
- 4 Paging-toets
Men kan de handsets localiseren door op de Paging-toets van de basis te drukken.
- 5 Antenne
Zorgt voor een goede ontvangst tussen handset en basis.

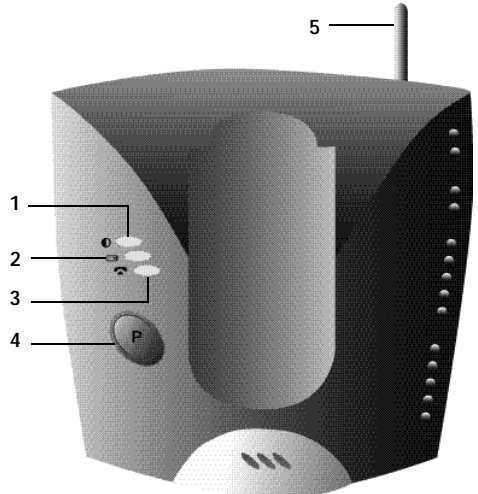



4 WERKING TELEFOON

4.1 Inkomende oproepen beantwoorden

Als de gebruiker een interne of externe oproep wil beantwoorden, moet hij op de Lijntoets drukken. Het INT (interne binnenkomende oproep) of het EXT (externe binnenkomende oproep) symbool knippert op de display. Zodra de oproep beantwoord wordt, stabiliseert het symbool op de display. Bij interne oproepen, rinkelt enkel de opgeroepen handset en verschijnt het INT-symbool enkel op de display van de ontvanger. Het nummer van de oproepende handset verschijnt links op de display. Bij een externe oproep, rinkelen alle vrije handsets en op alle handsets (ook de handsets die in gesprek zijn) knippert het EXT-symbool in de display.

4.2 Uitgaande gesprekken

4.2.1 Externe uitgaande gesprekken

- Als u wil telefoneren, drukt u op de Lijntoets .
- Op de display verschijnt het symbool .
- U hoort de kiestoon en "EXT" verschijnt op de display.
- Geef het telefoonnummer in. Na 10 seconden verschijnt de gespreksduur.
- Om het gesprek te beëindigen, drukt u op de Lijntoets .
- De gespreksduur blijft nog 2 seconden zichtbaar op de display.

4.2.2 Externe uitgaande gesprekken met blokkiezen

- Geef het gewenste nummer in.
- Druk vervolgens op de Lijntoets.

Tijdens het vormen van het nummer, kan een foute ingave gecorrigeerd worden door op de Wistoets  te drukken. Maximum 25 cijfers kunnen ingegeven worden. Mocht dit worden overschreden, weerklinkt een fouttoon en de overtollige cijfers worden genegeerd.

4.2.3 Herhalen van het laatst gevormde nummer (redial)

De 3 laatst gevormde nummers worden opgeslagen in het herkiezgeheugen. Zij kunnen worden opgeroepen met de Herkiestoets [R/P].

- Druk herhaaldelijk op de Herkiestoets tot het gewenste herkieznummer op de display verschijnt.
 - Druk vervolgens op de Lijntoets .
- Daarnaast fungeert de Herkiestoets eveneens als Pauzetoets (zie 4.4 Pauze).

4.2.4 Interne oproepen tussen handsets

Als u een gesprek wil voeren met een andere handset, doet u het volgende :

- Druk op de [INT] -toets
- Geef het nummer van de gewenste handset in.
- De opgeroepen handset drukt op de Lijntoets  om de oproep aan te nemen.
- Druk op de Lijntoets als u het gesprek wil beëindigen.

Opmerking : Als een handset in gesprek is met een andere handset, dan hoort u een bezettoon als u één van deze handsets probeert te bereiken.

4.3 Doorverbinden van externe oproepen

Als men in gesprek is met een externe beller en men wil deze externe oproep doorverbinden naar een andere interne handset, moet men het volgende doen :

- Druk op de [INT]-toets, gevolgd door het nummer van de gewenste handset.
- Zodra de opgeroepen handset een beltoon hoort, drukt hij op de Lijntoets. Beide handsets zijn nu met elkaar in verbinding.
- Vervolgens verbindt de eerste handset het externe gesprek door naar de tweede handset door op de Lijntoets te drukken.

Indien de tweede handset niet antwoordt, drukt de eerste handset nogmaals op de [INT]-toets en is dan opnieuw verbonden met de externe oproep.

4.4 Pauze

Tijdens het vormen van een nummer kan u, door te drukken op de Pauzetoets [R/P], een pauze in het nummer voegen. De pauze mag nooit het eerste cijfer van het telefoonnummer zijn want dan krijgt de Pauzetoets de functie van Herkiestoets.

4.5 Gespreksduur

Tijdens en na een externe oproep verschijnt de gespreksduur op de display.

- Na het opnemen van de handset, verschijnt de gespreksduur na 10 sec.
- Na het gesprek, blijft de gespreksduur nog 2 sec. zichtbaar op de display.

De gespreksduur verschijnt als volgt [mm : ss] (minuten : seconden).



4.6 Tijdelijke uitschakeling van de microfoon (mute)

Het is mogelijk de microfoon tijdens een gesprek tijdelijk uit te schakelen. Dan kan u vrij spreken zonder dat de beller u kan horen.

- Druk, tijdens een gesprek, 1 sec. op de Mute-toets.
- Op de display verschijnt "MUTED".
- Als u het gesprek wil hervatten, drukt u opnieuw op de Mute-toets.



4.7 Paging

Om één of meerdere verloren handsets terug te vinden, drukt u op de Paging-toets van het basisstation.

- Alle aangemelde handsets laten een signaal horen en op de display verschijnt "BASE->PAGING".
- Hebt u de handset teruggevonden en u wil het signaal afzetten, drukt u op de Lijtoets. Paging is niet mogelijk als het toestel in gesprek is of een oproep ontvangt.



4.8 Handset activeren

- De handset kan aan- en uitgeschakeld worden door op de Aan-toets  te drukken.
- Als u de handset aanzet, hoort u een waarschuwingston.
- De handset zoekt het basisstation.



4.9 Buiten Bereik

- Als het toestel zich buiten het bereik van de basis bevindt of niet op de basis is aangemeld, weerklinkt een waarschuwingston.
- U dient zich dichterbij de basis te begeven of het toestel aan te melden (zie 5.3 Een handset aanmelden op een basisstation).



4.10 Lege Batterij

- Als de batterij bijna leeg is, weerklinkt een waarschuwingston.
- Het batterij-symbool verschijnt op de display.



4.11 Vergrendeling handset

Als de handset vergrendeld is, kan geen enkel nummer meer gevormd worden. Binnenkomende oproepen kunnen wel ontvangen worden.

- Als u het klavier van de handset wil vergrendelen, drukt u gedurende 1 sec. op de Vergrendelingtoets .
- Als u de vergrendeling wil uitschakelen, drukt u kort op de Vergrendeling-toets.



4.12 Nummerweergave (Caller-ID)

Als men een oproep ontvangt, verschijnt het telefoonnummer van de oproeper op de display van de handset. Het toestel ontvangt zowel oproepen in FSK (naam, telefoonnummer, datum en tijd van een oproep)* als in DTMF (enkel telefoonnummer). Het toestel kan 20 oproepen bewaren in een oproeplijst die later overlopen kunnen worden. Het toestel bewaart nooit tweemaal dezelfde oproep. Als het geheugen vol is, vervangen de nieuwe oproepen automatisch de oudste in het geheugen.

* enkel indien het netwerk de naam, de datum & de tijd samen met het telefoonnummer doorstuurt!

4.12.1 Een nummer uit de oproeplijst bellen

- Druk op de Functietoets tot "CALLER ID" op de display verschijnt.
- Druk op de OK-toets.

Het nummer of de naam van de laatst ontvangen oproep verschijnt op de display.

- Druk op de '◀' of '▶'-toets en de oproepen in de oproeplijst verschijnen in volgorde.
- Druk op de Lijntoets als het gewenste nummer/naam op de display verschijnt. Het nummer wordt automatisch gevormd.



4.12.2 Een nummer uit de oproeplijst wissen

- Druk op de Escape-toets om het nummer op de display te wissen.
- Druk op de OK-toets als "DELETE MSG" op de display verschijnt.



4.12.3 Alle nummers uit de oproeplijst wissen

- Druk op de Escape-toets als u in de oproeplijst bent.
- Druk op de Functietoets. "DELETE ALL" verschijnt op de display.
- Druk op de OK-toets.
Alle nummers van de oproeplijst zijn gewist.



4.12.4 Naam, datum en tijd van de oproep weergeven

U kan afwisselend telefoonnummer, naam en datum/tijd weergeven door op de OK-toets te drukken

Opmerking : De datum en de tijd worden enkel weergegeven als het netwerk deze gegevens, samen met het oproepnummer, doorstuurt. Indien de naam in het geheugen (telefoonboek) staat, zal de naam, zoals deze is geprogrammeerd in het geheugen, worden weergegeven (zie hoofdstuk : 'Telefoonboek. Dit geldt eveneens als de naam door het netwerk wordt gestuurd.

4.13 Telefoonboek

Men kan 20 telefoonnummers (20 digits) met naam (12 karakters) opslaan in het telefoonboek.

4.13.1 Een telefoonnummer van het Caller-ID geheugen opslaan in het telefoonboek

- Selecteer het telefoonnummer in de oproeplijst dat u in het telefoonboek wil opslaan.
- Druk op de Mute-toets.
- Druk tweemaal op de Functietoets. "INSERT PB" verschijnt op de display
- Druk op de OK-toets. "NAME" verschijnt op de display.
- Geef de naam in en druk op de OK-toets.
- "ADDRESS: xx" verschijnt op de display.
- Druk op de OK-toets.

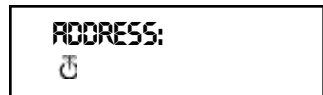
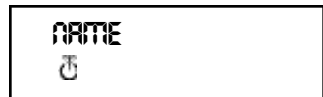

4.13.2 Een naam opslaan in het telefoonboek

Er zijn twee manieren om een naam op te slaan in een telefoonboek:

Manier 1

- Vorm het gewenste nummer en druk op de OK-toets.
- "NAME" verschijnt op de display.
- Geef de naam in en druk op de OK-toets.
- Als "ADDRESS : xx" op de display verschijnt, drukt u nogmaals op de OK-toets.

NAME
☎

ADDRESS:
☎

Manier 2

- Druk op de Functietoets tot "PHONE BOOK" op de display verschijnt.
- Druk op de OK-toets.
- Als u éénmaal op de Mute-toets drukt, verschijnt "DELETE MSG" op de display.
- Druk nogmaals op de Functietoets, "INSERT PB?" verschijnt op de display.
- Druk op de OK-toets.
- Als "NUMBER" op de display verschijnt, geef het telefoonnummer in.
- Druk op de OK-toets.
- Als "NAME" op de display verschijnt, geef de naam in.
- Druk op de OK-toets.
- Als "ADDRESS : xx" op de display verschijnt, drukt u nogmaals op de OK-toets.

PHONE BOOK
☎

DELETE MSG
☎

INSERT PB?
☎

NUMBER
☎

NAME
☎

ADDRESS:
☎

4.13.3 Een nummer in het telefoonboek wissen

- Druk op de Functietoets tot "PHONE BOOK" op de display verschijnt.
- Druk op de OK-toets.
- Selecteer het telefoonnummer dat u wenst te wissen en druk op de Mute-toets.
- Druk vervolgens op de OK-toets.

PHONE BOOK
☎

4.13.4 Een nummer opzoeken en automatisch vormen

- Druk op de Functietoets tot "PHONE BOOK" op de display verschijnt.
- Druk op de OK-toets.
- Druk op de ◀/▶-toets tot de juiste naam verschijnt.
- Druk op de Lijntoets en het nummer wordt automatisch gevormd.



Opmerking: Als de naam op de display staat, kan u ook het nummer weergeven door op de OK-toets te drukken.

4.14 Een naam toekennen aan een handset

Deze functie laat u toe een naam toe te kennen aan een handset. Telkens wanneer het toestel in standby is, verschijnt deze naam op de display.

- Druk op de Functietoets tot "USER NAME" op de display verschijnt.
- Druk op de OK-toets.
- "NAME" verschijnt op de display.
- Geef de naam in met behulp van de cijfertoetsen.
- Druk op de OK-toets ter bevestiging.



Bvb 'KIM'

- Druk op de Functietoets en selecteer 'User Name'.
- Druk op de OK-toets. 'Name' verschijnt op de display.
- Druk 2x op '5' ('K' verschijnt).
- Druk 3x op '4' ('I' verschijnt).
- Druk 1x op '6' ('M' verschijnt).

4.15 Telefooncentrale (PABX)

4.15.1 Een PABX buitenlijnummer instellen

- Druk op de Functietoets tot "PABX SETTING" op de display verschijnt.
- Druk op de OK-toets. "PABX SET 1" verschijnt op de display
- Druk nogmaals op de OK-toets en geef het buitenlijnummer in, bvb 0.
- Druk op de OK-toets ter bevestiging.

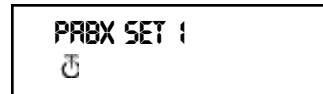

Opmerking : Als er geen buitenlijnummer geprogrammeerd is, verschijnt 'EMPTY' op de display.

4.15.2 Een PABX buitenlijnummer wissen

- Druk op de Functietoets tot "PABX SETTING" op de display verschijnt.
- Druk op de OK-toets. "PABX SET 1" verschijnt op de display.
- Druk op de OK-toets, het geprogrammeerde buitenlijnummer verschijnt op de display.
- Druk driemaal op de Mute-toets, 'INPUT NUM' verschijnt op de display
- Druk op de OK-toets

PABX SETTING



PABX SET 1



INPUT NUM



5 FUNCTIES

5.1 Het basisstation

Handsets kunnen aangemeld worden op 4 verschillende basisstations. Als een handset op verschillende basisstations is aangemeld, kan men selecteren met welk basisstation men wil werken.

Opmerking : Als men "BASE NO : AUTO" selecteert, wordt de basis automatisch gezocht. Als er meer dan 2 basisstations zijn, selecteert de handset een willekeurig basisstation. Dit is echter enkel mogelijk als deze handset aangemeld werd op meerdere basisstations.

5.2 Een basisstation selecteren

- Druk op de Functietoets tot "SELECT BASE" op de display verschijnt.
- Druk op de OK-toets.
- Het basisnummer verschijnt op de display, bvb "BASE NO: 1"
- Druk op de Functietoets.
- Op de display verschijnen de basisnummers : "BASE NO : 1 ~ 4, AUTO"
- Als het gewenste basisnummer op de display staat bvb. "BASE NO: 2", druk op de OK-toets.

SELECT BASE



BASE NO : 1



BASE NO : 2



- Laten we aannemen dat de handset ooit op Basis 2 was aangemeld en dat het handsetnummer nu "MULTI 1" is. Als u deze handset terug op basis 2 wil aanmelden, selecteer de basis "BASE NO:2" en druk op de OK-toets.
Display : "NEW BASE : 2"



Opmerking : Als de handset nooit aangemeld was op basis 2, verschijnt "NOT SUB2" op de display.

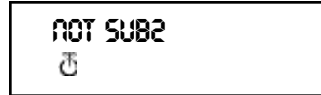

- Op de display verschijnt : "BASE : 2".
- Druk op de OK-toets om de nieuwe basis aan te melden.
- Het toestel keert terug naar standby modus.
Op de display verschijnt "MULTI 2".

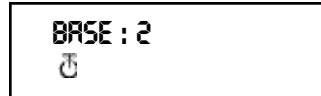

5.3 Een handset aanmelden op een basisstation

Om te kunnen telefoneren en oproepen te kunnen ontvangen, moet de handset aangemeld worden op de basis. Een nieuwe handset kan enkel aangemeld worden als het basisstation zich in de Aanmeldmodus bevindt. Houdt de Pagingtoets gedurende 15 sec. ingedrukt tot u een beeptoon hoort. De basis bevindt zich nu in Aanmeldmodus.

- Druk op de Functietoets tot "H-REGISTER" op de display verschijnt. Druk op de OK-toets.
- Op de display verschijnt "SEARCH BS 1".
- Druk op de Functietoets.
- Het basisnummer verandert van 1 tot 4.
- Zodra de handset het juiste basisnummer gevonden heeft, drukt u op de OK-toets.
- Als de handset op zoek is naar de basis, verschijnt de RFPI Code op de display.
- Druk op de OK-toets.
- Als "PIN:" op de display staat, geeft u de PINcode van de basis in.
- Na het ingeven van de 4-cijferige PINcode, drukt u op de OK-toets.

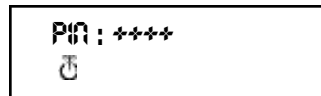
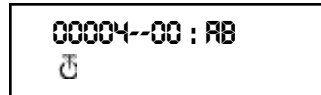
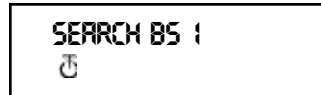

- Het toestel keert terug naar het menu "H-REGISTER".

H-REGISTER
☎

5.4 Handset afmelden

Het is mogelijk een handset van een basisstation af te melden. Dit doet u door het handsetnummer in te geven.

- Druk op de Functietoets tot "BASE SETTING" op de display verschijnt.
- Druk op de OK-toets.
- Druk op de Functietoets tot "HANDY DESUB" op de display verschijnt.
- Druk op de OK-toets.
- Het handsetnummer verschijnt op de display.
- Druk op de Functietoets en de handsetnummers van 2 tot 5 verschijnen op de display.
- Druk op de OK-toets als het handsetnummer, dat afgemeld moet worden, op de display verschijnt, bvb. "HANDY NO : 2".

BASE SETTING
☎

HANDY DESUB
☎

HANDY NO:2
☎

Opmerking : U kan iedere handset afmelden behalve die waarmee je afmeldt en "Multi 1", bvb. Handsetnummer 3 (Multi 3) kan handsetnummer 1 (Multi 1) noch zichzelf (Multi 3) afmelden, wel de andere handsets.

5.5 Luidspreekervolume

Het luidspreekervolume kan aangepast worden, er zijn 3 niveaus : laag "VOL LOW", medium "VOL MIDDLE" en hoog "VOL HIGH". Tijdens een gesprek kan u het volume tijdelijk aanpassen door op de Volumetoets  te drukken.

5.5.1 Het luidspreekervolume aanpassen

- Druk op de Functietoets tot "EAR VOLUME" op de display verschijnt. Druk op de OK-toets.
- Selecteer het gewenste volume, bvb. "VOL MIDDLE".
- Druk op de OK-toets ter bevestiging.
- Het toestel keert terug naar het "EAR VOLUME" menu.

EAR VOLUME
☎

VOL MIDDLE
☎

EAR VOLUME
☎

5.6 Beltonen

Voor zowel interne als externe oproepen kan zowel een apart belvolume als een aparte belmelodie geselecteerd worden. De externe beltoon wordt ingesteld in het menu: "H-EXT RING", de interne beltoon in menu "H-INT RING". In beide menu's wordt eerst de melodie en dan het volume geselecteerd. Men kan kiezen tussen 9 melodieën en 9 volume niveaus.

5.6.1 Extern belvolume en melodie

MELODIE

- Druk op de Functietoets tot "H-EXT RING" op de display verschijnt.
- Druk op de OK-toets.
- Als het menu "MELODY" op de display verschijnt, druk op de OK-toets.
- De huidige melodie "MELODY 1" verschijnt op de display.
- Druk op de Functietoets.
Op de display verschijnen de melodienummers van 1 tot 9 en OFF.
- Selecteer de gewenste melodie en druk op de OK-toets
- Het toestel keert terug naar menu "H-EXT RING".

H--EXT RING
⌂

MELODY
⌂

MELODY 1
⌂

H--EXT RING
⌂

VOLUME

- Druk op de Functietoets tot "H-EXT RING" op de display verschijnt.
- Druk op de OK-toets.
- Op de display verschijnt "MELODY".
- Druk op de Functietoets.
- Op de display verschijnt "VOLUME".
- Druk op de OK-toets, het menu "VOLUME" is geselecteerd.
- Het huidige volume "VOLUME 1" verschijnt op de display.

H--EXT RING
⌂

MELODY
⌂

VOLUME
⌂

VOLUME 1
⌂

- Druk op de Functietoets. Op de display verschijnen de verschillende niveaus van 1 tot 9.
- Selecteer het gewenste volume en druk op de OK-toets.
- Het toestel keert terug naar menu "H-EXT RING".



H--EXT RING
⏏

5.6.2 Intern belvolume en melodie

Het intern belvolume en de melodie worden op dezelfde manier ingesteld als het extern belvolume en melodie. Selecteer echter het menu "H-INT RING".

5.7 Klaviertonen aan/uitschakelen

Het is mogelijk de handset zodanig in te stellen dat bij elke toetsdruk een toon weerklinkt.

- Druk op de Functietoets tot "H-KEY CLICK" op de display verschijnt.
- Druk op de OK-toets.
- De huidige instelling verschijnt op de display.
- Druk op de Functietoets en selecteer de gewenste instelling.
- Druk op de OK-toets ter bevestiging
- Het toestel keert terug naar het "H-KEY CLICK" menu.



H--KEY CLICK
⏏



CLICK ON
⏏



H--KEY CLICK
⏏

5.8 Belmelodie basisstation instellen

Het basistoestel beschikt over 9 belmelodieën.

- Druk op de Functietoets tot "BASE SETTING" op de display verschijnt.
- Druk op de OK-toets.
- Druk op de Functie-toets tot "BASE MELODY" op de display verschijnt.
- Druk op de OK-toets.
- De huidige melodie verschijnt op de display, bvb "MELODY 1".
- Druk op de Functietoets; op de display verschijnen de belmelodieën van 1 tot 9 en OFF.



BASE SETTING
⏏



BASE MELODY
⏏



MELODY 1
⏏

U hoort de verschillende melodieën.

- Selecteer de gewenste melodie en druk op de OK-toets. Het toestel keert terug naar het "BASE MELODY" menu.

5.9 Belvolume basisstation instellen

Het basistoestel beschikt over 9 belvolumes.

- Druk op de Functietoets tot "BASE SETTING" op het scherm verschijnt.
- Druk op de OK-toets.
- Druk op de Functietoets tot "BASE VOLUME" op de display verschijnt.
- Druk op de OK-toets.
- Het huidige volume verschijnt in de display, bvb. "VOLUME 1".
- Druk op de Functietoets; op de display verschijnen de volumes van 1 tot 9. U hoort het volume van de basis veranderen.
- Selecteer het gewenste volume en druk op de OK-toets.
- Het toestel keert terug naar het "BASE VOLUME" menu.



5.10 Vergrendeling van uitgaande gesprekken

U kan de handset zodanig programmeren dat bepaalde telefoonnummers niet kunnen opgeroepen worden. Tot 5 nummers (van max. 5 cijfers) kunnen vergrendeld worden. Per nummer kan men 5 handsets programmeren.

5.10.1 Vergrendeling activeren

- Druk op de Functietoets tot "BASE SETTING" op de display verschijnt.
- Druk op de OK-toets.
- Druk op de Functietoets tot "BARRING" op de display verschijnt.
- Druk op de OK-toets.
- Op de display verschijnt "FP PIN :." (zie 5.15 Master PINcode (basisstation) veranderen).
- Geef de PINcode in en druk op de OK-toets.



- Het reeds geregistreerde nummer verschijnt op de display : " NO 1 : 001" . Is er nog geen nummer geregistreerd, verschijnt " EMPTY" .
- Geef het nummer in en druk op de OK-toets.
Men kan het nummer wissen of corrigeren door op de Wistoets  te drukken.
- Als " HANDY : " op de display staat, geeft u de handsetnummers één voor één in.
- Druk op de OK-toets en het toestel keert terug naar het " BARRING" menu.



5.11 Alarmnummer (Direct Call = Babycall)

U kan de handset zodanig programmeren dat één enkel specifiek nummer automatisch wordt gevormd wanneer men eender welke toets drukt. Men kan één babycallnummer per handset programmeren. Inkomende oproepen kunnen zonder probleem beantwoord worden.

5.11.1 Alarmnummer activeren

- Druk op de Functietoets tot " DIRECT CALL" op de display verschijnt.
- Druk op de OK-toets.
- Geef het gewenste telefoonnummer in.
Het nummer verschijnt op de display en kan, indien nodig, gecorrigeerd worden met de Wistoets  .
- Druk op de OK-toets en de functie is geactiveerd.
- Als het nummer niet is ingegeven, verschijnt " PHONE NUMBER" op de display. Geef het nummer in, druk op de OK-toets en u wordt verbonden met het telefoonnummer.



5.11.2 Alarmnummer uitschakelen

Druk 2x snel na elkaar op de Escapetoets  om de Direct Call-functie uit te schakelen.

5.12 Handset PINcode

De nieuwe handset PINcode zal de oude code enkel vervangen als de nieuwe code tweemaal correct werd ingegeven en als de onderstaande procedure niet werd onderbroken. Het is mogelijk de standaardwaarde, nl. 1590, van de handset PINcode terug in te stellen.

5.12.1 De handset PINcode veranderen

- Druk op de Functietoets tot " H-CHANGE PIN" op de display verschijnt.
- Druk op de OK-toets.
- Op de display verschijnt " PP PIN :".
- Geef de huidige PINcode in en druk op de OK-toets.
- Als " NEW PIN" op de display verschijnt, geef de nieuwe handset PINcode in en druk op de OK-toets.
- Vervolgens verschijnt " RETYPE" op de display.
- Geef de nieuwe PINcode opnieuw in.
- Druk op de OK-toets ter bevestiging en het toestel keert terug naar het " H-CHANGE PIN" menu.



5.13 RFPI code

Deze functie laat u toe de RFPI code weer te geven op de display. De RFPI-code is de herkenningcode van het basisstation waartoe de handset behoort.

- Druk op de Functietoets tot "SHOW RFPI" op de display verschijnt.
- Druk op de OK-toets.
- Op de display verschijnt de RFPI code.
- Druk op de OK-toets, het toestel keert terug naar het " SHOW RFPI" menu.

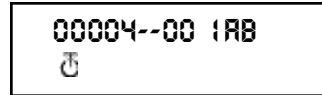

5.14 Master PINcode (Basisstation) veranderen

De Master PINcode is een belangrijk onderdeel van het systeem. Daarom is het zeer belangrijk dat u de standaard Master PINcode, nl. 1590, zo snel mogelijk verandert. De nieuwe Master PINcode zal de oude code enkel vervangen als de nieuwe code tweemaal correct werd ingegeven en als de onderstaande procedure niet werd onderbroken.

- Druk op de Functietoets tot "BASE SETTING" op de display verschijnt.
- Druk op de OK-toets.
- Druk op de Functietoets tot "B-CHANGE PIN" op de display verschijnt.
- Druk op de OK-toets.
- Op de display verschijnt "FP PIN :".
- Geef de huidige PINcode in en druk op de OK-toets.
- "WAIT" verschijnt op de display.
- Als "NEW PIN" op de display staat, geeft u de nieuwe Master PINcode in.
- Druk op de OK-toets.
- Op de display verschijnt : "RETYPE PIN :".
- Geef de nieuwe Master PINcode nogmaals in.
- Druk op de OK-toets ter bevestiging.

BASE SETTING
⏏

B--CHANGE PIN
⏏

FP PIN:
⏏

NEW PIN:
⏏

RETYPE PIN:
⏏

OPGEPAST : VERGEET UW PERSOONLIJKE PINCODE NIET !

5.15 Standaardwaarden Basisstation

De standaardwaarden van het basisstation kunnen opnieuw ingesteld worden. Hierdoor zal echter geen enkele handset nog aangemeld zijn op de basis. Er zijn twee mogelijkheden:

<u>1: RESET ALL</u> Aangemelde handsets	Geen enkele handset aangemeld
<u>2: INITIALIZE</u> Alle standaardwaarden worden terug ingesteld.	
Belvolume basis	Niveau #9
Belmelodie basis	Melodie #4
Master PINcode	1590
Blokken oproepen	Alle geblokkeerde nummers en de toegewezen handsets zijn verwijderd.

5.15.1 Standaardwaarden basisstation instellen

- Druk op de Functietoets tot "BASE SETTING" op de display verschijnt.
- Druk op de OK-toets.
- Druk op de Functietoets tot "BASE RESET" op de display verschijnt.
- Druk op de OK-toets en selecteer het "INITIALIZE" menu.
 - Als men op de OK-toets drukt, zijn alle huidige waarden gewist.
 - Drukt men op de Functietoets en selecteert men het "RESET ALL" menu, dan worden alle aanmeldgegevens gewist na het drukken op de OK-toets.
- De handset geeft nu het "NOT SUB" menu weer op de display en dient opnieuw te worden aangemeld op een basisstation (zie 5.3 Een handset aanmelden op een basisstation).



5.16 Standaardwaarden Handset

Deze functie laat toe de standaardwaarden van de handset terug in te stellen. Er zijn twee mogelijkheden :

<u>1: RESET ALL</u>	
Het babycall-nummer en alle geheugennummers worden gewist.	
<u>2: INITIALIZE</u>	
Alle standaardwaarden worden terug ingesteld.	
Klaviertonen :	aan
Belvolume :	niveau #9
Externe belmelodie :	melodie #4
Interne belmelodie :	melodie #7
Luidsprekervolume :	medium (middle)

5.16.1 Standaardwaarden handset instellen

- Druk op de Functietoets tot "H-RESET" op de display verschijnt.
- Druk op de OK-toets.
- Op de display verschijnt "PP PIN :".
- Geef de PINcode in en druk op de OK-toets.
- Op de display verschijnt "RESET ALL".
 - Als u alle ingestelde waarden wil verwijderen, drukt u op de OK-toets.
 - Als u op de Functietoets drukt, verschijnt "INITIALIZE". Druk op de OK-toets, de standaardwaarden zijn opnieuw ingesteld. Het toestel keert terug in standby modus.
- Het toestel staat terug in het "H-RESET" menu.

Opmerking : Als u een handset wil afmelden, druk tegelijkertijd op de Aan-toets en de INT-toets terwijl de handset afstaat. Op de display verschijnt " F->CLEARSUBS". Druk nu op de Functietoets en de handset is niet langer aangemeld op de basis. Op de display verschijnt "NOT SUB".

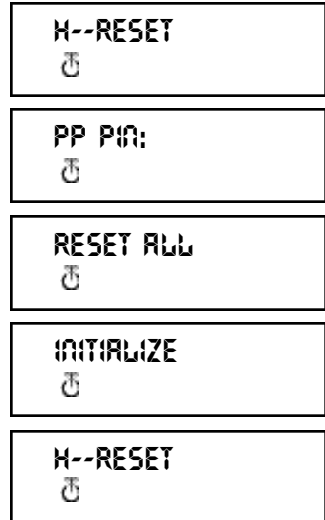

6 GARANTIE

Garantie : 1 jaar

Contacteer uw dealer.

Opgelet : Vergeet uw aankoopbewijs niet bij uw toestel te steken.

Dit apparaat is goedgekeurd volgens Beschikking van de Raad 98/482/EG (TBR 21) voor pan-Europese aansluiting van enkelvoudige eindapparatuur op het openbare geschakelde (PSTN). Gezien de verschillen tussen de individuele PSTN's in de verschillende landen, biedt deze goedkeuring op zichzelf geen onvoorwaardelijke garantie voor een succesvolle werking op elke PSTN-netwerkaansluitpunt. Neem bij problemen in eerste instantie contact op met de leverancier van het apparaat. Deze lijst geeft een overzicht van de netwerken waarvoor dit toestel werd ontworpen en met dewelke er zich problemen kunnen voordoen.

Netwerk	Compatibiliteit	Netwerk	Compatibiliteit
Oostenrijk	A	Luxemburg	A
Belgie	A	Nederland	A
Denemarken	A	Portugal	A
Finland	A	Spanje	A
Frankrijk	A	Zweden	A
Duitsland	A	Groot Brittannië	A
Griekenland	A	Noorwegen	A
Ierland	C	Zwitserland	A
Italië	A		

A – het toestel werd ontwikkeld om te werken met het netwerk van dit land

B – er kunnen zich moeilijkheden voordoen bij de werking tussen het toestel en het netwerk van dit land

C – het toestel werd niet getest op het netwerk van dit land

TOPCOM[®]

Butler 575 plus

1	Installation	26
2	Symboles	26
3	Description appareil	28
3.1	Combiné	28
3.2	Poste de base	28
4	Fonctionnement du téléphone	29
4.1	Répondre aux appels entrants	29
4.2	Appels sortants	29
4.3	Transférer des appels externes	30
4.4	Pause	30
4.5	Durée de la communication	30
4.6	Fonction Mute (coupure du micro)	31
4.7	Paging	31
4.8	Activer le combiné	31
4.9	Hors portée	31
4.10	Batterie vide	31
4.11	Verrouillage du combiné	32
4.12	Affichage du numéro (Caller-ID)	32
4.13	Annuaire	33
4.14	Attribution d'un nom à un combiné	35
4.15	Central téléphonique (PABX)	35
5	Fonctions	36
5.1	Le poste de base	36
5.2	Sélectionner un poste de base	36
5.3	Annoncer un combiné à un poste de base	37
5.4	Supprimer l'annonce d'un combiné	38
5.5	Niveau d'écoute	38
5.6	Sonneries	39
5.7	Activer/désactiver les tonalités du clavier	40
5.8	Régler la mélodie de sonnerie du poste de base	40
5.9	Régler le volume de sonnerie du poste de base	41
5.10	Verrouillage d'appels sortants	41
5.11	Numéro d'alarme (Direct Call = Babycall)	42
5.12	Le code PIN du combiné	42
5.13	Code RFPI	43
5.14	Changer le code Master PIN (poste de base)	43
5.15	Les valeurs standard du poste de base	44
5.16	Les valeurs standard du combiné	45
6	Garantie	47

1 INSTALLATION

- Ouvrez le compartiment à batteries du combiné et placez-y 3 batteries AAA NiNH.
- Connectez un bout du câble de l'adaptateur à la prise de contact et connectez l'autre bout à la connexion adaptateur "PWR" (1) en bas de l'appareil.
- Connectez un bout du câble téléphonique à la prise de contact murale du réseau téléphonique et l'autre bout à la connexion "TEL" (2) en bas de l'appareil.

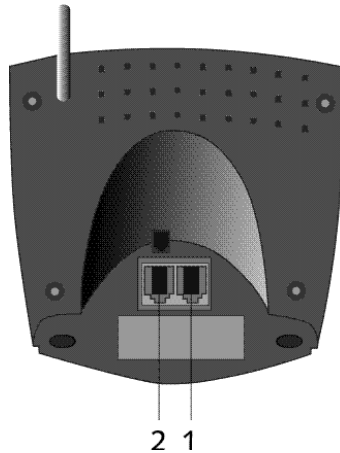

Charger les batteries du combiné

Pour charger la batterie, placez le combiné sur son poste de base. Chargez les batteries pendant 24 heures avant d'utiliser l'appareil pour la première fois. Quand la batterie est presque vide, le symbole Batterie à l'écran vous en avertit.

2 SYMBOLES

La première ligne à l'écran (1) :

La première ligne peut contenir un maximum de 12 chiffres et lettres.

La seconde ligne à l'écran (2) :

La seconde ligne de l'écran fait apparaître 6 symboles qui indiquent le fonctionnement du combiné.

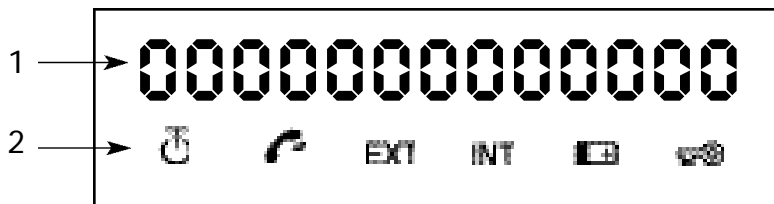

 **ANTENNE**

Lorsque le symbole de l'antenne apparaît à l'écran, cela indique que le combiné se trouve à la portée de la base. Lorsque le combiné se trouve trop loin de la base, " RANGE OUT " apparaît à l'écran

 **DECROCHER**

Le symbole de Décrochage apparaît à l'écran lorsque la touche de Ligne est enfoncée pour téléphoner et lorsqu'il y a contact entre le combiné et le poste de base.

EXT APPEL EXTERNE

Le symbole EXT s'utilise pour des appels externes et apparaît également à chaque écran des combinés annoncés.

INT APPEL INTERNE

Le symbole INT s'utilise pour des appels internes entre combinés et n'apparaît que sur les écrans des combinés concernés.

 **BATTERIE**





Le symbole Batterie apparaît à l'écran lorsque la batterie est presque vide et doit être rechargée.

 **VERROUILLAGE**

Le symbole Verrouillage apparaît lorsque l'appareil est verrouillé. L'appareil ne peut recevoir que les appels entrants. Aucune touche, sauf celle d'ON/OFF, n'est activée.

3 DESCRIPTION APPAREIL

3.1 Combiné

- 1 Touche de Ligne / Fin Menu 
- 2 Touche Mémoire / OK 
- 3 Touche Fonction / Flash [F/R]
- 4 Touche Mute / Effacer / Escape / Effacer Mémoire 
- 5 Touche ON/OFF / Verrouillage / Volume 
- 6 Touche Combiné Appel Interne / Transfert [INT]
- 7 Touche Rappel / Pause [R/P]
- 8 Touche */*
- 9 Touche #/▶

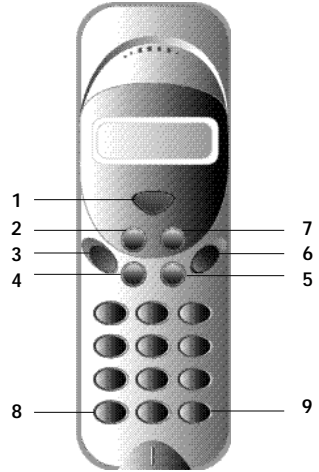

3.2 Poste de base

- 1 Indicateur ON
Le poste de base est activé.
- 2 Indicateur Batterie
L'indicateur Batterie est allumé pendant le chargement.
- 3 Indicateur En Usage
Quand vous appuyez la touche de Ligne, l'indicateur En Usage s'allume.
- 4 Touche Paging
On peut localiser les combinés en appuyant la touche Paging du poste de base.
- 5 Antenne
L'antenne assure la bonne réception entre le combiné et le poste de base.

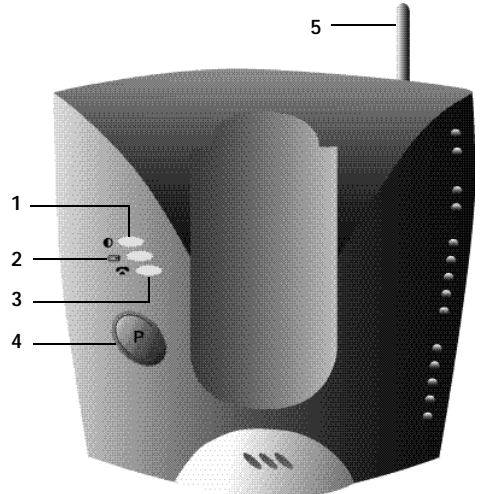



4 FONCTIONNEMENT DU TÉLÉPHONE

4.1 Répondre aux appels entrants

Lorsque l'utilisateur veut répondre à un appel interne ou externe, il doit appuyer la touche de Ligne. Le symbole INT (appel entrant interne) ou EXT (appel entrant externe) clignote à l'écran. Aussitôt qu'il est répondu à l'appel, le symbole se stabilise. En cas d'appels internes, il n'y a que le combiné appelé qui sonne et le symbole INT apparaît à l'écran. Le numéro du combiné qui appelle s'affiche à gauche à l'écran. En cas d'appel externe, tous les combinés libres sonnent et à leur écran (également à ceux qui sont en communication) le symbole EXT clignote.

4.2 Appels sortants

4.2.1 Appels sortants externes

- Quand vous voulez téléphoner, appuyez sur la touche de Ligne .
- Le symbole  s'affiche.
- Vous entendez la tonalité et "EXT" s'affiche à l'écran
- Composez le numéro de téléphone. Après 10 secondes la durée de la communication apparaît à l'écran
- Pour terminer la communication, appuyez sur la touche de Ligne .
- La durée de communication est encore visible pendant 2 secondes.

4.2.2 Appels sortants externes à sélection en bloc

- Composez le numéro désiré.
- Appuyez ensuite sur la touche de Ligne.
En composant le numéro de téléphone, vous pouvez le corriger avec la touche Effacer . On peut entrer un maximum de 25 chiffres. Si cette quantité est dépassée, un signal d'erreur retentit et les chiffres superflus seront négligés.

4.2.3 Répétition du dernier numéro composé (redial)

- Les 3 derniers numéros seront stockés dans la mémoire à répétition. Ils pourront être rappelés à l'aide de la touche Rappel.
- Appuyez plusieurs fois sur la touche Rappel jusqu'à ce que le numéro d'appel souhaité apparaisse à l'écran.
 - Appuyez ensuite sur la touche de Ligne .
- La touche Rappel sert également de touche Pause (voyez 4.4 Pause).

4.2.4 Appels internes entre combinés

Quand vous voulez appeler un autre combiné, procédez comme suit :

- Appuyez sur la touche [INT].
- Composez le numéro du combiné désiré.
- Le combiné appelé appuie sur la touche de Ligne  pour répondre à l'appel.
- Appuyez sur la touche de Ligne quand vous voulez terminer la communication.

Remarque : Lorsqu'un un combiné que vous essayez d'atteindre est en communication avec un autre, vous entendrez le signal que ce portable est occupé.

4.3 Transférer des appels externes

Lorsque vous êtes en communication avec un correspondant externe et vous souhaitez passer cet appel à un autre combiné interne, vous procédez comme suit :

- Appuyez sur la touche INT et formez ensuite le numéro du combiné que vous voulez contacter.
- Aussitôt que le combiné appelé sonne, son utilisateur appuie sur la touche de Ligne. Les deux combinés seront ainsi en communication.
- Ensuite, le premier combiné passe la communication externe au second combiné en appuyant sur la touche de Ligne.

Si le second combinée ne répond pas, l'utilisateur du premier combiné appuie encore une fois sur la touche INT et il sera de nouveau en communication avec l'appel externe.

4.4 Pause

En composant un numéro, vous pouvez, en appuyant sur la touche Pause, insérer une pause dans le numéro. La pause ne pourra jamais être le premier chiffre du numéro de téléphone, car dans ce cas la touche Pause aura la fonction de touche Rappel.

4.5 Durée de la communication

Pendant et après une communication externe, la durée s'affiche à l'écran.

- Après avoir décroché le combiné, la durée de communication s'affiche au bout de 10 secondes.
- Après la communication, la durée restera encore affichée à l'écran pendant 2 secondes.



La durée de communication s'affiche comme suit [mm : ss] (minutes : secondes).

4.6 Fonction Mute (coupure du micro)

Il est possible de désactiver le microphone pendant une communication. De cette façon vous pouvez parler librement, sans que celui qui appelle vous entende.

- Quand vous êtes en communication, appuyez pendant 1sec la touche Mute.
- "MUTED" s'affiche à l'écran.
- Si vous voulez continuer votre communication, appuyez de nouveau sur la touche Mute.



MUTED
EXT

4.7 Paging

Afin de retrouver un ou plusieurs combinés, vous appuyez sur la touche Paging du poste de base.

- Tous les combinés feront entendre un signal et à l'écran apparaîtra "BASE->PAGING".
- Quand vous aurez trouvé le combiné et vous voudrez arrêter le signal, vous appuyez sur la touche de Ligne. Paging ne passe pas quand l'appareil est en communication ou reçoit un appel.



BASE --> PAGING
T

4.8 Activer le combiné

- Vous pouvez activer/désactiver le combiné en appuyant sur la touche ON/OFF .
- Quand vous activez le combiné, vous entendez un signal d'avertissement.
- Le combiné cherche le poste de base.



SEARCHING FP

4.9 Hors portée

- Si le combiné se trouve hors de portée du poste de base ou n'est pas annoncé au poste de base, vous entendez un signal d'avertissement.
- Vous devrez vous rapprocher de la base ou d'annoncer l'appareil. (voyez 5.3 Annoncer un combiné à un poste de base).



RANGE OUT

4.10 Batterie vide

- Quand la batterie est presque vide, vous entendez un signal d'avertissement.
- Le symbole Batterie s'affiche à l'écran.



MULTI
T 

4.11 Verrouillage du combiné

Quand le combiné est verrouillé, on ne peut plus composer des numéros.

Vous pouvez encore recevoir des appels entrants.

- Si vous voulez verrouiller le clavier du combiné, appuyez pendant 1sec la touche Verrouillage .
- Si vous voulez désactiver le verrouillage, appuyez un court instant sur la touche Verrouillage.



4.12 Affichage du numéro (Caller-ID)

Quand on reçoit un appel entrant, le numéro de téléphone de l'appelant apparaît à l'écran.. L'appareil peut mémoriser 20 appels dans une liste des appels qu'on peut parcourir plus tard. L'appareil reçoit des appels en FSK (nom, numéro de téléphone, date et heure de l'appel)* ainsi qu'en DTMF (uniquement le numéro de téléphone). L'appareil ne garde jamais deux fois le même appel. Quand la mémoire est pleine, les nouveaux appels remplacent automatiquement les vieux dans la mémoire.

* uniquement si la compagnie téléphonique envoie le nom, la date et l'heure avec le numéro de téléphone !!

4.12.1 Appeler un numéro de la liste des appels

- Appuyez sur la touche Fonction jusqu'à l'affichage de "CALLER ID" à l'écran.
- Appuyez sur la touche OK.

Le numéro/nom de téléphone du dernier appel reçu apparaît à l'écran.

- Appuyez sur la touche '◀' ou '▶' et les appels dans la liste des appels apparaissent par ordre chronologique.
- Appuyez sur la touche de Ligne quand le numéro/nom désiré s'affiche à l'écran. Le numéro de téléphone sera composé automatiquement.



4.12.2 Effacer un numéro de la liste des appels

- Appuyez sur la touche Escape pour effacer le numéro à l'écran.
- Appuyez sur la touche OK quand "DELETE MSG" apparaît à l'écran.



4.12.3 Effacer tous les numéros de la liste des appels

- Appuyez sur la touche Escape quand vous êtes dans la liste des appels.
- Appuyez sur la touche Fonction. "DELETE ALL" s'affiche à l'écran.
- Appuyez sur la touche OK. Tous les numéros de la liste des appels sont effacés.



DELETE ALL ?



4.12.4 Affichage du nom, de la date et de l'heure de l'appel

Vous voyez alternativement le numéro de téléphone, le nom et la date/heure en appuyant sur la touche OK.

Remarque : La date et l'heure n'apparaissent à l'écran que si le réseau transmet cette information ensemble avec le numéro de téléphone. Lorsque le nom se trouve dans la mémoire (l'annuaire), le nom apparaît à l'écran tel qu'il est programmé (voir le chapitre 'Annuaire'). Ceci se passe aussi lorsque le réseau transmet le nom.

4.13 Annuaire

On peut sauvegarder 20 numéros de téléphone (20 chiffres) avec nom (12 caractères) dans l'annuaire.

4.13.1 Sauvegarder un numéro de la mémoire CLIP dans l'annuaire

- Sélectionnez le numéro de téléphone dans la liste des appels pour le sauvegarder dans l'annuaire.
- Appuyez sur la touche Mute.
- Appuyez deux fois sur la touche Fonction. "INSERT PB" apparaît à l'écran.
- Appuyez sur la touche OK. "NAME" s'affiche à l'écran. Introduisez le nom et appuyez sur la touche OK.
- "ADDRESS: xx" apparaît à l'écran.
- Appuyez sur la touche OK.



INSERT PB



NAME



ADDRESS:



4.13.2 Sauvegarder un nom dans l'annuaire

Il existe 2 manières pour sauvegarder un nom dans l'annuaire:

Manière 1

- Composez le numéro désiré et appuyez sur la touche OK.
- "NAME" apparaît à l'écran.
- Composez le nom et appuyez sur la touche OK.
- Quand "ADDRESS : xx" s'affiche à l'écran, appuyez encore une fois sur la touche OK.



Manière 2

- Appuyez sur la touche Fonction jusqu'à l'affichage de "PHONE BOOK" à l'écran.
- Appuyez sur la touche OK.
- Quand vous appuyez une fois sur la touche Mute, "DELETE MSG" apparaît à l'écran.
- Quand vous appuyez de nouveau sur la touche Fonction, "INSERT PB?" s'affiche à l'écran.
- Appuyez sur la touche OK.

- Quand "NUMBER" apparaît à l'écran, composez le numéro de téléphone.
- Appuyez sur la touche OK.
- Quand "NAME" apparaît à l'écran, composez le nom.
- Appuyez sur la touche OK.
- Quand "ADDRESS : xx" s'affiche à l'écran, appuyez de nouveau sur la touche OK.



4.13.3 Effacer un numéro de l'annuaire

- Appuyez sur la touche Fonction jusqu'à l'affichage de "PHONE BOOK" à l'écran.
- Appuyez sur la touche OK.
- Sélectionnez le numéro de téléphone vous voulez effacer et appuyez sur la touche Mute.
- Appuyez ensuite sur la touche OK.



4.13.4 Chercher et composer automatiquement un numéro de téléphone

- Appuyez sur la touche Fonction jusqu'à l'affichage de "PHONE BOOK" à l'écran.
- Appuyez sur la touche OK.
- Appuyez sur la touche ◀ ou ▶ jusqu'à l'affichage du nom désiré.
- Appuyez sur la touche de Ligne et le numéro sera formé automatiquement.



Remarque : Quand le nom apparaît à l'écran, vous pouvez aussi voir le numéro en appuyant sur la touche OK.

4.14 Attribution d'un nom à un combiné

Cette fonction vous permet d'attribuer un nom au combiné.

Chaque fois l'appareil est en mode veille, le nom du combiné apparaît à l'écran.

- Appuyez sur la touche Fonction jusqu'à l'affichage de "USER NAME" à l'écran.
- Appuyez sur la touche OK.
- "NAME" apparaît à l'écran.
- Composez le nom en utilisant les touches numériques.
- Appuyez sur la touche OK pour confirmer.

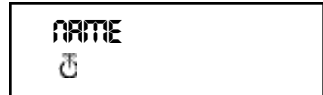

Par ex. 'KIM'

- Appuyez sur la touche Fonction et sélectionnez 'User Name'.
- Appuyez sur la touche OK. 'Name' apparaît à l'écran.
- Appuyez 2 fois sur '5' ('K' s'affiche).
- Appuyez 3 fois sur '4' ('I' s'affiche).
- Appuyez 1 fois sur '6' ('M' s'affiche).

4.15 Central téléphonique (PABX)

4.15.1 Programmer un numéro d'accès à la ligne externe via un PABX

- Appuyez sur la touche Fonction jusqu'à l'affichage de "PABX SETTING" à l'écran.
- Appuyez sur la touche OK. "PABX SET 1" apparaît à l'écran.
- Appuyez de nouveau sur la touche OK et composez le numéro d'accès à la ligne externe, par ex. 0.
- Appuyez sur la touche OK pour confirmer.

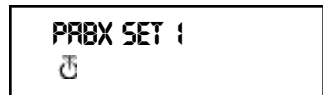

Remarque : Quand on n'a pas programmé un numéro d'accès, 'EMPTY' s'affiche à l'écran.

4.15.2 Effacer un numéro d'accès à la ligne externe

- Appuyez sur la touche Fonction jusqu'à l'affichage de "PABX SETTING" à l'écran.
- Appuyez sur la touche OK. "PABX SET 1" apparaît à l'écran.
- Appuyez sur la touche OK, le numéro d'accès programmé s'affiche à l'écran.
- Appuyez trois fois sur la touche Mute, 'INPUT NUM' apparaît à l'écran
- Appuyez sur la touche OK.

PABX SETTING
☎

PABX SET 1
☎

INPUT NUM
☎

5 FONCTIONS

5.1 Le poste de base

Les combinés peuvent s'annoncer à 4 bases différentes. Lorsqu'un combiné est annoncé à plusieurs bases, l'on peut sélectionner la base avec laquelle on veut opérer.

Remarque : Si l'on sélectionne "BASE NO : AUTO", la base est recherchée automatiquement.

En cas de plus de 2 bases, le combiné sélectionne une base au hasard. Cela n'est possible que si ce combiné a été annoncé à plusieurs postes de base.

5.2 Sélectionner un poste de base

- Appuyez sur la touche Fonction jusqu'à l'affichage de "SELECT BASE".
- Appuyez sur la touche OK.
- Le numéro de base apparaît à l'écran, par ex. "BASE NO: 1"
- Appuyez sur la touche Fonction.
- Les numéros de base apparaissent à l'écran : "BASE NO : 1 ~ 4, AUTO"
- Quand le numéro de base désiré s'affiche par ex. "BASE NO: 2", appuyez sur la touche OK.
- Supposons qu'un combiné se soit annoncé un moment à la base 2 et que le numéro du combiné soit "MULTI 1" à présent. Si vous voulez annoncer de nouveau ce combiné à la base 2, vous sélectionnez la base "BASE NO:2" et appuyez sur la touche OK. Ecran : "NEW BASE : 2"

SELECT BASE
☎

BASE NO : 1
☎

BASE NO : 2
☎

NEW BASE : 2
☎

Remarque : Si le combiné n'a jamais été annoncé à la base 2, l'écran affichera " NOT SUB2".

- "BASE : 2" apparaît à l'écran.
- Appuyez sur la touche OK pour annoncer le nouveau poste de base.
- L'appareil retourne au mode veille.
Ecran : " MULTI 2".

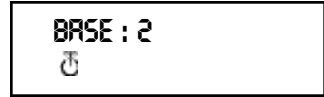
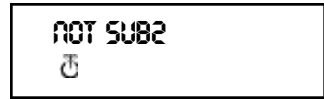

5.3 Annoncer un combiné à un poste de base

Pour pouvoir téléphoner et recevoir des appels, le combiné doit être annoncé à la base. Un nouveau combiné ne pourra être annoncé que si la base se trouve dans le mode d'annonce. Maintenez la touche Paging enfoncée pendant 15 sec. jusqu'à ce que vous entendiez le signal sonore. La base se trouve maintenant en mode d'annonce.

- Appuyez sur la touche Fonction jusqu'à l'affichage de " H-REGISTER" .
- Appuyez sur la touche OK.
- "SEARCH BS 1" apparaît à l'écran.
- Appuyez sur la touche Fonction.
- Le numéro de base change entre 1 et 4.
- Dès que le combiné a trouvé le numéro de base désiré, appuyez sur la touche OK.
- Quand le combiné est à la recherche du poste de base, le code RFPI apparaît à l'écran.
- Appuyez sur la touche OK.
- Quand " PIN: " s'affiche, composez le code PIN du poste de base.

- Quand vous avez composé le code PIN à 4 chiffres, appuyez sur la touche OK.

- L'appareil retourne au menu " H-REGISTER".

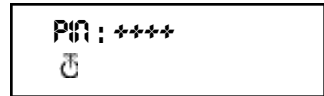
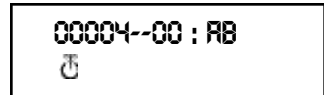
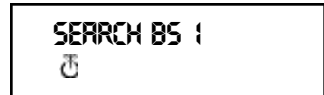

5.4 Supprimer l'annonce d'un combiné

Il est possible de supprimer l'annonce d'un combiné en composant le numéro de ce combiné.

- Appuyez sur la touche Fonction jusqu'à l'affichage de "BASE SETTING" à l'écran.
- Appuyez sur la touche OK.
- Appuyez sur la touche Fonction jusqu'à l'affichage de "HANDY DESUB" à l'écran.
- Appuyez sur la touche OK.
- Le numéro du combiné apparaît à l'écran.
- Appuyez sur la touche Fonction et les numéros des combinés de 2 à 5 s'affichent à l'écran.
- Appuyez sur la touche OK quand le numéro de combiné, vous voulez supprimer, s'affiche à l'écran, par ex. "HANDY NO : 2" .



BASE SETTING
☎



HANDY DESUB
☎



HANDY NO:2
☎

Remarque : Vous pouvez supprimer l'annonce de tout combiné, sauf celui que vous utilisez pour supprimer l'annonce et 'multi 1'; par exemple: numéro du combiné 3 (Multi3) ne peut supprimer l'annonce du combiné 1 (Multi 1) ni lui-même (Multi 3); il pourra supprimer l'annonce des autres.

5.5 Niveau d'écoute

Vous avez la possibilité de modifier l'intensité sur trois niveaux : faible "VOL LOW", moyen "VOL MIDDLE" et fort "VOL HIGH". Pendant une communication vous pouvez modifier le volume temporairement en appuyant la touche Volume .

5.5.1 Modifier le niveau d'écoute

- Appuyez sur la touche Fonction jusqu'à l'affichage de "EAR VOLUME".
- Appuyez sur la touche OK.
- Sélectionnez le volume désiré, par ex. "VOL MIDDLE".
- Appuyez sur la touche OK pour confirmer.
- L'appareil retourne au menu "EAR VOLUME".



EAR VOLUME
☎



VOL MIDDLE
☎



EAR VOLUME
☎

5.6 Sonneries

Pour tous les appels internes et externes, il est possible de sélectionner un volume de sonnerie ainsi qu'une mélodie différente. La sonnerie en cas d'appel externe est sélectionnée dans menu "H-EXT RING", la sonnerie pour des appels internes dans menu "H-INT RING". Dans les deux menus, il faut d'abord sélectionner la mélodie et en régler le volume par après. Il y a le choix parmi 9 mélodies et parmi 9 volumes sonores.

5.6.1 Volume et mélodie de sonnerie externe

MELODIE

- Appuyez sur la touche Fonction jusqu'à l'affichage de "H-EXT RING" à l'écran.
- Appuyez sur la touche OK.
- Quand "MELODY" apparaît à l'écran, appuyez sur la touche OK.

H--EXT RING
⌂

MELODY
⌂

- La mélodie actuelle "MELODY 1" s'affiche à l'écran.
- Appuyez sur la touche Fonction.
- Les numéros de mélodie de 1 à 9 et OFF s'affichent à l'écran.
- Choisissez la mélodie désirée et appuyez sur la touche OK.
- L'appareil retourne au menu "H-EXT RING".

MELODY 1
⌂

H--EXT RING
⌂

VOLUME

- Appuyez sur la touche Fonction jusqu'à l'affichage de "H-EXT RING" à l'écran.
- Appuyez sur la touche OK.
- "MELODY" apparaît à l'écran.
- Appuyez sur la touche Fonction.
- "VOLUME" apparaît à l'écran.
- Appuyez sur la touche Fonction, le menu "VOLUME" est sélectionné.
- Le volume actuel "VOLUME 1" s'affiche.

H--EXT RING
⌂

MELODY
⌂

VOLUME
⌂

VOLUME 1
⌂

- Appuyez sur la touche Fonction. Les différents niveaux de 1 à 9 s'affichent à l'écran.
- Sélectionnez le volume désiré et appuyez sur la touche OK.
- L'appareil retourne au menu "H-EXT RING".



5.6.2 Volume et mélodie de sonnerie interne

Le volume de la sonnerie et la mélodie se règlent de la même façon pour les appels internes que les appels externes. Choisissez le menu "H-INT RING".

5.7 Activer/désactiver les tonalités du clavier

Il est possible de régler le combiné pour avoir un signal sonore chaque fois qu'une touche est enfoncée.

- Appuyez sur la touche Fonction jusqu'à l'affichage de "H-KEY CLICK" à l'écran.
- Appuyez sur la touche OK.
- Le réglage actuel s'affiche à l'écran.
- Appuyez sur la touche Fonction et sélectionnez le réglage désiré.
- Appuyez sur la touche OK pour confirmer.
- L'appareil retourne au menu "H-KEY CLICK".

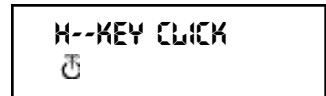
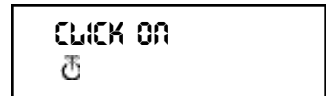
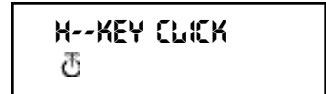

5.8 Régler la mélodie de sonnerie du poste de base

Le poste de base dispose de 9 mélodies de sonnerie.

- Appuyez sur la touche Fonction jusqu'à l'affichage de "BASE SETTING" à l'écran.
- Appuyez sur la touche OK.
- Appuyez sur la touche Fonction jusqu'à l'affichage de "BASE MELODY" à l'écran.
- Appuyez sur la touche OK.
- La mélodie activée apparaît à l'écran, par ex. "MELODY 1".
- Appuyez sur la touche Fonction; les différentes mélodies de sonnerie de 1 à 9 et OFF apparaissent à l'écran. Vous entendez les mélodies.

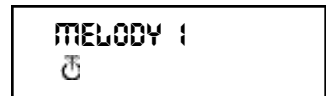

- Sélectionnez la mélodie désirée et appuyez sur la touche OK.
- L'appareil retourne au menu "BASE MELODY".

5.9 Régler le volume de sonnerie du poste de base

Le poste de base dispose de 9 volumes de sonnerie.

- Appuyez sur la touche Fonction jusqu'à l'affichage de "BASE SETTING" à l'écran.
- Appuyez sur la touche OK.
- Appuyez sur la touche Fonction jusqu'à l'affichage de "BASE VOLUME" à l'écran.
- Appuyez sur la touche OK.
- Le volume actuel apparaît à l'écran, par ex. "VOLUME 1".
- Appuyez sur la touche Fonction; vous voyez les différents volumes de 1 à 9 à l'écran. Vous entendez changer le volume du poste de base.
- Sélectionnez le volume désiré et appuyez sur la touche OK.
- L'appareil retourne au menu "BASE VOLUME".

BASE SETTING



BASE VOLUME



VOLUME 1



5.10 Verrouillage d'appels sortants

Vous pouvez programmer le combiné de telle façon à ce que certains numéros de téléphone ne puissent être appelés. Vous pouvez verrouiller jusqu'à 5 numéros (de max. 5 chiffres). Pour chaque numéro, il est possible de programmer 5 combinés.

5.10.1 Activer le verrouillage

- Appuyez sur la touche Fonction jusqu'à l'affichage de "BASE SETTING" à l'écran.
- Appuyez sur la touche OK.
- Appuyez sur la touche Fonction jusqu'à l'affichage de "BARRING" à l'écran.
- Appuyez sur la touche OK.
- Le display s'affiche "FP PIN ::" (voyez 5.15 Changer le code Master PIN (poste de base))
- Composez le code PIN et appuyez sur la touche OK.

BASE SETTING



BARRING



FP PIN:



- Le numéro déjà enregistré s'affiche à l'écran : "NO 1 : 001". S'il n'y a pas encore de numéro enregistré, "EMPTY" apparaît à l'écran.
- Composez le numéro et appuyez sur la touche OK. On peut effacer et corriger ce numéro en appuyant la touche Effacer  .
- Quand "HANDY:" apparaît à l'écran, entrez les numéros des combinés l' un après l'autre.
- Appuyez sur la touche OK et l'appareil retourne au menu "BARRING" .



5.11 Numéro d'alarme (Direct Call = Babycall)

Vous pouvez programmer le combiné de façon à ce qu'un seul numéro spécifique se forme automatiquement au moyen de n'importe quelle touche. Il est possible de programmer un seul numéro pareil par combiné. Aux appels entrants il pourra être répondu sans problème.

5.11.1 Activer le numéro d'alarme

- Appuyez sur la touche Fonction jusqu'à l'affichage de "DIRECT CALL" à l'écran.
- Appuyez sur la touche OK.
- Composez le numéro de téléphone désiré. Le numéro s'affiche à l'écran et on peut, si nécessaire, encore corriger le numéro avec la touche Effacer  .
- Appuyez sur la touche OK et la fonction est activée.
- Quand le numéro n'est pas composé, "PHONE NUMBER" apparaît à l'écran.
- Composez le numéro, appuyez sur la touche OK et l'appareil vous met en communication avec le numéro de téléphone.



5.11.2 Désactiver le numéro d'alarme

Quand vous voulez désactiver le numéro d'alarme, appuyez 2 fois rapidement sur la touche Escape  .

5.12 Le code PIN du combiné

Le nouveau code PIN remplacera l'ancien après avoir entré correctement le nouveau

code deux fois de suite et à condition que la procédure ci-dessous ne soit pas interrompue. Il est possible de réinstaller la valeur standard 1590 du code PIN du combiné.

5.12.1 Changer le code PIN du combiné

- Appuyez sur la touche Fonction jusqu'à l'affichage de "H-CHANGE PIN" à l'écran.
- Appuyez sur la touche OK.
- L'écran s'affiche "PP PIN :".
- Entrez le code PIN actuel et appuyez sur la touche OK.
- Quand "NEW PIN" apparaît à l'écran, composez le nouveau code PIN et appuyez sur la touche OK.
- Ensuite "RETYPE" apparaît à l'écran.
- Composez le nouveau code PIN encore une fois.
- Appuyez sur la touche OK pour confirmer et l'appareil retourne au menu "H-CHANGE PIN".

H--CHANGE PIN
☎

PP PIN:
☎

NEW PIN:
☎

RETYPE:
☎

H--CHANGE PIN
☎

5.13 Code RFPI

Cette fonction vous permet d'afficher le code RFPI à l'écran. Ce code est le code d'identification de la base à laquelle appartient le combiné.

- Appuyez sur la touche Fonction jusqu'à l'affichage de "SHOW RFPI" à l'écran.
- Appuyez sur la touche OK.
- Le code RFPI apparaît à l'écran.
- Appuyez sur la touche OK, l'appareil retourne au menu "SHOW RFPI".

SHOW RFPI
☎

00004--00 1RB
☎

SHOW RFPI
☎

5.14 Changer le code Master PIN (poste de base)

Le code Master PIN est un élément très important du système. C'est pourquoi il est très important que vous changiez le code PIN standard 1590 au plus tôt. Le nouveau

code Master PIN remplacera l'ancien après avoir entré correctement le nouveau code deux fois de suite et à condition que la procédure ci-dessous ne soit pas interrompue.

- Appuyez sur la touche Fonction jusqu'à l'affichage de "BASE SETTING" à l'écran.
- Appuyez sur la touche OK.
- Appuyez sur la touche Fonction jusqu'à l'affichage de "B-CHANGE PIN" à l'écran.
- Appuyez sur la touche OK.
- "FP PIN :" s'affiche sur l'écran.
- Composez le code PIN actuel et appuyez sur la touche OK.
- "WAIT" apparaît à l'écran.
- Quand "NEW PIN" est indiqué, entrez le nouveau code Master PIN.
- Appuyez sur la touche OK.
- "RETYPE PIN :" s'affiche à l'écran.
- Composez le nouveau code PIN une deuxième fois.
- Appuyez sur la touche OK pour confirmer.



ATTENTION : N'oubliez pas votre code PIN personnel !

5.15 Les valeurs standard du poste de base

Les valeurs standard de la base pourront être entrées de nouveau. Cela aura pourtant pour effet qu'aucun combiné ne sera encore annoncé à la base. Il y a deux possibilités:

<u>1: RESET ALL</u> Combinés annoncés	Aucun combiné n'est encore annoncé.
<u>2: INITIALIZE</u> Les valeurs standard sont entrées de nouveau.	
Volume de sonnerie poste de base	Niveau #9
Mélodie de sonnerie poste de base	Mélodie #4
Code Master PIN	1590
Verrouiller des appels	Tous les numéros verrouillés et les combinés attribués seront enlevés.

5.15.1 Entrer les valeurs standard du poste de base

- Appuyez sur la touche Fonction jusqu'à l'affichage de "BASE SETTING".
- Appuyez sur la touche OK.
- Appuyez sur la touche Fonction jusqu'à l'affichage de "BASE RESET:" à l'écran.
- Appuyez sur la touche OK et sélectionnez le menu "INITIALIZE".
 - Si vous appuyez sur la touche OK, toutes les valeurs actuelles seront effacées.
 - En appuyant sur la touche Fonction, vous sélectionnez le menu "RESET ALL", et toutes les données d'annonce seront effacées après avoir appuyé sur la touche OK.
- Le combiné se trouve maintenant dans le menu "NOT SUB" et doit être annoncé à nouveau à un poste de base (voyez 5.3 Annoncer un combiné à un poste de base).

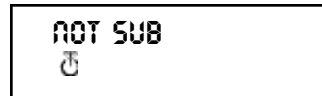

5.16 Les valeurs standard du combiné

Cette fonction permet d'installer de nouveau les paramètres standard du combiné. Il y a deux possibilités :

<u>1: RESET ALL</u>	
Le numéro d'alarme (babycall) et tous les numéros mémoires seront effacés	
<u>2: INITIALIZE</u>	
Les valeurs standard sont entrées de nouveau.	
Tonalités du clavier :	ON
Volume de sonnerie :	niveau #9
Mélodie de sonnerie externe :	mélodie #4
Mélodie de sonnerie interne:	mélodie #7
Volume d'écoute :	medium (middle)

5.16.1 Entrer les valeurs standard du combiné

- Appuyez sur la touche Fonction jusqu'à l'affichage de "H-RESET".
- Appuyez sur la touche OK.
- "PP PIN:" s'affiche à l'écran.
- Composez le code PIN et appuyez sur la touche OK.
- Vous voyez "RESET ALL" à l'écran.
 - Si vous appuyez sur la touche OK, toutes les valeurs actuelles seront effacées.
 - En appuyant la touche Fonction, vous sélectionnez le menu "INITIALIZE".Les valeurs standard sont de nouveau entrées après avoir appuyé sur la touche OK. L'appareil retourne au mode veille.
- L'appareil retourne au menu "H-RESET".

H--RESET
⌂

PP PIN:
⌂

RESET ALL
⌂

INITIALIZE
⌂

H--RESET
⌂

Remarque : Si vous voulez supprimer l'annonce d'un combiné, vous appuyez en même temps sur la touche ON/OFF et sur la touche INT pendant que le combiné est éteint. " F->CLEARSUBS" apparait à l'écran. Appuyez maintenant sur la touche Fonction et le combiné n'est plus annoncé au poste de base. "NOT SUB" s'affiche à l'écran.

6 GARANTIE

Garantie: 1 an

Contactez votre revendeur.

Attention: En retournant votre appareil endommagé, n'oubliez pas d'y ajouter votre facture d'achat.

Cet équipement a reçu l'agrément, conformément à la décision 482/98/CE (TBR 21) du Conseil, concernant la connexion paneuropéenne de terminal unique aux réseaux téléphoniques publics commutés (RTPC). Toutefois, comme il existe des différences d'un pays à l'autre entre les RTPC, l'agrément en soi ne constitue pas une garantie absolue de fonctionnement optimal à chaque point de terminaison du réseau RTPC. En cas de problèmes, vous devez contacter en premier lieu votre fournisseur.

Cette liste indique les réseaux pour lesquels le matériel a été fabriqué et avec lesquels des difficultés peuvent survenir.

Réseau	Compatibilité	Réseau	Compatibilité
Autriche	A	Luxembourg	A
Belgique	A	Pays-Bas	A
Danemark	A	Portugal	A
Finlande	A	Espagne	A
France	A	Suède	A
Allemagne	A	Grande-Bretagne	A
Grèce	A	Norvège	A
Irlande	C	Suisse	A
Italie	A		

A - l'appareil a été développé pour fonctionner sur le réseau de ce pays

B - quelques problèmes peuvent survenir quant au fonctionnement de l'appareil sur le réseau de ce pays

C - l'appareil n'a pas été testé sur le réseau de ce pays

TOPCOM®

Butler 575 plus

1	INSTALLATION	49
2	SYMBOLS	49
3	DESCRIPTION OF THE PHONE	51
3.1	HANSET	51
3.2	BASE UNIT	51
4	OPERATION TELEPHONE	52
4.1	Answering Incoming Calls	52
4.2	Outgoing Calls	52
4.3	External Call Transfer	53
4.4	Pause	53
4.5	Call Duration	53
4.6	Mute	54
4.7	Paging	54
4.8	Activate a handset (power on)	54
4.9	Out of Range	54
4.10	Empty Battery	54
4.11	Handset Lock	55
4.12	CALLER-ID/CLIP Function	55
4.13	Phone Book	56
4.14	Giving a name to a handset	58
4.15	Telefophone exchange (PABX)	58
5	FUNCTIONS	59
5.1	The Base station	59
5.2	Select a base station	59
5.3	Subscribing a handset to a base station	60
5.4	Desubscribing a Handset	61
5.5	Speaker volume	61
5.6	Ringing tones	62
5.7	Key click ON/OFF	63
5.8	Ring Melody Base unit	63
5.9	Ring Volume Base unit	63
5.10	Call Barring	64
5.11	Direct Call (Babycall)	65
5.12	Handset PIN code	65
5.13	The RFPI code	66
5.14	Change Master PIN Code (base station)	66
5.15	Base unit Reset	67
5.16	Reset Handset	68
6	WARRANTY	69

TOPCOM®

Butler 575 plus

1 INSTALLATION

- Open the battery cover of the handset and insert 3 AAA NiNH batteries
- Connect one end of the adaptor cable to the electric socket and the other end to the adapter connection PWR (1) at the bottom of the Butler 575.
- Plug one end of the phone cable into the telephone line wall socket and the other end into the TEL (2) connection at the bottom of the unit.

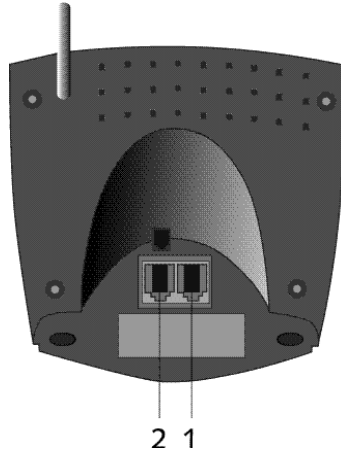

Charging the Handset Battery

To charge the battery, position the handset on the base unit. Before you use the phone for the first time, charge the batteries for 24 hours. When the battery is almost empty, the battery symbol appears on the display.

2 SYMBOLS

The first line of the display (1) :

The first line of the display shows a maximum of 12 numbers or letters.

The second line of the display (2) :

On the second line of the display 6 symbols are displayed indicating the operation status of handset.

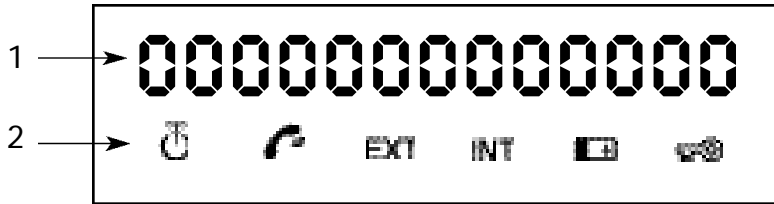

 **ANTENNA**

When the ANTENNA symbol appears on the display, this indicates that the handset is located within the working range of the base unit. When the handset is out of the working range of the base unit, "RANGE OUT" will be visible on the display.

 **OFFHOOK**

The OFFHOOK symbol appears when the hookswitch is pressed to call and the handset and base unit are connected.

EXT **EXTERNAL CALL**

The EXT symbol is used for external calls and is also displayed on all the subscribed handsets.

INT **INTERNAL CALL**

The INT symbol is used for internal calls between handsets. It is displayed on the corresponding handsets only.

 **BATTERY**





The BATTERY symbol is shown when the battery is almost empty and needs to be recharged.

 **LOCK**

The LOCK symbol is displayed when the handset is locked. The unit can only receive incoming calls. All buttons are deactivated, except for the Power button.

3 DESCRIPTION OF THE PHONE

3.1 Handset

- 1 Hookswitch / End Menu button 
- 2 Memory / OK button 
- 3 Function / Flash button [F/R]
- 4 Mute / Erase / Escape /
Memory Clear button 
- 5 Power / Lock / Volume button 
- 6 Handset Internal Call /
Call Transfer button [INT]
- 7 Redial / Pause button [R/P]
- 8 * / ◀ button
- 9 # / ▶ button

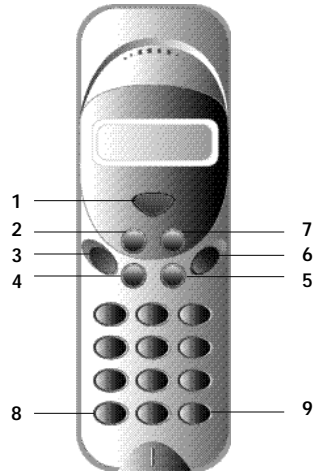

3.2 Base unit

- 1 Power On LED
The base unit is activated (ON).
- 2 Battery LED
The Battery indicator burns while it's charging
- 3 In Use LED
When the Hookswitch button is pressed to call, the In Use LED is burning.
- 4 Paging button
To find the handsets connected to your base unit, press the Paging button on the base unit.
- 5 Antenna
It improves the reception between handset and base unit.

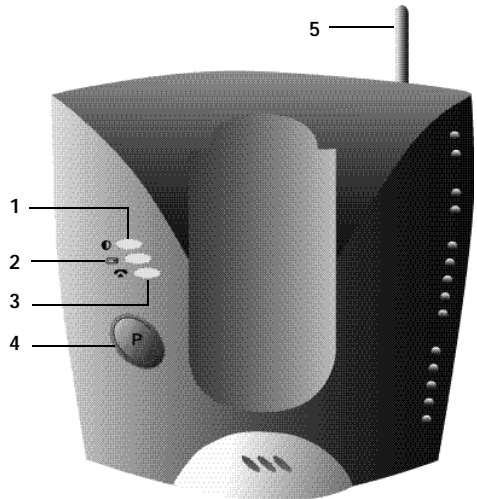

ENGLISH



4 OPERATION TELEPHONE

4.1 Answering Incoming Calls

The user can accept an incoming internal or external call by pressing the Hookswitch button. The INT (internal incoming call) or the EXT (external incoming call) symbol blinks on the display. As soon as the call is accepted, the symbol stabilizes on the display. In the event of internal calls, only the called handset will ring and show a flashing INT symbol. The number of the calling handset is displayed on the left hand side of the display. In the case of an external call, all free handsets will ring and all handsets (free or busy) will show a flashing EXT symbol.

4.2 Outgoing Calls

4.2.1 External outgoing calls

- When you want to make a phone call, press the Hookswitch button .
- The following symbol is displayed .
- You will hear the dial tone and "EXT" appears on the display.
- Enter the telephone number. After 10 sec. de call duration is shown on the display.
- To end the call, press the Hookswitch button .
- After the call, the display shows the call duration for another two seconds.

4.2.2 External Call Setup with Dial Preparation

- Enter the desired telephone number.
- Press the Hookswitch button.

During the dialling, the number can be corrected by pressing the Erase button .

The maximum number of digits you can enter is 25. If the user tries to enter more than 25 digits, an error tone is generated and the excessive digits are ignored.

4.2.3 Redial

The last three dialled numbers are saved in the Redial memory. They can be called by pressing the Redial button [R/P].

- Press the Redial button repeatedly to step through the different numbers in the Redial memory.
- Press the Hookswitch button .

The Redial button also functions as a Pause button (see 4.4 Pause).

4.2.4 Internal Calls between Handsets

If you want to talk to another handset, take the following steps :

- Press the [INT] button.
- Enter the number of the desired handset.
- When the called handset starts to ring, the Hookswitch  will be pressed to answer the incoming internal call.
- Press the Hookswitch button when you want to terminate the internal call.

Note : When a handset is in communication with another handset, you will hear a busy tone when you try to reach one of these handsets.

4.3 External Call Transfer

When you are in communication with an external caller and you want to transfer this external call to another internal handset, take the following steps :

- Press the [INT] button, followed by the number of the desired handset.
- As soon as the called handset starts to ring, the Hookswitch will be pressed. Both handsets are now connected.
- The first handset will connect the external call to the second handset by pressing the Hookswitch.

If the second handset doesn't answer, press the [INT] button again and the first handset will be connected to the external call again.

4.4 Pause

While entering a phone number you can add a pause to this number by pressing the Pause button [R/P]. It should not be the first digit of a telephone number otherwise the Pause button will be interpreted as a Redial button.

4.5 Call Duration

During and after an external call, the call duration is shown on the display.

- After picking up the handset, the call duration appears after 10 seconds.
- When the call is finished, the call duration will be visible for another 2 seconds.

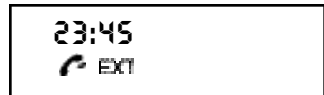

The time is displayed in the following format : [mm : ss] (minutes : seconds).

4.6 Mute

It is possible to deactivate the microphone during a conversation. Now you can talk freely without being heard by your correspondent.

- Press and hold the Mute button for 1 second during a conversation.
- "MUTED" is shown on the display.
- When you want to continue the conversation, press the Mute button again.



MUTED
🔇 EXT

4.7 Paging

To find one or more lost handsets, press the Paging button on the base unit.

- All subscribed handsets will emit a signal and "BASE->PAGING" is shown on the display.
 - When you have retrieved the handset, press the Hookswitch button to turn off the signal.
- Paging a handset is not possible when the unit is in communication or is receiving a phone call.



BASE --> PAGING
📞

4.8 Activate a handset (power on)

- The handset can be activated/deactivated by pressing the Power button .
- When you activate a handset, you will hear a warning signal. The handset is looking for the base station.



SEARCHING FP

4.9 Out of Range

- When the handset is out of the working range of the base unit or when it's not subscribed to the base unit, it will emit a warning tone.
- You have to move closer towards the base unit or you have to subscribe the handset to the base unit. (see 5.3 Subscribing a handset to a base station)



RANGE OUT

4.10 Empty Battery

- When the battery is almost empty, you will hear a warning tone.
- The battery symbol is shown on the display.



MULTI
🔋

4.11 Handset Lock

When the handset is locked, outgoing calls are no longer possible. Incoming calls can still be received without any problem.

- If you want to lock a handset, press and hold the Lock button  for 1 second.
- To deactivate the handset lock, press the Lock button briefly.



4.12 CALLER-ID/CLIP Function

When the unit receives a phone call, the caller's phone number is shown on the handset's display. The unit receives calls in FSK (name, telephone number, date and time of a call)* as well as in DTMF (telephone number only). The phone can save 20 calls which can be reviewed later. It never saves the same call twice. When the memory is full, the old calls will be replaced by the new ones in the memory.

* only if the telephone provider sends through the name, the date and the time together with the telephone number !!

4.12.1 Calling a number from the Call list

- Press the Function button until "CALLER ID" is shown on the display.
- Press the OK button.

The name and number of the last received call appears on the display.

- Press the '◀' or '▶' button and the calls in the Call list appear in chronological order.
- Press the Hookswitch button when the desired number/name is shown on the display. The number will be dialed automatically.



4.12.2 Erasing a number from the Call list

- Press the Escape button to erase the telephone number shown on the display.
- Press the OK button when "DELETE MSG" appears on the display.



4.12.3 Erasing all numbers from the Call list

- Press the Escape button when you are in the Call list.
- Press the Function button. "DELETE ALL" appears on the display.
- Press the OK button. All numbers from the Call list have been erased.



Note : When there are no calls in the Call list, "EMPTY" is shown on the display.

4.12.4 Showing the name, date and time of a call on the display

You can alternately display the phone number, name and date/time by pressing the OK button.

Note : The date and time are only shown when the network sends this information together with the telephone number. When the name is saved in the memory (phone book), it will be shown on the display in the same way as it was programmed (see chapter 'Phone Book'). This is also applicable when the name is sent by the network.

4.13 Phone Book

You can save 20 telephone numbers (20 digits) with name (12 characters) in the phone book.

4.13.1 Saving a telephone number from the Caller-ID memory into the phone book

- Select the phone number in the calls list that you want to save in the phone book.
- Press the Mute button.
- Press the Function button twice. "INSERT PB" appears on the display
- Press the OK button. "NAME" is shown on the display.
- Enter the name and press the OK button.
- "ADDRESS: xx" appears on the display.
- Press the OK button.

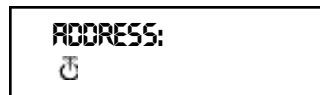
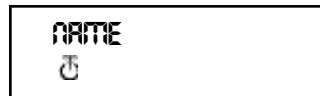

4.13.2 Saving a name in the phone book

There are two ways to save a name in the phonebook

Way 1

- Dial the desired telephone number and press the OK button.
- "NAME" appears on the display.
- Enter the name and press the OK button
- When "ADDRESS : xx" is shown on the display, press the OK button again.

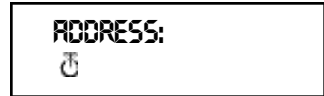

Way 2

- Press the Function button until "PHONE BOOK" appears on the display.
- Press the OK button.
- When you press the Mute button once, "DELETE MSG" appears on the display.
- Press the Function button again, "INSERT PB?" appears on the display.
- Press the OK button.
- When "NUMBER" is shown on the display, enter the telephone number.
- Press the OK button.
- When "NAME" appears on the display, enter the name.
- Press the OK button.
- When "ADDRESS : xx" is shown on the display, press the OK button again.

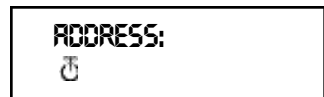
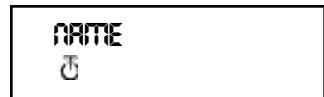
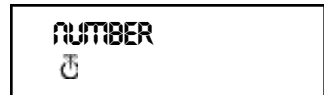

4.13.3 Erasing a number from the phone book

- Press the Function button until "PHONE BOOK" is shown on the display.
- Press the OK button.
- Select the telephone number you wish to erase and press the Mute button.
- Press the OK button.



4.13.4 Search and automatic dial of a telephone number

- Press the Function button until "PHONE BOOK" is shown on the display.
- Press the OK button.
- Press the ◀ or ▶ button until the desired name appears on the display.
- Press the Line button and the number will be dialled automatically.

Note : When the name is shown on the display, you can also display the telephone number by pressing the OK button.



4.14 Giving a name to a handset

This function allows you to give a name to a handset. Every time the unit is in standby mode, this name appears on the display.

- Press the Function button until "USER NAME" is shown on the display.
- Press the OK button.
- "NAME" appears on the display.
- Use the numerical buttons to enter the name.
- Press the OK button to confirm.

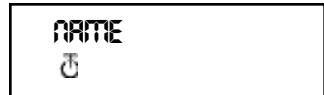

For example 'KIM'

- Press the Function button and select 'User Name'.
- Press the OK button. 'Name' is shown on the display.
- Press '5' twice ('K' appears).
- Druk '4' three times ('I' appears).
- Druk '6' once ('M' appears).

4.15 Telephon exchange (PABX)

4.15.1 Setting the PABX external line number

- Press the Function button until "PABX SETTING" is shown on the display.
- Press the OK button. "PABX SET 1" appears on the display.
- Press the OK button again and enter the external line number, for ex. 0. Press the OK button to confirm.

Note : When the external line number has not been programmed, 'EMPTY' appears on the display.

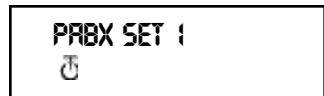

4.15.2 Erasing a PABX external line number

- Press the Function button until "PABX SETTING" is shown on the display.
- Press the OK button. "PABX SET 1" appears on the display.
- Press the OK button, the programmed external line number is shown on the display.
- Press the Mute button three times, 'INPUT NUM' appears on the display.
- Press the OK button.



5 FUNCTIONS

5.1 The Base station

Handsets can be subscribed to 4 different base stations. When a handset is subscribed to several base stations, you can choose which base station you want to work with.

Note : When you select "BASE NO : AUTO", the base unit is searched automatically. If there are more than two base units, the handset selects an arbitrary base station. This is only possible when the handset is subscribed to several base units.

5.2 Select a base station

- Press the Function button until "SELECT BASE" appears on the display.
- Press the OK button.
- The base number is shown on the display, for ex. "BASE NO : 1".
- Press the Function button.
- The base numbers appear on the display "BASE NO : 1 ~ 4, AUTO".
- When the desired base number is shown on the display, for ex. "BASE NO : 2", press the OK button.
- Let's assume that the handset was subscribed to base unit 2 and that the handset number is now "MULTI 1".

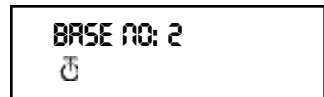

If you want to subscribe this handset to base unit 2 again, select de base unit "BASE NO: 2" and press the OK button. Display : "NEW BASE:2"

NEW BASE: 2
⏏

Note : If the handset was never subscribed to base station 2, the following is displayed : "NOT SUB2".

NOT SUB2
⏏

- On the display "BASE : 2" is shown.
- Press the OK button to subscribe the new base station.
- The unit returns to idle mode, "MULTI 2" appears on the display.

BASE: 2
⏏

MULTI 2
⏏

5.3 Subscribing a handset to a base station

To be able to make and receive telephone calls, the handset must be subscribed to the base unit. A new handset can only be subscribed to the base unit when the base unit is in subscription mode. Press and hold the Paging button for 15 secs until you hear a beep tone. The base unit is now in subscription mode.

- Press the Function button until "H-REGISTER" appears on the display.
- Press the OK button.
- On the display "SEARCH BS 1" is shown.
- Press the Function button.
- The base number changes from 1 to 4.
- As soon as the handset has found the correct base number, press the OK button.
- When the handset is looking for the base unit, the RFPI Code is displayed.
- Press the OK button.
- When "PIN : " is displayed, enter the PIN code of the base unit.
- After entering the 4 digit PIN code, press the OK button.
- The unit returns to the "H-REGISTER" menu.

H-REGISTER
⏏

SEARCH BS 1
⏏

00004-00 RB
⏏

PIN:
⏏

PIN: +
⏏

H-REGISTER
⏏

5.4 Desubscribing a Handset

It is possible to terminate the subscription of a handset from the base unit. This is done by entering the handset number.

- Press the Function button until "BASE SETTING" is shown on the display.
- Press the OK button.
- Press the Function button until "HANDY DESUB" is displayed.
- Press the OK button.
- The handset number appears on the display.
- Press the Function button and the handset numbers from 2 to 5 are displayed.
- Press the OK button when the handset number, that needs to be desubscribed, is shown on the display, for ex. "HANDY NO : 2".

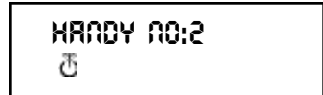
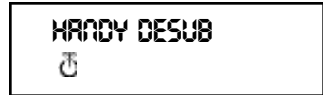

Note : You can desubscribe each handset except the one you are desubscribing with and "Multi 1". For ex. handset number 3 (Multi 3) can't desubscribe handset number 1 (Multi 1) nor itself (Multi 3). You can desubscribe the other handsets.

5.5 Speaker volume

The speaker volume can be adjusted. There are three volume levels : low "VOL LOW", medium "VOL MIDDLE" and high "VOL HIGH". During a phone conversation the volume can be adjusted temporarily by using the Volume button .

5.5.1 Adjusting the Speaker Volume

- Press the Function button until "EAR VOLUME" is displayed.
- Press the OK button.
- Select the desired volume level, for ex. "VOL MIDDLE"
- Press the OK button to confirm.
- The unit returns to the "EAR VOLUME" menu.



5.6 Ringing tones

The ring volume and melody can be selected independently for internal and external calls. The external ringing tone is set up in menu "H-EXT RING", the internal ringing tone in menu "H-INT RING". In both menus, first the ring melody can be selected, then the ring volume. Nine melodies and nine volume levels are available.

5.6.1 External Ring Volume and Melody

MELODY

- Press the Function button until "H-EXT RING" is shown on the display.
- Press the OK button.
- When the menu "MELODY" is displayed, press the OK button.
- The present melody "MELODY 1" is displayed.
- Press the Function button. The melody numbers from 1 to 9 and OFF are shown on the display.
- Select the desired melody and press the OK button.
- The unit returns to the "H-EXT RING" menu.

H--EXT RING
⏏

MELODY
⏏

MELODY 1
⏏

H--EXT RING
⏏

VOLUME

- Press the Function button until "H-EXT RING" is shown on the display.
- Press the OK button.
- On the display "MELODY" is shown.
- Press the Function button.
- "VOLUME" appears on the display.
- Press the OK-button, the menu "VOLUME" is selected.
- The present volume "VOLUME 1" is shown on the display.
- Press the Function button. On the display the volume levels 1 to 9 are shown.
- Select the desired volume level and press the OK button.
- The unit returns to the "H-EXT RING" menu.

H--EXT RING
⏏

MELODY
⏏

VOLUME
⏏

VOLUME 1
⏏

H--EXT RING
⏏

5.6.2 Internal Ring Volume and Melody

Setting the internal ring volume and melody has to be done the same way as setting the external ring volume and melody. You only have to select the menu "H-INT RING".

5.7 Key click ON/OFF

It is possible to set the handset in such a way that you hear a tone every time a button is pressed.

- Press the Function button until "H-KEY CLICK" is shown on the display.
- Press the OK button.
- The present setting appears on the display.
- Press the Function button and select the desired setting.
- Press the OK button to confirm.
- The unit returns to the "H-KEY CLICK" menu.



5.8 Ring Melody Base unit

The base unit has 9 melodies to choose from.

- Press the Function button until "BASE SETTING" is displayed.
- Press the OK button.
- Press the Function button until "BASE MELODY" is displayed.
- Press the OK button.
- The current melody is shown on the display, for ex. "MELODY 1".
- Press the Function button; the melody numbers are displayed from 1 to 9 and OFF. You hear the different melodies.
- Select the desired melody and press the OK button.
- The unit returns to the "BASE MELODY" menu.

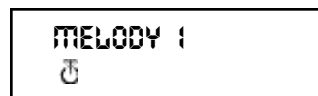

5.9 Ring Volume Base unit

The base unit has 9 volume levels to choose from.

- Press the Function button until "BASE SETTING" is displayed.



TOPCOM®

Butler 575 plus

- Press the OK button
- Press the Function button until "BASE VOLUME" appears.
- Press the OK button
- The current volume is displayed, for ex. "VOLUME 1".
- Press the Function button, the volume levels are displayed from 1 to 9. You hear the volume from the base unit change.
- Select the desired volume level and press the OK button.
- The unit returns to the "BASE VOLUME" menu.



BASE VOLUME
🔊



VOLUME 1
🔊

5.10 Call Barring

You can program a handset in such a way that certain telephone numbers can not be called. Up to 5 numbers (of max. 5 digits) can be barred. To each number, up to 5 handsets can be selected.

5.10.1 Activate Call Barring

- Press the Function button until "BASE SETTING" is displayed.
- Press the OK button.
- Press the Function button until "BARRING" is displayed.
- Press the OK button.
- On the display "FP PIN : " is shown (see 5.15 Change Master PIN code (base station)).
- Enter the PIN code and press the OK button. The number that has already been registered appears on the display : "NO 1 : 001".
- If no number has been registered, "EMPTY" is displayed.
- Enter the number and press the OK button. The number can be erased or corrected by pressing the Erase button .
- When "HANDY : " is displayed, enter the handset numbers one by one.
- Press the OK button and the unit returns to the "BARRING" menu.



BASE SETTING
🔊



BARRING
🔊



FP PIN:
🔊



NO 1: EMPTY
🔊

5.11 Direct Call (Babycall)

This function allows you to program one specific number that will be dialled automatically no matter what key has been pressed. One direct call number can be programmed per handset. Incoming calls can still be answered without a problem.

5.11.1 Activating a Direct Call number

- Press the Function button until "DIRECT CALL" is shown on the display. Press the OK button.
- Enter the desired telephone number. The number is shown on the display and can be corrected by pressing the Erase button , if necessary.
- Press the OK button, this function is activated.
- When the number has not been entered, "PHONE NUMBER" appears on the display.
- Enter the phone number, press the OK button and you will be connected with this number.



DIRECT CALL



091120010



PHONE NUMBER

5.11.2 Deactivating a Direct Call number

Press the Escape button  twice rapidly to deactivate the Direct Call function.

5.12 Handset PIN code

The new handset PIN code will only replace the current one, if the new PIN code is entered correctly twice and if the procedure is not interrupted. It is possible to reset the handset PIN code to the factory setting : 1590.

5.12.1 Changing the Handset PIN code

- Press the Function button until "H-CHANGE PIN" is displayed.
- Press the OK button.
- "PP PIN : " is displayed.
- Enter the current PIN code and press the OK button.
- When "NEW PIN" is displayed, enter the new handset PIN Code and press the OK button.



H--CHANGE PIN



PP PIN:



NEW PIN:

TOPCOM®

Butler 575 plus

- Then "RETYPE" is shown on the display.
- Enter the new PIN code once again.
- Press the OK button to confirm and the unit returns to the "H-CHANGE PIN" menu.



RETYPE:
Ⓜ



H--CHANGE PIN
Ⓜ

5.13 The RFPI code

This function allows you to display the RFPI code. The RFPI code is the identification code of the base unit to which the handset belongs.

- Press the Function button until "SHOW RFPI" is displayed.
- Press the OK button.
- The RFPI Code is shown on the display.
- Press the OK button, the unit returns to the "SHOW RFPI" menu.



SHOW RFPI
Ⓜ

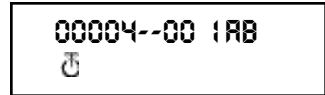

00004--00 1AB
Ⓜ



SHOW RFPI
Ⓜ

5.14 Change Master PIN Code (base station)

The master PIN code is an essential part of the system. Therefore it should be changed as soon as possible. The factory setting is 1590. The new master PIN code will only replace the current one, if the PIN code is entered correctly twice and if the below mentioned procedure is not interrupted.

- Press the Function button until "BASE SETTING" is displayed.
- Press the OK button.
- Press the Function button until "B-CHANGE PIN" is shown on the display.
- Press the OK button.
- On the display "FP PIN ::" is shown.
- Enter the current PIN code and press the OK button.
- "WAIT" is displayed for a moment. When "NEW PIN" is displayed, enter the new Master PIN code.
- Press the OK button.



BASE SETTING
Ⓜ



B--CHANGE PIN
Ⓜ



FP PIN:
Ⓜ



NEW PIN:
Ⓜ

- On the display “RETYPE PIN :” is shown.
- Enter the new Master PIN code for the 2nd time.
- Press the OK button to confirm.



ATTENTION : Do not forget your personal PIN code !

5.15 Base unit Reset

The user can reset the base unit to default factory values. This reset also desubscribes all connected handsets. There are two possibilities:

<u>1: RESET ALL</u>	
Subscribed handsets	No handsets subscribed
<u>2: INITIALIZE</u>	
All default parameters have been reset.	
Base unit ring volume	Level #9
Base unit ring melody	Melody #4
Master PIN code	1590
Call Barring	All barred numbers and the assigned handsets are cleared.

5.15.1 To reset the default settings base unit

- Press the Function button until “BASE SETTING” is displayed.
- Press the OK button.
- Press the Function button until “BASE RESET :” is shown.
- Press the OK button and select the “INITIALIZE” menu.
 - When the OK button is pressed, all current values are erased.
 - When the Function button is pressed and the “RESET ALL” menu is selected, all subscription data will be erased after pressing the OK button.
- The handset returns to the “NOT SUB” menu and needs to be subscribed again to a base unit (see 5.3 Subscribing a handset to a base station).

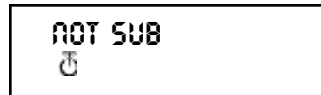

5.16 Reset Handset

This function is used to reset the handset settings to default values.

There are two possibilities :

<u>1: RESET ALL</u>	
The babycall (direct call) number and all the memory numbers are erased.	
<u>2: INITIALIZE</u>	
All default handset parameters have been reset.	
Key click :	on
Ring volume:	level #9
External ring melody:	melody #4
Internal ring melody:	melody #7
Speaker Volume:	Middle

5.16.1 Resetting the handset

- Press the Function button until “H-RESET” is shown on the display.
- Press the OK button.
- On the display “PP PIN :” is shown.
- Enter the PIN code and press the OK button.

- “RESET ALL” is displayed.
 - If you want to erase all current values, press the OK button.
 - If you press the Function button “INITIALIZE” is shown on the display. Press the OK button, the default values have been reset.

- The unit returns to the “H-RESET” menu.



Note : To terminate the subscription of a handset, press the Power and the INT button at the same time while the handset is deactivated. On the display “ F->CLEARSUBS” appears. Press the Function button, the handset is no longer subscribed to the base unit. On the display “NOT SUB” appears.

TOPCOM®

Butler 575 plus

6 WARRANTY

Warranty : 1 year

Ask your dealer.

Attention : Do not forget to include your purchase invoice when you return the damaged device.

The equipment has been approved to 98/482/EG (TBR 21) for pan-European single terminal connection to the Public Switched Telephone Network (PSTN). However, due to differences between the individual PSTNs provided in different countries the approval does not, of itself, give an unconditional assurance of successful operation on every PSTN network termination point. Should you have problems, contact your dealer.

This list will indicate the networks with which the equipment is designed to work and any notified networks with which the equipment may have interworking difficulties.

Network	Compatibility	Network	Compatibility
Austria	A	Luxembourg	A
Belgium	A	The Netherlands	A
Denmark	A	Portugal	A
Finland	A	Spain	A
France	A	Sweden	A
Germany	A	United Kingdom	A
Greece	A	Norway	A
Ireland	C	Switzerland	A
Italy	A		

A – equipment designed to work with country's network

B – equipment may have interworking difficulties with country's network

C – equipment not tested against compliance to country's network

TOPCOM[®]

Butler 575 plus

1	Installation	71
2	Symbole	71
3	Beschreibung Gerät	73
	3.1 Mobilteil	73
	3.2 Basisstation	73
4	Betrieb Telefon	74
	4.1 Annehmen von ankommenden Anrufen	74
	4.2 Gehende Gespräche	74
	4.3 Weiterleitung von externen Anrufen	75
	4.4 Pause	75
	4.5 Gesprächsdauer	75
	4.6 Stummschalten des Mikrofons (mute)	76
	4.7 Paging	76
	4.8 Einschalten des Mobilteils	76
	4.9 Außerhalb Reichweite	76
	4.10 Niedrige Akkuladung	77
	4.11 Sperren des Mobilteils	77
	4.12 Identifizieren des Anrufers (Clip)	77
	4.13 Telefonbuch	78
	4.14 Zuweisung eines Namens an einem Mobilteil	80
	4.15 Telefonanlage (PABX)	80
5	Funktionen	81
	5.1 Die Basisstation	81
	5.2 Auswählen einer Basisstation	81
	5.3 Anmelden eines Mobilteils	82
	5.4 Abmelden eines Mobilteils	83
	5.5 Hörerlautstärke	83
	5.6 Rufton	84
	5.7 Ein-/Ausschalten des Tastenklicks (KEY CLICK)	85
	5.8 Einstellen der Rufton-Melodie der Basisstation	86
	5.9 Einstellen der Rufton-Lautstärke der Basisstation	86
	5.10 Programmieren der Anruf Sperre (BARRING)	87
	5.11 Direktrufnummer (Babycall)	87
	5.12 Mobilteil PIN	88
	5.13 RFPI Code (Funkidentifikation)	89
	5.14 Ändern der Master PIN (Basisstation)	89
	5.15 Zurücksetzen der Basisstation (BASE RESET)	90
	5.16 Zurücksetzen des Mobilteils (RESET)	91
6	Garantie	92

1 INSTALLATIE

- Öffnen Sie die Abdeckung des Akkufachs des Mobilteils, und legen Sie 3 AAA-Akkus NiNH ein.
- Schließen Sie den Stecker des Netzadapters an die Wandkontaktdose und die andere Seite an dem Netzadapteranschluß PWR (1) an der Unterseite des Geräts an.
- Schließen Sie das Telefonkabel an die Telefonanschlußdose und an der Unterseite des Butler 575 "TEL" (2) an.

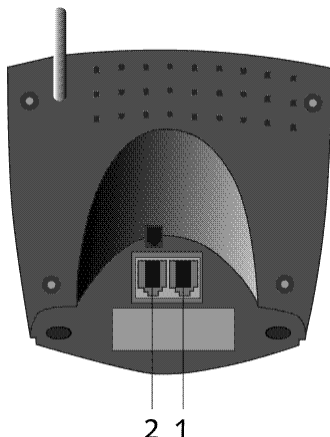

Laden des Akkus des Mobilteils

Zum Laden des Akkus legen Sie das Mobilteil in die Basisstation. Bevor Sie das Mobilteil das erste Mal benutzen, laden Sie den Akku 24 Stunden auf. Wenn der Akku fast leer ist, wird das Akkusymbol angezeigt.

2 SYMBOLE

Erste Zeile des Displays (1) :

In der ersten Zeile des Displays können bis zu 12 Ziffern oder Buchstaben angezeigt werden.

Zweite Zeile des Displays (2) :

In der zweiten Zeile des Displays erscheinen 6 Symbole, die über den Betriebszustand des Mobilteils informieren.

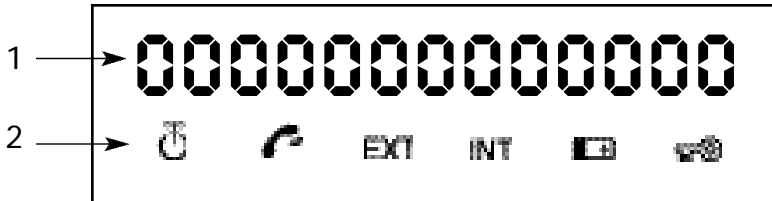

 **ANTENNE**

Das Symbol Antenne wird angezeigt, wenn das Mobilteil sich innerhalb des Funkbereichs der Basisstation befindet. Wenn sich das Mobilteil außerhalb des Funkbereichs der Basisstation befindet, wird „RANGE OUT“ angezeigt.

 **ABHEBEN/AUFLEGEN :**

Dieses Symbol erscheint, wenn die Leitungstaste betätigt wird, um einen Anruf einzuleiten und es Verbindung gibt zwischen Mobilteil und Basisstation.

EXT **EXTERNER ANRUF**

Das Symbol EXT wird für externe Anrufe verwendet. Eine aufgebaute externe Verbindung wird bei allen angemeldeten Mobilteilen angezeigt.

INT **INTERNER ANRUF**

Das Symbol INT erscheint bei internen Anrufen zwischen Mobilteilen. Es wird nur bei den entsprechenden Mobilteilen angezeigt.

 **AKKU**

Dieses Symbol zeigt den Ladestand des Akkus an und zeigt wenn den Akku aufgeladen werden soll.

 **GESPERRT**

Das Symbol Gesperrt erscheint, wenn sich das Mobilteil im Modus „Gesperrt“ befindet. Das Mobilteil kann nur einkommende Anrufe empfangen. Alle Tasten, mit Ausnahme der Einschalttaste, sind deaktiviert.

3 BESCHREIBUNG GERÄT

3.1 Mobilteil

- 1 Leitungs- / Menü beenden- Taste 
- 2 Kurzwahlspeicher / Funktionsauswahl 
- 3 Funktionstaste / Flash-Taste [F/R]
- 4 Mikrofonstummschaltung / Lösch- /
Escape- / Speicher löschen- Taste 
- 5 Einschalt- / Sperr- /
Hörerlautstärke-Taste 
- 6 Interner Anruf Mobilteil /
Anrufweiterleitung-Taste [INT]
- 7 Wahlwiederholung / Pause-Taste [R/P]
- 8 * / ◀-Taste
- 9 # / ▶-Taste

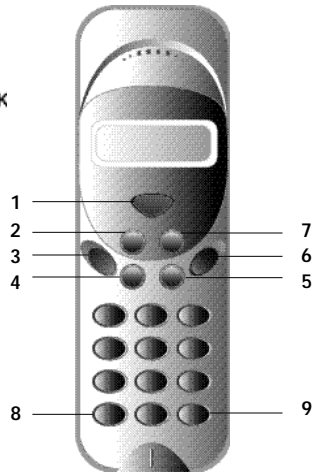

3.2 Basisstation

- 1 Betriebsanzeige
Zeigt an, daß das Gerät mit Spannung
versorgt wird, angeschaltet ist.
- 2 Akkuladeanzeige
Leuchtet, wenn der Akku geladen wird.
- 3 Gesprächsanzeige
Zeigt an, daß die Leitungstaste
betätigt wurde und ein Gespräch
geführt wird.
- 4 Paging-Taste
Betätigen Sie diese Taste, um
die Mobilteile zu finden, die mit
der Basisstation verbunden sind.
- 5 Antenne
Sorgt für einen guten Empfang
zwischen Mobilteil und Basisstation

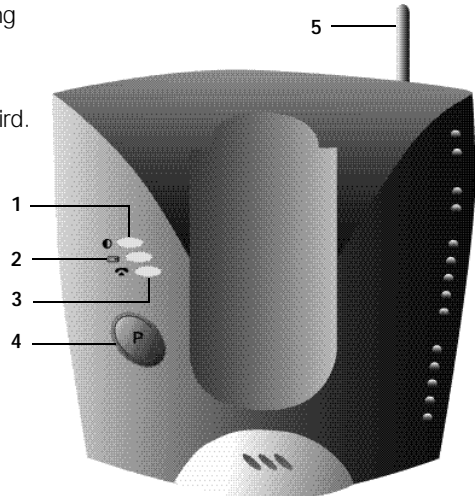



4 BETRIEB TELEFON

4.1 Annehmen von ankommenden Anrufen

Der Benutzer kann einen ankommenden internen oder externen Anruf durch Drücken der Leitungstaste annehmen. Solange der Anruf nicht angenommen wurde, blinkt je nach ankommendem Anruf das Symbol INT oder EXT. Nach annahme des Anrufs wird das entsprechende Symbol kontinuierlich angezeigt. Bei einem internen Anruf läutet nur das angerufene Mobilteil und nur in dessen Display blinkt das Symbol INT. Die Nummer des anrufenden Mobilteils wird links im Display angezeigt. Bei einem externen Anruf läuten alle freien Mobilteile, und im Display aller (freien oder belegten) Mobilteile wird ein blinkendes Symbol EXT angezeigt.

4.2 Gehende Gespräche

4.2.1 Externe gehende Gespräche

- Leiten Sie einen Anruf ein, indem Sie die Leitungstaste  drücken.
- Das Symbol  erscheint im Display.
- Dann hören Sie den Wahlton, und im Display erscheint "EXT".
- Geben Sie die Rufnummer über die Zifferntasten der Wähltastatur ein. 10 Sekunden nach Drücken der Wähltasten wird die Gesprächsdauer angezeigt.
- Um das Gespräch zu beenden, drücken Sie die Leitungstaste . Nach Abschluß des Anrufs wird die Gesprächsdauer noch zwei Sekunden lang im Display angezeigt.

4.2.2 Externer Gesprächsaufbau mit Wahlvorbereitung

- Geben Sie die zu wählende Nummer ein.
- Drücken Sie jetzt die Leitungstaste. In diesem Fall kann die Nummer mit Hilfe der Löschtaste  geändert werden. Die maximale Länge einer Nummer beträgt 25 Stellen. Wenn Sie mehr als 25 Stellen eingeben, wird ein Warnton ausgegeben und die zuviel eingegebenen Stellen werden ignoriert.

4.2.3 Wahlwiederholung

- Die drei zuletzt gewählten Nummern werden im Wahlwiederholungs-Speicher aufgezeichnet und können mit der Wahlwiederholungstaste [R/P] aufgerufen werden. Sie können durch wiederholtes Drücken der Taste [R/P] die verschiedenen Nummern im Wahlwiederholungs-Speicher durchlaufen.
- Drücken Sie dann die Leitungstaste . Anschließend wechselt die Taste [R/P] auch zur Funktion Pause (siehe 4.4 Pause).

4.2.4 Weiterleitung von internen Anrufen zwischen Mobilteilen

Wenn Sie ein internes Gespräch führen wollen mit einem anderen Mobilteil, gehen Sie wie folgt vor :

- Drücken Sie am Mobilteil die Taste [INT].
- Geben Sie anschließend die Nummer des gewünschten Mobilteils ein.
- Drücken Sie am angerufenen Mobilteil die Leitungstaste .
- Der interne Anruf kann mit der Leitungstaste beendet werden.

Bemerkung : Wenn Mobilteil 2 in Verbindung ist mit Mobilteil 3, ist der Besetztton zu hören wenn Sie Mobilteil 2 oder 3 versuchen zu erreichen.

4.3 Weiterleitung von externen Anrufen

Wenn man in Gespräch ist mit einem externen Anrufer und man will diesen Anruf an einem anderen internen Mobilteil weiterleiten, gehen Sie wie folgt vor :

- Drücken Sie die [INT]-Taste, und geben Sie die gewünschte Mobilteilnummer ein.
- Bei dem angerufenen Mobilteil ist der interne Ruftton zu hören. Die Leitungstaste wird gedrückt. Die Mobilteile sind jetzt mit einander verbunden.
- Anschließend muß das erste Mobilteil die Leitungstaste drücken um den externen Anruf weiterzuleiten.

Wenn das zweite Mobilteil nicht antwortet, drücken Sie erneut die [INT]-Taste und das erste Mobilteil ist wieder mit dem externen Anruf verbunden.

4.4 Pause

Das Pause-Zeichen wird verwendet, um eine feste Verzögerung während des Wahlvorgangs einzufügen. Die Pause darf nicht das erste Zeichen einer Nummer sein, da in diesem Fall die Pausetaste [R/P] als Wahlwiederholungstaste interpretiert würde.

4.5 Gesprächsdauer

Während und nach einer Telefonverbindung wird 10 Sekunden nach Drücken der Wähltasten die Gesprächsdauer kontinuierlich angezeigt. Nach Beendigung des Gesprächs mit der Leitungstaste wird die Gesprächsdauer etwa 2 Sekunden lang angezeigt.

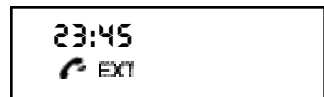

Die Zeit wird im Format [mm : ss] (Minuten : Sekunden) angezeigt.

4.6 Stummschalten des Mikrofons (mute)

Während eines Gesprächs können Sie mit der Stummschaltungstaste das Mikrofon aus- und einschalten. Der andere Teilnehmer kann Sie dann nicht hören.

- Drücken Sie, während eines Gespräches die Stummschaltungstaste.
- "MUTED" erscheint im Display.
- Wenn Sie das Gespräch fortsetzen wollen, drücken Sie erneut die Stummschaltungstaste.



MUTED
EXT

4.7 Paging

Im Ruhezustand können Sie die Paging-Taste an der Basisstation drücken, um die mit der Basisstation verbundenen Mobilteile zu finden.

- Während des Paging-Vorgangs gibt das Mobilteil ein Signal und zeigt "BASE->PAGING" an.
- Drücken Sie die Leitungstaste um den Paging-Vorgang zu beenden.



BASE --> PAGING
T

Der Paging-Vorgang kann nicht aktiviert werden während eines internen oder externen Gesprächs oder wenn das Telefon läutet, d.h. ein Anruf eingeht.

4.8 Einschalten des Mobilteils

- Das Mobilteil kann man mit der Anschalttaste ein- und ausschalten.
- Wenn Sie es einschalten, hören Sie einen Warnton.



SEARCHING FP

Das Mobilteil sucht nach seinem Einschalten nach einer Basisstation.

4.9 Außerhalb Reichweite

Diese Meldung wird angezeigt, wenn das Mobilteil die Synchronisierung mit der Basisstation verliert.

- Sie hören einen Warnton. Bringen Sie das Mobilteil wieder in den Funkbereich der Basisstation.
- Diese Meldung wird auch angezeigt, wenn das Mobilteil nicht angemeldet ist. Sie müssen es sofort anmelden (siehe 5.3 Anmelden eines Mobilteils).



RANGE OUT

4.10 Niedrige Akkuladung

- Diese Meldung wird angezeigt, wenn der Akku nur noch eine geringe Ladung hat.
- Sie hören einen Warnton. Das Akku-Symbol wird angezeigt.



4.11 Sperren des Mobilteils

Zeigt an, daß alle Tasten des Mobilteils deaktiviert sind. Nur ankommende Anrufe sind aktiviert.

- Wenn Sie das Mobilteil sperren wollen, müssen Sie die Sperrtaste 1 Sekunde gedrückt halten.
- Um diese Funktion zu deaktivieren, drücken sie kurz die Sperrtaste



4.12 Identifizieren des Anrufers (CLIP)

Die Funktion CLIP bewirkt, daß bei einem ankommenden Anruf die Rufnummer des Anrufers angezeigt wird. Das Gerät empfängt sowohl Anrufe in FSK (Name, Telefonnummer, Datum und Uhrzeit eines Anrufs)* als auch in DTMF (nur Telefonnummer). Das Gerät kann 20 Anrufe aufbewahren die man später ansehen kann. Das Gerät bewahrt nie zweimal denselben Anruf. Wenn der Speicher voll ist, werden die alten Anrufe automatisch durch die neuen Anrufe ersetzt.

**nur wenn der Fernsprecbetrieb den Name, das Datum und die Uhrzeit zusammen mit der Telefonnummer weiterleitet !!*

4.12.1 Eine Nummer der Anrufliste wählen

- Drücken Sie die Funktionstaste bis "CALLER ID" im Display angezeigt wird.
- Drücken Sie die OK-Taste.
Die Nummer/Name des letzt empfangenen Anrufs erscheint auf dem Display.
- Drücken Sie die '◀' or '▶'-taste und die Anrufe erscheinen der Reihenfolge nach in der Anrufliste.
- Drücken Sie die Leitungstaste und die gewünschte Nummer/Name wird auf dem Display angezeigt. Die Nummer wird automatisch gewählt.

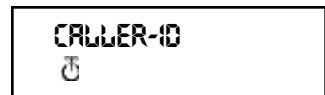

4.12.2 Eine Nummer der Anrufliste löschen

- Drücken Sie die Escape-Taste um die Nummer auf dem Display zu löschen.
- Drücken Sie die OK-Taste wenn "DELETE MSG" auf dem Display angezeigt wird.



4.12.3 Alle Nummern der Anrufliste löschen

- Drücken Sie die Escape-Taste wenn Sie in der Anrufliste sind.
- Drücken Sie die Funktionstaste. "DELETE ALL" wird auf dem Display angezeigt.
- Drücken Sie die OK-Taste. Alle Nummern der Anrufliste sind gelöscht.



4.12.4 Name, Datum und Uhrzeit des Anrufs wiedergeben

Sie können abwechselnd die Telefonnummer, den Namen und das Datum/die Uhrzeit auf dem Display wiedergeben wenn Sie die OK-Taste drücken.

Bemerkung : Das Datum und die Uhrzeit werden nur wiedergegeben wenn das Netzwerk diese Daten, zusammen mit der Telefonnummer, durchschickt. Wenn der Name im Speicher (Telefonbuch) steht, wird der Name, wie er programmiert worden ist, auf dem Display wiedergegeben (siehe Kapitel: 'Telefonbuch'). Dieses gilt auch wenn das Netzwerk den Namen durchschickt.

4.13 Telefonbuch

Man kann 20 Telefonnummern (20 Ziffern) mit Name (12 Schriftzeichen) im Telefonbuch speichern.

4.13.1 Eine Telefonnummer des Caller-ID (Anrufidentifikation)-Speichers im Telefonbuch speichern.

- Wählen Sie die Telefonnummer der Anrufliste, die Sie im Telefonbuch speichern möchten.
- Drücken Sie die Mikrofonstummschaltungstaste.
- Drücken Sie zweimal die Funktionstaste. "INSERT PB" erscheint auf dem Display.
- Drücken Sie die OK-Taste. "NAME" erscheint auf dem Display.
- Geben Sie den Namen ein und drücken Sie die OK-Taste.



- "ADDRESS: xx" erscheint auf dem Display.
- Drücken Sie die OK-Taste.

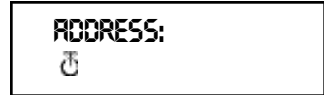

4.13.2 Ein Name im Telefonbuch speichern

Es gibt 2 Weisen um einen Name im Telefonbuch zu speichern.

Weise 1

- Wählen Sie die gewünschte Nummer und drücken Sie die OK-Taste.
- "NAME" erscheint auf dem Display.
- Geben Sie den Namen ein und drücken Sie die OK-Taste.
- Wenn "ADDRESS : xx" auf dem Display erscheint, drücken Sie erneut die OK-Taste.

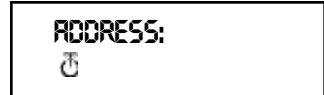

Weise 2

- Drücken Sie die Funktionstaste bis "PHONE BOOK" auf dem Display erscheint.
- Drücken Sie die OK-Taste.
- Wenn Sie einmal die Mikrofonstummschaltungstaste drücken, erscheint "DELETE MSG" auf dem Display.
- Wenn Sie die Funktionstaste erneut drücken, erscheint "INSERT PB?" auf dem Display.
- Drücken Sie die OK-Taste.
- Wenn "NUMBER" auf dem Display erscheint, geben Sie die Telefonnummer ein.
- Drücken Sie die OK-Taste.
- Wenn "NAME" auf dem Display erscheint, geben Sie den Namen ein.
- Drücken Sie die OK-Taste.
- Wenn "ADDRESS : xx" auf dem Display erscheint, drücken Sie erneut die OK-Taste.

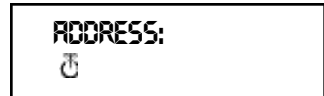
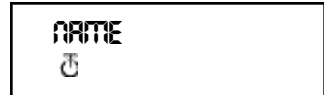
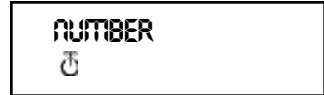
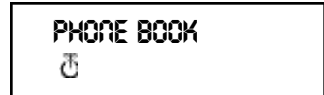

4.13.3 Eine Nummer im Telefonbuch löschen

- Drücken Sie die Funktionstaste bis "PHONE BOOK" auf dem Display erscheint.



- Drücken Sie die OK-Taste.
- Wählen Sie die Telefonnummer die Sie löschen möchten und drücken Sie die Mikrofonstummschaltungstaste.
- Drücken Sie dann die OK-Taste.

4.13.4 Eine Telefonnummer suchen und automatisch wählen

- Drücken Sie die Funktionstaste bis "PHONE BOOK" auf dem Display erscheint.
- Drücken Sie die OK-Taste.
- Drücken Sie die ◀ oder ▶-Taste bis der richtige Name auf dem Display erscheint.
- Drücken Sie die Leitungstaste und die Nummer wird automatisch gewählt.



Bemerkung : Wenn der Name auf dem Display steht, können Sie die Nummer auch sehen wenn Sie die OK-Taste drücken.

4.14 Zuweisung eines Namens an einem Mobilteil

Diese Funktion ermöglicht, dass ein Name an einem Mobilteil zugewiesen wird. Jedesmal wenn das Gerät in Standby ist, erscheint dieser Name auf dem Display.

- Drücken Sie die Funktionstaste bis "USER NAME" auf dem Display erscheint.
- Drücken Sie die OK-Taste.
- "NAME" erscheint auf dem Display.
- Geben Sie den Namen ein mit Hilfe von den numerischen Tasten.
- Drücken Sie die OK-Taste zur Bestätigung.



z.B. 'KIM'

- Drücken Sie die Funktionstaste und wählen Sie 'User Name'.
- Drücken Sie die OK-Taste. 'Name' erscheint auf dem Display.
- Drücken Sie zweimal Taste '5' ('K' erscheint).
- Drücken Sie dreimal Taste '4' ('I' erscheint).
- Drücken Sie einmal Taste '6' ('M' erscheint).

4.15 Telefonanlage (PABX)

4.15.1 Eine PABX Amtsleitungsnummer einstellen

- Drücken Sie die Funktionstaste bis "PABX SETTING" auf dem Display erscheint.



- Drücken Sie die OK-Taste. "PABX SET 1" erscheint auf dem Display.
- Drücken Sie erneut die OK-Taste und geben Sie die Amtsleitungsnummer ein, z.B. 0.
- Drücken Sie die OK-Taste zur Bestätigung.

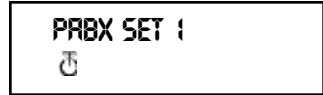

Bemerkung : Wenn keine Amtsleitungsnummer programmiert ist, erscheint 'EMPTY' auf dem Display.

4.15.2 Eine PABX Amtsleitungsnummer löschen

- Drücken Sie die Funktionstaste bis "PABX SETTING" auf dem Display erscheint.
- Drücken Sie die OK-Taste. "PABX SET 1" erscheint auf dem Display.
- Drücken Sie die OK-Taste, die programmierte Amtsleitungsnummer erscheint auf dem Display.
- Drücken Sie dreimal die Mikrofonstummschaltungs-taste, 'INPUT NUM' erscheint auf dem Display.
- Drücken Sie die OK-Taste.

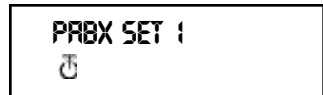

5 FUNKTIONEN

5.1 Die Basisstation

Ein Mobilteil kann bei vier verschiedenen Basisstationen angemeldet werden. Wenn ein Mobilteil auf verschiedenen Mobilteile angemeldet ist, kann man die gewünschte Basisstation wählen.

Bemerkung : Wenn Sie die Option "BASE NO : AUTO" wählen, wird die Basisstation automatisch gesucht. Wenn mehrere Basisstationen vorhanden sind, wählt das Mobilteil eine beliebige dieser Basisstationen aus. Dieser Vorgang ist nur möglich, wenn das Mobilteil bei verschiedenen Basisstationen angemeldet wurde.

5.2 Auswählen einer Basisstation

- Drücken Sie die Funktionstaste, bis "SELECT BASE" im Display angezeigt wird.
- Drücken Sie die OK-Taste
- Die Nummer der ausgewählten Basisstation wird angezeigt, z.B. "BASE NO : 1".

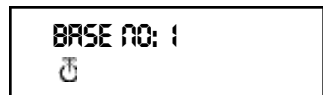

- Drücken Sie die Funktionstaste.
- Die Anzeigen : "BASE NO : 1 ~ 4, AUTO" erscheinen jeweils nacheinander.
- Wenn die Nummer der betreffenden Basisstation angezeigt wird, z.B. "BASE NO : 2", drücken Sie die OK-Taste.



BASE NO: 2
☺

In diesem Beispiel wird davon ausgegangen, daß das Mobilteil bei der Basisstation 2 angemeldet wurde und die Nummer 1 "MULTI 1" hat. Wenn Sie das Mobilteil erneut bei Basisstation 2 anmelden möchten, wählen Sie "BASE NO:2", und drücken Sie anschließend die OK-Taste. Display : "NEW BASE : 2"



NEW BASE: 2
☺

Bemerkung : Wenn das Mobilteil zuvor noch nicht bei Basisstation 2 angemeldet war, wird "NOT SUB2" angezeigt.

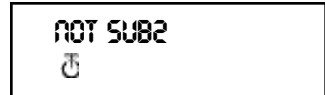

NOT SUB2
☺

- Nach kurzer Zeit wird : "BASE : 2" automatisch angezeigt.
- Drücken Sie die OK-Taste, um die Anmeldung bei der neuen Basisstation durchzuführen.
- Das Gerät kehrt in den Ruhezustand zurück, und im Display erscheint "MULTI 2".

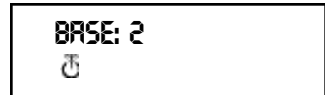

BASE: 2
☺



MULTI 2
☺

5.3 Anmelden eines Mobilteils

Damit Sie mit dem Mobilteil Anrufe empfangen und tätigen können, muß das Mobilteil bei einer Basisstation angemeldet sein. Zur Anmeldung eines neuen Mobilteils muß sich die Basisstation im Modus 'Anmelden' befinden. Wenn Sie ein neues Mobilteil anmelden möchten, drücken Sie die Paging-Taste länger als 15 Sekunden, bis Sie einen Piepton hören. Nach dem Rücksetzen einer Basisstation befindet diese sich automatisch im Modus 'Anmelden'.

- Drücken Sie die Funktionstaste, bis "H-REGISTER" im Display angezeigt wird.
- Drücken Sie die OK-Taste.
- Im Display erscheint "SEARCH BS 1".
- Mit der Funktionstaste können Sie zwischen den verschiedenen Basisstationen (1 bis 4) wechseln.
- Wählen Sie die gewünschte Basisstation aus, und drücken Sie die OK-Taste.



H-REGISTER
☺

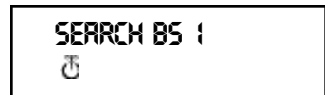

SEARCH BS 1
☺

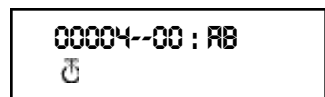

00004--00 : AB
☺

- Das Mobilteil führt eine automatische Suche durch, und nach kurzer Zeit wird die Funkidentifikation (RFPI) angezeigt.
- Drücken Sie die OK-Taste.
- Im Display erscheint "PIN:". Geben Sie die PIN ein.
- Bestätigen Sie die vierstellige PIN mit der OK-Taste.
- Im Display erscheint wieder das Menü "H-REGISTER".

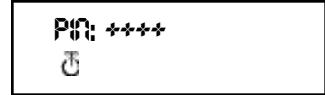

5.4 Abmelden eines Mobilteils

Ein bei einer angemeldetes Mobilteil kann von der Basisstation abgemeldet werden. Das abzumeldende Mobilteil wird durch Eingabe seiner Nummer ausgewählt.

- Drücken Sie Funktionstaste, bis "BASE SETTING" im Display angezeigt wird.
- Drücken Sie die OK-Taste, um dieses Menü auszuwählen.
- Drücken Sie die Funktionstaste, bis "HANDY DESUB" im Display erscheint.
- Drücken Sie die OK-Taste, um dieses Menü auszuwählen.
- Die registrierte Mobilteil-Nummer wird angezeigt.
- Mit der Funktionstaste können Sie die verfügbaren Mobilteil-Nummern (2-5) durchlaufen.
- Wenn das Mobilteil, das Sie abmelden möchten, angezeigt wird, wählen Sie es mit der OK-Taste aus, z.B. "HANDY NO: 2"

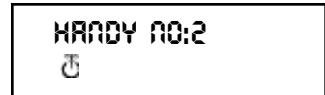
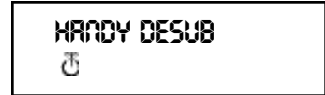

Hinweis : Bei der Abmeldung eines Mobilteils können Sie alle Mobilteile abmelden, nur nicht das Mobilteil womit man abmeldet und "Multi 1". Mit dem Mobilteil der Nummer 3 (Multi 3) können Sie beispielsweise keine Mobilteile der Nummern 1 (Multi 1) und 3 (Multi 3) abmelden. Es können nur andere Mobilteile abgemeldet werden.

5.5 Hörerlautstärke

In diesem Menü können Sie die Hörerlautstärke einstellen. Drei Einstellungen sind verfügbar : niedrig "VOL LOW", mittel "VOL MIDDLE" und hoch "VOL HIGH".

Die Hörelautstärke kann auch während des Gesprächs mit der -Taste eingestellt werden.

5.5.1 Einstellen der Hörerlautstärke

- Drücken Sie die Funktionstaste, bis "EAR VOLUME" im Display angezeigt wird.
- Drücken Sie die OK-Taste.
- Wählen Sie die gewünschte Hörelautstärke, z.B. "VOL MIDDLE".
- Drücken Sie die OK-Taste zur Bestätigung.
- Nach Auswahl der gewünschten Lautstärke erscheint im Display wieder das Menü "EAR VOLUME".



5.6 Rufton

Rufton-Lautstärke und Rufton-Melodie können für interne und externe Anrufe getrennt eingestellt werden. Die Rufton-Einstellungen für interne Anrufe werden im Menü : "H-INT RING", die Rufton-Einstellungen für externe Anrufe im Menü "H-EXT RING" vorgenommen. In beiden Menüs kann zuerst die Rufton-Melodie und anschließend die Rufton-Lautstärke gewählt werden. 9 Melodien und 9 Lautstärkestufen stehen zur Verfügung.

5.6.1 Einstellen der Lautstärke und Melodie des externen Ruftons

MELODIE

- Drücken Sie die Funktionstaste, bis "H-EXT RING" im Display angezeigt wird.
- Drücken Sie die OK-Taste.
- Wenn "MELODY" angezeigt wird, wählen Sie dieses Menü mit der OK-Taste.
- Die Nummer der eingestellten Melodie wird angezeigt "MELODY 1".
- Mit der Funktionstaste können Sie die verfügbaren Melodien (1-9 und OFF) durchlaufen.
- Wählen Sie die gewünschte Melodie mit der OK-Taste.

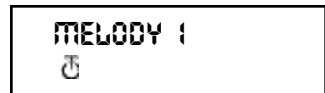

- Im Display erscheint wieder das Menü "H-EXT RING".



LAUTSTÄRKE

- Drücken Sie die Funktionstaste, bis "H-EXT RING" im Display angezeigt wird.
- Drücken Sie die OK-Taste.
- Wenn "MELODY" im Display erscheint, drücken Sie die Funktionstaste.
- "VOLUME" wird im Display angezeigt.
- Wählen Sie dieses Menü mit der OK-Taste aus.
- Die Nummer der eingestellten Lautstärke "VOLUME 1" wird angezeigt.
- Mit der Funktionstaste können Sie die verfügbaren Lautstärkestufen (1-9) durchlaufen. Wählen Sie die gewünschte Lautstärke mit der OK-Taste.
- Im Display erscheint wieder das Menü "H-EXT RING".



5.6.2 Einstellen der Melodie und Lautstärke des internen Ruftons

Entspricht der Vorgehensweise zur Einstellung der externen Rufton-Lautstärke und -Melodie. Wählen Sie aber Menü "H-INT RING".

5.7 Ein-/Ausschalten des Tastenklicks (KEY CLICK)

Sie können das Mobilteil so konfigurieren, daß jeder Tastendruck durch einen Tastenklickton bestätigt wird.

- Drücken Sie die Funktionstaste, bis "H-KEY CLICK" im Display angezeigt wird.
- Drücken Sie die OK-Taste.
- Die aktuelle Einstellung wird angezeigt.
- Drücken Sie die Funktionstaste und wählen Sie die gewünschte Einstellung.
- Bestätigen Sie Ihre Auswahl mit der OK-Taste.

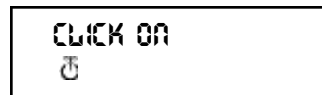
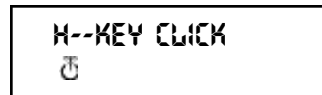

- Im Display erscheint wieder das Menü "H-KEY CLICK".



H-KEY CLICK
⏪

5.8 Einstellen der Rufton-Melodie der Basisstation

In diesem Menü können Sie die Rufton-Melodie der Basisstation einstellen. Es stehen 9 Melodien (1 bis 9) zur Verfügung.

- Drücken Sie die Funktionstaste, bis "BASE SETTING" im Display angezeigt wird.
- Drücken Sie die OK-Taste.
- Drücken Sie die Funktionstaste, bis "BASE MELODY" im Display erscheint.
- Drücken Sie die OK-Taste.
- Die Nummer der eingestellten Melodie wird angezeigt, z.B. "MELODY 1".
- Mit der Funktionstaste können Sie die verfügbaren Melodien (1 - 9 und OFF) durchlaufen. Sie hören die verschiedenen Ruftöne.
- Wählen Sie die gewünschte Melodie mit der OK-Taste aus. Im Display wird wieder das Menü "BASE MELODY" angezeigt.



BASE SETTING
⏪



BASE MELODY
⏪



MELODY 1
⏪

5.9 Einstellen der Rufton-Lautstärke der Basisstation

In diesem Menü können Sie die Rufton-Lautstärke der Basisstation einstellen. Es stehen 9 Lautstärkeebenen (1 bis 9) zur Verfügung.

- Drücken Sie die Funktionstaste, bis "BASE SETTING" im Display angezeigt wird.
- Drücken Sie die OK-Taste.
- Drücken Sie die Funktionstaste, bis "BASE VOLUME" im Display erscheint.
- Drücken Sie die OK-Taste, um dieses Menü auszuwählen.
- Die Nummer der eingestellten Lautstärke wird angezeigt, z.B. "VOLUME 1".
- Mit der Funktionstaste können Sie die verfügbaren Lautstärkeebenen (1-9) durchlaufen. Sie hören die Lautstärke ändern.
- Wählen Sie die gewünschte Lautstärke mit der OK-Taste aus.



BASE SETTING
⏪



BASE VOLUME
⏪



VOLUME 1
⏪

- Im Display wird wieder das Menü "BASE VOLUME" angezeigt.

5.10 Programmieren der Anrufsperr (BARRING)

Sie können das Mobilteil so programmieren, daß bestimmte Rufnummern nicht angerufen werden können. Bis zu fünf Nummern mit bis zu fünf Stellen können gesperrt werden. Für jede Nummer können bis zu fünf Mobilteile gewählt werden.

5.10.1 Vorgehensweise - Programmieren der Anrufsperr

- Drücken Sie die Funktionstaste, bis "BASE SETTING" im Display angezeigt wird.
- Drücken Sie die OK-Taste.
- Drücken Sie die Funktionstaste, bis "BARRING" im Display erscheint.
- Drücken Sie die OK-Taste, um dieses Menü auszuwählen.
- Daraufhin wird im Display "FP PIN : " angezeigt (5.15 Ändern der Master PIN (Basisstation)) .
- Geben Sie die PIN der Basisstation ein, und drücken Sie die OK-Taste.
- Wenn bereits eine gesperrte Nummer festgelegt wurde, wird diese im Format "NO 1 : 001" angezeigt. Existiert keine Nummer, dann erscheint "EMPTY" im Display.
- Sie können dann eine Nummer für die Anrufsperr eingeben. Drücken Sie anschließend die OK-Taste. Die Nummer kann mit Hilfe der Löschtaste geändert oder gelöscht werden.
- Die Anzeige "HANDY : " erscheint. Hier können Sie jeweils nacheinander die Nummern der Mobilteile eingeben, für die die Anrufsperr mit der aufgezeichneten Nummer programmiert werden soll.
- Drücken Sie anschließend die OK-Taste.
- Im Display wird wieder das Menü "BARRING" angezeigt.



5.11 Direktrufnummer (Babycall)

Wenn die Direktruf-Funktion aktiviert ist, wird bei jedem Tastendruck eine zuvor programmierte Nummer angerufen. Pro Mobilteil kann eine Direktrufnummer programmiert werden. Direktrufnummern können nur für externe gehende Anrufe

festgelegt werden. Eingehende Anrufe können Sie noch immer beantworten.

5.11.1 Eine Direktrufnummer programmieren

- Drücken Sie die Funktionstaste, bis "DIRECT CALL" im Display erscheint.
- Drücken Sie die OK-Taste.
- Geben Sie die gewünschte Telefonnummer ein. Diese Nummer wird angezeigt und kann, wenn nötig, bearbeitet werden mit der Löschtaste  .
- Durch Drücken der OK-Taste wird der Modus 'Direktruf' mit dieser Nummer aktiviert.
- Wenn noch keine Direktrufnummer programmiert wurde, erscheint die Anzeige "PHONE NUMBER" . Geben Sie die Direktrufnummer ein, und drücken Sie die OK-Taste. Daraufhin wird der Direktruf mit dieser Nummer aktiviert.

DIRECT CALL



091120010



PHONE NUMBER



5.11.2 Eine Direktrufnummer ausschalten

Wenn Sie den Modus 'Direktruf' beenden möchten, drücken Sie die Escape -Taste  zweimal kurz.

5.12 Mobilteil PIN

Die aktuelle PIN wird nur dann durch die neue PIN ersetzt, wenn die neue PIN zweimal richtig eingegeben und der Vorgang nicht unterbrochen wurde. Es ist möglich, die PIN des Mobilteils auf die werkseitige Voreinstellung '1590' zurückzusetzen.

5.12.1 Ändern der PIN des Mobilteils

- Drücken Sie die Funktionstaste, bis "H-CHANGE PIN" im Display erscheint.
- Drücken Sie die OK-Taste.
- Daraufhin erscheint die Anzeige "PP PIN :".
- Geben Sie die aktuelle PIN ein, und drücken Sie die OK-Taste.
- Wenn die Anzeige "NEW PIN" erscheint, geben Sie die neue PIN des Mobilteils ein, und drücken Sie die OK-Taste.

H-CHANGE PIN



PP PIN:



NEW PIN:



- Wenn die Anzeige "RETYPE" erscheint, geben Sie die neue PIN erneut ein.
- Drücken Sie die OK-Taste.
- Im Display erscheint wieder das Menü "H--CHANGE PIN".

RETYPE:



H--CHANGE PIN



5.13 RFPI Code (Funkidentifikation)

Mit dieser Funktion kann die Funkidentifikation (RFPI) der Basisstation angezeigt werden, mit der das Mobilteil gegenwärtig verbunden ist.

- Drücken Sie die Funktionstaste, bis "SHOW RFPI" im Display angezeigt wird.
- Drücken Sie die OK-Taste.
- Daraufhin wird die Funkidentifikation (RFPI) der Basisstation angezeigt.
- Wenn Sie die OK-Taste drücken, kehren Sie zum Menü "SHOW RFPI" zurück.

SHOW RFPI



00004--00 1RB



SHOW RFPI



5.14 Ändern der Master PIN (Basisstation)

Die Master-PIN ist ein wichtiger Bestandteil der Systemsicherheit. Daher sollte Sie so schnell wie möglich geändert werden. Die werkseitige Voreinstellung der Master-PIN lautet "1590". Die aktuelle PIN wird nur dann durch die neue PIN ersetzt, wenn die neue PIN zweimal richtig eingegeben und der Vorgang nicht unterbrochen wurde.

- Drücken Sie die Funktionstaste, bis "BASE SETTING" im Display angezeigt wird.
- Drücken Sie die OK-Taste.
- Drücken Sie die Funktionstaste, bis "B-CHANGE PIN" im Display erscheint.
- Drücken Sie die OK-Taste. Im Display erscheint "FP PIN :".
- Geben Sie die aktuelle PIN ein, und drücken Sie die OK-Taste. Im Display erscheint für kurze Zeit "WAIT".

BASE SETTING



B--CHANGE PIN



FP PIN:



TOPCOM®

Butler 575 plus

- Wenn die Anzeige "NEW PIN" erscheint, geben Sie die neue PIN der Basisstation ein, und drücken Sie die OK-Taste.
- Wenn die Anzeige : "RETYPE PIN : " erscheint, geben Sie die neue PIN der Basisstation erneut ein, und drücken Sie die OK-Taste.



ACHTUNG : VERGESSEN SIE IHRE PERSÖNLICHE PIN NICHT !

5.15 Zurücksetzen der Basisstation (BASE RESET)

In diesem Menü können Sie die Basisstation auf die werkseitigen Voreinstellungen zurücksetzen. Bei dieser Rücksetzung werden auch alle bei der Basisstation angemeldeten Mobilteile abgemeldet. Das Menü bietet zwei Auswahlmöglichkeiten:

<u>1: RESET ALL</u> Anmeldedaten	Keine Mobilteile angemeldet
<u>2: INITIALIZE</u> Lädt die voreingestellten Parameter neu.	
Rufton-Lautstärke	Stufe 9
Rufton-Melodie	Melodie 4
Master-PIN	1590
Anruf Sperre	Alle gesperrten Nummern werden zusammen mit ihren Zuweisungen zu den Mobilteilen gelöscht.

5.15.1 Vorgehensweise - Zurücksetzen der Basisstation

- Drücken Sie die Funktionstaste, bis "BASE SETTING" im Display angezeigt wird.
- Drücken Sie die OK-Taste.
- Drücken Sie die Funktionstaste, bis "BASE RESET" im Display erscheint.
- Drücken Sie die OK-Taste und "INITIALIZE" wird angezeigt.
- Wenn Sie die OK-Taste drücken, werden alle Einstellungen auf die werkseitigen Voreinstellungen zurückgesetzt.



- Wenn Sie die Funktionstaste drücken, erscheint "RESET ALL". Wenn Sie die OK-Taste drücken, werden alle Daten zu den angemeldeten Mobilteilen gelöscht..
- Das Mobilteil ist jetzt wieder im Menü "NOT SUB" und soll wieder an einer Basisstation angemeldet werden (5.3 Anmelden eines Mobilteils).

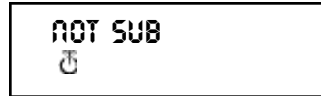

5.16 Zurücksetzen des Mobilteils (RESET)

In diesem Menü können Sie das Mobilteil auf die werkseitigen Voreinstellungen zurücksetzen. Das Menü bietet zwei Auswahlmöglichkeiten :

<u>1: RESET ALL</u>	
Löscht alle Einträge in den Kurzwahlspeichern sowie die Direktnummer.	
<u>2: INITIALIZE</u>	
Lädt die voreingestellten Parameter des Mobilteils neu.	
Tastenklick :	ein
Rufton-Lautstärke :	Stufe 9
Externe Rufon-Melodie :	4
Interne Rufon-Melodie:	7
Hörerlautstärke :	Mittel

5.16.1 Vorgehensweise - Zurücksetzen des Mobilteils

- Drücken Sie die Funktionstaste, bis "H-RESET" auf dem Display erscheint.
- Drücken Sie die OK-Taste.
- Daraufhin erscheint die Anzeige "PP PIN :".
- Geben Sie die PIN ein, und drücken Sie die OK-Taste.
- Im Display erscheint "RESET ALL".
 - Wenn Sie die OK-Taste drücken, werden alle Werte gelöscht.
 - Wenn Sie die Funktionstaste drücken, wird "INITIALIZE" angezeigt.



Wenn Sie die OK-Taste drücken, werden die werkseitigen Voreinstellungen geladen.

Das Gerät kehrt in den Ruhezustand zurück.

- Im Display erscheint wieder das Menü "H-RESET"



Hinweis : Wenn Sie die Anmeldungsdaten von Mobilteil 1 löschen möchten, drücken Sie am ausgeschalteten Mobilteil die Einschalttaste und die INT-Taste gleichzeitig. Im Display erscheint " F->CLEARSUBS" . Wenn Sie jetzt die Funktionstaste drücken, werden die Anmeldungsdaten gelöscht, und im Display erscheint die Anzeige " NOT SUB" .

6 GARANTIE

Garantie : 1 Jahr

Erkundigen Sie sich bei Ihrem Händler.

Achtung : Vergessen Sie bei einem Zurückschicken Ihres Gerätes nicht, Ihren Kaufbeleg beizufügen.

Dieses Gerät wurde gemäß der Entscheidung 98/482/EG (TBR 21) des Rates europaweit zur Anschaltung als einzelne Endeinrichtung an das öffentliche Fernsprechnetzzugelassen. Aufgrund der zwischen den öffentlichen Fernsprechnetzen verschiedener Staaten bestehenden Unterschiede stellt diese Zulassung an sich jedoch keine unbedingte Gewähr für einen erfolgreichen Betrieb des Geräts an jedem Netzabschlusspunkt dar. Falls beim Betrieb Probleme auftreten, sollten Sie sich zunächst an Ihren Fachhändler wenden.

Diese Liste gibt eine Übersicht über die Netze, für die dieses Gerät entwickelt worden ist und bei welchen Probleme auftreten können.

Netz	Kompatibilität	Netz	Kompatibilität
Osterreich	A	Luxemburg	A
Belgien	A	Die Niederlande	A
Danemark	A	Portugal	A
Finnland	A	Spanien	A
Frankreich	A	Schweden	A
Deutschland	A	Großbritannien	A
Griechenland	A	Norwegen	A
Irland	C	Die Schweiz	A
Italien	A		

A – Das Gerät ist für den Betrieb mit dem Netz dieses Landes entwickelt worden.

B – Es können sich beim Betrieb des Gerätes mit dem Netz dieses Landes Probleme ergeben.

C – Das Gerät ist im Netz dieses Landes nicht geprüft worden.

TOPCOM[®]

it's nice talking to you

www.topcom.be

Free Manuals Download Website

<http://myh66.com>

<http://usermanuals.us>

<http://www.somanuals.com>

<http://www.4manuals.cc>

<http://www.manual-lib.com>

<http://www.404manual.com>

<http://www.luxmanual.com>

<http://aubethermostatmanual.com>

Golf course search by state

<http://golfingnear.com>

Email search by domain

<http://emailbydomain.com>

Auto manuals search

<http://auto.somanuals.com>

TV manuals search

<http://tv.somanuals.com>