

# TOPCOM®

## FIDELITY 1010



**USER GUIDE / HANDLEIDING / MANUEL D'UTILISATEUR /  
BEDIENUNGSANLEITUNG / MANUAL DE USUARIO / BRUKSANVISNING /  
BRUGERVEJLEDNING / ANVÄNDARHANDBOK / KÄYTTÖOHJE / MANUALE  
D'USO / MANUAL DO UTILIZADOR / РЪКОВОДСТВО НА ПОТРЕБИТЕЛЯ /  
UŽIVATELSKÁ PŘÍRUČKA / Οδηγίες Χρήσης / HASZNÁLATI ÚTMUTATÓ /  
INSTRUKCJA OBSŁUGI / MANUAL DE INSTALARE SI UTILIZARE /  
РУКОВОДСТВО ПОЛЬЗОВАТЕЛЯ / UŽIVATELSKÝ MANUÁL / KULLANICI  
KILAVUZU**

1.0

# CE

**UK** The CE symbol indicates that the unit complies with the essential requirements of the R&TTE directive.  
**NL** Het toestel voldoet aan de basis-eisen van de R&TTE-richtlijn. Dit wordt bevestigd door de CE-markering.  
**FR** La conformité de l'appareil avec les exigences fondamentales de la directive européenne R&TTE relative aux terminaux, est confirmée par le label CE.  
**DE** Die Übereinstimmung des Gerätes mit den grundlegenden Anforderungen der R&TTE-Directive ist durch das CE-Kennzeichen bestätigt.  
**ES** El sello CE corrobora la conformidad del equipo con los requerimientos básicos de la directiva R&TTE.  
**SE** CE-märket bekräftar att apparaten uppfyller de grundläggande kraven i R&TTE direktivet.  
**DK** CE-mærkningen bekræfter, at produktet er i overensstemmelse med kravene i Rådets teleterminaldirektiv.  
**NO** CE-merkingen dokumenterer at apparatet er i samsvar med de grunnleggende kravene til EU-direktivet for aktivt telekommunikasjonsutstyr.  
**FI** Laite noudattaa R&TTE-direktiivin vaatimuksia, mikä on vahvistettu CE-merkillä.  
**IT** Il simbolo CE indica che l'unità è conforme ai requisiti fondamentali della direttiva R&TTE.  
**PT** O símbolo CE indica que esta unidade cumpre com os requisitos essenciais da directiva R&TTE.  
**BG** Символът "CE" показва, че апаратът отговаря на основните изисквания на Директивата за радиосъоръжения и крайни далекообщителни устройства (R&TTE).  
**CZ** Symbol CE znamená, že jednotka splňuje základní požadavky směrnice R&TTE.  
**GR** Το σύμβολο CE δείχνει ότι η μονάδα συμμορφώνεται με τις βασικές απαιτήσεις οδηγίας R&TTE.  
**HU** A CE szimbólum azt igazolja, hogy a készülék megfelel a R&TTE irányelv alapvető követelményeinek.  
**PL** Symbol CE oznacza, że urządzenie spełnia istotne wymogi dyrektywy R&TTE.  
**RO** Simbolul CE indică faptul că unitatea corespunde cerințelor esențiale ale directivei R&TTE.  
**RU** Символ CE указывает на соответствие изделия необходимым требованиям директивы R&TTE.  
**SK** Symbol CE označuje, že jednotka súhlasí s hlavnými požiadavkami R&TTE smernice.  
**TU** CE simgesi, ünitenin R&TTE direktifinin temel şartlarına uygun oldugunu gösterir.

This product is in compliance with the essential requirements and other relevant provisions of the R&TTE directive 1999/5/EC.

The Declaration of conformity can be found on :

<http://www.topcom.net/support/cedclarations.php>

**UK** The features described in this manual are published with reservation to modifications.  
**NL** De in deze handleiding beschreven mogelijkheden worden gepubliceerd onder voorbehoud van wijzigingen.  
**FR** Les possibilités décrites dans ce manuel sont publiées sous réserve de modifications.  
**DE** Die in dieser Bedienungsanleitung umschriebenen Möglichkeiten, werden vorbehaltlich Änderungen publiziert.  
**ES** Conexión a la red telefónica analógica.  
**SE** För anslutning till det analoga nätverket.  
**DK** Tilsluttes til det analoge telefonnet.  
**NO** Tilkoples analog telefon nettnett.  
**FI** Liitetään yleiseen analogiseen puhelinverkkoon.  
**IT** Le caratteristiche descritte nel presente manuale vengono pubblicate con riserva di modifica.  
**PT** Para efectuar a ligação com a rede pública analógica.  
**BG** Да се свърже с обществения аналогов телефонна мрежа.  
**CZ** Připojit k veřejné analogové telefonní síti.  
**GR** Πρέπει να συνδεθεί σε ένα δημόσιο αναλογικό τηλεφωνικό δίκτυο.  
**HU** A készülék az analog telefonhálózatra csatlakoztatható.  
**PL** Do podłączenia do publicznej analogowej sieci telefonicznej.  
**RO** Pentru conectarea la rețeaua de telefonie analogă publică.  
**RU** Для подключения к аналоговой телефонной сети общего пользования.  
**SK** Připojitelný k verejnej analogovej telefónnej sieti.  
**TU** Kamu analog telefon sebekesine baglanmak için

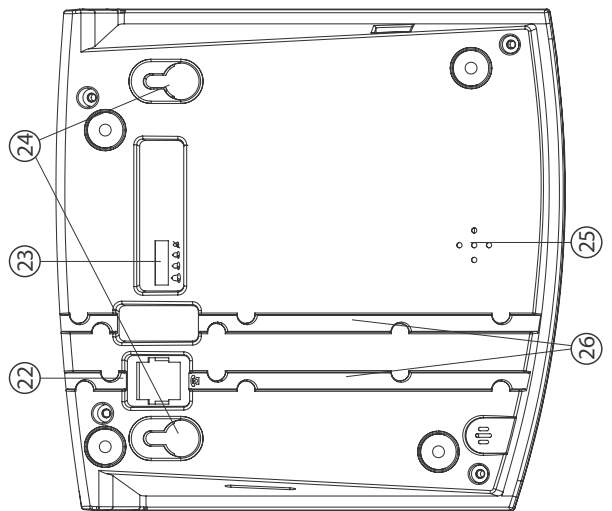
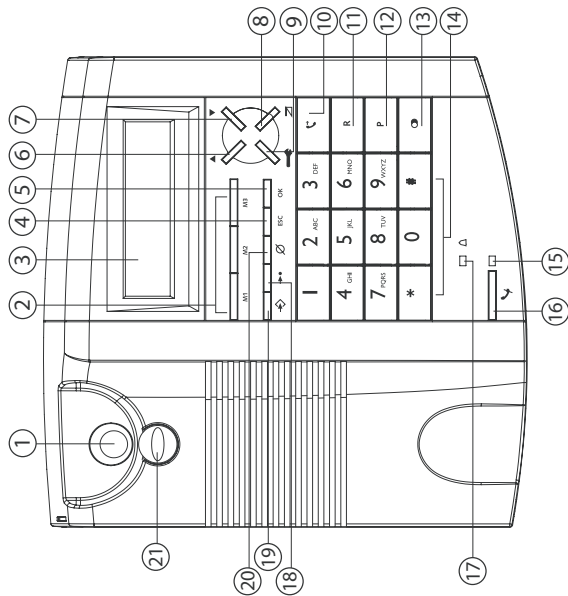

- UK
- NL
- FR
- DE
- ES
- SE
- DK
- NO
- FI
- IT
- PT
- BG
- CZ
- GR
- HU
- PL
- RO
- RU
- SK
- TU

To be connected to the public analogue telephone network.  
 Geschikt voor aansluiting op het openbare analoge geschakelde telefoonnetwerk.  
 Il est destiné à être raccordé au réseau de télécommunication public.  
 Kompatibel für den analogen Telefonanschluss.  
 Conexión a la red telefónica analógica.  
 For anslutning till det analoga nätverket.  
 Tilsluttes til det analoge telefonfastnet.  
 Tilkoples analog telefon netværk.  
 Liitettään yleiseen analogiseen puhelinverkkoon.  
 Para efectuar a ligação nel presente manuale vençono publiccate con riserva di modifica.  
 Да се свърже с обществения аналогова телефонна мрежа.  
 Прipojit k verejnej analogové telefonní síti.  
 Прipojit va суворої до аналогової телефонної мережі.  
 A készülék az analog telefonhálózatra csatlakoztatható.  
 Do podłączenia do publicznej analogowej sieci telefonicznej.  
 Pentru conectarea la rețeaua de telefonie analogă publică.  
 Для подключения к аналоговой телефонной сети общего пользования.  
 Прipojitelny k verejnej analogovej telefónnej sieti.  
 Kami analog telefon sebekesine baglanmak için.

## 1 Before Initial use

Thank you for purchasing this new desktop caller ID telephone.

### 1.1 Intended Purpose

This product is intend to be connected indoor to an analogue PSTN telephone line.

### 1.2 Caller ID

**To use 'Caller ID' (display caller), this service has to be activated on your phone line. Normally you need a separate subscription from your telephone company to activate this function. If you don't have the Caller ID function on your phone line, the incoming telephone numbers will NOT be shown on the display of your telephone.**

### 1.3 Connection

**The CE symbol indicates that the unit complies with the essential requirements of the R&TTE directive.**

This device has been designed and manufactured to comply with the 98/482/EC rule, referent to the Pan European connection of a terminal to the Public Switching Telephone Network (PSTN) and following the established guidelines by the 1999/5/EC Directive about radio electric equipments and the reciprocal acknowledge of their conformity. However, due to the fact that there are some differences in the PSTNs from one country to another, the verifying measurements by themselves do not set up an unconditional guarantee for an optimal working in every connection point to the PSTN of any country .If any problem comes up, get in touch firstly with the distributor.

In any case, use conditions for which the product has been created should be respected as well as avoid its use in public or private networks with technical requirements clearly different to those established in the EU.

## 2 Safety instructions

**Please read carefully through the following information concerning safety and proper use. Make yourself familiar with all the functions of the equipment. Be careful to keep these advice notes and if necessary pass them on to a third party.**

- Do not place the basic unit in a damp room or at a distance of less than 1.5 m away from a water source. Keep water away from the telephone.
- Do not use the telephone in environments where there is a risk of explosions.
- Dispose of the batteries and maintain the telephone in an environment-friendly manner.

## 3 Cleaning

Clean the telephone with a slightly damp cloth or with an anti-static cloth. Never use cleaning agents or abrasive solvents.

## 4 Disposal of the device (environment)





At the end of the product lifecycle, you should not throw this product into the normal household garbage but bring the product to a collection point for the recycling of electrical and electronic equipments. The symbol on the product, user guide and/or box indicate this.

Some of the product materials can be re-used if you bring them to a recycling point. By re-using some parts or raw materials from used products you make an important contribution to the protection of the environment.

Please contact your local authorities in case you need more information on the collection points in your area.

## 5 Buttons

(See picture 1 and 2 on folded cover page)

1. Hook Switch
2. Direct Memory buttons (M1-M3)
3. LCD display
4. Escape button 'ESC'
5. Confirm button 'OK'
6. Up button '▲'
7. Down button '▼'
8. New message button 
9. Menu button '←'
10. Call back button '☎'
11. Flash button 'R'
12. Pause button 'P'
13. Redial button '↻'
14. Numerical keypad
15. Mute button '🔇'
16. Mute On LED
17. Ringer LED
18. Memory button 
19. Program button 
20. Delete button '⊘'
21. Wall mounting hook
22. Line cord connector
23. Ring volume switch
24. Wall mounting locations
25. Ringer
26. Cable slots

## 6 Installation





Connect one end of the line cord to the telephone line wall socket and the other end to the bottom of the phone (23).

This telephone is line powered. Batteries, neither a power adapter is necessary.

## 7 Telephone settings

### 7.1 Setting the date and time





When you have a subscription to the Caller ID service and your telephone provider sends the date and time together with the telephone number, the phone's clock will be set automatically. The year must always be set manually.

	Enter the menu
 	Select 'DATE TIME' (Date Time)
<b>OK</b>	'01-05 12-26'
	Enter the day, month and time (4digits) using the numerical keypad
<b>OK</b>	To confirm
<b>ESC</b>	To leave the menu





### 7.2 Flash time

Press  to use certain services as 'Call Waiting' (if this service is provided by your telephone company); or to transfer phone calls when you are using a telephone exchange (PABX).

The flash time can be selected (100/300/600ms).

	Enter the menu
 	Select 'FLASH TIME' (Flash time)
<b>OK</b>	To confirm
 	Select '100', '300' or '600' ms
<b>OK</b>	To confirm
<b>ESC</b>	To leave the menu

### 7.3 Dial Mode (Tone/Puls)

	Enter the menu
 	Select 'DIAL MODE' (Dial mode)
<b>OK</b>	To confirm
 	Select 'TONE' or 'PULSE'
<b>OK</b>	To confirm
<b>ESC</b>	To leave the menu

### 7.4 Ringer volume

The ring volume can be adjusted by means of the Ring Volume switch (23) at the bottom of the phone.

## 8 Getting started

### 8.1 Making a phone call



Enter the telephone number



Press the delete button briefly to delete a wrongly entered number.



Pick up the handset. The number will be dialled automatically.

The call duration timer is shown on the 2e line of the display [mm-ss].

### 8.2 Deactivating the microphone (mute)

During conversation



You can now talk freely without the caller hearing you.



You can resume your conversation.

### 8.3 Last number redial

To redial the last dialled number.



Pick up the handset.



The last dialled number will be dialled automatically

## 9 Caller ID

### 9.1 General information

When you have a subscription to the Caller ID service, the caller's phone number will appear on the display.

### 9.2 Call list

The Fidelity 1010 can store up to 90 numbers. The display shows the total number and new received calls in stand-by 'CLIP= 00-00'

#### 9.2.1 Scrolling through the Call List



Press the New Message button



To scroll through the call list

#### 9.2.2 Calling a number from the Call List



Pick up the handset.



Press the New Message button



Scroll through the call list until you have found the desired telephone number.



The phone number will be dialled automatically.

#### 9.2.3 Erasing numbers from the Call List

##### a) Erasing one number



Press the New Message button



Scroll through the call list until you have found the desired telephone number.



Press the delete button briefly to delete the selected number. 'Del Call' is displayed

**OK**

To confirm.

##### b) Erasing the entire Call List



Press the New Message button



To enter the call list.

3SEC



Press and hold the delete button for 3 seconds to delete the entire call list. 'Del All' is displayed

**OK**

To confirm.

### 9.3 Voice mail

When you have received a voice mail message in your Personal Voice Mail Box, the Voice Mail symbol  appears on the display. As soon as you have listened to the messages in the mail box, the symbol disappears.

**\* Check with your network operator if this is available on your line.**

## 10 Memory numbers

You can program 3 Direct numbers (1 button) and 10 indirect memory numbers (2 buttons) - (max 16 numbers).

### 10.1 Adding a number to a Direct Memory



Press the Program button



Enter the telephone number



Press the delete button briefly to delete a wrongly entered number.



To confirm



Press the desired Direct Memory button (M1-M3) or select a number from 0 to 9 as Indirect Memory button.

### 10.2 Calling a Direct Memory number



Press the desired Direct Memory (M1-M3)



The phone number will be dialed automatically.

### 10.3 Calling a Indirect Memory number



Press the Memory button.



Select the indirect memory number.



The phone number will be dialed automatically.

### 10.4 Deleting a Direct Memory number



Press the desired Direct Memory (M1-M3)



Press the delete button briefly to delete the number.

**OK**

To confirm

### 10.5 Deleting a Direct Memory number



Press the Memory button



Select the indirect memory number.



Press the delete button briefly to delete the number.

**OK**

To confirm

### 10.6 Copying a number from the call list to a direct or indirect memory



Press the New Message button



Scroll through the call list until you have found the desired telephone number.



To confirm



Press the delete button briefly to delete a wrongly entered number and make the necessary modifications to the number.



To confirm



Press the desired Direct Memory button (M1-M3) or select a number from 0 to 9 as Indirect Memory button.

## 11 Wall mounting

Pull out and rotate the wall mounting hook (21). Put it back in position.

Measure and mark the wall mounting locations (24).

Drill holes, fit wall plugs and screw in screws.

The cable of the telephone can be fixed in the slot (26) on the backside of the phone depending on the telephone connection position.

Mount the telephone on the screws.

## 12 Technical Data

Dialling options: DTMF(tone) / PULSE

Flash:100/300/600ms

## 13 Warranty

### 13.1 Warranty period

The Topcom units have a 24-month warranty period. The warranty period starts on the day the new unit is purchased. The warranty on batteries is limited to 6 months after purchase. Consumables or defects causing a negligible effect on operation or value of the equipment are not covered. The warranty has to be proven by presentation of the original purchase receipt, on which the date of purchase and the unit-model are indicated.

### 13.2 Warranty handling

A faulty unit needs to be returned to a Topcom service centre including a valid purchase note. If the unit develops a fault during the warranty period, Topcom or its officially appointed service centre will repair any defects caused by material or manufacturing faults free of charge.

Topcom will at its discretion fulfil its warranty obligations by either repairing or exchanging the faulty units or parts of the faulty units. In case of replacement, colour and model can be different from the original purchased unit.

The initial purchase date shall determine the start of the warranty period. The warranty period is not extended if the unit is exchanged or repaired by Topcom or its appointed service centres.

### 13.3 Warranty exclusions

Damage or defects caused by incorrect treatment or operation and damage resulting from use of non-original parts or accessories not recommended by Topcom are not covered by the warranty. Topcom cordless phones are designed to work with rechargeable batteries only. The damage caused by the use of non-rechargeable batteries is not covered under warranty.

The warranty does not cover damage caused by outside factors, such as lightning, water and fire, nor any damage caused during transportation.

No warranty can be claimed if the serial number on the units has been changed, removed or rendered illegible.

Any warranty claims will be invalid if the unit has been repaired, altered or modified by the buyer or by unqualified, non-officially appointed Topcom service centres.

## 1 Voor het eerste gebruik

Hartelijk dank voor de aankoop van onze nieuwe comfort-telefoon met nummerweergave oproeper.

### 1.1 Gebruiksdoeleinde

Het is de bedoeling dat dit product aangesloten wordt op een analoge PSTN-telefoonlijn binnen.

### 1.2 Nummerweergave oproeper

**Om de functie 'Nummerweergave oproeper' (Caller ID) te kunnen gebruiken, dient deze dienst geactiveerd te zijn op uw telefoonlijn. Als u van deze functie gebruik wilt maken, moet u zich normaal gezien op deze functie abonneren bij uw telefoonmaatschappij. Als u niet geabonneerd bent op de oproeperidentificatie, zullen de inkomende telefoonnummers NIET op de display van uw telefoon verschijnen.**

### 1.3 Aansluiting

**Het CE-symbool bevestigt dat het toestel voldoet aan de basiseisen van de R&TTE-richtlijn.**

Dit toestel werd ontworpen en vervaardigd conform de 98/482/EG-richtlijn voor pan-Europese aansluiting van een terminal op het PSTN-netwerk (PSTN = Public Switching Telephone Network) en conform de gevestigde richtlijnen uit de EU-richtlijn 1999/5/EG inzake elektrische radioapparatuur en de wederzijdse erkenning van hun conformiteit. Maar omdat de PSTN's van land tot land kunnen verschillen, bieden de verificatiemaatregelen op zich geen onvoorwaardelijke garantie voor een optimale werking in elk aansluitpunt van het PSTN in elk land. Mochten er problemen optreden, neem dan eerst contact op met de distributeur.

In ieder geval dienen de gebruiksdoeleinden waarvoor het product gemaakt is, gerespecteerd te worden en dient het gebruik in openbare of privé-netwerken met technische eisen die

duidelijk afwijken van die van Europese netwerken, vermeden te worden.

## 2 Veiligheidsinstructies

**Lees de volgende informatie over veiligheid en juist gebruik zorgvuldig door. Leer alle functies van het toestel kennen. Bewaar deze instructies zorgvuldig en geef ze indien nodig door aan derden.**

- Plaats het toestel niet in een vochtige ruimte en houd het minimaal 1,5 meter van een waterbron vandaan. Houd water uit de buurt van de telefoon.
- Gebruik de telefoon niet in een omgeving waar er een risico op ontploffing is.
- Onderhoud de telefoon op een milieuvriendelijke manier.

## 3 Reiniging

Reinig de telefoon met een licht vochtige of antistatische doek. Gebruik nooit reinigingsmiddelen of agressieve oplosmiddelen.

## 4 Het toestel vernietigen (milieu)

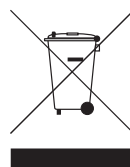

Op het einde van de levenscyclus van het product mag u dit product niet bij het normale huishoudelijke afval gooien, maar moet u het naar een inzamelpunt brengen voor de recyclage van elektrische en elektronische apparatuur. Dit wordt aangeduid door het symbool op het product, in de handleiding en/of op de verpakking. Sommige materialen van het product kunnen worden hergebruikt als u ze naar een inzamelpunt brengt. Door onderdelen of grondstoffen van gebruikte producten te hergebruiken, levert u een belangrijke bijdrage tot de bescherming van het milieu. Wend u tot uw lokale overheid voor meer informatie over de inzamelpunten in uw buurt.



## 5 Toetsen

(Zie tekening 1 en 2 op de flap van het voorblad)

1. Haak-schakelaar
2. Direct geheugen-toetsen (M1-M3)
3. LCD-display
4. Escape-toets '**ESC**'
5. Bevestigingstoets '**OK**'
6. Omhoog-toets '▲'
7. Omlaag-toets '▼'
8. Nieuw bericht-toets 
9. Menutoets 
10. Terugbeltoets 
11. Flash-toets '**R**'
12. Pauzetoets '**P**'
13. Herkiestoets 
14. Numeriek toetsenbord
15. Microfoon Uit-toets (Mute) 
16. Microfoon Uit LED
17. Belgeluid LED
18. Geheugentoets 
19. Programmeertoets 
20. Wistoets 
21. Haak voor wandmontage
22. Connector telefoonlijn
23. Belvolume-schakelaar
24. Bevestigingsplaatsen voor wandmontage
25. Belgeluid
26. Kabelsleuven

## 6 Installatie

Verbind het ene uiteinde van de telefoonlijn met de wandcontactdoos van het telefoonnet en het andere uiteinde met de onderkant van het toestel (23).

Deze telefoon werkt met stroomtoevoer vanuit de telefoonlijn. Batterijen of een netadapter zijn niet nodig.

## 7 Telefooninstellingen

### 7.1 Datum en tijd instellen

Wanneer u geabonneerd bent op de oproeperidentificatie (Caller ID) en uw telefoonmaatschappij datum en tijd samen met het telefoonnummer doorstuurt, worden datum en

tijd automatisch ingesteld. Het jaar moet altijd handmatig ingesteld worden.



Selecteer het menu



Kies '**FLASH t\_i\_rnE**' (**Date Time**)

**OK**

'**01-05 12-26**'



Voer de dag, de maand en de tijd (4 tekens) in met behulp van de alfanumerieke toetsen.

**OK**

Om te bevestigen

**ESC**

Om het menu te verlaten

### 7.2 Flashtijd

Druk op  om bepaalde diensten te gebruiken zoals '2de oproep' (Call Waiting – indien deze dienst door uw telefoonmaatschappij aangeboden wordt); of om oproepen door te schakelen als u gebruik maakt van een telefooncentrale (PABX). De flashtijd kan geselecteerd worden (100/300/600 ms).



Selecteer het menu



Kies '**FLASH t\_i\_rnE**' (**Flash time**)

**OK**

Om te bevestigen



Selecteer '**100**', '**300**' of '**600**' ms

**OK**

Om te bevestigen

**ESC**

Om het menu te verlaten

### 7.3 Belmodus (Toon/Puls)



Selecteer het menu



Kies '**d\_i AL rnDdE**' (**Dial mode**)

**OK**

Om te bevestigen



Kies '**TONE**' of '**PULSE**'

**OK**

Om te bevestigen

**ESC**

Om het menu te verlaten

### 7.4 Belvolume

Het belvolume kan aangepast worden met de Belvolume-schakelaar (23) aan de onderkant van de telefoon.

## 8 De belangrijkste functies van het toestel

### 8.1 Telefoneren



Voer het telefoonnummer in



Druk kort op de wistoets om een verkeerd ingevoerd nummer te wissen.



Neem de hoorn van het toestel. Het telefoonnummer wordt automatisch gekozen.

De duur van het telefoongesprek verschijnt op de tweede regel van de display [mm-ss].

### 8.2 Uitschakelen microfoon (Mute)

Tijdens het gesprek



U kunt nu vrijuit spreken zonder dat de beller u kan horen.



U kunt het gesprek voortzetten.

### 8.3 Herhalen van het laatst gekozen nummer

Om het laatst gekozen nummer opnieuw te kiezen.



Neem de hoorn van het toestel.



Het laatst gekozen nummer wordt automatisch opnieuw gekozen

## 9 Nummerweergave oproeper (Caller ID)

### 9.1 Algemene informatie

Wanneer u geabonneerd bent op de oproeperidentificatie, verschijnt het telefoonnummer van de beller op de display.

### 9.2 Oproeplijst

De Fidelity 1010 heeft een oproeplijst waarin 90 telefoonnummers kunnen worden opgeslagen. Op de display kunt u in de standby-modus het aantal nieuwe en het totaal aantal oproepen aflezen 'CLIP- 00-00'.

### 9.2.1 De Oproeplijst doorlopen



Druk op de Nieuw bericht-toets



Om de Oproeplijst te doorlopen

### 9.2.2 Een nummer van de Oproeplijst bellen



Neem de hoorn van het toestel.



Druk op de Nieuw bericht-toets



Doorloop de oproeplijst tot u het gewenste telefoonnummer hebt gevonden.



Het telefoonnummer wordt automatisch gekozen.

### 9.2.3 Nummers uit de Oproeplijst wissen

a) Eén nummer wissen.



Druk op de Nieuw bericht-toets



Doorloop de oproeplijst tot u het gewenste telefoonnummer hebt gevonden.



Druk kort op de wistoets om het geselecteerde nummer te wissen.

Op de display verschijnt 'Del Call' Om te bevestigen.

**OK**

b) De volledige Oproeplijst wissen.



Druk op de Nieuw bericht-toets



Om de Oproeplijst te selecteren.

3SEC



Houd de wistoets gedurende

3 seconden ingedrukt om de volledige Oproeplijst te wissen.

Op de display verschijnt 'Del All'.

Om te bevestigen.

**OK**

### 9.3 Voicemail

Wanneer u een voicemail-bericht hebt ontvangen in uw persoonlijke mailbox, verschijnt het Voicemail-symbool  op de display. Zodra u de berichten in de mailbox hebt beluisterd, verdwijnt het symbool.

**\* Vraag aan uw telefoonmaatschappij of deze functie beschikbaar is op uw lijn.**

## 10 Geheugennummers

U kunt 3 Directe nummers (1 toets) en 10 Indirecte geheugennummers (2 toetsen) programmeren - (max. 16 nummers).

### 10.1 Een nummer toevoegen aan een Direct geheugen



Druk de Programmeertoets in



Voer het telefoonnummer in



Druk kort op de wistoets om een verkeerd ingevoerd nummer te wissen.



Om te bevestigen



Druk de gewenste Direct geheugen-toets (M1-M3) in of selecteer een cijfer van 0 tot 9 als Indirecte geheugen-toets.

### 10.2 Een Direct geheugennummer kiezen



Druk het gewenste Directe geheugen (M1-M3) in.



Het telefoonnummer wordt automatisch gekozen.

### 10.3 Een Indirect geheugennummer kiezen



Druk de Geheugentoets in.



Selecteer het Indirecte geheugennummer.



Het telefoonnummer wordt automatisch gekozen.

### 10.4 Een Direct geheugennummer wissen



Druk het gewenste Directe geheugen (M1-M3) in.



Druk kort op de wistoets om het nummer te wissen.

**OK**

Om te bevestigen.

### 10.5 Een Indirect geheugennummer wissen



Druk de Geheugentoets in



Selecteer het Indirecte geheugennummer.



Druk kort op de wistoets om het nummer te wissen.

**OK**

Om te bevestigen.

### 10.6 Een nummer van de Oroeplijst naar een Directe of Indirecte geheugentoets kopiëren



Druk op de Nieuw bericht-toets



Doorloop de Oproeplijst tot u het gewenste telefoonnummer hebt gevonden.



Om te bevestigen.



Druk kort op de wistoets om een verkeerd ingevoerd cijfer te wissen en wijzig het nummer waar nodig.



Om te bevestigen



Druk de gewenste Direct geheugentoets (M1-M3) in of selecteer een cijfer van 0 tot 9 als Indirecte geheugentoets.

## 11 Wandmontage

Trek en draai aan de haak voor wandmontage (21).

Zet hem terug op zijn plaats.

Meet en markeer de ophangpunten (24).

Boor de gaten, plaats de muurpluggen en draai de schroeven in de pluggen.

De kabel van de telefoon kan in de sleuf (26) aan de achterzijde van de telefoon worden bevestigd afhankelijk van waar de telefoonaansluiting zich bevindt.

Hang de telefoon op aan de schroeven.

## 12 Technische gegevens

Belopties: DTMF(toon) / PULS

Flash: 100/300/600 ms

## 13 Garantie

### 13.1 Garantieperiode

Op de Topcom-toestellen wordt een garantie van 24 maanden verleend. De garantieperiode begint op de dag waarop het nieuwe toestel wordt gekocht. De garantie op batterijen is beperkt tot 6 maanden na aankoop. Kleine onderdelen of defecten die een verwaarloosbaar effect hebben op de werking of waarde van het toestel worden niet gedekt door de waarborg.

De garantie moet worden bewezen door voorlegging van het aankoopbewijs waarop de datum van aankoop en het toesteltype staan.

### 13.2 Afwikkeling van garantieclaims

Een defect toestel moet, samen met een geldig aankoopbewijs, worden teruggestuurd naar een Topcom-hersteldienst.

Als het toestel tijdens de garantieperiode een defect vertoont, zal Topcom of diens officieel erkende hersteldienst eventuele defecten te wijten aan materiaal- of productiefouten gratis herstellen.

Topcom zal naar eigen goeddunken haar garantieverplichtingen vervullen door defecte toestellen of onderdelen van defecte toestellen hetzij te herstellen, hetzij te vervangen. In geval van vervanging kunnen de kleur en het model verschillend zijn van het oorspronkelijk gekochte toestel.

De oorspronkelijke aankoopdatum is bepalend voor het begin van de garantieperiode. De garantieperiode wordt niet verlengd als het toestel wordt vervangen of hersteld door Topcom of diens officieel erkende hersteldienst.

### 13.3 Garantiebeperkingen

Schade of defecten te wijten aan onoordeelkundig gebruik of bediening en schade te wijten aan het gebruik van niet-originele onderdelen of accessoires die niet zijn aanbevolen door Topcom, worden niet gedekt door de garantie. Topcom draadloze telefoons mogen enkel met oplaadbare batterijen worden gebruikt. Schade te wijten aan het gebruik van niet-oplaadbare batterijen wordt niet gedekt door de garantie.

De garantie dekt geen schade te wijten aan externe factoren, zoals bliksem, water en brand, noch enige transportschade.

Er kan geen beroep worden gedaan op de garantie als het serienummer op het toestel is gewijzigd, verwijderd of onleesbaar gemaakt. Garantieclaims zijn ongeldig indien het toestel werd hersteld, gewijzigd of aangepast door de koper of door niet-gekwalificeerde, niet officieel erkende Topcom-hersteldiensten.

## 1 Avant la première utilisation

Nous vous remercions d'avoir acheté ce nouveau téléphone de bureau avec identification de l'appelant.

### 1.1 Usage

Ce produit est destiné à être connecté à l'intérieur à une ligne téléphonique analogique RTPC.

### 1.2 Identification de l'appelant

**Pour utiliser la fonction 'identification de l'appelant' (Caller ID), ce service doit être activé sur votre ligne téléphonique. En principe, vous devez vous abonner séparément à ce service auprès de votre compagnie de téléphone. Si la fonction identification de l'appelant n'est pas activée sur votre ligne téléphonique, le numéro des personnes qui vous appellent n'apparaîtra PAS à l'écran de votre téléphone.**

### 1.3 Connexion

**Le symbole CE indique que l'appareil est conforme aux conditions essentielles de la directive R&TTE.**

Ce téléphone a été conçu et fabriqué en vue de sa conformité à la directive 98/482/CE concernant, au niveau paneuropéen, le raccordement d'un équipement terminal au réseau téléphonique public commuté (RTPC) et à la directive 1999/5/CE concernant les équipements hertziens et la reconnaissance mutuelle de leur conformité. Toutefois, en raison de différences entre les RTPC d'un pays à un autre, les mesures de vérification en tant que telles ne constituent pas une garantie inconditionnelle du fonctionnement optimal lors de la connexion à tous les points du RTPC d'un pays. En cas de problème, veuillez d'abord prendre contact avec le distributeur. Les conditions d'utilisation pour lesquelles le produit a été conçu doivent toujours être respectées. Il convient également d'éviter d'utiliser le produit sur des réseaux publics ou

privés dont les conditions techniques diffèrent distinctement de celles établies dans l'UE.

## 2 Instructions de sécurité

**Veillez lire attentivement les instructions suivantes relatives à la sécurité et l'utilisation correcte du produit. Familiarisez-vous avec toutes les fonctions de l'équipement. Veillez à conserver ces conseils et, si nécessaire, remettez-les à une autre personne.**

- N'installez pas l'appareil de base dans une pièce humide ni à moins de 1,5 m d'un point d'eau. Veillez à ce que le téléphone ne soit pas mouillé.
- N'utilisez pas le téléphone dans un environnement qui présente un risque d'explosion.
- Éliminez les piles et entretenez le téléphone en respectant l'environnement.

## 3 Nettoyage

Nettoyez le téléphone à l'aide d'un chiffon légèrement humide ou antistatique. N'utilisez jamais de détergents ni de solvants abrasifs.

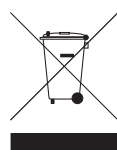

## 4 Mise au rebut de l'appareil (environnement)



Au terme du cycle de vie de ce produit, ne le jetez pas avec les déchets ménagers ordinaires mais déposez-le dans un point de collecte pour le recyclage des équipements électriques et électroniques. Le symbole sur ce produit, sur le mode d'emploi et/ou la boîte vous le signale. Certains matériaux qui composent le produit peuvent être réutilisés si vous les déposez dans un point de recyclage. En réutilisant certaines pièces ou matières premières de produits usagés, vous apportez une contribution importante à la protection de l'environnement. Pour toute information supplémentaire sur les points de collecte dans votre région, veuillez contacter vos autorités locales.

## 5 Boutons

(Voir illustrations 1 et 2 sur le rabat de la couverture)

- b :1. Crochet commutateur
- b :2. Boutons Mémoire Directe (M1-M3)
- b :3. Écran LCD
- b :4. Bouton Annulation '**ESC**'
- b :5. Bouton Confirmation '**OK**'
- b :6. Bouton Haut '▲'
- b :7. Bouton Bas '▼'
- b :8. Bouton Nouveau message 
- b :9. Bouton Menu '←'
- b :10. Bouton Rappel '☎'
- b :11. Bouton Flash '**R**'
- b :12. Bouton Pause '**P**'
- b :13. Bouton Recomposition du numéro '↻'
- b :14. Clavier numérique
- b :15. Bouton Sourdine '📞'
- b :16. Indicateur Micro désactivé
- b :17. Indicateur Sonnerie
- b :18. Bouton Mémoire 
- b :19. Bouton Programme 
- b :20. Bouton Effacer '⊗'
- b :21. Crochet de montage mural
- b :22. Entrée de la ligne de téléphone
- b :23. Commutateur du volume de la sonnerie
- b :24. Emplacements de montage mural
- b :25. Sonnerie
- b :26. Encoches pour le câble

## 6 Installation

Branchez une extrémité de la ligne de téléphone dans la prise téléphonique murale et l'autre extrémité sous le téléphone (23).





Ce téléphone fonctionne sur la ligne téléphonique. Aucune pile ni aucun adaptateur n'est nécessaire.

## 7 Réglages du téléphone

### 7.1 Réglage de la date et de l'heure

Lorsque vous êtes abonné au service d'identification de l'appelant et que votre opérateur envoie également la date et l'heure avec le numéro de téléphone, l'horloge du





téléphone se règle automatiquement. L'année doit toujours être réglée manuellement.

-  Ouvrez le menu
-   Sélectionnez '**DATE TIME**' (**Date Time**)
- OK** '**01-05 12-26**'
-  Entrez le jour, le mois et l'heure (4 chiffres) à l'aide du clavier numérique
- OK** Pour confirmer
- ESC** Pour quitter le menu





### 7.2 Temps Flash

Appuyez sur  pour utiliser certains services tels que 'Appel en attente' (si ce service est fourni par votre compagnie de téléphone) ou pour transférer les appels téléphoniques lorsque vous utilisez un commutateur privé (PABX).

Le Temps Flash peut être sélectionné (100/300/600 ms).

-  Ouvrez le menu
-   Sélectionnez '**FLASH TIME**' (**Flash time**)
- OK** Pour confirmer
-   Sélectionnez '**100**', '**300**' ou '**600** ms
- OK** Pour confirmer
- ESC** Pour quitter le menu

### 7.3 Mode de composition (Bip/Impulsion)

-  Ouvrez le menu
-   Sélectionnez '**DIAL MODE**' (**Dial mode**)
- OK** Pour confirmer
-   Sélectionnez '**TONE**' ou '**PULSE**'
- OK** Pour confirmer
- ESC** Pour quitter le menu

### 7.4 Volume de la sonnerie

Le volume de la sonnerie peut être réglé au moyen du commutateur du volume de la sonnerie (23) situé sous le téléphone.

## 8 Pour commencer

### 8.1 Passer un appel



Entrez le numéro de téléphone



Si nécessaire, vous pouvez effacer un chiffre en appuyant brièvement sur le bouton Effacer



Décrochez le combiné Le numéro sera composé automatiquement

La durée de l'appel est affichée sur la 2e ligne de l'écran [mm-ss].

### 8.2 Désactiver le micro (sourdine)

Pendant la conversation.



À présent, vous pouvez parler librement sans que votre interlocuteur vous entende



Vous pouvez reprendre votre conversation

### 8.3 Recomposer le dernier numéro

Pour recomposer le dernier numéro appelé.



Décrochez le combiné



Le dernier numéro appelé sera composé automatiquement

## 9 Identification de l'appelant

### 9.1 Informations générales

Lorsque vous êtes abonné au service d'identification de l'appelant, le numéro de téléphone de l'appelant apparaît à l'écran.

### 9.2 Liste d'Appels

Le Fidelity 1010 peut enregistrer jusqu'à 90 numéros.

En mode de veille, le nombre total d'appels et le nombre de nouveaux appels reçus apparaît à l'écran sous la forme 'CLIP=00-00'.

### 9.2.1 Parcourir la Liste d'Appels



Appuyez sur le bouton Nouveau message



Pour parcourir la Liste d'Appels

### 9.2.2 Appeler un numéro de la Liste d'Appels



Décrochez le combiné



Appuyez sur le bouton Nouveau message



Faites défiler la Liste d'Appels jusqu'à ce que vous trouviez le numéro de téléphone recherché



Le numéro de téléphone sera composé automatiquement

### 9.2.3 Effacer des numéros de la Liste d'Appels

a) Effacer un numéro.



Appuyez sur le bouton Nouveau message



Faites défiler la Liste d'Appels jusqu'à ce que vous trouviez le numéro de téléphone recherché



Pour effacer le numéro sélectionné, appuyez brièvement sur le bouton Effacer. 'Del Call' apparaît



Pour confirmer

b) Effacer toute la Liste d'Appels.



Appuyez sur le bouton Nouveau message



Pour ouvrir la Liste d'Appels

3SEC



Pour effacer toute la Liste d'Appels, appuyez sur le bouton Effacer pendant 3 secondes 'Del All' apparaît



Pour confirmer

### 9.3 Boîte vocale

Lorsque vous avez reçu un message vocal dans votre Boîte vocale personnelle, le symbole de la boîte vocale ☒ apparaît à l'écran. Dès que vous avez écouté les messages de la boîte vocale, le symbole disparaît.

**\* Vérifiez auprès de votre opérateur réseau si cette fonction est disponible sur votre ligne.**

## 10 Numéros en mémoire

Vous pouvez programmer 3 numéros en Mémoire Directe (1 bouton) et 10 numéros en Mémoire Indirecte (2 boutons) – (maximum 16 chiffres).

### 10.1 Ajouter un numéro dans une Mémoire Directe



Appuyez sur le bouton Program.



Entrez le numéro de téléphone



Si nécessaire, vous pouvez effacer un chiffre en appuyant brièvement sur le bouton Effacer



Pour confirmer



Appuyez sur le bouton Mémoire Directe de votre choix (M1-M3) ou sélectionnez un chiffre de 0 à 9 comme bouton Mémoire Indirecte

### 10.2 Appeler un numéro en Mémoire Directe



Appuyez sur le bouton Mémoire Directe de votre choix (M1-M3)



Le numéro de téléphone sera composé automatiquement

### 10.3 Appeler un numéro en Mémoire Indirecte



Appuyez sur le bouton Mémoire



Sélectionnez le numéro en Mémoire Indirecte



Le numéro de téléphone sera composé automatiquement

### 10.4 Effacer un numéro en Mémoire Directe



Appuyez sur le bouton Mémoire Directe de votre choix (M1-M3)



Pour effacer le numéro, appuyez brièvement sur le bouton Effacer

OK

Pour confirmer

### 10.5 Effacer un numéro en Mémoire Indirecte



Appuyez sur le bouton Mémoire



Sélectionnez le numéro en Mémoire Indirecte



Pour effacer le numéro, appuyez brièvement sur le bouton Effacer

OK

Pour confirmer

### 10.6 Copier un numéro de la Liste d'Appels dans une Mémoire Directe ou Indirecte



Appuyez sur le bouton Nouveau message



Faites défiler la Liste d'Appels jusqu'à ce que vous trouviez le numéro de téléphone recherché



Pour confirmer



Si nécessaire, vous pouvez effacer un chiffre en appuyant brièvement sur le bouton Effacer et apporter les corrections nécessaires au numéro



Pour confirmer



Appuyez sur le bouton Mémoire Directe de votre choix (M1-M3) ou sélectionnez un chiffre de 0 à 9 comme bouton Mémoire Indirecte



## 11 Montage mural

Sortez le crochet de montage mural et faites-le pivoter (21).

Remettez-le en position.

Mesurez et marquez les emplacements du montage mural (24).

Percez des trous, fixez les chevilles et mettez les vis en place.

Le câble du téléphone peut être fixé dans l'encoche (26) à l'arrière du téléphone, selon l'emplacement de la connexion du téléphone.

Montez le téléphone sur les vis.

## 12 Données techniques

Options de composition : DTMF(bip) / IMPULSION

Flash : 100/300/600 ms

## 13 Garantie

### 13.1 Période de garantie

Les appareils de Topcom jouissent d'une période de garantie de 24 mois. La période de garantie commence le jour d'achat du nouvel appareil. La garantie sur les piles est limitée à 6 mois à compter de l'achat. Les accessoires et les défauts qui ont un effet négligeable sur le fonctionnement de l'appareil ne sont pas couverts.

La garantie doit être prouvée par la présentation du ticket original d'achat sur lequel sont mentionnés la date de l'achat et le modèle de l'appareil.

### 13.2 Traitement de la garantie

Tout appareil défectueux doit être retourné à un centre de service après-vente Topcom accompagné d'un ticket d'achat valable.

Si l'appareil tombe en panne pendant la période de garantie, Topcom ou son centre de service après-vente officiel réparera gratuitement toute panne due à un défaut de matériel ou de fabrication.

Topcom assurera, à sa propre discrétion, ses obligations en matière de garantie en réparant ou en remplaçant les appareils ou les pièces défectueux. En cas de remplacement, la couleur et le modèle peuvent être différents de ceux de l'appareil acheté initialement.

La date d'achat initiale détermine le début de la période de garantie. La période de garantie n'est pas prolongée si l'appareil est remplacé ou réparé par Topcom ou par l'un de ses centres de service après-vente officiels.

### 13.3 Exclusions de garantie

Les dommages et les pannes causés par un mauvais traitement ou une utilisation incorrecte et les dommages qui résultent de l'utilisation de pièces et d'accessoires non recommandés par Topcom ne sont pas couverts par la garantie.

Les téléphones sans fil Topcom sont conçus pour fonctionner avec des piles rechargeables uniquement. Les dommages causés par l'utilisation de piles non rechargeables ne sont pas couverts par la garantie.

La garantie ne couvre pas les dommages causés par des facteurs extérieurs tels que la foudre, l'eau et le feu ni les dommages provoqués par le transport.

Aucune garantie ne peut être invoquée si le numéro de série sur les appareils a été modifié, enlevé ou rendu illisible.

Aucune garantie ne peut non plus être invoquée si l'appareil a été réparé ou modifié par l'acheteur ou par des techniciens non qualifiés et non agréés par Topcom.

## 1 Bevor Sie beginnen

Vielen Dank, dass Sie sich zum Kauf des neuen Komforttelefons mit Anruferkennung entschieden haben.

### 1.1 Einsatzbereich

Dieses Produkt ist zum Anschluss im Gebäude an einen analogen PSTN-Telefonanschluss bestimmt.

### 1.2 Anruferkennung

**Um die Funktion 'Anruferkennung' (Anzeige des Anrufers) zu nutzen, muss dieser Service für Ihren Telefonanschluss aktiviert sein. Normalerweise benötigen Sie eine separate Registrierung Ihres Telefonnetzanbieters zur Aktivierung dieser Funktion. Ist die Funktion Anruferkennung nicht für Ihren Telefonanschluss aktiviert, werden die eingehenden Telefonnummern NICHT im Display Ihres Telefons angezeigt.**

### 1.3 Anschluss

**Das CE-Symbol gibt an, dass das Gerät allen wesentlichen Anforderungen der R&TTE Richtlinie entspricht.**

Dieses Gerät wurde in Übereinstimmung mit der Richtlinie 98/482/EG entwickelt und hergestellt, es entspricht den europäischen Anschlüssen an das Public Switching Telephone Network (PSTN) und den Anforderungen der Richtlinie 1999/5/EG über Funkanlagen und Telekommunikations-einrichtungen und die gegenseitige Anerkennung ihrer Konformität. Da jedoch die PSTN-Anschlüsse von Land zu Land variieren, stellen die Prüfmaßnahmen alleine keine Garantie dar für eine optimale Funktion an jedem Anschlusspunkt an das PSTN-Netz in jedem Land. Wenden Sie sich bei Problemen zunächst an Ihren Netzanbieter.

Sie sollten das Produkt immer unter den Voraussetzungen verwenden, für die es

entwickelt wurde. Sie dürfen es nicht in öffentlichen oder privaten Netzwerken mit technischen Voraussetzungen nutzen, die sich deutlich von denen der EU unterscheiden.

## 2 Sicherheitshinweise

**Lesen Sie die folgenden Sicherheitshinweise und Angaben zum korrekten Gebrauch des Geräts sorgfältig durch. Machen Sie sich mit allen Funktionen des Geräts vertraut. Bewahren Sie diese Hinweise sorgfältig auf und geben Sie sie wenn nötig an andere Benutzer weiter.**

- Stellen Sie das Basisgerät nicht in einem feuchten Raum oder in einem Abstand von weniger als 1,50 m von einem Wasseranschluss auf. Lassen Sie kein Wasser an das Telefon kommen.
- Verwenden Sie das Telefon nicht in Umgebungen, in denen Explosionsgefahr besteht.
- Entsorgen Sie die Batterien und das Telefon auf umweltfreundliche Weise.

## 3 Reinigung

Reinigen Sie das Telefon mit einem leicht feuchten Lappen oder mit einem anti-statischen Tuch. Verwenden Sie niemals Reinigungs- oder Scheuermittel.

## 4 Entsorgung des Geräts (Umweltschutz)



Am Ende der Lebensdauer des Produkts darf das Gerät nicht im normalen Hausmüll entsorgt werden. Bringen Sie es zu einer Sammelstelle zur Aufbereitung elektrischer und elektronischer

Geräte. Das Symbol am Produkt, in der Bedienungsanleitung und/oder Verpackung zeigt dies an.

Einige der Materialien des Produkts können wiederverwendet werden, wenn Sie das Gerät in einer Aufbereitungsstelle abgeben. Mit der Wiederverwertung einiger Teile oder Rohmaterialien aus gebrauchten Produkten

leisten Sie einen wichtigen Beitrag zum Umweltschutz.

Wenden Sie sich bitte an Ihre örtlichen Behörden, wenn Sie weitere Informationen über Sammelstellen in Ihrer Umgebung benötigen.

## 5 Tasten

(Siehe Abbildung 1 und 2 auf der Umschlagseite)

1. Hakenschalte
2. Direkte Kurzwahltasten (M1-M3)
3. LCD-Display
4. Escape-Taste 'ESC'
5. Bestätigungstaste 'OK'
6. Nach-oben-Taste '▲'
7. Nach-unten-Taste '▼'
8. Taste 'Neue Nachricht' 
9. Menütaste '←'
10. Rückruftaste '↻'
11. Flash-Taste 'R'
12. Pausentaste 'P'
13. Wahlwiederholung '↻'
14. Numerische Tastatur
15. Stummschalttaste '📞'
16. LED Stummschaltung
17. LED Anruf
18. Speichertaste '▶'
19. Programmieraste '↔'
20. Löschtaste '⊗'
21. Haken für Wandmontage
22. Anschlussstecker Telefonkabel
23. Klingellautstärke-Schalte
24. Stellen zur Wandmontage
25. Klingel
26. Kabelschlitze

## 6 Installation

Verbinden Sie ein Ende des Telefonkabels mit dem Telefonwandanschluss und das andere Ende mit dem Anschluss (23) auf der Unterseite des Telefons.

Dieses Telefon wird über das Telefonnetz mit Strom versorgt. Es sind keine Batterien und kein Netzadapter notwendig.

## 7 Telefoneinstellungen

### 7.1 Einstellen von Datum und Uhrzeit

Wenn Sie ein Abonnement für den Anruferkennungsservice Ihres Telefonanbieters haben und Ihr Telefonanbieter Datum und Uhrzeit zusammen mit der Telefonnummer übermittelt, wird die Uhr des Telefons automatisch eingestellt. Das Jahr muss immer manuell eingestellt werden.



Rufen Sie das Menü auf



Wählen Sie *DATE TIME* 'Date Time'

OK

'01-05 12-26'



Geben Sie Tag, Monat und Uhrzeit (vierstellig) mit den Zifferntasten ein.

OK

Zum Bestätigen

ESC

Um das Menü zu verlassen

### 7.2 Flashzeit

Drücken Sie , um verschiedene Dienste wie 'Anklopfen' (wenn dieser Dienst von Ihrem Telefonanbieter unterstützt wird) zu nutzen oder um Anrufe weiterzuleiten, wenn Sie eine Telefonanlage (PABX) verwenden.

Die Flashzeit kann eingestellt werden (100/300/600ms).



Rufen Sie das Menü auf



Wählen Sie *FLASH TIME* 'Flash time'

OK

Zum Bestätigen



Wählen Sie '100', '300' oder '600' ms

OK

Zum Bestätigen

ESC

Um das Menü zu verlassen

### 7.3 Wahlverfahren (Ton / Impuls)



Rufen Sie das Menü auf



Wählen Sie *DIAL MODE* 'Dialing mode'

OK

Zum Bestätigen



Wählen Sie 'Dialing Tone' oder 'Dialing Pulse'

OK

Zum Bestätigen

ESC

Um das Menü zu verlassen

## 7.4 Klingellautstärke

Die Klingellautstärke kann mithilfe des Klingellautstärke-Schalters (23) auf der Unterseite des Telefons eingestellt werden.

## 8 Erste Schritte

### 8.1 Anrufen



Geben Sie die Telefonnummer ein



Haben Sie eine falsche Zahl eingegeben, können Sie diese mit der Löschtaste löschen.



Nehmen Sie den Hörer ab. Die Telefonnummer wird automatisch gewählt

Die Anrufdauer wird in der zweiten Zeile des Displays angezeigt [mm:ss].

### 8.2 Abschalten des Mikrofons (Stummschalten)

Während des Anrufs



Sie können nun sprechen, ohne dass Sie der Anrufer hört



Sie können Ihr Gespräch fortsetzen

### 8.3 Letzte Telefonnummer erneut wählen

Um die letzte Telefonnummer erneut zu wählen



Nehmen Sie den Hörer ab



Die zuletzt gewählte Nummer wird automatisch gewählt

## 9 Anruferkennung

### 9.1 Allgemeine Informationen

Wenn Sie ein Abonnement für die Anruferkennung haben, wird die Telefonnummer des Anrufers im Display angezeigt.

### 9.2 Anrufliste

Das Fidelity 1010 kann bis zu 90 Telefonnummern speichern.

Im Display wird die Gesamtzahl und die Zahl der neu eingegangenen Anrufe im Standby-Modus angezeigt 'CLIP= 00-00'.

#### 9.2.1 Die Anrufliste durchlaufen



Drücken Sie die Taste 'Neue Nachricht'



Um die Anrufliste zu durchlaufen

#### 9.2.2 Eine Nummer aus der Anrufliste wählen



Nehmen Sie den Hörer ab



Drücken Sie die Taste 'Neue Nachricht'



Durchsuchen Sie die Anrufliste bis Sie die gewünschte Telefonnummer gefunden haben



Die Telefonnummer wird automatisch gewählt

#### 9.2.3 Nummern aus der Anrufliste löschen

a) Eine Nummer löschen



Drücken Sie die Taste 'Neue Nachricht'



Durchsuchen Sie die Anrufliste bis Sie die gewünschte Telefonnummer gefunden haben



Drücken Sie kurz die Löschtaste, um die ausgewählte Nummer zu löschen. 'Del Call' erscheint im Display

**OK**

Zum Bestätigen

b) Löschen der gesamten Anrufliste



Drücken Sie die Taste 'Neue Nachricht'



Um die Anrufliste aufzurufen

3SEC



Halten Sie die Löschtaste 3 Sekunden lang gedrückt, um die gesamte Anrufliste zu löschen. 'Del All' erscheint im Display

**OK**

Zum Bestätigen

### 9.3 Voicemail

Wenn Sie in Ihrer persönlichen Voicemail-Box eine Nachricht erhalten haben, erscheint das Voicemail-Symbol ☒ im Display. Sobald Sie die Nachrichten in der Mailbox abgehört haben, verschwindet das Symbol wieder.

**\* Fragen Sie Ihren Telefonanbieter, ob dieser Dienst für Ihren Anschluss verfügbar ist.**

## 10 Kurzwahlnummern

Sie können 3 direkte Kurzwahlnummern (1 Taste) und 10 indirekte Kurzwahlnummern (2 Tasten) speichern - (max. 16 Nummern).

### 10.1 Eine Nummer als direkte Kurzwahlnummer speichern



Drücken Sie die Programmier Taste



Geben Sie die Telefonnummer ein



Haben Sie eine falsche Zahl eingegeben, können Sie diese mit der Löschtaste löschen



Zum Bestätigen



Drücken Sie die gewünschte direkte Kurzwahl Taste (M1-M3) oder wählen Sie eine Zahl von 0 bis 9 als indirekte Kurzwahl Taste

### 10.2 Eine direkte Kurzwahlnummer anrufen



Drücken Sie die gewünschte direkte Kurzwahl Taste (M1-M3)



Die Telefonnummer wird automatisch gewählt

### 10.3 Eine indirekte Kurzwahlnummer anrufen



Drücken Sie die Speichertaste



Wählen Sie die indirekte Kurzwahlnummer



Die Telefonnummer wird automatisch gewählt

### 10.4 Eine direkte Kurzwahlnummer löschen



Drücken Sie die gewünschte direkte Kurzwahl Taste (M1-M3)



Drücken Sie kurz die Löschtaste, um die ausgewählte Nummer zu löschen  
Zum Bestätigen

OK

### 10.5 Eine indirekte Kurzwahlnummer löschen



Drücken Sie die Speichertaste



Wählen Sie die indirekte Kurzwahlnummer



Drücken Sie kurz die Löschtaste, um die ausgewählte Nummer zu löschen  
Zum Bestätigen

OK

### 10.6 Eine Nummer aus der Anrufliste als direkte oder indirekte Kurzwahlnummer speichern



Drücken Sie die Taste 'Neue Nachricht'



Durchsuchen Sie die Anrufliste bis Sie die gewünschte Telefonnummer gefunden haben



Zum Bestätigen



Drücken Sie kurz die Löschtaste, um eine falsch eingegebene Zahl zu löschen und ändern Sie die Nummer wenn nötig



Zum Bestätigen



Drücken Sie die gewünschte direkte Kurzwahl Taste (M1-M3) oder wählen Sie eine Zahl von 0 bis 9 als indirekte Kurzwahl Taste

## 11 Wandmontage

Ziehen Sie die Wandhaken (21) heraus und drehen Sie sie.

Stellen Sie sie zurück.

Messen und markieren Sie die Stellen für die Wandmontage (24).

Bohren Sie Löcher, montieren Sie Dübel und Schrauben.

Das Telefonkabel kann im Schlitz (26) auf der Rückseite des Telefons befestigt werden, je nach Position des Telefonanschlusses.

Montieren Sie das Telefon an den Schrauben.

## 12 Technische Daten

Wahlmöglichkeiten: DTMF (Tonwahl)/Impulswahl

Flashzeit: 100/300/600ms

## 13 Garantie

### 13.1 Garantiezeit

Topcom Geräte haben eine 24-monatige Garantiezeit. Die Garantiezeit beginnt an dem Tag, an dem das neue Gerät erworben wurde. Die Garantie für Batterien ist auf 6 Monate nach Erwerb begrenzt. Verschleißteile oder Mängel, die den Wert oder die Gebrauchstauglichkeit des Geräts nur unerheblich beeinflussen, sind von der Garantie ausgeschlossen.

Der Garantieanspruch muss durch den Originalkaufbeleg, auf dem das Kaufdatum und das Gerätemodell ersichtlich sind, nachgewiesen werden.

### 13.2 Abwicklung des Garantiefalls

Senden Sie das fehlerhafte Gerät mit dem gültigen Kaufbeleg an ein Topcom Service-Zentrum.

Tritt ein Gerätefehler innerhalb der Garantiezeit auf, übernimmt Topcom oder ein autorisiertes Service-Zentrum unentgeltlich die Reparatur jedes durch einen Material- oder Herstellungsfehler aufgetretenen Defekts.

Topcom wird nach eigenem Ermessen die Garantieansprüche mittels Reparatur oder Austausch des fehlerhaften Geräts oder von Teilen des fehlerhaften Geräts erfüllen. Bei einem Austausch können die Farbe und das Modell vom eigentlich erworbenen Gerät abweichen.

Das ursprüngliche Kaufdatum bestimmt den Beginn der Garantiezeit. Die Garantiezeit verlängert sich nicht, wenn das Gerät von Topcom oder einem seiner autorisierten Service Zentren ausgetauscht oder repariert wird.

### 13.3 Garantiausschlüsse

Schäden oder Mängel, die durch unsachgemäße Handhabung oder unsachgemäßen Betrieb verursacht werden, sowie Defekte, die durch die Verwendung von Nicht-Originalteilen oder die Verwendung von nicht von Topcom empfohlenem Zubehör entstehen, werden nicht von der Garantie abgedeckt.

Schnurlose Telefone von Topcom wurden so konstruiert, dass sie ausschließlich mit wiederaufladbaren Batterien funktionieren. Ein durch nicht-wiederaufladbare Batterien verursachter Schaden fällt nicht unter die Garantieleistung.

Die Garantie deckt keine Schäden ab, die durch äußere Einflüsse entstanden sind, wie z. B. Blitzeinschlag, Wasser, Brände oder auch jegliche Transportschäden.

Wenn die Seriennummer des Geräts verändert, entfernt oder unleserlich gemacht wurde, kann keine Garantie in Anspruch genommen werden. Alle Garantieansprüche erlöschen, wenn das Gerät durch den Käufer oder durch unqualifizierte und nicht offiziell anerkannte Topcom Service Zentren repariert, verändert oder umgebaut wurde.

## 1 Información inicial

Gracias por adquirir este nuevo teléfono de sobremesa con identificación de llamadas.

### 1.1 Finalidad

Este producto está pensado para ir conectado en interiores a una línea RTPC analógica.

### 1.2 Identificación de llamada

**Para usar la identificación de llamada, tiene que tener este servicio activado en su línea telefónica. Normalmente se necesita una suscripción aparte de la compañía de teléfono para activar esta función. Si no dispone de esta opción en su línea telefónica, los números de teléfono de las llamadas entrantes NO aparecerán en la pantalla de su teléfono.**

### 1.3 Conexión

**El sello CE corrobora la conformidad del equipo con los requerimientos básicos de la directiva R&TTE.**

Este dispositivo se ha diseñado y fabricado para cumplir con la norma 98/482/EC, referente a la conexión paneuropea de un terminal a la red telefónica pública conmutada (RTPC), y de acuerdo con las directrices establecidas en la directiva 1999/5/EC sobre equipos radioeléctricos y el reconocimiento recíproco de su conformidad. No obstante, debido a la existencia de ciertas diferencias en las RTPC de unos países a otros, las medidas de verificación en sí mismas no constituyen una garantía incondicional de funcionamiento óptimo en todos los puntos de conexión de la RTPC de cualquier país. Si le surge algún problema, póngase en contacto en primer lugar con el distribuidor.

En cualquier caso, deberán respetarse las condiciones de uso para las que se ha creado el producto y evitarse su empleo en redes, tanto públicas como privadas, cuyos requisitos difieran claramente de los establecidos en la UE.

## 2 Instrucciones de seguridad

**Lea atentamente la siguiente información de seguridad y uso apropiado. Familiarícese con todas las funciones del equipo. Asegúrese de seguir estos consejos y, en caso necesario, transmitirlos a terceros.**

- No poner la unidad básica en una habitación húmeda o a una distancia de menos de 1,5 m de una fuente de agua. Mantener el agua lejos del teléfono.
- No usar el teléfono en ambientes donde haya riesgo de explosiones.
- Tirar las pilas y mantener el teléfono de manera respetuosa con el medio ambiente.

## 3 Limpieza

Limpie el teléfono con un trapo ligeramente humedecido o con un trapo antiestático. No use nunca agentes limpiadores ni disolventes abrasivos.

## 4 Eliminación del dispositivo (medio ambiente)





Al final de la vida útil del producto, no lo tire a la basura normal; llévelo a un punto limpio para el reciclado de equipos eléctricos y electrónicos. Esto está indicado en el producto, la guía del usuario y/o la caja.

Algunos de los materiales del producto pueden reutilizarse si lo lleva a un punto de reciclado. Al reutilizar piezas o materias primas de productos utilizados, estará realizando una importante contribución a la protección del medio ambiente. Si necesita más información sobre los puntos limpios de su zona, póngase en contacto con las autoridades locales.

## 5 Botones

(Ver imágenes 1 y 2 de la página doblada de la portada)

1. Interruptor de comunicación
2. Botones de memoria directa (M1-M3)
3. Pantalla LCD
4. Botón de escape 'ESC'
5. Botón de confirmación 'OK'
6. Botón de subir '▲'
7. Botón de bajar '▼'
8. Botón de mensaje nuevo 
9. Botón de menú '←'
10. Botón de devolución de llamada '☎'
11. Botón de flash 'R'
12. Botón de pausa 'P'
13. Botón de rellamada '↻'
14. Teclado numérico
15. Botón de silencio '📞'
16. LED de silencio activado
17. LED de timbre
18. Botón de memoria 
19. Botón de programa 
20. Botón de borrar '⊗'
21. Gancho para pared
22. Conector de cable de línea
23. Interruptor de volumen de timbre
24. Accesorios de pared
25. Timbre
26. Ranuras para cables

## 6 Instalación





Conectar un extremo del cable de línea a la toma de la pared y el otro a la parte inferior del teléfono (23).

Este teléfono va conectado a la red eléctrica. No se requieren pilas ni adaptador de corriente.

## 7 Ajustes del teléfono





### 7.1 Ajuste de fecha y hora

Si tiene una suscripción al servicio de identificación de llamadas y el proveedor de su teléfono le envía la fecha y la hora junto con el número de teléfono, el reloj del teléfono se ajustará automáticamente. El año se debe fijar siempre manualmente.





	Acceder al menú
 	Seleccionar 'DATE TIME' (Date Time)
OK	'01-05 12-26'
	Introducir el día, el mes, el año y la hora (4 dígitos) con el teclado numérico
OK	Confirmar
ESC	Salir del menú

### 7.2 Tiempo de flash

Presione  para usar determinados servicios como el de llamada en espera (si su compañía telefónica lo proporciona) o para pasar una llamada si utiliza una centralita telefónica (PABX). El tiempo de duración del flash se puede seleccionar (100/300/600 ms).

	Acceder al menú
 	Seleccionar 'FLASH TIME' (Flash Time)
OK	Confirmar
 	Seleccionar '100', '300' o '600' ms
OK	Confirmar
ESC	Salir del menú

### 7.3 Modo de marcación (Tono/ Impulso)

	Acceder al menú
 	Seleccionar 'DIAL MODE' (Dial Mode)
OK	Confirmar
 	Seleccionar 'TONE' o 'PULSE'
OK	Confirmar
ESC	Salir del menú





## 7.4 Volumen del timbre

El volumen del timbre se ajusta mediante el interruptor del volumen del timbre (23) en la parte inferior del teléfono.



## 8 Uso del teléfono

### 8.1 Realización de una llamada de teléfono

	Introducir el número de teléfono
	Presionar el botón de borrar para eliminar un número erróneo
	Descolgar el auricular El número de teléfono se marcará automáticamente
El cronómetro de duración de la llamada aparecerá en la 2ª línea de la pantalla [mm:ss].	



### 8.2 Desactivación del micrófono (silencio)

Durante una conversación

	Ya puede hablar libremente sin que le oiga el emisor de la llamada
	Ya puede reanudar la conversación

### 8.3 Rellamada al último número

Para rellamar al último número marcado.

	Descolgar el auricular
	Se marcará automáticamente el último número marcado

## 9 Identificación de llamada



### 9.1 Información general

Si tiene suscripción al servicio de identificación de llamadas, el número de teléfono de la persona que llama aparecerá en pantalla.





### 9.2 Lista de llamadas

El Fidelity 1010 puede guardar hasta 90 números. La pantalla muestra tanto el número total de llamadas como el número de llamadas nuevas recibidas en el modo en espera 'CLIP= 00-00'.

#### 9.2.1 Desplazarse por la lista de llamadas





	Presionar el botón de mensaje nuevo
 	Desplazarse por la lista de llamadas

#### 9.2.2 Llamar a un número de la lista de llamadas





	Descolgar el auricular
	Presionar el botón de mensaje nuevo
 	Desplazarse por la lista de llamadas hasta encontrar el número de teléfono deseado
	El número de teléfono se marcará automáticamente

#### 9.2.3 Borrar números de la lista de llamadas

a) Borrar un número:

	Presionar el botón de mensaje nuevo
 	Desplazarse por la lista de llamadas hasta encontrar el número de teléfono deseado
	Presionar el botón de borrar para eliminar el número seleccionado
<b>OK</b>	Aparecerá en la pantalla 'Del Call' Confirmar

b) Borrar toda la lista de llamadas:

	Presionar el botón de mensaje nuevo
 	Acceder a la lista de llamadas
3 s 	Mantener presionado el botón de borrar durante 3 segundos para eliminar toda la lista de llamadas
<b>OK</b>	Aparecerá en la pantalla 'Del All' Confirmar

### 9.3 Correo de voz

Si ha recibido un mensaje de correo de voz en su buzón de voz personal, aparecerá en la pantalla el símbolo de correo de voz ☒. Tan pronto como haya escuchado el mensaje del buzón, el símbolo desaparecerá.

\* **Compruebe con su operador de red si este servicio está disponible en su línea.**

## 10 Números de la memoria

Puede programar 3 números directos (1 botón) y 10 números de memoria indirectos (2 botones) (máximo 16 números).

### 10.1 Adición de un número a la memoria directa



Presionar el botón de programa



Introducir el número de teléfono



Presionar el botón de borrar para eliminar un número erróneo



Confirmar



Presionar la tecla de memoria directa deseada (M1-M3) o elegir un número del 0 al 9 como tecla de memoria indirecta

### 10.2 Llamada a un número de la memoria directa



Presionar la tecla de memoria directa deseada (M1-M3)



El número de teléfono se marcará automáticamente

### 10.3 Llamada a un número de la memoria indirecta



Presionar el botón de memoria



Elegir el número de memoria indirecta



El número de teléfono se marcará automáticamente

### 10.4 Eliminación de un número de la memoria directa



Presionar la tecla de memoria directa deseada (M1-M3)



Presionar el botón de borrar para eliminar el número

OK

Confirmar

### 10.5 Eliminación de un número de la memoria indirecta



Presionar el botón de memoria



Elegir el número de memoria indirecta



Presionar el botón de borrar para eliminar el número

OK

Confirmar

### 10.6 Copia de un número de la lista de llamadas a una tecla de memoria directa o indirecta



Presionar el botón de mensaje nuevo



Desplazarse por la lista de llamadas hasta encontrar el número de teléfono deseado



Confirmar



Presionar el botón de borrar para eliminar un dígito erróneo y hacer las modificaciones necesarias



Confirmar



Presionar la tecla de memoria directa deseada (M1-M3) o elegir un número del 0 al 9 como tecla de memoria indirecta

## 11 Montaje en la pared

Extraiga y gire el gancho para pared (21).

Devuélvalo a su posición.

Mida y marque las ubicaciones de pared (24).

Taladre agujeros, introduzca los tacos y atornille los tornillos.

El cable del teléfono puede ir fijado en la ranura (26) de la parte posterior del teléfono en función de la posición de la conexión telefónica.

Coloque el teléfono sobre los tornillos.

## 12 Datos técnicos

Opciones de marcación: DTMF (tono)/IMPULSO

Flash:100/300/600ms

## 13 Garantía

### 13.1 Periodo de garantía

Las unidades de Topcom tienen un periodo de garantía de 24 meses. El periodo de garantía comienza el día de compra de la nueva unidad. La garantía de las baterías está limitada a 6 meses desde la compra. No cubre los consumibles ni los defectos que causan un efecto insignificante sobre el funcionamiento o el valor del equipo. La garantía debe demostrarse presentando el comprobante original de compra, en el que constarán la fecha de compra y el modelo de la unidad.

### 13.2 Procedimiento en garantía

La unidad defectuosa deberá devolverse al centro de servicio de Topcom junto con un comprobante de compra válido.

Si la unidad tiene una avería durante el periodo de garantía, Topcom o su centro de servicio oficial reparará sin cargo alguno cualquier avería causada por defectos de material o fabricación.

Topcom, a su discreción, cumplirá sus obligaciones de garantía reparando o sustituyendo las unidades defectuosas o las piezas de las unidades defectuosas. En caso de sustitución, el color y el modelo pueden ser diferentes a los de la unidad original.

La fecha de compra inicial determinará el comienzo del periodo de garantía. El periodo de garantía no se extenderá si Topcom o sus centros

de servicio autorizados cambian o reparan la unidad.

### 13.3 Exclusiones de la garantía

Los daños o defectos causados por el tratamiento o manejo incorrectos y los daños resultantes del uso de piezas o accesorios no originales no recomendados por Topcom no están cubiertos por la garantía.

Los teléfonos inalámbricos Topcom están diseñados para funcionar sólo con pilas recargables. Los daños provocados por el uso de pilas no recargables no está cubierto por la garantía.

La garantía no cubre los daños causados por factores externos tales como rayos, agua y fuego, ni tampoco los daños causados durante el transporte.

La garantía no será válida si el número de serie de las unidades se cambia, se elimina o resulta ilegible.

Cualquier reclamación de la garantía se invalidará si la unidad ha sido reparada, alterada o modificada por el comprador o algún centro de servicio no cualificado o no designado oficialmente por Topcom.

## 1 Före första användning

Tack för att du valde vår nya skrivbordstelefon med nummerpresentation.

### 1.1 Avsedd användning

Den här produkten är avsedd att anslutas inomhus till en analog PSTN-telefonlinje.

### 1.2 Nummerpresentation

Om du vill använda "nummerpresentation" (visa vem som ringer) måste tjänsten aktiveras på din telefonlinje. I vanliga fall behöver du ett separat abonnemang hos telefonbolaget för att aktivera den här funktionen. Om du inte har funktionen nummerpresentation på telefonlinjen kan inkommande telefonnummer INTE visas i telefonens teckenfönster.

### 1.3 Anslutning

CE-symbolen visar att enheten uppfyller de viktigaste kraven i R&TTE-direktivet.

Den här enheten har utformats och tillverkats för att uppfylla kraven i beslutet 98/482/EG om en gemensam teknisk föreskrift för anslutningskrav avseende anslutning av terminalutrustning till analoga allmänt tillgängliga kopplade telenät (PSTN) och för att följa de fastslagna riktlinjerna i direktivet 1999/5/EG om radioutrustning och teleterminalutrustning och om ömsesidigt erkännande av utrustningens överensstämmelse. Eftersom PSTN-lösningarna dock varierar en del mellan olika länder innebär kontrollåtgärderna i sig själva inte en ovillkorlig garanti för optimal funktion i varje anslutningspunkt till PSTN i något land. Kontakta i första hand leverantören vid eventuella problem.

De användarvillkor för vilka produkten har skapats ska dock respekteras. Vidare gäller att den inte ska användas i offentliga eller privata nätverk vars tekniska krav tydligt skiljer sig från de inom EU etablerade.

## 2 Säkerhetsanvisningar

Läs noga igenom den följande informationen om säkerhet och korrekt användning. Bekanta dig med utrustningens alla funktioner. Spara denna information på en säker plats och låt den vid behov följa med om utrustningen byter ägare.

- Placera inte basenheten i ett fuktigt rum eller mindre än 1,5 meter från en vattenkälla. Håll vatten borta från telefonen.
- Använd inte telefonen i miljöer där det finns risk för explosioner.
- Gör er av med batterier och underhåll telefonen på ett miljövänligt sätt.

## 3 Rengöring

Rengör telefonen med en lätt fuktad duk eller med en antistatisk duk. Använd aldrig rengöringsmedel eller frätande lösningsmedel.

## 4 Kassering av enheten (miljö)

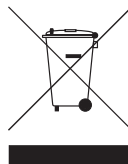

När produkten upphör att fungera ska du inte kasta den tillsammans med det normala hushållsavfallet utan lämna in den till en återvinningsstation för elektrisk och elektronisk utrustning. Symbolen på produkten, bruksanvisningen och/eller lådan anger detta.

En del av produktmaterialet kan återanvändas om du lämnar in det till en återvinningsstation. Genom att återanvända vissa delar eller råmaterial från använda produkter bidrar du till att skydda miljön. Kontakta de lokala myndigheterna om du behöver mer information om återvinningsstationer i ditt område.

## 5 Knappar

(Se bild 1 och 2 på omslagets insida)

1. Lurlyftare
2. Direktminnesknappar (M1-M3)
3. LCD-teckenfönster
4. Escapeknapp 'ESC'
5. Bekräftelseknapp 'OK'
6. Upp-knapp '▲'
7. Ned-knapp '▼'
8. Nytt meddelande-knapp 
9. Menyknapp '←'
10. Uppringningsknapp '☎'
11. Flashknappen 'R'
12. Pausknapp 'P'
13. Återuppringsknapp '⊙'
14. Numerisk knappsats
15. Sekretessknapp '☎'
16. Sekretess På Lysdiod
17. Ringer Lysdiod
18. Minnesknapp '▶'
19. Programknapp '↔'
20. Raderingsknapp '⊘'
21. Krok för väggmontering
22. Anslutning för linjesladd
23. Ringvolymknapp
24. Platser för väggmontering
25. Ringer
26. Kabeluttag

## 6 Installation





Anslut linjesladdens ena ände till telefonjacket i väggen och den andra längst ned på telefonen (23).

Den här telefonen är linjedriven. Varken batterier eller strömadapter behövs.

## 7 Telefoninställningar

### 7.1 Ställa in datum och tid





Klockan på telefonen ställs in automatiskt om du abonnerar på tjänsten nummerpresentation och din telefonoperatör sänder datum och tid tillsammans med telefonnumret. Årtalet måste alltid ställas in manuellt.

- |   |  |
|---|--|
|    | Gå till menyn  |
|   | Välj 'DATE TIME' (Date-Time)                                       |
| <b>OK</b>   | '01-05 12-26'  |
|    | Ange dag, månad, och tid (4 siffror) med den numeriska knappsatsen |
| <b>OK</b>   | Bekräfta   |
| <b>ESC</b>  | Lämna menyn  |





### 7.2 Paustid

Tryck på  för att använda vissa tjänster som t.ex. 'Samtal väntar' (Call Waiting) (om din telefonoperatör erbjuder den tjänsten), eller för att koppla samtal när du använder telefonväxel (PABX).

Paustiden kan väljas (100/300/600 ms).

- |   |                                  |
|---|----------------------------------|
|    | Gå till menyn                    |
|   | Select 'FLASH TIME' (Flash time) |
| <b>OK</b>   | Bekräfta                         |
|   | Välj '100', '300' eller '600' ms |
| <b>OK</b>   | Bekräfta                         |
| <b>ESC</b>  | Lämna menyn                      |

### 7.3 Uppringningsläge (Signal/Puls)

- |   |                              |
|---|------------------------------|
|    | Gå till menyn                |
|   | Välj 'dial mode' (Dial mode) |
| <b>OK</b>   | Bekräfta                     |
|   | Välj TONE eller PULSE        |
| <b>OK</b>   | Bekräfta                     |
| <b>ESC</b>  | Lämna menyn                  |

### 7.4 Ljudvolym för ringsignalen

Ringvolymen kan justeras med ringvolymknappen (23) längst ned på telefonen.

## 8 Komma igång

### 8.1 Ringa ett telefonsamtal



Ange telefonnumret.



Tryck kort på raderingsknappen om du vill radera ett felaktigt nummer.



Lyft upp handenheten. Numret rings upp automatiskt.

Samtalslängden visas på den andra raden i teckenfönstret [mm-ss].

### 8.2 Stänga av mikrofonen (sekretess)

Under telefonsamtalet



Nu kan du tala fritt utan att personen i andra änden hör dig.



Du kan återgå till samtalet.

### 8.3 Återuppringning av senaste nummer

Att på nytt ringa upp det senaste numret.



Lyft upp handenheten.



Det senast ringda numret rings upp automatiskt

## 9 Nummerpresentation

### 9.1 Allmän information

När du abonnerar på tjänsten nummerpresentation visas uppringarens telefonnummer i teckenfönstret.

### 9.2 Samtalslista

Fidelity 1010 kan lagra upp till 90 nummer. Teckenfönstret visar det totala antalet samtal och nyinkomna samtal i vänteläge 'CLIP- 00-00'.

#### 9.2.1 Bläddra genom samtalslistan



Tryck på Nytt meddelande-knappen.



Bläddra genom samtalslistan.

#### 9.2.2 Slå ett nummer i samtalslistan



Lyft upp handenheten.



Tryck på Nytt meddelande-knappen.



Bläddra genom samtalslistan tills du hittar önskat telefonnummer.



Telefonnumret rings upp automatiskt.

#### 9.2.3 Radera nummer från samtalslistan

a) Radera ett nummer:



Tryck på Nytt meddelande-knappen.



Bläddra genom samtalslistan tills du hittar önskat telefonnummer.



Tryck kort på raderingsknappen om du vill radera det nummer du markerat. **Del Call** visas.

**OK**

Bekräfta.

b) Radera hela samtalslistan:



Tryck på Nytt meddelande-knappen.



Gå till samtalslistan.

3SEK



Tryck och håll ned raderingsknappen i 3 sekunder om du vill radera hela samtalslistan. **Del All** visas.

**OK**

Bekräfta.

### 9.3 Röstmeddelande

När du har fått ett röstmeddelande till din röstbrevlåda visas symbolen Röstbrevlåda  i teckenfönstret. Symbolen försvinner när du har lyssnat på meddelandena i röstbrevlådan.

**\* Fråga din nätverksoperatör om detta finns tillgängligt på din linje.**

## 10 Minnesnummer

Du kan programmera 3 direktnummer (1 knapp) och 10 indirekta minnesnummer (2 knappar) - (max. 16 nummer).

### 10.1 Lägg till ett nummer till ett direktminne



Tryck på programknappen.



Ange telefonnumret.



Tryck kort på raderingsknappen om du vill radera ett felaktigt nummer.



Bekräfta.



Tryck på önskad direktminnesknapp (M1-M3) eller välj ett nummer från 0 till 9 som indirekt minnesknapp.

### 10.2 Ringa upp ett nummer ur direktminne



Tryck på önskat direktminne (M1-M3).



Telefonnumret rings upp automatiskt.

### 10.3 Ringa upp ett nummer ur indirekt minne



Tryck på minnesknappen.



Välj det indirekta minnesnumret.



Telefonnumret rings upp automatiskt.

### 10.4 Radera ett nummer ur direkt minne



Tryck på önskat direktminne (M1-M3).



Tryck kort på raderingsknappen för att radera numret.

**OK**

Bekräfta.

### 10.5 Radera ett nummer ur indirekt minne



Tryck på minnesknappen.



Välj det indirekta minnesnumret.



Tryck kort på raderingsknappen för att radera numret.

**OK**

Bekräfta.

### 10.6 Kopiera ett nummer från samtalslistan till en indirekt minnesknapp



Tryck på Nytt meddelande-knappen.



Bläddra genom samtalslistan tills du hittar önskat telefonnummer.



Bekräfta.



Tryck kort på raderingsknappen för att radera en felaktig siffra och gör de ändringar som behövs.



Bekräfta.



Tryck på önskad direktminnesknapp (M1-M3) eller välj ett nummer från 0 till 9 som indirekt minnesknapp.

## 11 Vägghäring

Dra ut och vrid kroken för vägghäring (21). Sätt tillbaka den i sitt läge.

Mät upp och markera platser för vägghäring (24).

Borra hål, sätt in väggpluggar och skruva i skruvar.

Telefonsladden kan fixeras i spåret (26) på telefonens baksida beroende på telefonens anslutningsposition.

Fäst telefonen på skruvarna.

## 12 Tekniska data

Uppringningsalternativ: DTMF(signal) / PULS

Flash: 100/300/600 ms

## 13 Garanti

### 13.1 Garantiperiod

Garantiperioden på Topcoms produkter omfattar 24 månader. Garantiperioden startar det datum då den nya produkten inhandlas. Garantin på batterier begränsas till 6 månader efter inköp. Förbrukningsvaror eller defekter som har obetydlig inverkan på utrustningens funktion eller värde omfattas inte av garantin. Garantianspråk kräver uppvisande av inköpskvitto i original, där inköpsdatum och produktmodell ska framgå.

### 13.2 Garantiåtagande

En felaktig produkt måste returneras till ett av Topcoms servicecenter tillsammans med ett giltigt inköpskvitto.

Om ett fel uppstår på produkten under garantiperioden reparerar Topcom eller dess officiellt förordnade servicecenter utan kostnad alla defekter som orsakats av material- eller tillverkningsfel.

Topcom uppfyller efter eget gottfinnande sina garantiåtaganden genom att antingen reparera eller byta ut den felaktiga produkten eller delar av den felaktiga produkten. Vid utbyte kan färg och modell skilja sig från den ursprungligen inköpta produkten.

Garantiperioden inleds vid det ursprungliga inköpsdatumet. Garantiperioden förlängs inte om produkten byts ut eller repareras av Topcom eller dess förordnade servicecenter.

### 13.3 Garantiundantag

Skador eller defekter orsakade av felaktig hantering eller användning och skador till följd av användning av icke-originaldelar eller tillbehör som inte rekommenderats av Topcom omfattas inte av garantin.

Topcom trådlösa telefoner är utformade för att fungera endast med uppladdningsbara batterier. Garantin omfattar inte skador som uppkommer till följd av att icke-uppladdningsbara batterier används.

Garantin omfattar inte skador orsakade av yttre faktorer, såsom blixtnedslag, vatten och brand, inte heller skador som uppkommit under transport.

Alla garantianspråk förfaller om serienumret på produkten har ändrats, avlägsnats eller gjorts oläsligt.

Alla garantianspråk blir ogiltiga om enheten har reparerats, ändrats eller modifierats av köparen eller av okvalificerade, icke officiellt utsedda Topcom servicecenter.



## 1 Før ibrugtagning

Det glæder os, at du har købt denne nye desktoptelefon med Caller-ID.

### 1.1 Anvendelse

Dette produkt er beregnet til indendørs tilslutning til en analog PSTN-telefonlinje.

### 1.2 Caller-ID

**For at man kan anvende 'Caller-ID'-anordningen (vis opkalder), skal denne tjeneste være aktiveret på telefonlinjen. Man skal normalt have et særskilt abonnement hos telefonselskabet for at aktivere denne funktion. Hvis din telefonlinje ikke har funktionen Caller-ID, vil opkalderens nummer IKKE blive vist på telefonens display.**

### 1.3 Forbindelse

**CE-symbolet angiver, at enheden er i overensstemmelse med de vigtigste krav i R&TTE-direktivet.**

Dette udstyr er konstrueret og fremstillet, så det overholder den regel i 98/482/EF, der henviser til den paneuropæiske forbindelse af en terminal til det offentlige kablede telefonnet (PSTN), og er i overensstemmelse med de etablerede retningslinjer i 1999/5/EF-direktivet vedr. radioelektrisk udstyr og den gensidige anerkendelse af dettes overensstemmelse. Da der imidlertid er visse forskelle på PSTN i de forskellige lande, udgør verificeringstiltagene ikke i sig selv en ubetinget garanti for optimal funktion på ethvert tilslutningssted til PSTN i ethvert land. Hvis der opstår problemer, skal man først kontakte forhandleren.

De brugsforhold, hvortil produktet er skabt, bør under alle omstændigheder respekteres, og det bør ikke anvendes på offentlige og private netværk med tekniske krav, der helt klart adskiller sig fra de krav, der er etableret i EU.

## 2 Sikkerhedsanvisninger

**Nedenstående oplysninger vedr. sikkerhed og korrekt brug bør læses omhyggeligt. Man bør sætte sig ind i alle udstyrets funktioner og sørge for at gemme disse rådgivningsnoter og om nødvendigt give dem videre til tredjemand.**

- Basisstationen må ikke opstilles i fugtige lokaler og skal placeres mindst 1,5 m væk fra vandhaner o.l. Telefonen må ikke komme i nærheden af vand.
- Telefonen må ikke anvendes i områder med eksplosionsfare.
- Batterierne skal bortskaffes, og telefonen skal vedligeholdes på en miljøvenlig måde.

## 3 Rengøring

Telefonen rengøres med en let fugtig klud eller med en antistatisk klud. Der må aldrig anvendes rengøringsmidler eller slibende opløsningsmidler.

## 4 Bortskaffelse af enheden (miljø)

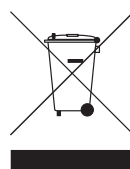

Når produktet er udtjent, må det ikke kasseres sammen med det almindelige husholdningsaffald, men skal afleveres på et indsamlingssted til genbrug af elektrisk og elektronisk udstyr.

Dette angives af symbolet på produktet, brugervejledningen og/eller æsken. Nogle af produktets materialer kan genbruges, hvis de afleveres på en genbrugsstation. Ved genbrug af dele eller råvarer fra brugte produkter kan man yde et vigtigt bidrag til beskyttelse af miljøet. Kontakt de lokale myndigheder, hvis du har brug for yderligere oplysninger om genbrugsstationerne i dit område.

## 5 Taster

(Se billede 1 og 2 på folderens forside)

1. Krogkontakt
2. Direkte hukommelsestaster (M1-M3)
3. LCD-display
4. Escape-tast 'ESC'
5. Bekræft-tast 'OK'
6. Op-tast '▲'
7. Ned-tast '▼'
8. Ny besked-tast 
9. Menutast 
10. Tilbagekaldstast 
11. Flash-tast 'R'
12. Pause-tast 'P'
13. Genopkaldstast 
14. Numeriske taster
15. Lyd fra-tast 
16. LED for lyd fra
17. Ringe-LED
18. Hukommelsestast 
19. Programtast 
20. Slettetast 
21. Vægmonteringskrog
22. Telefonledningskonnektor
23. Kontakt for ringevolumen
24. Vægmonteringsplaceringer
25. Ringer
26. Kabelriller

## 6 Installation

Forbind den ene ende af telefonledningen til telefonstikket på væggen og den anden ende i bunden af telefonen (23).

Denne telefon forsynes med strøm fra lysnettet. Der er hverken brug for batterier eller en strømadapter.

## 7 Telefonindstillinger

### 7.1 Indstilling af dato og tid

Hvis du abonnerer på Caller-ID-tjenesten, og dit telefonselskab sender dato og tidspunkt samt telefonnummer, indstilles telefonens ur automatisk. Årstallet skal altid indstilles manuelt.



Gå til menuen.



Vælg 'DATE TIME' (Date Time).

OK

'01-05 12-26'



Indtast dag, måned og tidspunkt (4 cifre) ved hjælp af de numeriske taster.

OK

For at bekræfte.

ESC

For at forlade menuen.

### 7.2 Flash-tid

Tryk på  for at bruge visse tjenester såsom 'ventende opkald' (hvis denne tjeneste leveres af telefonselskabet), eller for at viderestille telefonopkald, hvis du anvender et omstillingsbord (PABX).

Flash-tiden kan vælges (100/300/600 ms).



Gå til menuen.



Vælg 'FLASH TIME' (Flash time).

OK

For at bekræfte.



Vælg '100', '300' eller '600' ms.

OK

For at bekræfte.

ESC

For at forlade menuen.

### 7.3 Ringe-mode (tone/pulse)



Gå til menuen.



Vælg 'DIAL MODE' (Dial mode).

OK

For at bekræfte.



Vælg 'TONE' eller 'PULSE'.

OK

For at bekræfte.

ESC

For at forlade menuen.

### 7.4 Ringe volumen

Ringevolumenen kan justeres ved hjælp af ringevolumenkontakten (23) nederst på telefonen.

## 8 Sådan kommer du i gang

### 8.1 Foretag et opkald



Indtast telefonnummeret.



Tryk kort på slettetasten for at slette et forkert indtastet nummer.



Løft håndsættet Nummeret ringes automatisk op.

Opkaldstælleren vises i 2. linje i displayet [mm-ss].

### 8.2 Deaktivering af mikrofonen (lyd fra)

Under samtale.



Du kan nu tale frit, uden at opkalderen kan høre dig.



Du kan genoptage samtalen.

### 8.3 Genopkald af sidste nummer

For at ringe til det nummer, der sidst er ringet til, igen.



Løft håndsættet.



Det telefonnummer, der sidst er ringet til, ringes automatisk op.

## 9 Caller-ID

### 9.1 Generelle oplysninger

Hvis du abonnerer på Caller-ID-tjenesten, vises opringerens telefonnummer på displayet.

### 9.2 Opkaldsliste

Fidelity 1010 kan lagre op til 90 numre. Displayet viser det samlede antal og nye modtagne opkald i standby **'CLIP= 00-00'**.

### 9.2.1 Sådan ruller du gennem opkaldslisten



Tryk på tasten Ny meddelelse.



For at rulle gennem opkaldslisten.

### 9.2.2 Sådan ringer du til et nummer på opkaldslisten



Løft håndsættet.



Tryk på tasten Ny meddelelse.



Rul gennem opkaldslisten, indtil du har fundet det ønskede telefonnummer.



Telefonnummeret ringes automatisk op.

### 9.2.3 Sådan slettes numre på opkaldslisten

a) Sletning af ét nummer.



Tryk på tasten Ny meddelelse.



Rul gennem opkaldslisten, indtil du har fundet det ønskede telefonnummer.



Tryk kort på slettetasten for at slette det valgte nummer. **'Slet opkald'** (Del Call) vises.

**OK**

For at bekræfte.

b) Sletning af hele opkaldslisten.



Tryk på tasten Ny meddelelse.



For at gå til opkaldslisten.

3SEK



Tryk på slettetasten, og hold den nede i 3 sekunder for at slette hele opkaldslisten. **'Del All'** vises.

**OK**

For at bekræfte.

### 9.3 Voicemail

Hvis du har modtaget en voicemail-besked i din personlige voicemailboks, vises voicemail-symbolet ☒ på displayet. Så snart du har lyttet til beskeden i mailboksen, forsvinder symbolet.

**\* Kontroller med din netværksoperatør, om dette er til rådighed på din linje.**

## 10 Hukommelsesnumre

Du kan programmere 3 direkte numre (1 tast) og 10 indirekte hukommelsesnumre (2 taster) - (maks. 16 cifre).

### 10.1 Sådan tilføjes et nummer til en direkte hukommelse



Tryk på tasten Program.



Indtast telefonnummeret.



Tryk kort på slettetasten for at slette et forkert indtastet nummer.



For at bekræfte.



Tryk på den ønskede direkte hukommelsestast (M1-M3), eller vælg et nummer fra 0 til 9 som indirekte hukommelsestast.

### 10.2 Sådan ringes et direkte hukommelsesnummer op



Tryk på den ønskede direkte hukommelse (M1-M3).



Telefonnummeret ringes automatisk op.

### 10.3 Sådan ringes et indirekte hukommelsesnummer op



Tryk på hukommelsestasten.



Vælg det indirekte hukommelsesnummer.



Telefonnummeret ringes automatisk op.

### 10.4 Sådan slettes et direkte hukommelsesnummer



Tryk på den ønskede direkte hukommelse (M1-M3).



Tryk kort på slettetasten for at slette nummeret.

**OK**

For at bekræfte.

### 10.5 Sådan slettes et indirekte hukommelsesnummer



Tryk på hukommelsestasten.



Vælg det indirekte hukommelsesnummer.



Tryk kort på slettetasten for at slette nummeret.

**OK**

For at bekræfte.

### 10.6 Sådan kopieres et nummer fra opkaldslisten til en direkte eller indirekte hukommelse



Tryk på tasten Ny meddelelse



Rul gennem opkaldslisten, indtil du har fundet det ønskede telefonnummer.



For at bekræfte.



Tryk kort på slettetasten for at slette et forkert indtastet ciffer og foretag de nødvendige ændring af nummeret.



For at bekræfte.



Tryk på den ønskede direkte hukommelsestast (M1-M3), eller vælg et nummer fra 0 til 9 som indirekte hukommelsestast.

## 11 Vægmontering

Træk vægmonteringskroge (21) ud, og drej den. Sæt den på plads igen.

Mål og marker vægmonteringsstederne (24).

Bor huller, monter rawplugs, og skru skruer i.

Telefonledningen kan fastgøres i rillen (26) på telefonens bagside afhængig af telefonens forbindelsesposition.

Monter telefonen på skruerne.

## 12 Tekniske data

Ringemuligheder: DTMF (tone) / PULSE

Flash: 100/300/600 ms

## 13 Garanti

### 13.1 Garantiperiode

Der er 24 måneders garanti på Topcom-enhederne. Garantiperioden starter den dag, hvor den nye enhed købes. Garantien på batterierne er begrænset til 6 måneder efter købet.

Forbrugsvarer og fejl, der har ubetydelig indvirkning på udstyrets funktion eller værdi, dækkes ikke.

Garantien skal bevises ved fremlæggelse af den originale kvittering for købet, hvoraf købsdatoen for enhedsmodellen fremgår.

### 13.2 Håndtering af garantien

En defekt enhed skal returneres til et Topcom servicecenter med en gyldig kvittering.

Hvis der forekommer en fejl i enheden i løbet af garantiperioden, vil Topcom eller dennes officielt udpegede servicecenter gratis reparere evt. fejl, der skyldes materiale- eller fremstillingsfejl.

Topcom vil efter eget skøn opfylde sine garantiforpligtelser enten ved at reparere eller udskifte den defekte enhed eller dele af den defekte enhed. I tilfælde af udskiftning kan farve og model være anderledes end den oprindeligt købte enhed.

Den oprindelige købsdato forbliver starten på garantiperioden. Garantiperioden forlænges ikke, såfremt enheden udskiftes eller repareres af Topcom eller dennes udpegede servicecentre.

### 13.3 Undtagelser fra garantien

Skader og fejl, der skyldes forkert behandling eller betjening, og skader, der skyldes brug af uoriginale dele eller tilbehør, der ikke er anbefalet af Topcom, dækkes ikke af garantien.

Topcoms trådløse telefoner er konstrueret til udelukkende at fungere med genopladelige batterier. Skader, der skyldes brug af ikke-genopladelige batterier, dækkes ikke af garantien.

Garantien dækker ikke skader, der skyldes eksterne faktorer såsom lynnedslag, vand og brand eller skader, der skyldes transport.

Der kan ikke ske anmeldelse i henhold til garantien, såfremt serienummeret på enheden er ændret, fjernet eller gjort ulæseligt.

Evt. anmeldelser i henhold til garantien er ugyldige, hvis enheden er repareret, ændret eller modificeret af køber eller af ikke kvalificerede, ikke officielt udpegede Topcom servicecentre.

## 1 Før første gangs bruk

Takk for at du har gått til innkjøp av denne nye bordtelefonen med nummervisning.

### 1.1 Tiltent bruk

Dette produktet skal koples til innendørs til en analog PSTN-telefonlinje.

### 1.2 Nummervisning

**For at du skal kunne bruke nummervisningsfunksjonen, må denne tjenesten være aktivert på telefonlinjen. Vanligvis må du abonnere på denne tjenesten hos telefonleverandøren for å aktivere denne funksjonen. Hvis nummervisningsfunksjonen ikke er aktivert på telefonlinjen, vil nummeret til den som ringer, IKKE vises på telefondisplayet.**

### 1.3 Tilkopling

**CE-symbolet angir at apparatet er i samsvar med kravene i R&TTE-direktivet.**

Dette apparatet er konstruert og produsert i samsvar med direktivet 98/482/EF om paneuropeisk tilkopling av terminalutstyr til PSTN-nettverket (Public Switching Telephone Network) og i overensstemmelse med de etablerte retningslinjene i direktiv 1999/5/EF om radioutstyr og gjensidig anerkjennelse av samsvar. Fordi PSTN-nettverket varierer noe fra land til land, kan imidlertid ikke verifiseringstiltakene alene fungere som en ubetinget garanti for at apparatet vil fungere optimalt ved alle PSTN-tilkoplingspunkter i alle land. Hvis det oppstår problemer, skal du først kontakte distributøren.

I alle tilfeller bør du ta hensyn til bruksforholdene som apparatet er laget for, samt unngå bruk i offentlige eller private nettverk der de tekniske kravene klart skiller seg fra de etablerte kravene innenfor EU.

## 2 Sikkerhetsinstruksjoner

**Les nøye gjennom følgende informasjon vedrørende sikkerhet og riktig bruk. Gjør deg kjent med alle funksjonene til apparatet. Sørg for å ta vare på disse instruksjonene, og gi dem videre til tredjepart om nødvendig.**

- Selve telefonen må ikke plasseres i et fuktig rom eller mindre enn 1,5 m fra en vannkilde. Hold telefonen unna vann.
- Telefonen må ikke brukes i omgivelser der det er fare for eksplosjon.
- Kast batteriene og vedlikehold telefonen på en miljøvennlig måte.

## 3 Rengjøring

Rengjør telefonen med en fuktig eller antistatisk klut. Bruk aldri rengjøringsmidler eller slipemidler.

## 4 Avhending av produktet (miljø)



Når produktet skal avhendes, må du ikke kaste det sammen med det vanlige husholdningsavfallet, men ta det med til et innsamlingspunkt for resirkulering. Symbolet på produktet, bruksanvisningen og/eller boksen angir dette.

Noen av produktets materialer kan brukes om igjen hvis du tar produktet med til et innsamlingspunkt for resirkulering. Ved å sørge for at deler eller råmateriale fra brukte produkter kan brukes om igjen, bidrar du til å ta vare på miljøet.

Ta kontakt med de lokale myndighetene hvis du trenger mer informasjon om innsamlingspunkter i ditt område.

## 5 Taster

(Se illustrasjon 1 og 2 på innsiden av permen)

1. Gaffelbryter
2. Direktevalgtaster (M1-M3)
3. LCD-display
4. Escape-tast '**ESC**'
5. Bekreftelsestast '**OK**'
6. Opp-tast '▲'
7. Ned-tast '▼'
8. Ny melding-tast '✉'
9. Menytast '←'
10. Ringetast '☎'
11. Flash-tast '**R**'
12. Pausetast '**P**'
13. Repetisjonstast '⊙'
14. Numeriske taster
15. Hold-tast '⌘'
16. Hold-lampe
17. Ringelampe
18. Minnetast '▶'
19. Programmeringstast '↻'
20. Slettetast '∅'
21. Krok for veggmontering
22. Telefonledningskontakt
23. Ringe volumbryter
24. Veggmonteringspunkter
25. Ringeorgan
26. Kabelspor

## 6 Installering





Kople den ene enden av telefonledningen til telefonuttaket i veggen og den andre enden til kontakten på undersiden av telefonen (23).

Denne telefonen tilføres strøm gjennom telefonledningen. Det er ikke nødvendig med batterier eller strømadapter.

## 7 Telefoninnstillinger

### 7.1 Angi dato og tid





Når du abonnerer på nummervisningstjenesten og telefonleverandøren sender dato og tid sammen med telefonnummeret, stilles telefonens klokke automatisk. Året må alltid angis manuelt.

-  Åpne menyen.
-   Velg '**DATE TIME**' (**Date Time**).
- OK** '**01-05 12-26**'
-  Angi dag, måned og tid (4 sifre) ved hjelp av de numeriske tastene.
- OK** Bekreft.
- ESC** Gå ut av menyen.





### 7.2 Flash-tid

Trykk på  for å bruke visse tjenester, for eksempel 'Samtale venter' (hvis du abonnerer på denne tjenesten), eller for å overføre samtaler ved bruk av en telefonsentral (PABX).

Flash-tiden kan velges (100/300/600ms).

-  Åpne menyen.
-   Velg '**FLASH TIME**' (**Flash time**).
- OK** Bekreft.
-   Velg '**100**', '**300**' eller '**600**' ms.
- OK** Bekreft.
- ESC** Gå ut av menyen.

### 7.3 Ringemodus (tone/puls)

-  Åpne menyen.
-   Velg '**DIAL MODE**' (**Dial mode**).
- OK** Bekreft.
-   Velg '**TONE**' eller '**PULSE**'.
- OK** Bekreft.
- ESC** Gå ut av menyen.

### 7.4 Ringe volum

Ringe volumet kan justeres ved hjelp av ringevolumbryteren (23) på undersiden av telefonen.

## 8 Komme i gang

### 8.1 Ringe ut



Tast telefonnummeret.



Trykk kort på sletteknappen hvis du taster feil.



Ta av telefonrøret. Telefonnummeret ringes opp automatisk.

Samtaletiden vises på andre linje på displayet [mm-ss].

### 8.2 Deaktivere mikrofonen (holde)

Under samtalen:



Du kan nå snakke fritt uten at personen i den andre enden hører deg.



Du kan gjenoppta samtalen.

### 8.3 Repetere siste nummer

Repetere det siste nummeret du tastet.



Ta av telefonrøret.



Det siste nummeret som ble tastet, ringes opp automatisk.

## 9 Nummervisning

### 9.1 Generell informasjon

Når du abonnerer på nummervisningstjenesten, vises telefonnummeret til den som ringer, på displayet.

### 9.2 Nummerliste

Fidelity 1010 kan lagre opptil 90 numre. Displayet viser det totale antallet og nye mottatte samtaler i standby 'CLIP= 00-00'.

#### 9.2.1 Bla gjennom nummerlisten



Trykk på tasten for ny melding.



Bla gjennom nummerlisten.

#### 9.2.2 Ringe opp et nummer fra nummerlisten



Ta av telefonrøret.



Trykk på tasten for ny melding.



Bla gjennom nummerlisten til du finner ønsket telefonnummer.



Telefonnummeret ringes opp automatisk.

#### 9.2.3 Slette numre fra nummerlisten

a) Slette ett nummer:



Trykk på tasten for ny melding.



Bla gjennom nummerlisten til du finner ønsket telefonnummer.



Trykk kort på sletteknappen for å slette nummeret. 'Del Call' vises.

**OK**

Bekreft.

b) Slette hele nummerlisten:



Trykk på tasten for ny melding.



Åpne nummerlisten.

3SEC



Trykk på sletteknappen og hold den inne i 3 sekunder for å slette hele nummerlisten. 'Del All' vises.

**OK**

Bekreft.

### 9.3 Talemelding

Når du har mottatt en talemelding i din personlige innboks, vises symbolet for talemeldinger  på displayet. Så snart du har lyttet til meldingen i innboksen, forsvinner symbolet.

**\* Forhør deg med nettverksoperatøren om denne funksjonen er tilgjengelig på din linje.**



## 10 Lagrede numre

Du kan programmere 3 numre som direktevalg (1 tast) og 10 numre som indirekte valg (2 taster) (maks. 16 tall).

### 10.1 Legge et nummer til en direktevalgtast



Trykk på programmeringsknappen.



Tast telefonnummeret.



Trykk kort på sletteknappen hvis du taster feil.



Bekreft.



Trykk på ønsket direktevalgtast (M1-M3) eller velg et nummer fra 0-9 som indirekte valgtast.

### 10.2 Ringe opp et nummer med direktevalgtasten



Trykk på ønsket direktevalgtast (M1-M3).



Telefonnummeret ringes opp automatisk.

### 10.3 Ringe opp et nummer med den indirekte valgtasten



Trykk på minneknappen.



Velg den indirekte valgtasten.



Telefonnummeret ringes opp automatisk.

### 10.4 Slette et nummer fra direktevalgtasten



Trykk på ønsket direktevalgtast (M1-M3).



Trykk kort på sletteknappen for å slette nummeret.

OK

Bekreft.

### 10.5 Slette et nummer fra den indirekte valgtasten



Trykk på minneknappen.



Velg den indirekte valgtasten.



Trykk kort på sletteknappen for å slette nummeret.

OK

Bekreft.

### 10.6 Kopiere et nummer fra nummerlisten til en direktevalgtast eller en indirekte valgtast



Trykk på tasten for ny melding.



Bla gjennom nummerlisten til du finner ønsket telefonnummer.



Bekreft.



Trykk kort på slettetasten for å slette et nummer som er feil, og gjøre nødvendige endringer.



Bekreft.



Trykk på ønsket direktevalgtast (M1-M3) eller velg et nummer fra 0-9 som indirekte valgtast.

## 11 Veggmontering

Trekk ut og snu kroken for veggmontering (21).

Sett den tilbake på plass.

Mål opp og merk av monteringsstedet (24).

Bor hull, sett inn pluggene og skru i skruene.

Telefonkabelen kan festes i sporet (26) på baksiden av telefonen avhengig av tilkoplingsstedet.

Monter telefonen på skruene.

## 12 Tekniske data

Ringemodus: DTMF(tone) / PULSE

Flash:100/300/600ms

## 13 Garanti

### 13.1 Garantiperiode

Alle Topcom-produkter leveres med 24 måneders garanti. Garantiperioden starter den dagen produktet blir kjøpt. Garantien for batteriene begrenses til 6 måneder etter kjøpsdatoen. Forbruksvarer eller feil som har ubetydelig innvirkning på driften eller verdien av utstyret, dekkes ikke.

Garantien forutsetter fremvisning av original kjøpskvittering der kjøpsdato og produktets modell fremgår.

### 13.2 Garantihåndtering

Defekte produkter må returneres til et Topcom-servicesenter sammen med en gyldig kjøpskvittering.

Hvis produktet utvikler en feil i løpet av garantiperioden, vil Topcom eller deres offisielle servicesenter gratis reparere eventuelle feil/mangler forårsaket av material- eller produksjonsfeil.

Topcom vil etter eget valg oppfylle sine garantiforpliktelser ved å reparere eller skifte ut defekte produkter eller deler på de defekte produktene. Ved utskifting kan farge og modell være forskjellig fra det opprinnelige produktet som ble kjøpt.

Den opprinnelige kjøpsdatoen vil fortsatt gjelde som start på garantiperioden. Garantiperioden utvides ikke selv om produktet er skiftet ut eller reparert av Topcom eller deres servicesentre.

### 13.3 Ikke inkludert i garantien

Feil eller mangler som skyldes feil håndtering eller bruk, og feil som skyldes bruk av uoriginale deler eller tilbehør som ikke er anbefalt av Topcom, dekkes ikke av garantien.

De trådløse telefonene fra Topcom er kun ment for bruk med oppladbare batterier. Eventuell skade som skyldes bruk av ikke-oppladbare batterier, dekkes ikke av garantien.

Garantien dekker ikke skade forårsaket av eksterne faktorer, for eksempel lyn, vann og brann. Transportskader dekkes heller ikke.

Det kan ikke fremsettes garantikrav hvis serienummeret på produktet er forandret, fjernet eller uleselig.

Eventuelle garantikrav anses som ugyldige hvis produktet er reparert, endret eller modifisert av kjøperen eller et serviceverksted som ikke er kvalifisert og offisielt godkjent av Topcom

## 1 Ennen ensimmäistä käyttöä

Kiitos, että ostit tämän uuden numeronäyttöpuhelimien.

### 1.1 Käyttötarkoitus

Tämä tuote on tarkoitettu kytkettäväksi sisätiloissa analogiseen PSTN-puhelinlinjaan.

### 1.2 Numeronäyttö

**Numeronäytön käyttämiseksi palvelu on aktivoitava puhelinlinjaan. Yleensä toiminnon aktivoiminen on tilattava erikseen puhelinyhtiöltä. Jos puhelinlinjassa ei ole numeronäyttötoimintoa, saapuvat puhelinnumerot EIVÄT näy puhelimen näytöllä.**

### 1.3 Liitäntä

**CE-merkintä tarkoittaa, että laite vastaa radio- ja telepäätelaitedirektiivin olennaisia vaatimuksia.**

Tämä laite on suunniteltu ja valmistettu siten, että se vastaa direktiivin 98/482/EY vaatimuksia, joissa viitataan päätelaitteen kytkemiseen julkiseen puhelinverkkoon (Public Switching Telephone Network, PSTN) ja jotka noudattavat radiosähkölaitteista ja niiden vaatimuksenmukaisuuden vastavuoroisesta hyväksymisestä annetulla direktiivillä 1999/5/EY annettuja ohjeita. Koska eri maiden PSTN-verkkojen välillä on kuitenkin eroja, vahvistusmittaukset eivät sinänsä anna ehdotonta takuuta optimaalisesta toiminnasta jokaisessa kytkennässä minkä tahansa maan PSTN-verkkoon. Jos ongelmia esiintyy, tulee ensisijaisesti ottaa yhteyttä jälleenmyyjään.

Joka tapauksessa tulee huomioida käyttöolosuhteet, joihin tuote on tehty, sekä välttää tuotteen käyttämistä julkisissa tai yksityisissä verkoissa, joiden tekniset vaatimukset poikkeavat selvästi EU:ssa asetetuista vaatimuksista.

## 2 Turvaohjeet

**Lue huolellisesti seuraavat turvallisuutta ja asianmukaista käyttöä koskevat ohjeet. Tutustu kaikkiin laitteen toimintoihin. Säilytä huolellisesti nämä ohjeet ja välitä ne tarvittaessa kolmannelle osapuolelle.**

- Älä sijoita peruslaitetta kosteaan huoneeseen tai alle 1,5 metrin päähän vedenlähteestä. Älä päästä vettä puhelimeen.
- Älä käytä puhelinta ympäristöissä, joissa on olemassa räjähdysvaara.
- Hävitä paristot ja pidä puhelin kunnossa ympäristöystävällisellä tavalla.

## 3 Puhdistus

Puhdista puhelin hieman kostutetulla liinalla tai sähköisyyttä poistavalla liinalla. Älä koskaan käytä puhdistusaineita tai hankausliuoksia.

## 4 Laitteen hävittäminen (ympäristöystävällisesti)



Kun et enää käytä laitetta, älä heitä sitä tavallisen kotitalousjätteen sekaan vaan vie se sähkö- ja elektroniikkalaitteiden kierrätystä varten perustettuun keräyspisteeseen. Tuotteessa, käyttöoppaassa ja/tai tuotepakkauksessa on tästä kertova merkki. Jos viet laitteen kierrätyspisteeseen, joitakin sen osia voidaan käyttää uudelleen. Käyttämällä uudelleen tuotteen joitakin osia tai raaka-aineita teet arvokasta ympäristötyötä. Ota yhteyttä paikallisiin viranomaisiin, jos tarvitset lisätietoja alueellasi sijaitsevista keräyspisteistä.

## 5 Painikkeet

(Katso taitetun kansilehden kuvat 1 ja 2)

1. Koukkukatkaisin
2. Suorat muistipainikkeet (M1-M3)
3. Nestekidenäyttö
4. Keskeytyspainike 'ESC'
5. Vahvistuspainike 'OK'
6. Ylös-painike '▲'
7. Alas-painike '▼'
8. Uuden viestin painike 
9. Valikkopainike '←'
10. Takaisinsoittopainike '☎'
11. Vilkkupainike 'R'
12. Taukopainike 'P'
13. Uudelleenvalintapainike '⊙'
14. Numeronäppäimistö
15. Mykistyspainike '🔇'
16. Mykistyksen merkkivalo
17. Soiton merkkivalo
18. Muistipainike 
19. Ohjelmapainike 
20. Poista-painike '⊘'
21. Seinäkiinnityskoukku
22. Linjajohdon liitin
23. Soittoäänen voimakkuuden säädin
24. Seinäkiinnityskohdat
25. Soittoääni
26. Johtojen paikat

## 6 Asennus





Kytke linjajohdon toinen pää puhelinpistorasiaan ja toinen puhelimen pohjaan (23).

Tämä puhelin saa virtansa linjasta. Paristoja tai muuntajaa ei tarvita.

## 7 Puhelimen asetukset

### 7.1 Päivämäärän ja kellonajan asettaminen





Jos olet tilannut numeronäyttöpalvelun ja puhelinyhtiösi lähettää puhelinnumeron mukana päivämäärän ja kellonajan, puhelimen kello asetetaan automaattisesti oikeaan aikaan. Vuosi on aina määritettävä manuaalisesti.

	Siirry valikkoon
 	Valitse 'DATE TIME' (Date Time)
OK	'01-05 12-26'
	Näppäile päivä, kuukausi ja kellonaika (4 numeroa) numeronäppäimistön avulla
OK	Vahvista
ESC	Poistu valikosta





### 7.2 Vilkkumisaika

Valitse  halutessasi käyttää tiettyjä palveluja, kuten jonotusta (jos puhelinyhtiösi tarjoaa tätä palvelua), tai siirtää puhelut käyttäessäsi puhelinvaihdetta (PABX).

Vilkkumisajan voi valita (100/300/600 ms).

	Siirry valikkoon
 	Valitse 'FLASH TIME' (Flash time)
OK	Vahvista
 	Valitse '100', '300' tai '600' ms
OK	Vahvista
ESC	Poistu valikosta

### 7.3 Valintatila (ääni/pulssi)

	Siirry valikkoon
 	Valitse 'DIAL MODE' (Dial mode)
OK	Vahvista
 	Valitse 'TONE' tai 'PULSE'
OK	Vahvista
ESC	Poistu valikosta

### 7.4 Soittoäänen voimakkuus

Soittoäänen voimakkuutta voi säätää soittoäänen voimakkuussäätimen (23) avulla, joka on puhelimen pohjassa.

## 8 Käytön aloittaminen

### 8.1 Soittaminen



Näppäile puhelinnumero



Voit poistaa väärin näppäilyyn numeron painamalla lyhyesti poista-painiketta.



Nosta kuuloke. Numero valitaan automaattisesti.

Puhelun kesto näytettävä ajastin näkyy näytön toisella rivillä [mm-ss].

### 8.2 Mikrofonin poistaminen käytöstä (mykistys)

Keskustelun aikana.



Nyt voit puhua vapaasti niin, ettei soittaja kuule puhettasi.



Voit jatkaa keskusteluasi.

### 8.3 Viimeisen numeron uudelleevalinta

Valitse viimeksi valittu numero uudelleen.



Nosta kuuloke.



Viimeksi valittu numero valitaan automaattisesti.

## 9 Numeronäyttö

### 9.1 Yleisiä tietoja

Kun olet tilannut numeronäyttöpalvelun, soittajan puhelinnumero näkyy näytöllä.

### 9.2 Soittolista

Fidelity 1010 -laitteen muistiin voi tallentaa enintään 90 numeroa.

Näytöllä näkyvät puhelujen kokonaismäärä ja uudet vastaanotetut puhelut valmiustilassa 'CLIP= 00/00'.

#### 9.2.1 Soittolistan selaaminen



Paina Uusi viesti -painiketta.



Soittolistan selaaminen

#### 9.2.2 Soittolistalla olevaan numeroon soittaminen



Nosta kuuloke.



Paina Uusi viesti -painiketta.



Selaa soittolistaa, kunnes olet löytänyt haluamasi puhelinnumeron.



Puhelinnumero valitaan automaattisesti.

#### 9.2.3 Numeroiden poistaminen soittolistalta

a) Yhden numeron poistaminen.



Paina Uusi viesti -painiketta.



Selaa soittolistaa, kunnes olet löytänyt haluamasi puhelinnumeron.



Voit poistaa valitun numeron painamalla lyhyesti poista-painiketta.

**OK**

'Del Call' näkyy näytöllä Vahvista

b) Koko soittolistan tyhjentäminen



Paina Uusi viesti -painiketta.



Soittolistan avaaminen

3SEC



Voit poistaa koko soittolistan painamalla ja pitämällä pohjassa poista-painiketta 3 sekunnin ajan.

**OK**

'Del All' näkyy näytöllä Vahvista

### 9.3 Ääniviesti

Kun olet saanut ääniviestin ääniviestilaatikkoosi, näytölle tulee ääniviestin symboli ☒. Kun olet kuunnellut ääniviestilaatikossa olevat viestit, symboli häviää.

**\* Tarkista verkko-operaattoriltasi, onko tätä saatavana linjaasi.**

## 10 Muistinumerot

Voit ohjelmoida 3 suoravalintanumeroa (1 näppäin) ja 10 epäsuoraa muistinumeroa (2 näppäintä) – (enintään 16 numeroa).

### 10.1 Numeron lisääminen suoravalintamuistiin



Paina ohjelmapainiketta.



Näppäile puhelinnumero.



Voit poistaa väärin näppäilyyn numeron painamalla lyhyesti poista-painiketta.



Vahvista



Paina haluamaasi suoravalintanäppäintä (M1-M3) tai valitse numero väliltä 0-9 epäsuoraksi muistinumeroiksi.

### 10.2 Suoravalintanumeroon soittaminen



Paina haluamaasi suoravalintamuistinäppäintä (M1-M3). Puhelinnumero valitaan automaattisesti.



### 10.3 Epäsuoraan muistinumeroon soittaminen



Paina muistipainiketta.



Valitse epäsuora muistinumero.



Puhelinnumero valitaan automaattisesti.

### 10.4 Suoran muistinumeron poistaminen



Paina haluamaasi suoravalintamuistinäppäintä (M1-M3). Voit poistaa numeron painamalla lyhyesti poista-painiketta.



OK

Vahvista

### 10.5 Epäsuoran muistinumeron poistaminen



Paina muistipainiketta.



Valitse epäsuora muistinumero.



Voit poistaa numeron painamalla lyhyesti poista-painiketta.

OK

Vahvista

### 10.6 Numeron kopioiminen soittolistasta suoraan tai epäsuoraan muistiin



Paina Uusi viesti -painiketta.



Selaa soittolistaa, kunnes olet löytänyt haluamasi puhelinnumeron.



Vahvista



Paina poista-painiketta lyhyesti poistaaksesi väärin näppäilyyn numeron ja tehdäksesi tarvittavat muutokset numeroon.



Vahvista



Paina haluamaasi suoravalintanäppäintä (M1-M3) tai valitse numero väliltä 0-9 epäsuoraksi muistinumeroiksi.

## 11 Seinäkiinnitys

Vedä seinäkiinnityskoukku ulos ja kierrä sitä (21). Aseta se takaisin paikalleen.

Mittaa ja merkitse seinäkiinnityskohdat (24).

Pora reiät, aseta seinätulpat paikalleen ja ruuvaa ruuvit kiinni.

Puhelimen johdon voi kiinnittää puhelimen takaosassa olevaan uraan (26) puhelimen kytkentäkohdasta riippuen.

Aseta puhelin ruuvien varaan.

## 12 Tekniset tiedot

Valintavaihtoehdot: DTMF(ääni) / PULSE

Flash: 100/300/600ms

## 13 Takuu

### 13.1 Takuu aika

Topcom-laitteilla on 24 kuukauden takuu. Takuu aika alkaa sinä päivänä, jolloin uusi laite ostetaan. Akkujen ja paristojen takuu aika on 6 kuukautta ostosta. Jos tarvikkeet tai viat aiheuttavat laitteelle vähäisiä toimintahäiriöitä tai laskevat hieman laitteen arvoa, takuu ei korvaa tällaisia menetyksiä.

Takuu myönnetään alkuperäistä kuittia vastaan, jos kuitissa on mainittu ostopäivämäärä ja laitteen tyyppi.

### 13.2 Takuutoimet

Palauta viallinen laite Topcomin palvelukeskukseen ostokuitin kera.

Jos laitteeseen tulee vika takuuajana, Topcom tai sen virallisesti nimetty palvelukeskus korjaa materiaali- tai valmistusvirheistä johtuvat viat maksutta.

Topcom voi täyttää takuuvollisuutensa joko korjaamalla tai vaihtamalla viallisen laitteen tai viallisen laitteen osan. Jos laite vaihdetaan uuteen, tilalle annetun laitteen väri ja malli voivat poiketa alkuperäisen laitteen väristä ja mallista. Alkuperäinen ostopäivämäärä määrää takuuajan alkamisajankohdan. Takuu aika ei pitene, jos Topcom tai sen nimetty palvelukeskus vaihtaa tai korjaa laitteen.

### 13.3 Takuehdot

Takuu ei korvaa vääränlaisesta käsittelystä tai käytöstä johtuvia vaurioita eikä vaurioita, jotka johtuvat muiden kuin Topcomin suosittelemien, ei-alkuperäisten osien tai lisälaitteiden käytöstä.

Topcom langattomat puhelimet on suunniteltu toimimaan ainoastaan uudelleenladattavilla paristoilla. Takuu ei korvaa vahinkoja, jotka aiheutuvat sellaisten paristojen käytöstä, joita ei voi ladata uudelleen.

Takuu ei korvaa ulkopuolisten tekijöiden, kuten salama-, vesi- tai palovahinko, aiheuttamia vaurioita eikä kuljetuksen aikana aiheutuneita vaurioita.

Takuu ei ole voimassa, jos laitteen sarjanumero on muutettu, poistettu tai tehty lukukelvottomaksi.

Takuu ei ole voimassa, jos ostaja tai muu kuin Topcomin virallisesti valtuuttama palvelukeskus on korjannut, muuttanut tai muunnellut laitetta.

## 1 Prima di utilizzare l'apparecchio

Grazie per aver acquistato il nuovo telefono da tavolo con la funzione 'caller ID'.

### 1.1 Destinazione d'uso

Questo prodotto è destinato per essere collegato all'interno ad una linea telefonica analogica PSTN.

### 1.2 Caller ID

**Per utilizzare la funzione "Caller ID" (visualizzazione chiamante), è necessario che questo servizio sia attivato sulla propria linea telefonica. Generalmente, è necessario sottoscrivere un abbonamento separato con la propria società telefonica, per poter attivare questa funzione. Se la propria linea telefonica non è dotata della funzione "Caller ID", i numeri telefonici delle chiamate in arrivo NON verranno visualizzati sul display del proprio telefono.**

### 1.3 Collegamento

**Il simbolo CE indica che l'unità è conforme ai requisiti fondamentali della direttiva R&TTE.**

Questo apparecchio è stato progettato e realizzato conformemente alla decisione 98/482/CE relativa alla connessione paneuropea come terminale singolo alla rete telefonica pubblica commutata (PSTN, Public Switching Telephone Network) e in base alle linee guida stabilite dalla direttiva 1999/5/CE riguardante le apparecchiature radio e il reciproco riconoscimento delle conformità. Tuttavia, in considerazione delle differenze che esistono tra le reti PSTN dei vari paesi, le misurazioni di verifica non costituiscono di per sé una garanzia incondizionata di funzionamento ottimale presso ciascun punto di connessione alla rete PSTN di qualunque paese. In caso di problemi, chiamare prima il distributore.

In ogni caso, le condizioni d'uso per le quali il prodotto è stato creato devono essere rispettate. Evitate di utilizzare l'apparecchio nelle reti pubbliche o private con requisiti tecnici chiaramente diversi da quelli stabiliti nell'UE.

## 2 Norme di sicurezza

**Si prega di leggere attentamente le seguenti informazioni relative alla sicurezza e ad un utilizzo appropriato dell'apparecchio. Acquisire familiarità con tutte le funzioni dell'apparecchiatura. Conservare con cura questo libretto di avvertenze e, all'occorrenza, consegnarlo ad altri eventuali utenti del telefono.**

- Non collocare l'unità base in una stanza umida o a meno di 1,5 m da una sorgente d'acqua. Fare in modo che il telefono non entri in contatto con liquidi.
- Non utilizzare il telefono in ambienti a rischio di esplosione.
- Provvedere allo smaltimento delle batterie scariche e alla manutenzione del telefono nel rispetto delle norme di tutela dell'ambiente.

## 3 Pulizia

Pulire il telefono con un panno leggermente umido o con un panno antistatico. Non utilizzare mai prodotti per la pulizia o solventi abrasivi.

## 4 Smaltimento dell'apparecchio (ambiente)



Alla conclusione del suo ciclo di vita, il prodotto non deve essere gettato nel contenitore dei rifiuti domestici, ma deve essere depositato presso un apposito punto di raccolta per il riciclaggio di apparecchi elettrici ed elettronici. Questa raccomandazione è riportata sul manuale d'uso e/o sulla confezione; è indicata, inoltre, dal simbolo riportato sul prodotto. Alcuni materiali del prodotto possono essere riutilizzati se consegnati presso un centro di riciclaggio. Riciclando alcune parti o materie



prime dei prodotti usati si offre un importante contributo alla protezione dell'ambiente. Per maggiori informazioni sui punti di raccolta più vicini, contattare le autorità locali.

## 5 Tasti

(Cfr. figura 1 e 2 della copertina ripiegata)

1. Selettore Aggancio/Sgancio
2. Tasti Memoria diretta (M1-M3)
3. Display LCD
4. Tasto di uscita 'ESC'
5. Tasto di conferma 'OK'
6. Tasto Su '▲'
7. Tasto Giù '▼'
8. Tasto nuovo messaggio 
9. Tasto Menu 
10. Tasto di richiamata 
11. Tasto Flash 'R'
12. Tasto Pausa 'P'
13. Tasto Ripetizione 
14. Tastierino alfanumerico
15. Tasto Mute 
16. LED Mute attivo
17. LED suoneria
18. Tasto memoria 
19. Tasto Programma 
20. Tasto Cancellazione 
21. Gancio per il fissaggio alla parete
22. Cavo di linea
23. Interruttore del volume della suoneria
24. Punti per il fissaggio alla parete
25. Suoneria
26. Ingresso cavi

## 6 Installazione





Collegare un'estremità del cavo alla presa a muro della linea telefonica e l'altra estremità del cavo alla parte inferiore del telefono (23).

Questo telefono funziona mediante alimentazione di rete. Batterie e adattatori di alimentazione non sono necessari.

## 7 Impostazioni del telefono

### 7.1 Impostazione di data e ora





Se si è abbonati al servizio di identificazione del chiamante e il proprio operatore telefonico invia la data e l'ora unitamente al numero di telefono, l'orologio del telefono si imposta automaticamente. L'anno deve essere impostato manualmente.

	Accedere al menu
 	Selezionare 'DATE TIME' (Date Time)
OK	'01-05 12-26'
	Inserire il giorno, il mese e l'ora (4 cifre) usando il tastierino numerico
OK	Per confermare
ESC	Per uscire dal menu





### 7.2 Tempi flash

Premere  per utilizzare determinati servizi come 'Avviso di chiamata' (se tale servizio è fornito dall'azienda telefonica); oppure per trasferire le telefonate quando si utilizza uno scambiatore telefonico (PABX).

Il tempo flash può essere selezionato (100/300/600 ms).

	Accedere al menu
 	Selezionare 'FLASH TIME' (Flash time)
OK	Per confermare
 	Select '100', '300' o '600' ms
OK	Per confermare
ESC	Per uscire dal menu

### 7.3 Opzioni di composizione (Toni Impulsi)



	Accedere al menu
 	Selezionare 'DIAL MODE' (Dial mode)
OK	Per confermare
 	Selezionare 'TONE' o 'PULSE'
OK	Per confermare
ESC	Per uscire dal menu

## 7.4 Volume della suoneria

Il volume della suoneria può essere regolato mediante l'apposito interruttore (23) che si trova sulla parte inferiore del telefono.



## 8 Inizializzazione

### 8.1 Eseguire una chiamata

	Immettere il numero di telefono
	Premere brevemente il tasto Cancellazione per cancellare un numero immesso per sbaglio.
	Sollevare il ricevitore. Il numero verrà composto automaticamente.
Il timer di durata della chiamata viene visualizzato sulla seconda riga del display [mm:ss].	



### 8.2 Disattivazione del microfono (mute)

Durante la conversazione.

	A questo punto si può parlare liberamente senza essere udito dal chiamante.
	Potete riprendere la conversazione.

### 8.3 Ripetizione dell'ultimo numero

Per comporre l'ultimo numero chiamato.

	Sollevare il ricevitore.
	L'ultimo numero chiamato verrà composto automaticamente.

## 9 Caller ID



### 9.1 Informazioni generali

Se si è abbonati al servizio di identificazione del chiamante, il numero di telefono del chiamante appare sul display.





### 9.2 Elenco chiamate

Fidelity 1010 può memorizzare fino a 90 numeri. In modalità stand-by, il numero delle chiamate ricevute viene visualizzato sul display 'CLIP= 00-00'.

### 9.2.1 Consultazione dell'Elenco chiamate





	Premere il tasto Nuovo messaggio	
		Per scorrere l'elenco chiamate

### 9.2.2 Chiamata di un numero dall'Elenco chiamate





	Sollevare il ricevitore.	
	Premere il tasto Nuovo messaggio	
		Scorrere l'elenco chiamate fino a quando non trovate il numero di telefono desiderato.
	Il numero di telefono verrà composto automaticamente.	

### 9.2.3 Cancellazione di numeri dall'Elenco chiamate

a) Cancellazione di un numero.

	Premere il tasto Nuovo messaggio	
		Scorrere l'elenco chiamate fino a quando non trovate il numero di telefono desiderato.
	Premere brevemente il tasto Cancellazione per cancellare il numero selezionato. 'Del Call' appare sul display	
<b>OK</b>	Per confermare	

b) Cancellazione di tutto l'Elenco chiamate.

	Premere il tasto Nuovo messaggio	
		Accedere all'Elenco chiamate.
<b>3SEC</b>		Tenere premuto il tasto Cancellazione per 3 secondi per cancellare tutto l'Elenco chiamate. 'Del All' appare sul display
<b>OK</b>	Per confermare	

### 9.3 Voice mail

Quando si riceve un messaggio voice mail nella propria casella di posta vocale, il simbolo Voice Mail  appare sul display. Appena terminato l'ascolto dei messaggi nella casella di posta, il simbolo scompare.

\* **Controllare con il proprio operatore della rete telefonica se questa funzione è disponibile sulla propria linea.**

## 10 Numeri in memoria

È possibile programmare 3 numeri in Memoria diretta (1 tasto) e 10 numeri in memoria indiretta (2 tasti) - (max. 16 numeri).

### 10.1 Aggiunta di un numero ad una Memoria diretta



Premere il tasto Programma



Immettere il numero di telefono



Premere brevemente il tasto Cancellazione per cancellare un numero immesso per sbaglio.



Per confermare



Premere il tasto di Memoria diretta desiderato (M1-M3) o selezionare un numero da 0 a 9 come tasto di Memoria indiretta.

### 10.2 Chiamata a un numero in memoria diretta



Premere il tasto di memoria diretta desiderato (M1-M3)



Il numero di telefono verrà composto automaticamente.

### 10.3 Chiamata a un numero in memoria indiretta



Premere il tasto di Memoria.



Selezionare il numero di memoria indiretta.



Il numero di telefono verrà composto automaticamente.

### 10.4 Cancellazione di un numero in memoria diretta



Premere il tasto di memoria diretta desiderato (M1-M3)



Premere brevemente il tasto Cancellazione per cancellare il numero.



Per confermare

### 10.5 Cancellazione di un numero in memoria indiretta



Premere il tasto di Memoria



Selezionare il numero di memoria indiretta.



Premere brevemente il tasto Cancellazione per cancellare il numero.



Per confermare

### 10.6 Copiare un numero dall'Elenco chiamate ad un tasto di memoria diretta o indiretta



Premere il tasto Nuovo messaggio  
Scorrere l'elenco chiamate fino a quando non trovate il numero di telefono desiderato.



Per confermare



Premere brevemente il tasto Cancellazione per cancellare le cifre immesse per sbaglio e apportare le necessarie modifiche al numero.



Per confermare



Premere il tasto di Memoria diretta desiderato (M1-M3) o selezionare un numero da 0 a 9 come tasto di Memoria indiretta.

## 11 Fissaggio alla parete

Estrarre e ruotare il gancio di fissaggio alla parete (21).

Ricollocarlo in posizione.

Misurare e contrassegnare i punti in cui fissare l'apparecchio alla parete (24).

Realizzare i fori, inserire i tasselli e posizionare le viti.

Il cavo telefonico può essere inserito nella presa (26) posizionata sul retro del telefono, a seconda della posizione della connessione telefonica.

Fissare il telefono sulle viti.

## 12 Caratteristiche tecniche

Opzioni di composizione: DTMF (toni)/IMPULSI

Flash: 100/300/600ms

## 13 Garanzia

### 13.1 Periodo di garanzia

Le unità Topcom sono coperte da una garanzia di 24 mesi. Il periodo di garanzia comincia il giorno dell'acquisto della nuova unità. La garanzia sulle batterie si limita a 6 mesi dopo l'acquisto. Avarie o vizi dovuti a negligenza sul funzionamento o sul valore dell'apparecchiatura non sono coperti dalla garanzia.

La garanzia potrà ritenersi valida solo dietro presentazione della ricevuta originale di acquisto, a condizione che vi siano indicati la data di acquisto e il tipo di unità.

### 13.2 Come far valere la garanzia

Restituire ad uno dei centri di assistenza autorizzati Topcom l'unità difettosa assieme ad un valido scontrino d'acquisto.

Durante il periodo di validità della garanzia Topcom o un centro di assistenza ufficialmente autorizzato provvederà alla riparazione gratuita di qualsiasi difetto imputabile ai materiali o a errori di produzione.

A propria discrezione, Topcom farà fronte ai propri obblighi sanciti nella garanzia riparando o sostituendo l'apparecchio difettoso. In caso di sostituzione, il colore ed il modello possono differire dall'unità acquistata originariamente. La data di acquisto iniziale determina l'inizio del periodo di garanzia. Il periodo di garanzia non sarà esteso se l'unità viene sostituita o riparata da Topcom o dai suoi centri di assistenza autorizzati.

### 13.3 Decadenza della garanzia

La garanzia non copre i danni o difetti provocati da un trattamento o un funzionamento scorretto e danni risultanti dall'impiego di componenti o accessori non originali sconsigliati da Topcom. I telefoni senza filo Topcom sono progettati per funzionare esclusivamente con batterie ricaricabili. La garanzia non copre i danni provocati dall'utilizzo di batterie non ricaricabili. La presente garanzia non copre danni provocati da fattori esterni, quali fulmini, acqua e incendi, né danni provocati durante il trasporto.

La garanzia non potrà essere applicata in caso di modifica, eliminazione o illeggibilità dei numeri delle unità.

Qualsiasi rivendicazione in garanzia sarà considerata priva di fondamento in caso di intervento da parte dell'acquirente o da parte di centri di assistenza non qualificati e non-autorizzati ufficialmente da Topcom.

## 1 Antes da Primeira Utilização

Obrigado por ter adquirido este novo telefone com ID de autor de chamada para computadores de secretária.

### 1.1 Objectivo a Que se Destina

Este produto destina-se a uma ligação interior a uma linha telefónica RTPC analógica.

### 1.2 ID do Autor da Chamada

Para utilizar o 'ID do Autor da Chamada' (apresentar autor da chamada), é necessário activar este serviço na linha telefónica. Normalmente, tem de efectuar uma subscrição separada da empresa de telecomunicações para activar esta função. Se não existir a função ID do Autor de Chamada na linha telefónica, os números de telefone das chamadas recebidas NÃO serão apresentados no ecrã do telefone.

### 1.3 Ligação

O símbolo CE indica que a unidade cumpre os requisitos essenciais da directiva R&TTE.

Este dispositivo foi concebido e fabricado em conformidade com a regra 98/482/CE, relativa à ligação paneuropeia de um terminal à Rede Telefónica Pública Comutada (RTPC), e de acordo com as directrizes especificadas pela Directiva 1999/5/CE sobre equipamentos radioeléctricos e a confirmação recíproca da sua conformidade. No entanto, devido à existência de diferenças nas RTPCs nos diversos países, as medidas de verificação por si só não constituem uma garantia incondicional de um funcionamento excepcional em qualquer ponto de ligação à RTPC em qualquer país. Caso surjam problemas, entre primeiro em contacto com o distribuidor.

As condições de utilização, para as quais o produto foi criado, devem ser sempre respeitadas. Deve evitar-se a respectiva

utilização em redes públicas e privadas com requisitos técnicos claramente diferentes dos estabelecidos na UE.

## 2 Instruções de segurança

**Leia atentamente as seguintes informações acerca da segurança e da utilização correcta da unidade. Obtenha mais informações sobre todas as funções do equipamento. Guarde estes conselhos de utilização e, se necessário, transmita-os a outra pessoa.**

- Não coloque a unidade de base num espaço húmido ou a uma distância inferior a 1,5 m da água. Mantenha o telefone afastado da água.
- Não utilize o telefone em ambientes onde haja risco de explosão.
- Retire as pilhas e coloque-as no local apropriado à respectiva reciclagem. Mantenha o telefone de uma forma ecológica.

## 3 Limpeza

Limpe o telefone com um pano ligeiramente húmido ou com um pano antiestático. Nunca utilize produtos de limpeza nem solventes abrasivos.

## 4 Eliminação do dispositivo (ambiente)

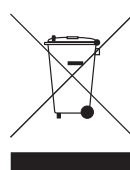









Quando o ciclo de vida do produto chega ao fim, não deve eliminar este produto juntamente com os resíduos domésticos, deve levá-lo a um ponto de recolha de equipamentos eléctricos e electrónicos. O símbolo presente no produto, no manual do utilizador e na caixa dá esta indicação. Alguns dos materiais do produto podem ser reutilizados se os colocar num ponto de reciclagem. Ao reutilizar algumas das partes ou das matérias-primas dos produtos utilizados, dá uma contribuição importante para a protecção do meio ambiente.

Contacte as autoridades locais se necessitar de mais informações sobre os pontos de recolha existentes na sua área.

## 5 Botões

(Consulte as imagens 1 e 2 na folha de rosto dobrada)

1. Gancho Comutador
2. Botões de Memória Directa (M1-M3)
3. Ecrã LCD
4. Botão de Escape 'ESC'
5. Botão para confirmar 'OK'
6. Botão Para Cima '▲'
7. Botão Para Baixo '▼'
8. Botão de Nova Mensagem 
9. Botão de Menu 
10. Botão de Chamada de Retorno 
11. Botão de Flash 'R'
12. Botão de Pausa 'P'
13. Botão de Remarcação 
14. Teclado numérico
15. Botão Sem Som 
16. LED Sem Som
17. LED de Toque
18. Botão de Memória 
19. Botão de programação 
20. Botão para apagar 
21. Gancho de fixação à parede
22. Conector para cabo telefónico
23. Comutador de volume de toque
24. Pontos de fixação à parede
25. Toque
26. Ranhuras para cabos

## 6 Instalação





Ligue uma extremidade do cabo telefónico à tomada da linha telefónica na parede e a outra extremidade à parte inferior do telefone (23).

Este telefone é alimentado por ligação à corrente eléctrica. Não é necessário pilhas, nem transformador de corrente.

## 7 Definições do telefone

### 7.1 Configurar a data e a hora





Quando tem uma subscrição num serviço de ID do autor da chamada e a empresa de telecomunicações envia a data e a hora com o número de telefone, o relógio do telefone é definido automaticamente. O ano tem de ser sempre definido manualmente.

	Entre no menu
 	Selecione 'DATE TIME' (Date Time)
<b>OK</b>	'01-05 12-26'
	Introduza o dia, o mês e a hora (4 dígitos) com o teclado numérico
<b>OK</b>	Para confirmar
<b>ESC</b>	Para sair do menu





### 7.2 Tempo Flash

Prima  para utilizar determinados serviços como a 'Chamada em Espera' (se este serviço for fornecido pela empresa de telecomunicações) ou para transferir chamadas telefónicas se estiver a utilizar uma central (PABX).

O tempo Flash pode ser seleccionado (100/300/600ms).

	Entre no menu
 	Selecione 'FLASH TIME' (Flash time)
<b>OK</b>	Para confirmar
 	Selecione '100', '300' ou '600' ms
<b>OK</b>	Para confirmar
<b>ESC</b>	Para sair do menu

### 7.3 Modo de marcação (MF/Impulsos)

	Entre no menu
 	Selecione 'DIAL MODE' (Dial mode)
<b>OK</b>	Para confirmar
 	Selecione 'TONE' ou 'PULSE'
<b>OK</b>	Para confirmar
<b>ESC</b>	Para sair do menu

### 7.4 Volume do toque

O volume do toque pode ser ajustado por meio do Comutador de Volume de Toque (23) por baixo do telefone.

## 8 Introdução

### 8.1 Efectuar uma chamada telefónica



Introduza o número de telefone



Prima brevemente o botão para apagar, de modo a apagar um número introduzido incorrectamente.



Levante o auscultador. O número de telefone será marcado automaticamente.

O temporizador de duração da chamada é apresentado na segunda linha do ecrã [mm:ss].

### 8.2 Desactivar o microfone (silêncio)

Durante a conversação:



Agora pode falar livremente sem o autor da chamada o ouvir.



Pode retomar a conversação.

### 8.3 Remarcação do último número

Para remarcar o último número marcado:



Levante o auscultador.



O último número marcado será remarcado automaticamente

## 9 ID do Autor da Chamada

### 9.1 Informações gerais

Quando tem uma subscrição num serviço de ID do autor da chamada, o número de telefone do autor da chamada é apresentado automaticamente no ecrã.

### 9.2 Lista de Chamadas

O Fidelity 1010 pode armazenar até 90 números. O ecrã apresenta o número total de chamadas e as novas chamadas recebidas em modo de espera 'CLIP- 00/00'.

#### 9.2.1 Percorrer a Lista de Chamadas



Prima o botão Nova Mensagem



Para percorrer a lista de chamadas

#### 9.2.2 Marcar um número a partir da Lista de Chamadas



Levante o auscultador.



Prima o botão Nova Mensagem



Percorra a lista de chamadas até encontrar o número de telefone pretendido.



O número de telefone será marcado automaticamente.

#### 9.2.3 Apagar números da Lista de Chamadas

a) Apagar um número:



Prima o botão Nova Mensagem



Percorra a lista de chamadas até encontrar o número de telefone pretendido.



Prima brevemente o botão para apagar, de modo a apagar o número seleccionado. 'Del Call' é apresentado.

**OK**

Para confirmar.

b) Apagar toda a Lista de Chamadas:



Prima o botão Nova Mensagem



Para entrar na lista de chamadas Prima, e mantenha premido durante 3 segundos, o botão para apagar, de modo a apagar toda a lista de chamadas. 'Del All' é apresentado.

**OK**

Para confirmar.

### 9.3 Correio de voz

Quando recebe uma mensagem de correio de voz na Caixa de Correio de Voz Pessoal, o símbolo de correio de voz ☒ é apresentado no ecrã. Depois de ouvir as mensagens existentes na caixa de correio, o símbolo desaparece.

**\* Verifique junto do seu operador de rede se esta função se encontra disponível na linha.**

## 10 Números memorizados

Pode programar 3 números directos (1 botão) e 10 números indirectos na memória (2 botões) – (máx. 16 números).

### 10.1 Adicionar um número à Memória Directa



Prima o botão de Programação



Introduza o número de telefone



Prima brevemente o botão para apagar, de modo a apagar um número introduzido incorrectamente.



Para confirmar



Prima o botão de Memória Directa pretendido (M1-M3) ou seleccione um número de 0 a 9 como botão de Memória Indirecta.

### 10.2 Marcar um número de Memória Directa



Prima a Memória Directa pretendida (M1-M3)



O número de telefone será marcado automaticamente.

### 10.3 Marcar um número de Memória Indirecta



Prima o botão de Memória



Seleccione o número da memória indirecta.



O número de telefone será marcado automaticamente.

### 10.4 Apagar um número de Memória Directa



Prima a Memória Directa pretendida (M1-M3)



Prima brevemente o botão para apagar, de modo a apagar o número.

OK

Para confirmar

### 10.5 Apagar um número de Memória Indirecta



Prima o botão de Memória



Seleccione o número da memória indirecta.



Prima brevemente o botão para apagar, de modo a apagar o número. Para confirmar

OK

### 10.6 Copiar um número da lista de chamadas para um botão de memória directa ou indirecta



Prima o botão Nova Mensagem



Percorra a lista de chamadas até encontrar o número de telefone pretendido.



Para confirmar



Prima brevemente o botão para apagar um dígito introduzido incorrectamente e faça as modificações necessárias ao número.



Para confirmar



Prima o botão de Memória Directa pretendido (M1-M3) ou seleccione um número de 0 a 9 como botão de Memória Indirecta.

## 11 Fixação na parede

Puxe e rode o gancho de fixação à parede (21). Coloque-o em posição.

Meça e marque os pontos de fixação à parede (24).

Abra os orifícios, ajuste as buchas e aparafuse os parafusos.

O cabo do telefone pode ser fixado na ranhura (26) na parte posterior do telefone consoante a posição de ligação do telefone.

Monte o telefone nos parafusos.



## 12 Dados Técnicos

Opções de marcação: DTMF(MF) / IMPULSOS  
Flash: 100/300/600ms

## 13 Garantia

### 13.1 Período da garantia

As unidades Topcom têm um período de garantia de 24 meses. O período de garantia tem início no dia da aquisição da nova unidade. A garantia das pilhas está limitada a 6 meses após a compra. Consumíveis ou defeitos que causem um efeito negligenciável no funcionamento ou no valor do equipamento não são abrangidos.

A garantia tem de ser acompanhada pela apresentação de prova de compra original, na qual figurem a data de compra e o modelo da unidade.

### 13.2 Accionamento da garantia

Uma unidade com defeito tem de ser devolvida a um centro de serviços da Topcom juntamente com uma nota de compra válida.

Se a unidade tiver uma falha durante o período de garantia, a Topcom ou um centro de serviços oficialmente por ela designado procederão, de forma gratuita, à reparação de quaisquer defeitos originados por falhas do material ou no processo de fabrico.

A Topcom cumprirá livremente as suas obrigações respeitando a garantia, quer através da reparação quer através da troca das unidades com defeito ou de partes das mesmas. No caso de substituição, a cor e o modelo poderão ser diferentes da unidade adquirida originalmente.

A data de aquisição original determinará o início do período de garantia. O período de garantia não é alargado se a unidade for trocada ou reparada pela Topcom ou por centros de serviços por ela designados.

### 13.3 Exclusões de garantia

Danos ou defeitos causados pelo tratamento ou funcionamento incorrectos e danos resultantes de utilização de peças não originais ou acessórios não recomendados pela Topcom não são abrangidos pela garantia.

Os telefones sem fios da Topcom são concebidos para funcionar apenas com pilhas recarregáveis. Os danos causados pela utilização de pilhas não recarregáveis não são abrangidos pela garantia. A garantia não cobre danos causados por factores externos, como relâmpagos, água e fogo, nem quaisquer danos causados durante o transporte.

A garantia também não poderá ser accionada se o número de série existente nas unidades tiver sido alterado, removido ou se estiver ilegível. Qualquer accionamento da garantia será inválido se a unidade tiver sido reparada, alterada ou modificada pelo comprador ou por centros de serviços não qualificados e não designados oficialmente pela Topcom.

## 1 Преди употреба

Благодарим ви, че закупихте този настолен телефон с функция за показване на повикващия (Caller ID).

### 1.1 Предназначение

Този продукт е предназначен за домашна употреба и свързване към аналогова PSTN линия.

### 1.2 Caller ID

**За да използвате Caller ID (показване на повикващия), тази услуга трябва да е активирана за телефонната ви линия. Обикновено трябва да се абонирате за нея при обслужващата ви телефонна компания. Ако функцията не е активирана за вашата телефонна линия, входящите телефонни номера НЯМА да бъдат изписвани на екрана на вашия телефон.**

### 1.3 Връзка

**Символът CE показва, че устройството отговаря на важните изисквания на директивата R&TTE.**

Това устройство е проектирано и произведено да отговаря на постановление 98/482/ЕС, отнасящо се до Рар Еуропа връзката с терминал на Обществената телефонна мрежа (PSTN) и следващо установените норми от директива 1999/5/ЕС относно радиоелектрическо оборудване и съответната информираност за тяхното съответствие. Въпреки това, поради факта, че има някои разлики в PSTN мрежите в различните страни, удостоверяващите измервания сами по себе си не се задават като безусловна гаранция за оптимална работа при всяка точка за връзка към PSTN в коя да е страна. В случай на проблем, свържете се първо с разпространителя.

Във всеки случай, условията за използване, за които продуктът е създаден, трябва да се

вземат под внимание, както и да се избягва употребата му в обществени и частни мрежи с технически изисквания, категорично несъответстващи на тези, установени в ЕС.

## 2 Инструкции за безопасност

**Моля, прочетете внимателно следната инструкция, засягаща безопасността и правилната употреба на продукта. Запознайте се с всички функции на устройството. Бъдете внимателни и следвайте тези съвети, като при необходимост ги споделете и с другите потребители.**

- Не поставяйте основното тяло на телефона във влажна стая или на разстояние по-малко от 1,5 метра от източник на вода. Пазете телефона от вода.
- Не използвайте телефона в среда, където съществува риск от експлозии.
- Изхвърляйте батериите и поддържайте телефона по начин, който не вреди на околната среда.

## 3 Почистване

Почиствайте телефона с леко навлажнена кърпа или антистатична кърпа. Никога не използвайте почистващи препарати или абразивни разтворители.

## 4 Изхвърляне на устройството (околна среда)

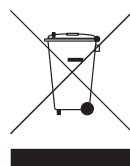



В края на експлоатационния срок на изделието не бива да го изхвърляте с обикновените битови отпадъци, а да го оставите за рециклиране в специално указани точки за обработка на електронни отпадъци. Символът на продукта, потребителското ръководство и/или кутията показват това. Някои материали от продукта могат да бъдат използвани отново, ако ги занесете в точка за рециклиране. Повторното използване на части или суровини от употребявани изделия

допринася много за защитата на околната среда.

Свържете се с местните власти в случай, че се нуждаете от повече информация относно точките за рециклиране във вашата област.

## 5 Бутони

(Вж. снимка 1 и 2 на прегънатата корица)

1. Ключ
2. Бутони за директно избиране от паметта (M1-M3)
3. LCD дисплей
4. Бутон за изход 'ESC'
5. Бутон за потвърждаване 'OK'
6. Бутон нагоре '▲'
7. Бутон надолу '▼'
8. Бутон Ново съобщение 
9. Бутон Меню '☰'
10. Бутон Обратно избиране '☎'
11. Бутон 'R'
12. Бутон Пауза 'P'
13. Бутон за повторно набиране '☎'
14. Цифрова клавиатура
15. Бутон за спиране на звука '🔇'
16. Светлина за изключен звук
17. Светлина за позвъняване
18. Бутон Памет 
19. Програмен бутон 
20. Бутон за изтриване '☒'
21. Кука за закачане на стената
22. Гнездо за телефонен кабел
23. Бутон за превключване на силата на звука
24. Места за закачане на стената
25. Звънец
26. Гнезда за кабели

## 6 Инсталация





Включете единия край на телефонния кабел в стенната телефонна розетка, а другия край – в долната част на телефонния апарат (23).

Телефонът се захранва от телефонната линия. Батерии или захранващ адаптер не са необходими.

## 7 Настройки на телефона

### 7.1 Настройка на датата и часа





Ако телефонната ви услуга включва абонамент за функцията Caller ID и вашият доставчик на телефонни услуги изпрати датата и часа заедно с телефонния номер, часовникът на телефона ще се настрои автоматично. Годината трябва да се въвежда винаги ръчно.

- |   |   |
|---|---|
|    | Влезте в менюто   |
|   | Изберете 'DATE TIME' (Date Time)  |
| OK  | '01-05 12-26'   |
|    | Въведете деня, месеца и часа (4 цифри) посредством цифровата клавиатура |
| OK  | За да потвърдите  |
| ESC   | За да излезете от менюто  |





### 7.2 Продължителност за Flash

Натиснете , за да използвате определени услуги като 'Изчакване на повикване' (ако тази услуга се предлага от вашата телефонна компания); или за да прехвърлите телефонни разговори, когато използвате телефонна централа (PABX).

Можете да изберете продължителността за flash (100/300/600 ms).

- |   |                                    |
|---|------------------------------------|
|    | Влезте в менюто                    |
|   | Изберете 'FLASH TIME' (Flash Time) |
| OK  | За да потвърдите                   |
|   | Изберете '100', '300' или '600' ms |
| OK  | За да потвърдите                   |
| ESC   | За да излезете от менюто           |

### 7.3 Режим на набиране (тонално/импулсно)

- |   |                                  |
|---|----------------------------------|
|    | Влезте в менюто                  |
|   | Изберете 'dIAL MODE' (Dial Mode) |
| OK  | За да потвърдите                 |
|   | Изберете 'TONE' или 'PULSE'      |
| OK  | За да потвърдите                 |
| ESC   | За да излезете от менюто         |

## 7.4 Сила на звънене

Силата на звънене може да се настрои посредством бутона за превключване на силата на звука (23) в долната част на на телефона.

## 8 Начало

### 8.1 Обаждане



Въведете желаня телефонен номер.



За да изтриете грешно въведена цифра, натиснете бутона за изтриване.



Вдигнете слушалката. Номерът ще бъде избран автоматично.

Таймерът за продължителността на разговора се показва на 2-рия ред на дисплея [мм:сс].

### 8.2 Деактивиране на микрофона (mute)

По време на разговор



Можете да говорите спокойно, без човекът от другата страна на линията да ви чува.



Можете да възобновите разговора си.

### 8.3 Набиране на последния номер

За да наберете отново последния избран номер.



Вдигнете слушалката.



Последният избран номер се избира автоматично

## 9 Caller ID

### 9.1 Обща информация

Ако телефонната ви услуга включва абонамент за функцията Caller ID, телефонният номер на повикващия ще се появи на дисплея.

### 9.2 Списък с повиквания

Fidelity 1010 може да пази до 90 номера.

В режим на готовност дисплеят показва общия брой и броя на новите получени повиквания 'CLIP= 00-00'.

#### 9.2.1 Превъртане през списъка с повиквания



Натиснете бутона за ново съобщение.



За да превъртите през списъка с повиквания.

#### 9.2.2 Извикване на номер от списъка с повиквания (Call List)



Вдигнете слушалката.



Натиснете бутона за ново съобщение.



Превъртете списъка с повиквания, докато намерите желаня телефонен номер.



Телефонният номер се избира автоматично.

#### 9.2.3 Изтриване на номера от списъка с повиквания (Call List)

а) Изтриване на един номер



Натиснете бутона за ново съобщение.



Превъртете списъка с повиквания, докато намерите желаня телефонен номер.



За да изтриете избрания номер, натиснете бутона за изтриване.

OK

Показва се 'Del Call' За да потвърдите

б) Изтриване на целия списък с повиквания



Натиснете бутона за ново съобщение.



За да влезете в списъка с повиквания.

3SEC



Натиснете и задръжте бутона за изтриване в продължение на 3 секунди, за да изтриете целия списък с повиквания. Показва се 'Del All'.

OK

За да потвърдите.

### 9.3 Гласова поща

Когато сте получили съобщение за гласова поща в своята лична кутия за гласова поща, на дисплея се появява символът за гласова поща ☒. Щом изслушате съобщенията в пощенската си кутия, символът изчезва.

\* **Направете справка с телефонния си оператор дали тази функция се предлага за вашия абонамент.**

## 10 Запометени номера

Можете да програмирате 3 номера за директно избиране (1 бутон) и 10 за индиректно избиране (2 бутона) - (макс. 16 цифри).

### 10.1 Добавяне на номер към паметта за директно избиране



Натиснете бутона Program.



Въведете желанния телефонен номер.



За да изтриете грешно въведена цифра, натиснете бутона за изтриване.



За да потвърдите.



Натиснете желанния бутон "Памет" (M1-M3) или изберете цифра от 0 до 9 за бутон за Индиректно избиране.

### 10.2 Извикване на номер от паметта за директно избиране



Натиснете желанния бутон "Памет" за директно избиране (M1-M3).



Телефонният номер ще се избере автоматично.

### 10.3 Извикване на номер от паметта за индиректно избиране



Натиснете бутона "Памет" (Memory).



Изберете индиректния телефонен номер.



Телефонният номер ще се избере автоматично.

### 10.4 Изтриване на номер от паметта за директно избиране



Натиснете желанния бутон "Памет" за директно избиране (M1-M3).



За да изтриете номера, натиснете кратко бутона за изтриване.

OK

За да потвърдите.

### 10.5 Изтриване на номер от паметта за индиректно избиране



Натиснете бутона "Памет" (Memory).



Изберете индиректния телефонен номер.



За да изтриете номера, натиснете кратко бутона за изтриване.

OK

За да потвърдите.

### 10.6 Копиране на номер от списъка с повиквания в паметта за директно или индиректно избиране.



Натиснете бутона за ново съобщение.



Превъртете списъка с повиквания, докато намерите желанния телефонен номер.



За да потвърдите.



За да изтриете грешно въведена цифра, натиснете бутона за изтриване и направете необходимата промяна в цифрата.



За да потвърдите.



Натиснете желанния бутон "Памет" (M1-M3) или изберете цифра от 0 до 9 за бутон за Индиректно избиране.

## 11 Закачване на стена

Извадете и завъртете куката за закачане на стената (21).

Сложете я обратно на място.

Премерете и отбележете местата за закачване на стената (24).

Пробийте отвори, сложете дюбели и завъртете винтове.

Кабелът на телефона може да бъде фиксиран в жлеб (26) на задната част на телефона, в зависимост от позицията му на свързване. Поставете телефона на винтовете.

## 12 Технически данни

Възможности за набиране: DTMF (тонално)/ИМПУЛСНО

Flash: 100/300/600 ms

## 13 Гаранция

### 13.1 Гаранционен период

Апаратите на "Топком" имат 24-месечен гаранционен срок. Гаранционният срок започва да тече от деня на покупката на новия апарат. Гаранцията за батериите е ограничена до 6 месеца след покупката. Гаранцията не покрива консумативи или дефекти, които имат пренебрежимо малък ефект върху експлоатацията или стойността на апарата. Правото на гаранционна поддръжка трябва да бъде доказано с представяне на оригиналната касова бележка/фактура, върху която е отбелязана датата на покупка и модела на закупения апарат.

### 13.2 Използване на гаранцията

Дефектният апарат трябва да се върне в сервизен център на "Топком", придружен от валиден документ, удостоверяващ покупката. В случай, че апаратът даде дефект по време на гаранционния срок, "Топком" или официално упълномощеният от него сервизен център безплатно отстранява всички неизправности, предизвикани от дефект на вложените материали или производствен дефект.

"Топком" изпълнява гаранционните задължения по свое усмотрение или като отстрани дефектите, или като замени дефектните апарати или части на дефектни апарати. В случай на замяна цветът и моделът могат да са различни от тези на първоначално закупения апарат.

Първоначалната дата на покупката определя началото на гаранционния срок.

Гаранционният срок не се удължава в случай, че апаратът бъде заменен или ремонтиран от "Топком" или упълномощен от него сервизен център.

### 13.3 Изключения от гаранцията

Гаранцията не покрива повреди или дефекти, предизвикани от неправилно боравене или експлоатация, както и повреди, произтичащи от използването на неоригинални части или аксесоари, които не са препоръчани от "Топком".

Безжичните телефони "Топком" са предназначени само за работа с акумулаторни батерии. Щети, причинени от използване на неакумулаторни батерии, не се покриват от гаранцията.

Гаранцията не покрива повреди, предизвикани от външни фактори, като например мълния, вода или огън, нито повреди, причинени при транспортиране.

Не може да се използва гаранцията в случай, че серийният номер на апарата е променен, унищожен или не може да бъде прочетен. Гаранцията става невалидна в случай че апаратът е бил ремонтиран, променен или модифициран от купувача или от неквалифициран сервизен център, който не е официално упълномощен от "Топком".

## 1 Před prvním použitím

Děkujeme vám za zakoupení tohoto nového stolního telefonu s funkcí identifikace volajícího.

### 1.1 Způsob použití

Tento produkt je určen k připojení v interiéru k analogovému telefonní lince PSTN.

### 1.2 Identifikace volajícího

**Chcete-li použít funkci Identifikace volajícího (zobrazení volajícího), musíte ji na své telefonní lince aktivovat. K aktivaci této funkce je normálně zapotřebí samostatné předplacení této funkce u telefonní společnosti. Pokud na své telefonní lince nemáte předplacenu službu Identifikace volajícího, NEBUDOU se telefonní čísla příchozích hovorů na displeji telefonu zobrazovat.**

### 1.3 Připojení

**Symbol CE označuje, že je přístroj kompatibilní se základními požadavky směrnice R&TTE.**

Tento přístroj je zkonstruován a vyroben tak, aby vyhovoval pravidlu 98/482/EC, které se týká připojení koncového zařízení k síti PSTN (Public Switching Telephone Network) v zemích Evropy a pravidlům Směrnice 1999/5/EC o radioelektrických zařízeních a byla potvrzena jeho shoda s těmito pravidly. Nicméně vzhledem ke skutečnosti, že síť PSTN v jednotlivých zemích se poněkud liší, ověření sama o sobě nutně nezaručují optimální fungování v každém přípojném bodě k síti PSTN v zemi. Pokud narazíte na problémy, kontaktujte nejprve distributora.

V každém případě respektujte podmínky použití, pro které byl produkt vytvořen, a nepoužívejte ho ve veřejných nebo soukromých sítích, jejichž technické požadavky se zjevně liší od sítí v EU.

## 2 Bezpečnostní pokyny

**Pozorně si přečtěte následující informace týkající se bezpečnosti a vhodnosti použití. Obeznamte se se všemi funkcemi přístroje. Tyto pokyny si uschovejte a v případě potřeby je předejte třetí straně.**

- Neumis'ujte základní jednotku do vlhké místnosti nebo do vzdálenosti menší než 1,5 m od zdroje vody. Telefon nesmí přijít do kontaktu s vodou.
- Nepoužívejte telefon v prostředí, kde hrozí riziko výbuchu.
- Likvidujte baterie a udržujte telefon ekologickým způsobem.

## 3 Čištění

Telefon čistěte jemně navlhčenou látkou nebo antistatickou utěrkou. Nikdy nepoužívejte čisticí prostředky nebo abrazivní rozpouštědla.

## 4 Likvidace přístroje (ekologická)

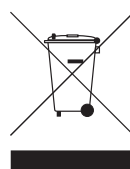

Na konci životnosti produktu neodhazujte tento produkt do normálního domovního odpadu, ale odneste jej na sběrné místo pro recyklaci elektrických a elektronických zařízení. Je to

vyznačeno symbolem na produktu, uživatelské příručce nebo krabici.

Některé materiály použité v produktu lze znovu použít, pokud je zanesete do sběrného místa pro recyklaci. Opětovným použitím některých částí nebo surovin z použitých produktů významně přispíváte k ochraně životního prostředí. Jestliže potřebujete další informace o sběrných místech ve vašem okolí, obra'te se na místní úřady.

## 5 Tlačítka

(Viz obr. 1 a 2 na chlopni úvodní stránky)

1. Spínač zavěšení
2. Tlačítka přímé paměti (M1-M3)
3. LCD displej
4. Tlačítko Escape 'ESC'
5. Tlačítko potvrzení 'OK'
6. Tlačítko nahoru '▲'
7. Tlačítko dolů '▼'
8. Tlačítko nové zprávy 
9. Tlačítko menu 
10. Tlačítko zpětného volání 
11. Tlačítko Flash 'R'
12. Tlačítko pauzy 'P'
13. Tlačítko opakované volby 
14. Numerická klávesnice
15. Tlačítko ztlumení 
16. Kontrolka ztlumení
17. Kontrolka vyzvánění
18. Tlačítko paměti 
19. Tlačítko programování 
20. Tlačítko vymazání 
21. Nástěnný držák
22. Konektor pro připojení telefonního kabelu
23. Ovladač hlasitosti vyzvánění
24. Otvory pro upevnění na zeď
25. Reprodukční vyzvánění
26. Uchytení pro kabely

## 6 Instalace





Připojte jeden konec telefonního kabelu do telefonní zásuvky na zdi a druhý konec do spodní strany telefonu (23).

Tento telefon je napájen pomocí telefonní linky. Není třeba použít baterie ani napájecí adaptér.

## 7 Nastavení telefonu

### 7.1 Nastavení data a času





Pokud máte předplacenu službu identifikace volajícího a váš poskytovatel telefonních služeb posílá s telefonním číslem informace o datu a čase, hodiny v telefonu se nastaví automaticky. Rok je vždy nutno nastavit ručně.

	Otevřete menu
 	Vyberte 'DATE TIME' (Date Time)
<b>OK</b>	'01-05 12-26'
	Zadejte pomocí numerické klávesnice den, měsíc a čas (4 číslice)
<b>OK</b>	Potvrďte
<b>ESC</b>	Ukončete menu





### 7.2 Doba funkce Flash

Stisknutím tlačítka  můžete použít určité služby, například čekání hovorů (pokud je tato služba poskytována telefonní společností); nebo můžete předávat telefonní hovory, jestliže používáte pobočkovou ústřednu.

Dobu flash lze zvolit (100/300/600 ms).

	Otevřete menu
 	Vyberte 'FLASH TIME' (Flash time)
<b>OK</b>	Potvrďte
 	Vyberte '100', '300' nebo '600' ms.
<b>OK</b>	Potvrďte
<b>ESC</b>	Ukončete menu

### 7.3 Režim vytáčení (tónový/pulsní)

	Otevřete menu
 	Vyberte 'DIAL MODE' (Dial mode)
<b>OK</b>	Potvrďte
 	Vyberte 'TONE' nebo 'PULSE'
<b>OK</b>	Potvrďte
<b>ESC</b>	Ukončete menu

### 7.4 Hlasitost vyzvánění

Hlasitost vyzvánění lze upravit pomocí přepínače hlasitosti vyzvánění (23) na spodní straně telefonu.



## 8 Začínáme

### 8.1 Volání



Zadejte telefonní číslo



Chcete-li smazat chybně zadané číslo, stiskněte krátce tlačítko vymazání



Zvedněte sluchátko. Číslo bude automaticky vytočeno

Na druhém řádku displeje se zobrazí doba hovoru [mm-ss].

### 8.2 Deaktivace mikrofону (ztlumení)

Během konverzace.



Nyní můžete hovořit, aniž by vás volající slyšel



Můžete pokračovat v konverzaci

### 8.3 Poslední volané číslo

Opakované vytočení posledního volaného čísla.



Zvedněte sluchátko



Automaticky se vytočí poslední volané číslo

## 9 Identifikace volajícího

### 9.1 Obecné informace

Pokud máte předplacenu službu identifikace volajícího, zobrazí se na displeji telefonní číslo volajícího.

### 9.2 Seznam hovorů

Přístroj Fidelity 1010 dokáže uložit až 90 čísel. Na displeji se v pohotovostním režimu zobrazuje celkový počet hovorů a nově přijaté hovory 'CLIP= 00-00'.

### 9.2.1 Procházení seznamem hovorů



Stiskněte tlačítko Nová zpráva



Procházejte seznamem hovorů

### 9.2.2 Volání čísla ze seznamu hovorů



Zvedněte sluchátko



Stiskněte tlačítko Nová zpráva



Procházejte seznamem hovorů, dokud nenaleznete požadované telefonní číslo



Telefonní číslo bude automaticky vytočeno

### 9.2.3 Vymazání čísel ze seznamu hovorů

a) Vymazání jednoho čísla.



Stiskněte tlačítko Nová zpráva



Procházejte seznamem hovorů, dokud nenaleznete požadované telefonní číslo



Chcete-li smazat vybrané číslo, stiskněte krátce tlačítko vymazání  
Zobrazí se příkaz 'Del Call'

OK

Potvrďte

b) Vymazání celého seznamu hovorů.



Stiskněte tlačítko Nová zpráva



Zadejte seznam hovorů

3SEC



Stiskněte a podržte po dobu 3 sekund tlačítko vymazání. Tím vymažete celý seznam hovorů.

Zobrazí se příkaz 'Del All'

OK

Potvrďte

### 9.3 Hlasová pošta

Když obdržíte do své osobní hlasové schránky novou hlasovou zprávu, na displeji se zobrazí symbol hlasové pošty ☒. Jakmile si zprávy v hlasové schránce poslechnete, symbol zmizí.

**\* Ověřte u svého operátora sítě, zda je na vaší lince tato služba k dispozici.**

## 10 Čísla v paměti

Můžete naprogramovat do paměti 3 přímá čísla (1 tlačítko) a 10 nepřímých čísel (2 tlačítka) - max. 16 čísel.

### 10.1 Přidání čísla do přímé paměti



Stiskněte tlačítko programování



Zadejte telefonní číslo



Chcete-li smazat chybně zadané číslo, stiskněte krátce tlačítko vymazání.



Potvrďte



Stiskněte požadované tlačítko přímé paměti (M1-M3) nebo vyberte číslo 0 až 9 jako tlačítko nepřímé paměti

### 10.2 Volání čísla z přímé paměti



Stiskněte požadované číslo z přímé paměti (M1-M3)



Telefonní číslo bude automaticky vytočeno

### 10.3 Volání čísla z nepřímé paměti



Stiskněte tlačítko paměti



Vyberte číslo z nepřímé paměti



Telefonní číslo bude automaticky vytočeno

### 10.4 Vymazání čísla z přímé paměti



Stiskněte požadované číslo z přímé paměti (M1-M3)



Smažte číslo krátkým stisknutím tlačítka vymazání

OK

Potvrďte

### 10.5 Vymazání čísla z nepřímé paměti



Stiskněte tlačítko paměti



Vyberte číslo z nepřímé paměti



Smažte číslo krátkým stisknutím tlačítka vymazání

OK

Potvrďte

### 10.6 Kopírování čísla ze seznamu hovorů do přímé nebo nepřímé paměti



Stiskněte tlačítko Nová zpráva



Procházejte seznamem hovorů, dokud nenaleznete požadované telefonní číslo



Potvrďte



Krátkým stisknutím tlačítka vymazání smažte chybně zadanou číslici a proveďte potřebné úpravy čísla.



Potvrďte



Stiskněte požadované číslo z přímé paměti (M1-M3) nebo vyberte číslo 0 až 9 jako tlačítko nepřímé paměti

## 11 Montáž na zeď

Vytáhněte a otočte háček pro montáž na zeď (21).

Vraťte ho do původní polohy.

Změřte a označte si místa pro montáž na zeď (24).

Vyvrtejte díry, zastrčte hmožinky a zašroubujte šroubky.

Telefonní kabel lze umístit do držáku (26) na zadní straně telefonu podle polohy připojení telefonu.

Nasadte telefon na šroubky.

## 12 Technické údaje

Možnosti volání: DTMF(tónová volba) / PULSE

Flash: 100/300/600 ms

## 13 Záruka

### 13.1 Záruční doba

Přístroje Topcom mají záruku 2 roky. Záruční doba začíná dnem zakoupení nového přístroje. Záruka na baterie je omezena na 6 měsíců od data nákupu. Záruka nepokrývá spotřební materiál nebo vady mající zanedbatelný efekt na provoz či hodnotu zařízení. Nárok na záruku je třeba prokázat předložením původní stvrzenky s vyznačeným datem nákupu a modelem přístroje.

### 13.2 Nakládání se zárukou

Vadný přístroj je třeba vrátit do servisního střediska společnosti Topcom včetně platného dokladu o zakoupení.

Jestliže se u přístroje objeví vada během záruční doby, společnost Topcom nebo její oficiální servisní středisko bezplatně opraví veškeré závady na materiálu nebo výrobním zpracování. Společnost Topcom splní své záruční povinnosti buď opravou, nebo výměnou vadných přístrojů nebo částí vadných přístrojů. V případě výměny se může barva či model vyměněného přístroje lišit od původně zakoupeného přístroje.

Začátek záruční doby je určen původním datem nákupu. V případě výměny nebo opravy přístroje společností Topcom nebo jejím servisním střediskem se záruční doba neprodlužuje.

### 13.3 Výjimky ze záruky

Záruka nepokrývá poškození nebo závady způsobené nepsrávným zacházením nebo použitím a poškození, která jsou výsledkem použití neoriginálních částí nebo příslušenství nedoporučených společností Topcom.

Bezdrátové telefony Topcom jsou určeny pro provoz pouze s bateriemi, které lze dobíjet. Poškození způsobená použitím baterií, které nelze dobíjet, nejsou zárukou kryta.

Záruka nepokrývá poškození způsobená vnějšími faktory jako je blesk, voda či oheň, ani poškození způsobená při přepravě.

Záruku nelze uplatnit, pokud bylo sériové číslo na přístroji změněno, odstraněno nebo je nečitelné. Veškeré záruční nároky budou neplatné, pokud byla jednotka opravena, změněna nebo upravena kupcem nebo v nekvalifikovaném, oficiálně neautorizovaném servisním středisku společnosti Topcom.

## 1 Πριν από την πρώτη χρήση

Ευχαριστούμε που αγοράσατε αυτό το καινούργιο επιτραπέζιο τηλέφωνο που διαθέτει αναγνώριση κλήσεων.

### 1.1 Χρήση για την οποία προορίζεται

Το προϊόν αυτό προορίζεται για σύνδεση με αναλογική τηλεφωνική γραμμή PSTN σε εσωτερικό χώρο.

### 1.2 Αναγνώριση κλήσης

Για να χρησιμοποιήσετε την υπηρεσία "Αναγνώριση κλήσης" (εμφάνιση στοιχείων καλούντος) πρέπει να την ενεργοποιήσετε στην τηλεφωνική σας γραμμή. Κανονικά, η λειτουργία αυτή ενεργοποιείται με χωριστή συνδρομή από την τηλεφωνική σας εταιρία. Εάν δεν διαθέτετε τη λειτουργία αναγνώρισης κλήσης στην τηλεφωνική σας γραμμή, τότε οι εισερχόμενοι τηλεφωνικοί αριθμοί ΔΕΝ θα εμφανίζονται στην οθόνη του τηλεφώνου σας.

### 1.3 Σύνδεση

Το σύμβολο CE υποδεικνύει πως η μονάδα συμμορφώνεται προς τις βασικές απαιτήσεις της οδηγίας R&TTE.

Η συσκευή αυτή σχεδιάστηκε και κατασκευάστηκε ώστε να συμμορφώνεται με τον κανόνα 98/482/ΕΚ που αναφέρεται στην πανευρωπαϊκή σύνδεση ενός τερματικού σε δίκτυο PSTN (Δημόσιο τηλεφωνικό δίκτυο μεταγωγής), και σύμφωνα με τις κατευθυντήριες γραμμές της οδηγίας 1999/5/ΕΚ που αναφέρεται στους ραδιοηλεκτρικούς εξοπλισμούς και την αμοιβαία αναγνώριση της συμβατότητάς τους. Ωστόσο, λόγω του ότι υπάρχουν ορισμένες διαφορές στα δίκτυα PSTN από χώρα σε χώρα, οι μετρήσεις επιβεβαίωσης δεν συνιστούν εγγύηση της βέλτιστης λειτουργίας σε οποιοδήποτε σημείο σύνδεσης σε δίκτυο PSTN σε οποιαδήποτε χώρα. Σε περίπτωση προβλήματος, επικοινωνήστε με τον διανομέα.

Σε κάθε περίπτωση, πρέπει να τηρούνται οι συνθήκες χρήσης για τις οποίες κατασκευάστηκε το προϊόν, καθώς και να αποφεύγεται η χρήση του σε δημόσια ή ιδιωτικά δίκτυα τα οποία έχουν τεχνικές απαιτήσεις σαφώς διαφορετικές από αυτές που ισχύουν στην ΕΕ.

## 2 Πληροφορίες ασφαλείας

**Διαβάστε προσεκτικά τις πληροφορίες που ακολουθούν σχετικά με την ασφάλεια και τη σωστή χρήση. Εξοικειωθείτε με όλες τις λειτουργίες της συσκευής. Φυλάξτε τις παρούσες οδηγίες και συμβουλές και, εάν χρειάζεται, δώστε τις και σε άλλους.**

- Μην τοποθετείτε τη βασική μονάδα σε χώρο με υγρασία ή σε απόσταση μικρότερη από 1,5 m από παροχή νερού. Το τηλέφωνο δεν πρέπει να βραχεί.
- Μην χρησιμοποιείτε το τηλέφωνο σε περιβάλλον όπου υπάρχει κίνδυνος έκρηξης.
- Απορρίψτε τις μπαταρίες και συντηρείτε το τηλέφωνο με τρόπο φιλικό προς το περιβάλλον.

## 3 Καθαρισμός

Καθαρίζετε το τηλέφωνο με ελαφρώς νοτισμένο ή αντιστατικό ύφασμα. Ποτέ μην χρησιμοποιείτε καθαριστικά, λειαντικά μέσα ή διαλύτες.

## 4 Απόρριψη της συσκευής (περιβάλλον)





Όταν ολοκληρωθεί ο κύκλος ζωής του προϊόντος, μην το πετάξετε στα οικιακά απορρίμματα, αλλά φέρτε το σε ένα σημείο συλλογής για την ανακύκλωση ηλεκτρικών και ηλεκτρονικών προϊόντων. Αυτό υποδεικνύεται από το σύμβολο επί του προϊόντος, στον οδηγό χρήστη και/ή στο κουτί. Ορισμένα από τα υλικά του προϊόντος μπορούν να ξαναχρησιμοποιηθούν εάν τα φέρετε σε κάποιο σημείο συλλογής προϊόντων προς ανακύκλωση. Με την επαναχρησιμοποίηση ορισμένων μερών ή πρώτων υλών από

χρησιμοποιημένα προϊόντα συμβάλλετε σημαντικά στην προστασία του περιβάλλοντος. Επικοινωνήστε με τις τοπικές αρχές για πληροφορίες σχετικά με τα σημεία συλλογής στην περιοχή σας.

## 5 Πλήκτρα

(Ανατρέξτε στις εικόνες 1 και 2 στο διπλωμένο εξώφυλλο)

1. Διακόπτης αγκίστρου
2. Πλήκτρα άμεσου αριθμού μνήμης (M1-M3)
3. Οθόνη LCD
4. Πλήκτρο ακύρωσης "ESC"
5. Πλήκτρο επιβεβαίωσης "OK"
6. Πλήκτρο επάνω "▲"
7. Πλήκτρο κάτω "▼"
8. Πλήκτρο νέου μηνύματος 
9. Πλήκτρο μενού "↶"
10. Πλήκτρο επανάκλησης "☎"
11. Πλήκτρο Flash "R"
12. Πλήκτρο παύσης "P"
13. Πλήκτρο επανάκλησης "⊙"
14. Αριθμητικό πληκτρολόγιο
15. Πλήκτρο σίγασης "🔇"
16. Ένδειξη LED "Σίγαση ενεργή"
17. Ένδειξη LED κουδουνισμού
18. Κουμπί μνήμης 
19. Κουμπί προγράμματος 
20. Πλήκτρο διαγραφής "⊗"
21. Άγκιστρο ανάρτησης σε τοίχο
22. Σύνδεση τηλεφωνικού καλωδίου
23. Διακόπτης έντασης ήχου κλήσης
24. Σημεία ανάρτησης σε τοίχο
25. Κουδούνισμα
26. Υποδοχές καλωδίου

## 6 Εγκατάσταση

Συνδέστε το ένα άκρο του καλωδίου του τηλεφώνου στην επιτοίχια πρίζα τηλεφωνικής γραμμής και το άλλο άκρο στο κάτω μέρος του τηλεφώνου (23).

Το τηλέφωνο τροφοδοτείται με καλώδιο. Δεν χρειάζονται μπαταρίες, ούτε τροφοδοτικό.

## 7 Ρυθμίσεις τηλεφώνου

### 7.1 Ρύθμιση ημερομηνίας και ώρας

Εάν έχετε συνδρομή στην υπηρεσία αναγνώρισης κλήσης και ο παροχέας τηλεφωνίας που χρησιμοποιείτε στέλνει την ημερομηνία και την ώρα μαζί με τον τηλεφωνικό αριθμό, τότε το ρολόι του τηλεφώνου θα ρυθμιστεί αυτόματα. Το έτος πρέπει πάντα να ρυθμίζεται με μη αυτόματο τρόπο.



Εισέλθετε στο μενού



Επιλέξτε " *DATE TIME* " (**Date Time**)  
**'01-05 12-26'**

OK



Εισάγετε την ημέρα, τον μήνα και την ώρα (4 ψηφία) χρησιμοποιώντας το αριθμητικό πληκτρολόγιο

OK

Για επιβεβαίωση

ESC

Για να εξέλθετε από το μενού

### 7.2 Χρόνος λειτουργίας Flash

Πατήστε  για να χρησιμοποιήσετε συγκεκριμένες υπηρεσίες, όπως την αναμονή κλήσεων (εφόσον η συγκεκριμένη υπηρεσία παρέχεται από την τηλεφωνική εταιρία σας) ή για εκτροπή κλήσεων όταν χρησιμοποιείτε αυτόματο ιδιωτικό τηλεφωνικό κέντρο (PABX). Υπάρχει δυνατότητα επιλογής του χρόνου λειτουργίας flash (100/300/600ms).



Εισέλθετε στο μενού



Επιλέξτε " *FLASH TIME* " (**Flash time**)  
Για επιβεβαίωση

OK



Επιλέξτε "100", "300" ή "600" ms

OK

Για επιβεβαίωση

ESC

Για να εξέλθετε από το μενού

### 7.3 Σύστημα κλήσης (Τονικό/ Παλμικό)



Εισέλθετε στο μενού



Επιλέξτε " *dial mode* " (**Dial mode**)  
Για επιβεβαίωση

OK



Επιλέξτε " **TONE** " (Τονικό) ή " **PULSE** " (Παλμικό)

OK

Για επιβεβαίωση

ESC

Για να εξέλθετε από το μενού

## 7.4 Ένταση κουδουνίσματος

Η ένταση κουδουνίσματος μπορεί να προσαρμοστεί από το διακόπτη έντασης ήχου κλήσης (23) στο κάτω μέρος του τηλεφώνου.

## 8 Ξεκινώντας

### 8.1 Πραγματοποίηση τηλεφωνικής κλήσης



Πληκτρολογήστε τον τηλεφωνικό αριθμό



Για να διαγράψετε έναν αριθμό που πληκτρολογήσατε κατά λάθος, πατήστε στιγμιαία το κουμπί διαγραφής.



Σηκώστε το ακουστικό. Ο αριθμός θα κληθεί αυτόματα.

Ο μετρητής διάρκειας της κλήσης εμφανίζεται στη 2η γραμμή της οθόνης [λλ-δδ].

### 8.2 Απενεργοποίηση του μικροφώνου (σίγαση)

Κατά τη διάρκεια της συνομιλίας



Τώρα μπορείτε να μιλήσετε ελεύθερα χωρίς να σας ακούει ο καλών.



Μπορείτε να συνεχίσετε τη συνομιλία σας.

### 8.3 Επανάκληση τελευταίου αριθμού

Για την επανάκληση του τελευταίου αριθμού που καλέσατε.



Σηκώστε το ακουστικό.



Η κλήση του τελευταίου αριθμού που καλέσατε πραγματοποιείται αυτόματα

## 9 Αναγνώριση κλήσης

### 9.1 Γενικές πληροφορίες

Εάν έχετε συνδρομή στην υπηρεσία αναγνώρισης κλήσης, τότε στην οθόνη εμφανίζεται ο τηλεφωνικός αριθμός του καλούντος.

### 9.2 Λίστα κλήσεων

Το Fidelity 1010 μπορεί να αποθηκεύσει το μέγιστο 90 αριθμούς.

Η οθόνη εμφανίζει τον συνολικό αριθμό και τις νέες εισερχόμενες κλήσεις σε αναμονή "CLIP- 00/00"

#### 9.2.1 Κύλιση στη λίστα κλήσεων



Πατήστε το πλήκτρο Νέο μήνυμα



Για να πραγματοποιήσετε κύλιση στη λίστα κλήσεων

#### 9.2.2 Κλήση αριθμού από τη λίστα κλήσεων



Σηκώστε το ακουστικό.



Πατήστε το πλήκτρο Νέο μήνυμα



Πραγματοποιήστε κύλιση στη λίστα κλήσεων μέχρι να βρείτε τον επιθυμητό τηλεφωνικό αριθμό.



Ο τηλεφωνικός αριθμός θα κληθεί αυτόματα.

#### 9.2.3 Διαγραφή αριθμών από τη λίστα κλήσεων

α) Διαγραφή ενός αριθμού



Πατήστε το πλήκτρο Νέο μήνυμα



Πραγματοποιήστε κύλιση στη λίστα κλήσεων μέχρι να βρείτε τον επιθυμητό τηλεφωνικό αριθμό.



Πατήστε το πλήκτρο διαγραφής στιγμιαία για να διαγράψετε τον επιλεγμένο αριθμό. Εμφανίζεται η ένδειξη "Del Call"

OK

Για επιβεβαίωση.

β) Διαγραφή ολόκληρης της λίστας κλήσεων



Πατήστε το πλήκτρο Νέο μήνυμα



Για να εισέλθετε στη λίστα κλήσεων.

Για να διαγράψετε ολόκληρη τη λίστα κλήσεων, πατήστε και κρατήστε πατημένο το πλήκτρο διαγραφής για 3 δευτερόλεπτα. Εμφανίζεται η ένδειξη "Del All"

OK

Για επιβεβαίωση.

### 9.3 Φωνητικό μήνυμα

Εάν έχετε λάβει φωνητικό μήνυμα στην προσωπική θυρίδα φωνητικών μηνυμάτων, το σύμβολο του φωνητικού μηνύματος ☒ εμφανίζεται στην οθόνη. Μόλις ακούσετε τα μηνύματα της θυρίδας, το σύμβολο εξαφανίζεται.  
\* Απευθυνθείτε στον διαχειριστή του δικτύου σας για να βεβαιωθείτε ότι η δυνατότητα αυτή είναι διαθέσιμη στη γραμμή σας.

## 10 Αριθμοί μνήμης

Μπορείτε να προγραμματίσετε 3 αριθμούς άμεσης μνήμης (1 κουμπί) και 10 αριθμούς έμμεσης μνήμης (2 κουμπιά) - (μέγ. 16 αριθμοί).

### 10.1 Προσθήκη αριθμού στην άμεση μνήμη



Πατήστε το κουμπί προγράμματος



Πληκτρολογήστε τον τηλεφωνικό αριθμό



Για να διαγράψετε έναν αριθμό που πληκτρολογήσατε κατά λάθος, πατήστε στιγμιαία το κουμπί διαγραφής.



Για επιβεβαίωση



Πατήστε το επιθυμητό κουμπί άμεσης μνήμης (M1-M3) ή επιλέξτε έναν αριθμό από το 0 έως το 9 ως κουμπί έμμεσης μνήμης.

### 10.2 Κλήση αριθμού που βρίσκεται στην άμεση μνήμη



Πατήστε το επιθυμητό πλήκτρο άμεσης μνήμης (M1-M3)



Ο τηλεφωνικός αριθμός θα κληθεί αυτόματα.

### 10.3 Κλήση αριθμού που βρίσκεται στην έμμεση μνήμη



Πατήστε το κουμπί μνήμης.



Επιλέξτε τον αριθμό έμμεσης μνήμης.



Ο τηλεφωνικός αριθμός θα κληθεί αυτόματα.

### 10.4 Διαγραφή αριθμού που βρίσκεται στην άμεση μνήμη



Πατήστε το επιθυμητό πλήκτρο άμεσης μνήμης (M1-M3)



Πατήστε το πλήκτρο διαγραφής στιγμιαία για να διαγράψετε τον αριθμό.



Για επιβεβαίωση

### 10.5 Διαγραφή αριθμού που βρίσκεται στην έμμεση μνήμη



Πατήστε το κουμπί μνήμης



Επιλέξτε τον αριθμό έμμεσης μνήμης.



Πατήστε το πλήκτρο διαγραφής στιγμιαία για να διαγράψετε τον αριθμό.



Για επιβεβαίωση

### 10.6 Αντιγραφή αριθμού από τη λίστα κλήσεων σε πλήκτρο άμεσης ή έμμεσης μνήμης



Πατήστε το πλήκτρο Νέο μήνυμα



Πραγματοποιήστε κύλιση στη λίστα κλήσεων μέχρι να βρείτε τον επιθυμητό τηλεφωνικό αριθμό.



Για επιβεβαίωση



Για να διαγράψετε έναν αριθμό που πληκτρολογήσατε κατά λάθος, πατήστε στιγμιαία το κουμπί διαγραφής και πραγματοποιήστε τις απαραίτητες τροποποιήσεις στον αριθμό.



Για επιβεβαίωση



Πατήστε το επιθυμητό κουμπί άμεσης μνήμης (M1-M3) ή επιλέξτε έναν αριθμό από το 0 έως το 9 ως κουμπί έμμεσης μνήμης.

## 11 Ανάρτηση σε τοίχο

Τραβήξτε και περιστρέψτε το άγκιστρο ανάρτησης σε τοίχο (21).

Επαναφέρετέ το στη θέση του.

Μετρήστε και μαρκάρετε τις θέσεις ανάρτησης στον τοίχο (24).

Κάντε τρύπες, προσαρμόστε τα βύσματα και βιδώστε τις βίδες.

Το καλώδιο του τηλεφώνου μπορεί να προσαρμοστεί στην υποδοχή (26) που βρίσκεται στο πίσω μέρος του τηλεφώνου, ανάλογα με τη θέση σύνδεσης του τηλεφώνου.

Αναρτήστε το τηλέφωνο στις βίδες.

## 12 Τεχνικά δεδομένα

Επιλογές κλήσης: DTMF(tone) / PULSE

Flash: 100/300/600ms

## 13 Εγγύηση

### 13.1 Περίοδος εγγύησης

Οι μονάδες Topcom έχουν εγγύηση 24 μηνών. Η εγγύηση ξεκινάει από την ημερομηνία αγοράς της νέας μονάδας. Η εγγύηση των μπαταριών περιορίζεται στους 6 μήνες από την ημερομηνία αγοράς. Η εγγύηση δεν καλύπτει αναλώσιμα ή ελαττώματα με αμελητέα επίδραση στη λειτουργία ή την αξία του εξοπλισμού.

Η εγγύηση αποδεικνύεται με προσκόμιση της αυθεντικής απόδειξης αγοράς, στην οποία αναγράφονται η ημερομηνία αγοράς και το μοντέλο της συσκευής.

### 13.2 Χρήση της εγγύησης

Οι ελαττωματικές μονάδες πρέπει να επιστρέφονται σε κέντρο τεχνικής υποστήριξης Topcom και να συνοδεύονται από έγκυρη απόδειξη αγοράς.

Εάν η μονάδα παρουσιάσει κάποιο ελάττωμα κατά τη διάρκεια ισχύος της εγγύησης, η Topcom ή εξουσιοδοτημένο κέντρο τεχνικής υποστήριξης αναλαμβάνουν δωρεάν την επισκευή οιασδήποτε ελαττωμάτων τα οποία οφείλονται σε ελαττωματικό υλικό ή κατασκευαστικό σφάλμα.

Εναπόκειται στη διακριτική ευχέρεια της Topcom να εκπληρώσει τις υποχρεώσεις της που απορρέουν από την εγγύηση προβαίνοντας είτε σε επισκευή είτε σε αλλαγή των ελαττωματικών μονάδων ή μερών των ελαττωματικών μονάδων. Σε περίπτωση αντικατάστασης, ενδέχεται μην διατίθεται το χρώμα και το μοντέλο της αρχικά αγορασθείσας μονάδας.

Ως ημερομηνία έναρξης της περιόδου ισχύος της εγγύησης ορίζεται η ημερομηνία αγοράς. Σε περίπτωση αλλαγής ή επισκευής της μονάδας από την Topcom ή από εξουσιοδοτημένο κέντρο τεχνικής υποστήριξης, η περίοδος ισχύος της εγγύησης δεν παρατείνεται.

### 13.3 Εξαιρέσεις

Η εγγύηση δεν καλύπτει βλάβες ή ελαττώματα τα οποία οφείλονται σε εσφαλμένη χρήση ή λειτουργία που προκύπτει από τη χρήση μη γνήσιων εξαρτημάτων ή παρελκόμενων τα οποία δεν συνιστώνται από την Topcom.

Τα ασύρματα τηλέφωνα Topcom είναι σχεδιασμένα για λειτουργία αποκλειστικά και μόνο με επαναφορτιζόμενες μπαταρίες. Η εγγύηση δεν καλύπτει τυχόν βλάβη η οποία οφείλεται στη χρήση μη επαναφορτιζόμενων μπαταριών.

Η εγγύηση δεν καλύπτει τυχόν βλάβη η οποία οφείλεται σε εξωτερικούς παράγοντες, όπως αστραπή, νερό και φωτιά, ούτε βλάβη που προκύπτει κατά τη μεταφορά της μονάδας.

Δεν μπορεί να εγερθεί αξίωση εγγύησης εάν ο σειριακός αριθμός επί των μονάδων μεταβληθεί, αφαιρεθεί ή καταστεί δυσανάγνωστος.

Οιασδήποτε αξιώσεις εγγύησης θεωρούνται μη έγκυρες σε περίπτωση που η μονάδα έχει επισκευαστεί, αλλοιωθεί ή τροποποιηθεί από τον αγοραστή ή από μη επίσημα εξουσιοδοτημένο κέντρο τεχνικής υποστήριξης Topcom.



## 1 Használat előtti tudnivalók

Köszönjük, hogy megvásárolta ezt a hívóazonosító asztali telefont.

### 1.1 Rendeltetés

A termék beltéri használatra szolgál, analóg nyilvános kapcsolt telefonhálózatra (PSTN) csatlakoztatva.

### 1.2 Hívóazonosító

**A hívóazonosító (a hívó fél kiírása) funkció használatához aktiválni kell a szolgáltatást a telefonvonalon. A szolgáltatásra rendszerint külön elő kell fizetni a telefonszámlánál. Amennyiben a telefonvonalon nem működik a hívóazonosító funkció, abejövő hívások számai NEM jelennek meg a telefon kijelzőjén.**

### 1.3 Csatlakoztatás

**A CE szimbólum azt igazolja, hogy a készülék eleget tesz az R&TTE irányelv alapvető előírásainak.**

A készüléket úgy tervezték és gyártották, hogy megfeleljen a végberendezések nyilvános kapcsolt telefonhálózathoz (PSTN) történő csatlakoztatására vonatkozó, 98/482/EK sz. európai műszaki szabályoknak, továbbá az 1999/5/EK sz. irányelvnek a rádióberendezésekről és a távközlő végberendezésekről, valamint a megfelelőségük kölcsönös elismeréséről. Mivel azonban előfordulhatnak kisebb különbségek az egyes országok PSTN-vonalai között, az igazoló mérések önmagukban nem garantálnak optimális működési feltételeket a PSTN-vonal minden kapcsolódási pontján bármely országban. Probléma esetén először forduljon a forgalmazóhoz.

Minden esetben szem előtt kell tartani a termékhez megszabott használati feltételeket, és kerülni kell a használatát olyan nyilvános és magánhálózatokon, amelyek műszaki

követelményei nagyban különböznek az EU-ban használtaktól.

## 2 Biztonsági előírások

**Olvassa el figyelmesen a biztonságra és a megfelelő használatra vonatkozó alábbi információkat. Ismerkedjen meg a készülék minden funkciójával. Gondosan őrizze meg az alábbi javaslatokat, és szükség esetén másokkal is ismertesse őket.**

- Az alapegységet ne tartsa nyirkos helyiségben vagy 1,5 méternél kisebb távolságra egy vízforrástól. Óvja a telefont a víztől.
- Ne használja a telefonkészüléket robbanásveszélyes helyen.
- Az elemek leselejtezését és a készülék karbantartását környezetbarát módon végezze.

## 3 Tisztítás

A telefont enyhén megnedvesített vagy antisztikus ruhával tisztítsa. Soha ne használjon tisztítószert vagy maró hatású oldószert.

## 4 A készülék hulladékként történő elhelyezése (környezetvédelem)



A termék élettartamának lejártát követően ne dobja azt a háztartási hulladékba, hanem adja le az elektromos és elektronikus eszközök újrahasznosítására kijelölt gyűjtőhelyen. A terméken, a használati útmutatóban és/vagy a készülék dobozán látható jelzés erre figyelmeztet. A termék bizonyos anyagai újrafelhasználhatók, ha leadja azt egy gyűjtőhelyen. A használt készülékekből származó alkatrészek vagy nyersanyagok újrafelhasználása nagyban hozzájárul környezetünk védelméhez. Amennyiben további információra van szüksége a lakóhelyén található gyűjtőhelyekről, érdeklődjön a helyi hatóságoknál.

## 5 Gombok

(Lásd a kihajtható borító 1. és 2. ábráját)

1. Horogkapcsoló
2. Közvetlen memória gombok (M1–M3)
3. LCD kijelző
4. Kilépés gomb „ESC”
5. Megerősítőgomb „OK”
6. Fel gomb „▲”
7. Le gomb „▼”
8. Új üzenet gomb „✉”
9. Menü gomb „←”
10. Visszahívás gomb „☎”
11. Flash gomb „R”
12. Szünet gomb „P”
13. Újrahívás gomb „☎”
14. Számbillentyűzet
15. Némítás gomb „📵”
16. Némításjelző LED
17. Csengésjelző LED
18. Memória gomb „▶”
19. Programozás gomb „⊕”
20. Törlés gomb „⊘”
21. Horog falrészereleshez
22. Telefonzsinór-csatlakozó
23. Csengési hangerő kapcsolója
24. Rögzítőnyílások falrészereleshez
25. Csengető
26. Kábelcsatornák

## 6 Telepítés

A telefonzsinór egyik végét csatlakoztassa a fali telefonaljzatba, a másik végét pedig a készülék aljához (23).

Ez a telefon hálózati táplálású készülék. Sem elem, sem hálózati tápegység nem szükséges a használatához.

## 7 A telefon beállításai

### 7.1 Az idő és a dátum beállítása

Ha előfizetett a telefontársaság hívóazonosító szolgáltatására, és a telefonszámmal együtt a dátum és idő adatait is megkapta, akkor a telefon órája automatikusan beállítódik. Az évszámot kézzel kell beállítani.



Nyissa meg a menüt.



Válassza ezt: „DATE TIME” (**Date Time**).

**OK**

‘01-05 12-26’



Adja meg a napot, a hónapot és az időt (4 számjeggyel) a számbillentyűzetten.

**OK**

Erősítse meg.

**ESC**

Lépjen ki a menüből.

### 7.2 Flash idő

A **R** gomb bizonyos szolgáltatások, például a hívásvárakoztatás használatára (ha van ilyen szolgáltatása a telefontársaságnak), valamint telefonhívások átadására (automata alközpont (PABX) használata esetén) szolgál.

A flash idő kiválasztható (100/300/600 ms).



Nyissa meg a menüt.



Válassza ezt: „FLASH TIME” (**Flash time**).

**OK**

Erősítse meg.



Válasszon: „100”, „300” vagy „600” ms.

**OK**

Erősítse meg.

**ESC**

Lépjen ki a menüből.

### 7.3 Tárcsázási mód (hangeffektusos/impulzusos)



Nyissa meg a menüt.



Válassza ezt: „DIAL MODE” (**Dial mode**).

**OK**

Erősítse meg.



Válasszon: „TONE” vagy „PULSE”.

**OK**

Erősítse meg.

**ESC**

Lépjen ki a menüből.

## 7.4 A csengés hangereje

A csengés hangereje a csengési hangerő kapcsolójával (23) állítható be, a készülék alján.

## 8 Első lépések

### 8.1 Hívás kezdeményezése



Írja be a telefonszámot.



Rosszul beírt szám törléséhez nyomja meg röviden a Törlés gombot.



Vegye fel a kézibeszélőt. A számot a készülék automatikusan tárcsázza.

A hívásidő számlálója megjelenik a kijelző második sorában [pp-ss].

### 8.2 A mikrofon kikapcsolása (némítás)

Beszélgetés közben:



Most úgy beszélhet, hogy a másik fél nem fogja hallani.



Folytathatja a beszélgetést.

### 8.3 Utolsó szám újrAhívása

A legutóbb tárcsázott szám újrAhívása:



Vegye fel a kézibeszélőt.



Automatikusan tárcsázhatja a legutóbb hívott számot.

## 9 Hívóazonosító

### 9.1 Általános tudnivalók

Ha előfizet a hívóazonosító szolgáltatásra, bejövő híváskor megjelenik a kijelzőn a hívó fél telefonszáma.

### 9.2 Híváslista

A Fidelity 1010 készülék 90 számot tud tárolni. Készenléti üzemmódban a következő formában látható a kijelzőn a beérkezett hívások teljes száma, valamint az újak száma: „CLIP= 00-00”.

### 9.2.1 Választás a híváslistából



Nyomja meg az Új üzenet gombot.



Lapozzon a híváslistában.

### 9.2.2 Telefonszám hívása a híváslistából



Vegye fel a kézibeszélőt.



Nyomja meg az Új üzenet gombot.



Lapozzon a híváslistában a kívánt telefonszámhoz.



A számot a készülék automatikusan tárcsázza.

### 9.2.3 Telefonszámok törlése a híváslistából

a) Egy szám törlése



Nyomja meg az Új üzenet gombot.



Lapozzon a híváslistában a kívánt telefonszámhoz.



A kiválasztott szám törléséhez nyomja meg röviden a Törlés gombot. Megjelenik a „Del Call” felirat.

OK

Erősítse meg.

b) A teljes híváslista törlése



Nyomja meg az Új üzenet gombot.



Nyissa meg a híváslistát.

3SEC



A teljes híváslista törléséhez tartsa lenyomva 3 másodpercre a Törlés gombot. Megjelenik a „Del All” felirat.

OK

Erősítse meg.

### 9.3 Hangposta

Ha személyes hangpostafiókjába hangpostaüzenet érkezik, megjelenik a kijelzőn a hangposta jelzése: ☒. Amint meghallgatta a hangpostafiókban rögzített üzeneteit, a jelzés eltűnik.

\* **Érdeklődjön a szolgáltatónál, hogy az Ön vonalán igénybe vehető-e ez a szolgáltatás.**

## 10 Telefonszámok a memóriában

A készüléken beprogramozható 3 közvetlen (1 gombbal tárcsázható) és 10 közvetett (2 gombbal tárcsázható) telefonszám. Ezek legfeljebb 16 számjegyből állhatnak.

### 10.1 Szám felvétele a közvetlen memóriába



Nyomja meg a Programozás gombot.



Írja be a telefonszámot.



Rosszul beírt szám törléséhez nyomja meg röviden a Törlés gombot.



Erősítse meg.



Nyomja meg a kívánt Közvetlen memória gombot (M1–M3), vagy Közvetett memória gombként válasszon a 0–9 számok közül.

### 10.2 Telefonszám hívása a közvetlen memóriából



Nyomja meg a kívánt Közvetlen memória gombot (M1–M3).



A számot a készülék automatikusan tárcsázza.

### 10.3 Telefonszám hívása a közvetett memóriából



Nyomja meg a Memória gombot.



Válassza ki a közvetett memória számát.



A telefonszámot a készülék automatikusan tárcsázza.

### 10.4 Telefonszám törlése a közvetlen memóriából



Nyomja meg a kívánt Közvetlen memória gombot (M1–M3).



A szám törléséhez nyomja meg röviden a Törlés gombot.

**OK**

Erősítse meg.

### 10.5 Telefonszám törlése a közvetett memóriából



Nyomja meg a Memória gombot.



Válassza ki a közvetett memória számát.



A szám törléséhez nyomja meg röviden a Törlés gombot.

**OK**

Erősítse meg.

### 10.6 Szám másolása a híváslistából a közvetett vagy közvetlen memóriába



Nyomja meg az Új üzenet gombot.



Lapozzon a híváslistában a kívánt telefonszámhoz.



Erősítse meg.



A rosszul beírt számjegyek törléséhez nyomja meg röviden a Törlés gombot, és módosítsa a számot a megfelelő módon.



Erősítse meg.



Nyomja meg a kívánt Közvetlen memória gombot (M1–M3), vagy Közvetett memória gombként válasszon a 0–9 számok közül.

## 11 Falraszerelés

Húzza ki és fordítsa el a falraszereléshez való horgot (21).

Nyomja vissza a helyére.

Mérje meg és jelölje ki a falraszerelés fúrási pontjait (24).

Fúrja ki a lyukakat, helyezzen be tipliket, és csavarjon be csavarokat.

A telefoncsinór a készülék hátsó részén futó csatornába (26) rögzíthető, a telefoncsatlakozó helyzetétől függően.

Erősítse a telefont a csavarokra.

## 12 Műszaki Adatok

Tárcsázási lehetőségek: DTMF (hangeffektusos)/ PULSE (impulzusos)

Flash: 100/300/600 ms

## 13 Garancia

### 13.1 A garancia időtartama

A Topcom készülékekre 24 hónapos garancia érvényes. A garancia a termék megvásárlásának napján lép életbe. Az akkumulátorok garanciaideje a vásárlástól számított 6 hónapra szól. A garancia nem terjed ki a fogyóeszközökre, valamint a készülék működését vagy értékét jelentéktelen mértékben befolyásoló hibákra. A garancia az eredeti vásárlási bizonylat bemutatásával érvényesíthető, amelyen szerepel a vásárlás időpontja és a készülék típusa.

### 13.2 Garanciaeljárás

A hibás készüléket az érvényes számlával együtt vissza kell juttatni a Topcom szervizbe.

Ha a készülék a garanciaidő alatt hibásnak bizonyul, a Topcom vagy a megbízott szakszerviz valamennyi anyag- és gyártási hiba javítását díjmentesen vállalja.

A Topcom saját belátása szerint vagy a hibás készülék vagy alkatrész megjavításával, vagy annak cseréjével tesz eleget garanciális kötelezettségének. Csere esetén előfordulhat, hogy a cseretermék színe vagy típusa eltér az eredetileg megvásárolt készülékétől.

A garanciaidő kezdetét az eredeti vásárlás napja határozza meg. A készüléknek a Topcom vagy a megbízott szakszerviz általi cseréje vagy javítása nem jelenti a garanciaidő meghosszabbítását.

### 13.3 Garanciából való kizárás

A garancia nem vonatkozik azokra az esetekre, ha a sérülés vagy hiba a nem megfelelő kezelésből vagy üzemeltetésből, illetve a Topcom által nem ajánlott nem eredeti alkatrészek és tartozékok használatából ered.

A Topcom vezeték nélküli telefonok akkumulátorral való üzemeltetésre készültek.

A nem újratölthető elemek használatából fakadó károkra a garancia nem vonatkozik.

A garancia nem terjed ki olyan sérülésekre, melyeket külső tényező okozott, úgymint villámcsapás, víz vagy tűz, sem olyan a szállítás közben bekövetkezett károkra.

Nem nyújtható be garanciaigény olyan termékre, melyek gyártási számát megváltoztatták, eltüntették vagy olvashatatlanná tették.

Mindennemű garancia érvényét veszíti, amennyiben a terméket a vásárló maga javítja, átalakítja, módosítja, illetve ezt nem a Topcom által megbízott hivatalos szakszervizben végezteti.

## 1 Przed rozpoczęciem użytkowania

Dziękujemy za zakup nowego telefonu biurkowego z identyfikacją rozmówcy.

### 1.1 Przeznaczenie

Produkt przeznaczony jest do użytku w pomieszczeniach, po podłączeniu do analogowej linii telefonicznej PSTN.

### 1.2 Identyfikacja rozmówcy

**W celu identyfikacji rozmówcy (wyświetlanie informacji o dzwoniącym), należy aktywować tę usługę na linii telefonicznej. Zazwyczaj wiąże się to z wykupieniem odrębnej usługi w firmie telekomunikacyjnej. W przypadku braku funkcji identyfikacji rozmówcy, numery dzwoniące NIE będą prezentowane na wyświetlaczu telefonu.**

### 1.3 Podłączenie

**Symbol CE oznacza, że urządzenie odpowiada istotnym wymaganiom dyrektywy R&TTE.**

Urządzenie to zostało zaprojektowane i wyprodukowane zgodnie z dyrektywą 98/482/EC, dotyczącą paneuropejskiego podłączenia terminalu do Publicznej Komutowanej Sieci Telefonicznej (PSTN) oraz zgodnie z wytycznymi ustanowionymi dyrektywą 1999/5/EC w sprawie elektrycznych urządzeń radiowych i ich wzajemnej zgodności. Jednakże, ze względu na występujące w poszczególnych krajach różnice w sieciach PSTN, pomiary legalizacyjne nie stanowią bezwarunkowej gwarancji optymalnej pracy w każdym punkcie podłączenia do sieci PSTN danego kraju. W przypadku wystąpienia problemów, należy najpierw skontaktować się z dostawcą usług.

W każdym przypadku należy dostosować się do warunków, do których produkt został stworzony oraz unikać stosowania w sieciach publicznych

i prywatnych o wymaganiach technicznych odbiegających od wymogów Unii Europejskiej.

## 2 Instrukcje bezpieczeństwa

**Należy dokładnie zapoznać się z poniższymi informacjami dotyczącymi bezpieczeństwa oraz prawidłowego użytkowania, a także z wszystkimi funkcjami urządzenia. Niniejsze zalecenia oraz instrukcje należy zachować do wykorzystania w przyszłości i w razie potrzeby przekazać je stronom trzecim.**

- Jednostki bazowej nie należy umieszczać w wilgotnym pomieszczeniu ani w odległości mniejszej niż 1,5 m od źródła wody. Telefon należy chronić przed wodą.
- Nie używać telefonu w miejscach zagrożonych wybuchem.
- Usuwanie baterii oraz konserwację telefonu należy przeprowadzać w sposób przyjazny dla środowiska.

## 3 Czyszczenie

Telefon należy czyścić lekko zwilżoną szmatką lub szmatką antystatyczną. Nie należy stosować środków czyszczących lub ściernych.

## 4 Usuwanie urządzenia (środowisko)



Pod koniec okresu eksploatacji produktu, nie należy go wyrzucać razem ze zwykłymi odpadami domowymi, ale zanieść do punktu zbiórki zajmującego się recyklingiem sprzętu elektrycznego i elektronicznego. Wskazuje na to symbol umieszczony na produkcie, instrukcji obsługi i/lub opakowaniu.

Niektóre materiały wchodzące w skład niniejszego produktu można ponownie wykorzystać, jeżeli zostaną dostarczone do punktu zbiórki w celu recyklingu. Dzięki ponownemu wykorzystaniu niektórych części lub surowców ze zużytych produktów, przyczyniają

się Państwo w istotny sposób do ochrony środowiska.

Aby uzyskać informacje na temat lokalnych punktów zbiórki, należy zwrócić się do władz lokalnych.

## 5 Przyciski

(Patrz rysunek 1 i 2 na składanej pierwszej stronie)

1. Przełącznik widełkowy
2. Przyciski pamięci bezpośredniej (M1-M3)
3. Wyświetlacz LCD
4. Przycisk Anuluj 'ESC'
5. Przycisk Potwierdź 'OK'
6. Przycisk W górę '▲'
7. Przycisk W dół '▼'
8. Przycisk Nowa wiadomość 
9. Przycisk Menu 
10. Przycisk Oddzwoń 
11. Przycisk Flash 'R'
12. Przycisk Pauza 'P'
13. Przycisk ponownego wybierania numeru 
14. Klawiatura numeryczna
15. Przycisk Wycisz 
16. Dioda włączonego wyciszenia
17. Dioda dzwonka
18. Przycisk Pamięć 
19. Przycisk Program 
20. Przycisk Kasuj 
21. Hak do zamocowania na ścianie
22. Złącze sznura przyłączeniowego
23. Przełącznik głośności dzwonka
24. Miejsca zamocowania na ścianie
25. Dzwonek
26. Gniazda na przewody

## 6 Instalacja





Podłącz jeden koniec sznura przyłączeniowego do gniazda ściennego linii telefonicznej, a drugi do gniazdko na spodzie telefonu (23).

Ten telefon jest zasilany z linii telefonicznej. Baterie ani zasilacz nie są potrzebne.

## 7 Ustawienia telefonu

### 7.1 Ustawianie daty i godziny





W przypadku wykupienia usługi identyfikacji dzwoniącego, gdy dostawca usług telefonicznych wysyła informację o dacie i godzinie wraz z numerem telefonu, zegar telefonu zostanie ustawiony automatycznie. Natomiast rok należy zawsze ustawiać ręcznie.

- |   |   |
|---|---|
|    | Otwórz menu.  |
|   | Wybierz 'DATE TIME' (Date Time).  |
| <b>OK</b>   | '01-05 12-26'   |
|    | Wprowadź dzień, miesiąc i godzinę (4 cyfry) za pomocą klawiatury numerycznej. |
| <b>OK</b>   | Potwierdź.  |
| <b>ESC</b>  | Zamknij menu.   |





### 7.2 Flash

Naciśnij , aby skorzystać z usług, takich jak 'Połączenie oczekujące' (jeśli taka usługa jest dostarczana przez dostawcę usług telefonicznych); lub aby przekazywać połączenia w przypadku korzystania z centrali telefonicznej (PABX).

Istnieje możliwość wyboru czasu Flash (100/300/600 ms).

- |   |                                    |
|---|------------------------------------|
|    | Otwórz menu.                       |
|   | Wybierz 'FLASH TIME' (Flash Time). |
| <b>OK</b>   | Potwierdź.                         |
|   | Wybierz '100', '300' lub '600' ms  |
| <b>OK</b>   | Potwierdź.                         |
| <b>ESC</b>  | Zamknij menu.                      |

### 7.3 Wybieranie (tonowe/impulsowe)

- |   |                                  |
|---|----------------------------------|
|    | Otwórz menu.                     |
|   | Wybierz 'dIAL mode' (Dial mode). |
| <b>OK</b>   | Potwierdź.                       |
|   | Wybierz 'TONE' lub 'PULSE'.      |
| <b>OK</b>   | Potwierdź.                       |
| <b>ESC</b>  | Zamknij menu.                    |

## 7.4 Głośność dzwonka

Głośność dzwonka można ustawić za pomocą przełącznika głośności dzwonka (23) na spodzie telefonu.

## 8 Rozpoczęcie pracy

### 8.1 Nawiązywanie połączenia



Wprowadź numer telefonu.



Naciśnij przycisk Kasuj, aby skasować błędnie wprowadzony numer.



Podnieś słuchawkę. Numer zostanie wybrany automatycznie.

Licznik czasu rozmowy wyświetlany jest w drugim wierszu wyświetlacza [mm-ss].

### 8.2 Wyłączanie mikrofonu (wyciszanie)

W trakcie rozmowy.



Teraz możesz swobodnie rozmawiać, a dzwoniący tego nie słyszy.



Możesz wznowić rozmowę.

### 8.3 Ponowne wybieranie ostatniego numeru

Aby ponownie wybrać ostatni numer.



Podnieś słuchawkę.



Ostatni numer zostanie wybrany automatycznie.

## 9 Identyfikacja rozmówcy

### 9.1 Informacje ogólne

Numer telefonu dzwoniącego zostanie pokazany na wyświetlaczu, jeśli wykupiono usługę identyfikacji numeru dzwoniącego.

### 9.2 Lista połączeń

Telefon Fidelity 1010 potrafi przechowywać maks. 90 numerów.

Wyświetlacz podaje liczbę wszystkich oraz nowo otrzymanych połączeń w trybie gotowości 'CLIP= 00-00'.

#### 9.2.1 Przewijanie listy połączeń



Naciśnij przycisk Nowa wiadomość.



Przewiń listę połączeń.

#### 9.2.2 Wybieranie numeru z listy połączeń



Podnieś słuchawkę.



Naciśnij przycisk Nowa wiadomość.



Przewijaj listę połączeń, aby odnaleźć żądany numer.



Numer zostanie automatycznie wybrany ponownie.

#### 9.2.3 Kasowanie numerów z listy połączeń

a) Kasowanie jednego numeru.



Naciśnij przycisk Nowa wiadomość.



Przewijaj listę połączeń, aby odnaleźć żądany numer.



Naciśnij krótko przycisk Kasuj, aby skasować wybrany numer. Zostanie wyświetlony komunikat 'Del Call'.

OK

Potwierdź.

b) Kasowanie całej listy połączeń



Naciśnij przycisk Nowa wiadomość.



Przejdź do listy połączeń.

3SEC



Wciskaj przycisk Kasuj przez 3 sekundy, aby skasować całą listę połączeń. Zostanie wyświetlony komunikat 'Del All'.

OK

Potwierdź.

### 9.3 Poczta głosowa

Po otrzymaniu wiadomości poczty głosowej w osobistej skrzynce poczty głosowej, na wyświetlaczu pojawi się symbol poczty głosowej. ☒ Symbol ten znika po odsłuchaniu wiadomości ze skrzynki.

**\* Sprawdź, czy ta usługa dostępna jest u lokalnego dostawcy usług telefonicznych.**



## 10 Numery w pamięci

Możesz zaprogramować w pamięci 3 numery bezpośrednio (1-przyciskowe) oraz 10 numerów pośrednich (2-przyciskowe) (maks. 16 numerów).

### 10.1 Dodawanie numerów do pamięci bezpośrednio



Naciśnij przycisk Program.



Wprowadź numer telefonu.



Naciśnij przycisk Kasuj, aby skasować błędnie wprowadzony numer.



Potwierdź.



Naciśnij żądany przycisk pamięci bezpośrednio (M1 - M3) lub wybierz numer od 0 do 9 jako przycisk pamięci pośredniej.

### 10.2 Wybieranie numeru z pamięci bezpośrednio



Naciśnij żądany przycisk pamięci bezpośrednio (M1 - M3).



Numer zostanie wybrany automatycznie.

### 10.3 Wybieranie numeru z pamięci pośredniej



Naciśnij przycisk Pamięć.



Wybierz numer z pamięci pośredniej.



Numer zostanie wybrany automatycznie.

### 10.4 Kasowanie numeru z pamięci bezpośrednio



Naciśnij żądany przycisk pamięci bezpośrednio (M1 - M3).



Naciśnij krótko przycisk Kasuj, aby skasować numer.

OK

Potwierdź.

### 10.5 Kasowanie numeru z pamięci pośredniej



Naciśnij przycisk Pamięć.



Wybierz numer z pamięci pośredniej.



Naciśnij krótko przycisk Kasuj, aby skasować numer.

OK

Potwierdź.

### 10.6 Kopiowanie numeru z listy połączeń do pamięci bezpośrednio lub pośredniej



Naciśnij przycisk Nowa wiadomość.



Przewijaj listę połączeń, aby odnaleźć żądany numer.



Potwierdź.



Naciśnij krótko przycisk Kasuj, aby skasować błędnie wprowadzone cyfry i wprowadź w numerze konieczne zmiany.



Potwierdź.



Naciśnij żądany przycisk pamięci bezpośrednio (M1 - M3) lub wybierz numer od 0 do 9 jako przycisk pamięci pośredniej.

## 11 Mocowanie na ścianie

Odciągnij i obróć hak do mocowania na ścianie (21).

Umieść go z powrotem na miejscu.

Odmierz i zaznacz miejsca mocowania na ścianie (24).

Wywierć otwory, włóż dyble i wkręć wkręty.

Przewód telefoniczny można zamocować w szczelinie (26) na tylnej ścianie telefonu, w zależności położenia przewodu.

Zamocuj telefon na wkrętach.

## 12 Dane techniczne

Opcje wybierania numerów:

DTMF (tonowo) / IMPULSOWO

Flash: 100/300/600 ms

## 13 Gwarancja

### 13.1 Okres gwarancji

Urządzenia Topcom są objęte 24-miesięcznym okresem gwarancji. Okres gwarancji rozpoczyna się w dniu zakupu nowego urządzenia.

Gwarancja na baterie ograniczona jest do 6 miesięcy po zakupie. Części eksploatacyjne lub wady nieznacznie wpływające na działanie lub wartość sprzętu nie są objęte gwarancją.

Gwarancję należy udowodnić, przedstawiając oryginalny rachunek zakupu, na którym widnieje data zakupu oraz model urządzenia.

### 13.2 Obsługa gwarancji

Wadliwe urządzenie należy zwrócić do zakładu serwisowego Topcom wraz z ważnym rachunkiem zakupu.

Jeżeli w urządzeniu wystąpi usterka w trakcie trwania okresu gwarancji, firma Topcom lub jej autoryzowany zakład serwisowy bezpłatnie usunie powstałą usterkę spowodowaną wadą materiałową lub produkcyjną.

Firma Topcom będzie wypełniać zobowiązania gwarancyjne według własnego uznania, naprawiając lub wymieniając wadliwe urządzenia lub podzespoły wadliwych urządzeń.

W przypadku wymiany, kolor i model urządzenia mogą różnić się od urządzenia pierwotnie zakupionego.

Data pierwotnego zakupu będzie określać początek okresu gwarancyjnego. Okres gwarancyjny nie ulega przedłużeniu, jeżeli urządzenie zostało wymienione lub naprawione przez Topcom lub autoryzowany zakład serwisowy.

### 13.3 Wyjątki od gwarancji

Uszkodzenia lub wady spowodowane nieprawidłowym obchodzeniem się lub pracą z urządzeniem oraz uszkodzenia powstałe w wyniku zastosowania nieoryginalnych części lub akcesoriów nie zalecanych przez Topcom, nie są objęte gwarancją.

Bezprzewodowe telefony Topcom przeznaczone są do pracy wyłącznie z akumulatorkami.

Uszkodzenia spowodowane użytkowaniem zwykłych baterii nie są objęte gwarancją.

Gwarancja nie obejmuje szkód wywołanych przez czynniki zewnętrzne, takich jak pioruny, woda i ogień, ani uszkodzeń powstałych w czasie transportu.

Gwarancja nie ma zastosowania, jeżeli numer seryjny urządzenia został zmieniony, usunięty lub nie może zostać odczytany.

Wszelkie roszczenia gwarancyjne zostaną uznane za nieważne w przypadku, gdy urządzenie było naprawiane, zmieniane lub modyfikowane przez kupującego lub niewykwalifikowane punkty serwisowe nieupoważnione przez Topcom.

# 1 Gwarancja

**Szanowny Kliencie,**

*Dziękujemy za zakup tego urządzenia i witamy w gronie użytkowników TOPCOM !!!*

*TOPCOM jako gwarant odpowiada za zgodność towaru z właściwościami określonymi w instrukcji obsługi urządzenia oraz za sprawne działanie urządzenia. W okresie gwarancji TOPCOM bezpłatnie usunie ewentualną niezgodność towaru z tymi właściwościami oraz ewentualne niesprawności urządzenia. TOPCOM nie odpowiada za zmianę właściwości urządzenia lub jego uszkodzenia powstałe w wyniku wykorzystywania urządzenia niezgodnie z przeznaczeniem i zaleceniami określonymi w instrukcji obsługi urządzenia. Warunkiem koniecznym do skorzystania z gwarancji TOPCOM jest posiadanie i przedstawienie w Autoryzowanym Zakładzie Serwisowym oryginalnego dowodu zakupu.*

TOPCOM udziela 24 miesięcy gwarancji na wszystkie produkty z wyjątkiem baterii, akumulatorów oraz słuchawek, gdzie TOPCOM udziela 6 miesięcy gwarancji. Opieka serwisowa polega na skutecznym usunięciu ewentualnej niesprawności urządzenia pod warunkiem, że niesprawność ta jest objęta zakresem gwarancji. Gwarancja obejmuje wady powstałe z przyczyn tkwiących w sprzedanym urządzeniu w okresie liczonego od daty nabycia urządzenia wykazanej na dowodzie zakupu. Naprawa gwarancyjna urządzenia zostanie wykonana w możliwie jak najkrótszym terminie, nie przekraczającym 14 dni od dnia przyjęcia urządzenia do naprawy. W przypadkach szczególnych jak np. konieczność sprowadzenia podzespołów z zagranicy naprawa może być dokonana w terminie dłuższym, nie przekraczającym jednak dwudziestu jeden dni.

Klient ma prawo ubiegać się o wymianę urządzenia na wolne od wad, jeżeli w okresie gwarancji Autoryzowany Zakład Serwisowy dokona trzech napraw istotnych, a urządzenie będzie nadal wykazywało wady uniemożliwiające wykorzystywanie go zgodnie z przeznaczeniem. Zakresem gwarancji nie są objęte czynności wymienione w Instrukcji Obsługi i należące do normalnej obsługi eksploatacyjnej, np. zainstalowanie sprzętu, programowanie, czyszczenie układów mechanicznych i optycznych, klawiatury, regulacje i konfiguracje opisane w instrukcji obsługi jako dostępne dla użytkownika, itp.

Gwarancja nie obejmuje naturalnego zużycia takich elementów urządzenia jak: układy optyczne, baterie, akumulatory itp.

Gwarancja **TOPCOM** nie ma zastosowania jeżeli:

- urządzenie i dowód zakupu będą niezgodne ze sobą lub niemożliwe będzie odczytanie znajdujących się w nich danych;
  - numer seryjny urządzenia będzie zniszczony lub uszkodzony;
  - stwierdzona zostanie ingerencja nieupoważnionych osób lub serwisów;
  - uszkodzenie powstanie z przyczyn natury zewnętrznej (zjawiska atmosferyczne, obsługa niezgodna z instrukcją, zanieczyszczenia, promieniowanie, urazy mechaniczne, używanie niewłaściwych materiałów eksploatacyjnych, niewłaściwe zasilanie, przepięcia w sieci energetycznej, telefonicznej oraz podłączenie do nie uziemionego gniazda zasilającego itp.).
- W przypadku stwierdzenia przez Autoryzowany Zakład Serwisowy wystąpienia uszkodzenia urządzenia na skutek zjawiska atmosferycznego lub przepięcia w zasilającej sieci energetycznej, urządzenie traci gwarancję TOPCOM.

*TOPCOM może się uchylić od dotrzymania terminowości usługi gwarancyjnej, jeżeli zaistnieją zakłócenia w działalności firmy spowodowane są wyższą. TOPCOM nie odpowiada za szkody i straty powstałe w wyniku niemożności korzystania ze sprzętu będącego w naprawie.*

Gwarancja ma moc prawną na terytorium Rzeczypospolitej Polskiej.

Gwarancja na sprzedany towar nie wyłącza, nie ogranicza ani nie zawiesza uprawnień kupującego wynikających z niezgodności towaru z umową sprzedaży.

Podstawą do rozstrzygnięcia ewentualnych rozbieżności jest prawo obowiązujące na terytorium Rzeczypospolitej Polskiej.

*TOPCOM Polska Sp. z o.o.*

Urządzenie importowane, dystrybuowane i objęte gwarancją przez:

**TOPCOM Polska Sp. z o.o.**

**Ul. Królewska 27**

**00-060 Warszawa**

## 1 Înainte de prima utilizare

Vă mulțumim că ați ales noul telefon de birou cu identificarea apelantului.

### 1.1 Destinația produsului

Acest produs este destinat conectării la o linie telefonică analogică PSTN în interiorul clădirilor.

### 1.2 Identificarea apelantului

**Pentru a utiliza „Identificarea apelantului” (afișarea apelantului), acest serviciu trebuie activat pe linia dumneavoastră telefonică. În mod normal, veți avea nevoie de un abonament separat de la compania dumneavoastră de telefonie pentru activarea acestei funcții. Dacă funcția de identificare a apelantului nu este disponibilă pe linia dumneavoastră telefonică, numerele de telefon ale apelanților NU vor fi afișate pe ecranul telefonului.**

### 1.3 Conectarea

**Simbolul CE indică faptul că produsul respectă cerințele esențiale ale directivei R&TTE.**

Acest dispozitiv a fost proiectat și produs în conformitate cu reglementarea 98/482/EC, referitoare la conexiunea Pan Europeană a unui terminal la rețeaua publică de telefonie (Public Switching Telephone Network - PSTN) și urmând reglementările stabilite de directiva 1999/5/EC, cu privire la echipamentele radioelectrice și de aprobare reciprocă a conformității acestora. Cu toate acestea, datorită faptului că există anumite diferențe între rețelele PSTN de la o țară la alta, măsurătorile de verificare în sine nu creează o garanție necondiționată pentru o funcționare optimă în fiecare conexiune realizată la o rețea PSTN din orice țară. Dacă apare orice problemă, luați mai întâi legătura cu distribuitorul.

În orice caz, trebuie respectate condițiile de utilizare pentru care produsul a fost creat și evitate utilizarea acestuia în rețele publice sau private ale căror specificații tehnice diferă clar de cele stabilite în UE.

## 2 Instrucțiuni privind siguranța

**Citiți cu atenție următoarele informații referitoare la siguranță și la utilizarea corespunzătoare. Familiarizați-vă cu toate funcțiile echipamentului. Aveți grijă să păstrați aceste note explicative și dacă este necesar, să le transmiteți unei terțe persoane.**

- Nu așezați unitatea de bază într-o încăpere cu umezeală ridicată sau la mai puțin de 1,5 metri de o sursă de apă. Feriți telefonul de apă.
- Nu utilizați telefonul în medii în care există riscul unei explozii.
- Treceți bateriile la deșeurii și întrețineți telefonul fără să dăunați mediului înconjurător.

## 3 Curățirea

Curățiți telefonul cu o cârpă ușor umedă sau cu o cârpă antistatică. Nu utilizați niciodată soluții de curățire sau solvenți abrazivi.

## 4 Trecerea la deșeurii a echipamentului (mediu)

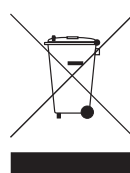

La capătul ciclului de viață al produsului nu aruncați acest produs între deșeurile menajere obișnuite ci predați-l la un punct de colectare pentru reciclarea echipamentelor electrice și electronice. Simbolul de



pe produs, ghidul utilizatorului și/sau cutie indică acest lucru.

Unele din materialele componente ale produsului pot fi reutilizate dacă le predați la un punct de colectare. Prin reutilizarea unor piese sau a unor materiale brute ale produselor uzate puteți contribui la protecția mediului.

Contactați autoritățile locale dacă aveți nevoie de mai multe informații despre punctele de colectare din regiunea dumneavoastră.

## 5 Butoane

(A se vedea imaginea 1 și 2 de pe pagina îndoită a copertii)

1. Întrerupătorul pentru furca receptorului
2. Butoanele de acces direct la memorie (M1-M3)
3. Afișajul LCD
4. Butonul Escape „ESC”
5. Butonul de confirmare „OK”
6. Butonul sus „▲”
7. Butonul jos „▼”
8. Butonul Mesaj nou 
9. Butonul Meniu „←”
10. Butonul Repetare apel „☎”
11. Butonul Flash „R”
12. Butonul Pauză „P”
13. Butonul Reapelare „⊙”
14. Tastatura numerică
15. Butonul Dezactivare sonor „🔇”
16. LED-ul Dezactivare sonor în funcțiune
17. LED-ul sonerie
18. Butonul Memorie 
19. Butonul Program 
20. Butonul Ștergere „⊗”
21. Agățătoarea pentru montare pe perete
22. Conectorul pentru cablul de linie
23. Comutatorul pentru volumul soneriei
24. Locașurile pentru montare pe perete
25. Soneria
26. Soclurile pentru cabluri

## 6 Instalarea





Conectați un capăt al cablului de linie la soclul liniei telefonice din perete, iar celălalt capăt la conectorul de pe partea inferioară a telefonului (23).

Acest telefon este alimentat prin linie. Nu sunt necesare baterii sau vreun adaptor de alimentare.

## 7 Setările telefonului





### 7.1 Setarea datei și orei

Dacă aveți un abonament la serviciul de identificare a apelantului și furnizorul dumneavoastră de servicii telefonice trimite data și ora împreună cu numărul de telefon, ceasul telefonului va fi reglat automat. Anul trebuie reglat întotdeauna manual.





	Deschiderea meniului
 	Selectați „DATE TIME”(Date Time)
<b>OK</b>	„01-05 12-26”
	Introduceți ziua, luna și ora (4 cifre), folosind tastatura numerică
<b>OK</b>	Pentru confirmare
<b>ESC</b>	Pentru a părăsi meniul

### 7.2 Timpul Flash

Apăsați  pentru a utiliza anumite servicii, precum „Apel în așteptare” (dacă acest serviciu vă este oferit de compania dumneavoastră de telefonie); sau pentru a transfera apeluri telefonice când utilizați o centrală internă (PABX). Timpul flash poate fi selectat (100/300/600ms).

	Deschiderea meniului
 	Selectați „FLASH TIME”(Flash time)
<b>OK</b>	Pentru confirmare
 	Selectați „100”, „300” sau „600” ms
<b>OK</b>	Pentru confirmare
<b>ESC</b>	Pentru a părăsi meniul

### 7.3 Modul de formare (Ton/Puls)

	Deschiderea meniului
 	Selectați „dIAL mode”(Dial mode)
<b>OK</b>	Pentru confirmare
 	Selectați „TONE” sau „PULSE”
<b>OK</b>	Pentru confirmare
<b>ESC</b>	Pentru a părăsi meniul

### 7.4 Volumul soneriei

Volumul soneriei poate fi reglat prin poziționarea comutatorului pentru volumul soneriei (23) de pe partea inferioară a telefonului.

## 8 Pornirea

### 8.1 Efectuarea unui apel telefonic



Introduceți numărul de telefon



Apăsați scurt butonul de ștergere pentru a șterge un număr introdus greșit.



Ridicați receptorul. Numărul va fi format automat.

Cronometrul pentru durata convorbirii este afișat pe linia 2e a ecranului [mm-ss].

### 8.2 Dezactivarea microfonului (dezactivare sonor)

În timpul convorbirii:



Acum puteți vorbi fără grijă, fără ca apelantul să vă audă.



Puteți relua conversația.

### 8.3 Reapelarea ultimului număr

Pentru a reapela ultimul număr format:



Ridicați receptorul.



Ultimul număr format va fi format automat

## 9 Identificarea apelantului

### 9.1 Informații generale

Dacă aveți un abonament la serviciul de identificare a apelantului, numărul de telefon al apelantului va apărea pe ecran.

### 9.2 Lista de apeluri

Fidelity 1010 poate stoca până la 90 de numere. În modul de așteptare, ecranul afișează numărul total și cel al apelurilor proaspăt recepționate „CLIP= 00-00”.

### 9.2.1 Parcurgerea listei de apeluri



Apăsați butonul Mesaj nou



Pentru a parcurge lista de apeluri

### 9.2.2 Apelarea unui număr din lista de apeluri



Ridicați receptorul.



Apăsați butonul Mesaj nou



Parcurgeți lista de apeluri până când găsiți numărul de telefon căutat.



Numărul de telefon va fi format automat.

### 9.2.3 Ștergerea numerelor din lista de apeluri

a) Ștergerea unui singur număr:



Apăsați butonul Mesaj nou



Parcurgeți lista de apeluri până când găsiți numărul de telefon căutat.



Apăsați scurt butonul de ștergere pentru a șterge numărul selectat. Se afișează „Del Call”

OK

Pentru confirmare.

b) Ștergerea întregii liste de apeluri:



Apăsați butonul Mesaj nou



Pentru a deschide lista de apeluri.

3SEC



Apăsați și mențineți apăsat butonul de ștergere pentru 3 secunde pentru a șterge întreaga listă de apeluri. Se afișează „Del All”

OK

Pentru confirmare.

### 9.3 Căsuța vocală

Dacă ați primit un mesaj vocal în Căsuța personală de mesaje vocale, simbolul de căsuță vocală ☒ va fi afișat pe ecran. După ce ați ascultat mesajele din căsuța vocală, simbolul va dispărea.

\* Verificați la operatorul dumneavoastră de rețea dacă această funcție este disponibilă pentru linia dumneavoastră.

## 10 Numerele din memorie

Puteți programa 3 numere directe (1 buton) și 10 numere indirecte de memorie (2 butoane) - (maximum 16 numere).

### 10.1 Adăugarea unui număr la o memorie directă



Apăsați butonul Program



Introduceți numărul de telefon



Apăsați scurt butonul de ștergere pentru a șterge un număr introdus greșit.



Pentru confirmare



Apăsați butonul dorit de Memorie directă (M1-M3) sau selectați un număr de la 0 la 9 ca buton de Memorie indirectă.

### 10.2 Apelarea unui număr din memoria directă



Apăsați butonul dorit de Memorie directă (M1-M3)



Numărul de telefon va fi format automat.

### 10.3 Apelarea unui număr din memoria indirectă



Apăsați butonul Memorie.



Selectați numărul indirect de memorie.



Numărul de telefon va fi format automat.

### 10.4 Ștergerea unui număr din memoria directă



Apăsați butonul dorit de Memorie directă (M1-M3)



Apăsați scurt butonul de ștergere pentru a șterge numărul.

OK

Pentru confirmare

### 10.5 Ștergerea unui număr din memoria indirectă



Apăsați butonul Memorie



Selectați numărul indirect de memorie.



Apăsați scurt butonul de ștergere pentru a șterge numărul.

OK

Pentru confirmare

### 10.6 Copierea unui număr din lista de apeluri în memoria directă sau indirectă



Apăsați butonul Mesaj nou



Parcurgeți lista de apeluri până când găsiți numărul de telefon căutat.



Pentru confirmare



Apăsați scurt butonul de ștergere pentru a șterge un număr introdus greșit și pentru a efectua modificările necesare cifrei.



Pentru confirmare



Apăsați butonul dorit de Memorie directă (M1-M3) sau selectați un număr de la 0 la 9 ca buton de Memorie indirectă.

## 11 Montarea pe perete

Trageți în afară și rotiți agățătoarea pentru montare pe perete (21).

Așezați-o înapoi în poziție.

Măsurați și marcați locașurile pentru montare pe perete (24).

Dați găurile, fixați cepurile și înșurubați șuruburile.

Cablul telefonului poate fi fixat în soclul (26) de pe partea inferioară a telefonului, în funcție de poziția conectorului la linia telefonică.

Montați telefonul pe șuruburi.

## 12 Date tehnice

Opțiuni de formare: DTMF(ton) / PULS

Flash: 100/300/600 ms

## 13 Garanție

### 13.1 Perioada de garanție

Unitățile Topcom au o perioadă de garanție de 24 de luni. Perioada de garanție începe în ziua achiziționării noii unități. Garanția pentru baterii este limitată la 6 luni de la data achiziției.

Consumabilele sau defectele care cauzează un efect neglijabil asupra funcționării sau valorii echipamentului nu sunt acoperite de garanție.

Garanția trebuie dovedită prin prezentarea chitanței originale de achiziție, pe care apar data achiziției și modelul echipamentului.

### 13.2 Utilizarea garanției

O unitate defectă trebuie trimisă la un service Topcom, împreună cu o notă de achiziționare validă.

Dacă unitatea se defectează în timpul perioadei de garanție, Topcom sau service-ul său autorizat va repara gratuit orice defecțiune cauzată de defectele de material sau de fabricație.

Topcom își va îndeplini obligațiile de garanție în funcție de propria opțiune, reparând sau înlocuind unitățile defecte sau piesele unităților defecte. În cazul înlocuirii, culoarea sau modelul pot fi diferite de unitatea achiziționată original.

Data inițială de achiziție va determina începutul perioadei de garanție. Perioada de garanție nu se extinde dacă unitatea este înlocuită sau reparată de Topcom sau centrele de service autorizate.

### 13.3 Excluderi de la garanție

Deteriorările sau defectele cauzate de utilizarea sau operarea incorectă și deteriorările rezultate din utilizarea unor piese sau accesorii neoriginale, nerecomandate de Topcom nu sunt acoperite de garanție.

Telefoanele fără fir Topcom sunt proiectate pentru a funcționa numai cu baterii reîncărcabile.

Deteriorările cauzate de utilizarea bateriilor nereîncărcabile nu sunt acoperite de garanție.

Garanția nu acoperă deteriorările cauzate de factorii externi, cum ar fi trăsnetul, apa sau focul și nici deteriorările apărute în timpul transportului.

Nu poate fi reclamată garanția dacă numărul de serie de pe unitate a fost modificat, îndepărtat sau făcut ilizibil.

Orice solicitare de despăgubire pe baza garanției va fi anulată dacă unitatea a fost reparată, schimbată sau modificată de către cumpărător sau de către centre de service necalificate, neautorizate oficial de către Topcom.



## 1 Подготовка к работе

Благодарим за приобретение этого нового настольного телефонного аппарата с определителем номера.

### 1.1 Предполагаемое назначение

Данный аппарат предназначен для стационарного подключения к аналоговой телефонной сети общего пользования.

### 1.2 Определитель номера

Для работы с функцией "Определитель номера" (отображение номера вызывающего абонента) данная услуга должна быть активизирована на телефонной линии. Как правило, для ее включения необходим отдельный договор с организацией, предоставляющей телефонные услуги. Если телефонная линия не поддерживает функцию определения номера, телефонные номера входящих вызовов НЕ отображаются на аппарате.

### 1.3 Соединение

Символ CE указывает, что устройство соответствует основным требованиям директивы R&TTE.

Это устройство разработано и изготовлено в соответствии с правилом 98/482/ЕС о подключении терминала к телефонной коммутируемой сети общего пользования (ТОП) для применения во всех странах Европы, выполняющих рекомендации, установленные директивой 1999/5/ЕС о радиоэлектронном оборудовании и его соответствии. Однако сети ТОП в разных странах могут отличаться, поэтому контрольные измерения не являются безусловной гарантией оптимальной работы в любой точке подключения к сети ТОП любой страны. В случае возникновения неполадок обратитесь сначала по месту приобретения аппарата.

В любом случае следует учитывать условия, для которых разработан данный аппарат, и избегать его применения в общедоступных или учрежденческих сетях с техническими требованиями, отличными от установленных в Европейском Союзе.

## 2 Правила техники безопасности

Внимательно прочтите следующую информацию о технике безопасности и правильной эксплуатации аппарата. Ознакомьтесь со всеми функциями оборудования. Сохраните это уведомление и при необходимости передайте его третьей стороне.

- Запрещается устанавливать основное устройство в помещении с повышенной влажностью или на расстоянии менее 1,5 м от источника воды. Предохраняйте телефон от попадания влаги.
- Запрещается эксплуатация телефона во взрывоопасной окружающей среде.
- Утилизируйте аккумуляторы и выполняйте обслуживание аппарата в соответствии с экологическими требованиями.

## 3 Чистка

Выполняйте чистку телефона увлажненной или антистатической тканью. Запрещается применять чистящие средства и абразивные растворители.

## 4 Утилизация устройства (защита окружающей среды)



По истечении срока службы изделия запрещается его утилизация вместе с обычным бытовым мусором. Аппарат подлежит передаче в пункт приема для утилизации электрического и электронного оборудования. На это указывает символическое обозначение на аппарате, руководстве пользователя и/или маркировка на упаковке.

Некоторые материалы, применяемые при производстве изделия, могут быть переработаны, если аппарат доставить в пункт переработки. Благодаря повторному применению некоторых деталей или материалов выработавшего срок службы изделия Вы вносите важный вклад в защиту окружающей среды.

Для получения дополнительной информации о пунктах приема свяжитесь с органами местной власти.

## 5 Кнопки

(См. рис. 1 и 2 на раскладном титульном листе)

1. Рычаг телефонной трубки
2. Кнопки памяти прямого доступа (M1-M3)
3. ЖК-дисплей
4. Кнопка выхода "ESC"
5. Кнопка подтверждения "OK"
6. Кнопка "Вверх" "▲"
7. Кнопка "Вниз" "▼"
8. Кнопка нового сообщения 
9. Кнопка меню "←"
10. Кнопка возвратного вызова "☎"
11. Кнопка флэш-функций "R"
12. Кнопка паузы "P"
13. Кнопка повторного набора "☎"
14. Цифровая клавиатура
15. Кнопка отключения звука "🔇"
16. Индикатор режима отключения звука
17. Индикатор звукового сигнала
18. Кнопка памяти 
19. Кнопка программы 
20. Кнопка удаления "⊗"
21. Крючок для настенной установки
22. Разъем телефонного шнура
23. Переключатель уровня громкости сигнала
24. Фиксаторы для настенной установки
25. Динамик
26. Гнезда для кабеля

## 6 Установка

Подсоедините один конец телефонного шнура к настенной телефонной розетке, другой конец - к разъему, расположенному на нижней панели телефона (23).

Источником питания этого аппарата является телефонная сеть. Аккумуляторы и адаптер источника питания не требуются.

## 7 Параметры телефона

### 7.1 Установка даты и времени

При наличии подписки на услугу определения номера вызывающего абонента и передачи поставщиком телекоммуникационных услуг информации о дате и времени вместе с номером телефона, часы телефона устанавливаются автоматически. Год всегда устанавливается вручную.



Войдите в меню



Выберите "DATE TIME" (Date Time)

OK

'01-05 12-26'



Введите число, месяц и время (4 цифры) с помощью цифровой клавиатуры

OK

Для подтверждения

ESC

Для выхода из меню

### 7.2 Интервал доступа к флэш-функциям

Нажмите кнопку  для доступа к специальным услугам, например, к режиму ожидания (если эта услуга предоставляется в телефонной сети) или к услуге переадресации телефонных вызовов в учрежденческой АТС. Предусмотрена установка временного интервала доступа к флэш-функциям (100/300/600 мс).



Войдите в меню



Выберите "FLASH TIME" (Flash time)

OK

Для подтверждения



Выберите значение "100", "300" или "600" мс





OK

Для подтверждения

ESC

Для выхода из меню

## 7.3 Режим набора номера (тональный/импульсный)



-  Войдите в меню
-   Выберите "dIAL MODE"(Dial mode)
- OK Для подтверждения
-   Выберите "TONE" или "PULSE"
- OK Для подтверждения
- ESC Для выхода из меню

## 7.4 Громкость сигнала

Для регулировки громкости сигнала служит переключатель уровня громкости сигнала (23), расположенный на нижней панели аппарата.



## 8 Знакомство с телефоном

### 8.1 Выполнение телефонного вызова

-  Введите телефонный номер
  -  Кратковременно нажмите кнопку удаления, чтобы удалить неправильно введенную цифру.
  -  Поднимите телефонную трубку. Номер набирается автоматически.
- Таймер продолжительности вызова отображается во второй строке дисплея [мм-сс].



### 8.2 Отключение микрофона (выключение звука)

Во время разговора:

-  Теперь можно говорить свободно - вызывающий абонент вас не услышит.
-  Разговор можно возобновить.

### 8.3 Повторный набор последнего номера

Для повторного набора последнего номера:

-  Поднимите телефонную трубку.
-  Последний набранный номер автоматически набирается.

## 9 Определитель номера

### 9.1 Общая информация



При наличии подписки на услугу определения номера телефонный номер вызывающей стороны отображается на дисплее.

### 9.2 Список вызовов





В памяти Fidelity 1010 может храниться до 90 номеров.

В режиме ожидания на дисплее указывается общее число вызовов и число новых принятых вызовов: "CLIP= 00-00".

#### 9.2.1 Просмотр списка вызовов



-  Нажмите кнопку нового сообщения
-   Для просмотра списка вызовов

#### 9.2.2 Набор номера из списка вызовов

-  Поднимите телефонную трубку.
-  Нажмите кнопку нового сообщения
-   Прокрутите список вызовов до требуемого телефонного номера.
-  Телефонный номер автоматически набирается.

#### 9.2.3 Удаление номеров из списка вызовов

а) Удаление одного номера

-  Нажмите кнопку нового сообщения
-   Прокрутите список вызовов до требуемого телефонного номера. Кратковременно нажмите кнопку удаления, чтобы удалить выбранный номер. Отображается "Del Call" (Удалить вызов)
- OK Для подтверждения.

б) Удаление всего списка вызовов



Нажмите кнопку нового сообщения



Для входа в список вызовов.

3SEC  
(3 с)



Нажмите и удерживайте кнопку удаления в течение 3 секунд, чтобы удалить весь список вызовов. Отображается "Del Call" (Удалить вызов)

ОК

Для подтверждения.

### 9.3 Голосовая почта

При получении сообщения голосовой почты в персональный ящик голосовой почты на дисплее отображается символ голосовой почты . Этот символ исчезает после прослушивания сообщений ящика почты.

**\* Обратитесь к оператору сети за информацией о доступности этой услуги в телефонной сети.**

## 10 Номера в памяти

Предусмотрено сохранение 3 номеров прямого доступа (1 кнопка) и 10 номеров в памяти телефона (2 кнопки) - (до 16 цифр).

### 10.1 Добавление номера к памяти прямого доступа



Нажмите кнопку программы



Введите телефонный номер



Кратковременно нажмите кнопку удаления, чтобы удалить неправильно введенную цифру.



Для подтверждения



Нажмите требуемую кнопку памяти прямого доступа (M1-M3) или введите число от 0 до 9 для сохранения в памяти с соответствующим номером.

### 10.2 Набор номера из памяти прямого доступа



Нажмите требуемую кнопку памяти прямого доступа (M1-M3) Телефонный номер набирается автоматически.



### 10.3 Набор номера из памяти телефона



Нажмите кнопку памяти.



Выберите номер ячейки памяти.



Телефонный номер набирается автоматически.

### 10.4 Удаление номера из памяти прямого доступа



Нажмите требуемую кнопку памяти прямого доступа (M1-M3)



Кратковременно нажмите кнопку удаления, чтобы удалить номер.

ОК

Для подтверждения

### 10.5 Удаление номера из ячейки памяти



Нажмите кнопку памяти



Выберите номер ячейки памяти.



Кратковременно нажмите кнопку удаления, чтобы удалить номер.

ОК

Для подтверждения

### 10.6 Копирование номера из списка вызовов в память прямого доступа или в ячейку памяти





Нажмите кнопку нового сообщения



Прокрутите список вызовов до требуемого телефонного номера.



Для подтверждения

	Кратковременно нажмите кнопку удаления, чтобы удалить неправильно введенную цифру или внести необходимые изменения в номер.
	Для подтверждения
	Нажмите требуемую кнопку памяти прямого доступа (M1-M3) или введите число от 0 до 9 для сохранения в памяти с соответствующим номером.

## 11 Настенное крепление

Выдвиньте и поверните крючок для настенной установки (21).

Установите его на место.

Измерьте расстояние и отметьте расположение фиксаторов для настенной установки (24).

Просверлите отверстия, установите штепсельную вилку и закрепите винты. Кабель телефона можно закрепить в гнезде (26) на задней панели телефона в зависимости от расположения телефона. Закрепите телефон на винтах.

## 12 Технические характеристики

Варианты набора номера: DTMF (тональный набор) / PULSE (импульсный набор)

Флэш-функция: 100/300/600 мс

## 13 Гарантия

### 13.1 Гарантийный период

На продукцию Topcom предоставляется гарантия сроком 24 месяца. Действие гарантии начинается со дня приобретения нового устройства. Гарантийный период на элементы питания составляет 6 месяцев с момента приобретения. Гарантия не распространяется на расходные материалы или неисправности, незначительно влияющие на работоспособность и ценность оборудования.

Гарантия действительна только при наличии оригинала товарного чека с указанной датой покупки и моделью аппарата.

### 13.2 Гарантийное обслуживание

Неисправный аппарат должен быть доставлен в сервисный центр Topcom вместе с документом, подтверждающим покупку. В случае возникновения неполадки в течение гарантийного периода компания Topcom или ее уполномоченный сервисный центр произведет бесплатный ремонт любых повреждений, вызванных дефектами материалов или производственным браком. Компания Topcom в полной мере выполняет взятые на себя гарантийные обязательства, осуществляя ремонт или замену вышедшего из строя изделия или его деталей. В случае замены цвет и модель могут отличаться от приобретенного ранее изделия. Действие гарантии определяется датой первоначальной покупки. Гарантийный период не продлевается в случае замены или ремонта изделия в компании Topcom или ее уполномоченных сервисных центрах.

### 13.3 Исключения из гарантийных обязательств

Действие гарантии не распространяется на повреждения или неполадки, возникшие вследствие нарушений правил эксплуатации либо применения деталей и принадлежностей сторонних изготовителей, не рекомендованных компанией Topcom. Беспроводные телефонные аппараты Topcom разработаны для работы только с перезаряжаемыми аккумуляторами. Гарантия не распространяется на повреждения, вызванные использованием обычных элементов питания.

Гарантия не распространяется на повреждения, вызванные внешним воздействием (например, разряд молнии, попадание влаги и возгорание), а также на какие-либо повреждения, возникшие при транспортировке.

Гарантия не применяется в случае изменения, удаления или неразборчивости серийного номера изделия.

Любые гарантийные претензии отклоняются, если изделие подвергалось ремонту или модификации со стороны покупателя либо неквалифицированного и неуполномоченного компанией Topcom сервисного центра.

## 1 Pred prvým použitím

Ďakujeme Vám za nákup nového stolného telefónu s funkciou identifikácie volajúceho.

### 1.1 Zamýšľané určenie

Prístroj je určený na vnútorné použitie, pripojený k telefónnej linke analógovej verejnej telefónnej siete (PSTN).

### 1.2 Identifikácia volajúceho

**Pre používanie funkcie identifikácie volajúceho (zobrazenie volajúceho na displeji) musíte túto službu aktivovať na svojej telefónnej linke. Väčšinou si túto funkciu musíte u svojej telefónnej spoločnosti predplatiť zvlášť. Pokiaľ na svojej telefónnej linke funkciu identifikácie volajúceho nemáte, prichádzajúce telefónne čísla sa Vám na displeji telefónu NEZOBRAZIA.**

### 1.3 Zapojenie

**Symbol CE znamená, že prístroj je v súlade so základnými požiadavkami smernice R&TTE.**

Tento prístroj bol navrhnutý a vyrobený tak, aby bol v súlade s rozhodnutím 98/482/ES pre paneurópske pripojenie samostatného koncového zariadenia k verejnej telefónnej sieti (PSTN) a s predpismi smernice 1999/5/ES o rádiovom zariadení a koncových telekomunikačných zariadeniach a o vzájomnom uznávaní ich zhody. Vzhľadom však na to, že sa medzi sieťami PSTN jednotlivých krajín vyskytujú isté rozdiely, overovacie merania samy o sebe nezaručujú nutne optimálnu funkciu na všetkých pripojovacích bodoch siete PSTN všetkých krajín. V prípade problémov kontaktujte najprv dodávateľa.

V každom prípade sa musia rešpektovať technické podmienky použitia prístroja. Nepoužite prístroj na verejnej alebo súkromnej sieti s

technickými parametrami značne odlišnými od parametrov stanovených v EÚ.

## 2 Bezpečnostné predpisy

**Pozorne prečítajte nasledovné informácie vzťahujúce sa na bezpečné a správne použitie. Oboznámte sa so všetkými funkciami prístroja. Starostlivo uschovajte tieto predpisy a v prípade potreby s ich obsahom oboznámte aj ďalšie osoby.**

- Neumiestňujte základňu vo vlhkej miestnosti alebo vo vzdialenosti menšej ako 1,5 m od zdroja vody. Telefón chráňte pred vodou.
- Nepoužívajte telefón v prostredí, kde hrozí nebezpečenstvo výbuchu.
- Batérie zneškodňujte a telefón udržiavajte ekologickým spôsobom.

## 3 Čistenie

Telefón čistite vlhkou alebo antistatickou utierkou. Nikdy nepoužívajte čistiace prostriedky alebo abrazívne rozpúšťadlá.

## 4 Likvidácia zariadenia (životné prostredie)

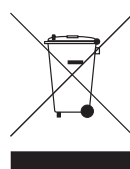

Po skončení životnosti tohto výrobku ho nevyhodte do bežného domáceho odpadu, ale prineste prístroj do zberného strediska pre recyklovanie elektrických a elektronických

zariadení. Upozorňuje vás na to symbol na zariadení, v užívateľskej príručke a/alebo na obale.

Niektoré materiály tohto produktu môžu byť znovu použité, ak zariadenie prinesiete do zberného strediska. Opätovné použitie niektorých častí alebo základných materiálov použitých produktov je významným príspevkom pre ochranu životného prostredia.

Ak potrebujete viac informácií o zberných centrách vo vašom regióne, kontaktujte lokálne úrady.

## 5 Tlačidlá

(Vid' obrázky 1 a 2 na prehnutej časti obálky\*\*\*)

1. Vidlicový spínač
2. Tlačidlá priamej pamäti (M1 - M3)
3. LCD displej
4. Tlačidlo Escape „ESC“
5. Potvrzovacie tlačidlo „OK“
6. Tlačidlo pre pohyb nahor „▲“
7. Tlačidlo pre pohyb nadol „▼“
8. Tlačidlo pre novú správu „✉“
9. Tlačidlo ponuky „←“
10. Tlačidlo spätného volania „☎“
11. Tlačidlo prepojenia „R“
12. Tlačidlo prerušenia „P“
13. Tlačidlo pre opakované volanie „☎“
14. Číselná klávesnica
15. Tlačidlo Stlmiť „☹“
16. Indikátor stlmenia
17. Indikátor vyzváňania
18. Tlačidlo pamäti „→“
19. Programovacie tlačidlo „↔“
20. Tlačidlo pre vymazanie „⊗“
21. Háčik pre montáž na stenu
22. Konektor pre telefónny kábel
23. Prepínač hlasitosti vyzváňania
24. Otvory pre montáž na stenu
25. Vyzváňáč
26. Drážky pre káble

## 6 Inštalácia

Pripojte jeden koniec linkového kábla k zásuvke telefónnej linky na stene a druhý koniec k dolnej časti telefónu (23).

Telefón sa napája zo siete. Nie sú potrebné batérie ani sieťový adaptér.

## 7 Nastavenia telefónu

### 7.1 Nastavenie dátumu a času

Ak máte predplatenú službu identifikácie volajúceho a ak váš poskytovateľ telefónnych služieb vysiela s telefónnym číslom aj dátum a čas, hodiny telefónu sa nastavujú automaticky. Rok je potrebné vždy nastaviť manuálne.



Vstúpte do ponuky.



OK



OK

ESC



Zvoľte „DATE TIME“ (**Date Time**).

‘01-05 12-26’

Pomocou číselnej klávesnice zadajte deň, mesiac a čas (4 číslice).

Potvrďte vašu voľbu.

Opustite ponuku.

### 7.2 Doba prepojenia

Tlačidlo (R) stlačte v prípade, ak si želáte využívať určité služby, akou je napríklad „Čakajúci hovor“ (pokiaľ vaša telefónna spoločnosť takúto službu poskytuje), alebo na presmerovanie hovoru v prípade, že používate telefónnu ústredňu (PABX). Doba prerušenia si môžete vybrať (100/300/600 ms).



OK

ESC



Vstúpte do ponuky.

Zvoľte „FLASH TIME“ (**Flash time**).

Potvrďte vašu voľbu.

Zvoľte „100“, „300“ alebo „600“ ms.

Potvrďte vašu voľbu.

Opustite ponuku.

### 7.3 Režim vytáčania (tónová/pulzná voľba)



OK

ESC



Vstúpte do ponuky.

Zvoľte „DIAL MODE“ (**Dial mode**).

Potvrďte vašu voľbu.



OK

ESC



Zvoľte „TONE“ alebo „PULSE“.

Potvrďte vašu voľbu.

Opustite ponuku.

### 7.4 Hlasitosť vyzváňania

Hlasitosť vyzváňania je možné nastaviť pomocou prepínača hlasitosti vyzváňania na spodnej časti telefónu (23).

## 8 Začíname pracovať

### 8.1 Uskutočnenie hovoru



Zadajte telefónne číslo.



Chybne zadané číslo môžete vymazať krátkym stlačením tlačidla vymazania.



Zdvihnite telefón. Telefónne číslo bude volané automaticky.

Dĺžka trvania hovoru sa zobrazí v 2. riadku displeja [mm:ss].

## 8.2 Vypnutie mikrofónu (stlmenie)

Počas hovoru:



Teraz môžete rozprávať bez toho, aby vás volajúci počul.



Môžete pokračovať v hovore.

## 8.3 Volanie posledného čísla

Opätovné vytáčanie posledného čísla.



Zdvihnite telefón.



Naposledy vytočené číslo bude volané automaticky.

# 9 Identifikácia volajúceho

## 9.1 Všeobecné informácie

Ak máte predplatenú službu identifikácie volajúceho, na displeji sa zobrazí telefónne číslo volajúceho.

## 9.2 Zoznam volaní

Do pamäti prístroja Fidelity 1010 môžete uložiť až 90 čísel.

V pohotovostnom režime bude na displeji zobrazený celkový počet prijatých hovorov a počet nových prijatých hovorov vo formáte „CLIP= 00-00“.

## 9.2.1 Posúvanie sa v zozname volaní



Stlačte tlačidlo pre novú správu.



Posúvajte sa v zozname volaní.

## 9.2.2 Volanie čísla zo zoznamu volaní



Zdvihnite telefón.



Stlačte tlačidlo pre novú správu.



Posúvaním sa v zozname volaní vyhľadajte požadované telefónne číslo.



Telefónne číslo bude volané automaticky.

## 9.2.3 Vymazanie čísel zo zoznamu volaní

a) Vymazanie jedného čísla



Stlačte tlačidlo pre novú správu.



Posúvaním sa v zozname volaní vyhľadajte požadované telefónne číslo.



Vybraté číslo môžete vymazať krátkym stlačením tlačidla vymazania. Na displeji sa zobrazí hlásenie „Del Call“.

OK

Potvrďte vašu voľbu.

b) Vymazanie celého zoznamu volaní



Stlačte tlačidlo pre novú správu.



Vstúpte do zoznamu volaní.

3SEC



Vymažte celý zoznam volaní stlačením a podržaním tlačidla vymazania na dobu 3 sekundy. Na displeji sa zobrazí hlásenie „Del All“.

OK

Potvrďte vašu voľbu.

## 9.3 Hlasová pošta

Po obdržaní hlasovej pošty do svojej osobnej schránky hlasovej pošty sa na displeji zobrazí symbol ☒. Po vypočítaní odkazov, ktoré sa nachádzajú v schránke, symbol zmizne.

**\* Dostupnosť v rámci vašej linky si overte u prevádzkovateľa siete.**



## 10 Čísla v pamäti

Môžete naprogramovať 3 priame čísla (1 tlačidlo) a 10 nepriamych čísel (2 tlačidlá). Maximálna dĺžka jednotlivých čísel je 13 číslic.

### 10.1 Pridanie čísla do priamej pamäti



Stlačte programovacie tlačidlo.



Zadajte telefónne číslo.



Chybne zadané číslo môžete vymazať krátkym stlačením tlačidla vymazania.



Potvrďte vašu voľbu.



Stlačte požadované tlačidlo priamej pamäti (M1 - M3) alebo zvolte číslo z intervalu 0 - 9 ako tlačidlo nepriamej pamäti.

### 10.2 Volanie čísla z priamej pamäti



Stlačte požadované tlačidlo priamej pamäti (M1 - M3).



Telefónne číslo bude volané automaticky.

### 10.3 Volanie čísla z nepriamej pamäti



Stlačte tlačidlo pamäti.



Zvoľte číslo nepriamej pamäti.



Telefónne číslo bude volané automaticky.

### 10.4 Vymazania čísla z priamej pamäti



Stlačte požadované tlačidlo priamej pamäti (M1 - M3).



Číslo môžete vymazať krátkym stlačením tlačidla vymazania.

OK

Potvrďte vašu voľbu.

### 10.5 Vymazania čísla z nepriamej pamäti



Stlačte tlačidlo pamäti.



Zvoľte číslo nepriamej pamäti.



Číslo môžete vymazať krátkym stlačením tlačidla vymazania.

OK

Potvrďte vašu voľbu.

### 10.6 Kopírovanie čísla zo zoznamu volaní do priamej alebo nepriamej pamäti



Stlačte tlačidlo pre novú správu.



Posúvaním sa v zozname volaní vyhľadajte požadované telefónne číslo.



Potvrďte vašu voľbu.



Chybne zadané číslice vymažte krátkym stlačením tlačidla vymazania a upravte číslo vhodným spôsobom.



Potvrďte vašu voľbu.



Stlačte požadované tlačidlo priamej pamäti (M1 - M3) alebo zvolte číslo z intervalu 0 - 9 ako tlačidlo nepriamej pamäti.

## 11 Montáž na stenu

Vytiahnite a otočte háčik pre montáž na stenu (21).

Vtlačte háčik na miesto.

Zmerajte a označte na stene miesta dierok pre montáž (24).

Vyvrťajte diery, umiestnite do nich hmoždinky a zaskrutkujte skrutky.

Telefónny kábel môžete umiestniť v drážke (26) na zadnej časti telefónu podľa polohy nástennej telefónnej zásuvky.

Namontujte prístroj na skrutky.

## 12 Technické údaje

Možnosti vytáčania: DTMF (tónová voľba)/PULSE

Prepojenie: 100/300/600 ms

## 13 Záruka

### 13.1 Záručná doba

Zariadenia Topcom majú 24-mesačnú záručnú dobu. Záručná doba začína v deň zakúpenia nového zariadenia. Záruka na batérie je limitovaná na 6 mesiacov po kúpe. Spotrebné materiály alebo chyby spôsobujúce zanedbateľný vplyv na fungovanie alebo na hodnotu zariadenia nie sú zahrnuté v záruke.

Záruka musí byť doložená predložením originálu dokladu o nákupe, na ktorom je označený dátum nákupu a model zariadenia.

### 13.2 Uplatnenie a plnenie záruky

Poruchové zariadenie musí byť vrátené do servisného centra Topcom spolu s platným dokladom o nákupe.

Ak sa chyba vyskytne počas záručnej doby, spoločnosť Topcom alebo jej oficiálne poverené servisné centrum odstráni bezplatne akékoľvek poruchy spôsobené chybami materiálu alebo výroby.

Topcom podľa vlastného uváženia splní svoje záručné záväzky buď opravou alebo výmenou chybných zariadení alebo ich častí. V prípade výmeny sa farba a model môže líšiť od pôvodne zakúpeného zariadenia.

Prvým dňom záručnej doby je deň nákupu výrobku. Záručná doba sa opravou alebo výmenou výrobku prostredníctvom spoločnosti Topcom alebo jej povereným servisným centrom nepredíži.

### 13.3 Odopretie záruky

Záruka nepokrýva poškodenia alebo chyby spôsobené nesprávnym zaobchádzaním alebo použitím a poškodenia, ktoré sú výsledkom použitia neoriginálnych častí alebo príslušenstva neodporúčaného spoločnosťou Topcom.

Bezdrôtové telefóny Topcom sú určené výlučne na prevádzku s dobíjateľnými batériami.

Poškodenia spôsobené použitím nedobíjateľných batérií nie sú kryté zárukou.

Záruka nepokrýva poškodenia spôsobené vonkajšími faktormi ako je blesk, voda či oheň ani poškodenia spôsobené pri preprave.

Záruku nie je možné uplatniť, ak bolo sériové číslo na prístroji zmenené, odstránené alebo je nečitateľné.

Akékoľvek záručné nároky budú neplatné, ak bolo zariadenie opravené, zmenené alebo upravené kupujúcim alebo v nekvalifikovanom servisnom centre, ktoré nie je autorizovaným servisom spoločnosti Topcom.

## 1 İlk kullanımdan önce

Bu yeni masaüstü arayan kimliini gösterme özellikli telefonu satın aldınız için teşekkür ederiz.

### 1.1 Kullanım Amacı

Bu ürün ev içindeki analog bir PSTN hattına balanmak üzere tasarlanmıştır.

### 1.2 Arayan Kimlii

**'Arayan Kimlii' (arayan gösterme) özelliğini kullanmak için bu servisin telefon hattınızda etkinleştirilmesi gerekir. Genelde bu ilevi etkinleştirmek için telefon şirketinizle ayrı bir abonelik yapmanız gerekir. Telefon hattınızda Arayan Kimlii ilevi yoksa, arayan telefon numaraları telefonunuzun ekranında GÖSTERİLMEZ.**

### 1.3 Balant

**CE sembolü, birimin balca R&TTE yönerge gereksinimleri ile uyumlu olduğunu göstermektedir.**

Bu aygıt, 98/482/EC yönetmeliği ile uyumlu olarak bir terminalin Açık Anahtarlama Telefon A'na (PSTN) Pan Avrupa balantsına uygun ve radyo elektrik donanım ve karlı uyumlarının onay hakkındaki 1999/5/EC Yönergesi tarafından belirlenen klavuzlarına göre tasarlanmıştır ve üretilmiştir. Bununla birlikte PSTN'lerde ülkeden ülkeye farklılıklar olabileceği için, yapılacak dorulama ölçümleri her ülkedeki her PSTN balant noktasında en uygun şekilde yapılacaktır. Herhangi bir problem halinde öncelikle darcıyla temas geçin.

Her durumda, AB'dekilerden açıkça farklı olan teknik gereksinimler isteyen kamu veya özel alarlarda kullanımlarından kaçınmanız yan sıra ürünün oluturulduu arlar da göz önüne alınmalıdır.

## 2 Güvenlik talimatları

**Lütfen aadaki güvenlik ve doru kullanımla ilgili bilgileri dikkatlice okuyun. Cihazla ilgili tüm ilevleri tanıyın. Bu tavsiye notlarını saklayın ve gerekirse üçüncü arılara salayın.**

- Temel üniteyi, nemli bir odaya veya bir su kaynana 1,5 metreden yakın bir yere yerletirmeyin. Telefonun yakında su bulundurmeyin.
- Telefonu patlama riski olan yerlerde kullanmayın.
- Pilleri atarken ve telefonun bakımını yaparken çevreye saygı olun.

## 3 Temizlik

Telefonu hafif nemli bir bezle veya anti-statik bir bezle silin. Asla temizlik malzemesi veya andrc çözücü kullanmayın.

## 4 Ürünün (çevreye) atılması



Kullanım ömrünün sonunda, bu ürünü normal ev çöpüne atmamalıdır. Ürünü elektrikli ve elektronik donanımın geri dönüşümü için bir toplama yerine götürmelisiniz. Ürünün, kullanım klavuzunun ve/veya kutunun üzerindeki sembol bunu gösterir.

Bir geri dönüşüm noktasına getirirseniz ürünün materyallerinden bazıları yeniden kullanılabilir.

Kullanılmış ürünün bazı parçaları veya ham maddelerini yeniden kullanarak çevrenin korunmasına önemli bir katkıda bulunabilirsiniz. Bölgenizdeki toplama noktaları hakkında bilgi almaya gerek duyarsanız, lütfen yerel makamlarla irtibat kurun.

## 5 Dümeler

(Katlı kapak sayfasındaki 1. ve 2. resme bakın)

1. Asma Anahtar
2. Dorudan Bellek dümeleri (M1-M3)
3. LCD ekran
4. Çık dümesi 'ESC'
5. Onay dümesi 'OK'
6. Yukarı dümesi '▲'
7. Aşağı dümesi '▼'
8. Yeni mesaj dümesi (✉)
9. Menü dümesi (←)
10. Geri arama dümesi (☎)
11. Flash dümesi 'R'
12. Duraklatma dümesi 'P'
13. Tekrar arama dümesi (↻)
14. Sayısal tuş takımı
15. Sessiz dümesi (📵)
16. Sessiz Açık LED'i
17. Zil LED'i
18. Bellek dümesi (▶)
19. Program dümesi (⚙)
20. Silme dümesi (⊗)
21. Duvara montaj asma yeri
22. Telefon hattı konektörü
23. Zil ses seviyesi anahtar
24. Duvara montaj yerleri
25. Zil
26. Kablo yuvaları

## 6 Kurulum

Telefon kablosunun bir ucunu duvardaki telefon prizine, diğer ucunu ise telefonun altındaki yuvaya sokun (23).

Bu telefon hattı güç alır. Pile veya güç adaptörüne gerek yoktur.

## 7 Telefon ayarları

### 7.1 Tarih ve saat ayarlaması

Arayan Kimliği hizmetine abone değilseniz ve telefon şirketiniz telefon numaranızla birlikte tarihi ve saati de gönderiyorsa, telefonun saati otomatik olarak ayarlanır. Yıllık her zaman için el ile ayarlanmalıdır.



Menüye girin.



'DATE TIME' (Date Time) seçeneğini belirleyin.

OK

'01-05 12-26'



Sayısal tuş takımını kullanarak gün, ay ve saati (4 hane) girin.

OK

Onaylamak için.

ESC

Menüden çıkmak için.

### 7.2 Flash süresi

(R) dümesine basarak, 'Çar Bekletme' gibi belirli hizmetleri (bu hizmet telefon şirketiniz tarafından salıyorsa) kullanabilir veya bir telefon santrali kullanırken (PABX) telefon çağrıları aktarabilirsiniz. Flash süresi seçilebilir (100/300/600ms).



Menüye girin.



'FLASH TIME' (Flash time) seçeneğini belirleyin.

OK

Onaylamak için.



'100', '300' veya '600' ms seçeneğini belirleyin.

OK

Onaylamak için.

ESC

Menüden çıkmak için.

### 7.3 Arama Modu (Tonlu/Darbelen)



Menüye girin.



'DIAL MODE' (Dial mode) seçeneğini belirleyin.

OK

Onaylamak için.



'TONE' veya 'PULSE' seçeneğini belirleyin.

OK

Onaylamak için.

ESC

Menüden çıkmak için.

### 7.4 Zil sesi seviyesi

Zil sesi seviyesi telefonun altındaki Zil Sesi Seviyesi anahtar (23) aracılığıyla ayarlanabilir.

## 8 Balarken

### 8.1 Telefonla arama yapma



Telefon numarasn girin.



Yanl girilen numaray silmek için silme dümesine basn.



Ahizeyi kaldrn. Telefon numaras otomatik olarak çevrilecektir.

Ekrann 2. satrnda çar süresi gösterilir [dd:ss].

### 8.2 Mikrofonu devreden çkarma (sessiz)

Konuma yaparken



Artk arayan kii sizi duymadan rahatça konuabilirsiniz.



Konumanza devam edebilirsiniz.

### 8.3 Son numaray tekrar arama

Son aranan telefon numarasn tekrar aramak için.



Ahizeyi kaldrn.



En son aranan telefon numaras otomatik olarak çevrilecektir.

## 9 Arayan Kimlii

### 9.1 Genel bilgiler

Bir Arayan Kimlii servisine aboneyseniz, ekranda arayan kiinin telefon numaras görüntülenir.

### 9.2 Arama listesi

Fidelity 1010 cihaz 90 numaraya kadar kayıt yapabilir.

Ekranda toplam numara ve bekleme modunda iken gelen aramalar gösterir 'CLIP= 00-00'.

### 9.2.1 Arama Listesi'nde gezinme



Yeni Mesaj dümesine basn.



Arama Listesi'nde gezinmek için.

### 9.2.2 Arama Listesi'nden bir numara arama



Ahizeyi kaldrn.



Yeni Mesaj dümesine basn.



stediiniz telefon numarasn bulana kadar arama listesinde gezinin.



Telefon numaras otomatik olarak çevrilecektir.

### 9.2.3 Arama Listesi'nden bir numara silme

a) Bir numara silme:



Yeni Mesaj dümesine basn.



stediiniz telefon numarasn bulana kadar arama listesinde gezinin.



Seçilen numaray silmek için silme dümesine basn. Ekranda 'Del Call' (Aramay Sil) mesaj görüntülenir.

OK

Onaylamak için.

b) Tüm Arama Listesi'ni silme:



Yeni Mesaj dümesine basn.



Arama listesine girmek için.

3SEC



Tüm arama listesini silmek için silme dümesine 3 saniye boyunca basl tutun. Ekranda 'Del All' (Tümünü Sil) mesaj görüntülenir.

OK

Onaylamak için.

### 9.3 Sesli posta

Kiisel Sesli Posta Kutunuza bir sesli posta geldiinde, ekranda Sesli Posta simgesi ☒ görüntülenir. Posta kutunuzdaki mesajlar dinlediinizde, bu simge kaybolur.

\* **Hattnzda bu özelliin olup olmadn öğrenmek için ebeke operatörünüze bavurun.**

## 10 Bellek numaralar

3 adet Dorudan numara (1 düme ile) ve 10 adet dolayl bellek numaras (2 düme ile) (en fazla 16 basamaklı) programlayabilirsiniz.

### 10.1 Dorudan Bellee bir numara ekleme



Program dümesine basn.



Telefon numarasn girin.



Yanl girilen numaray silmek için silme dümesine basn.



Onaylamak için.



stediiiniz Dorudan Bellek tuuna (M1-M3) basn veya Dolayl Bellek dümesi olarak 0 ile 9 arasnda bir numara seçin.

### 10.2 Bir Dorudan Bellek numarasn arama



stediiiniz Dorudan Bellek tuuna basn (M1-M3).



Telefon numaras otomatik olarak çevrilecektir.

### 10.3 Bir Dolayl Bellek numarasn arama



Bellek dümesine basn.



Dolayl bellek numarasn seçin.



Telefon numaras otomatik olarak çevrilecektir.

### 10.4 Bir Dorudan Bellek numarasn silme



Stediiniz Dorudan Bellek tuuna basn (M1-M3).



Numaray silmek için silme dümesine ksaca basn.

OK

Onaylamak için.

### 10.5 Bir Dolayl Bellek numarasn silme



Bellek dümesine basn.



Dolayl bellek numarasn seçin.



Numaray silmek için silme dümesine ksaca basn.

OK

Onaylamak için.

### 10.6 Arama listesindeki bir telefon numarasn dorudan veya dolayl bellee kopyalama



Yeni Mesaj dümesine basn.



Stediiniz telefon numarasn bulana kadar arama listesinde gezinin.



Onaylamak için.



Yanllkla girilen bir telefon numarasn silmek için silme dümesine ksaca basn ve gerekli deiiklii yapn.



Onaylamak için.



stediiiniz Dorudan Bellek tuuna (M1-M3) basn veya Dolayl Bellek dümesi olarak 0 ile 9 arasnda bir numara seçin.

## 11 Duvara montaj

Duvara montaj asma yerini (21) dar çekin ve çevirin.

Tekrar yerine takn.

Duvara montaj yerlerini (24) ölçün ve iaretleyin.

Delikleri delin, duvar prizlerini yerletirin ve vidalar sktrn.

Telefon kablosu, telefon balama konumuna göre telefonun arkasndaki yuvalara (26) sabitlenebilir.

Telefonu vidalara yerletirin.

## 12 Teknik Veriler

Arama seçenekleri: DTMF(tonlu) / PULSE

Flash: 100/300/600ms

## 13 Garanti

### 13.1 Garanti süresi

Topcom ünitelerinin 24 ay garantisi bulunmaktadır. Garanti süresi yeni ünitenin satın alındı gün balar. Pil garantisi satın alma tarihinden itibaren 6 ayla sınırlıdır. Sarf malzemeleri ve ekipmanın çalması veya deeri üzerinde ihmal edilebilir bir etkiye neden olan kusurlar garanti kapsamında deildir. Bu garanti, üzerinde satın alma tarihi ve ünite-model belirtilen orijinal sat makbuzu gösterilerek ispat edilmelidir.

### 13.2 Garantinin kullanımı

Hatal ünite, geçerli bir satın alma belgesi ile birlikte bir Topcom servis merkezine iade edilmelidir. Garanti süresi içinde üniteye bir hata olutuu takdirde, Topcom veya resmen tayin ettii servis merkezi, malzeme veya üretim hatalarından kaynaklanan her türlü arzay ücretsiz olarak onaracaktır.

Topcom, garanti yükümlülüklerini, hatalı üniteleri veya hatalı ünitelerin parçalarını, kendi takdirleriyle onararak veya deitirerek yerine getirecektir. Deitirme durumunda, renk veya model ilk satın alınan üründen farklı olabilir.

Garanti süresinin başlangıcını ilk satın alma tarihi belirleyecektir. Ünite Topcom veya tayin ettii servis merkezleri tarafından deitirildi veya onarıldı takdirde, garanti süresi uzamaz.

### 13.3 Garantinin istisnalar

Hatal muamele veya kullanımdan kaynaklanan hasar veya arızalar ve Topcom tarafından önerilmeyen, orijinal olmayan parça veya aksesuar kullanımdan kaynaklanan hasarlar garanti kapsamı dışındadır.

Topcom kablosuz telefonlar yalnızca tekrar arj edilebilir piller ile çalışmak üzere tasarlanmıştır. Tekrar arj edilemeyen pillerin kullanımı ile oluşan hasarlar garanti kapsamında deildir.

Garanti, aydınlatma, su veya yangın gibi dış faktörlerden kaynaklanan veya nakliye sırasında oluşan hasarlar kapsamaz.

Ünitenin üzerinde belirtilen seri numarası deitirildi, silindi veya okunamaz hale getirildi takdirde, hiçbir garanti talep edilemez.

Ünite, alıcı veya vasa, resmi olarak tayin edilmemesi Topcom servis merkezleri tarafından onarıldı, deitirildi veya tadil edildi takdirde, her türlü garanti talebi geçersiz olacaktır.







# DEKLARACJA ZGODNOŚCI

My **TOPCOM EUROPE Nv**, Grauwmeer 17, 3001 Heverlee, Belgia,

z pełną odpowiedzialnością deklarujemy, że produkt :

**TYP: Fidelity 1010**

jest zgodny z niezbędnymi wymaganiami i innymi przepisami R&TTE – Dyrektywą 1999/5/EC oraz dyrektywą oznakowania **CE**.

Informacja dodatkowa:

Produkt jest zgodny z wymaganiami:

- ETSI ES 203021-1 V2.1.1:2005
- ETSI ES 203021-2 V2.1.1:2006
- ETSI ES 203021-3 V2.1.1:2006
- TBR 38:1998
- EN 55022/A2:2003
- EN 55024/A2:2003
- EN61000-3-2:2005

Data: 14/07/2006  
Miejscowość: Heverlee , Belgium  
Nazwisko: Verheyden Geert  
Stanowisko: Dyrektor Techniczny

Podpis:

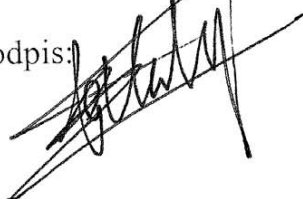

Kontakt: Topcom Europe Nv, departament R&D, Research Park, Grauwmeer 17, 3001 Heverlee, Belgia. Tel : +32 16 398920 , Fax : +32 16 398939



# **TOPCOM<sup>®</sup>**

**visit our website**  
**[www.topcom.net](http://www.topcom.net)**

MA100064

## Free Manuals Download Website

<http://myh66.com>

<http://usermanuals.us>

<http://www.somanuals.com>

<http://www.4manuals.cc>

<http://www.manual-lib.com>

<http://www.404manual.com>

<http://www.luxmanual.com>

<http://aubethermostatmanual.com>

Golf course search by state

<http://golfingnear.com>

Email search by domain

<http://emailbydomain.com>

Auto manuals search

<http://auto.somanuals.com>

TV manuals search

<http://tv.somanuals.com>