

ViewSonic®

PJL9371 XGA LCD Projector



ViewSonic®

- User Guide
- Guide de l'utilisateur
- Bedienungsanleitung
- Guía del usuario
- Guida dell'utente
- Guia do usuário
- Användarhandbok
- Käyttöopas
- Руководство пользователя
- 使用手冊 (繁體)
- 使用手冊 (简体)
- 사용자 안내서

Model No. : VS12680

Godkännandeinformation

FCC-deklaration

Denna enhet efterlever del 15 i FCC-bestämmelserna. Användningen är underkastad följande två omständigheter: (1) denna enhet får inte orsaka skadlig interferens, och (2) denna enhet måste acceptera all interferens som tas emot, inklusive interferens som kan orsaka bristfällig funktion. Den här utrustningen har testats och funnits följa de begränsningar som gäller för en Klass B digitalt tillbehör, enligt avsnitt 15 i FCC-reglerna. Dessa begränsningar är utformade för att ge godtagbart skydd mot skadlig inverkan vid en installation i en bostadsmiljö. Den här utrustningen genererar, använder och kan utstråla radiovågsenergi, och om den inte installeras och används i enlighet med instruktionerna kan den orsaka störningar på radiokommunikation. Det finns ingen garanti för att även en korrekt installation inte ger störningar. Om utrustningen stör radio eller TV mottagningar, vilket kan påvisas genom att stänga av och sätta på utrustningen, uppmanas användaren att försöka korrigera störningen genom en eller flera av de följande åtgärderna:

- Vrid på eller flytta mottagarantennen.
- Öka avståndet mellan utrustningen och mottagaren.
- Anslut utrustningen till en kontakt på en annan krets än den som mottagaren är ansluten till.
- Rådfråga återförsäljaren eller en kunnig radio/TV tekniker

Varning: Ändringar eller modifieringar som inte uttryckligen godkänts av parten som ansvarar för efterlevnad, kan upphäva användarens rätt att använda utrustningen.

Varning: Ändringar eller modifieringar som inte uttryckligen godkänts av parten som ansvarar för efterlevnad, kan upphäva användarens rätt att använda utrustningen.

För Kanada

- Denna digitala enhet i klass B efterlever Kanadas ICES-003.
- Cet appareil numérique de la classe B est conforme à la norme NMB-003 du Canada.

CE-efterlevnad för europeiska länder

 Enheten uppfyller EMC-direktiv 2004/108/EC och lågspänningsdirektiv 2006/95/EC.

Följande information gäller endast för medlemsstater i Europeiska Unionen (EU):

Märket anger överensstämmelse med "Waste Electrical and Electronic Equipment Directive 2002/96/EC (WEEE)."

Märket anger kravet på att använda tillgängliga retur- och insamlingsssystem och att EJ avyttra utrustningen, inkluderat förbrukade eller kasserade batterier, som sorterat kommunalt avfall.



Om batterierna som medföljer utrustningen har den kemiska symbolen Hg, Cd eller Pb, betyder det att batteriet har ett tungmetallinnehåll på mer än 0,0005% kvicksilver eller mer än 0,002% kadmium eller mer än 0,004% bly.



Detta är en klass A-produkter, i EU

Varning: Detta är en klass A-produkt. I hemmiljö kan denna produkt orsaka radiostörningar mot vilka användaren måste vidta åtgärder.

Viktiga säkerhetsföreskrifter

1. Läs dessa föreskrifter.
2. Behåll dessa föreskrifter.
3. Följ alla varningar.
4. Följ alla föreskrifter.
5. Använd inte produkten i närhet till vatten. Varning: för att minska risken för brand eller elektrisk stöt ska du undvika att utsätta apparaten för regn och fukt.
6. Rengör endast med torr trasa.
7. Täck inte över några öppningar. Installera enligt tillverkarens föreskrifter.
8. Installera inte i närhet av värmekällor som t.ex. element, värmeregulator, ugn, eller annan apparatur (inklusive förstärkare) som avger värme.
9. Motverka inte syfter med polariserad eller grundad kontakt. En polariserad kontakt har två flata stift, där det ena stiftet är bredare än det andra. En grundad kontakt har två flata stift samt ett tredje grundande stift. Det bredare stiftet (på polariserad kontakt), eller det tredje stiftet (på grundad kontakt) har ett säkerhetssyfte. Om den medföljande kontakten inte passar i uttaget bör du kontakta en elektriker och få uttaget utbytt.
10. Skydda elsladden från att bli trampad på eller klämd, speciellt intill kontakten, inbyggda eluttag, eller ingången på produkten. Försäkra dig om att eluttaget är placerat i närheten av produkten så att det är lättåtkomligt.
11. Använd endast tillsatser/tillbehör rekommenderade av tillverkaren.
12.  Använd endast tillsammans med vagn, ställ, stativ, hållare eller bord rekommenderat av tillverkaren eller sålt tillsammans med enheten. Vid användning av vagn, var försiktig när du flyttar vagnen/produkten för att undvika skada från fall.
13. Dra ur kontakten om produkten lämnas oanvänd för längre tid.
14. Överlåt allt underhåll till kvalificerad personal. Underhåll behövs när produkten skadats, t.ex. vid skada på elsladden eller kontakten, om vätska spillts eller föremål fallit på produkten, om den har utsatts för regn eller fuktighet, om den inte fungerar som den skall, eller om den tappats.

Deklaration om RoHS-efterlevnad

Denna produkt har utformats och tillverkats i efterlevnad med direktiv 2002/95/EC från det europeiska parlamentet och rådet om restriktion av användning av vissa farliga substanser i elektrisk och elektronisk utrustning (RoHS-direktiv) och har bedömts efterleva de maximala koncentrationvärden som utfärdats av TAC (European Technical Adaptation Committee) enligt nedan:

Substans	Föreslagen maximal koncentration	Faktisk koncentration
Bly (Pb)	0.1%	< 0.1%
Kvicksilver (Hg)	0.1%	< 0.1%
Kadmium (Cd)	0.01%	< 0.01%
Hexavalent krom (Cr ⁶⁺)	0.1%	< 0.1%
Polybrominerade bifenyler (PBB)	0.1%	< 0.1%
Polybrominerade difenyletrar (PBDE)	0.1%	< 0.1%

Vissa produktkomponenter enligt angivet ovan är undantagna enligt RoHS-direktivens annex enligt nedan:

Exempel på undantagna komponenter är:

1. Kvicksilver i kompakta lysrör som ej överstiger 5 mg per lampa och i andra lampor som inte nämns specifikt i RoHS-direktivens annex.
2. Bly i glas i katodbildrör, elektroniska komponenter, lysrör och elektroniska keramiska delar (t ex piezoelektroniska enheter).
3. Bly i högtemperaturlödnings (t ex blybaserade legeringar som innehåller minst 85 % blyvikt).
4. Bly som ett fördelningselement i stål innehållande upp till 0,35 % blyvikt, aluminium innehållande upp till 0,4% blyvikt och som en kopparlegering innehållande upp till 4 % blyvikt.

Ta copyrightt på information

Copyright © ViewSonic® Corporation, 2009. Alla rättigheter förbehålles.

Apple, Mac och ADB är registrerade varumärken för Apple Inc.

Microsoft, Windows, Windows NT, och Windows-logotyper är registrerade varumärken för Microsoft Corporation i USA och andra länder.

ViewSonic, logotyperna med de tre fåglarna och OnView är registrerade varumärken för ViewSonic Corporation.

VESA och SVGA är registrerade varumärken för Video Electronics Standards Association.

DPMS och DDC är varumärken för VESA.

PS/2, VGA och XGA är registrerade varumärken för International Business Machines Corporation.

Begränsad ansvarighet: ViewSonic Corporation skall inte hållas ansvariga för tekniska eller redigeringsmässiga fel eller försummelser innefattade häri. Företaget ansvarar inte heller för oförutsedda eller indirekta skador som kan bli följden av att detta material tillhandahålls och inte heller för användandet av denna produkt.

I den fortlöpande produktförbättringens intresse förbehåller sig ViewSonic Corporation rätten att ändra produktspecifikationerna utan föregående meddelande. Informationen i detta dokument kan ändras utan föregående meddelande.

Ingen del av detta dokument får kopieras, reproduceras eller överföras på något sätt eller i något syfte utan föregående skriftligt tillstånd från ViewSonic Corporation.

Produktregistrering

Tillgodose framtida behov och erhåll ytterligare produktinformation allteftersom den blir tillgänglig genom att registrera produkten på Internet på: www.viewsonic.com. ViewSonic's installations-CD ger dig möjlighet att skriva ut registreringsformuläret som du kan skicka med vanlig post eller faxa till ViewSonic.

Inkösuppgifter

Produktnamn:	PJL9371 ViewSonic XGA LCD Projector
Modellnummer:	VS12680
Dokumentnummer:	PJL9371_UG_SWD Rev. 1A 07-01-09
Serienummer:	_____
Inköpsdatum:	_____

Personligt identifikationsnummer (PIN):



Lampan i denna produkt innehåller kvicksilver. Kassera i enlighet med lokal miljölagstiftning.

Projektor PJL9371

Bruksanvisningens (detaljerad) Funktionsguide

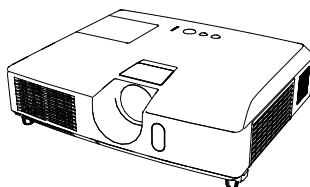

Tack för att du har köpt denna projektor.

⚠ VARNING ► Före användandet av denna produkt, se till att ha läst igenom alla manualer för produkten. Se till att du läser "**Säkerhetsföreskrifter**" först. Efter att du läst dem, håll denna information på säker plats för framtida bruk.

Om denna manual

Flera symboler används i denna manual. Symbolernas betydelser beskrivs nedan.

⚠ VARNING Denna symbol indikerar information som, om den ignoreras, eventuellt kan resultera i personskada eller t.o.m. dödsfall till följd av felaktig hantering.

⚠ FÖRSIKTIGT Denna symbol indikerar information som, om den ignoreras, eventuellt kan resultera i personskada eller fysisk sakskada till följd av felaktig hantering.

ANMÄRKNING Denna varnar för orsak till problem.

Läs vidare på de sidor som anges med siffror efter denna symbol.

NOTERA • Informationen i denna manual är föremål för förändringar utan föregående avisering.

- Tillverkaren tar inget ansvar för ev. fel som kan uppträda i denna manual.
- Reproduktion, överföring eller kopiering av hela eller delar av detta dokument är inte tillåtet utan uttryckligt, skriftligt godkännande.

Varumärkesinformation

- Mac® är ett registrerat varumärke som tillhör Apple Inc.
- Windows® är ett registrerat varumärke som tillhör Microsoft Corporation i USA och/eller andra länder.
- VESA och DDC är varumärken som tillhör Video Electronics Standard Association.

Alla övriga varumärken är respektive varumärkesägares egendom.

Innehåll

Om denna manual	1	BILD-meny	26
Innehåll	2	LJUSSTYRKA, KONTRAST, GAMMA, FÄRGTEMP., FÄRG, FÄRGTON, SKÄRPA, AKTIV IRIS, MITT MINNE	
Projektorfunktioner	3	VISA-meny	29
Förberedelser	3	ASPEKT, OVERSCAN, V POSITION, H POSITION, H FAS, H STORLEK, AUTOJUSTERING UTFÖR	
Kontrollera förpackningens innehåll.	3	INSIGNAL-meny	31
Artikelnamn	4	PROGRESSIV, VIDEO NR, FÄRGZON, COMPONENT, VIDEOFORMAT, COMPUTER-IN, BILD LÄS, UPPLÖSNING	
Projektor	4	INSTÄLL-meny	34
Kontrollpanel	5	AUTO KEYSTONE (EXEKVERA), KEYSTONE, ECOLÄGE, SPEGLING, VÄNTLÄGE, MONITOR UT	
Baksidespanel	5	LJUD-meny	36
Fjärrkontroll	6	VOLYM, HÖGTALARE, LJUDKÄLLA	
Ställa in	7	SKÄRMBILD-meny	37
Uppställning	7	SPRÅK, MENYLÄGE, BLANK, UPPSTART, MinSkärm, MinSkärm Lås, MEDDELANDE, KÄLLNAMN, MALL, C.C. (Closed Caption)	
Ansluta dina enheter	9	OPTION-meny	42
Ansluta strömförsörjningen	11	AUTOSÖK, AUTO KEYSTONE, DIREKT PÅ, AUTO FRÅN, LAMP TID, FILTER TID, MIN KNAPP, MIN KÄLLA, SERVICE	
Använda säkerhetsbygeln och urtaget	11	SÄKERHET-meny	47
Fjärrkontroll	12	ÄNDRA SÄKERHETSLÖSENORD, MinSkärm LÖSENORD, PIN LÅS, POSITIONSDETEKTOR, LÖSENORD MIN TEXT, VISNING AV MIN TEXT, SKRIVA MIN TEXT, SÄKERHETSINDIKATOR	
Sätta i batterier	12	Underhåll	53
Om fjärrkontrollens signal	12	Byta ut lampan	53
Ändra fjärrkontrollens signalfrekvens	13	Rengöring och byte av luftfiltret	55
Ström på/av	14	Övrig skötsel	56
Sätta på strömmen	14	Felsökning	57
Avstängning av strömmen	14	Relaterade meddelanden	58
Använda	15	Angående indikatorlamporna	59
Justera volymen	15	Stänga av projektorn	61
Temporärt stänga av ljudet	15	Återställning av alla inställningar	61
Välja en ingångssignal	15	Fenomen som lätt kan misstas för att vara maskindefekter	61
Söka efter en ingångssignal	17	Specifikationer	64
Välja ett bildförhållande	17	RS-232C Communication	66
Justera projektorn i höjdled	18		
Justera zoom och fokus	18		
Använda den automatiska justeringsfunktionen	19		
Justera positionen	19		
Korrigera keystone-störningar	20		
Använda förstöringsfunktionen	20		
Frysa skärmen tillfälligt	21		
Temporärt gå till tomskärmen	21		
Använda meny-funktionen	22		
ENKEL MENY	24		
ASPEKT, AUTO KEYSTONE (EXEKVERA), KEYSTONE, BILD LÄGE, ECOLÄGE, SPEGLING, ÅTERSTÄLL, FILTER TID, SPRÅK, DETALJ. MENY, AVSLUTA			

Projektorfunktioner

Projektorn erbjuder dig ett brett användande av följande funktioner.

- ✓ Denna projektor har flera olika I/O-portar som täcker de flesta behov.
- ✓ Denna projektor klarar av att visa stora bilder även i ett trångt utrymme.
- ✓ Det nya systemet med dubbla lager filter beräknas hålla längre och ger dig mindre besvär med underhåll.
- ✓ Den inbyggda 16W-högtalaren ger tillräckligt ljudvolym i ett stort utrymme, som ett klassrum, utan externa högtalare.

Förberedelser

Kontrollera förpackningens innehåll

Din projektor kommer med artiklarna nedan. Kontrollera att alla artiklar finns. Vänd dig omedelbart till din återförsäljare om något skulle fattas.

- (1) Fjärrkontroll med två AA-batterier
- (2) Strömkabel
- (3) Datorkabel
- (4) Linslock
- (5) Bruksanvisningens (Bok x1, CD x1)

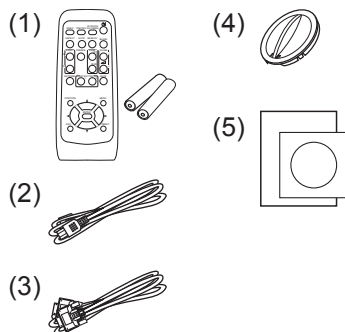

NOTERA • Behåll originalemballaget för framtida förflyttning. Se till att du använder originalemballaget när du flyttar projektorn. Var särskilt försiktig med linsen.

Projektor

- (1) Lamplucka
Lampan sitter innanför.
- (2) Zoom/fokusringskydd
- (3) Fokusring
- (4) Zoomring
- (5) Manöverpanel
- (6) Höjdjusterknappar (x 2)
- (7) Höjdjusterfötter (x 2)
- (8) Fjärrsensor
- (9) Lins
- (10) Luftintag
- (11) Filterlucka
Luftfilter och luftintag sitter innanför.
- (12) Högtalare
- (13) Utblåsöppning
- (14) **AC IN** (AC-ingång)
- (15) Baksidespanel
- (16) Säkerhetsbygel
- (17) Säkerhetsurtag

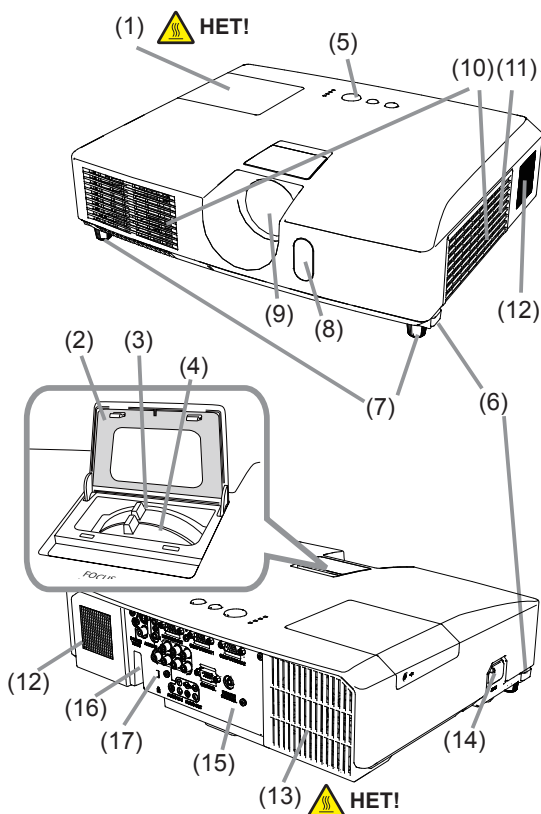

⚠ VARNING ► HET! : Berör inte området kring lampluckan och luftutblåset under användning eller precis efter användning, eftersom det är mycket varmt.

► Titta inte in i linsen eller utblåsöppningarna medan lampan är påslagen, eftersom det kraftiga ljuset inte är bra för ögonen.

► Manövrera inte höjdjusterknapparna utan att hålla i projektorn ordentligt, eftersom projektorn då kan falla.

⚠ FÖRSIKTIGT ► Ha god ventilation för att förhindra projektorn från att bli alltför varm. Blockera eller hindra inte på något vis luftöppningarna. Placera inte någonting som kan fastna eller sugas in i luftöppningarna, i dessas närhet. Rengör luftfiltret regelbundet.

► Använd inte säkerhetsbygeln och säkerhetsurtaget för att förhindra projektorn från att falla ned, eftersom de inte är dimensionerade för detta.

Kontrollpanel

- (1) **STANDBY/ON**-knapp
- (2) **INPUT**-knapp
- (3) **MENU**-knapp
Den består av en fyrdelad markörknapp.
- (4) **POWER**-indikator
- (5) **TEMP**-indikator
- (6) **LAMP**-indikator
- (7) **SECURITY**-indikator

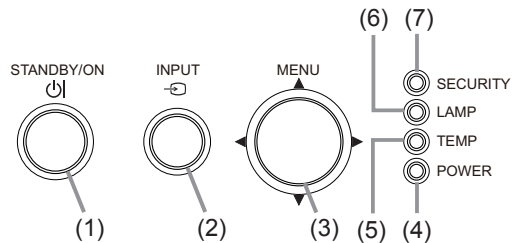

Baksidespanel

- (1) **AUDIO IN1**-port
- (2) **AUDIO IN2**-port
- (3) **COMPUTER IN1**-port
- (4) **COMPUTER IN2**-port
- (5) **MONITOR OUT**-port
- (6) Avstängningsbrytare
- (7) **CONTROL**-port
- (8) **COMPONENT** (Y, Cb/Pb, Cr/Pr)-portar
- (9) **VIDEO**-port
- (10) **S-VIDEO**-port
- (11) **AUDIO IN3 (R, L)**-portar
- (12) **AUDIO OUT (R, L)**-portar
- (13) **REMOTE CONTROL**-port
För anslutning av fjärrkontroll med laser och sladd (tillval).

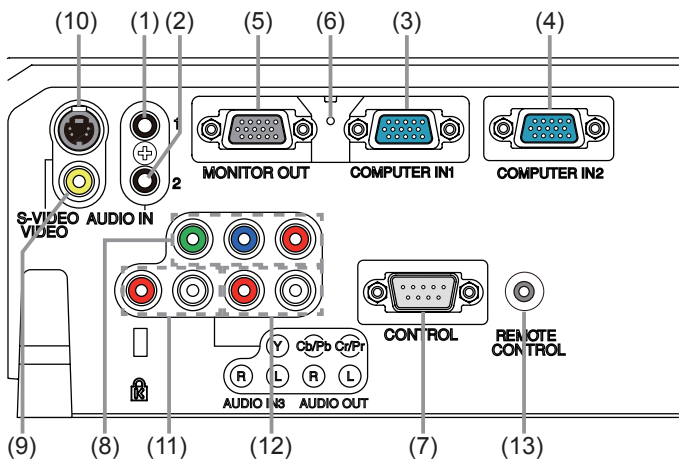

⚠ FÖRSIKTIGT ► Använd avstängningsbrytaren endast när projektorn inte slås av med den normala proceduren, eftersom denna strömbrytare stoppar driften av projektorn utan att kyla ned den.

Fjärrkontroll

- (1) VIDEO-knapp
- (2) COMPUTER-knapp
- (3) SEARCH-knapp
- (4) STANDBY/ON-knapp
- (5) ASPECT-knapp
- (6) AUTO-knapp
- (7) BLANK-knapp
- (8) MAGNIFY - ON-knapp
- (9) MAGNIFY - OFF-knapp
- (10) MY SOURCE/DOC.CAMERA-knapp
- (11) VOLUME- -knapp
- (12) PAGE UP-knapp *
- (13) PAGE DOWN-knapp *
- (14) VOLUME+ -knapp
- (15) MUTE-knapp
- (16) FREEZE-knapp
- (17) MY BUTTON - 1-knapp
- (18) MY BUTTON - 2-knapp
- (19) KEYSTONE-knapp
- (20) POSITION-knapp
- (21) MENU-knapp
- (22) ▲/▼/◀/▶-markörknappar
- (23) ENTER-knapp
- (24) ESC-knapp
- (25) RESET-knapp
- (26) Batterilucka

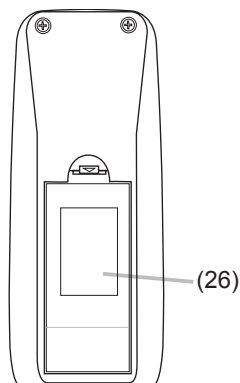
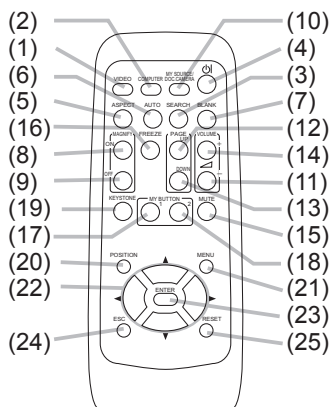

Baksidan av fjärrkontrollen

NOTERA • Knapp märkt “*” stöds inte på denna projektor.

Ställa in

Installera projektorn i enlighet med den miljö och det sätt som projektorn kommer att användas i.

Uppställning

Se bilderna och tabellerna nedan för att avgöra skärmens storlek och projiceringsavstånd.

De värden som anges i tabellen är uträknade för en helbildsskärm: 1024×768.

- (a) Skärmstorlek (diagonalt) (b) Avstånd mellan projektor och skärm (±10%)
 (c1), (c2) Höjd på skärmen (±10%)

På ett horisontalt underlag

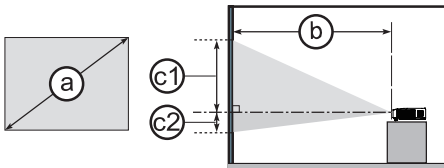

Nedhängd från taket

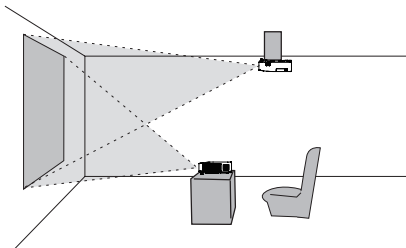
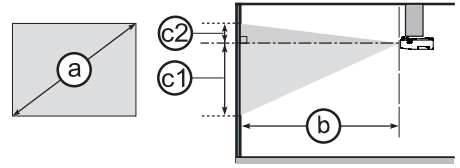

- Se till att det är minst 30 cm fritt utrymme mellan sidorna på projektorn och närliggande föremål som väggar.
- I fall med specialinstallation som t ex från taket, kan vissa monteringsstillbehör och service krävas. Konsultera din återförsäljare angående installationen.

(a) Skärmens storlek (diagonalt)		4:3 skärm								16:9 skärm							
		(b) Projektionsavstånd				(c1) Skärmens höjd		(c2) Skärmens höjd		(b) Projektionsavstånd				(c1) Skärmens höjd		(c2) Skärmens höjd	
		Min.		Max.		cm		tum		Min.		Max.		cm		tum	
typ (tum)	m	m	tum	m	tum	cm	tum	cm	tum	m	tum	m	tum	cm	tum	cm	tum
30	0,8	0,9	34	1,0	41	41	16	5	2	1,0	38	1,1	45	39	15	-1	0
40	1,0	1,2	46	1,4	55	55	22	6	2	1,3	51	1,5	60	51	20	-2	-1
50	1,3	1,5	58	1,8	69	69	27	8	3	1,6	64	1,9	76	64	25	-2	-1
60	1,5	1,8	70	2,1	83	82	32	9	4	1,9	77	2,3	91	77	30	-2	-1
70	1,8	2,1	82	2,5	97	96	38	11	4	2,3	89	2,7	106	90	35	-3	-1
80	2,0	2,4	94	2,8	112	110	43	12	5	2,6	102	3,1	122	103	41	-3	-1
90	2,3	2,7	106	3,2	126	123	49	14	5	2,9	115	3,5	137	116	46	-4	-1
100	2,5	3,0	118	3,6	140	137	54	15	6	3,3	128	3,9	153	129	51	-4	-2
120	3,0	3,6	142	4,3	168	165	65	18	7	3,9	154	4,7	183	154	61	-5	-2
150	3,8	4,5	177	5,3	211	206	81	23	9	4,9	193	5,8	229	193	76	-6	-2
200	5,1	6,0	237	7,1	281	274	108	30	12	6,6	258	7,8	306	257	101	-8	-3
250	6,4	7,5	297	8,9	352	343	135	38	15	8,2	323	9,7	383	322	127	-10	-4
300	7,6	9,0	356	10,7	422	411	162	46	18	9,9	388	11,7	460	386	152	-12	-5

Uppställning (fortsättn.)

⚠ VARNING ► Placera projektorn i ett stabilt, horisontellt läge. Om projektorn faller eller välts, kan detta orsaka personskada och/eller skada på projektorn. Att använda en skadad projektor kan sedan resultera i brand- och/eller elstötar.

- Placera inte projektorn på en ostadig, lutande eller vibrerande yta såsom ett rangligt eller lutande ställ.
- Placera inte projektorn på sidan eller stående på fronten eller baksidan.
- Rådgör med din återförsäljare innan en specialinstallation så som upphängning från ett tag eller någon annan stans.

► Placera projektorn på ett svalt ställe och se till att det finns tillräcklig ventilation. Den höga temperaturen i projektorn skulle kunna orsaka brand, brännskador och/eller defekter i projektorn.

- Blockera eller hindra inte på något vis projektorns luftöppningar.
- Håll ett avstånd på 30 cm eller mer från projektorns sidor till andra objekt såsom väggar.
- Placera inte projektorn på metallföremål eller någonting som blir svagt i värme.
- Placera inte projektorn på mattor, kuddar eller textilier.
- Placera inte projektorn i direkt solljus eller nära heta föremål såsom kaminer.
- Placera inte föremål nära linsen, ventilerna eller ovanpå projektorn.
- Placera inte någonting som kan sugas in i eller fastna i luftöppningarna på undersidan av projektorn. Denna projektor har vissa luftöppningar även undertill.

► Placera inte projektorn där den kan bli våt. Om projektorn blir våt eller om vätska kommer in i projektorn kan detta orsaka brand, elfara och/eller defekter i projektorn.

- Placera inte projektorn i våtutrymmen eller utomhus.
- Placera inte någonting som innehåller vätska nära projektorn.
- Använd endast de monteringsstillbehör tillverkaren specificerat och låt servicepersonal utföra installation och nedtagning av projektorns installationstillbehör.

- Läs och behåll installationstillbehörens bruksanvisning.

⚠ FÖRSIKTIGT ► Undvik att placera projektorn på rökig, fuktig eller dammig plats. Om projektorn placeras på sådana platser kan detta orsaka brand, elfara och/eller defekter i projektorn.

- Placera inte projektorn nära luftfuktare, rökutrymmen eller kök.
- Placera projektorn så att starkt ljus inte direkt träffar projektorns fjärrsensor.

Ansluta dina enheter

Se till att du läser manualerna för enheterna innan du ansluter dem till projektorn. Se till att alla enheter är lämpliga att anslutas till denna produkt, och förbered kablar som krävs för anslutningen. Se de följande illustrationerna för att ansluta dem.

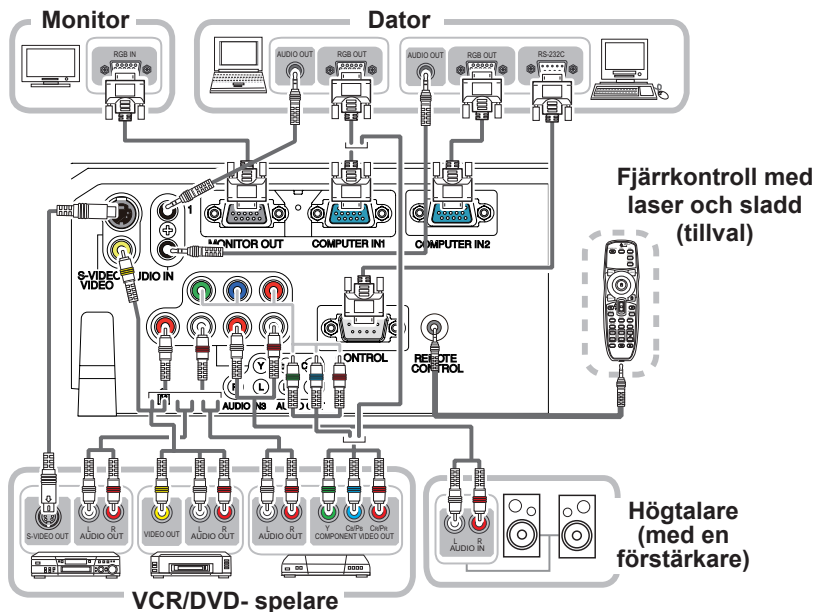

- ⚠ VARNING** ► Montera inte isär eller modifiera projektorn eller tillbehören.
 ► Var försiktig så att du inte skadar kablar, och använd inte skadade kablar.
- ⚠ FÖRSIKTIGT** ► Stäng av alla enheter och koppla loss deras strömkablar innan du ansluter dem till projektorn. Att ansluta en strömansluten enhet till projektorn kan generera extremt höga ljud eller andra onormala händelser, vilket kan resultera i defekter eller skador på enheten och projektorn.
- Använd lämpliga tillbehör och för ändamålet avsedda kablar. Fråga din återförsäljare om andra kablar än de medföljande, vilka enligt bestämmelserna kanske måste vara av en specifik längd eller vara utrustade med en kärna. För kablar med en kärna endast i ena änden, skall änden med kärnan anslutas till projektorn.
- Se till att enheter är anslutna till rätt portar. En felaktig anslutning kan resultera i defekt eller skada på enheten och projektorn.
- ANMÄRKNING** ► Använd kablar med raka kontakter, inte vinklade, eftersom projektorns ingångskontakter är försänkta.

NOTERA • COMPUTER IN1/2-porten stöder även componentsignaler. Specifika adapter eller specifika kabel krävs för en komponentvideoingång till projektorn.
 • Använd en kabel med 3,5 mm diameter stereominiuttag för att ansluta fjärrkontroll med laser och sladd (tillval) till projektorn.

Ansluta dina enheter (fortsättn.)

- NOTERA** • Se till att du läser manualerna för enheterna innan du ansluter dem till projektorn, och se till att alla enheter är lämpliga att anslutas till denna produkt. Innan du ansluter till en PC, kontrollera signalnivå, signaltiming och upplösning.
- Vissa signaler kan behöva en adapter för att ledas in i denna projektor.
 - Vissa PC:s har flera skärmvisningslägen, vilka kan omfatta vissa signaler som inte stöds av denna projektor.
 - Även om projektorn kan visa signaler med en upplösning upp till UXGA (1600X1200), kommer signalen att konverteras till projektorns panelupplösning innan den visas. Det bästa visningsresultatet åstadkoms om upplösningarna hos insignalen och projektorpanelen är identiska.
 - När du håller på att ansluta, se till att formen på kontaktdonen passar porten där de ska anslutas. Och se till att dra åt skruvarna på anslutningar som har skruvar.
 - När du ansluter en bärbar dator till projektorn, se till att aktivera PC:ns externa RGB-utgång. (ställ in den bärbara datorn till CRT-visning eller till samtidig LCD- och CRT-visning.) För detaljer om hur detta görs, se instruktionsmanualen för den bärbara datorn.
 - När bildupplösningen ändras på en PC och därmed på en insignal, kan den automatiska inställningsfunktionen ta viss tid och den kanske inte slutförs. I detta fall kanske du inte kommer att kunna se en kryssruta för att välja "JA/NEJ" för den nya upplösningen i Windows. Sedan återgår upplösningen till den ursprungliga. Det kan möjligen rekommenderas att använda andra CRT- eller LCD-monitorer för att ändra upplösningen.
 - I vissa fall kanske denna projektor inte visar en riktig bild eller någon bild alls på skärmen. Exempelvis kanske den automatiska inställningen inte fungerar korrekt med vissa insignaler. En insignal av komposit-synk eller "synk på G" kan göra projektorn förvirrad så att den ej visar en korrekt bild.

Om Plug-and-Play-egenskaper

Plug-and-Play är ett system bestående av en PC, dess operativsystem och kringutrustning (t.ex. skärmenheter). Denna projektor är VESA DDC 2B-kompatibel. Plug-and-Play kan användas genom att ansluta denna projektor till en PC som är VESA DDC (display data channel)-kompatibel.

- Utnyttja denna funktion genom att ansluta en datorkabel till **COMPUTER IN1**-porten (DDC 2B-kompatibel). Plug-and-Play kanske inte fungerar korrekt om du försöker med någon annan typ av anslutning.
- Använd standarddrivrutinerna i din PC eftersom denna projektor är en Plug-and-Play-monitor.

Ansluta strömförsörjningen

1. Sätt i strömsladdens kontakt till **AC IN** (AC-ingång) på projektorn.
2. Sätt in strömsladdens stickkontakt i uttaget. Inom ett par sekunder från det att nätsladden anslutits kommer **POWER**-indikatorn att tändas med ett fast orange ljus.

Kom ihåg att när funktionen DIREKT PÅ är aktiverad kommer anslutning av nätsladden att slå på projektorn.

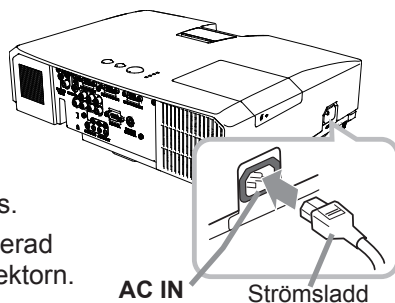

⚠ VARNING ► Var extra försiktig när du ansluter strömsladden, då en felaktig anslutning kan resultera i brand och/eller elektriska stötar.

- Använd endast strömsladden som medföljer projektorn. Om den är skadad, kontakta din återförsäljare för att få en ny hel.
- Koppla endast in strömsladden i ett nätuttag som har en spänning som sladden är avsedd för. Nätuttaget förfinnas i närheten av projektorn och vara lättåtkomligt. Ta ur strömsladden för total fränkoppling.
- Modifiera aldrig strömsladden.

Använda säkerhetsbygeln och urretaget

En i handeln förekommande anti-stöld-kedja eller vajer på upp till 10 mm i diameter kan fästas till säkerhetsbygeln på projektorn. Denna produkt har även säkerhetsurtag för Kensington-lås. För detaljer, se manualen för säkerhetsanordningen.

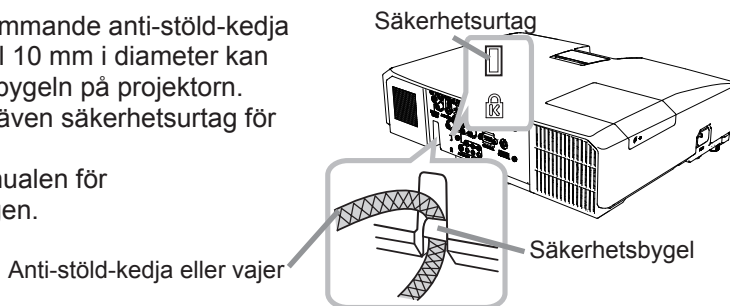

⚠ VARNING ► Använd inte säkerhetsbygeln och -urretaget för att förhindra projektorn från att falla ned, eftersom de inte är avsedda för detta.

⚠ FÖRSIKTIGT ► Placera inte en anti-stöld-kedja eller -vajer nära utblåsöppningarna. Den kan bli för varm.

NOTERA • Säkerhetsbygeln och -urretaget innebär inte ett omfattande stöldskydd. De är avsedda att användas som en kompletterande stöldskyddsåtgärd.

Fjärrkontroll

Sätta i batterier

Sätt i batterierna i fjärrkontrollen innan du använder den. Om fjärrkontrollen börjar fungera dåligt, börja med att byta ut batterierna. Om du inte använder fjärrkontrollen under en längre period, ta ut batterierna ur fjärrkontrollen och lagra dem på en säker plats.

1. Ta bort batteriluckan genom att fatta tag i dess hakdel.
2. Sätt i två AA-batterier (**HITACHI MAXELL, Art. nr. LR6 eller R6P**) med deras plus- och minuspoler rättvända såsom visas på fjärrkontrollen.
3. Sätt tillbaka batteriluckan i pilens riktning och snäpp tillbaka den på plats.

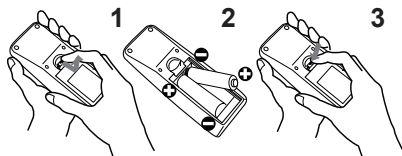

⚠ VARNING ► Hantera alltid batterier försiktigt och använd dem endast enligt anvisningarna. Felaktig användning kan resultera i batteriexplosion, sprickor eller läckage, vilket skulle kunna resultera i brand, skada och/eller förorening av miljön.

- Se till att endast använda angivna batterier. Använd inte batterier av olika typer samtidigt. Blanda inte ett nytt batteri med ett använt.
 - Se till att plus- och minuspolerna är korrekt riktade när du sätter i ett batteri.
 - Håll batterier borta från barn och djur.
 - Ladda inte upp, kortslut eller montera isär ett batteri.
 - Låt inte ett batteri komma i kontakt med eld eller vatten. Förvara batterier på en mörk, sval och torr plats.
 - Om du observerar batteriläckage, torka bort det som läckt och sätt i ett nytt batteri.
- Om du får batterisubstans på kropp eller kläder, skölj rikligt med vatten omedelbart.
- Följ lokala lagar vid omhändertagande av batteriet.

Om fjärrkontrollens signal

Fjärrkontrollen fungerar ihop med projektorns fjärrsensor.

Projektorn har en fjärrsensor på fronten.

Sensorn avkänner signalen inom följande område när sensorn är aktiv:

60 grader (30 grader till vänster och höger om sensorn) med 3 meters räckvidd.

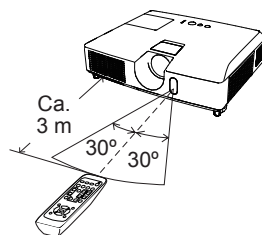

NOTERA • En fjärrkontrollsignal som reflekteras mot skärmen eller liknande kan fungera. Om det är svårt att nå sensorn direkt, försök att få signalen att reflekteras.

- Fjärrkontrollen använder infrarött ljus för att sända signaler till projektorn (Klass 1-lysdiod), så se till att använda fjärrkontrollen i ett område fritt från hinder som kan blockera fjärrkontrollens signal till projektorn.
- Fjärrkontrollen kanske inte fungerar korrekt om kraftigt ljus (såsom direkt solljus) eller ljus från extremt nära håll (såsom från lysrör) lyser på fjärrsensorn på projektorn. Justera projektorns läge för att undvika sådant ljus.

Ändra fjärrkontrollens signalfrekvens

Den medföljande fjärrkontrollen har två möjliga signalfrekvenser, Läge 1:NORMAL and Läge 2:HÖG. Om fjärrkontrollen inte fungerar korrekt, försök att ändra signalfrekvensen.

För att ställa in läget, håll de två knapparna som anges nedan, samtidigt intryckta i ungefär tre sekunder.

- (1) Sätt till Läge 1:NORMAL... **VOLUME-** - och **RESET-** knapparna
- (2) Sätt till Läge 2:HÖG... **MAGNIFY OFF-** och **ESC-** knapparna

Kom ihåg att "FJÄRR FREKVEN" under SERVICE i OPTION-menyn på projektorn skall ställas till samma läge som fjärrkontrollen.

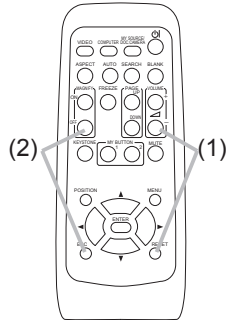

Ström på/av

Sätta på strömmen

1. Se till att strömsladden är stadigt och korrekt ansluten till projektorn och uttaget.
2. Se till att **POWER**-indikatorn lyser orange. Ta sedan av linslocket.
3. Tryck på **STANDBY/ON**-knappen på projektorn eller fjärrkontrollen. Projektorlampan tänds och **POWER**-indikatorn börja blinka grönt. När strömmen är helt på, slutar indikatorn blinka och lyser stadigt grönt.

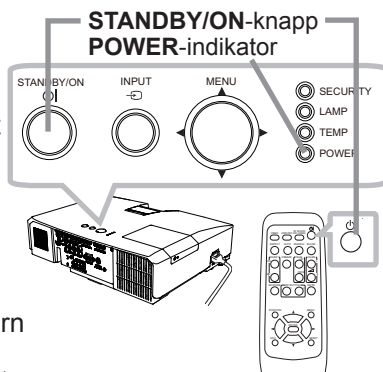

För att visa bilden, välj en insignal enligt avsnittet "Välja en ingångssignal".

Avstängning av strömmen

1. Tryck på **STANDBY/ON**-knappen på projektorn eller fjärrkontrollen. Meddelandet "Stänga av?" visas på skärmen i ca 5 sekunder.
2. Tryck på **STANDBY/ON**-knappen igen medan meddelandet visas. Projektorlampan släcks och **POWER**-indikatorn börjar blinka orange. Sedan slutar **POWER**-indikatorn blinka och lyser stadigt orange när lampkylningen är klar.
3. Sätt på linslocket efter det att **POWER**-indikatorn lyser fast orange.

Vänta minst ca 10 minuter med att slå på projektorn efter avstängningen. Om du slår på projektorn inom för kort tid kan detta korta ner livslängden på vissa förbrukningsdelar i projektorn.

⚠ VARNING ► Ett kraftigt ljus avges när projektorströmmen är påslagen. Titta inte in i projektorns lins eller in i projektorn genom någon av dess öppningar.
► Berör inte området kring lampluckan och luftutblåset under användning eller precis efter användning, eftersom det är mycket varmt.

NOTERA • Slå ström på/av i rätt ordning. Slå på ström till projektorn innan du slår på de anslutna enheterna.

- Denna projektor har funktionen som kan få projektorn att slås på/av automatiskt. Se artiklarna DIREKT PÅ och AUTO FRÅ i menyn OPTION.
- Använd avstängningsbrytaren endast när projektorn inte slås av efter den normala proceduren.

Använda

Justera volymen

VOLUME+/- -knappar

1. Använd **VOLUME+/-** -knapparna för att justera volymen.
 - En dialog visas på skärmen som hjälper dig att justera volymen. Även om du inte gör någonting försvinner dialogen automatiskt efter några sekunder.
 - När i \times har valts som aktuell bildingångsport, är volyminställningen inaktiverad. Se LJUDKÄLLA under LJUD-menyen.
 - När projektorn är i vänteläge, kan volymen justeras om \times inte är vald till AUDIO UT VÄNTA och NORMAL är vald till VÄNTLÄGE i menyn INSTÄLL.

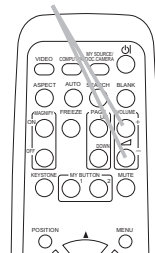

Temporärt stänga av ljudet

MUTE-knapp

1. Tryck på **MUTE**-knappen på fjärrkontrollen.
 - En dialog visas på skärmen som indikerar att du har tystat ljudet. För att återställa ljudet, tryck på **MUTE-**, **VOLUME+** - eller **VOLUME-** -knappen. Även om du inte gör någonting försvinner dialogen automatiskt efter några sekunder.
 - När i \times har valts som aktuell bildingångsport, är ljudet alltid avstängt. Se LJUDKÄLLA under LJUD-menyen.
 - C.C. (Closed Caption) aktiveras automatiskt när ljudet stängs av och ingångssignaler som innehåller C.C. tas emot. Funktionen är tillgänglig endast när signalen är NTSC för **VIDEO** eller **S-VIDEO** eller 480i@60 för **COMPONENT**, **COMPUTER IN1**, eller **COMPUTER IN2** och när AUTO valts för SKÄRM i C.C.-menyn i SKÄRMBILD-menyen.

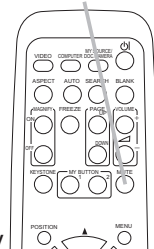

Välja en ingångssignal

1. Tryck på **INPUT**-knappen på projektorn.
 - Varje gång du trycker på knappen, växlar projektorn från aktuell port till en ny ingångsport enligt nedan.
 - COMPUTER IN 1 → COMPUTER IN 2
 - VIDEO ← S-VIDEO ← COMPONENT (Y, Cb/Pb, Cr/Pr) ←
 - Medan PÅ är valt under AUTOSÖK i OPTION-menyen, kommer projektorn fortsätta att kontrollera portarna i ordningen ovan om och om igen tills en insignal detekteras.

INPUT-knapp

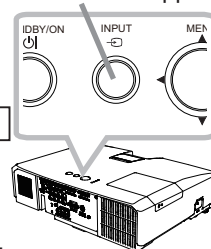

(fortsättn. på nästa sida)

Välja en ingångssignal (fortsättn.)

- Tryck på **COMPUTER**-knappen på fjärrkontrollen.
 - Varje gång du trycker på knappen, växlar projektorn från aktuell port till en ny ingångsport enligt nedan.

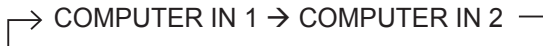

- När PÅ är valt under AUTOSÖK i OPTION-menyn, kommer projektorn att fortsätta att kontrollera portarna i sekvens tills en insignal detekteras. Om **COMPUTER**-knappen trycks in när **VIDEO**, **S-VIDEO** eller **COMPONENT**-porten är vald, kommer projektorn kontrollera porten **COMPUTER IN1** först.

COMPUTER-knapp

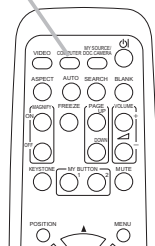

- Tryck på **VIDEO**-knappen på fjärrkontrollen.
 - Varje gång du trycker på knappen, växlar projektorn från aktuell port till en ny ingångsport enligt nedan.

COMPONENT (Y, Cb/Pb, Cr/Pr) → S-VIDEO → VIDEO



- När PÅ är valt under AUTOSÖK i OPTION-menyn, kommer projektorn att fortsätta att kontrollera portarna i sekvens tills en insignal detekteras. Om **VIDEO**-knappen trycks in när **COMPUTER IN1** eller **COMPUTER IN2**-porten är vald, kommer projektorn att kontrollera porten **COMPONENT** först.

VIDEO-knapp

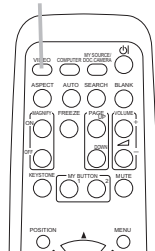

- Tryck på **MY SOURCE / DOC. CAMERA**-knappen på fjärrkontrollen. Insignalen kommer att ändras till den signal som du anger som MIN KÄLLA.

MY SOURCE / DOC. CAMERA-knapp

- Denna funktion kan också användas för dokumentkamera. Välj den ingångsport som är ansluten till dokumentkameran.

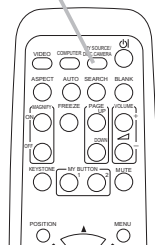

Söka efter en ingångssignal

- Tryck på **SEARCH**-knappen på fjärrkontrollen.
 - Projektorn börjar kontrollera sina ingångsportar enligt nedan för att söka av insignalerna. När en insignal hittas, stoppar projektorn sökningen och visar bilden. Om ingen signal hittas, återgår projektorn till tillståndet som gällde före detta moment.

→ COMPUTER IN 1 → COMPUTER IN 2
 VIDEO ← S-VIDEO ← COMPONENT (Y, Cb/Pb, Cr/Pr) ←

SEARCH-knapp

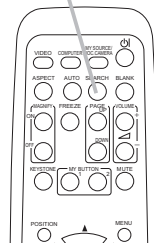

- Medan PÅ är valt under AUTOSÖK i OPTION-meny, kommer projektorn fortsätta kontrollera portarna i ordningen ovan om och om igen tills en insignal detekteras.

Välja ett bildförhållande

- Tryck på **ASPECT**-knappen på fjärrkontrollen.
 - Varje gång du trycker på knappen, växlar projektorn läge för bildförhållandet enligt nedan.
 - **För en datorsignal**
 NORMAL → 4:3 → 16:9 → 16:10
 ↑
 - **För videosignal, s-videosignal eller komponentvideosignal**
 4:3 → 16:9 → 14:9
 ↑
 - **Vid ingen signal**
 4:3 (fast)
- ASPECT**-knappen fungerar inte om ingen giltig insignal mottas.
 - Läget NORMAL behåller ursprunglig bildförhållandeinställning.

ASPECT-knapp

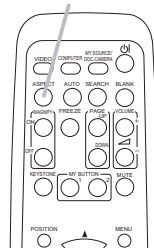

Justera projektorn i höjled

När platsen där projektorn ska placeras är något ojämn åt vänster eller höger, använd höjdjusteringsfötterna för att ställa projektorn horisontellt.

Genom att använda fötterna kan du också luta projektorn

för att projicera med lämplig vinkel gentemot skärmen,

genom att höja framsidan på projektorn med 12 grader.

Denna projektor har 2 höjdjusterfötter och 2 höjdjusterknappar. En höjdjusterfot kan justeras om du trycker in höjdjusterknappen på samma sida.



1. Håll i projektorn, och tryck in höjdjusterknapparna för att frigöra höjdjusterfötterna.
2. Placera framsidan av projektorn på önskad höjd.
3. Släpp höjdjusterknapparna för att låsa höjdjusterfötterna.
4. När du försäkrat dig om att höjdjusterfötterna är låsta, ställ ned projektorn försiktigt.
5. Om nödvändigt, kan höjdjusterfötterna manuellt skruvas på för att göra mer exakta justeringar. Håll i projektorn när du vrider fötterna.

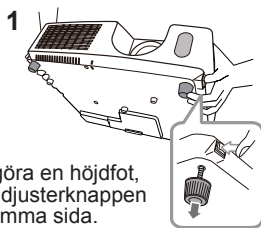

För att frigöra en höjdfot, tryck in höjdjusterknappen på samma sida.

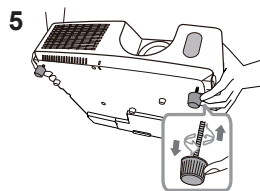

För att finjustera, vrid på foten.

⚠ FÖRSIKTIGT ► Manövrera inte höjdjusterknapparna utan att hålla i projektorn stadigt, eftersom projektorn då kan falla.

► Luta inte projektorn på annat sätt än att du höjer dess front högst 12 grader m.h.a. justerfötterna. En större lutning av projektorn skulle kunna orsaka defekter eller förkortad livslängd hos förbrukningsartiklar eller på projektorn själv.

Justera zoom och fokus

1. Öppna zoom/fokusringskyddet.
2. Använd zoomringen för att justera skärmens storlek.
3. Använd fokusringen för att fokusera bilden.

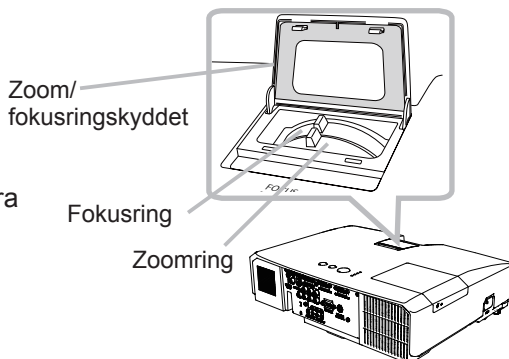

Använda den automatiska justeringsfunktionen

- Tryck på **AUTO**-knappen på fjärrkontrollen.
 - När du trycker på denna knapp utförs det följande.

AUTO-knapp

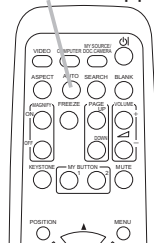

○ För en datorsignal

Det vertikala läget, horisontella läget och den horisontella fasen kommer att justeras automatiskt.

Se till att applikationsfönstret är satt till maximal storlek innan du försöker använda denna funktion. En mörk bild kan fortfarande ställas in felaktigt. Använd en ljus bild vid justering.

○ För videosignal och s-videosignal

Videoformatet som är bäst lämpat för respektive insignal kommer att väljas automatiskt. Denna funktion är tillgänglig endast när AUTO väljs som VIDEIFORMAT under INSIGNAL-meny. Det vertikala och horisontella läget kommer automatiskt att ställas in som standard.

○ För en komponentvideosignal

Det vertikala läget, horisontella läget och den horisontella fasen kommer automatiskt att ställas in till standardvärden.

- Det automatiska inställningsmomentet tar ca. 10 sekunder. Notera även att det kanske ej fungerar fullkomligt med vissa insignaler.
- När denna funktion utförs för en videosignal, kan vissa andra element, såsom en linje utanför bilden, visas.
- När denna funktion utförs för en datorsignal, kan beroende på datormodell en svart ram visas på skärmens kanter.
- Artiklarna som justeras genom denna funktion kan variera när FIN eller INAKTIV väljs under AUTOJUSTERA under SERVICE i OPTION-meny.

Justera positionen

- Tryck på **POSITION**-knappen på fjärrkontrollen om ingen meny indikeras.
 - "POSITION"-indikationen visas på skärmen.

- Använd **▲/▼/◀/▶** -markörknapparna för att justera bildpositionen.
 - När du vill återuppta driften, tryck på **RESET**-knappen på fjärrkontrollen under momentet. För att slutföra detta moment trycker du på **POSITION**-knappen igen. Även om du inte gör någonting försvinner dialogen automatiskt efter några sekunder.

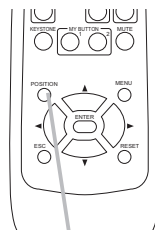

POSITION-knapp

- När denna funktion utförs på en videosignal, s-videosignal eller komponentvideosignal, kan vissa ytterligare bildelement, såsom en extra linje, visas utanför bilden.
- När denna funktion utförs på en videosignal, s-videosignal eller komponentvideosignal beror vidden av denna justering på inställningarna av OVERSCAN i menyn VISA. Det är inte möjligt att göra någon justering när OVERSCAN är satt till 10.
- Om **POSITION**-knappen trycks in när en meny visas på skärmen, kommer den visade bilden inte att flytta sitt läge men däremot gör menyen gör detta.

Korrigerar keystone-störningar

- Tryck på **KEYSTONE**-knappen på fjärrkontrollen.
 - En dialog visas på skärmen som hjälper dig att åtgärda störningen.
- Använd markörknapparna ▲/▼ för att välja **AUTO** eller **MANUELL** och tryck på knappen ► (eller **ENTER**) för att utföra följande.

(1) **AUTO** utför automatisk, vertikal keystone-korrigerig.

(2) **MANUELL** visar en dialog för keystone-korrigerig.

Använd knapparna ◀/▶ för att göra justeringar.

För att stänga dialogen och slutföra momentet, tryck på **KEYSTONE**-knappen igen. Även om du inte gör någonting försvinner dialogen automatiskt efter några sekunder.

- Justerintervall för denna funktion varierar beroende på insignalen. För vissa signaler kanske denna funktion inte fungerar bra.
- När **V:INVERT** eller **H&V:INVERT** väljs under **SPEGLING** i **INSTÄLL.**-meny, kanske automatisk vertikal keystone-korrigerig inte fungerar korrekt om projektorns skärm lutar eller är vinklad nedåt.
- När zoominställningen är satt till **TELE** (telefotofokus), kan denna funktion upplevas som överdriven. Denna funktion bör användas när zoominställningen är satt till full **VID** (vidvinkelfokus) om möjligt.
- När projektorn är placerad horisontellt (eller $\pm 3^\circ$), kanske automatisk korrigerig av keystone-störning inte fungerar.
- När projektorn lutar nära ± 30 grader eller mer, kanske denna funktion fungerar inte fungerar bra.
- Denna funktion kommer vara otillgänglig när positionsdetektorn är på.

Använda förstöringsfunktionen

- Tryck på **ON**-knappen för **MAGNIFY** på fjärrkontrollen.
 - En "FÖRSTORA"-indikation visas på skärmen och projektorn ställer sig i läge **FÖRSTORA**. När **ON**-knappen för **MAGNIFY** trycks ner första gången efter att projektorn startat, zoomas bilden två gånger. Indikationen försvinner efter flera sekunder utan inmatning.
- Använd ▲/▼-markörknapparna för att justera zoomnivån.
 - För att flytta zoomområdet, tryck **POSITION**-knappen i läge **FÖRSTORA**, och använd sedan ▲/▼/◀/▶-markörknapparna för att flytta området. När du avgränsat zoomområdet trycker du på **POSITION**-knappen igen.
 - För att avsluta **FÖRSTORA**-läget och återställa skärmen till normalläge, tryck på **OFF**-knappen för **MAGNIFY** på fjärrkontrollen.

- Projektorn avslutar automatiskt **FÖRSTORA**-läget när insignalen ändras eller när visningsförhållandet ändras.
- I **FÖRSTORA**-läget, kan förhållandet för keystone-störning variera; det kommer att återställas när projektorn går ur **FÖRSTORA**-läget.

KEYSTONE-knapp

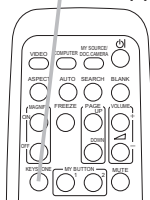

MAGNIFY

ON/OFF-knappar

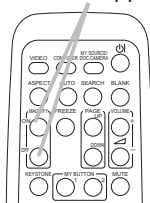

NOTERA • Zoomnivån kan finjusteras. Observera skärmen noga för att ställa in den nivå du önskar.

Frysa skärmen tillfälligt

1. Tryck på **FREEZE**-knappen på fjärrkontrollen.
 • “FRYS”-indikationen visas på skärmen (dock visas indikationen inte när AV är valt för MEDDELANDE under SKÄRMBILD-menyn), och projektorn går in i FRYSLäge, i vilket bilden är fryst.

För att avsluta FRYSLäget och återställa skärmen till normalläge, tryck på **FREEZE**-knappen igen.

- Projektorn lämnar automatiskt läget FRYSLäge när någon kontrollknapp trycks ner.
- Om projektorn projicerar en stillbild under lång tid, kan LCD-panelen eventuellt brännas in. Lämna inte projektorn i FRYSLäge för länge.
- Bilder kan vara försämrade när den här funktionen används, detta är inte ett fel.

FREEZE-knapp

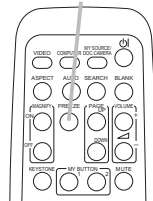

Temporärt gå till tomskärmen

1. Tryck på **BLANK**-knappen på fjärrkontrollen.
 • Den BLANK-skärmen kommer att visas istället för insignalens skärm. Se BLANK under SKÄRMBILD-menyn.
 För att gå ur den BLANK-skärmen och återgå till insignalens skärm, tryck på **BLANK**-knappen igen.

- Projektorn lämnar automatiskt läget BLANK när någon kontrollknapp trycks ner.

BLANK-knapp

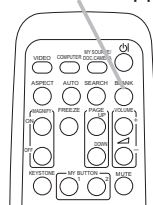

⚠ FÖRSIKTIGT ► Använd någon av metoderna nedan om du vill ha en tom skärm medan projektorlampan är på.

- Använd medföljande linsskydd.
- Använd funktionen BLANK ovan.

Att göra på något annat sätt kan skada projektorn.

NOTERA • Ljudet är inte aktivt med funktionen BLANK-skärm. Om nödvändigt, ange först volym eller ställ in tyst läge. För att visa BLANK skärm och stänga av ljudet samtidigt, använd funktionen AV-TYST.

Använda meny-funktionen

Denna projektor har följande menyer:

BILD, VISA, INSIGNAL, INSTÄLL., LJUD, SKÄRMBILD, OPTION, SÄKERHET. och ENKEL MENY.

ENKEL MENY består av funktioner som används ofta, och andra menyer klassificeras efter sitt ändamål och är samlade i DETALJ. MENY.

Var och en av dessa menyer styrs med samma metoder. När projektorn visar en meny, fungerar **MENU**-knappen på projektorn som markörknapp. De grundläggande operationerna i dessa menyer är som följer:

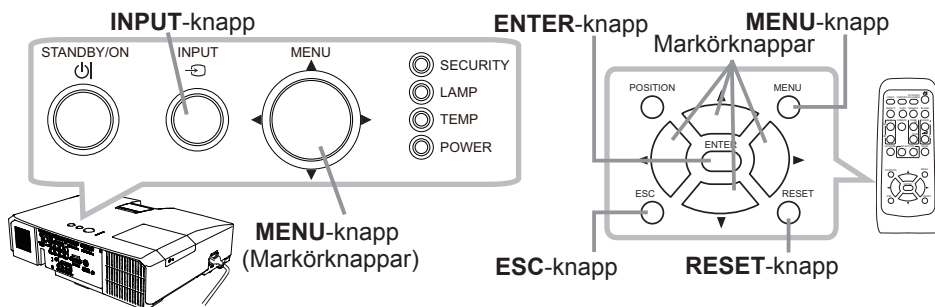

1. För att starta menyn trycker du på **MENU**-knappen. Den MENY du använde sist (ENKEL eller DETALJ.) kommer att visas. ENKEL MENY visas som standard precis efter du satt på strömmen.

2. ENKEL MENY

- (1) Använd **▲/▼**-markörknapparna för att välja en artikel som du vill ändra. Om du vill växla till den DETALJ. MENY, välj DETALJ. MENY.
- (2) Använd **◀/▶**-markörknapparna för att ändra värde på artikeln.

I DETALJ. MENY

- (1) Använd **▲/▼**-markörknapparna för att välja en meny. Om du vill växla till den enkla menyn, välj ENKEL MENY. Menyposterna visas på höger sida.
- (2) Tryck på markörknappen **▶** (eller **ENTER**-knappen) för att flytta markören till höger sida. Använd sedan markörknapparna **▲/▼** för att välja en post och tryck sedan på markörknappen **▶** (eller **ENTER**-knappen) för att fortsätta. En funktionsmeny eller dialogruta för den valda posten visas.
- (3) Använd knapparna enligt anvisningarna på skärmmenyn för att ändra värden.

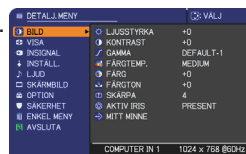
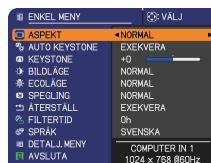

(fortsätt. på nästa sida)

Använda meny-funktionen (fortsättn.)

3. Stäng menyn genom att trycka på **MENU**-knappen igen eller genom att välja **AVSLUTA** och trycka på markörknappen ◀ (eller **ENTER**-knappen). Även om du inte gör någonting försvinner dialogen automatiskt efter ca 30 sekunder.
 - Om du vill flytta menyns läge, använd markörknapparna efter att du tryckt på **POSITION**-knappen.
 - Vissa funktioner kan inte utföras när en viss inport väljs, eller när en viss insignal visas.
 - När du vill återuppta driften, tryck på **RESET**-knappen på fjärrkontrollen under momentet. Notera att vissa some artiklar (t.ex. SPRÅK, VOLYM) inte kan återställas.
 - När du i DETALJ.MENY vill återgå till föregående visning trycker du på markörknappen ◀ (eller **ESC**-knappen) på fjärrkontrollen.

Indikationer i skärmmenyerna

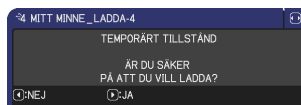

Betydelsen av de allmänna orden i skärmmenyerna är följande.

Indikation	Betydelse
AVSLUTA	Om du väljer det här kommer skärmmenyn att avslutas. Det är det samma som att trycka på knappen MENU på fjärrkontrollen.
RETUR	Om du väljer det här återgår du till den föregående menyn.
AVBRYT eller NEJ	Om du väljer det här avbryts det du håller på med i den aktuella menyn och återgår till föregående meny.
OK eller JA	Om du väljer det här utförs den förberedda funktionen eller växlar menyn till nästa meny.

ENKEL MENY

Från ENKEL MENY, kan de artiklar som visas i tabellen nedan ställas in.

Välj en artikel med ▲/▼-markörknapparna. Ställ sedan in det enligt följande tabell.

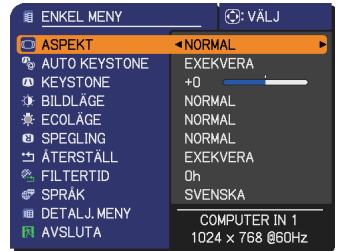

Artikel	Beskrivning																								
ASPEKT	Använd ◀/▶-knapparna för att växla läge för bildförhållande. Se ASPEKT under VISA-meny.																								
AUTO KEYSTONE (EXEKVERA)	Med ▶ (eller ENTER)-knappen utförs auto keystone-funktionen. Se AUTO KEYSTONE (EXEKVERA) under INSTÄLL.-meny.																								
KEYSTONE	Med ◀/▶-knapparna korrigeras den vertikala keystone-störningen. Se KEYSTONE under INSTÄLL.-meny.																								
BILDLÄGE	<p>Med ◀/▶-knapparna växlas bildläge. Bildlägena är kombinationer av GAMMA- och FÄRGTEMP.-inställningar. Välj ett lämpligt läge efter projektkällan.</p> <p style="text-align: center;"> ◀ NORMAL ⇔ BIO ⇔ DYNAMISK ⇔ TAVLA(SVART) ▶ ▶ DAGSLJUSLÄGE ⇔ WHITEBOARD ⇔ TAVLA(GRÖN) ◀ </p> <table border="1" style="width: 100%; border-collapse: collapse;"> <thead> <tr> <th></th> <th>GAMMA</th> <th>FÄRGTEMP.</th> </tr> </thead> <tbody> <tr> <td>NORMAL</td> <td>1 DEFAULT</td> <td>2 MEDIUM</td> </tr> <tr> <td>BIO</td> <td>2 DEFAULT</td> <td>3 LÅG</td> </tr> <tr> <td>DYNAMISK</td> <td>3 DEFAULT</td> <td>1 HÖG</td> </tr> <tr> <td>TAVLA(SVART)</td> <td>4 DEFAULT</td> <td>4 HÖGT LJUS-1</td> </tr> <tr> <td>TAVLA(GRÖN)</td> <td>4 DEFAULT</td> <td>5 HÖGT LJUS-2</td> </tr> <tr> <td>WHITEBOARD</td> <td>5 DEFAULT</td> <td>2 MEDIUM</td> </tr> <tr> <td>DAGSLJUSLÄGE</td> <td>6 DEFAULT</td> <td>6 HÖGT LJUS-3</td> </tr> </tbody> </table> <ul style="list-style-type: none"> • När kombinationen av GAMMA och FÄRGTEMP. skiljer sig från förtilldelade lägen ovan, visas på BILDLÄGE-menyen "PERSONLIG". Se GAMMA och FÄRGTEMP. under BILD-menyen. • Linjer eller andra störningar kan uppstå på skärmen när den här funktionen används, detta är inte ett fel. 		GAMMA	FÄRGTEMP.	NORMAL	1 DEFAULT	2 MEDIUM	BIO	2 DEFAULT	3 LÅG	DYNAMISK	3 DEFAULT	1 HÖG	TAVLA(SVART)	4 DEFAULT	4 HÖGT LJUS-1	TAVLA(GRÖN)	4 DEFAULT	5 HÖGT LJUS-2	WHITEBOARD	5 DEFAULT	2 MEDIUM	DAGSLJUSLÄGE	6 DEFAULT	6 HÖGT LJUS-3
	GAMMA	FÄRGTEMP.																							
NORMAL	1 DEFAULT	2 MEDIUM																							
BIO	2 DEFAULT	3 LÅG																							
DYNAMISK	3 DEFAULT	1 HÖG																							
TAVLA(SVART)	4 DEFAULT	4 HÖGT LJUS-1																							
TAVLA(GRÖN)	4 DEFAULT	5 HÖGT LJUS-2																							
WHITEBOARD	5 DEFAULT	2 MEDIUM																							
DAGSLJUSLÄGE	6 DEFAULT	6 HÖGT LJUS-3																							

(fortsättn. på nästa sida)

Artikel	Beskrivning
ECOLÄGE	Använd ◀/▶-knapparna för att slå av/på det ekoläget. Se ECO under INSTÄLL.-menyn.
SPEGLING	Använd ◀/▶-knapparna för att växla läge för speglingstatus. Se SPEGLING under INSTÄLL.-meny.
ÅTERSTÄLL	Med denna operation återställs alla artiklar i ENKEL MENY utom FILTERTID och SPRÅK. En dialog visas för bekräftelse. Genom att välja OK med ▶-knappen utförs återställningen.
FILTERTID	Användningstiden för luftfiltret visas i menyn. Med denna operation återställs filtertiden, vilken håller reda på luftfiltrets använda tid. En dialog visas för bekräftelse. Genom att välja OK med ▶-knappen utförs återställningen. Se FILTERTID under OPTION-menyn.
SPRÅK	Använd ◀/▶-knapparna för att ändra språket på skärmen. Se SPRÅK under SKÄRMBILD-menyn.
DETALJ. MENY	Tryck på ▶ (eller ENTER)-knappen för att använda DETALJ. MENY.
AVSLUTA	Tryck på ◀ (eller ENTER)-knappen för att avsluta skärmmenyn.

BILD-meny

Från BILD-meny, kan de artiklar som visas i tabellen nedan ställas in.

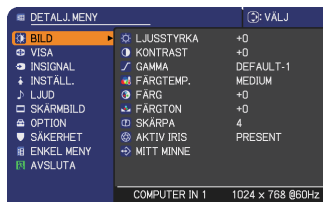

Välj en artikel med ▲/▼-markörknapparna, och tryck på ►-markörknappen (eller **ENTER**-knappen) för att utföra valet. Ställ sedan in det enligt följande tabell.

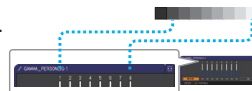
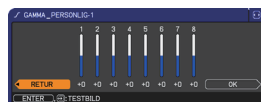

Artikel	Beskrivning
LJUSTYRKA	Använd ◀/▶-knapparna för att justera ljusstyrkan. Mörk ⇄ Ljus
KONTRAST	Använd ◀/▶-knapparna för att justera kontrasten. Svag ⇄ Kraftig
GAMMA	<p>Med ▲/▼-knapparna växlas gammaläge. 1 DEFAULT ⇄ 1 PERSONLIG ⇄ 2 DEFAULT ⇄ 2 PERSONLIG ⇄ 3 DEFAULT ⇄ 6 PERSONLIG 3 PERSONLIG ⇄ 6 DEFAULT ⇄ 5 PERSONLIG ⇄ 5 DEFAULT ⇄ 4 PERSONLIG ⇄ 4 DEFAULT</p> <p>För att ställa in PERSONLIG</p> <p>Om du väljer ett läge vars namn omfattar PERSONLIG och sedan trycker på ► (eller ENTER)-knappen visas en dialog som hjälper dig att ställa in läget.</p> <p>Denna funktion är användbar när du vill ändra ljusstyrkan i specifika toner.</p> <p>Välj en artikel med ◀/▶-knapparna, och justera nivån med ▲/▼-knapparna.</p> <p>Du kan visa ett testmönster för att kontrollera effekten av din inställning genom att trycka på ENTER (eller INPUT)-knappen.</p> <p>Varje gång du trycker på ENTER (eller INPUT)-knappen, förändras mönstret enligt nedan.</p> <p>Inget mönster ⇄ Gråskala med 9 steg ⇄ Ramp ⇄ Gråskala med 15 steg</p> <p>De åtta equalizerreglagen motsvarar åtta tonnivåer för testmönstret (gråskala med 9 steg) förutom den mörkaste i den vänstra änden. Om du vill justera den 2:a tonen från vänster i testmönstret, använder equalizerreglage "1". Den mörkaste tonen i vänstra änden av testmönstret kan inte kontrolleras med något av equalizerreglagen.</p> <ul style="list-style-type: none"> Linjer eller andra störningar kan uppstå på skärmen när den här funktionen används, detta är inte ett fel.



(fortsättn. på nästa sida)

Artikel	Beskrivning
<p>FÄRGTEMP.</p>	<p>Med ▲/▼-knapparna växlas färgtemperaturläge.</p> <p>1 HÖG ⇔ 1 PERSONLIG ⇔ 2 MEDIUM ⇔ 2 PERSONLIG ⇕ 6 PERSONLIG ⇕ 6 HÖGT LJUS-3 ⇕ 5 PERSONLIG ⇔ 5 HÖGT LJUS-2 ⇔ 4 PERSONLIG ⇔ 4 HÖGT LJUS-1</p> <p>För att ställa in PERSONLIG</p> <p>Om du väljer ett läge vars namn omfattar PERSONLIG och sedan trycker på ► (eller ENTER)-knappen visas en dialog som hjälper dig att justera OFFSET och GAIN för det valda läget.</p>  <p>OFFSET-justeringar ändra färgintensiteten på heltonerna i testmönstret.</p> <p>GAIN-justeringar påverkar huvudsakligen färgintensiteten i de ljusare tonerna i testmönstret.</p> <p>Välj en artikel med ◀/▶-knapparna och justera nivån med hjälp av ▲/▼-knapparna.</p> <p>Du kan visa ett testmönster för att kontrollera effekten av din inställning genom att trycka på ENTER (eller INPUT)-knappen. Varje gång du trycker på ENTER (eller INPUT)-knappen, förändras mönstret enligt nedan.</p> <p>Inget mönster ⇔ Gråskala med 9 steg ⇐ ⇐ Ramp ⇔ Gråskala med 15 steg</p>  <ul style="list-style-type: none"> Linjer eller andra störningar kan uppstå på skärmen när den här funktionen används, detta är inte ett fel.
<p>FÄRG</p>	<p>Använd ◀/▶-knapparna för att justera styrkan i helfärgen.</p> <p>Svag ⇔ Stark</p> <ul style="list-style-type: none"> Denna artikel kan endast väljas för en video-, s-video- och komponentvideosignal.
<p>FÄRGTON</p>	<p>Använd ◀/▶-knapparna för att justera tonen.</p> <p>Rödaktig ⇔ Grönaktig</p> <ul style="list-style-type: none"> Denna artikel kan endast väljas för en video-, s-video- och komponentvideosignal.
<p>SKÄRPA</p>	<p>Använd ◀/▶-knapparna för att justera skärpan.</p> <p>Svag ⇔ Kraftig</p> <ul style="list-style-type: none"> Vissa ljud kan höras och/eller skärmen kan flimra för ett ögonblick när en justering görs. Detta är inte någon defekt.

(fortsättn. på nästa sida)

Artikel	Beskrivning
<p>AKTIV IRIS</p>	<p>Med ▲/▼-markörknapparna ändrar du kontrollläget för aktiv iris.</p> <p>PRESENT ⇔ TEATER ⇔ AV</p> <p style="text-align: center;">↑—————↑</p> <p><u>PRESENT</u> : Aktiv iris visar den bästa presentationsbilden för båda ljusa och mörka scener.</p> <p><u>TEATER</u> : Aktiv iris visar den bästa salongsbilden för båda ljusa och mörka scener.</p> <p><u>AV</u> : Aktiv iris är alltid öppen.</p> <ul style="list-style-type: none"> • Skärmen kan flimra när PRESENT- eller TEATER-lägena väljs. Om detta inträffar, välj AV.
<p>MITT MINNE</p>	<p>Denna projektor har 4 minnen för inställningsdata (för alla artiklar i BILD-meny).</p> <p>Välja en funktion med ▲/▼-knapparna och tryck på ► (eller ENTER)-knappen för att utföra varje funktion.</p> <p style="text-align: center;"> ↪ SPARA-1 ⇔ SPARA-2 ⇔ SPARA-3 ⇔ SPARA-4 ↩ ↪ LADDA-4 ⇔ LADDA-3 ⇔ LADDA-2 ⇔ LADDA-1 ↩ </p> <p><u>SPARA-1, SPARA-2, SPARA-3, SPARA-4</u></p> <p>Genom att utföra en SPARA-funktion sparas den aktuellt inställda datan i minnet för respektive funktion.</p> <ul style="list-style-type: none"> • Kom ihåg att den data som finns lagrad i ett minne går förlorad när du sparar ny data i minnet. <p><u>LADDA-1, LADDA-2, LADDA-3, LADDA-4</u></p> <p>När du utför en LADDA-funktion laddas data från minnet som är kopplat till funktionens namn, och justerar bilden automatiskt enligt den lagrade datan.</p> <ul style="list-style-type: none"> • LADDA-funktioner vars minne inte har någon data hoppas över. • Kom ihåg att det för tillfället inställda tillståndet går förlorat när du laddar data. Om du vill behålla den aktuella inställningen, spara den innan du utför en LADDA-operation. • Vissa störningar och flimmer på skärmen kan uppträda vid laddning av data. Detta är inte defekter. • LADDA-funktionerna kan även utföras genom MY BUTTON-knappen, vilken kan ställas in genom MIN KNAPP under OPTION-meny

VISA-meny

Från VISA-meny, kan de artiklar som visas i tabellen nedan ställas in.

Välj en artikel med ▲/▼-markörknapparna, och tryck på ►-markörknappen (eller **ENTER**-knappen) för att utföra valet. Ställ sedan in det enligt följande tabell.

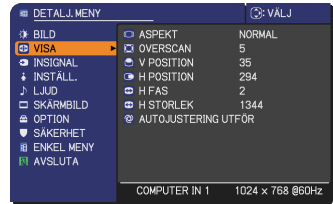

Artikel	Beskrivning
ASPEKT	<p>Använd ▲/▼-knapparna för att växla läge för bildförhållandet.</p> <p>För en datorsignal NORMAL ⇔ 4:3 ⇔ 16:9 ⇔ 16:10 ↑—————↑</p> <p>För videosignal, s-videosignal eller komponentvideosignal 4:3 ⇔ 16:9 ⇔ 14:9 ↑—————↑</p> <p>Vid ingen signal 4:3 (fast)</p> <ul style="list-style-type: none"> • Läget NORMAL behåller det ursprungliga bildförhållandet på signalen.
OVERSCAN	<p>Med ◀/▶-knapparna justeras overscan-förhållandet.</p> <p>Liten (förstörar bilden) ⇔ Stor (förminskar bilden)</p> <ul style="list-style-type: none"> • Denna artikel kan endast väljas för en video-, s-video- och komponentvideosignal. • När denna inställning är för stor, kan en viss förminskning uppträda vid ramområdet i bilden. Välj i det fallet läget liten.
V POSITION	<p>Använd ◀/▶-knapparna för att justera den vertikala positionen.</p> <p>Ned ⇔ Upp</p> <ul style="list-style-type: none"> • Om du överjusterar det vertikala läget kan störningar uppträda på skärmen. Om detta inträffar, återställ det vertikala läget till standardinställningen (default). Om du trycker på knappen RESET på fjärrkontrollen när V POSITION har valts, kommer V POSITION att återställas till standardinställningen. • När denna funktion utförs på en ingående videosignal, s-videosignal, eller komponentvideosignal, beror intervallet för denna inställning på OVERSCAN-inställningen. Det är inte möjligt att justera när OVERSCAN är satt till 10.
H POSITION	<p>Använd ◀/▶-knapparna för att justera den horisontella positionen.</p> <p>Vänster ⇔ Höger</p> <ul style="list-style-type: none"> • Om du överjusterar det horisontella läget kan störningar uppträda på skärmen. Om detta inträffar, återställ det horisontella läget till standardinställningen (default). Om du trycker på knappen RESET på fjärrkontrollen när H POSITION har valts, kommer H POSITION att återställas till standardinställningen. • När denna funktion utförs på en ingående videosignal, s-videosignal, eller komponentvideosignal, beror intervallet för denna inställning på OVERSCAN-inställningen. Det är inte möjligt att justera när OVERSCAN är satt till 10.

(fortsättn. på nästa sida)

Artikel	Beskrivning
<p>H FAS</p>	<p>Använd ◀/▶-knapparna för att justera den horisontella fasen för att eliminera flimmer.</p> <p>Höger ⇔ Vänster</p> <ul style="list-style-type: none"> • Det här föremålet kan endast väljas för en datorsignal eller en komponentvideosignal.
<p>H STORLEK</p>	<p>Använd ◀/▶-knapparna för att justera den horisontella storleken.</p> <p>Liten ⇔ Stor</p> <ul style="list-style-type: none"> • Det här föremålet kan endast väljas för en datorsignal. • När denna inställning överdrivs, kanske bilden inte visas korrekt. I sådant fall, återställ inställningen genom att trycka på RESET-knappen på fjärrkontrollen under denna operation. • Bilder kan vara försämrade när den här funktionen används, detta är inte ett fel.
<p>AUTOJUSTERING UTFÖR</p>	<p>Genom att välja denna artikel utförs den automatiska inställningsfunktionen.</p> <p>För en datorsignal Det vertikala läget, horisontella läget och den horisontella fasen kommer att justeras automatiskt.</p> <p>Se till att applikationsfönstret är satt till maximal storlek innan du försöker använda denna funktion. En mörk bild kan fortfarande ställas in felaktigt. Använd en ljus bild vid justering.</p> <p>För videosignal och s-videosignal VideofORMAT som är bäst lämpat för respektive insignal kommer att väljas automatiskt. Denna funktion är tillgänglig endast när AUTO väljs som VIDEOFORMAT under INSIGNAL-meny. Det vertikala och horisontella läget kommer automatiskt att ställas in som standard.</p> <p>För en komponentvideosignal Det vertikala läget, horisontella läget och den horisontella fasen kommer automatiskt att ställas in till standardvärden.</p> <ul style="list-style-type: none"> • Det automatiska inställningsmomentet tar ca. 10 sekunder. Notera även att det kanske ej fungerar fullkomligt med vissa insignaler. • När denna funktion utförs för en videosignal, kan vissa andra element, såsom en linje utanför bilden, visas. • När denna funktion utförs för en datorsignal, kan beroende på datormodell en svart ram visas på skärmens kanter. • Artiklarna som justeras genom denna funktion kan variera när FIN eller INAKTIV väljs under AUTOJUSTERA under SERVICE i OPTION-meny.

INSIGNAL-meny

Från INSIGNAL-meny, kan de artiklar som visas i tabellen nedan ställas in.

Välj en artikel med ▲/▼-markörknapparna, och tryck på ►-markörknappen (eller **ENTER**-knappen) för att utföra valet. Ställ sedan in det enligt följande tabell.

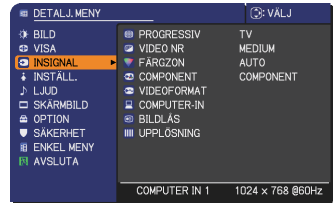

Artikel	Beskrivning
PROGRESSIV	<p>Med ▲/▼-knapparna växlas progressiv-läge.</p> <p>TV ⇄ FILM ⇄ AV</p> <p>↑—————↑</p> <ul style="list-style-type: none"> • Denna funktion fungerar endast för en videosignal, s-videosignal eller komponentvideosignal i format 480i@60 eller 576i@50. • När TV eller FILM väljs, blir skärmbilden skarp. FILM anpassar sig efter konverteringssystemet 2-3 Pull Down. Men dessa kan orsaka en viss defekt (exempelvis, hackig linje) på bilden för snabbbrörliga objekt. I sådana fall, välj AV, även om skärmbilden kan förlora skärpa.
VIDEO NR	<p>Med ▲/▼-knapparna växlas brusreduceringsläge (noise reduction).</p> <p>HÖG ⇄ MEDIUM ⇄ LÅG</p> <p>↑—————↑</p> <ul style="list-style-type: none"> • Denna funktion fungerar endast för en videosignal, s-videosignal eller komponentvideosignal i format 480i@60 eller 576i@50. • När denna funktion överdrivs, kan det orsaka en viss förminskning av bilden.
FÄRGZON	<p>Använd ▲/▼-knapparna för att växla läge för färgzon.</p> <p>AUTO ⇄ RGB ⇄ SMPTE240 ⇄ REC709 ⇄ REC601</p> <p>↑—————↑</p> <ul style="list-style-type: none"> • Det här föremålet kan endast väljas för en datorsignal eller en komponentvideosignal (utom SCART RGB). • AUTO-läge väljer automatiskt optimalt läge. • AUTO-funktionen kanske inte fungerar bra med vissa signaler. I sådant fall, kan det vara en bra idé att välja ett lämpligt läge, förutom AUTO.
COMPONENT	<p>Med ▲/▼-knapparna växlas funktionen hos COMPONENT (Y, Cb/Pb, Cr/Pr)-porten.</p> <p>COMPONENT ⇄ SCART RGB</p> <p>När SCART RGB väljs, kommer COMPONENT (Y, Cb/Pb, Cr/Pr) och VIDEO-portarna att fungera som en SCART RGB-port. En SCART-adapter eller SCART-kabel krävs för att ta in en-signal i projektorn. För detaljer, kontakta din återförsäljare.</p>

(fortsättn. på nästa sida)

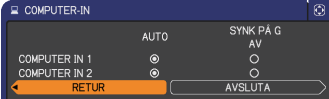
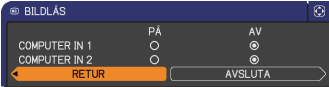
Artikel	Beskrivning
<p>VIDEOFORMAT</p>	<p>Videoformatet för S-VIDEO-porten och VIDEO-porten kan ställas in.</p> <p>(1) Använd ▲/▼-knapparna för att välja ingångsport. S-VIDEO ⇔ VIDEO</p> <p>(2) Använd ◀/▶-knapparna för att växla läge på videoformatet. AUTO ⇔ NTSC ⇔ PAL ⇔ SECAM ⇔ N-PAL ⇔ M-PAL ⇔ NTSC4.43</p>  <ul style="list-style-type: none"> • Denna funktion fungerar endast för en videosignal från VIDEO-porten eller S-VIDEO-porten. • AUTO-läge väljer automatiskt optimalt läge. • AUTO-funktionen kanske inte fungerar bra med vissa signaler. Om bilden blir ostadig (t.ex. en ojämn bild, brist på färg), ange läge i enlighet med insignalen.
<p>COMPUTER-IN</p>	<p>Datorinsignaltypen för COMPUTER IN1 och IN2-portarna kan ställas in.</p> <p>(1) Använd ▲/▼-knapparna för att välja COMPUTER IN-port som ska ställas in. COMPUTER IN1 ⇔ COMPUTER IN2</p> <p>(2) Använd knapparna ◀/▶ för att välja typ av dateringångssignal. AUTO ⇔ SYNK PÅ G AV</p>  <ul style="list-style-type: none"> • Genom att välja AUTO-läge kan du ta in en "synk på G"-signal eller komponentvideosignal från porten. • I AUTO-läge kan bilden bli förvrängd för vissa signaler. I sådant fall, ta loss signalkontaktdonet så att ingen signal mottas och välj SYNK PÅ G AV, och återanslut sedan signalen. • COMPUTER IN1/2 porten stöder även componentsignaler.
<p>BIDLÄS</p>	<p>Sätt på eller av bildläsfunktionen för varje port.</p> <p>(1) Använd ▲/▼-knapparna för att välja ingångsport. COMPUTER IN1 ⇔ COMPUTER IN2</p> <p>(2) Använd ◀/▶-knapparna för att koppla BIDLÄS-funktion På/Av. PÅ ⇔ AV</p>  <ul style="list-style-type: none"> • Denna funktion kan endast utföras på en signal med en vertikal frekvens på 50 till 60 Hz. • När PÅ väljs, visas rörliga bilder jämnare. • Denna funktion kan orsaka en viss förminskning av bilden. I sådant fall, välj AV.

(fortsättn. på nästa sida)

Artikel	Beskrivning
UPPLÖSNING	<p>Upplösningen för COMPUTER IN1- och COMPUTER IN2-insignalerna kan ställas in på denna projektor.</p> <p>I UPPLÖSNING-menyn, VÄLJ den upplösning du önskar för bilden med ▲/▼-knapparna.</p> <p>■AUTO Genom att välja AUTO ställs en upplösning in som är lämplig för insignalen.</p> <p>■STANDARD Om du trycker på ▶ (eller ENTER)-knappen när du väljer en STANDARD-upplösning justeras automatiskt de horisontella och vertikala positionerna, klockfasen och den horisontella storleken.</p> <p>INSIGNAL_INFORMATION-dialogen kommer att visas.</p> <p>■PERSONLIG</p> <p>(1) För att ange en egen upplösning, använd ▲/▼-knapparna för att välja PERSONLIG, så visas UPPLÖSNING_PERSONLIG.</p> <p>Ange den horisontella (HORIS) och vertikala (VERT) upplösningen med ▲/▼/◀/▶-knapparna. Det är inte säkert att denna fungerar korrekt på alla upplösningar.</p> <p>(2) Flytta markören till OK på skärmen och tryck på ▶ (eller ENTER)-knappen. Meddelandet "ÅR DU SÄKER PÅ ATT DU VILL ÄNDRA UPPLÖSNING?" visas. Spara inställningen med genom att trycka på ▶-knappen.</p> <p>Den horisontella och vertikala positionen, klockfasen och horisontella storleken kommer att justeras automatiskt.</p> <p>För att gå tillbaka till den föregående upplösningen utan att spara ändringarna, flytta markören till AVBRYT på skärmen och tryck på ◀ (eller ENTER)-knappen. Skärmen återgår sedan till UPPLÖSNING-menyn och visar den föregående upplösningen.</p> <ul style="list-style-type: none"> • För vissa bilder kanske denna funktion inte fungerar bra.

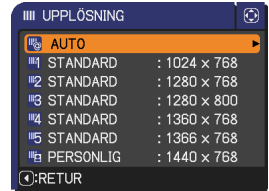

STANDARD

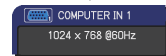

PERSONLIG

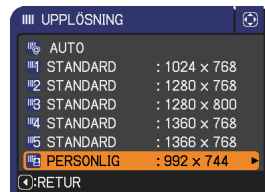
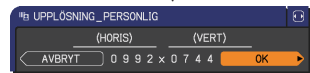

INSTÄLL.-meny

Från INSTÄLL.-menyn, kan de artiklar som visas i tabellen nedan ställas in.

Välj en artikel med ▲/▼-markörknapparna, och tryck på ►-markörknappen (eller **ENTER**-knappen) för att utföra valet. Ställ sedan in det enligt följande tabell.

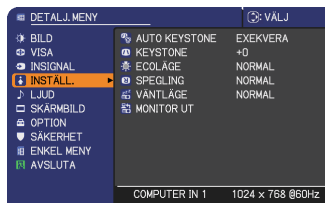

Artikel	Beskrivning
AUTO KEYSTONE (EXEKVERA)	<p>När du väljer detta utförs den automatiska funktionen för keystone-korrigerig. Projektorn korrigerar automatiskt den vertikala keystone-störningen till följd av installationsvinkeln (framåt/bakåt) av sig självt.</p> <p>Denna funktion kommer endast att utföras en gång när den väljs i menyn. När lutningen på projektorn förändras, utför denna funktion igen.</p> <ul style="list-style-type: none"> • Justerintervallet för denna funktion varierar beroende på insignalen. För vissa insignaler kanske denna funktion inte fungerar bra. • När V:INVERT. eller H&V:INVERT väljs under SPEGLING i INSTÄLL.-meny, kanske denna funktion inte fungerar korrekt om projektorns skärm lutar eller är vinklad nedåt. • När zoominställningen är satt till TELE (telefotofokus), kan resultatet av funktionen upplevas som överdrivet. Denna funktion bör användas när zoominställningen är helt inställd till VID-vinkel (vidvinkelfokus) närhelst möjligt. • När projektorn är placerad horisontellt (eller $\pm 3^\circ$), kanske funktionen inte fungerar. • När projektorn lutar nära ± 30 grader eller mer, kanske denna funktion fungerar inte fungerar bra. • Denna funktion kommer att vara otillgänglig när Positionsdetektorn är på.
KEYSTONE	<p>Använd ◀/▶-knapparna för att korrigera den vertikala keystone-störningen.</p> <p>Krymp nederdelen av bilden ⇔ Krymp överdelen av bilden</p> <ul style="list-style-type: none"> • Justerintervallet för denna funktion varierar beroende på insignalen. För vissa insignaler kanske denna funktion inte fungerar bra. • När zoominställningen är satt till TELE (telefotofokus), kan denna funktion upplevas som överdriven. Denna funktion bör användas när zoominställningen är satt till full VID (vidvinkelfokus) om möjligt. • Denna funktion kommer att vara otillgänglig när Positionsdetektorn är på.
ECOLÄGE	<p>Använd knapparna ▲/▼ för att slå av/på det ecoläget.</p> <p>NORMAL ⇔ ECO</p> <ul style="list-style-type: none"> • När ECO väljs, reduceras det akustiska bruset och skärmens ljusstyrka.

(fortsättn. på nästa sida)

Artikel	Beskrivning																												
<p>SPEGLING</p>	<p>Använd ▲/▼-knapparna för att växla läge för speglingsstatus.</p> <div style="text-align: center;">  <p>NORMAL ⇔ H:INVERT. ⇔ V:INVERT. ⇔ H&V:INVERT</p> <p>↑—————↑</p> </div> <p>Om positionsdetektorn är på och status för SPEGLING ändras, visas larmet POSITIONSDETEKTOR PÅ när projektorn startas om efter att strömmen stängts av.</p>																												
<p>VÄNTLÄGE</p>	<p>Använd knapparna ▲/▼ för att ändra inställning för vänteläge mellan NORMAL och SPARA.</p> <p>NORMAL ⇔ SPARA</p> <p>När SPARA är valt kommer strömförbrukningen i vänteläge minska och en del funktioner begränsas enligt nedan:</p> <ul style="list-style-type: none"> När SPARA är valt kommer RS-232C-kommunikationskontrollen vara avaktiverad utan för att slå på projektorn när den är i vänteläge. När SPARA är valt gäller inte inställningarna AUDIO UT VÄNTA för LJUDKÄLLA och signal kommer inte att matas ut från AUDIO OUT portari vänteläge. 																												
<p>MONITOR UT</p>	<p>Kombinationen av en bild som visas på skärmen och utmatning från MONITOR OUT kan arrangeras i menyn. Bilden som kommer in i porten vald i (2) matas ut till porten MONITOR OUT medan en bild från porten vald i (1) visas på skärmen.</p> <p>(1) Välj bildingångsport med knapparna ▲/▼.</p> <div style="display: flex; align-items: center; justify-content: center;"> <div style="text-align: center; margin-right: 20px;"> <p>COMPUTER IN1 ⇔ COMPUTER IN2</p> <p>↕</p> <p>VÄNTA</p> <p>↕</p> <p>VIDEO ⇔ S-VIDEO ⇔ (Y, Cb/Pb, Cr/Pr)</p> </div> <div style="text-align: center; margin-right: 20px;"> <p>↕</p> <p>COMPONENT</p> </div> <div style="border: 1px solid black; padding: 5px;"> <p>MONITOR UT</p> <table border="1" style="width: 100%; border-collapse: collapse;"> <thead> <tr> <th></th> <th>COMPUTER IN 1</th> <th>COMPUTER IN 2</th> <th>AV</th> </tr> </thead> <tbody> <tr> <td>COMPUTER IN 1</td> <td style="text-align: center;">⊗</td> <td style="text-align: center;">○</td> <td style="text-align: center;">○</td> </tr> <tr> <td>COMPUTER IN 2</td> <td style="text-align: center;">○</td> <td style="text-align: center;">⊗</td> <td style="text-align: center;">○</td> </tr> <tr> <td>COMPONENT</td> <td style="text-align: center;">⊗</td> <td style="text-align: center;">○</td> <td style="text-align: center;">○</td> </tr> <tr> <td>S-VIDEO</td> <td style="text-align: center;">⊗</td> <td style="text-align: center;">○</td> <td style="text-align: center;">○</td> </tr> <tr> <td>VIDEO</td> <td style="text-align: center;">⊗</td> <td style="text-align: center;">○</td> <td style="text-align: center;">○</td> </tr> <tr> <td>VÄNTA</td> <td style="text-align: center;">○</td> <td style="text-align: center;">○</td> <td style="text-align: center;">○</td> </tr> </tbody> </table> <p style="text-align: center; margin-top: 5px;"> RETUR AVSLUTA </p> </div> </div> <p>• Välj VÄNTA för att välja utmatad signal från porten MONITOR OUT i vänteläge.</p> <p>(2) Välj någon av portarna COMPUTER IN med knapparna ◀/▶.</p> <p>Genom att välja COMPUTER IN1 kan du göra följande val.</p> <p>COMPUTER IN1 ⇔ AV</p> <p>Genom att välja COMPUTER IN2 kan du göra följande val</p> <p>COMPUTER IN2 ⇔ AV</p> <p>Genom att välja en annan insignal eller VÄNTA kan du göra följande val.</p> <p>COMPUTER IN1 ⇔ COMPUTER IN2 ⇔ AV</p> <p>↑—————↑</p> <p>• AV avaktiverar porten MONITOR OUT.</p>		COMPUTER IN 1	COMPUTER IN 2	AV	COMPUTER IN 1	⊗	○	○	COMPUTER IN 2	○	⊗	○	COMPONENT	⊗	○	○	S-VIDEO	⊗	○	○	VIDEO	⊗	○	○	VÄNTA	○	○	○
	COMPUTER IN 1	COMPUTER IN 2	AV																										
COMPUTER IN 1	⊗	○	○																										
COMPUTER IN 2	○	⊗	○																										
COMPONENT	⊗	○	○																										
S-VIDEO	⊗	○	○																										
VIDEO	⊗	○	○																										
VÄNTA	○	○	○																										

LJUD-meny

Från LJUD-meny, kan de artiklar som visas i tabellen nedan ställas in.

Välj en artikel med ▲/▼-markörknapparna, och tryck på ►-markörknappen (eller **ENTER**-knappen) för att utföra valet. Ställ sedan in det enligt följande tabell.

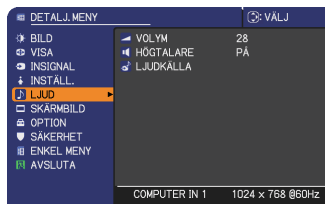

Artikel	Beskrivning
VOLYM	Använd ◀/▶-knapparna för att justera volymen. Hög ⇔ Låg
HÖGTALARE	Med ▲/▼-knapparna kopplar du på/av den in byggda högtalaren. PÅ ⇔ AV När AV väljs, används inte den inbyggda högtalaren.
LJUDKÄLLA	<p>Kombinationen av en bild och ingångsport för ljud kan arrangeras i meny.</p> <p>Ljudet som kommer in i porten vald i (2) matas ut medan en bild från porten vald i (1) visas på skärmen.</p> <p>(1) Välj bildingångsport med knapparna ▲/▼.</p> <div style="text-align: center;"> <p>COMPUTER IN1 ⇔ COMPUTER IN2</p> <p>⇕</p> <p>AUDIO UT VÄNTA</p> <p>⇕</p> <p>VIDEO ⇔ S-VIDEO ⇔ COMPONENT (Y, Cb/Pb, Cr/Pr)</p> </div>  <p>(2) Välj någon av portarna AUDIO IN med knapparna ◀/▶.</p> <div style="text-align: center;"> <p>AUDIO IN1 ⇔ AUDIO IN2 ⇔ AUDIO IN3 ⇔ ✕</p> <p>↑</p> </div> <ul style="list-style-type: none"> ✕ avaktiverar utmatning av ljud. C.C. (Closed Caption) aktiveras automatiskt när ✕ aktiverats och en ingångssignal som innehåller C.C. tas emot. Funktionen är tillgänglig endast när signalen är NTSC för VIDEO eller S-VIDEO eller 480i@60 för COMPONENT, COMPUTER IN1, eller COMPUTER IN2 och när AUTO valts för SKÄRM i C.C.-meny i SKÄRMBILD-meny.

SKÄRMBILD-meny

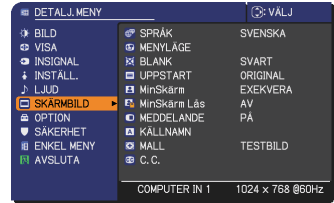

Från SKÄRMBILD-meny, kan de artiklar som visas i tabellen nedan ställas in.

Välj en artikel med ▲/▼-markörknapparna, och tryck på ►-markörknappen (eller **ENTER**-knappen) för att utföra valet. Ställ sedan in det enligt följande tabell.

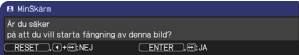

Artikel	Beskrivning
SPRÅK	Använd ▲/▼/◀/▶-knapparna för att växla språk i skärmmenyerna. ENGLISH, FRANÇAIS, DEUTSCH, ESPAÑOL... (visas i dialogrutan SPRÅK) Tryck på knappen ENTER (eller INPUT) för att spara språkinställningen.
MENYLÄGE	Med ▲/▼/◀/▶-knapparna justerar du menyens läge. För att avsluta momentet, tryck på MENU -knappen på fjärrkontrollen eller utför ingen funktion på ca 10 sekunder.
BLANK	Med ▲/▼-knapparna växlar du läge för blankskärmen. Blankskärmen är en skärmbild för den temporära skärmtömningsfunktionen. Den visas genom att trycka på BLANK -knappen på fjärrkontrollen. MinSkärm ⇄ ORIGINAL ⇄ BLÅ ⇄ VIT ⇄ SVART ↑—————↑ <u>MinSkärm</u> : Skärmen kan registreras med objektet MinSkärm. <u>ORIGINAL</u> : Skärm förinställd som standardskärm. <u>BLÅ, VIT, SVART</u> : Tomma skärmar i respektive bakgrundsfärg. • För att undvika en kvarstående inbränning, kommer MinSkärm eller ORIGINAL-skärmen att övergå till den tomma, svarta skärmen efter ett antal minuter.
UPPSTART	Med ▲/▼-knapparna växlar du läget för startskärmen. Startskärm är en skärm som visas när ingen signal eller en oriktig signal detekteras. MinSkärm ⇄ ORIGINAL ⇄ AV ↑—————↑ <u>MinSkärm</u> : Skärmen kan registreras med objektet MinSkärm. <u>ORIGINAL</u> : Skärm förinställd som standardskärm. <u>AV</u> : Vanlig svart skärm. • För att undvika en kvarstående inbränning, kommer MinSkärm eller ORIGINAL-skärmen att övergå till BLANK-skärmen efter flera minuter. Om även BLANK-skärmen är MinSkärm eller ORIGINAL, används den vanliga svarta skärmen istället. • När PÅ valts till MinSkärm LÖSENORD i menyen SÄKERHET, fixeras UPPSTART till MinSkärm.

(fortsättn. på nästa sida)

Artikel	Beskrivning
<p>MinSkärm</p>	<p>Detta objekt låter dig fånga en bild som kan användas som bild för MinSkärm, vilken kan användas för BLANK-skärmen och UPPSTART-skärmen. Ha bilden som du vill fånga framme innan du utför följande procedur.</p> <ol style="list-style-type: none"> 1. En dialog med namnet "MinSkärm" visas när du väljer denna artikel. Den frågar dig om du vill fånga en bild från den aktuella skärmbilden.  <p>Vänta på att målbilden ska visas och tryck sedan på knappen ENTER (eller INPUT) när bilden visas. Bilden fryses och ramen som avgränsar bilden visas. För att sluta trycker du på knappen RESET (eller tryck på ◀ och INPUT-knapparna på samma gång).</p> 2. Använd ▲/▼/◀/▶-knapparna för att ställa in rampositionen. Flytta ram till det ställe på bilden som du vill använda. Ramen kanske inte kan förflyttas för vissa typer av insignaler. För att börja registreringen trycker du på knappen ENTER (eller INPUT) på fjärrkontrollen. För att återställa skärmen och återgå till föregående dialog trycker du på knappen RESET (eller tryck på ◀ och INPUT-knapparna på samma gång). Registreringen tar flera minuter. När registreringen är slutförd, visas den registrerade skärmen och följande meddelande i flera sekunder: <p>"MinSkärm lagring är avslutad."</p> <p>Om registreringen misslyckats, visas följande meddelande: "Ett lagringsfel har inträffat.Försök igen."</p> <ul style="list-style-type: none"> • Denna funktion kan inte väljas när låsfunktionen under MinSkärm Lås har satts till PÅ. • Den här funktionen kan inte väljas när PÅ är valt till MinSkärm LÖSENORD i menyn SÄKERHET.  

(fortsättn. på nästa sida)

Artikel	Beskrivning
MinSkärm Lås	<p>Med ▲/▼-knapparna kopplar du på/av låsfunktionen till MinSkärm lås.</p> <p>PÅ ⇔ AV</p> <p>När PÅ väljs, är artikeln MinSkärm låst. Använd denna funktion för att skydda aktuell MinSkärm.</p> <ul style="list-style-type: none"> • Den här funktionen kan inte väljas när PÅ är valt till MinSkärm LÖSENORD i menyn SÄKERHET.
MEDDELANDE	<p>Med ▲/▼-knapparna kopplar du på/av meddelandefunktionen.</p> <p>PÅ ⇔ AV</p> <p>När PÅ väljs, fungerar följande meddelandefunktion.</p> <p>“AUTOJUSTERING PÅGÅR” medan automatisk justering körs</p> <p>“INGEN INGÅNGSSIGNAL DETEKTERAD”</p> <p>“SYNK ÄR UTANFÖR OMRÅDE”</p> <p>“OGILTIG SKANNINGSFREKVENNS”</p> <p>“EJ TILLGÄNGLIG”</p> <p>“Söker efter...” medan ingångssignal söks</p> <p>“Detekterar...” när en ingångssignal detekteras</p> <p>Indikationen för ingångssignal visas genom att ändra</p> <p>Indikationen för bildförhållandet visas genom att ändra</p> <p>Indikationen för BILDLÄGE visas genom att ändra</p> <p>Indikationen för AKTIV IRIS visas genom att ändra</p> <p>Indikationen för MITT MINNE visas genom att ändra</p> <p>Indikationen för “FRYS” och “II” när skärmen är fryst genom att trycka på FREEZE-knappen.</p> <p>Indikationen för MALL visas genom att ändra.</p> <ul style="list-style-type: none"> • När AV väljs, kom ihåg om bilden har frysts. Missta inte en fryst bild för en defekt.

(fortsättn. på nästa sida)

Artikel	Beskrivning
<p>KÄLLNAMN</p>	<p>Varje ingångsport för denna projektor kan tilldelas ett namn.</p> <p>(1) Använd ▲/▼-knapparna på SKÄRMBILD-menyen för att ange KÄLLNAMN och tryck på ► (eller ENTER)-knappen. KÄLLNAMN-menyen kommer att visas.</p> <p>(2) Använd ▲/▼-knapparna på KÄLLNAMN-menyen för att välja vilken port som ska namnges och tryck på ►-knappen. Höger sida av menyen är tom tills ett namn har angetts. Dialogen KÄLLNAMN kommer att visas.</p> <p>(3) Det nuvarande namnet kommer att visas på första raden. Använd knapparna ▲/▼/◀/▶ och knappen ENTER (eller INPUT) för att välja och ange tecken. För att radera ett tecken vid ett tillfälle trycker du på knappen RESET (eller tryck på ◀ och INPUT-knapparna på samma gång). Även ifall du flyttar markören till RADERA eller RENSA ALLT på skärmen och trycker på ENTER (eller INPUT)-knappen, kommer ett tecken resp. alla tecken att raderas. Namnet kan vara maximalt 16 tecken.</p> <p>(4) För att ändra ett redan inmatat tecken, tryck på ▲-knappen för att flytta markören till första raden, och använd ◀/▶-knapparna för att flytta markören till det tecken som ska ändras. När du trycker på ENTER (eller INPUT)-knappen, väljs tecknet. Sedan följer du samma procedur som beskrivits under artikel (3) ovan.</p> <p>(5) För att slutföra textinmatningen, flytta markören till OK på skärmen och tryck på ► (eller ENTER/INPUT)-knappen. För att återgå till föregående namn utan att spara ändringarna, flytta markören till AVBRYT på skärmen och tryck på ◀ (eller ENTER/INPUT)-knappen.</p>
<p>MALL</p>	<p>Med ▲/▼-knapparna växlar du läge för mallskärmen. Tryck på knappen ► (eller ENTER) för att visa vald mall och tryck sedan på knappen ◀ för att stänga den visade skärmen. Den sist valda mallen visas när MY BUTTON tilldelad funktionen MALL trycks in.</p> <p>↩ TESTBILD ⇔ PUNKTLINJE1 ↩ PUNKTLINJE4 ⇔ PUNKTLINJE3 ⇔ PUNKTLINJE2</p>

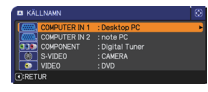

(fortsättn. på nästa sida)

Artikel	Beskrivning
C.C. (Closed Caption)	<p>C.C. är den funktion som visar en utskrift eller dialog för ljuddelen av en video, filer eller annan presentation eller andra relevanta ljud. NTSC-format video eller 480i@60-format komponentvideo krävs som stödjer C.C.-funktionen för att använda den här funktionen.</p> <p>Det kanske inte fungerar korrekt beroende på utrustning eller signalkälla. Stäng i så fall av C.C.-funktionen.</p>
	<p>SKÄRM Välj SKÄRM-inställning för Closed Caption bland följande alternativ med ▲/▼-knapparna.</p> <p style="text-align: center;"> AUTO ⇔ PÅ ⇔ AV ↑—————↑ </p> <p><u>AUTO</u>: Closed Caption visas automatiskt när ljudet är nedtystat. <u>PÅ</u>: Closed Caption är på. <u>AV</u>: Closed Caption är avstängd.</p> <ul style="list-style-type: none"> • Caption visas inte när skärmmenyn är aktiv. • Closed Caption är en funktion för att visa dialogen, berättelsen och/eller ljudeffekter från ett tv-program eller andra videokällor. Tillgängligheten av Closed Caption beror på sändare och/eller innehåll.
	<p>LÄGE Välj LÄGE-inställning för Closed Caption bland följande alternativ med ▲/▼-knapparna.</p> <p style="text-align: center;"> UNDERTEXT ⇔ TEXT </p> <p><u>UNDERTEXT</u>: Visa Closed Caption. <u>TEXT</u>: Visa textdata som är för ytterligare information såsom nyhetsrapporter eller en TV-programguide. Informationen täcker hela skärmen. Notera att alla C.C-program har textinformation.</p>
	<p>KANAL Välj KANAL för Closed Caption bland följande alternativ med ▲/▼-knapparna.</p> <p style="text-align: center;"> 1 ⇔ 2 ⇔ 3 ⇔ 4 ↑—————↑ </p> <p><u>1</u>: Kanal 1, huvudkanal / språk <u>2</u>: Kanal 2 <u>3</u>: Kanal 3 <u>4</u>: Kanal 4</p> <p>Kanaldatan kan variera beroende på innehållet. En del kanaler kan användas för ett andra språk eller vara tomma.</p>

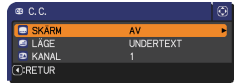

OPTION-meny

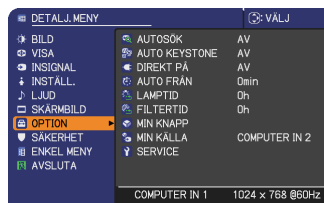

Från OPTION-meny, kan de artiklar som visas i tabellen nedan ställas in.

Välj en artikel med ▲/▼-markörknapparna, och tryck på ►-markörknappen (eller **ENTER**-knappen) för att utföra valet, förutom för artiklarna LAMPTID och FILTERTID. Ställ sedan in det enligt följande tabell.



Artikel	Beskrivning
AUTOSÖK	<p>Med ▲/▼-knapparna kopplar du på/av funktionen för automatisk signalsökning.</p> <p>PÅ ⇔ AV</p> <p>När PÅ har valts, och ingen signal automatiskt detekteras, gås ingångsportarna igenom i följande ordning. Sökningen startar från den nuvarande porten. När en insignal hittas, stoppar projektorn sökningen och visar bilden.</p> <p> </p>
AUTO KEYSTONE	<p>Med ▲/▼-knapparna kopplar du på/av den automatiska keystone-funktionen.</p> <p>PÅ ⇔ AV</p> <p><u>PÅ</u>: Automatisk korrigerig av keystone-störning utförs närhelst du ändrar lutningen på projektorn.</p> <p><u>AV</u>: Denna funktion är inaktiv. Utför AUTO KEYSTONE (EXEKVERA) i INSTÄLL.-menyn för automatisk korrigerig av keystone-störning.</p> <ul style="list-style-type: none"> När projektorn är upphängd i taket, kommer denna funktion inte att fungera korrekt, så välj då AV. Denna funktion kommer att vara otillgänglig när positionsdetektorn är på.
DIREKT PÅ	<p>Med ▲/▼-knapparna kopplar du på/av DIREKT PÅ-funktionen.</p> <p>PÅ ⇔ AV</p> <p>När den är inställd till PÅ, kommer lampan i projektorn automatiskt att kopplas på utan den vanliga proceduren, endast när projektorn är strömförsörjd och strömmen bröts medan lampan lyste.</p> <ul style="list-style-type: none"> Denna funktion fungerar inte när projektorn har ström medan lampan är av. Efter att lampan slagits på med funktionen DIREKT PÅ, kommer projektorn, om varken insignal eller manövrering sker under 30 minuter, slås av, även om AUTO OFF-funktionen är inaktiverad.



(fortsättn. på nästa sida)

Artikel	Beskrivning
<p>AUTO FRÅN</p>	<p>Använd ▲/▼-knapparna för att ställa in nedräkningstiden till automatisk avstängning av projektorn.</p> <p>Lång (max. 99 minuter) ⇔ Kort (min. 0 minut = INAKTIV)</p> <div style="display: flex; justify-content: space-around;">   </div> <p>När tid är satt till 0, projektorn är inte slås av automatiskt. När tiden är satt till 1 till 99, och när den passerade tiden utan att någon passande signal kommer inom angiven tid, kommer projektorlampan att slås av.</p> <p>Om någon av projektorns knappar eller fjärrkontrollens knappar trycks in eller något kommandon (utom hämta-kommandon) skickas till CONTROL-porten under motsvarande tid, kommer projektorn inte att slås av.</p> <p>Se avsnittet "Avstängning av strömmen".</p>
<p>LAMPTID</p>	<p>Lamptiden är användningstiden för lampan, räknat sedan senaste återställningen. Den visas i OPTION-meny.</p> <p>Om du trycker på ► (eller ENTER/RESET)-knappen visas en dialog.</p> <p>För att återställa lamptiden, välj OK med ►-knappen.</p> <p>AVBRYT ⇔ OK</p> <ul style="list-style-type: none"> • Återställ lamptiden endast när du har ersatt lampan, så att indikeringen för lampan blir korrekt. • För lampbyte, se avsnittet "Byta ut lampan".
<p>FILTERTID</p>	<p>Filtertiden är användningstiden för luftfiltret, räknat sedan senaste återställningen. Den visas i OPTION-meny.</p> <p>Om du trycker på ► (eller ENTER/RESET)-knappen visas en dialog.</p> <p>För att återställa filtertiden, välj ÅTERSTÄLL med ►-knappen.</p> <p>AVBRYT ⇔ OK</p> <ul style="list-style-type: none"> • Återställ filtertiden endast när du har rengjort eller ersatt luftfiltret, så att indikeringen för luftfiltret blir korrekt. • För luftfiltrets rengöring, se avsnittet "Rengöring och byte av luftfiltret".

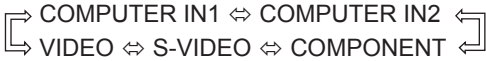

(fortsättn. på nästa sida)

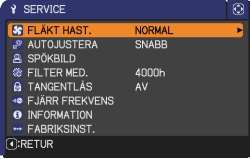
Artikel	Beskrivning
<p>MIN KNAPP</p>	<p>Detta objekt är till för att tilldela en av följande funktioner till MY BUTTON - (1/2) på fjärrkontrollen.</p> <p>(1) Använd knapparna ▲/▼ på menyn MIN KNAPP för att välja en MY BUTTON - (1/2) och tryck på knappen ► (eller ENTER) för att visa inställningsdialogen för MIN KNAPP.</p> <p>(2) Använd sedan ▲/▼/◀/►-knapparna för att tilldela en av följande funktioner till den valda knappen. Tryck på ENTER (eller INPUT) för att spara inställningen.</p> <ul style="list-style-type: none"> • COMPUTER IN1: Ställer porten till COMPUTER IN1. • COMPUTER IN2: Ställer porten till COMPUTER IN2. • COMPONENT: Ställer porten till COMPONENT (Y, Cb/Pb, Cr/Pr). • S-VIDEO: Ställer porten till S-VIDEO. • VIDEO: Ställer porten till VIDEO. • INFORMATION: Visar INSIGNAL_INFORMATION eller SYSTEM_INFORMATION eller inget. • AUTO KEYSTONE: Utför automatisk korrigerig av keystone-störning • MITT MINNE: Laddar en av de lagrade dataposterna för inställningar. När mer än en datapost sparats, ändras inställningen varje gång som MY BUTTON trycks in. När inga data finns sparade i minnet, visas dialogen "Ej sparad data". När den aktuella inställningen inte har sparats till minnet, syns en dialog såsom visas till höger.  <p>Om du vill behålla aktuell justering, trycker du på knappen ► för att avsluta. Annars skrivs de för närvarande inställda villkoren över när du laddar en datapost.</p> <ul style="list-style-type: none"> • AKTIV IRIS: Ändringar läget för aktiv iris. • BIDLÄGE: Ändrar BIDLÄGE. • FILTER RESET: Visar bekräftelsesdialogen för filtertidsåterställning. • MALL: Gör att mallmönster valt i menyvalet MALL visas eller försvinner. • AV-TYST: Kopplar på/av bild och ljud .
<p>MIN KÄLLA</p>	<p>Genom att använda knapparna ▲/▼ väljs den bildingsångsport som kommer att väljas när knappen MY SOURCE/DOC.CAMERA på fjärrkontrollen trycks ner.</p> <p>Välj bildingsång som är ansluten till en dokumentkamera.</p> <p>  </p>

(fortsättn. på nästa sida)

Artikel	Beskrivning
SERVICE	<p>Om du väljer denna artikel visas SERVICE-meny. Välj en artikel med ▲/▼-knapparna, och tryck på ► (eller ENTER)-knappen för att utföra valet.</p> 
	<p>FLÅKT HAST. Med ▲/▼-knapparna ändras rotationshastigheten hos kylfläktarna. HÖG är läget att använda i höga regioner etc. Notera att projektorn för med väsen när HÖG är valt. HÖG ⇔ NORMAL</p>
	<p>AUTOJUSTERA Använd ▲/▼-knapparna för att välja ett av lägena. När INAKTIV är valt, är den automatiska inställningsfunktionen inaktiverad. FIN ⇔ SNABB ⇔ INAKTIV ↑—————↓ <u>FIN</u>: Finare tuning inklusive inställning av H STORLEK. <u>SNABB</u>: Snabbare tuning, inställning av H STORLEK till förinställd data för signalen.</p> <ul style="list-style-type: none"> • Beroende på förhållandena, såsom insignalbild, signalkabel till projektorn, miljö kring projektorn, etc., kanske funktionen för automatisk inställning inte fungerar korrekt. I sådant fall, välj INAKTIV för att inaktivera den automatiska inställningen, och gör inställningen manuellt.
	<p>SPÖKBILD 1. Välj ett färgelement i spökbilden med ◀ /▶-knapparna. 2. Justera det valda elementet med ▲/▼-knapparna för att få bort spökbilden.</p> 
	<p>FILTER MED. Använd knapparna ▲/▼ för att ställa in timern för meddelande o matt byta ut filterenheten. 500h ⇔ 1000h ⇔ 2000h ⇔ 3000h ⇔ 4000h ⇔ 5000h ⇔ AV Efter att du valt endera artikeln, förutom AV, visas meddelandet "PÅMINNELSE ***TIM HAR" när timern når intervalltiden som angivits genom denna funktion. När AV är valt, visas inte meddelandet. Använd denna funktion för att hålla luftfiltret rent och ställ in lämplig tid beroende på miljön runt denna projektor.</p> <ul style="list-style-type: none"> • Se över filtret periodvis, även om du inte får meddelande om detta. Om luftfiltret blir blockerat av damm eller annat, stiger den interna temperaturen, vilket kan orsaka defekter eller reducera projektorns livslängd. • Var försiktig med projektorns driftmiljö och filtrets tillstånd.

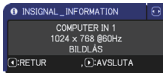
(fortsättn. på nästa sida)

Artikel	Beskrivning
	<p>TANGENTLÅS Med ▲/▼-knapparna kopplar du på/av knapplåsfunktionen. När PÅ väljs, är alla knappar på projektorn utom STANDBY/ON-knappen låsta. PÅ ⇔ AV</p> <ul style="list-style-type: none"> • Använd för att undvika problem genom oavsiktliga knapptryckningar. Denna funktion har inte någon effekt på fjärrkontrollen. <p>FJÄRR FREKVENNS (1) Använd ▲/▼-knapparna för att ändra projektorns fjärrsensorinställning. 1:NORMAL ⇔ 2:HÖG</p> <p>(2) Använd knappen ◀/▶ för att ändra projektorns fjärrkontrollens mottagare till på eller av. PÅ ⇔ AV</p> <p>Fabriksstandardinställningen är för båda, 1:NORMAL och 2:HÖG, att vara på. Om fjärrkontrollen inte fungerar korrekt, inaktivera någon av dem. Det går inte att inaktivera båda alternativen på samma gång.</p>
<p>SERVICE (fortsättn.)</p>	<p>INFORMATION Välj denna artikel för att visa en dialog som heter "INSIGNAL_INFORMATION". Denna visar information om aktuell insignal.</p> <div style="display: flex; justify-content: space-around;">    </div> <ul style="list-style-type: none"> • "BIDLÅS"-meddelandet i dialogen betyder att bildlåsfunktionen är aktiv. • "SCART RGB"-meddelandet betyder att COMPONENT-porten fungerar som en SCART RGB ingångsport. Se COMPONENT under INSIGNAL-meny. • Denna artikel kan inte väljas när ingen signal och synk går ut. • När VISNING AV MIN TEXT är satt till PÅ, visas MIN TEXT tillsammans med insignalinformationen i rutan INSIGNAL_INFORMATION.
	<p>FABRIKSINST. Genom att välja OK med ▶-knappen utförs denna funktion. Genom denna funktion, kommer alla artiklar i alla menyer att återgå till sina initiala inställningar. Notera att artiklarna LAMPTID, FILTERTID, SPRÅK, FILTER MED. och SÄKERHET inte återställs. AVBRYT ⇔ OK</p>

SÄKERHET-meny

Denna projektor är utrustad med säkerhetsfunktioner. Från SÄKERHET-menyen, kan de artiklar som visas i tabellen nedan ställas in.

Använda SÄKERHET-menyen: Användarregistrering krävs innan du använder säkerhetsfunktionerna.

Gå in i SÄKERHET-menyen

1. Använd knapparna ▲/▼ på SÄKERHET-menyen för att välja SKRIV IN LÖSENORD och tryck på knappen ► (eller **ENTER**). Rutan SKRIV IN LÖSENORD kommer att visas.
2. Använd knapparna ▲/▼/◀/▶ för att ange det registrerade lösenordet. Leveransinställt lösenord är **4401**. Detta lösenord kan ändras. Flytta markören till höger sida av rutan SKRIV IN LÖSENORD och tryck på knappen ► (eller **ENTER**) för att visa SÄKERHET-menyen.
 - Vi rekommenderar att det leveransinställda lösenordet ändras så snart som möjligt.
 - Om ett felaktigt lösenord matas in kommer rutan SKRIV IN LÖSENORD att visas igen. Om ett felaktigt lösenord matas in 3 gånger kommer projektorn att stängas av. Efteråt kommer projektorn att stängas av varje gång ett felaktigt lösenord skrivs in.
3. Punkter som visas i tabellen nedan kan inte utföras.

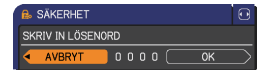
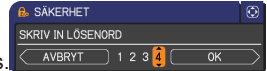
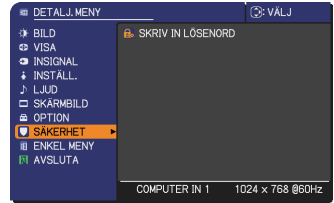

Om du har glömt ditt lösenord

- (1) Medan rutan SKRIV IN LÖSENORD visas trycker du och håller nere **RESET** (eller tryck på knappen ◀ och **INPUT**-knapparna på samma gång) i ungefär 3 sekunder.
- (2) Den 10-siffriga frågekoden visas. Kontakta din återförsäljare med den 10-siffriga frågekoden. Ditt lösenord kommer att skickas till dig efter det att informationen om användarregistrering bekräftar.
- Om det inte förekommer någon tangentinmatning på cirka 55 sekunder med frågekoden visas, kommer menyen att stängas. Upprepa från (1) om nödvändigt.

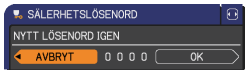
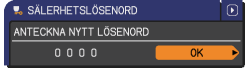

Punkt	Beskrivning	
ÄNDRA SÄKERHETSLOSENORD	(1) Använd knapparna ▲/▼ på SÄKERHET-menyen för att välja ÄNDRA SÄKERHETSLOSENORD och tryck på knappen ► (eller ENTER) för att visa rutan SKRIV IN NYTT LÖSENORD.	
	(2) Använd knapparna ▲/▼/◀/▶ för att ange det nya lösenordet.	
	(3) Flytta markören till höger sida av rutan SKRIV IN NYTT LÖSENORD och tryck på knappen ► (eller ENTER) för att visa rutan NYTT LÖSENORD IGEN och ange samma lösenord igen.	
	(4) Flytta markören till höger sida av rutan NYTT LÖSENORD IGEN och tryck på knappen ► (eller ENTER) så kommer rutan ANTECKNA NYTT LÖSENORD att visas i ungefär 30 sekunder. Notera lösenordet under denna tidsperiod. Om du trycker på knappen ► (eller ENTER) kommer rutan ANTECKNA NYTT LÖSENORD att stängas.	
	• Glöm inte bort ditt lösenord.	

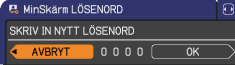
(fortsättn. på nästa sida)

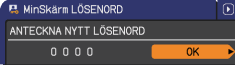
Artikel	Beskrivning
<p>MinSkärm LÖSENORD</p>	<p>MinSkärm LÖSENORD-funktionen kan användas för att hindra tillgång till MinSkärm-funktionen och förhindra den aktuellt registrerade MinSkärmbilden från att skrivas över.</p> <p>1 MinSkärm LÖSENORD</p> <p>1-1 Använd ▲/▼-knapparna på SÄKERHET-menyen för att välja MinSkärm LÖSENORD och tryck på ► (eller ENTER)-knappen för att visa på/av-menyen för MinSkärm LÖSENORD.</p> <p>1-2 Använd ▲/▼-knapparna på på/av-menyen för MinSkärm LÖSENORD och välj PÅ. Rutan SKRIV IN NYTT LÖSENORD (liten) kommer att visas.</p> <p>1-3 Använd ▲/▼/◀/▶-knapparna för att ange lösenordet. Flytta markören till höger sida av rutan SKRIV IN NYTT LÖSENORD (liten) och tryck på ► (eller ENTER)-knappen för att visa rutan NYTT LÖSENORD IGEN, och ange samma LÖSENORD igen.</p> <p>1-4 Flytta markören till höger sida om rutan NYTT LÖSENORD IGEN och tryck på knappen ► (eller ENTER) för att visa rutan ANTECKNA NYTT LÖSENORD att visas i ungefär 30 sekunder. Notera lösenordet under denna tidsperiod. Om du trycker på knappen ► (eller ENTER) återgår du till MinSkärm LÖSENORD av/på-menyen.</p> <p>När ett LÖSENORD är inställt för MinSkärm:</p> <ul style="list-style-type: none"> • MinSkärm-registreringsfunktionen (och -menyn) kommer att vara otillgängliga. • MinSkärm-Läs menyen kommer att vara otillgänglig. • UPPSTART-inställningen kommer att vara låst på MinSkärm (och menyen kommer att vara otillgänglig). <p>Om du stänger av MinSkärm LÖSENORD kan du använda dessa funktioner normalt.</p> <ul style="list-style-type: none"> • Var uppmärksam på att inte glömma MinSkärm LÖSENORD. <p>2 Koppla från MinSkärm LÖSENORD</p> <p>2-1 Följ proceduren i 1-1 för att visa på/av-menyen för MinSkärm LÖSENORD.</p> <p>2-2 Välj AV för att visa rutan SKRIV IN LÖSENORD (stor). Ange det registrerade LÖSENORD så återgår skärmen till på/av-menyen för MinSkärm LÖSENORD.</p> <p>Om ett felaktigt LÖSENORD anges, stängs menyen. Om nödvändigt, upprepa processen från 2-1.</p> <p>3 Om du har glömt ditt LÖSENORD</p> <p>3-1 Följ proceduren i 1-1 för att visa på/av-menyen för MinSkärm LÖSENORD.</p> <p>3-2 Välj AV för att visa rutan SKRIV IN LÖSENORD (stor). Den 10-siffriga Frågekoden kommer att visas i rutan.</p> <p>3-3 Ha den 10-siffriga Frågekoden framme vid kontakt med din återförsäljare. Ditt LÖSENORD kommer att skickas efter att informationen om din användarregistrering är bekräftad.</p>
	  <p>Rutan SKRIV IN NYTT LÖSENORD (liten)</p>  

(fortsättn. på nästa sida)

Artikel	Beskrivning
<p>PIN LÅS</p>	<p>PIN LÅS är en funktion som förhindrar projektorn från att användas om inte en förregistrerad kod anges.</p> <p>1 Sätta på PIN LÅS</p> <p>1-1 Använd ▲/▼-knapparna i SÄKERHET-menyen för att välja PIN LÅS och tryck på ► (eller ENTER)-knappen för att visa på på/av-menyen för PIN LÅS.</p> <p>1-2 Använd ▲/▼-knapparna på/av-menyen för PIN-LÅS för att välja PÅ; rutan Mata in PIN-kod kommer då att visas.</p> <p>1-3 Ange en 4-ställig PIN-kod med ▲/▼/◀/►, COMPUTER (eller INPUT)-knapparna. rutan PIN-kod igen visas. Ange samma PIN-kod igen. Detta slutför PIN-kodsregistreringen.</p> <ul style="list-style-type: none"> • Om ingen knappinmatning sker på ca 55 sekunder medan rutan Mata in PIN-kod eller rutan PIN-kod igen är uppe, stängs menyen. Upprepa processen om nödvändigt från 1-1. <p>Efteråt, när som helst när projektorn återstartas efter att huvudströmbrytaren har slagits av, kommer rutan Mata in PIN-kod att visas. Ange den registrerade PIN-koden. Projektorn kan användas efter att du angivit den registrerade PIN-koden. Om en felaktig PIN-kod anges visas rutan Mata in PIN-kod igen. Om en felaktig PIN-kod matas in 3 gånger slås projektorn av. Efteråt kommer projektorn att slås av varje gång en felaktig PIN-kod anges. Projektorn kommer även att slås AV om det inte sker några knapptryck på ca 5 minuter medan rutan Mata in PIN-kod visas. Denna funktion aktiveras endast när projektorn startas efter det att AC-strömbrytaren har slagits av.</p> <ul style="list-style-type: none"> • Var uppmärksam så att du inte glömmet din PIN-kod. <p>2 Stänga av PIN LÅS</p> <p>2-1 Följ proceduren i 1-1 för att visa på/av-menyen till PIN LÅS.</p> <p>2-2 Använd ▲/▼-knapparna för att välja AV, så visas rutan Mata in PIN-kod. Ange den registrerade PIN-koden för att stänga av PIN LÅS-funktionen. Om en felaktig PIN-kod anges 3 gånger, stängs menyen ned.</p> <p>3 Om du har glömt din PIN-kod</p> <p>3-1 Medan rutan Mata in PIN-kod visas, trycker du och håller nere RESET (eller trycker på knapparna ◀ och INPUT på samma gång) under 3 sekunder. Den 10-siffriga frågekoden kommer att visas.</p> <ul style="list-style-type: none"> • Om ingen knapptryckning sker inom ca 5 minuter medan Frågekoden visas, stängs projektorn av. <p>3-2 Kontakta din återförsäljare med din 10-siffriga frågekod. Din PIN-kod kommer att skickas efter att informationen om din användarregistrering är bekräftad.</p>

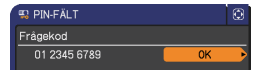
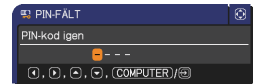
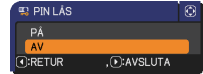

(fortsättn. på nästa sida)

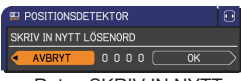
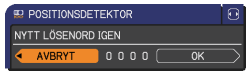
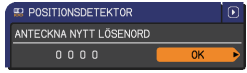
Artikel	Beskrivning
<p>POSITIONSDETEKTOR</p>	<p>Om den här funktionen är inställd till PÅ när projektorns vertikala vinkel eller SPEGLING-inställning vid vilken projektorn sätts på är annorlunda än vad som tidigare noterats, kommer alarmet POSITIONSDETEKTOR PÅ att visas och projektorn kommer inte att visa ingångssignalen.</p> <ul style="list-style-type: none"> • Stäng AV den här funktionen för att visas signalen igen. • Efter ungefär 5 minuter visning av alarmet POSITIONSDETEKTOR PÅ kommer lampan att släckas. • Funktionen för Keystone-justering har förbjudits så länge som Positionsdetektorn är på. <p>1 Sätta på POSITIONSDETEKTORN</p> <p>1-1 Använd knapparna ▲/▼ SÄKERHET-meny för att välja POSITIONSDETEKTOR och tryck på knappen ► (eller ENTER) för att visa POSITIONSDETEKTORN på/av-meny.</p> <p>1-2 Använd knapparna ▲/▼ på POSITIONSDETEKTORN på/av-menu för att välja PÅ. Välj PÅ så kommer aktuell inställning för vinkel och SPEGLING att spelas in. Rutan SKRIV IN NYTT LÖSEWORD (liten) kommer att visas.</p> <p>1-3 Använd knapparna ▲/▼/◀/► för att ange ett lösenord. Flytta markören till höger sida om rutan SKRIV IN NYTT LÖSEWORD (liten) och tryck på knappen ► (eller ENTER) för att visa rutan NYTT LÖSEWORD IGEN och ange samma lösenord igen.</p> <p>1-4 Flytta markören till höger sida om rutan NYTT LÖSEWORD IGEN och tryck på knappen ► (eller ENTER) för att visa rutan ANTECKNA NYTT LÖSEWORD i ungefär 30 sekunder. Notera lösenordet under denna tidsperiod.</p> <p>Om du trycker på knappen ► (eller ENTER) kommer du att återgå till POSITIONSDETEKTOR på/av-meny.</p> <ul style="list-style-type: none"> • Glöm inte bort ditt lösenord för POSITIONSDETEKTOR. • Denna funktion är aktiveras endast när projektorn startas efter det att AC-brytaren slagits av. • Den här funktionen kanske inte fungerar korrekt om projektorn inte står stabilt när PÅ valts. <p>2 Stänga av POSITIONSDETEKTORN</p> <p>2-1 Följ proceduren i 1-1 för att visa på/av-meny för POSITIONSDETEKTORN.</p> <p>2-2 Välj AV för att visa rutan SKRIV IN LÖSEWORD (stor). Ange det registrerade lösenordet för att skärmen ska återgå till på/av-meny för POSITIONSDETEKTORN.</p> <p>Om ett felaktigt lösenord skrivs in kommer menyen att stängas. Upprepa från 2-1 om nödvändigt.</p> <p>3 Om du har glömt ditt lösenord</p> <p>3-1 Följ proceduren i 1-1 för att visa på/av-meny för POSITIONSDETEKTORN.</p> <p>3-2 Välj AV för att visa rutan SKRIV IN LÖSEWORD (stor). Den 10-siffriga Frågekod kommer att visas i rutan.</p> <p>3-3 Ha den 10-siffriga Frågekod framme vid kontakt med din återförsäljare. Ditt lösenord kommer att skickas efter att informationen om din användarregistrering är bekräftad.</p> <div data-bbox="840 172 1030 300" style="border: 1px solid black; padding: 5px; margin: 10px 0;"> <p><<POSITIONSDETEKTOR PÅ>></p> <p>Projektorn har flyttats från tidigare installationsplats.</p> <p>De du önskar en vinkelret bild igen aktivera Positionsdetektor via Meny.</p> </div>   <p>Rutan SKRIV IN NYTT LÖSEWORD (liten)</p>  

(fortsättn. på nästa sida)

Artikel	Beskrivning
<p style="text-align: center;">LÖSENORD MIN TEXT</p>	<p>Funktionen LÖSENORD MIN TEXT kan hindra MIN TEXT från att skrivas över. När lösenord är aktiverat för MIN TEXT;</p> <ul style="list-style-type: none"> • Menyn VISNING AV MIN TEXT kommer att vara otillgänglig, vilket förhindrar ändring av VISNING-inställningen. • Meny SKRIVA MIN TEXT kommer att vara otillgänglig, vilket förhindrar att MIN TEXT skrivs över. <p>1 Aktivera LÖSENORD MIN TEXT</p> <p>1-1 Använd ▲/▼-knapparna på SÄKERHET-menyen för att välja LÖSENORD MIN TEXT och tryck på ► (eller ENTER)-knappen för att visa på/av-menyen för LÖSENORD MIN TEXT.</p> <p>1-2 Använd ▲/▼-knapparna på/av-menyen LÖSENORD MIN TEXT för att välja PÅ. rutan SKRIV IN NYTT LÖSENORD (liten) kommer att visas.</p> <p>1-3 Använd ▲/▼/◀/▶-knapparna för att ange lösenord. Flytta markören till höger sida om rutan SKRIV IN NYTT LÖSENORD (liten) och tryck på knappen ► (eller ENTER) för att visa rutan NYTT LÖSENORD IGEN och ange samma lösenord igen.</p> <p>1-4 Flytta markören till höger sida om rutan NYTT LÖSENORD IGEN och tryck på knappen ► (eller ENTER) för att visa rutan ANTECKNA NYTT LÖSENORD i ungefär 30 sekunder.</p> <p>Notera lösenordet under denna tidsperiod. Om du trycker på knappen ► (eller ENTER) kommer du att återgå till LÖSENORD MIN TEXT på/av-meny.</p> <p>2 Inaktivera LÖSENORD MIN TEXT</p> <p>2-1 Följ proceduren i 1-1 för att visa på/av-menyen för LÖSENORD MIN TEXT.</p> <p>2-2 Välj AV för att visa rutan SKRIV IN LÖSENORD (stor). Ange det registrerade lösenord så återgår skärmen till på/av-menyen för LÖSENORD MIN TEXT.</p> <p>Om ett felaktigt lösenord anges, stängs menyen. Om nödvändigt, upprepa processen från 2-1.</p> <p>3 Om du har glömt ditt lösenord.</p> <p>3-1 Följ proceduren i 1-1 för att visa på/av-menyen för LÖSENORD MIN TEXT.</p> <p>3-2 Välj AV för att visa rutan SKRIV IN LÖSENORD (stor). Den 10-siffriga Frågekoden kommer att visas i rutan.</p> <p>3-3 Kontakta din återförsäljare med den 10-siffriga Frågekoden tillhanda. Ditt lösenord kommer att skickas efter att informationen om din användarregistrering är bekräftad.</p> <div data-bbox="826 347 1020 421" style="border: 1px solid black; padding: 2px; margin: 10px 0;"> </div> <div data-bbox="798 464 1039 528" style="border: 1px solid black; padding: 2px; margin: 10px 0;"> </div> <div data-bbox="833 533 1028 571" style="text-align: center;"> <p>Rutan SKRIV IN NYTT LÖSENORD (liten)</p> </div> <div data-bbox="792 596 1039 660" style="border: 1px solid black; padding: 2px; margin: 10px 0;"> </div> <div data-bbox="796 699 1039 762" style="border: 1px solid black; padding: 2px; margin: 10px 0;"> </div> <div data-bbox="796 874 1039 954" style="border: 1px solid black; padding: 2px; margin: 10px 0;"> </div> <div data-bbox="844 959 1001 997" style="text-align: center;"> <p>Rutan SKRIV IN LÖSENORD (stor)</p> </div>

(fortsättn. på nästa sida)

Artikel	Beskrivning
<p>VISNING AV MIN TEXT</p>	<p>(1) Använd ▲/▼-knapparna på SÄKERHET-menyen för att välja VISNING AV MIN TEXT och tryck på ► (eller ENTER)-knappen för att visa på/av-menyen för VISNING AV MIN TEXT.</p> <p>(2) Använd ▲/▼-knapparna på på/av-menyen för VISNING AV MIN TEXT för att välja på/av. PÅ ⇔ AV</p> <p>MIN TEXT kommer att visas på UPPSTART -skärmen och dialogrutan INSIGNAL_INFORMATION när den är satt till PÅ.</p> <ul style="list-style-type: none"> • Denna funktion är tillgänglig endast när funktionen LÖSENORD MIN TEXT är satt till AV.
<p>SKRIVA MIN TEXT</p>	<p>(1) Använd ▲/▼-knapparna på SÄKERHET-menyen för att välja SKRIVA MIN TEXT och tryck på ► (eller ENTER)-knappen. Dialogen SKRIVA MIN TEXT kommer att visas.</p> <p>(2) Aktuell MIN TEXT kommer att visas på de första 3 raderna. Om inget redan finns inskrivet är raderna tomma. Använd knapparna ▲/▼/◀/▶ och knappen ENTER (eller INPUT) för att välja och ange tecken. För att radera ett tecken vid ett tillfälle trycker du på knappen RESET (eller trycker på knapparna ◀ och INPUT på samma gång). Om du flyttar markören till RADERA eller RENSA ALLT på skärmen och trycker på knappen ENTER (eller INPUT) kommer ett tecken eller alla tecken att raderas. MIN TEXT kan innehålla upp till 24 tecken på varje rad.</p> <p>(3) För att ändra ett redan inmatat tecken, tryck på ▲/▼-knappen för att flytta markören till en av de tre första raderna, och använd ◀/▶-knapparna för att flytta markören till det tecken som ska ändras. När du trycker på ENTER (eller INPUT)-knappen, väljs tecknet. Sedan följer du samma procedur som beskrivits under artikel (2) ovan.</p> <p>(4) För att slutföra textinmatningen, flytta markören till OK på skärmen och tryck på ► (eller ENTER/INPUT)-knappen. För att återgå till föregående MIN TEXT utan att spara ändringarna, flytta markören till AVBRYT på skärmen och tryck på ◀ (eller ENTER/INPUT)-knappen.</p> <ul style="list-style-type: none"> • Funktionen SKRIVA MIN TEXT är tillgänglig endast när funktionen LÖSENORD MIN TEXT är satt till AV.
<p>SÄKERHETSINDIKATOR</p>	<p>(1) Använd ▲/▼-knapparna på SÄKERHET-menyen för att välja SÄKERHETSINDIKATOR och tryck på ► (eller ENTER)-knappen för att visa på/av-menyen för SÄKERHETSINDIKATOR.</p> <p>(2) Använd ▲/▼-knapparna på på/av-menyen för SÄKERHETSINDIKATOR för att välja på/av. PÅ ⇔ AV</p> <p>När ställd i läge PÅ blinkar SECURITY indikator i ett standby-läge om PIN-LÅS eller POSITIONSDETektor är ställd till PÅ.</p>

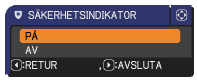
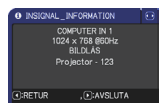

Underhåll

Byta ut lampan

En lampa har begränsad livslängd. Om lampan används under långa tidsperioder kan detta göra att bilderna blir mörkare eller färgton dålig. Notera att varje lampa har en egen livslängd, och vissa kan spricka eller brännas av kort tid efter att du börjat använda dem. Att ha en ny lampa tillgänglig och att byta tidigt rekommenderas. För att få en ny lampa, kontakta din återförsäljare och meddela dem om lamptypsnumret.

Typnummer: **RLC-053(DT01055)**

Byta ut lampan

1. Slå av projektorn och koppla loss strömsladden.
Låt projektorn svalna i åtminstone 45 minuter.
2. Förbered en ny lampa. Om projektorn är monterad i ett tak, eller om lampan har gått sönder, be även att återförsäljare gör byte av lampa.

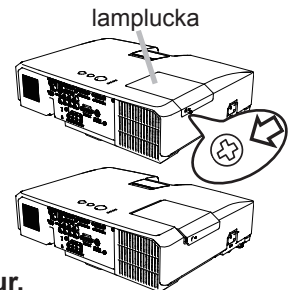

I händelse av att du gör bytet själv, följ denna procedur.

3. Lossa skruven (markerad med en pil) på lamplocket och skjut och lyft lamplocket för att ta bort det.
4. Lossa de 3 skruvarna (markerade med pil) från lampan, och plocka långsamt ur lampan i handtagen. Lossa **aldrig** några andra skruvar.
5. Sätt i den nya lampan, och dra stadigt åt de 3 skruvarna på lampan som lossades i den föregående processen för att låsa den på plats.
6. Efter att ha placerat de sammankopplande delarna på lamplocket och projektorn mot varandra, skjut lamplocket tillbaka på plats. Skruva sedan fast skruven till lamplocket.
7. Slå på projektorn och återställ lamptiden genom artikeln LAMPTID i OPTION-menyn.
 - (1) Tryck på **MENU**-knappen för att visa en meny.
 - (2) Peka på DETALJ. MENY i menyn med hjälp av knapparna ▲/▼ tryck sedan på knappen ► (eller **ENTER**).
 - (3) Peka på OPTION i menyns vänstra kolumn med hjälp av knapparna ▲/▼, tryck sedan på knappen ► (eller **ENTER**).
 - (4) Peka på LAMPTID med hjälp av knapparna ▲/▼, tryck sedan på ► (eller **ENTER/RESET**). En dialog visas.
 - (5) Tryck på ►-knappen för att välja "OK" i dialogen. Det utför återställning av lamptiden.

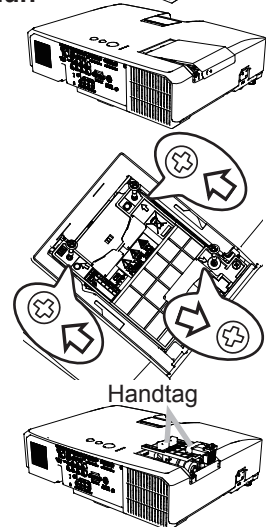

⚠ FÖRSIKTIGT ► Rör inte någon inre del av projektorn medan lampan tas ut.

NOTERA • Återställ lamptiden endast när du har satt i en ny lampa, för att få en korrekt indikation om lampan.

Byta ut lampan (fortsättn.)

Lampvarning



 **HÖG SPÄNNING**  **HÖG TEMPERATUR**  **HÖGT TRYCK**

 **VARNING** ► Projektorn använder en kvicksilverglaslampan med högt tryck. Lampan kan gå sönder med en ljudlig smäll, brännas av om den stöts till eller repas eller om den hanteras varm, eller pga. slitage med tiden. Notera att varje lampan har en egen livslängd, och vissa kan spricka eller brännas av kort tid efter att du börjat använda dem. Dessutom är det när glödlampan spricker möjligt att glasskärvor flyger in i lampans hölje, och att gas som innehåller kvicksilver strömmar ut från projektorns öppning.

► **Om omhändertagande av en lampan:** Denna produkt innehåller en kvicksilverlampan; släng inte denna med soporna. Ta hand om den i enlighet med miljöbestämmelserna.

- För lampåtervinning, gå till www.lamprecycle.org (i USA).
- För produktomhändertagande, kontakta lokal relevant myndighet eller www.eiae.org (i USA) eller www.epsc.ca (i Kanada).

Ring din återförsäljare för mer information.

 <p>Koppla loss stickkontakten från ström-uttaget</p>	<ul style="list-style-type: none"> • Om lampan skulle gå sönder (det smäller ljudligt när detta sker), koppla från strömsladden från uttaget och beställ en utbyteslampan från din lokala återförsäljare. Notera att glasskärvor kan skada projektorns innanmäte, eller orsaka personskada vid hantering, så försök inte att rengöra projektorn eller byta ut lampan själv. • Om lampan skulle gå sönder (det smäller ljudligt när detta sker), ventilerarummet väl, och se till att inte inandas eller få i ögon eller mun den gas som kommer ut ur projektorn. • Innan du byter lampan, slå av projektorn och koppla från strömsladden, och vänta sedan åtminstone 45 minuter så att lampan hinner svalna tillräckligt. Om du hanterar lampan medan den är het kan detta orsaka brännskador, samt skada lampan.
	<ul style="list-style-type: none"> • Skruva aldrig ur andra än de utmärkta skruvarna (markerade med en pil). • Öppna inte lampluckan medan projektorn är upphängd i taket. Detta är farligt eftersom skärvor kan falla ut när luckan öppnas om lampans glödlampa är trasig. Dessutom är det farligt att arbeta på hög höjd, så be att din lokala återförsäljare byter ut lampan även om själva glödlampan inte är trasig. • Använd inte projektorn med lampluckan avlägsnad. Vid lampbytet, se till att skruvarna är stadigt iskruvade. Lösa skruvar kan resultera i sak- eller personskada.
	<ul style="list-style-type: none"> • Använd endast lampor av angiven typ. • Om lampan går sönder inom kort efter första användningen, är det möjligt att det finns elektriska problem i apparaten utöver lampan. Om detta sker, kontakta din lokala återförsäljare eller en servicerepresentant. • Hantera varsamt: stötar eller repor kan orsaka att glödlampan spricker under användning. • Användning av lampan under långa tidsperioder, kan orsaka att den blir mörkare, inte tänds eller att den spricker. När bilderna blir mörka, eller när färgtonen blir dålig, ersätt lampan snarast. Använd inte gamla (använda) lampor; detta är en orsak till att de går sönder.

Rengöring och byte av luftfiltret

Luftfiltret består av två typer av filter. Kontrollera och rengör luftfiltret regelbundet. När indikatorerna eller ett meddelande anmodar dig att rengöra luftfiltret ska du rengöra luftfiltret så snart som möjligt. Om filtren är skadade eller mycket smutsiga, byt ut dem mot nya. För att förbereda nya filter kontakta din återförsäljare och ge dem följande typnummer.

När du byter ut lampan, ersätt även luftfiltret.

Ett luftfilter av angiven typ medföljer tillsammans med en utbyteslampa för denna projektor.

1. Slå av projektorn och koppla loss strömsladden. Låt projektorn bli tillräckligt sval.
2. Använd en dammsugare på och omkring filterlucka.
3. Dra upp filterhöljets knappar och ta av det.
4. Tryck knapparna på botten lätt uppåt för att låsa upp botten av filterenheten. Dra i mittknoppen för att ta av filterenheten.
5. Använd en dammsugare för filteröppningen på projektorn och på filterenhetens utsida.
6. Filterenheten består av två delar. Tryck ner runt låsdelarna för att låsa upp, separera sedan de två delarna.
7. Använd en dammsugare för insidan av filterenhetens delar för att göra rent dem. Om filtren är skadade eller mycket smutsiga, byt ut dem mot nya.
8. Sätt ihop de två delarna för att montera ihop filterenheten igen.
9. Sätt tillbaka filterenheten i projektorn.
10. Sätt tillbaka filterhöljet.
11. Slå på projektorn och återställ filtertiden genom artikeln **FILTERTID** under **ENKEL MENY**.

(1) Tryck på **MENU**-knappen för att visa en meny.

(2) Peka på **FILTERTID** med knappen **▲/▼**, tryck sedan på knappen **►** (eller **ENTER/RESET**). En dialog visas.

(3) Tryck på **►**-knappen för att välja "OK" i dialogen. Detta utför återställning av filtertiden.

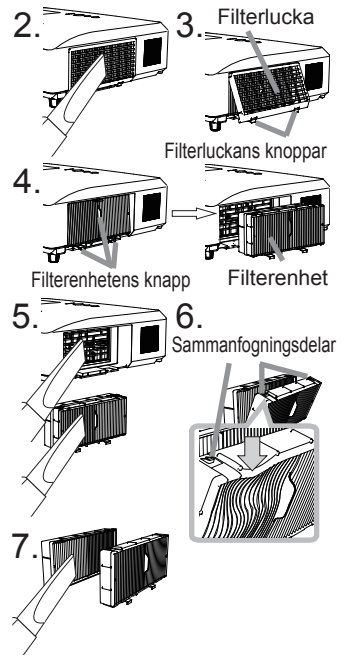

⚠ VARNING ► Innan du påbörjar skötseln av luftfiltret, kontrollera att nätsladden inte är inkopplad, låt sedan projektorn svalna ordentligt.

► Använd endast luftfilter av angiven typ. Använd inte projektorn utan luftfilter eller filterluckan. Det kan resultera i brand eller tekniskt fel på projektorn.

► Rengör luftfiltret regelbundet. Om luftfiltret täpps igen med smuts eller liknande kommer temperaturen att stiga vilket kan leda till brand, en brännskada eller felaktig funktion av projektorn.

NOTERA • Återställ endast filtertimern när du har rengjort eller bytt ut luftfiltret för att erhålla en passande indikation angående filtret.

• Projektorn kan komma att visa ett meddelande så som "KONTROLLERA LUFTFLÖDET" eller stäng av projektor för att förebygga att temperaturen stiger invändigt.

Övrig skötsel

Insidan av projektorn

För att säkerställa säker användning av din projektorn, håll den ren och låt din återförsäljare inspektera den ungefär en gång per år.

Skötsel av objektivet

Om linsen är skadad, smutsig eller immig, kan det medföra försämring i bildkvaliteten. Var varsam med linsen, och var försiktig vid dess hantering.

1. Slå av projektorn och koppla loss strömsladden. Låt projektorn svalna tillräckligt.
2. Efter att du försäkrat dig om att projektorn är tillräckligt sval, stryk lätt över linsen med en linsrengöringsduk som finns i handeln. Berör inte linsen direkt med din hand.

Skötsel av hölje och fjärrkontroll

Felaktig skötsel kan ge negativ påverkan såsom missfärgning, färgflagning, etc.

1. Slå av projektorn och koppla loss strömsladden. Låt projektorn svalna tillräckligt.
2. Efter att du försäkrat dig om att projektorn är tillräckligt sval, stryk lätt över linsen med gasbinda eller mjuk trasa.
Om projektorn är extremt smutsig, doppa en mjuk trasa i vatten eller ett neutralt rengöringsmedel utspätt med vatten, och stryk lätt med väl urvriden trasa. Torka sedan av den lätt med mjuk, torr trasa.

⚠ VARNING ► Innan du utför skötsel, se till att strömsladden inte är inkopplad, och låt sedan projektorn svalna tillräckligt. Om du utför skötsel i ett tillstånd av hög temperatur i projektorn, kan detta orsaka brännskada och/eller defekter på projektorn.
► Försök aldrig själv att utföra någon skötsel på insidan av projektorn. Att göra detta är farligt.

► Undvik att blöta ner projektorn eller få in vätska i projektorn. Detta kan resultera i brand, elstöt, och/eller defekter på projektorn.

- Placera inte någonting som innehåller vatten, rengöringsmedel eller kemikalier nära projektorn.
- Använd inte aerosoler eller sprejer.

⚠ FÖRSIKTIGT ► Sköt projektorn på korrekt sätt i enlighet med följande. Felaktig skötsel kan orsaka inte bara personskada utan även ge annan negativ påverkan såsom missfärgning, färgflagning, etc.

- Använd inte rengöringsmedel eller kemikalier utöver dem som anges i denna manual.
- Polera och bestryk den inte med hårda föremål.

Felsökning

Om något onormalt inträffar, sluta omedelbart använda projektorn.

⚠ VARNING ► Använd aldrig projektorn om onormala fenomen såsom rök, konstig lukt, höga ljud, skadad inkapsling eller skadade element eller kablar, inträngning av vätskor eller främmande material, etc. förekommer. Om så är fallet, drag omedelbart ut nätsladden från stromuttaget. Efter att du har konstaterat att rök och lukt har upphört, kontakta din återförsäljare eller servicefirma.





Om något problem inträffar med projektorn, rekommenderas att genomgå följande kontroller och åtgärder innan du begär reparation.

Om detta inte löser problemet, god kontakta din återförsäljare eller serviceföretag. De kommer att berätta för dig vilka garantivillkor som ska gälla.

(fortsättn. på nästa sida)

Relaterade meddelanden

När ett visst meddelande visas, läs och hantera det enligt följande tabell. Även om dessa meddelanden automatiskt försvinner efter flera minuter, kommer de att visas varje gång strömmen slås på.

Meddelande	Beskrivning
 COMPUTER IN 1 INGEN INGÅNGSSIGNAL DETEKTERAD	Det finns ingen insignal. Bekräfta ingånganslutningen, och statusen på signalkällan.
 COMPUTER IN 1 SYNK ÄR UTANFÖR OMRÅDE 123kHz 123Hz	Den horisontella eller vertikala frekvensen för signalen ligger inte inom angivet intervall. Bekräfta specifikationerna för din projektor eller för signalkällan.
 COMPUTER IN 1 OGILTIG SKANNINGSFREKVENNS	En olämplig signal matas in. Kontrollera specifikationerna för din projektor eller för signalkällan.
 KONTROLLERA LUFTFLÖDET	Den interna temperatur håller på att stiga. Stäng av strömmen, och låt projektorn svalna i åtminstone 20 minuter. Efter att ha bekräftat följande punkter, koppla på strömmen igen. <ul style="list-style-type: none"> • Är någon luftpassageöppning blockerad? • Är luftfiltret smutsigt? • Är omgivningstemperatur högre än 35°C? Om samma indikation visas efter åtgärden, ställ in FLÄKT HAST. under SERVICE i OPTION-menyn till HÖG.
PÅMINNELSE 4000TIM HAR GÅTT SEN SENASTE FILTERKONTROLL UNDERHÅLL AV FILTRET ÄR NÖDVÄNDIGT FÖR ATT TA BORT VARNINGSMEDDELANDET, ÅTERSTÄLLA FILTERTIDEN SE BRUKSANV. FÖR YTTERLIGARE INFORMATION	En notis om försiktighet vid rengöring av luftfiltret. Stäng omedelbart av strömmen, och rengör eller byt luftfilter i enlighet med avsnittet "Rengöring och byte av luftfiltret" i denna manual. Efter att du har rengjort eller bytt luftfilter, se till att återställa filtrets timer.
 EJ TILLGÄNGLIG	Knappfunktionen är inte tillgänglig.

Angående indikatorlamporna

När funktionen hos **POWER**-, **TEMP**-, **LAMP**- och **SECURITY** indikatorerna skiljer sig mot det normala, kontrollera och hantera det enligt följande tabell.

POWER	TEMP	LAMP	SECURITY	Beskrivning
Lyser orange	Av- stängd	Av- stängd	Av- stängd	Projektorn är i standbyläge (vänteläge). Se avsnittet "Ström på/av".
			<i>Blinkar</i> gul	Projektorn är i standbyläge (vänteläge). SÄKERHETSINDIKATORN är ställd till PÅ och PIN LÅSET eller (och) POSITIONSEDETEKTORN är på.
<i>Blinkar</i> grönt	Av- stängd	Av- stängd	Av- stängd	Projektorn håller på att värmas upp. Var god vänta.
Lyser grönt	Av- stängd	Av- stängd	Av- stängd	Projektorn är i på-läge. Vanlig drift kan ske.
<i>Blinkar</i> orange	Av- stängd	Av- stängd	Av- stängd	Projektorn håller på att kylas ned. Var god vänta.
<i>Blinkar</i> rött	(oav-sett)	(oav-sett)	Av- stängd	Projektorn håller på att kylas ned. Ett specifikt fel har detekterats. Vänta tills POWER -indikatorn slutar blinka, och vidta sedan lämplig åtgärd med hjälp av de enskilda beskrivningarna nedan.
<i>Blinkar</i> rött eller lyser rött	Av- stängd	Lyser rött	Av- stängd	Lampan lyser inte, och det finns en möjlighet att en intern del har blivit varm. Stäng av strömmen, och låt projektorn svalna i åtminstone 20 minuter. Efter att projektorn har svalnat tillräckligt, bekräfta följande punkter, och koppla sedan på strömmen igen. <ul style="list-style-type: none"> • Är någon luftpassageöppning blockerad? • Är luftfiltret smutsigt? • Är omgivningstemperaturen högre än 35°C? Om samma indikation visas efter åtgärden, byt lampa i enlighet med avsnittet "Byta ut lampan".
<i>Blinkar</i> rött eller lyser rött	Av- stängd	<i>Blinkar</i> rött	Av- stängd	Lamplucken har inte fästs korrekt. Stäng av strömmen, och låt projektorn svalna i åtminstone 45 minuter. Efter att projektorn har svalnat tillräckligt, bekräfta att lamplucken sitter fast ordentligt. Efter genomförande av nödvändigt underhåll, koppla på strömmen igen. Om samma indikation visas efter åtgärden, kontakta din återförsäljare eller servicefirma.

(fortsättn. på nästa sida)

Angående indikatorlamporna (fortsättn.)

POWER	TEMP	LAMP	SECURITY	Beskrivning
Blinkar rött eller lyser rött	Blinkar rött	Av- stängd	Av- stängd	Kylfläkten fungerar inte. Stäng av strömmen, och låt projektorn svalna i åtminstone 20 minuter. Efter att projektorn har svalnat tillräckligt, bekräfta att inga främmande föremål har sugits in i fläkten etc., och slå sedan på strömmen igen. Om samma indikation visas efter åtgärden, kontakta din återförsäljare eller servicefirma.
Blinkar rött eller lyser rött	Lyser rött	Av- stängd	Av- stängd	Det finns en möjlighet att en inre del har blivit för varm. Stäng av strömmen, och låt projektorn svalna i åtminstone 20 minuter. Efter att projektorn har svalnat tillräckligt, bekräfta följande punkter, och koppla sedan på strömmen igen. • Är någon luftpassageöppning blockerad? • Är luftfiltret smutsigt? • Är omgivningstemperaturen högre än 35°C? Om samma indikation visas efter åtgärden, ställ in FLÄKT HAST. under SERVICE i OPTION-menyn till HÖG.
Lyser grönt	Blinkar samtidigt rött		Av- stängd	Det är dags att rengöra luftfiltret. Stäng omedelbart av strömmen, och rengör eller byt luftfilter i enlighet med avsnittet "Rengöring och byte av luftfiltret". Efter att du har rengjort eller bytt luftfilter, se till att återställa filtrets timer. Efter åtgärden, återställ strömmen till PÅ.
Lyser grönt	Blinkar växelvis rött		Av- stängd	Det finns en möjlighet att en inre del har blivit för nedkyld. Använd enheten inom angivet intervall för användningstemperatur (5°C till 35°C). Efter åtgärden, återställ strömmen till PÅ.

NOTERA • När innanmätet har blivit överhettat, slås projektorn av säkerhetsskäl automatiskt av, och indikatorlamporna kan också komma att slås av. I sådana fall, slå av huvudströmbrytaren och vänta åtminstone 45 minuter. Efter att projektorn har svalnat tillräckligt, bekräfta att lampan och lampluckan sitter fast ordentligt, och slå på strömmen igen.

Stänga av projektorn

endast när projektorn inte slås av efter den normala proceduren tryck på avstängningsbrytaren genom att använda ett stift eller liknande, och dra ur elkontakten ur nätuttaget. Innan du slår på den igen, vänta åtminstone 10 minuter tills projektorn hunnit svalna tillräckligt.

Avstängningsbrytare

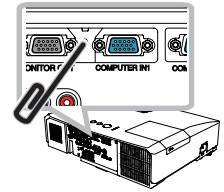

Återställning av alla inställningar

Om det är svårt att åtgärda vissa felaktiga inställningar kan du med funktionen **FABRIKSINST.** under **SERVICE** i **OPTION**-menyn återställa alla inställningar (förutom **SPRÅK**, **FILTERTID**, **LAMPTID**, **FILTER MED** och **SÄKERHET** inställningar etc.) grundvärdena.

Fenomen som lätt kan misstas för att vara maskindefekter

Beträffande fenomen som kan misstas för defekter, kontrollera och hantera dem enligt följande tabell.

Fenomen	Fall som inte innebär en maskindefekt	Referenssida
Strömmen slås inte på.	Den elektriska strömsladden är inte inkopplad. Anslut strömmen på korrekt sätt	11
	Huvudströmkällan har fått avbrott under drift pga. strömavbrott i nätet etc. Dra ur elkontakten ur nätuttaget, och låt projektorn svalna i åtminstone 10 minuter, och slå sedan på strömmen igen.	11, 14
	Antingen finns det ingen lampa och/eller lamplucka, eller så har endera av dessa inte korrekt satts fast. Stäng av strömmen och dra ur elkontakten ur nätuttaget, och låt projektorn svalna i åtminstone 45 minuter. Efter att projektorn har svalnat tillräckligt, bekräfta att lampan och lampluckan sitter fast ordentligt, och slå på strömmen igen.	53, 54
Varken ljud eller bild sänds ut.	Signalkablarna är inte korrekt anslutna. Anslut förbindelsekablarna på korrekt sätt	9
	Signalkällan fungerar inte korrekt. Ställ in signalkällanheten i enlighet med källanhetens manual.	–
	Inställningarna för insignalövergång är felaktiga. Välj insignal, och korrigerar inställningarna.	15, 16
	BLANK-funktionen för bilder och tyst läge (MUTE) är aktiva. AV-TYST kan vara aktiv. Se punkten "Inget ljud kommer ut" och "Inga bilder visas" på nästa sida för att stänga av tyst läge och BLANK-funktionen.	15, 21, 44

(fortsättn. på nästa sida)

Fenomen som lätt kan misstas för att vara maskindefekter (fortsättn.)

Fenomen	Fall som inte innebär en maskindefekt	Referenssida
Inget ljud kommer ut.	Signalkablarna är inte korrekt anslutna. Anslut ljudkablarna på korrekt sätt.	9
	Funktionen tyst läge är aktiverad. Återställ ljudet genom att trycka på MUTE- eller VOLUME+/- -knappen på fjärrkontrollen.	15
	Volymen är inställd till en extremt låg nivå. Justera volymen till en högre nivå genom att använda menyfunktionen eller fjärrkontrollen.	15
	LJUDKÄLLA/HÖGTALARE-inställningen är inte korrekt. Ställ in LJUDKÄLLA/HÖGTALARE korrekt i LJUD-menyn.	36
Inga bilder visas.	Linsskyddet sitter på. Ta loss linsskyddet.	3
	Signalkablarna är inte korrekt anslutna. Anslut förbindelsekablarna på korrekt sätt	9
	Ljusstyrkan är inställd till en extremt låg nivå. Justera LJUSSTYRKA till en högre nivå via menyfunktionen.	26
	Datorn kan inte detektera projektorn som en plug-and-play-monitor. Säkerställ att datorn kan detektera en plug-and-play-monitor genom att använda en annan plug-and-play-monitor.	10
	BLANK-skärmen visas. Tryck på BLANK -knappen på fjärrkontrollen.	21
Bildskärmsvisningen fryser.	Frys-funktionen är aktiv. Tryck på FREEZE -knappen för att återställa skärmen till normalläge.	21
Färger har ett blekt utseende, eller färgtonen är dålig.	Färginställningarna är inte korrekt justerade. Gör bildjusteringar genom att ändra FÄRGTEMP.-, FÄRG-, FÄRGTON- och/eller FÄRGZON-inställningar, m.h.a. menyfunktionerna.	27, 31
	FÄRGZON-inställningen är inte lämplig. Ändra FÄRGZON-inställningen till AUTO, RGB, SMPTE240, REC709 eller REC601.	31

(fortsättn. på nästa sida)

Fenomen som lätt kan misstas för att vara maskindefekter (forsättn.)

Fenomen	Fall som inte innebär en maskindefekt	Referenssida
Bilder verkar mörka.	Ljusstyrka och/eller kontrast är justerade till en extremt låg nivå. Justera LJUSSTYRKA- och/eller KONTRAST-inställningarna till en högre nivå genom att använda menyfunktionen.	26
	ECOLÄGE-funktionen är aktiv. Välj NORMAL för punkten ECOLÄGE i INSTÄLL.-menyn.	34
	Lampan närmar sig slutet på sin livslängd. Byt ut lampan.	53, 54
Bilder mörka.	Antingen är fokus- och/eller horisontell fasinställning inte korrekt justerade. Justera fokus med fokusringen, och/eller H FAS genom att använda menyfunktionen.	18, 30
	Linsen är smutsig eller dimmig. Rengör linsen i enlighet med avsnittet "Skötsel av objektivet".	56
RS-232C fungerar inte.	Funktionen SPARA fungerar. Välj NORMAL i menyvalet VÄNTLÄGE i menyn INSTÄLL.	35

NOTERA • Även om ljusa eller mörka områden kan uppträda på skärmen, är detta en inneboende karaktäristik hos flytande kristall-displayer, och det utgör och innebär inte någon maskindefekt.

Specifikationer

Specifikationer

Artikel	Specifikation
Produktnamn	Projektor med flytande kristaller
Panel med flytande kristaller	786.432 pixlar (1024 horisontella x 768 vertikala)
Lins	Zoomlins lens, f = 19~ 23 mm (ungefär)
Lampa	260W UHB
Högtalare	16W
Strömförsörjning	AC 100-120V/4,6A, AC220-240V/2,1A
Strömförbrukning	390W
Temperaturfält	5 ~ 35°C (Funktion)
Storlek	400 (L) x 98 (H) x 318 (D) mm * Exklusiv utstående delar. Se följande bild.
Vikt (massa)	cirka 4,2kg
Portar	<p>Dator ingångsport COMPUTER IN1 D-sub 15 stifts mini x1 COMPUTER IN2 D-sub 15 stifts mini x1</p> <p>Dator utgångsport MONITOR OUT D-sub 15 stifts mini x1</p> <p>Video ingångsport Y, Cb/Pb, Cr/Pr (Komponentvideo) RCA x3 S-VIDEO mini DIN 4 stifts x1 VIDEO RCA x1</p> <p>Ljud ingångs-/utgångsport AUDIO IN1 Stereo mini x1 AUDIO IN2 Stereo mini x1 AUDIO IN3 (R, L) RCA x2 AUDIO OUT (R, L) RCA x2</p> <p>Övrigt CONTROL D-sub 9 stifts x1 REMOTE CONTROL Stereo mini x1</p>
Tillbehör	<p>Lampa: RLC-053(DT01055) Filteruppsättning / Fjärrkontroll med laser och sladd: För ytterligare information var god kontakta din återförsäljare.</p>

Specifikationer (fortsättn.)

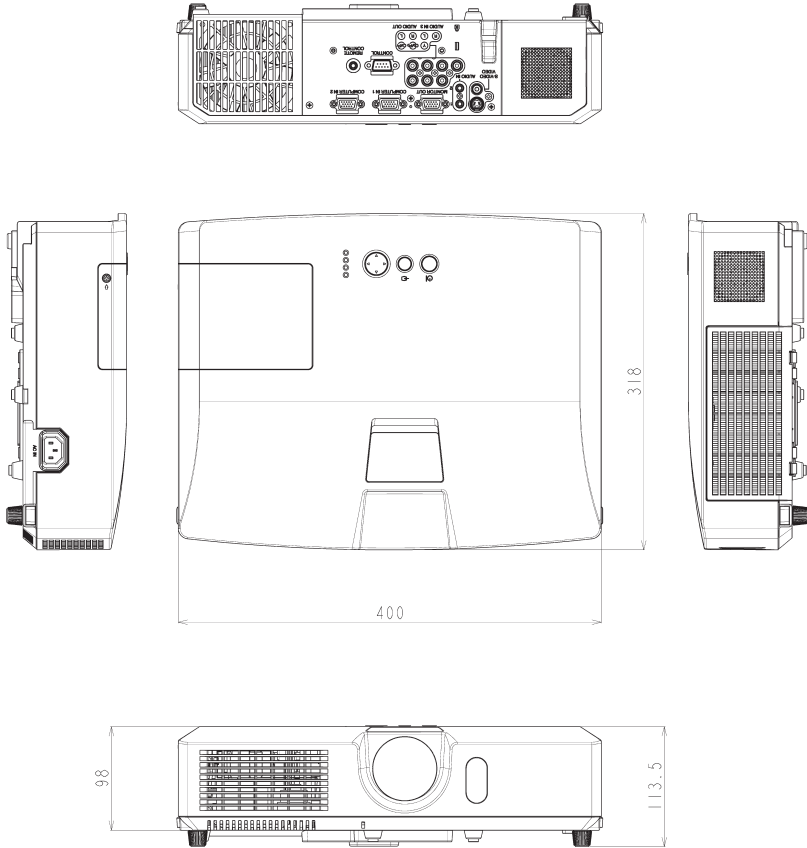

[enhet: mm]

RS-232C Communication

When the projector connects to the computer by RS-232C communication, the projector can be controlled with RS-232C commands from the computer. For details of RS-232C commands, refer to RS-232C Communication command table.

Connection

1. Turn off the projector and the computer.
2. Connect the projector's **CONTROL** port and the computer's RS-232C port with a RS-232C cable (cross). Use the cable that fulfills the specification shown in figure
3. Turn the computer on, and after the computer has started up turn the projector on.

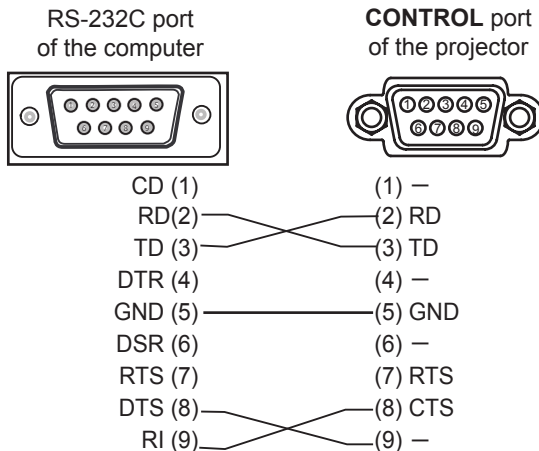
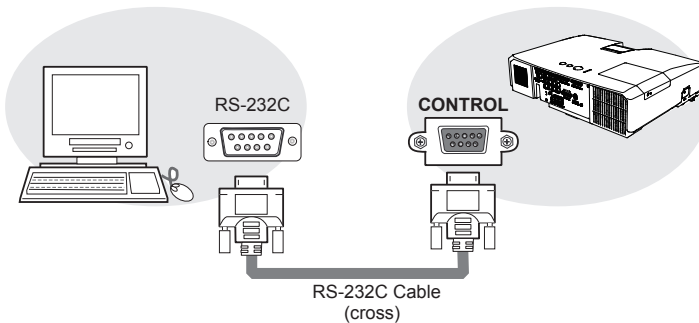

Communication settings

1. Protocol

19200bps,8N1

2. Command format ("h" shows hexadecimal)

Byte Number	0	1	2	3	4	5	6	7	8	9	10	11	12
Command Action	Header						Data						
	Header code		Packet	Data size		CRC flag		Action		Type		Setting code	
	L	H		L	H	L	H	L	H	L	H	L	H
<SET>Change setting to desired value [(cL)(cH)] by [(eL)(eH)].	BEh	EFh	03h	06h	00h	(aL)	(aH)	01h	00h	(bL)	(bH)	(cL)	(cH)
<GET>Read projector internal setup value [(bL)(bH)] .						(aL)	(aH)	02h	00h	(bL)	(bH)	00h	00h
<INCREMENT> Increment setup value [(bL)(bH)] by 1.						(aL)	(aH)	04h	00h	(bL)	(bH)	00h	00h
<DECREMENT> Decrement setup value [(bL)(bH)] by 1.						(aL)	(aH)	05h	00h	(bL)	(bH)	00h	00h
<EXECUTE> Run a command [(bL)(bH)].						(aL)	(aH)	06h	00h	(bL)	(bH)	00h	00h

[Header code] [Packet] [Data size]

Set [BEh, EFh, 03h, 06h, 00h] to byte number 0~4.

[CRC flag]

For byte number 5, 6, refer to RS-232C Communication command table.

[Action]

Set functional code to byte number 7, 8.

<SET> = [01h, 00h], <GET> = [02h, 00h], <INCREMENT> = [04h, 00h]

<DECREMENT> = [05h, 00h], <EXECUTE> = [06h, 00h]

Refer to the Communication command table.

[Type] [Setting code]

For byte number 9~12, refer to RS-232C Communication command table.

3. Response code / Error code ("h" shows hexadecimal)

(1) ACK reply : 06h

When the projector receives the Set, Increment, Decrement or Execute command correctly, the projector changes the setting data for the specified item by [Type], and it returns the code.

(2) NAK reply : 15h

When the projector cannot understand the received command, the projector returns the error code.

In such a case, check the sending code and send the same command again.

(3) Error reply : 1Ch + 0000h

When the projector cannot execute the received command for any reasons, the projector returns the error code.

In such a case, check the sending code and the setting status of the projector.

(4) Data reply : 1Dh + xxxxh

When the projector receives the GET command correctly, the projector returns the response code and 2 bytes of data.

- NOTE** • Operation cannot be guaranteed when the projector receives an undefined command or data.
- Provide an interval of at least 40ms between the response code and any other code.
 - The projector outputs test data when the power supply is switched ON, and when the lamp is lit. Ignore this data.
 - Commands are not accepted during warm-up.

RS-232C Communication command table

Names	Operation Type	Header				Command Data			
						CRC	Action	Type	Setting Code
Power	Set	OFF	BE EF	03	06 00	2A D3	01 00	00 60	00 00
		ON	BE EF	03	06 00	BA D2	01 00	00 60	01 00
	Get		BE EF	03	06 00	19 D3	02 00	00 60	00 00
		[Example return]	00 00	01 00	02 00	[Off]	[On]	[Cool down]	
Input Source	Set	COMPUTER IN1	BE EF	03	06 00	FE D2	01 00	00 20	00 00
		COMPUTER IN2	BE EF	03	06 00	3E D0	01 00	00 20	04 00
		COMPONENT	BE EF	03	06 00	AE D1	01 00	00 20	05 00
		S-VIDEO	BE EF	03	06 00	9E D3	01 00	00 20	02 00
	VIDEO	BE EF	03	06 00	6E D3	01 00	00 20	01 00	
	Get		BE EF	03	06 00	CD D2	02 00	00 20	00 00
Error Status	Get		BE EF	03	06 00	D9 D8	02 00	20 60	00 00
		[Example return]	00 00	01 00	02 00	03 00	[Normal]	[Cover error]	[Fan error]
		04 00	05 00	07 00	08 00	[Temp error]	[Air flow error]	[Cold error]	[Filter error]
MAGNIFY	Get		BE EF	03	06 00	7C D2	02 00	07 30	00 00
	Increment		BE EF	03	06 00	1A D2	04 00	07 30	00 00
	Decrement		BE EF	03	06 00	CB D3	05 00	07 30	00 00
FREEZE	Set	NORMAL	BE EF	03	06 00	83 D2	01 00	02 30	00 00
		FREEZE	BE EF	03	06 00	13 D3	01 00	02 30	01 00
	Get		BE EF	03	06 00	B0 D2	02 00	02 30	00 00
BRIGHTNESS	Get		BE EF	03	06 00	89 D2	02 00	03 20	00 00
	Increment		BE EF	03	06 00	EF D2	04 00	03 20	00 00
	Decrement		BE EF	03	06 00	3E D3	05 00	03 20	00 00
BRIGHTNESS Reset	Execute		BE EF	03	06 00	58 D3	06 00	00 70	00 00
CONTRAST	Get		BE EF	03	06 00	FD D3	02 00	04 20	00 00
	Increment		BE EF	03	06 00	9B D3	04 00	04 20	00 00
	Decrement		BE EF	03	06 00	4A D2	05 00	04 20	00 00
CONTRAST Reset	Execute		BE EF	03	06 00	A4 D2	06 00	01 70	00 00
PICTURE MODE	Set	NORMAL	BE EF	03	06 00	23 F6	01 00	BA 30	00 00
		CINEMA	BE EF	03	06 00	B3 F7	01 00	BA 30	01 00
		DYNAMIC	BE EF	03	06 00	E3 F4	01 00	BA 30	04 00
		BOARD(BLACK)	BE EF	03	06 00	E3 EF	01 00	BA 30	20 00
		BOARD(GREEN)	BE EF	03	06 00	73 EE	01 00	BA 30	21 00
		WHITEBOARD	BE EF	03	06 00	83 EE	01 00	BA 30	22 00
		DAYLIGHT	BE EF	03	06 00	23 E2	01 00	BA 30	30 00
	Get		BE EF	03	06 00	10 F6	02 00	BA 30	00 00
	[Example return]	00 00	01 00	04 00	10 00	[NORMAL]	[CINEMA]	[DYNAMIC]	[CUSTOM]
	20 00	21 00	22 00	30 00	[BOARD(BLACK)]	[BOARD(GREEN)]	[WHITEBOARD]	[DAYLIGHT]	

(continued on next page)

RS-232C Communication command table (continued)

Names	Operation Type	Header					Command Data		
						CRC	Action	Type	Setting Code
GAMMA	Set	1 DEFAULT	BE EF	03	06 00	07 E9	01 00	A1 30	20 00
		1 CUSTOM	BE EF	03	06 00	07 FD	01 00	A1 30	10 00
		2 DEFAULT	BE EF	03	06 00	97 E8	01 00	A1 30	21 00
		2 CUSTOM	BE EF	03	06 00	97 FC	01 00	A1 30	11 00
		3 DEFAULT	BE EF	03	06 00	67 E8	01 00	A1 30	22 00
		3 CUSTOM	BE EF	03	06 00	67 FC	01 00	A1 30	12 00
		4 DEFAULT	BE EF	03	06 00	F7 E9	01 00	A1 30	23 00
		4 CUSTOM	BE EF	03	06 00	F7 FD	01 00	A1 30	13 00
		5 DEFAULT	BE EF	03	06 00	C7 EB	01 00	A1 30	24 00
		5 CUSTOM	BE EF	03	06 00	C7 FF	01 00	A1 30	14 00
		6 DEFAULT	BE EF	03	06 00	57 EA	01 00	A1 30	25 00
		6 CUSTOM	BE EF	03	06 00	57 FE	01 00	A1 30	15 00
	Get		BE EF	03	06 00	F4 F0	02 00	A1 30	00 00
User Gamma Pattern	Set	Off	BE EF	03	06 00	FB FA	01 00	80 30	00 00
		9 steps gray scale	BE EF	03	06 00	6B FB	01 00	80 30	01 00
		15 steps gray scale	BE EF	03	06 00	9B FB	01 00	80 30	02 00
		Ramp	BE EF	03	06 00	0B FA	01 00	80 30	03 00
	Get		BE EF	03	06 00	C8 FA	02 00	80 30	00 00
User Gamma Point 1	Get		BE EF	03	06 00	08 FE	02 00	90 30	00 00
	Increment		BE EF	03	06 00	6E FE	04 00	90 30	00 00
	Decrement		BE EF	03	06 00	BF FF	05 00	90 30	00 00
User Gamma Point 1 Reset	Execute		BE EF	03	06 00	58 C2	06 00	50 70	00 00
User Gamma Point 2	Get		BE EF	03	06 00	F4 FF	02 00	91 30	00 00
	Increment		BE EF	03	06 00	92 FF	04 00	91 30	00 00
	Decrement		BE EF	03	06 00	43 FE	05 00	91 30	00 00
User Gamma Point 2 Reset	Execute		BE EF	03	06 00	A4 C3	06 00	51 70	00 00
User Gamma Point 3	Get		BE EF	03	06 00	B0 FF	02 00	92 30	00 00
	Increment		BE EF	03	06 00	D6 FF	04 00	92 30	00 00
	Decrement		BE EF	03	06 00	07 FE	05 00	92 30	00 00
User Gamma Point 3 Reset	Execute		BE EF	03	06 00	E0 C3	06 00	52 70	00 00
User Gamma Point 4	Get		BE EF	03	06 00	4C FE	02 00	93 30	00 00
	Increment		BE EF	03	06 00	2A FE	04 00	93 30	00 00
	Decrement		BE EF	03	06 00	FB FF	05 00	93 30	00 00
User Gamma Point 4 Reset	Execute		BE EF	03	06 00	1C C2	06 00	53 70	00 00
User Gamma Point 5	Get		BE EF	03	06 00	38 FF	02 00	94 30	00 00
	Increment		BE EF	03	06 00	5E FF	04 00	94 30	00 00
	Decrement		BE EF	03	06 00	8F FE	05 00	94 30	00 00
User Gamma Point 5 Reset	Execute		BE EF	03	06 00	68 C3	06 00	54 70	00 00
User Gamma Point 6	Get		BE EF	03	06 00	C4 FE	02 00	95 30	00 00
	Increment		BE EF	03	06 00	A2 FE	04 00	95 30	00 00
	Decrement		BE EF	03	06 00	73 FF	05 00	95 30	00 00
User Gamma Point 6 Reset	Execute		BE EF	03	06 00	94 C2	06 00	55 70	00 00
User Gamma Point 7	Get		BE EF	03	06 00	80 FE	02 00	96 30	00 00
	Increment		BE EF	03	06 00	E6 FE	04 00	96 30	00 00
	Decrement		BE EF	03	06 00	37 FF	05 00	96 30	00 00
User Gamma Point 7 Reset	Execute		BE EF	03	06 00	D0 C2	06 00	56 70	00 00

(continued on next page)

RS-232C Communication command table (continued)

Names	Operation Type	Header				Command Data			
						CRC	Action	Type	Setting Code
User Gamma Point 8	Get	BE EF	03	06 00	7C FF	02 00	97 30	00 00	
	Increment	BE EF	03	06 00	1A FF	04 00	97 30	00 00	
	Decrement	BE EF	03	06 00	CB FE	05 00	97 30	00 00	
User Gamma Point 8 Reset	Execute	BE EF	03	06 00	2C C3	06 00	57 70	00 00	
COLOR TEMP	Set	1 HIGH	BE EF	03	06 00	0B F5	01 00	B0 30	03 00
		1 CUSTOM	BE EF	03	06 00	CB F8	01 00	B0 30	13 00
		2 MID	BE EF	03	06 00	9B F4	01 00	B0 30	02 00
		2 CUSTOM	BE EF	03	06 00	5B F9	01 00	B0 30	12 00
		3 LOW	BE EF	03	06 00	6B F4	01 00	B0 30	01 00
		3 CUSTOM	BE EF	03	06 00	AB F9	01 00	B0 30	11 00
		4 HI-BRIGHT-1	BE EF	03	06 00	3B F2	01 00	B0 30	08 00
		4 CUSTOM	BE EF	03	06 00	FB FF	01 00	B0 30	18 00
		5 HI-BRIGHT-2	BE EF	03	06 00	AB F3	01 00	B0 30	09 00
		5 CUSTOM	BE EF	03	06 00	6B FE	01 00	B0 30	19 00
		6 HI-BRIGHT-3	BE EF	03	06 00	5B F3	01 00	B0 30	0A 00
6 CUSTOM	BE EF	03	06 00	9B FE	01 00	B0 30	1A 00		
COLOR TEMP GAIN R	Get	BE EF	03	06 00	34 F4	02 00	B1 30	00 00	
	Increment	BE EF	03	06 00	52 F4	04 00	B1 30	00 00	
	Decrement	BE EF	03	06 00	83 F5	05 00	B1 30	00 00	
COLOR TEMP GAIN R Reset	Execute	BE EF	03	06 00	10 C6	06 00	46 70	00 00	
COLOR TEMP GAIN G	Get	BE EF	03	06 00	70 F4	02 00	B2 30	00 00	
	Increment	BE EF	03	06 00	16 F4	04 00	B2 30	00 00	
	Decrement	BE EF	03	06 00	C7 F5	05 00	B2 30	00 00	
COLOR TEMP GAIN G Reset	Execute	BE EF	03	06 00	EC C7	06 00	47 70	00 00	
COLOR TEMP GAIN B	Get	BE EF	03	06 00	8C F5	02 00	B3 30	00 00	
	Increment	BE EF	03	06 00	EA F5	04 00	B3 30	00 00	
	Decrement	BE EF	03	06 00	3B F4	05 00	B3 30	00 00	
COLOR TEMP GAIN B Reset	Execute	BE EF	03	06 00	F8 C4	06 00	48 70	00 00	
COLOR TEMP OFFSET R	Get	BE EF	03	06 00	04 F5	02 00	B5 30	00 00	
	Increment	BE EF	03	06 00	62 F5	04 00	B5 30	00 00	
	Decrement	BE EF	03	06 00	B3 F4	05 00	B5 30	00 00	
COLOR TEMP OFFSET R Reset	Execute	BE EF	03	06 00	40 C5	06 00	4A 70	00 00	
COLOR TEMP OFFSET G	Get	BE EF	03	06 00	40 F5	02 00	B6 30	00 00	
	Increment	BE EF	03	06 00	26 F5	04 00	B6 30	00 00	
	Decrement	BE EF	03	06 00	F7 F4	05 00	B6 30	00 00	
COLOR TEMP OFFSET G Reset	Execute	BE EF	03	06 00	BC C4	06 00	4B 70	00 00	
COLOR TEMP OFFSET B	Get	BE EF	03	06 00	BC F4	02 00	B7 30	00 00	
	Increment	BE EF	03	06 00	DA F4	04 00	B7 30	00 00	
	Decrement	BE EF	03	06 00	0B F5	05 00	B7 30	00 00	
COLOR TEMP OFFSET B Reset	Execute	BE EF	03	06 00	C8 C5	06 00	4C 70	00 00	

(continued on next page)

RS-232C Communication command table (continued)

Names	Operation Type	Header				Command Data			
					CRC	Action	Type	Setting Code	
COLOR	Get	BE EF	03	06 00	B5 72	02 00	02 22	00 00	
	Increment	BE EF	03	06 00	D3 72	04 00	02 22	00 00	
	Decrement	BE EF	03	06 00	02 73	05 00	02 22	00 00	
COLOR Reset	Execute	BE EF	03	06 00	80 D0	06 00	0A 70	00 00	
TINT	Get	BE EF	03	06 00	49 73	02 00	03 22	00 00	
	Increment	BE EF	03	06 00	2F 73	04 00	03 22	00 00	
	Decrement	BE EF	03	06 00	FE 72	05 00	03 22	00 00	
TINT Reset	Execute	BE EF	03	06 00	7C D1	06 00	0B 70	00 00	
SHARPNESS	Get	BE EF	03	06 00	F1 72	02 00	01 22	00 00	
	Increment	BE EF	03	06 00	97 72	04 00	01 22	00 00	
	Decrement	BE EF	03	06 00	46 73	05 00	01 22	00 00	
SHARPNESS Reset	Execute	BE EF	03	06 00	C4 D0	06 00	09 70	00 00	
ACTIVE IRIS	Set	OFF	BE EF	03	06 00	0B 22	01 00	04 33	00 00
		THEATER	BE EF	03	06 00	CB 2F	01 00	04 33	10 00
		PRESENTATION	BE EF	03	06 00	5B 2E	01 00	04 33	11 00
	Get	BE EF	03	06 00	38 22	02 00	04 33	00 00	
MY MEMORY Load	Set	1	BE EF	03	06 00	0E D7	01 00	14 20	00 00
		2	BE EF	03	06 00	9E D6	01 00	14 20	01 00
		3	BE EF	03	06 00	6E D6	01 00	14 20	02 00
		4	BE EF	03	06 00	FE D7	01 00	14 20	03 00
MY MEMORY Save	Set	1	BE EF	03	06 00	F2 D6	01 00	15 20	00 00
		2	BE EF	03	06 00	62 D7	01 00	15 20	01 00
		3	BE EF	03	06 00	92 D7	01 00	15 20	02 00
		4	BE EF	03	06 00	02 D6	01 00	15 20	03 00
ASPECT	Set	4:3	BE EF	03	06 00	9E D0	01 00	08 20	00 00
		16:9	BE EF	03	06 00	0E D1	01 00	08 20	01 00
		14:9	BE EF	03	06 00	CE D6	01 00	08 20	09 00
		16:10	BE EF	03	06 00	3E D6	01 00	08 20	0A 00
	Get	BE EF	03	06 00	AD D0	02 00	08 20	00 00	
OVER SCAN	Get	BE EF	03	06 00	91 70	02 00	09 22	00 00	
	Increment	BE EF	03	06 00	F7 70	04 00	09 22	00 00	
	Decrement	BE EF	03	06 00	26 71	05 00	09 22	00 00	
OVER SCAN Reset	Execute	BE EF	03	06 00	EC D9	06 00	27 70	00 00	
V POSITION	Get	BE EF	03	06 00	0D 83	02 00	00 21	00 00	
	Increment	BE EF	03	06 00	6B 83	04 00	00 21	00 00	
	Decrement	BE EF	03	06 00	BA 82	05 00	00 21	00 00	
V POSITION Reset	Execute	BE EF	03	06 00	E0 D2	06 00	02 70	00 00	
H POSITION	Get	BE EF	03	06 00	F1 82	02 00	01 21	00 00	
	Increment	BE EF	03	06 00	97 82	04 00	01 21	00 00	
	Decrement	BE EF	03	06 00	46 83	05 00	01 21	00 00	
H POSITION Reset	Execute	BE EF	03	06 00	1C D3	06 00	03 70	00 00	
H PHASE	Get	BE EF	03	06 00	49 83	02 00	03 21	00 00	
	Increment	BE EF	03	06 00	2F 83	04 00	03 21	00 00	
	Decrement	BE EF	03	06 00	FE 82	05 00	03 21	00 00	

(continued on next page)

RS-232C Communication command table (continued)

Names	Operation Type	Header				Command Data			
					CRC	Action	Type	Setting Code	
H SIZE	Get	BE EF	03	06 00	B5 82	02 00	02 21	00 00	
	Increment	BE EF	03	06 00	D3 82	04 00	02 21	00 00	
	Decrement	BE EF	03	06 00	02 83	05 00	02 21	00 00	
H SIZE Reset	Execute	BE EF	03	06 00	68 D2	06 00	04 70	00 00	
AUTO ADJUST	Execute	BE EF	03	06 00	91 D0	06 00	0A 20	00 00	
PROGRESSIVE	Set	OFF	BE EF	03	06 00	4A 72	01 00	07 22	00 00
		TV	BE EF	03	06 00	DA 73	01 00	07 22	01 00
		FILM	BE EF	03	06 00	2A 73	01 00	07 22	02 00
	Get	BE EF	03	06 00	79 72	02 00	07 22	00 00	
VIDEO NR	Set	LOW	BE EF	03	06 00	26 72	01 00	06 22	01 00
		MID	BE EF	03	06 00	D6 72	01 00	06 22	02 00
		HIGH	BE EF	03	06 00	46 73	01 00	06 22	03 00
	Get	BE EF	03	06 00	85 73	02 00	06 22	00 00	
COLOR SPACE	Set	AUTO	BE EF	03	06 00	0E 72	01 00	04 22	00 00
		RGB	BE EF	03	06 00	9E 73	01 00	04 22	01 00
		SMPTE240	BE EF	03	06 00	6E 73	01 00	04 22	02 00
		REC709	BE EF	03	06 00	FE 72	01 00	04 22	03 00
	REC601	BE EF	03	06 00	CE 70	01 00	04 22	04 00	
Get	BE EF	03	06 00	3D 72	02 00	04 22	00 00		
COMPONENT	Set	COMPONENT	BE EF	03	06 00	4A D7	01 00	17 20	00 00
		SCART RGB	BE EF	03	06 00	DA D6	01 00	17 20	01 00
	Get	BE EF	03	06 00	79 D7	02 00	17 20	00 00	
S-VIDEO FORMAT	Set	AUTO	BE EF	03	06 00	E6 70	01 00	12 22	0A 00
		NTSC	BE EF	03	06 00	86 74	01 00	12 22	04 00
		PAL	BE EF	03	06 00	16 75	01 00	12 22	05 00
		SECAM	BE EF	03	06 00	16 70	01 00	12 22	09 00
		NTSC4.43	BE EF	03	06 00	26 77	01 00	12 22	02 00
		M-PAL	BE EF	03	06 00	86 71	01 00	12 22	08 00
	N-PAL	BE EF	03	06 00	76 74	01 00	12 22	07 00	
Get	BE EF	03	06 00	75 76	02 00	12 22	00 00		
C-VIDEO FORMAT	Set	AUTO	BE EF	03	06 00	A2 70	01 00	11 22	0A 00
		NTSC	BE EF	03	06 00	C2 74	01 00	11 22	04 00
		PAL	BE EF	03	06 00	52 75	01 00	11 22	05 00
		SECAM	BE EF	03	06 00	52 70	01 00	11 22	09 00
		NTSC4.43	BE EF	03	06 00	62 77	01 00	11 22	02 00
		M-PAL	BE EF	03	06 00	C2 71	01 00	11 22	08 00
	N-PAL	BE EF	03	06 00	32 74	01 00	11 22	07 00	
Get	BE EF	03	06 00	31 76	02 00	11 22	00 00		
COMPUTER IN1	Set	AUTO	BE EF	03	06 00	CE D6	01 00	10 20	03 00
		SYNC ON G OFF	BE EF	03	06 00	5E D7	01 00	10 20	02 00
	Get	BE EF	03	06 00	0D D6	02 00	10 20	00 00	
COMPUTER IN2	Set	AUTO	BE EF	03	06 00	32 D7	01 00	11 20	03 00
		SYNC ON G OFF	BE EF	03	06 00	A2 D6	01 00	11 20	02 00
	Get	BE EF	03	06 00	F1 D7	02 00	11 20	00 00	

(continued on next page)

RS-232C Communication command table (continued)

Names	Operation Type	Header				Command Data			
					CRC	Action	Type	Setting Code	
FRAME LOCK – COMPUTER IN1	Set	OFF	BE EF	03	06 00	3B C2	01 00	50 30	00 00
		ON	BE EF	03	06 00	AB C3	01 00	50 30	01 00
	Get	BE EF	03	06 00	08 C2	02 00	50 30	00 00	
FRAME LOCK – COMPUTER IN2	Set	OFF	BE EF	03	06 00	0B C3	01 00	54 30	00 00
		ON	BE EF	03	06 00	9B C2	01 00	54 30	01 00
	Get	BE EF	03	06 00	38 C3	02 00	54 30	00 00	
AUTO KEYSTONE V EXECUTE	Execute	BE EF	03	06 00	E5 D1	06 00	0D 20	00 00	
KEYSTONE V	Get	BE EF	03	06 00	B9 D3	02 00	07 20	00 00	
	Increment	BE EF	03	06 00	DF D3	04 00	07 20	00 00	
	Decrement	BE EF	03	06 00	0E D2	05 00	07 20	00 00	
KEYSTONE V Reset	Execute	BE EF	03	06 00	08 D0	06 00	0C 70	00 00	
ECO MODE	Set	NORMAL	BE EF	03	06 00	3B 23	01 00	00 33	00 00
		ECO	BE EF	03	06 00	AB 22	01 00	00 33	01 00
	Get	BE EF	03	06 00	08 23	02 00	00 33	00 00	
MIRROR	Set	NORMAL	BE EF	03	06 00	C7 D2	01 00	01 30	00 00
		H:INVERT	BE EF	03	06 00	57 D3	01 00	01 30	01 00
		V:INVERT	BE EF	03	06 00	A7 D3	01 00	01 30	02 00
		H&V:INVERT	BE EF	03	06 00	37 D2	01 00	01 30	03 00
	Get	BE EF	03	06 00	F4 D2	02 00	01 30	00 00	
STANDBY MODE	Set	NORMAL	BE EF	03	06 00	D6 D2	01 00	01 60	00 00
		SAVING	BE EF	03	06 00	46 D3	01 00	01 60	01 00
	Get	BE EF	03	06 00	E5 D2	02 00	01 60	00 00	
MONITOR OUT - COMPUTER IN1	Set	COMPUTER IN1	BE EF	03	06 00	3E F4	01 00	B0 20	00 00
		OFF	BE EF	03	06 00	CE B5	01 00	B0 20	FF 00
	Get	BE EF	03	06 00	0D F4	02 00	B0 20	00 00	
MONITOR OUT - COMPUTER IN2	Set	COMPUTER IN2	BE EF	03	06 00	CE F7	01 00	B4 20	04 00
		OFF	BE EF	03	06 00	FE B4	01 00	B4 20	FF 00
	Get	BE EF	03	06 00	3D F5	02 00	B4 20	00 00	
MONITOR OUT - COMPONENT	Set	COMPUTER IN1	BE EF	03	06 00	F2 F4	01 00	B5 20	00 00
		COMPUTER IN2	BE EF	03	06 00	32 F6	01 00	B5 20	04 00
		OFF	BE EF	03	06 00	02 B5	01 00	B5 20	FF 00
	Get	BE EF	03	06 00	C1 F4	02 00	B5 20	00 00	
MONITOR OUT - S-VIDEO	Set	COMPUTER IN1	BE EF	03	06 00	86 F5	01 00	B2 20	00 00
		COMPUTER IN2	BE EF	03	06 00	46 F7	01 00	B2 20	04 00
		OFF	BE EF	03	06 00	76 B4	01 00	B2 20	FF 00
	Get	BE EF	03	06 00	B5 F5	02 00	B2 20	00 00	
MONITOR OUT - VIDEO	Set	COMPUTER IN1	BE EF	03	06 00	C2 F5	01 00	B1 20	00 00
		COMPUTER IN2	BE EF	03	06 00	02 F7	01 00	B1 20	04 00
		OFF	BE EF	03	06 00	32 B4	01 00	B1 20	FF 00
	Get	BE EF	03	06 00	F1 F5	02 00	B1 20	00 00	
MONITOR OUT - STANDBY	Set	COMPUTER IN1	BE EF	03	06 00	2A F7	01 00	BF 20	00 00
		COMPUTER IN2	BE EF	03	06 00	EA F5	01 00	BF 20	04 00
		OFF	BE EF	03	06 00	DA B6	01 00	BF 20	FF 00
	Get	BE EF	03	06 00	19 F7	02 00	BF 20	00 00	
VOLUME - COMPUTER IN1	Get	BE EF	03	06 00	CD CC	02 00	60 20	00 00	
	Increment	BE EF	03	06 00	AB CC	04 00	60 20	00 00	
	Decrement	BE EF	03	06 00	7A CD	05 00	60 20	00 00	

(continued on next page)

RS-232C Communication command table (continued)

Names	Operation Type	Header				Command Data			
						CRC	Action	Type	Setting Code
VOLUME - COMPUTER IN2	Get	BE EF	03	06 00	FD CD	02 00	64 20	00 00	
	Increment	BE EF	03	06 00	9B CD	04 00	64 20	00 00	
	Decrement	BE EF	03	06 00	4A CC	05 00	64 20	00 00	
VOLUME - COMPONENT	Get	BE EF	03	06 00	01 CC	02 00	65 20	00 00	
	Increment	BE EF	03	06 00	67 CC	04 00	65 20	00 00	
	Decrement	BE EF	03	06 00	B6 CD	05 00	65 20	00 00	
VOLUME - S-VIDEO	Get	BE EF	03	06 00	75 CD	02 00	62 20	00 00	
	Increment	BE EF	03	06 00	13 CD	04 00	62 20	00 00	
	Decrement	BE EF	03	06 00	C2 CC	05 00	62 20	00 00	
VOLUME - VIDEO	Get	BE EF	03	06 00	31 CD	02 00	61 20	00 00	
	Increment	BE EF	03	06 00	57 CD	04 00	61 20	00 00	
	Decrement	BE EF	03	06 00	86 CC	05 00	61 20	00 00	
VOLUME - AUDIO OUT STANDBY	Get	BE EF	03	06 00	D9 CF	02 00	6F 20	00 00	
	Increment	BE EF	03	06 00	BF CF	04 00	6F 20	00 00	
	Decrement	BE EF	03	06 00	6E CE	05 00	6F 20	00 00	
MUTE	Set	OFF	BE EF	03	06 00	46 D3	01 00	02 20	00 00
		ON	BE EF	03	06 00	D6 D2	01 00	02 20	01 00
	Get	BE EF	03	06 00	75 D3	02 00	02 20	00 00	
SPEAKER	Set	ON	BE EF	03	06 00	FE D4	01 00	1C 20	01 00
		OFF	BE EF	03	06 00	6E D5	01 00	1C 20	00 00
	Get	BE EF	03	06 00	5D D5	02 00	1C 20	00 00	
AUDIO SOURCE - COMPUTER IN1	Set	AUDIO IN1	BE EF	03	06 00	6E DC	01 00	30 20	01 00
		AUDIO IN2	BE EF	03	06 00	9E DC	01 00	30 20	02 00
		AUDIO IN3	BE EF	03	06 00	0E DD	01 00	30 20	03 00
		OFF	BE EF	03	06 00	FE DD	01 00	30 20	00 00
	Get	BE EF	03	06 00	CD DD	02 00	30 20	00 00	
AUDIO SOURCE - COMPUTER IN2	Set	AUDIO IN1	BE EF	03	06 00	5E DD	01 00	34 20	01 00
		AUDIO IN2	BE EF	03	06 00	AE DD	01 00	34 20	02 00
		AUDIO IN3	BE EF	03	06 00	3E DC	01 00	34 20	03 00
		OFF	BE EF	03	06 00	CE DC	01 00	34 20	00 00
	Get	BE EF	03	06 00	FD DC	02 00	34 20	00 00	
AUDIO SOURCE - COMPONENT	Set	AUDIO IN1	BE EF	03	06 00	A2 DC	01 00	35 20	01 00
		AUDIO IN2	BE EF	03	06 00	52 DC	01 00	35 20	02 00
		AUDIO IN3	BE EF	03	06 00	C2 DD	01 00	35 20	03 00
		OFF	BE EF	03	06 00	32 DD	01 00	35 20	00 00
	Get	BE EF	03	06 00	01 DD	02 00	35 20	00 00	
AUDIO SOURCE - S-VIDEO	Set	AUDIO IN1	BE EF	03	06 00	D6 DD	01 00	32 20	01 00
		AUDIO IN2	BE EF	03	06 00	26 DD	01 00	32 20	02 00
		AUDIO IN3	BE EF	03	06 00	B6 DC	01 00	32 20	03 00
		OFF	BE EF	03	06 00	46 DC	01 00	32 20	00 00
	Get	BE EF	03	06 00	75 DC	02 00	32 20	00 00	
AUDIO SOURCE - VIDEO	Set	AUDIO IN1	BE EF	03	06 00	92 DD	01 00	31 20	01 00
		AUDIO IN2	BE EF	03	06 00	62 DD	01 00	31 20	02 00
		AUDIO IN3	BE EF	03	06 00	F2 DC	01 00	31 20	03 00
		OFF	BE EF	03	06 00	02 DC	01 00	31 20	00 00
	Get	BE EF	03	06 00	31 DC	02 00	31 20	00 00	

(continued on next page)

RS-232C Communication command table (continued)

Names	Operation Type	Header					Command Data		
					CRC	Action	Type	Setting Code	
AUDIO OUT STANDBY	Set	AUDIO IN1	BE EF	03	06 00	7A DF	01 00	3F 20	01 00
		AUDIO IN2	BE EF	03	06 00	8A DF	01 00	3F 20	02 00
		AUDIO IN3	BE EF	03	06 00	1A DE	01 00	3F 20	03 00
	Get	BE EF	03	06 00	D9 DE	02 00	3F 20	00 00	
LANGUAGE *	Set	ENGLISH	BE EF	03	06 00	F7 D3	01 00	05 30	00 00
		FRANÇAIS	BE EF	03	06 00	67 D2	01 00	05 30	01 00
		DEUTSCH	BE EF	03	06 00	97 D2	01 00	05 30	02 00
		ESPAÑOL	BE EF	03	06 00	07 D3	01 00	05 30	03 00
		ITALIANO	BE EF	03	06 00	37 D1	01 00	05 30	04 00
		NORSK	BE EF	03	06 00	A7 D0	01 00	05 30	05 00
		NEDERLANDS	BE EF	03	06 00	57 D0	01 00	05 30	06 00
		PORTUGUÉS	BE EF	03	06 00	C7 D1	01 00	05 30	07 00
		日本語	BE EF	03	06 00	37 D4	01 00	05 30	08 00
		简体中文	BE EF	03	06 00	A7 D5	01 00	05 30	09 00
		繁體中文	BE EF	03	06 00	37 DE	01 00	05 30	10 00
		한글	BE EF	03	06 00	57 D5	01 00	05 30	0A 00
		SVENSKA	BE EF	03	06 00	C7 D4	01 00	05 30	0B 00
		РУССКИЙ	BE EF	03	06 00	F7 D6	01 00	05 30	0C 00
	SUOMI	BE EF	03	06 00	67 D7	01 00	05 30	0D 00	
POLSKI	BE EF	03	06 00	97 D7	01 00	05 30	0E 00		
TÜRKÇE	BE EF	03	06 00	07 D6	01 00	05 30	0F 00		
Get	BE EF	03	06 00	C4 D3	02 00	05 30	00 00		
MENU POSITION H	Get	BE EF	03	06 00	04 D7	02 00	15 30	00 00	
	Increment	BE EF	03	06 00	62 D7	04 00	15 30	00 00	
	Decrement	BE EF	03	06 00	B3 D6	05 00	15 30	00 00	
MENU POSITION H Reset	Execute	BE EF	03	06 00	DC C6	06 00	43 70	00 00	
MENU POSITION V	Get	BE EF	03	06 00	40 D7	02 00	16 30	00 00	
	Increment	BE EF	03	06 00	26 D7	04 00	16 30	00 00	
	Decrement	BE EF	03	06 00	F7 D6	05 00	16 30	00 00	
MENU POSITION V Reset	Execute	BE EF	03	06 00	A8 C7	06 00	44 70	00 00	

* Not all of the languages in the table are supported.

(continued on next page)

RS-232C Communication command table (continued)

Names	Operation Type	Header					Command Data		
						CRC	Action	Type	Setting Code
BLANK	Set	MyScreen	BE EF	03	06 00	FB CA	01 00	00 30	20 00
		ORIGINAL	BE EF	03	06 00	FB E2	01 00	00 30	40 00
		BLUE	BE EF	03	06 00	CB D3	01 00	00 30	03 00
		WHITE	BE EF	03	06 00	6B D0	01 00	00 30	05 00
	BLACK	BE EF	03	06 00	9B D0	01 00	00 30	06 00	
	Get		BE EF	03	06 00	08 D3	02 00	00 30	00 00
BLANK On/Off	Set	OFF	BE EF	03	06 00	FB D8	01 00	20 30	00 00
		ON	BE EF	03	06 00	6B D9	01 00	20 30	01 00
	Get		BE EF	03	06 00	C8 D8	02 00	20 30	00 00
START UP	Set	MyScreen	BE EF	03	06 00	CB CB	01 00	04 30	20 00
		ORIGINAL	BE EF	03	06 00	0B D2	01 00	04 30	00 00
		OFF	BE EF	03	06 00	9B D3	01 00	04 30	01 00
	Get		BE EF	03	06 00	38 D2	02 00	04 30	00 00
MyScreen Lock	Set	OFF	BE EF	03	06 00	3B EF	01 00	C0 30	00 00
		ON	BE EF	03	06 00	AB EE	01 00	C0 30	01 00
	Get		BE EF	03	06 00	08 EF	02 00	C0 30	00 00
MESSAGE	Set	OFF	BE EF	03	06 00	8F D6	01 00	17 30	00 00
		ON	BE EF	03	06 00	1F D7	01 00	17 30	01 00
	Get		BE EF	03	06 00	BC D6	02 00	17 30	00 00
TEMPLATE	Set	TEST PATTERN	BE EF	03	06 00	43 D9	01 00	22 30	00 00
		DOT-LINE1	BE EF	03	06 00	D3 D8	01 00	22 30	01 00
		DOT-LINE2	BE EF	03	06 00	23 D8	01 00	22 30	02 00
		DOT-LINE3	BE EF	03	06 00	B3 D9	01 00	22 30	03 00
	DOT-LINE4	BE EF	03	06 00	83 DB	01 00	22 30	04 00	
Get		BE EF	03	06 00	70 D9	02 00	22 30	00 00	
TEMPLATE On/Off	Set	OFF	BE EF	03	06 00	BF D8	01 00	23 30	00 00
		ON	BE EF	03	06 00	2F D9	01 00	23 30	01 00
	Get		BE EF	03	06 00	8C D8	02 00	23 30	00 00
C. C. - DISPLAY	Set	OFF	BE EF	03	06 00	FA 62	01 00	00 37	00 00
		ON	BE EF	03	06 00	6A 63	01 00	00 37	01 00
		AUTO	BE EF	03	06 00	9A 63	01 00	00 37	02 00
	Get		BE EF	03	06 00	C9 62	02 00	00 37	00 00
C. C. - MODE	Set	CAPTIONS	BE EF	03	06 00	06 63	01 00	01 37	00 00
		TEXT	BE EF	03	06 00	96 62	01 00	01 37	01 00
	Get		BE EF	03	06 00	35 63	02 00	01 37	00 00
C. C. - CHANNEL	Set	1	BE EF	03	06 00	D2 62	01 00	02 37	01 00
		2	BE EF	03	06 00	22 62	01 00	02 37	02 00
		3	BE EF	03	06 00	B2 63	01 00	02 37	03 00
		4	BE EF	03	06 00	82 61	01 00	02 37	04 00
	Get		BE EF	03	06 00	71 63	02 00	02 37	00 00
AUTO SEARCH	Set	OFF	BE EF	03	06 00	B6 D6	01 00	16 20	00 00
		ON	BE EF	03	06 00	26 D7	01 00	16 20	01 00
	Get		BE EF	03	06 00	85 D6	02 00	16 20	00 00
AUTO KEYSTONE V	Set	OFF	BE EF	03	06 00	EA D1	01 00	0F 20	00 00
		ON	BE EF	03	06 00	7A D0	01 00	0F 20	01 00
	Get		BE EF	03	06 00	D9 D1	02 00	0F 20	00 00
DIRECT ON	Set	OFF	BE EF	03	06 00	3B 89	01 00	20 31	00 00
		ON	BE EF	03	06 00	AB 88	01 00	20 31	01 00
	Get		BE EF	03	06 00	08 89	02 00	20 31	00 00

(continued on next page)

RS-232C Communication command table (continued)

Names	Operation Type	Header				Command Data			
						CRC	Action	Type	Setting Code
AUTO OFF	Get	BE EF	03	06 00	08 86	02 00	10 31	00 00	
	Increment	BE EF	03	06 00	6E 86	04 00	10 31	00 00	
	Decrement	BE EF	03	06 00	BF 87	05 00	10 31	00 00	
LAMP TIME	Get	BE EF	03	06 00	C2 FF	02 00	90 10	00 00	
LAMP TIME Reset	Execute	BE EF	03	06 00	58 DC	06 00	30 70	00 00	
FILTER TIME	Get	BE EF	03	06 00	C2 F0	02 00	A0 10	00 00	
FILTER TIME Reset	Execute	BE EF	03	06 00	98 C6	06 00	40 70	00 00	
MY BUTTON-1	Set	COMPUTER IN1	BE EF	03	06 00	3A 33	01 00	00 36	00 00
		COMPUTER IN2	BE EF	03	06 00	FA 31	01 00	00 36	04 00
		COMPONENT	BE EF	03	06 00	6A 30	01 00	00 36	05 00
		S-VIDEO	BE EF	03	06 00	5A 32	01 00	00 36	02 00
		VIDEO	BE EF	03	06 00	AA 32	01 00	00 36	01 00
		INFORMATION	BE EF	03	06 00	FA 3E	01 00	00 36	10 00
		AUTO KEYSTONE V	BE EF	03	06 00	6A 3F	01 00	00 36	11 00
		MY MEMORY	BE EF	03	06 00	9A 3F	01 00	00 36	12 00
		ACTIVE IRIS	BE EF	03	06 00	AA 3D	01 00	00 36	15 00
		PICTURE MODE	BE EF	03	06 00	0A 3E	01 00	00 36	13 00
		FILTER RESET	BE EF	03	06 00	3A 3C	01 00	00 36	14 00
		AV MUTE	BE EF	03	06 00	AA 38	01 00	00 36	19 00
		TEMPLATE	BE EF	03	06 00	CA 39	01 00	00 36	1B 00
	Get	BE EF	03	06 00	09 33	02 00	00 36	00 00	
MY BUTTON-2	Set	COMPUTER IN1	BE EF	03	06 00	C6 32	01 00	01 36	00 00
		COMPUTER IN2	BE EF	03	06 00	06 30	01 00	01 36	04 00
		COMPONENT	BE EF	03	06 00	96 31	01 00	01 36	05 00
		S-VIDEO	BE EF	03	06 00	A6 33	01 00	01 36	02 00
		VIDEO	BE EF	03	06 00	56 33	01 00	01 36	01 00
		INFORMATION	BE EF	03	06 00	06 3F	01 00	01 36	10 00
		AUTO KEYSTONE V	BE EF	03	06 00	96 3E	01 00	01 36	11 00
		MY MEMORY	BE EF	03	06 00	66 3E	01 00	01 36	12 00
		ACTIVE IRIS	BE EF	03	06 00	56 3C	01 00	01 36	15 00
		PICTURE MODE	BE EF	03	06 00	F6 3F	01 00	01 36	13 00
		FILTER RESET	BE EF	03	06 00	C6 3D	01 00	01 36	14 00
		AV MUTE	BE EF	03	06 00	56 39	01 00	01 36	19 00
		TEMPLATE	BE EF	03	06 00	36 38	01 00	01 36	1B 00
	Get	BE EF	03	06 00	F5 32	02 00	01 36	00 00	
MY SOURCE	Set	COMPUTER IN1	BE EF	03	06 00	FA 38	01 00	20 36	00 00
		COMPUTER IN2	BE EF	03	06 00	3A 3A	01 00	20 36	04 00
		COMPONENT	BE EF	03	06 00	AA 3B	01 00	20 36	05 00
		S-VIDEO	BE EF	03	06 00	9A 39	01 00	20 36	02 00
		VIDEO	BE EF	03	06 00	6A 39	01 00	20 36	01 00
	Get	BE EF	03	06 00	C9 38	02 00	20 36	00 00	
REMOTE FREQ. NORMAL	Set	OFF	BE EF	03	06 00	FF 3D	01 00	30 26	00 00
		ON	BE EF	03	06 00	6F 3C	01 00	30 26	01 00
		Get	BE EF	03	06 00	CC 3D	02 00	30 26	00 00
REMOTE FREQ. HIGH	Set	OFF	BE EF	03	06 00	03 3C	01 00	31 26	00 00
		ON	BE EF	03	06 00	93 3D	01 00	31 26	01 00
		Get	BE EF	03	06 00	30 3C	02 00	31 26	00 00

Kundtjänst

För teknisk support eller produkttjänst, se tabellen nedan eller kontakta din återförsäljare.

OBS! Du behöver produktens serienummer.

Land/Område	Webbsida	Telefon
Sverige	www.viewsoniceurope.com/se/	www.viewsoniceurope.com/uk/Support/Calldesk.htm

Begränsad Garanti

VIEWSONIC® PROJEKTOR

WGarantin omfattas av följande:

ViewSonic garanterar att dess produkter är fria från brister i material och utförande under garantiperioden. Om en produkt visar sig vara defekt i material eller utförande under garantiperioden kommer ViewSonic att enligt beslut efter eget bedömande att reparera eller byta ut produkten mot en likadan produkt. Utbytesprodukt eller reservdelar kan innefatta nyttillverkade eller ombyggda delar eller komponenter.

Garantins livslängd:

Nord- och Sydamerika: 3 år för alla delar exklusive lampan, 3 år för arbete, 1 år för originallampan från datum för första konsumentinköp.

Europa: 3 år för alla delar exklusive lampan, 3 år för arbete, 1 år för originallampan från datum för första konsumentinköp.

Andra områden eller länder: Rådfråga din lokala återförsäljare eller lokala ViewSonic kontor om garantiinformation.

Lampgaranti är föremål för villkor och avtal, kontroll och godkännande. Gäller endast tillverkarens installerade lampa.

Alla tillbehörslampor som köps separat har garanti under 90 dagar.

Garantins skyddsomfång:

Denna garanti gäller endast för första köpare/konsument.

Följande omfattas ej av garantin:

1. Produkt för vilken serienumret har helt eller delvis uttraderats eller modifierats.
2. Skada, kvalitetsförsämring eller felfunktion som beror av:
 - a. Olycka, felaktig användning, slarv, brand, vatten, blixtnedslag, force majeure eller annat laga hinder, ickeauktoreriserad produktmodifikation, eller underlåtelse att följa instruktioner som medföljer produkten.
 - b. Reparationer eller försök till reparationer utförda av person som inte auktoriserats av ViewSonic.
 - c. Produktskada vid leverans.
 - d. Uttag eller installation av produkten.
 - e. Orsaker exteriört produkten, såsom elspänningsfluktuationer eller strömavbrott.
 - f. Användning av tillbehör eller delar som ej uppfyller ViewSonic specifikationer.
 - g. Normalt slitage.
 - h. Annan orsak som inte hänför sig till produktfel.
3. Varje produkt som uppvisar vad som kallas "fosforinbränning", vilket sker när en statisk bild visas på produkten under en längre tid.
4. Servicekostnader avseende uttag, installation och färdigställande.

För beställning av service:

1. Vill du ha information om hur du erhåller service under garantiperioden, kontakta ViewSonic kundtjänst (Se sidan för kundsupport). Du kommer att behöva ange produktens serienummer.
2. För att erhålla service under garanti krävs att du presenterar följande: (a) ursprunglig inköpshandling (kvitto) med datum, (b) namn, (c) adress, (d) en beskrivning av problemet och (e) produktens serienummer.
3. Se till att leverera produkten med förbetald fraktkostnad i dess originalförpackning till ViewSonic eller till ett auktoriserat servicecenter för ViewSonic.
4. För ytterligare information eller namnet på närmaste servicecenter för ViewSonic, ta kontakt med ViewSonic.

Begränsning av underförstådda garantier:

Det föreligger inga garantier, explicit eller underförstått, vilka har omfång utöver den häri givna beskrivningen, inklusive underförstådd garanti för säljbarhet och riktighet för något särskilt ändamål.

Uteslutande av skadestånd:

Viewsonic skadeståndsskyldighet är begränsad till kostnaden för reparation eller utbyte av produkten. Viewsonic skall ej hållas ansvarigt för:

1. Skada på annan egendom som förorsakas av defekter hos produkten, skador som beror på olämplighet, förlust vid användning av produkten, tidsförlust, profitbortfall, förlorat affärstillfälle, förlust av goodwill, störning i affärsförhållande eller annan kommersiell förlust, även om möjligheten till sådana skador har omtalats.
2. Andra skador, såsom olycksbetingade eller följdskador eller liknande.
3. Anspråk mot kunden från annan part.

Verkan enligt delstatslag (USA):

Denna garanti ger dig vissa speciella juridiska rättigheter. Du kan även ha andra rättigheter vilka varierar från delstat till delstat. Vissa stater medger ej inskränkningar i underförstådda garantier och/eller tillåter ej uteslutande av olycksbetingade eller följdskador. Ovannämnda begränsningar och uteslutanden gäller därför eventuellt inte i ditt fall.

Försäljning utanför USA och Kanada:

För garantiinformation om och service av viewsonic-produkter som säljs utanför USA och Kanada, ska kontakt tas med ViewSonic eller med lokal återförsäljare för ViewSonic.

Garantiperioden för den här produkten i huvudlandet Kina (ej medräknat Hong Kong, Macao och Taiwan) är föremål för villkor och förhållanden för Underhållsgarantikortet.

För användare i Europa och Ryssland finns fullständiga garantivillkor på www.viewsoniceurope.com under Support/Warranty Information (information om support/garanti).



ViewSonic®

Free Manuals Download Website

<http://myh66.com>

<http://usermanuals.us>

<http://www.somanuals.com>

<http://www.4manuals.cc>

<http://www.manual-lib.com>

<http://www.404manual.com>

<http://www.luxmanual.com>

<http://aubethermostatmanual.com>

Golf course search by state

<http://golfingnear.com>

Email search by domain

<http://emailbydomain.com>

Auto manuals search

<http://auto.somanuals.com>

TV manuals search

<http://tv.somanuals.com>