



**READ AND SAVE THESE IMPORTANT INSTRUCTIONS**

Whole Room Air Circulator Owner's Guide

**LEA Y TENGA EN CUENTA ESTAS INSTRUCCIONES IMPORTANTES**

Guía del propietario del Circulador de Aire para toda la habitación

**LIRE ET CONSERVER CES INSTRUCTIONS IMPORTANTES**

Guide de l'utilisateur du ventilateur intégral de pièce

[www.vornado.com](http://www.vornado.com)

Download from [www.Somanuals.com](http://www.Somanuals.com). All Manuals Search And Download.

models 1303, 5303, 6303, 7503, 7803

## Designed, engineered and supported in Andover, Kansas.

Pensado, diseñado y respaldado en Andover, Kansas.

Conception, mise au point et soutien technique effectués à Andover, au Kansas.

Questions or comments?  
¿Preguntas o comentarios?  
Questions ou commentaires?



[www.vornado.com](http://www.vornado.com)



[consumerservice@vornado.com](mailto:consumerservice@vornado.com)



800.234.0604

Important Instructions .....	4
Whole Room Circulation .....	6
Features and Benefits .....	7
Getting Started .....	7
How To Use .....	9
Grill and Blade Removal.....	10
Cleaning and Maintenance .....	10
Troubleshooting .....	11
Warranty.....	12

# IMPORTANT INSTRUCTIONS

READ ALL INSTRUCTIONS BEFORE USE.

This appliance has a polarized plug. (One blade is wider than the other.) To reduce the risk of electrical shock, this plug is intended to fit in a polarized outlet only one way. If the plug does not fit fully in the outlet, reverse the plug. If it still does not fit, contact a qualified electrician. Do not attempt to defeat this safety feature.

**WARNING** – To reduce the risk of fire or electrical shock, do not use this product with any solid state speed control device. To reduce the risk of fire or electric shock and injury to persons, do not use in a window.

This product employs overload protection (fuse). A blown fuse indicates an overload or short-circuit situation. If the fuse blows, unplug the product from the outlet. Replace the fuse as per the user servicing instructions (follow product marking for proper fuse rating) and check the product. If the replacement fuse blows, a short-circuit may be present and the product should be discarded or returned to an authorized service facility for examination and/or repair.

- **Do** unplug your circulator before cleaning.
- **Do** clean your Vornado Air Circulator regularly. Refer to the CLEANING instructions provided. Never clean the air circulator in any manner other than as instructed in this manual.
- **Do Not** use gasoline, thinners, solvents, ammonias or other chemicals for cleaning.
- **Do Not** immerse this product in water or allow water to drip into the motor housing.
- **Do Not** use near furnaces, fireplaces, stoves or other high-temper-

ature heat sources.

- **Do Not** position this product too close to draperies because they may be drawn into the rear grill, cutting off airflow.
- **Do Not** use this product outdoors.
- **Do Not** use this product on wet surfaces.
- **Do Not** use this product in a bathtub or shower.
- **Do Not** operate any fan with a damaged cord or plug. Discard fan or return to an authorized service facility for examination and/or repair.
- **Do Not** carry this product by the cord, or use the cord as a handle.
- **Do Not** attempt to repair or replace parts.
- **Do Not** run cord under carpeting. Do not cover cord with throw rugs, runners, or similar coverings. Do not route cord under furniture or appliances. Arrange cord away from traffic area and where it will not be tripped over.
- **Do** use common sense when using this product and/or any electrical appliance.

## User Servicing Instructions

Grasp plug and remove from the receptacle or other outlet device. Do not unplug by pulling on cord. Open fuse cover (A.) by sliding access cover on top of attachment plug towards blades. Remove fuse carefully (B.) by gently prying out the ends of the fuse from the receptacle.

Risk of fire. Replace fuse only with 2.5 Amp, 125 Volt fuse.

# IMPORTANT INSTRUCTIONS

READ ALL INSTRUCTIONS BEFORE USE.

Contact Vornado customer service for replacement fuse.  
Phone: 1-800-234-0604, email: [consumerservice@vornado.com](mailto:consumerservice@vornado.com)

Install replacement fuse (C.) by first placing the end of the fuse into the fuse receptacle which is opposite of the blades of the plug, then carefully push in the other end. Only push against the metal end of the fuse, not the glass center portion. Close the fuse access cover (D.) by sliding the cover back into the plug until it is completely closed, latches and is flush with the face of the plug. Risk of fire. Do not replace attachment plug. Contains a safety device (fuse, AFCI, LCDI) that should not be removed. Discard product if the attachment plug is damaged.

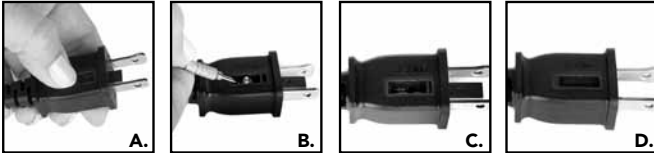

## SAVE THESE INSTRUCTIONS

# Trust.

It is said that trust isn't given, but earned. For decades Vornado has been earning the trust of our customers by offering them only the best. Vornado provides the highest level of performance, coupled with the highest level of support available. Complete satisfaction with no exceptions – this is Vornado's promise to you. If you are not satisfied for any reason, please contact us. Knowledgeable representatives are available at 1-800-234-0604 from 7:00 AM to 6:00 PM CST. A wealth of additional support is also available online at [www.vornado.com](http://www.vornado.com). On behalf of myself and the entire staff at our Andover, Kansas headquarters – thank you for selecting Vornado.

Sincerely,  
Bill Phillips  
CEO, Vornado Air



Find our complete product line at [www.vornado.com](http://www.vornado.com)

## Whole Room Circulation

Maximize your cooling efficiency.

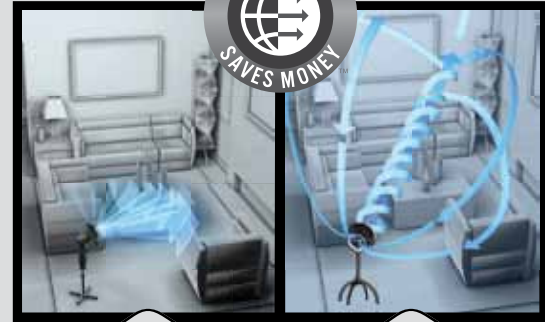

Typical Fan

Vornado Air Circulator

A Vornado circulates all the air in the room so everyone is comfortable. Air in motion feels cooler than air that is stagnant. By providing whole room circulation, a Vornado allows you to turn the thermostat up 5° F - saving energy and money - without sacrificing comfort.

see it in action



VORTEX CIRCULATOR

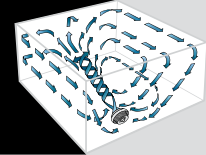

# Features and Benefits

# Getting Started

## Feature



Multiple Speeds



Directable Airflow



Cord Management



Energy Savings



Adjustable Height  
(7803 only)

## Benefit

With multiple speeds, any circulation need will be met. To turn on unit - rotate knob one position clockwise. Turn the knob clockwise to decrease airflow. Turn counterclockwise to increase airflow.

Provides movement of air at any angle—up stairs, down a hallway, room to room and everywhere in between.

(Models 5303, 6303, 7503, 7803)

Integrated cord storage neatly secures the cord when not in use.

Saves energy by maximizing the performance of heating and cooling systems. When you use a Vornado Air Circulator, you will not have to set your summertime thermostat as low or your wintertime thermostat as high.

(Model 7803 only)

32" - 41" height adjustment makes this model perfect for out-of-the-way placement behind furniture. To shorten the height of the circulator, undo latch and adjust to desired height. Fasten latch to secure.

**Cord Management** (Models 5303, 6303, 7503, 7803) Wrap cord around Air Accelerator, located on back of unit. Secure cord with three clips (A) located at 2, 6 and 10 o'clock positions.

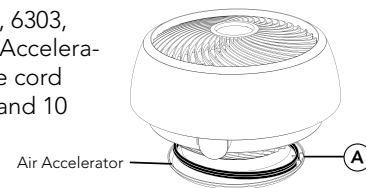

## Installing Legs (7803 Only)

To install align hole (B), located on bottom of leg, to rectangular button on base of pole (C). Snap each leg onto pole.

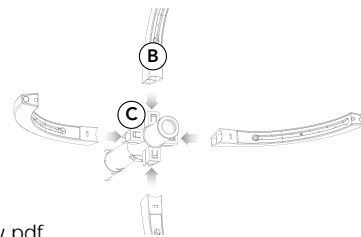

For detailed instructions go to:

[www.vornado.com/files/7803assembly.pdf](http://www.vornado.com/files/7803assembly.pdf)

## Installing Circulator Head

(7803 Only) Insert power cord into the top of Pole until power cord reaches the bottom of assembled stand (D). Align the Lock Release Button with the hole located on the Pole (E). Push the Circulator Head onto the Pole until the Lock Release Button snaps into place.

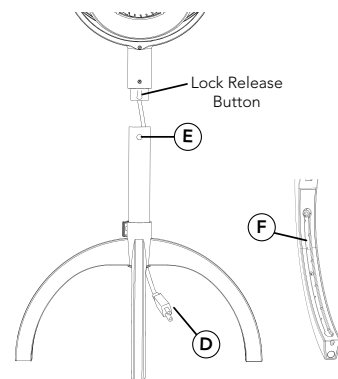

**Tip:** For added cord management, tuck cord into channel on the underside of any of the four legs. (F).

# Getting Started

## Adjusting Height (7803 Only)

1. The circulator head needs to be supported by one hand before opening the Lock with other hand.

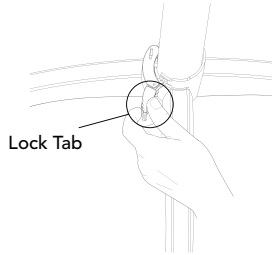
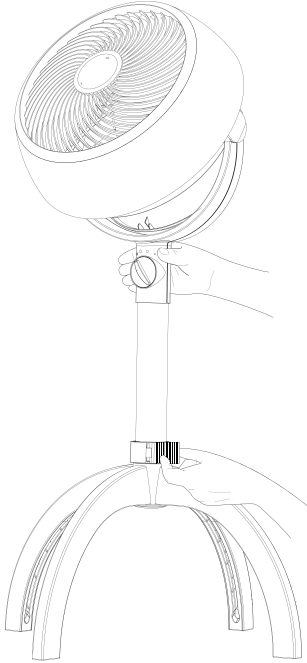

**WARNING:** The Lock is spring loaded. To avoid injury, hold the Lock Tab securely while opening and closing.

2. Slowly lower the Pole to desired height and secure into position by closing the Lock.

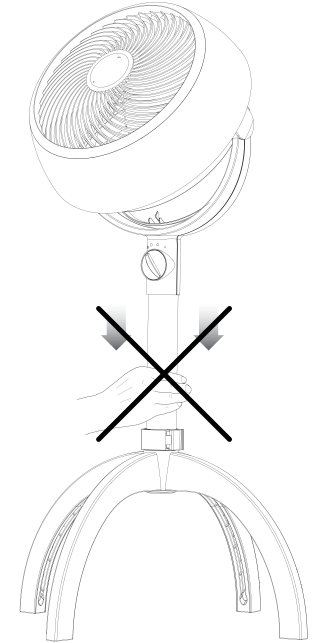
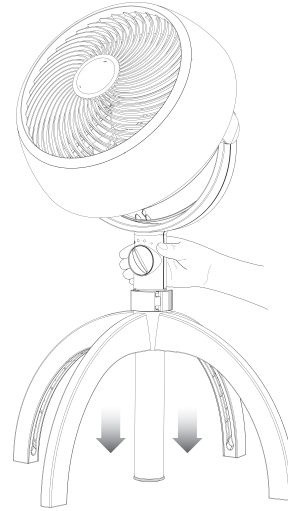

**WARNING:** To avoid injury, DO NOT place hands on Pole when lowering.



## When To Use – Saves Energy Year-Round

**Summer:** Use your Air Circulator with your home's air conditioning system to create brisk, comforting air movement. This breeze will eliminate stagnant air and remove body heat to make you feel cooler.

With Vornado Air Circulators, you can save money on energy bills by raising your thermostat several degrees and still maintaining the same comfort level.

Use with central  
or window air  
conditioning



Push cool air  
up stairs

**Spring & Fall:** Your Air Circulator can make the indoors as fresh and pleasant as the outdoors. Place the Air Circulator near an open window, sliding door or French door to take full advantage of mild temperatures and seasonal breezes.

Circulate fresh  
outdoor air



Even room  
temperature

**Winter:** Position your Air Circulator in a place with unobstructed upward air movement. Run it only as fast as necessary to lower the heated air from the ceiling – but not fast enough to create a draft. Or, use your Air Circulator with other available heat sources (furnace vents, wood stoves or baseboard heaters) to circulate their warmth, taking full advantage of all available heat in the room. Do not point the Air Circulator at open flames.

Increase the  
efficiency of  
heating sources



Replace cold  
floor air with  
warm ceiling air

## Operating Tips

1. Position your Air Circulator so the beam of air has an unobstructed path from one side of the room to the other.
2. Set speed to medium and allow a few minutes for an airflow pattern to be established. (Different airflow patterns can be established by changing the location, angle and speed of the Air Circulator.)
3. Adjust the speed accordingly until a desired comfort level is achieved. You will quickly determine the precise amount of circulation required to maintain your personal comfort in a given room for the prevailing temperature and humidity conditions. Once you discover the added comfort of air circulation, you will use your Vornado Air Circulator season after season.

## Where to Use

Air Circulator	Ideal Rooms
1303 and 5303	Kitchen, Smaller Bedroom, Dorm Room, Office Cubicle
6303	Den, Home Office, Hearth Room, Dining Room, Average Bedroom
7503 and 7803	Living Room, Master Bedroom, Family Room, Recreation Room Workshop/Hobby Room, Sunroom <b>Floor use only.</b>

# Grill and Blade Removal

**WARNING:** To avoid risk of fire, electrical shock, or injury to persons, unplug the Air Circulator before removing the grill.

**Grill:** Using a phillips head screwdriver, remove grill by unscrewing the 4 screws located along the perimeter of the inlet grill at roughly 2, 5, 7, and 11 o'clock positions. This will release the grill. To reattach, position grill so the logo in the center of the grill is straight. Models 5303, 6303, 7503, 7803, align the Locator Pin (A) to reconnect grill. Once aligned replace screws. Model 1303, align the Alignment Rib (B) to reconnect grill. Once aligned replace screws.

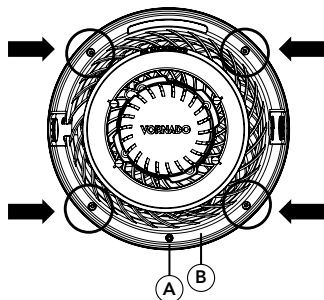

**Blade:** It is possible to remove the blade should something accidentally get wrapped around the motor shaft. First, remove the nut from the shaft. Turn the nut **clockwise** to loosen. Pull the blade straight out from the shaft. When replacing, the blade can only go on the shaft one way. Be certain the flat side of the shaft aligns directly with the corresponding flat side on the blade's socket. Push the blade all the way on the shaft until it bottoms out. Do not use a hammer as this could result in bearing damage. Reinstall nut.

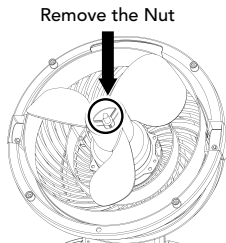

# Cleaning and Maintenance

Because your Air Circulator moves a substantial amount of air, it will need regular cleaning. To avoid risk of fire, electrical shock, or injury to persons, unplug the unit before any cleaning activity.



The motor is permanently lubricated and requires no oiling.

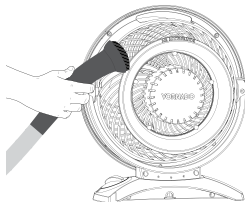

**To clean motor cap and inlet ribs:** Use a common household vacuum. Do not use water to clean these parts of the Air Circulator.

**To clean grill:** Remove grill (See GRILL REMOVAL instructions) and dust or wash with a mild dishwashing soap. Do not place grill in the dishwasher. The excessive heat can distort the plastic.

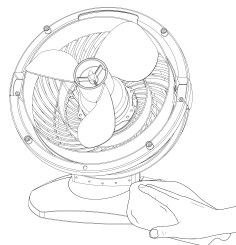

**To clean blade:** Wipe with a damp cloth. If your Air Circulator is used in a greasy environment, such as a kitchen, mild soap or a common household cleaner may be necessary. Do not use solvents.

**To clean base:** Wipe with a damp cloth.

Problem	Possible Cause and Solution
<b>Unit fails to power on.</b>	Unit is not plugged in. Plug Power Cord into electrical outlet.
	Ensure unit fan speed setting is selected.
	Plug fuse has blown. Replace fuse (See USER SERVICING INSTRUCTIONS on page 4).
	Unit is damaged or in need of repair. Cease usage and unplug. Contact Consumer Service for assistance.
	The outlet is worn or damaged. Try another outlet or contact a qualified electrician.
<b>Airflow is weak or slow.</b>	Unit set to a low speed setting. Adjust to a higher speed setting.
	Airflow is blocked. Remove obstruction.
	Adjust direction of airflow towards the user.



## Whole Room Circulator • 5 Year Limited Warranty

Vornado Air LLC (“Vornado”) warrants to the original consumer or purchaser this Vornado® Air Circulator (“Product”) is free from defects in material or workmanship for a period of five (5) years from the date of purchase, depending on model. If any such defect is discovered within the warranty period, Vornado, at its discretion, will repair or replace the Product at no cost. Repairs not covered by the warranty or outside the warranty period will require a fee to cover the cost of materials, labor, handling and shipping.

This warranty does not apply to defects resulting from abuse of the Product, modification, alteration, repair or service of the Product by anyone other than Vornado, mishandling, improper maintenance, commercial use of the Product, damages which occur in shipment or are attributed to acts of God.

REPAIR OR REPLACEMENT AS PROVIDED UNDER THIS WARRANTY IS THE EXCLUSIVE REMEDY OF THE CONSUMER. VORNADO SHALL NOT BE LIABLE FOR ANY INCIDENTAL OR CONSEQUENTIAL DAMAGES FOR BREACH OF ANY EXPRESS OR IMPLIED WARRANTY ON THIS PRODUCT. EXCEPT TO THE EXTENT PROHIBITED BY APPLICABLE LAW, ANY IMPLIED WARRANTY OF MERCHANTABILITY OR FITNESS FOR A PARTICULAR PURPOSE ON THIS PRODUCT IS LIMITED IN DURATION TO THE DURATION OF THIS WARRANTY.

Some states do not allow the exclusion or limitation of incidental or consequential damages, or allow limitations on how long an implied warranty lasts, so the above limitations or exclusions may not apply to you. This warranty gives you specific legal rights, and you may have other rights that vary from state to state.

For warranty or repair service, call 1-800-234-0604 or email [consumerservice@vornado.com](mailto:consumerservice@vornado.com) to obtain a Return Authorization (“RA”) form. Please have or include your Product’s model

number and serial number, as well as your name, address, city, state, zip code and phone number when contacting Vornado for warranty service. After receiving the RA form, ship your Product to:

Vornado Air LLC  
Attn: Warranty & Repair  
415 East 13th Street  
Andover, KS 67002

For your convenience, please have your model number and serial number when contacting Vornado with service inquiries. To assure proper handling, packages must be clearly marked with the RA number. Packages not clearly marked with the RA number may be refused at the receiving dock.

Please allow 1-2 weeks for repair and return of your Product after the Product is received. For your records: Staple or attach your original sales receipt to this Owner’s Guide. Please also write your products’ serial number below (located on product specs decal).

Serial No. \_\_\_\_\_

Product registration available online at [www.vornado.com](http://www.vornado.com)

© 2012 Vornado Air LLC Andover, KS 67002

Patent Pending. Specifications subject to change without notice.

Vornado® is a trademark owned by Vornado Air LLC.

[www.vornado.com](http://www.vornado.com) [consumerservice@vornado.com](mailto:consumerservice@vornado.com) 800.234.0604

Instrucciones Importantes .....	14
Circulador de Aire Para Todo el Ambiente.....	16
Características y Beneficios .....	17
Primeros Pasos .....	17
Cómo Usar .....	19
Remoción de la Rejilla y Aspa.....	20
Limpieza y Mantenimiento.....	20
Resolución de Problemas .....	21
Garantía.....	22

# INSTRUCCIONES IMPORTANTES

LEA TODAS LAS INSTRUCCIONES ANTES DE USAR ESTE TORRE.

Este artefacto posee un enchufe polarizado. (Una pata es más ancha que la otra.) Para reducir el riesgo de descarga eléctrica, esta clavija tiene la intención de entrar en una toma de corriente polarizada solamente de una manera. Si la clavija no entra totalmente en la toma con corriente, ponga la clavija del otro lado. Si todavía no entra, comuníquese con un electricista calificado. No intente derrotar esta característica de seguridad.

**ADVERTENCIA:** Para reducir el riesgo de incendio o electrocución, absténgase de usar este ventilador con un dispositivo de control de velocidad de estado sólido. Para minimizar el riesgo de incendio, electrocución y lesiones personales, absténgase de usar este ventilador en una ventana.

Este producto posee protección contra sobrecargas (fusible). Un fusible quemado indica que se ha producido una sobrecarga o un cortocircuito. Si el fusible se quema, desconecte el producto del tomacorriente. Reemplace el fusible de acuerdo a las instrucciones de reparación para el usuario (tenga en cuenta las indicaciones del producto para obtener información sobre el valor correspondiente del fusible) y verifique el producto. Si el fusible de repuesto se quema, es posible que ocurra un cortocircuito. En ese caso, el producto debe desecharse o ser devuelto a un representante de servicio autorizado para que examine o repare el producto.

- Desconecte su circulador antes de limpiar.
- Limpie su Circulador de Aire Vornado con regularidad. Consulte las instrucciones de LIMPIEZA que se proporcionan. Nunca limpie

el circulador de aire de ninguna otra manera que la que se instruye en este manual.

- NO use gasolina, solventes, amoníacos u otros químicos para limpiar.
- NO sumerja este producto en agua o permita que gotee agua en la caja del motor.
- NO lo use cerca de calderas, chimeneas, hornos u otras fuentes de calor de alta temperatura.
- NO coloque este producto demasiado cerca de cortinas porque éstas pueden ser arrastradas hacia la rejilla posterior, cortando el flujo de aire.
- NO use este producto al aire libre.
- NO use este producto sobre superficies húmedas.
- NO use este producto en una tina de baño o regadera.
- NO utilice ningún ventilador que tenga el cable o el enchufe dañados. Deseche el ventilador o devuélvalo a un representante de servicio autorizado para que examine o repare el producto.
- NO jale este producto por el cable, o use el cable como asa.
- NO intente reparar o reemplazar partes.
- NO pase el cable por debajo de alfombras. No cubra el cable con alfombrillas o cosas parecidas. No pase el cable por debajo de muebles o electrodomésticos. Coloque el cable en zonas sin tráfico peatonal donde no puede provocar caídas.
- Use el sentido común cuando use este producto y/o cualquier aparato eléctrico.

# INSTRUCCIONES IMPORTANTES

LEA TODAS LAS INSTRUCCIONES ANTES DE USAR ESTE TORRE.

## Instrucciones de reparación para el usuario

Tome el enchufe y quítelo del receptáculo u otro aparato de conexión. No lo desenchufe tirando del cable. Abra la cubierta del fusible deslizando la tapa en la parte superior del enchufe hacia el lado de las patas (A). Remueva el fusible cuidadosamente haciendo una leve palanca con los extremos del fusible para quitarlo del receptáculo (B).

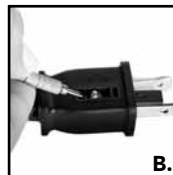

Riesgo de incendio. Reemplace el fusible únicamente con un fusible de 2.5 Amp, 125 Voltios. Comuníquese con el servicio de atención al cliente de Vornado para obtener un fusible de repuesto. Teléfono: 1-800-234-0604, correo electrónico: [consumerservice@vornado.com](mailto:consumerservice@vornado.com)

Para instalar el fusible de repuesto (C), coloque primero el extremo del fusible en el receptáculo que está frente a las patas del enchufe y luego presione el otro extremo hacia adentro. Presione solamente el extremo metálico del fusible, no la parte de vidrio central. Coloque la tapa de acceso al fusible deslizando la cubierta sobre el enchufe hasta que esté completamente cerrada, trabada y al mismo nivel que la cara del enchufe (D). Riesgo de incendio. No reemplace el enchufe. Contiene un dispositivo de seguridad (fusible, AFCI, LCDI) que no debe quitarse. Deseche el producto si el enchufe está dañado.

## GUARDE ESTAS INSTRUCCIONES

# Confianza.

Se dice que la confianza no se regala, sino que se gana. Durante décadas Vornado se ha ganado la confianza de nuestros clientes ofreciéndoles sólo lo mejor. Vornado brinda el mayor nivel de rendimiento combinado con el mayor nivel de soporte disponible. Satisfacción total sin excepciones; esta es la promesa que le realiza Vornado. Si usted no está satisfecho por algún motivo, por favor contáctenos. En el 1-800-234-0604 de 7:00 AM a 6:00 PM CST encontrará representantes expertos. En [www.vornado.com](http://www.vornado.com) también encontrará abundante soporte adicional disponible. En nombre mío y de todo el personal de nuestra sede de Andover, Kansas le agradecemos por elegir Vornado.

Cordialmente,  
**Bill Phillips**  
CEO, Vornado Air



Encuentre nuestra línea de productos completa en [www.vornado.com](http://www.vornado.com)

## Circulador de Aire Para Todo el Ambiente

Maximice su eficacia de refrigeración.

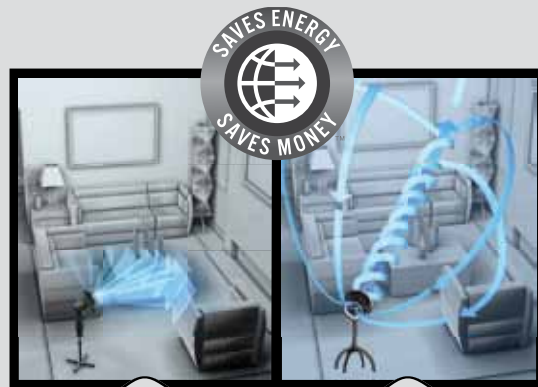

**Ventilador Típico**      **Circulador de aire Vornado**

Un dispositivo de Vornado hace circular el aire de la habitación para que todos se sientan a gusto. El aire en movimiento se siente más fresco que el aire que no está en circulación. Al hacer circular el aire en toda la habitación, Vornado le permite aumentar el termostato hasta un máximo de 2.8° C (5° F), lo cual ahorra energía y dinero sin sacrificar la comodidad.

véalo en acción



VORTEX CIRCULATOR

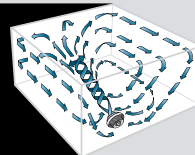



# Características y Beneficios

# Primeros Pasos

## Característica



Múltiples Velocidades



Multidireccional



Organizador De Cable



Ahorro de Energía

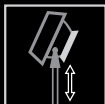

Altura Ajustable (7803)

## Beneficio

Con múltiples velocidades, cualquier necesidad de circulación será cubierta. Para encender la unidad, gire la perilla una posición en el sentido de las agujas del reloj. En los modelos con una perilla de control de velocidad: De vuelta a la perilla en el sentido de las manecillas del reloj para disminuir el flujo de aire.

Proporciona movimiento de aire a cualquier ángulo hacia arriba de las escaleras, por un pasillo, cuarto a cuarto y en todas partes entre estas.

(Modelos 5303, 6303, 7503, 7803)

El compartimento integrado para cables guarda el cable de forma ordenada cuando no está en uso.

Ahorra energía maximizando el rendimiento de los sistemas de calefacción y refrigeración. Ahorra energía trabajando con sistemas de calefacción y enfriamiento. Cuando usted use un Circulador de Aire Vornado, usted no tendrá que poner su termostato de tiempo de verano tan bajo o su termostato de tiempo de invierno tan alto.

(7803 Solamente)

El ajuste de altura de 32" a 41" hace que este modelo sea perfecto para colocarlo fuera del camino detrás de los muebles. Para reducir la altura del circulador, abra el pestillo y ajuste a la altura deseada. Cierre el pestillo para sujetar.

**Organizador De Cables** (Modelos 5303, 6303, 7503, 7803) Enrolle el cable alrededor del acelerador de aire ubicado en la parte trasera de la unidad. Sujete el cable con los tres ganchos (A) ubicados en las posiciones de las horas 2, 6 y 10 del reloj.

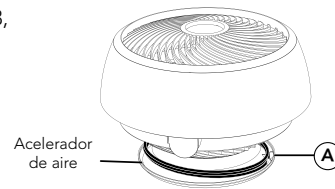

## Cómo Instalar Las Patas (7803)

Para su instalación, alinee cada pata con la base del tubo. Alinee el orificio (B) de la parte inferior de la pata con el botón rectangular de la base del tubo (C). Coloque a presión cada pata en el tubo.

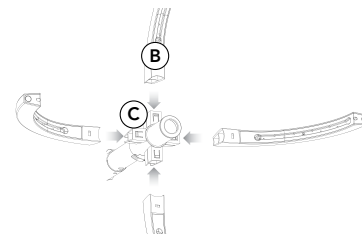

## Cómo instalar el cabezal del circulador (Solo modelo 7803)

Introduzca el cable de energía en la parte superior del tubo hasta que llegue al fondo del soporte ensamblado (D). Alinee el botón de bloqueo/desbloqueo con el orificio ubicado en el tubo (E). Presione el cabezal del circulador en el tubo hasta que el botón de bloqueo/desbloqueo encaje en su lugar.

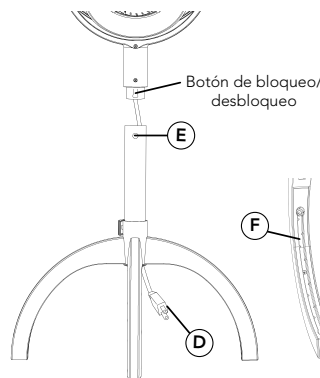

Consejo: Para que el cable quede más prolijo, introdúzcalo en el canal que se encuentra en la parte inferior de cualquiera de las cuatro patas (F).

# Primeros Pasos

## Cómo Ajustar La Altura (solo modelo 7803)

1. El cabezal del circulador debe sostenerse con una mano antes de abrir la traba con la otra mano.

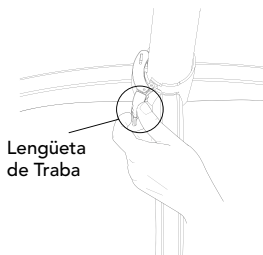
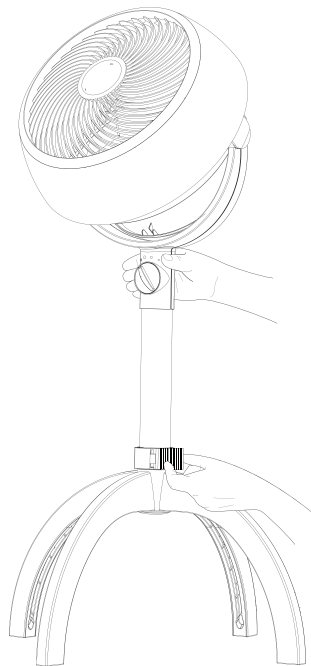

**ADVERTENCIA:** La traba tiene resorte. Para evitar lesiones, sostenga firmemente la lengüeta de la traba al abrir y cerrar.

2. Baje lentamente el tubo hasta la altura deseada y para sujetarlo cierre la traba.

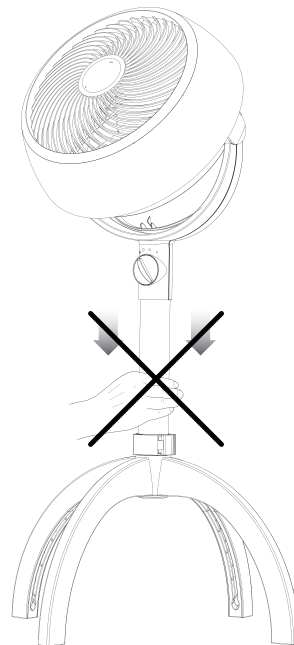
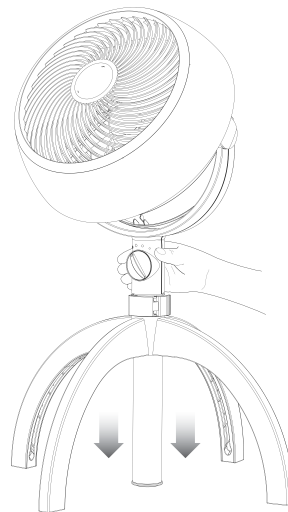

**ADVERTENCIA:** Para evitar lesiones, NO coloque las manos en el tubo mientras lo baja.

## Cuando Usarlo - Ahorra Energía Todo el Año

**Verano:** Use su Circulador de Aire con su sistema de aire acondicionado doméstico para crear un movimiento de aire enérgico, reconfortante. Esta brisa eliminará el aire estancado y removerá el calor corporal para hacerle sentir más fresco.

Con los Circuladores de Aire Vornado, usted puede ahorrar dinero en las cuentas de electricidad subiendo su termostato varios grados y manteniendo el mismo nivel de comodidad.

*Úselo con el aire acondicionado central o de ventana*



*Empuje el aire fresco hacia el piso superior*

**Primavera y Otoño:** Su Circulador de Aire puede hacer el interior tan fresco y agradable como el exterior. Coloque el Circulador de Aire cerca de una ventana abierta, puerta corrediza o puerta acristalada para aprovechar al máximo las temperaturas agradables y brisas de estación.

*Circule el fresco aire exterior*



*Crea una temperatura uniforme*

**Invierno:** Coloque su Circulador de Aire en un lugar con un movimiento de aire hacia arriba sin obstrucciones. A no funcionar solamente tan rápido como sea necesario para bajar el aire caliente del techo, pero no lo suficientemente rápido para crear una corriente de aire. O, use su Circulador de Aire con otras fuentes disponibles de calor (rejilla de la carrera, estufas de leña o calentadores de rodapié para circular su calor, tomando toda la ventaja de todo el calor disponible en el cuarto. No apunte el Circulador de Aire a la llama abierta.

*Aumente la eficiencia de las fuentes de calefacción*



*Reemplace el frío aire del suelo con tibio aire del techo*

## Consejos de Operación

1. Coloque su Circulador de Aire para que el chorro de aire tenga un camino sin obstrucciones desde un lado del cuarto al otro.
2. Fije la velocidad a médium y permita unos cuantos minutos para que un patrón del flujo de aire se establezca. (Pueden establecerse diferentes patrones de flujo de aire cambiando la ubicación, ángulo y velocidad del Circulador de Aire).
3. Ajuste la velocidad de acuerdo a eso hasta que se logre un nivel de comodidad deseado. Usted determinará rápidamente la cantidad precisa de circulación requerida para mantener su comodidad personal en un cuarto grado para las condiciones de temperatura y humedad prevalcientes. Una vez que descubra la comodidad agregada de la circulación de aire, usted usará su Circulador de Aire Vornado estación tras estación.

## Donde Usarlo

Circulador de Aire

Habitaciones Ideales

series 1303 y 5303

Cocina, Recámara Pequeña, Cuarto Dormitorio, Cubículo de Oficina

series 6303

Estudio, Oficina en Casa, Cuarto de la Chimenea, Comedor, Recámara Promedio

series 7503 y 7803

Sala, Recámara Principal, Sala Familiar, Sala de Juegos, Taller/Sala de Pasatiempo, Terraza Interior  
**Para usar solo sobre el piso.**

# Remoción de la Rejilla y Aspa Limpieza y Mantenimiento

**ADVERTENCIA:** Para evitar riesgo de incendio, descarga eléctrica, o daños a personas, desconecte el Circulador de Aire antes de quitar la rejilla.

**Rejilla:** Use un destornillador Phillips para quitar la rejilla. Desatornille los 4 tornillos ubicados a lo largo del perímetro de la rejilla de entrada en las posiciones de las horas 2, 5, 7, y 11 del reloj. Así sacará la rejilla. Para colocarla nuevamente, acomode la rejilla de forma tal que el logotipo del centro de la rejilla quede derecho, y vuelva a colocar los tornillos. Modelos 5303, 6303, 7503, 7803, alinee el localizador perno (A) para volver a conectar la parrilla. Una vez alineados reemplazar los tornillos. Modelo 1303, alinee la alineación costilla (B) para volver a conectar la parrilla. Una vez alineados reemplazar los tornillos.

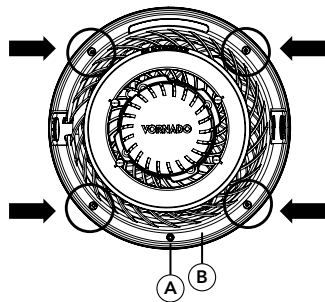

**Rejilla:** Es posible quitar el aspa si accidentalmente algo se enredara alrededor del eje del motor. Primero, quite el tornillo del eje. De vuelta a la puerta en el sentido de las manecillas **del reloj para aflojarla**. Jale el aspa directamente fuera del eje. Cuando la reemplace, el aspa solamente puede ir en el eje de una manera. Asegúrese de que la parte plana del eje se alinee directamente con el mismo lado plano en el hueco del aspa. Empuje el aspa todo el camino en el eje hasta que llegue al fondo. No use un martillo ya que esto pudiera resultar en daño al balero/cojinete. Reinstale la tuerca.

Quite el Tornillo

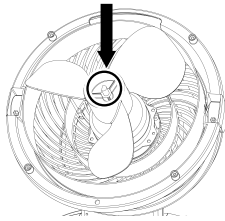

Como su Circulador de Aire mueve una sustancial cantidad de aire, necesitará limpieza regular. Para evitar riesgo de incendio, descarga eléctrica, o daños a personas, desenchufe la unidad antes de limpiarla, desconecte la unidad antes de cualquier actividad de limpieza.



El motor está permanentemente rubricado y no requiere ser aceitado.

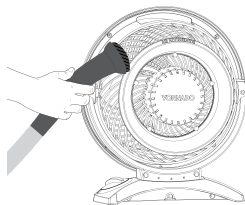

**Para limpiar la tapa del motor y las costillas de entrada:**

Use una aspiradora doméstica común. No use agua para limpiar estas partes del Circulador de Aire.

**Para limpiar la rejilla:** Quite la rejilla (que a las instrucciones para REMOVE LA REJILLA) y sacuda o lave con un jabón para lavar platos suave. No ponga la rejilla en la lavadora de platos. El calor excesivo puede deformar el plástico.

**Para limpiar el aspa:** Pásele un trapo húmedo. Si su Circulador de Aire se usa en un ambiente grasoso, como una cocina, un jabón suave o un limpiador doméstico común pueden ser necesarios. No use solventes.

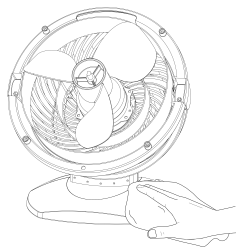

**Para limpiar la base:** Pásele un trapo húmedo.

# Resolución de Problemas

Problema	Posible Causa y Solución
<b>La unidad no enciende.</b>	La unidad no está enchufada. Enchufe el cable de corriente en el tomacorriente.
	Asegúrese de que la configuración de velocidad de ventilador de la unidad está seleccionada.
	Saltó el fusible del enchufe. Cambie el fusible (Consulte las INSTRUCCIONES DE MANTENIMIENTO PARA EL USUARIO en la página 15).
	La unidad está dañada o debe ser reparada. Deje de usar y desenchufe la unidad. Comuníquese con el Servicio al Consumidor para recibir ayuda.
	El tomacorriente está deteriorado o dañado. Intente enchufarlo en otro tomacorriente o comuníquese con un electricista matriculado.
<b>El flujo de aire es débil o lento.</b>	La unidad está configurada en velocidad baja. Ajuste la unidad a una velocidad mayor.
	El flujo de aire está bloqueado. Quite la obstrucción.
	Ajuste la dirección del flujo de aire hacia el usuario.



## Circulador De Aire Para Todo El Ambiente • Garantía Limitada De 5 Años

Vornado Air LLC ("Vornado") garantiza al comprador o consumidor original que este Vornado® Air Circulator ("Producto") contra defectos de material o mano de obra durante un período de cinco (5) años a partir de la fecha de compra, dependiendo de modelo. Si se descubriera cualquiera de estos defectos dentro del período de garantía, Vornado reparará o reemplazará el Producto, a su discreción, sin costo alguno. Las reparaciones no cubiertas por la garantía o fuera del período de garantía requerirán de un pago cubriendo el costo de materiales, manipuleo y envío.

Esta garantía no se aplica a defectos producidos por el abuso del Producto, por su modificación, alteración, reparación o mantenimiento por personas ajenas a Vornado Air LCC, por mal manejo del mismo, mantenimiento inadecuado, uso comercial o daños producidos durante el envío o atribuibles a fuerza mayor.

LA REPARACIÓN O REEMPLAZO QUE SE OFRECE BAJO ESTA GARANTÍA ES LA ÚNICA SOLUCIÓN PROPORCIONADA PARA EL CLIENTE. VORNADO NO SERÁ RESPONSABLE POR NINGÚN DAÑO INCIDENTAL O INDIRECTO POR EL INCUMPLIMIENTO DE CUALQUIER GARANTÍA EXPRESA O IMPLÍCITA DE ESTE PRODUCTO. EXCEPTO HASTA EL ALCANCE PROHIBIDO POR LAS LEYES VIGENTES, TODA GARANTÍA IMPLÍCITA DE APTITUD O IDONEIDAD PARA UN USO EN PARTICULAR DE ESTE PRODUCTO QUEDA LIMITADA A LA DURACIÓN DE ESTA GARANTÍA.

Algunos estados no permiten limitaciones con respecto a cuánto dura una garantía implícita o la exclusión o limitación de daños imprevistos o consiguientes, por lo tanto las exclusiones o limitaciones anteriores pueden no aplicarse en su caso. Esta garantía le otorga derechos legales específicos; usted puede también tener otros derechos, los que varían de estado a estado.

Por garantía o servicio de reparaciones, llame al 1-800-234-0604 o mande un correo elec-

trónico a [consumerservice@vornado.com](mailto:consumerservice@vornado.com) para obtener el formulario de Autorización de Retorno ("RA"). Por favor, cuando contacte a Vornado por la garantía, tenga a mano o incluya en el envío los números de modelo y de serie de su Producto, así como su nombre, dirección, ciudad, estado, código postal y número de teléfono. Después de recibir el formulario RA, despache su Producto a:

Vornado Air LLC  
Attn: Garantía y reparación  
415 East 13th Street  
Andover, KS 67002

Para su conveniencia, por favor tenga a mano los números de modelo y de serie cuando contacte Vornado por solicitudes de servicio. Para asegurar el manejo adecuado, los embalajes deben estar claramente marcados con el número de RA. Los paquetes que no estén marcados claramente con dicho número de RA podrían ser rechazados en la dársena de recepción.

Por favor espere entre 1 y 2 semanas después de la recepción del Producto para dar tiempo a la reparación y devolución del mismo. Para sus registros: Abroche o adjunte su recibo original de compra a esta 'Guía del Usuario'. Por favor, también escriba aquí abajo el número de serie de su Producto (ubicado en la calcomanía de especificaciones de su producto).

N° de serie \_\_\_\_\_

Registre su producto en línea en [www.vornado.com](http://www.vornado.com)

©2012 Vornado Air LLC Andover, KS 67002

Patentes pendientes. Especificaciones del producto sujetas a cambio sin previo aviso.

Vornado® son marcas registradas de Vornado Air LLC.

[www.vornado.com](http://www.vornado.com) 1-800-234-0604 [consumerservice@vornado.com](mailto:consumerservice@vornado.com)

---

Consignes De Sécurité Importantes.....	24
Ventilateur Pour Toute La Pièce.....	26
Caractéristiques Et Atouts.....	27
Pour Démarrer .....	27
Comment Utiliser .....	29
Retrait De La Grille Et Des Pales .....	30
Nettoyage Et Entretien .....	30
Dépannage .....	31
Garantie .....	32

# CONSIGNES DE SÉCURITÉ IMPORTANTES

## LIRE ATTENTIVEMENT TOUS LES RENSEIGNEMENTS AVANT D'UTILISER TOWER ET LES CONSERVER.

Cet appareil est muni d'une fiche polarisée. (L'une des lames est plus large que l'autre.) Dans le but de réduire le risque de décharge électrique, cette fiche est conçue pour être insérée d'une seule façon dans une prise polarisée. Si la fiche ne s'insère pas totalement dans la prise, inversez-la. Si elle ne convient toujours pas, contactez un électricien qualifié. Ne tentez, en aucun cas, d'altérer cette caractéristique de sécurité.

**AVERTISSEMENT** – Afin de réduire le risque d'incendie ou de décharge électrique, n'utilisez pas ce produit avec un dispositif à semi-conducteurs, quel qu'il soit, pour régler la vitesse. Afin de réduire le risque d'incendie ou de décharge électrique et de blessures pour les personnes, n'utilisez pas ce ventilateur dans une fenêtre.

Ce produit est doté d'une protection contre les surcharges (fusible). Un fusible qui a sauté indique une surcharge ou un court-circuit. Si le fusible saute, débrancher l'appareil de la prise. Remplacer le fusible conformément aux instructions de réparation de l'utilisateur (consulter les indications sur le produit quant au calibre adéquat pour le fusible), puis vérifier le produit. Si le fusible de remplacement saute lui aussi, il est possible qu'il y ait un court-circuit. Le produit doit alors être jeté ou retourné à un établissement de réparation autorisé afin qu'il soit vérifié et/ou réparé.

- Débranchez votre ventilateur avant de le nettoyer.
- Nettoyez régulièrement votre ventilateur Vornado. Reportez-vous aux directives de NETTOYAGE fournies. Ne nettoyez jamais le ven-

- tilateur d'une manière autre que celles décrites dans ce manuel.
- N'utilisez pas d'essence, de diluant, de solvant, d'ammoniac, ni aucun autre produit chimique pour le nettoyage.
- N'immergez pas cet appareil dans l'eau et ne laissez aucun liquide pénétrer dans le boîtier du moteur.
- N'utilisez pas cet appareil près d'un appareil de chauffage, d'un foyer, d'une cuisinière ou à proximité de toute autre source de chaleur à haute température.
- N'installez pas cet appareil trop près des rideaux car ces derniers peuvent se retrouver coincés dans la grille arrière, interrompant ainsi la circulation de l'air.
- N'utilisez pas cet appareil à l'extérieur.
- N'utilisez pas cet appareil sur des surfaces humides.
- N'utilisez pas ce produit dans un bain ou une douche.
- Ne pas faire fonctionner un ventilateur si son cordon ou sa prise sont endommagés. Jeter le ventilateur ou le retourner à un établissement de réparation autorisé pour qu'il soit vérifié et/ou réparé.
- Ne tirez pas cet appareil avec le cordon, et n'utilisez pas le cordon comme poignée.
- Ne tentez pas de réparer ou de remplacer des pièces.
- Ne pas faire passer le cordon sous un tapis. Ne pas recouvrir le cordon d'une carpe, d'un tapis d'escalier ou de corridor, ou d'un revêtement similaire. Ne conduisez pas la corde sous des meubles ou des appareils. Faire passer le cordon à l'écart des zones passantes, dans un endroit où il ne peut faire trébucher les gens.
- Faites preuve de jugement lors de l'utilisation de ce produit et de tout autre appareil électrique.



# CONSIGNES DE SÉCURITÉ IMPORTANTES

LIRE ATTENTIVEMENT TOUS LES RENSEIGNEMENTS AVANT D'UTILISER TOWER ET LES CONSERVER.

## Instructions de réparation de l'utilisateur

Saisir la fiche, puis la retirer de la prise ou du dispositif de branchement. Ne pas débrancher l'appareil en tirant sur le cordon. Ouvrir le couvercle du fusible en faisant glisser le couvercle d'accès, sur le dessus de la prise de branchement, vers les broches (A). Avec précaution, soulever doucement les extrémités du fusible pour le retirer de l'alvéole à fusible (B).

Risque d'incendie. Utiliser uniquement un fusible de remplacement de 125 V et 2,5 A. Pour obtenir un fusible de remplacement, contacter le service à la clientèle de Vornado. Téléphone : 1-800-234-0604, courriel : [consumerservice@vornado.com](mailto:consumerservice@vornado.com)

Installer le fusible de remplacement en insérant d'abord une extrémité du fusible dans l'alvéole à fusible (C), du côté opposé aux broches de la prise, puis en poussant avec précaution l'autre extrémité. Appuyer seulement sur l'extrémité métallique du fusible, pas sur la partie centrale en verre. Fermer le couvercle d'accès du fusible en le faisant glisser pour le faire entrer dans la prise jusqu'à ce qu'il soit complètement fermé, qu'il se verrouille et qu'il soit au ras de la surface de la prise (D). Risque d'incendie. Ne pas remplacer la prise de branchement. Contient un dispositif de sécurité (fusible, disjoncteur de défaut d'arc, interrupteur détecteur de courant de fuite) qu'il ne faut pas retirer. Jeter le produit si la prise de branchement est endommagée.

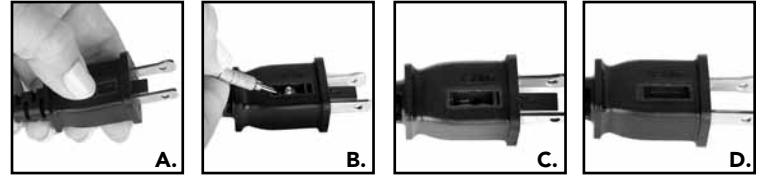

## ENREGISTREZ CES INSTRUCTIONS

# La Confiance.

On entend souvent dire que la confiance n'est pas donnée, mais méritée. Pendant des décennies, Vornado continue de mériter la confiance de ses clients en ne leur offrant que ce qu'elle a de mieux. Vornado propose le plus haut niveau de performance, couplé avec le plus haut niveau de soutien possible. Une entière satisfaction sans aucune exception - c'est bien la promesse que Vornado vous fait. Si vous n'êtes pas satisfait pour une quelconque raison, veuillez nous contacter. Nos représentants hautement informés sont à votre disposition au 1-800-234-0604 de 7:00h à 18:00h HNC. Une abondance de données de soutien supplémentaires est également disponible en ligne sur [www.vornado.com](http://www.vornado.com). J'aimerais enfin, à mon propre nom et au nom de l'ensemble du personnel de notre siège à Andover, Kansas, vous remercier d'avoir choisi Vornado.

Cordialement,  
Bill Phillips  
CEO, Vornado Air



Découvrez notre gamme complète de produits sur [www.vornado.com](http://www.vornado.com)

## Ventilateur Pour Toute la Pièce

Efficacité optimale en termes de refroidissement.



Ventilateur Typique

Ventilateur Vornado

Un appareil Vornado fait circuler l'air de la pièce au complet afin d'assurer le confort de tout un chacun. L'air qui circule semble plus frais que l'air qui stagne. En faisant circuler tout l'air de la pièce, un appareil Vornado vous permet donc de régler le thermostat à environ 2,8° C de plus, ce qui vous fait économiser de l'énergie et de l'argent, sans perte de confort.

voir en action



VORTEX CIRCULATOR

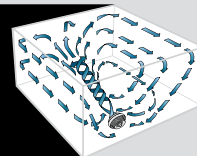

## Caractéristique



Vitesses  
Multiples



Multidirectionnel



Gestion Du Cordon



Économies  
D'énergie



Hauteur réglable  
(7803)

## Atout

Grâce aux différentes vitesses de ventilation, tout besoin de circulation d'air sera comblé. Économise l'énergie en maximisant le rendement des systèmes de chauffage et de refroidissement. Tournez le bouton dans le sens inverse des aiguilles d'une montre pour réduire le débit d'air, et dans l'autre sens pour l'augmenter.

Dirige la circulation de l'air vers tout angle – que ce soit vers l'étage supérieur, le bout d'un corridor, d'une pièce à une autre ou de toute autre configuration possible.

(Modeles 5303, 6303, 7503, 7803)  
Avec le rangement de cordon intégré, le cordon reste en place en toute commodité quand il ne sert pas.

Économise l'énergie en maximisant le rendement des systèmes de chauffage et de refroidissement. Réalisez des économies d'énergie en utilisant les systèmes de chauffage et de refroidissement existants. Lorsque vous utilisez un ventilateur Vornado, vous n'avez pas à régler votre thermostat aussi bas en été et aussi élevé en hiver.

(7803 Seulement)

Ce modèle peut être rangé en le dissimulant aisément derrière les meubles grâce à sa hauteur réglable, qui varie de 81,25 cm à 104 cm. Pour réduire la hauteur du ventilateur, ouvrez le verrou et réglez la hauteur comme vous le désirez. Fermez le verrou pour verrouiller l'appareil.

**Gestion Du Cordon** (Modeles 5303, 6303, 7503, 7803) Enroulez le cordon autour de l'accélérateur d'air, à l'arrière de l'appareil. Fixez le cordon au moyen des trois pinces (A) situées aux positions correspondant à 2 heures, à 6 heures et à 10 heures sur un cadran.

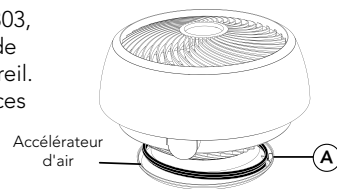

## Installation Des Pattes (7803)

Pour installer chaque patte, alignez la patte et la base du poteau. Alignez ensuite le trou (B) au bas de la patte et le bouton rectangulaire sur la base du poteau (C). Emboîtez chaque patte dans le poteau.

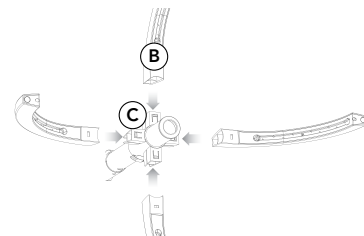

## Installation de la tête du ventilateur

(7803 seulement) Insérez le cordon d'alimentation dans le haut du tuyau jusqu'à ce que le cordon d'alimentation atteigne le bas du support assemblé (D). Alignez le bouton de verrouillage/dégagement et le trou du poteau (E). Poussez la tête du ventilateur sur le poteau jusqu'à ce que le bouton de verrouillage/dégagement s'emboîte en place.

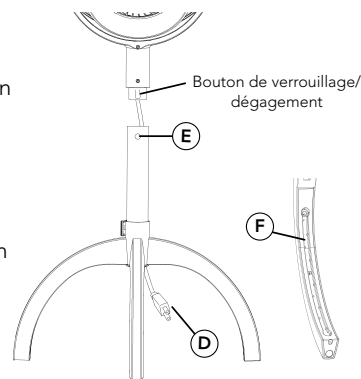

Conseil : Vous pouvez dissimuler le cordon dans la rainure creusée sous une des quatre pattes (F).

# Pour Démarrer

## Réglage De La Hauteur (7803 seulement)

1. Vous devez soutenir la tête du ventilateur d'une main avant d'ouvrir le verrou avec l'autre main.

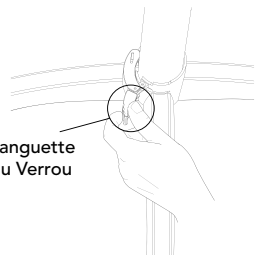
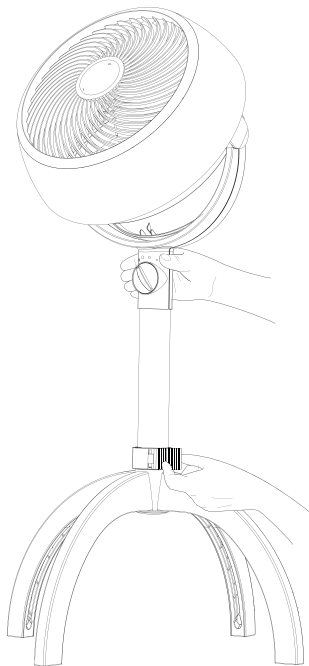

**AVERTISSEMENT :** Le verrou est un dispositif à ressort. Pour éviter les blessures, tenez fermement la languette du verrou quand vous ouvrez ou fermez le verrou.

2. Abaissez lentement le poteau à la hauteur désirée, puis fixez-le en place en fermant le verrou.

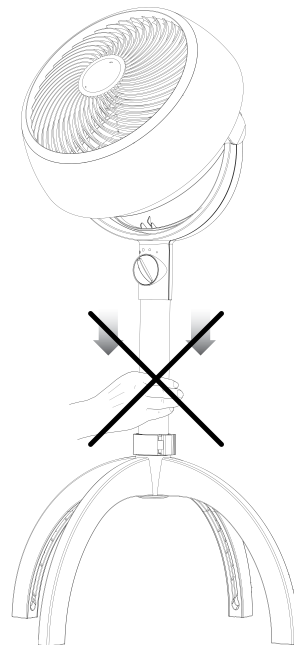
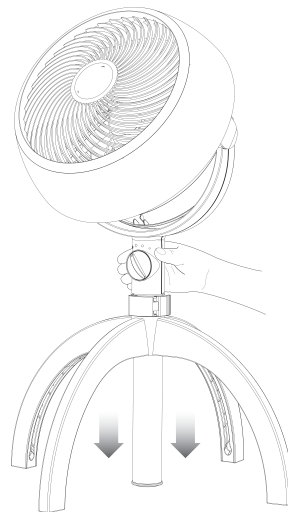

**AVERTISSEMENT :** Pour éviter les blessures, NE placez PAS les mains sur le poteau quand vous l'abaissez.

## Quand Utiliser l'Appareil – Économisez de l'Énergie à Longueur d'Année

**Été:** Utilisez votre ventilateur avec votre système de climatisation afin de créer une circulation d'air vivifiante et confortable. Cette brise éliminera l'air stagnant et réduira la chaleur corporelle pour vous rafraîchir. Grâce aux ventilateurs Vornado, vous pouvez économiser sur vos factures d'électricité en haussant votre thermostat de plusieurs degrés, tout en conservant le même niveau de confort que vous appréciez.

Utilisez avec un climatiseur central ou de fenêtre



Dirigez l'air vers l'étage supérieur

**Printemps et Automne:** Votre ventilateur peut rendre votre intérieur aussi frais et agréable que la température extérieure. Installez le ventilateur près d'une fenêtre ouverte, d'une porte coulissante ou d'une porte française pour tirer pleinement profit des températures douces et des brises saisonnières.

Fait circuler l'air frais provenant de l'extérieur



Maintient une température constante

**Hiver:** Installez votre ventilateur à un endroit où le déplacement de l'air ascendant est exempt de toute obstruction. Faites le fonctionner aussi vite que nécessaire pour faire abaisser l'air chaud accumulé à la hauteur du plafond – mais pas suffisamment vite pour créer un courant d'air. Ou, utilisez votre ventilateur avec les autres sources de chaleur disponibles (évents d'appareils de chauffage, poêles à bois ou plinthes électriques) afin de faire circuler la chaleur qu'ils dégagent, tirant ainsi pleinement profit de toute la chaleur disponible dans la pièce. Ne dirigez pas le ventilateur vers des flammes nues.

Augmentez l'efficacité des sources de chauffage



Remplacez l'air froid du plancher avec l'air chaud du plafond

## Conseils D'utilisation

1. Positionnez votre ventilateur de façon à ce que le faisceau d'air ne soit pas obstrué de part et d'autre de la pièce.
2. Réglez la vitesse à la position modérée et allouez quelques minutes pour qu'un modèle de circulation d'air s'établisse. (Des modèles de circulation d'air différents peuvent être établis en modifiant l'emplacement, l'angle et la vitesse du ventilateur.)
3. Réglez la vitesse jusqu'à ce que vous ayez atteint votre niveau de confort. Vous déterminerez rapidement la quantité précise de circulation requise pour maintenir votre niveau de confort personnel au sein d'une pièce donnée en fonction de la température ambiante et du taux d'humidité. Une fois que vous aurez découvert le confort que procure une bonne circulation d'air, vous utiliserez votre ventilateur Vornado saison après saison.

## Lieux d'Utilisation

### Ventilateur

### Pièces Privilégiées

serie 1303 et 5303

Cuisine, chambre de petite dimension, boudoir, bureau à cloisons

serie 6303

Coin de détente, bureau à la maison, pièce centrale, salle à manger, chambre de moyenne dimension

serie 7503 et 7803

Salon, chambre principale, salle familiale, salle de jeu, atelier/salle de bricolage, solarium

**Installation au sol uniquement.**

# Retrait de la Grille et des Pale

**AVERTISSEMENT :** Afin d'éviter tout risque d'incendie, de décharge électrique ou de blessure, débranchez la fiche du ventilateur avant de retirer la grille.

**Grille :** à l'aide d'un tournevis pour vis Phillips, retirez la grille en dévissant les 4 vis placées autour du périmètre de la grille d'entrée, soit aux positions correspondant environ à 2 heures, à 5 heures, à 7 heures et à 11 heures sur un cadran. La grille pourra ensuite être enlevée.

Pour remettre la grille, posez-la en vous assurant que le logo au centre de la grille est placé bien droit, puis remettez les vis. Modèles 5303, 6303, 7503, 7803, aligner le localisateur broches (A) pour reconnecter le gril. Puis remettez les vis. Modèle 1303, aligner l'alignement nervure (B) pour reconnecter le grill. Vis de remplacer une fois aligné.

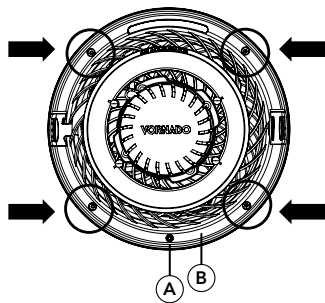

Il est possible de retirer les pales au cas où un objet se retrouverait accidentellement tortillé autour de la tige du moteur. Premièrement, retirez l'écrou de la tige. Tournez l'écrou dans le sens des **aiguilles d'une montre** pour le dévisser. Tirez les pales directement hors de la tige. Lors de la réinstallation, les pales ne peuvent être disposées que d'une seule façon sur la tige. Assurez-vous que le côté plat de la tige soit aligné directement avec le même côté plat de l'emboîture des pales. Enfoncez les pales complètement sur la tige, jusqu'au fond. N'utilisez pas un marteau, car cela pourrait endommager le dispositif de roulement. Réinstallez l'écrou.

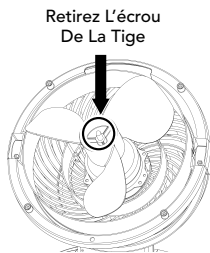

# Nettoyage et Entretien

Puisque votre ventilateur déplace une grande quantité d'air, il nécessitera un nettoyage régulier. Afin d'éviter tout risque d'incendie, de décharge électrique ou de blessure, débranchez l'appareil avant de le nettoyer, débranchez l'appareil avant toute activité de nettoyage.



Ce moteur est lubrifié de façon permanente et ne requiert aucune lubrification.

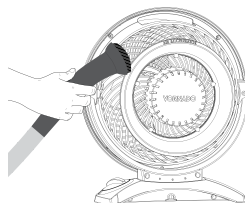

**Pour nettoyer le capuchon du moteur et les nervures d'admission :** Utilisez un aspirateur ménager. N'utilisez pas d'eau pour nettoyer ces pièces du ventilateur.

**Pour nettoyer la grille :** Retirez la grille (reportez-vous aux directives de RETRAIT DE LA GRILLE) et époussetez-la ou lavez-la avec un savon à vaisselle doux. Ne mettez pas la grille au lave-vaisselle; la chaleur excessive de ce dernier pourrait déformer le plastique.

**Pour nettoyer les pales :** Essayez-les avec un linge humide. Si vous utilisez votre climatiseur dans un environnement grasseux, comme une cuisine, il peut s'avérer nécessaire d'utiliser un savon doux ou un détergent ménager pour déloger la saleté. N'utilisez pas de solvants.

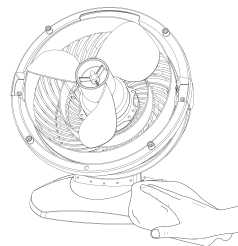

**Pour nettoyer le socle :** Essayez-le avec un linge humide.

Problème	Cause possible et Solution
<b>L'appareil ne se met pas sous tension.</b>	La unidad no está enchufada. Enchufe el cable de corriente en el tomacorriente.
	Vérifiez le paramètre de vitesse de ventilateur unité est sélectionné.
	Le fusible de la fiche électrique a sauté. Remplacer le fusible (voir INSTRUCTIONS DE RÉPARATION À L'INTENTION DE L'UTILISATEUR à la page 25).
	La unidad está dañada o debe ser reparada. Deje de usar y desenchufe la unidad. Comuníquese con el Servicio al Consumidor para recibir ayuda.
<b>La circulation d'air est faible ou lente.</b>	La prise est usée ou endommagée. Essayer d'utiliser une autre prise ou contacter un électricien compétent.
	La unidad está configurada en velocidad baja. Ajuste la unidad a una velocidad mayor.
	El flujo de aire está bloqueado. Quite la obstrucción.
	Diriger la circulation d'air vers l'utilisateur.



## Ventilateur Pour Toute La Pièce • Garantie Limitée De 5 Ans

Vornado Air LLC ("Vornado") garanti au consommateur original ou à l'acheteur que les Vornado® Air Circulator ("Produit") sont exempts de tout défaut de fabrication ou de main-d'œuvre pendant une période de cinq (5) ans, selon le modèle. Si un tel défaut apparaissait durant la période de garantie, Vornado Air LLC réparera ou remplacera le Produit, à sa discrétion et sans frais. Les réparations non couvertes par la garantie ou à l'extérieur de la période de garantie nécessiteront des frais pour couvrir le coût minimal du matériel, de la manutention et du transport.

Cette garantie ne s'applique pas sur les défauts résultants d'un usage abusif du Produit, de modifications, d'altérations, de réparations ou de service sur le Produit par n'importe qui d'autre que Vornado, d'une mauvaise manutention, un entretien inadéquat, un usage commercial du Produit, des dommages qui se produisent dans le transport ou qui sont attribués à un acte de Dieu.

LA RÉPARATION OU LE REMPLACEMENT FOURNI SOUS CETTE GARANTIE EST LE SEUL RECOURS DU CONSOMMATEUR. VORNADO NE PEUT ÊTRE TENU RESPONSABLE POUR UN INCIDENT OU DES DOMMAGES RÉSULTANT DE L'UTILISATION DE CE PRODUIT OU SE PRODUISANT À LA SUITE D'UNE VIOLATION DE CETTE GARANTIE À L'EXCEPTION QU'UNE LOI PEUT L'INTERDIRE JUSQU'À UNE CERTAINE MESURE, TOUTE GARANTIE SOUS-ENTENDUE INCLUANT LES GARANTIES DE MARCHANDABILITÉ OU DE L'USAGE PARTICULIER EST LIMITÉ À LA DURÉE DE CETTE GARANTIE

Certaines provinces ou états n'autorisent pas l'exclusion ou la limite de dommages circonstanciels ou conséquents, ou permettent des limitations quant à la durée qu'une garantie peut avoir, de sorte que les limites ou exclusions ci-dessus ne s'appliqueraient pas pour vous. La présente garantie vous confère des droits juridiques spécifiques, et vous pourriez également jouir d'autres droits selon votre province ou état.

Pour la garantie ou pour la réparation, appelez au 1-800-234-0604 ou envoyez un courriel à [consumerservice@vornado.com](mailto:consumerservice@vornado.com) pour obtenir un formulaire d'Autorisation de Retour

(« AR »). Veuillez avoir ou inclure votre numéro de modèle ainsi que le numéro de série de votre Produit et votre nom, adresse, ville, état ou province, code postal et numéro de téléphone lorsque vous contactez Vornado pour du service concernant la garantie. Après avoir reçu votre formulaire AR, envoyez votre Produit à :

Vornado Air LLC  
Att: Garantie et Réparation  
415 East 13th Street  
Andover, KS 67002

Pour améliorer le service, veuillez avoir votre numéro de modèle et le numéro de série lorsque vous contactez Vornado pour toutes questions concernant le service. Pour vous assurer d'une manutention adéquate, les paquets doivent être clairement identifiés avec le numéro de AR. Les paquets n'étant pas clairement identifiés avec le numéro d'AR peuvent être refusés au quai de réception.

Veuillez allouer 1 à 2 semaines pour la réparation et le retour de votre Produit une fois que le produit est reçu. Pour vos dossiers: Brochez ou attachez votre reçu de vente original à ce Guide de l'Utilisateur. Veuillez aussi écrire le numéro de série de votre produit (situé sur l'étiquette de spécification de votre produit).

Numéro de série \_\_\_\_\_

Enregistrement de l'appareil disponible en ligne au [www.vornado.com](http://www.vornado.com)  
©20012 Vornado Air LLC Andover, KS 67002 Étrangés en Attente.  
Les spécifications peuvent changer sans préavis.  
Vornado® sont des marques de commerce possédées par Vornado Air LLC.  
[www.vornado.com](http://www.vornado.com) [consumerservice@vornado.com](mailto:consumerservice@vornado.com) 800.234.0604











Vornado Air, LLC  
415 East 13th Street, Andover, Kansas 67002  
800.234.0604 | [www.vornado.com](http://www.vornado.com)

Speak your mind [www.vornado.com/reviews](http://www.vornado.com/reviews)  
Hable con franqueza [www.vornado.com/reviews](http://www.vornado.com/reviews)  
Évaluer ce produit en ligne [www.vornado.com/reviews](http://www.vornado.com/reviews)

## Free Manuals Download Website

<http://myh66.com>

<http://usermanuals.us>

<http://www.somanuals.com>

<http://www.4manuals.cc>

<http://www.manual-lib.com>

<http://www.404manual.com>

<http://www.luxmanual.com>

<http://aubethermostatmanual.com>

Golf course search by state

<http://golfingnear.com>

Email search by domain

<http://emailbydomain.com>

Auto manuals search

<http://auto.somanuals.com>

TV manuals search

<http://tv.somanuals.com>