



Whirlpool®

TOP MOUNT REFRIGERATOR

Use & Care Guide
Table of Contents.....2

RÉFRIGÉRATEUR SUPERPOSÉ

Guide d'utilisation et d'entretien
Table des matières.....2

ثلاجة ذات مجمد علوي

دليل الاستخدام والعناية

جدول المحتويات.....2

TABLE OF CONTENTS

REFRIGERATOR SAFETY	3	Crisper	17
Proper Disposal of Your Old Refrigerator	3	FREEZER FEATURES	18
INSTALLATION INSTRUCTIONS	4	Wire Freezer Shelf	18
Unpack the Refrigerator	4	Glass Freezer Shelf	18
Location Requirements	4	DOOR FEATURES	19
Electrical Requirements	5	Door Rails	19
Water Supply Requirements	5	Door Bins	19
Connect the Water Supply	6	Utility Compartment and Can Caddy	19
Refrigerator Doors	7	REFRIGERATOR CARE	19
Adjust the Doors	11	Cleaning	19
Install Air Filter	11	Changing the Light Bulbs	20
REFRIGERATOR USE	12	Vacation and Moving Care	20
Using the Controls	12	TROUBLESHOOTING	21
Water Dispenser	14	Refrigerator Operation	21
Water Filtration System	15	Temperature and Moisture	22
Ice Maker	16	Ice and Water	22
REFRIGERATOR FEATURES	16	ACCESSORIES	23
Refrigerator Shelves	16	ASSISTANCE OR SERVICE	23
Meat Drawer	17		

TABLE DES MATIÈRES

SÉCURITÉ DU RÉFRIGÉRATEUR	24	CARACTÉRISTIQUES DU CONGÉLATEUR	40
Mise au rebut de votre vieux réfrigérateur	24	Tablette métallique du congélateur	40
INSTRUCTIONS D'INSTALLATION	25	Tablette en verre du congélateur	41
Déballage du réfrigérateur	25	CARACTÉRISTIQUES DE LA PORTE	41
Exigences d'emplacement	25	Tringles dans la porte	41
Spécifications électriques	26	Balconnets de porte	41
Spécifications de l'alimentation en eau	26	Compartiment utilitaire et compartiment à canettes	42
Raccordement à l'alimentation en eau	27	ENTRETIEN DU RÉFRIGÉRATEUR	42
Portes du réfrigérateur	29	Nettoyage	42
Réglage des portes	33	Remplacement des ampoules d'éclairage	43
Installation du filtre à air	33	Précautions à prendre pour les vacances et avant un déménagement	43
UTILISATION DU RÉFRIGÉRATEUR	34	DÉPANNAGE	44
Utilisation des commandes	34	Fonctionnement du réfrigérateur	44
Distributeur d'eau	36	Température et humidité	45
Système de filtration de l'eau	37	Glaçons et eau	45
Machine à glaçons	38	ACCESSOIRES	47
CARACTÉRISTIQUES DU RÉFRIGÉRATEUR	39	ASSISTANCE OU SERVICE	47
Tablettes du réfrigérateur	39		
Tiroir à viande	39		
Bac à légumes	40		

جدول المحتويات

17.....	حجرة الخضروات	3	سلامة الثلاجة
18	مميزات المجمد	3.....	التخلص السليم من ثلاجتك القديمة
18.....	رف مجمد سلكي	4	إرشادات التركيب
18.....	رف مجمد زجاجي	4.....	تفريغ محتويات عبوة الثلاجة
19	مميزات باب الثلاجة	4.....	متطلبات الموقع
19.....	حواجز بالباب	5.....	المتطلبات الكهربائية
19.....	صناديق الباب	5.....	متطلبات مصدر المياه
19.....	حجيرة المهام وحاملة العبوات	6.....	توصيل مصدر المياه
19	العناية بالثلاجة	7.....	أبواب الثلاجة
19.....	تنظيف الثلاجة	11.....	ضبط الأبواب
20.....	تغيير المصباح	11.....	تركيب مرشح هواء
20.....	أيام العطل والعناية بالنقل	12	استخدام الثلاجة
21	استكشاف الأعطال وإصلاحها	12.....	استخدام مفاتيح التحكم
21.....	تشغيل الثلاجة	14.....	موزع المياه
22.....	درجة الحرارة والرطوبة	15.....	نظام ترشيح المياه
22.....	التلج والماء	16.....	صانع الثلج
23	الملحقات	16	مميزات الثلاجة
23	الدعم أو الصيانة	16.....	رفوف الثلاجة
		17.....	درج اللحوم

REFRIGERATOR SAFETY

Your safety and the safety of others are very important.

We have provided many important safety messages in this manual and on your appliance. Always read and obey all safety messages.



This is the safety alert symbol.

This symbol alerts you to potential hazards that can kill or hurt you and others.

All safety messages will follow the safety alert symbol and either the word "DANGER" or "WARNING."

These words mean:

⚠ DANGER

You can be killed or seriously injured if you don't immediately follow instructions.

⚠ WARNING

You can be killed or seriously injured if you don't follow instructions.

All safety messages will tell you what the potential hazard is, tell you how to reduce the chance of injury, and tell you what can happen if the instructions are not followed.

IMPORTANT SAFETY INSTRUCTIONS

WARNING: To reduce the risk of fire, electric shock, or injury when using your refrigerator, follow these basic precautions:

- Plug into a grounded (earthed) outlet.
- Do not remove ground prong.
- Do not use an adapter.
- Do not use an extension cord.
- Disconnect power before servicing.
- Replace all parts and panels before operating.
- Remove doors from your old refrigerator.
- Use nonflammable cleaner.
- Keep flammable materials and vapors, such as gasoline, away from refrigerator.
- Use two or more people to move and install refrigerator.
- Disconnect power before installing ice maker (on ice maker kit ready models only).
- A qualified service technician must install the water line and ice maker.
- Use a sturdy glass when dispensing ice (on some models).
- This appliance is not intended for use by persons (including children) with reduced physical, sensory or mental capabilities, or lack of experience and knowledge, unless they have been given supervision or instruction concerning use of the appliance by a person responsible for their safety.
- Children should be supervised to ensure that they do not play with the appliance.
- If the power supply cord is damaged, it must be replaced by the manufacturer or its service agent or a similarly qualified person in order to avoid a hazard.

SAVE THESE INSTRUCTIONS

Proper Disposal of Your Old Refrigerator

⚠ WARNING

Suffocation Hazard

Remove doors from your old refrigerator.

Failure to do so can result in death or brain damage.

IMPORTANT: Child entrapment and suffocation are not problems of the past. Junked or abandoned refrigerators are still dangerous – even if they will sit for "just a few days." If you are getting rid of your old refrigerator, please follow these instructions to help prevent accidents.

Before You Throw Away Your Old Refrigerator or Freezer:

- Take off the doors.
- Leave the shelves in place so that children may not easily climb inside.

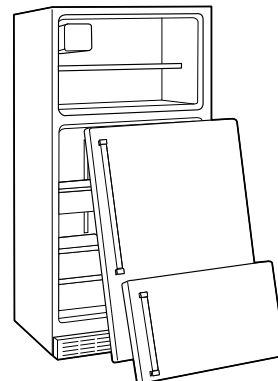

INSTALLATION INSTRUCTIONS

Unpack the Refrigerator

⚠ WARNING

Excessive Weight Hazard

Use two or more people to move and install refrigerator.

Failure to do so can result in back or other injury.

Remove the Packaging

IMPORTANT: Do not remove the white foam air return insert from behind the control panel on the ceiling of the refrigerator. If the insert is removed, ice may migrate down from the freezer and cause icicles to form.

1. Using two or more people, tilt the refrigerator to one side. Remove the screws fastening the plastic runner to the bottom of the refrigerator. Repeat to remove the runner from the opposite side.
2. Locate the brake foot inside the crisper drawer. Insert the brake foot into the bottom hole of the roller assembly on the front, hinge side of the refrigerator.

NOTE: The brake foot is used when leveling the refrigerator. To level the refrigerator, see "Adjust the Doors."

3. Remove tape and glue residue from surfaces before turning on the refrigerator. Rub a small amount of liquid dish soap over the adhesive with your fingers. Rinse with warm water and dry with a soft cloth.

NOTE: Do not use sharp instruments, rubbing alcohol, flammable fluids, or abrasive cleaners to remove tape or glue. These products can damage the surface of your refrigerator. For more information see "Refrigerator Safety."

When Moving Your Refrigerator:

Your refrigerator is heavy. When moving the refrigerator for cleaning or service, be sure to cover the floor with cardboard or hardboard to avoid floor damage. Always pull the refrigerator straight out when moving it. Do not wiggle or "walk" the refrigerator when trying to move it, as floor damage could occur.

Clean Before Using

After you remove all of the package materials, clean the inside of your refrigerator before using it. See the cleaning instructions in "Refrigerator Care."

Important information to know about glass shelves and covers:

Do not clean glass shelves or covers with warm water when they are cold. Shelves and covers may break if exposed to sudden temperature changes or impact, such as bumping. Tempered glass is designed to shatter into many small, pebble-size pieces. This is normal. Glass shelves and covers are heavy. Use both hands when removing them to avoid dropping.

Location Requirements

⚠ WARNING



Explosion Hazard

Keep flammable materials and vapors, such as gasoline, away from refrigerator.

Failure to do so can result in death, explosion, or fire.

IMPORTANT: This refrigerator is designed for indoor household use only.

To ensure proper ventilation for your refrigerator, allow for ½" (1.25 cm) of space on each side and at the top. Allow for 1" (2.54 cm) of space behind the refrigerator. If your refrigerator has an ice maker, allow extra space at the back for the water line connections. When installing your refrigerator next to a fixed wall, leave a 2" (5.08 cm) minimum space on the hinge side (some models require more) to allow the door to swing open.

NOTE: This refrigerator is intended for use in a location where the temperature ranges from a minimum of 55°F (13°C) to a maximum of 110°F (43°C). The preferred room temperature range for optimum performance, which reduces electricity usage and provides superior cooling, is between 60°F (15°C) and 90°F (32°C). It is recommended that you do not install the refrigerator near a heat source, such as an oven or radiator.

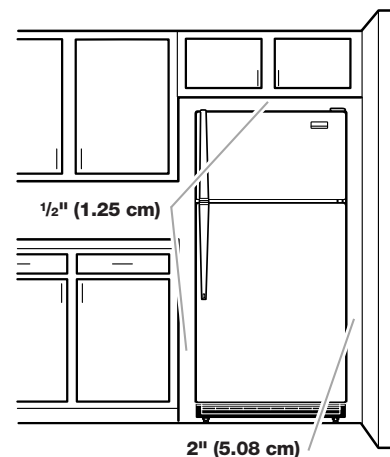

Electrical Requirements

⚠ WARNING



Electrical Shock Hazard

Plug into a grounded (earthed) outlet.

Do not remove ground prong.

Do not use an adapter.

Do not use an extension cord.

Failure to follow these instructions can result in death, fire, or electrical shock.

Before you move your refrigerator into its final location, it is important to make sure you have the proper electrical connection:

Recommended Grounding Method

A 115 Volt 60 Hz. (Plug 1), 220/240 Volt 50 Hz. (Plugs 2 or 3), or 220 Volt 60 Hz. (Plug 3) AC only 10-amp fused and grounded (earthed) electrical supply is required.

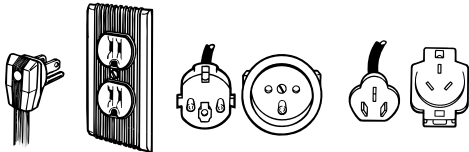

Plug 1

Plug 2

Plug 3

It is recommended that a separate circuit serving only your refrigerator be provided. Use an outlet that cannot be turned off by a switch or pull chain. Do not use an extension cord.

⚠ WARNING



Electrical Shock Hazard

Disconnect power before servicing.

Replace all parts and panels before operating.

Failure to do so can result in death or electrical shock.

NOTE: Before performing any type of installation, cleaning, or removing a light bulb, turn the control, (Thermostat, Refrigerator or Freezer Control depending on the model) to OFF and then disconnect the refrigerator from the electrical source. When you are finished, reconnect the refrigerator to the electrical source and reset the control (Thermostat, Refrigerator or Freezer Control depending on the model) to the desired setting.

For Saudi Arabia:

Your new appliance has been especially manufactured to meet all Saudi Arabia Standards and Conditions.

Some notations in the installation instructions may refer to electrical requirements in other countries, so we draw your particular attention to these specific notes.

Your appliance needs to be plugged into a 220 Volt 60 Hz 10-amp (Plug 3) AC only earthed outlet.

Water Supply Requirements

Gather the required tools and parts before starting installation. Read and follow the instructions provided with any tools listed here.

TOOLS NEEDED:

- Flat-blade screwdriver
- 1/4" Nut driver
- 7/16" and 1/2" Open-end or two adjustable wrenches
- 1/4" Drill bit
- Cordless drill

NOTE: Your refrigerator dealer has a kit available with a 1/4" (6.35 mm) saddle-type shutoff valve, a union, and copper tubing. Before purchasing, make sure a saddle-type valve complies with your local plumbing codes. Do not use a piercing-type or 3/16" (4.76 mm) saddle valve which reduces water flow and clogs more easily.

IMPORTANT:

- All installations must meet local plumbing code requirements.
- Use copper tubing and check for leaks. Install copper tubing only in areas where the household temperatures will remain above freezing.

Water Pressure

A potable cold water supply with water pressure of between 30 and 120 psi (207 and 827 kPa) is required to operate the water dispenser and ice maker. If you have questions about your water pressure, call a licensed, qualified plumber.

- If your refrigerator has a water dispenser: After installation is complete, use the water dispenser to check the water pressure.
 - With the water filter removed, dispense 1 cup (237 mL) of water. If 1 cup of water is dispensed in 8 seconds or less, the water pressure to the refrigerator meets the minimum requirement.
 - If it takes longer than 8 seconds to dispense 1 cup of water, the water pressure to the refrigerator is lower than recommended. See "Troubleshooting" for suggestions.

Reverse Osmosis Water Supply

IMPORTANT: The pressure of the water supply coming out of a reverse osmosis system going to the water inlet valve of the refrigerator needs to be between 30 and 120 psi (207 and 827 kPa).

If a reverse osmosis water filtration system is connected to your cold water supply, the water pressure to the reverse osmosis system needs to be a minimum of 40 to 60 psi (276 to 414 kPa).

If the water pressure to the reverse osmosis system is less than 40 to 60 psi (276 to 414 kPa):

- Check to see whether the sediment filter in the reverse osmosis system is blocked. Replace the filter if necessary.
- Allow the storage tank on the reverse osmosis system to refill after heavy usage.
- If your refrigerator has a water filter, it may further reduce the water pressure when used in conjunction with a reverse osmosis system. Remove the water filter. See "Water Filtration System" in the User Instructions, User Guide, or Use & Care Guide.

If you have questions about your water pressure, call a licensed, qualified plumber.

Connect the Water Supply

Read all directions before you begin.

IMPORTANT: If you turn the refrigerator on before the water line is connected, turn the ice maker OFF.

Connect to Water Line

1. Unplug refrigerator or disconnect power.
2. Turn OFF main water supply. Turn ON nearest faucet long enough to clear line of water.
3. Locate a ½" to 1¼" (1.25 cm to 3.18 cm) vertical cold water pipe near the refrigerator.

IMPORTANT:

 - Make sure it is a cold water pipe.
 - Horizontal pipe will work, but drill on the top side of the pipe, not the bottom. This will help keep water away from the drill and normal sediment from collecting in the valve.
4. Determine the length of copper tubing you need. Measure from the connection on the lower left rear of refrigerator to the water pipe. Add 7 ft (2.1 m) to allow for cleaning. Use ¼" (6.35 mm) O.D. (outside diameter) copper tubing. Be sure both ends of copper tubing are cut square.
5. Using a cordless drill, drill a ¼" hole in the cold water pipe you have selected.

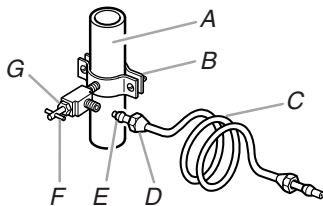

A. Cold water pipe
B. Pipe clamp
C. Copper tubing
D. Compression nut
E. Compression sleeve
F. Shutoff valve
G. Packing nut

6. Fasten the shutoff valve to the cold water pipe with the pipe clamp. Be sure the outlet end is solidly in the ¼" (6.35 mm) drilled hole in the water pipe and that the washer is under the pipe clamp. Tighten the packing nut. Tighten the pipe clamp screws slowly and evenly so washer makes a watertight seal. Do not overtighten or you may crush the copper tubing.
7. Slip the compression sleeve and compression nut onto the copper tubing as shown. Insert the end of the tubing into the outlet end squarely as far as it will go. Screw compression nut onto outlet end with adjustable wrench. Do not overtighten.
8. Place the free end of the tubing in a container or sink, and turn ON the main water supply. Flush the tubing until water is clear. Turn OFF the shutoff valve on the water pipe. Coil the copper tubing.

Connect to Refrigerator

Style 1

1. Unplug refrigerator or disconnect power.
2. Attach the copper tube to the valve inlet using a compression nut and sleeve as shown. Tighten the compression nut. Do not overtighten.
3. Use the tube clamp on the back of the refrigerator to secure the tubing to the refrigerator as shown. This will help avoid damage to the tubing when the refrigerator is pushed back against the wall.
4. Turn shutoff valve ON.
5. Check for leaks. Tighten any connections (including connections at the valve) or nuts that leak.

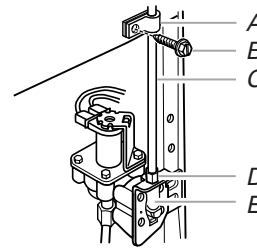

A. Tube clamp
B. Tube clamp screw
C. Copper tubing
D. Compression nut
E. Valve inlet

6. The ice maker is equipped with a built-in water strainer. If your water conditions require a second water strainer, install it in the ¼" (6.35 mm) water line at either tube connection. Obtain a water strainer from your nearest appliance dealer.

Style 2

1. Unplug refrigerator or disconnect power.
2. Remove and discard the black nylon plug from the gray water tube on the rear of the refrigerator.
3. If the gray water tube supplied with the refrigerator is not long enough, a ¼" x ¼" (6.35 mm x 6.35 mm) coupling is needed in order to connect the water tubing to an existing household water line. Thread the provided nut onto the coupling on the end of the copper tubing.

NOTE: Tighten the nut by hand. Then tighten it with a wrench two more turns. Do not overtighten.

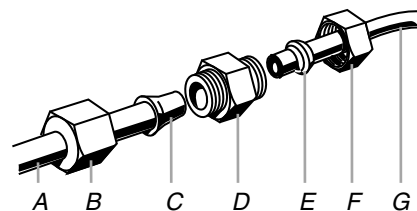

A. Refrigerator water tubing
B. Nut (provided)
C. Bulb
D. Coupling (provided)
E. Ferrule (purchased)
F. Nut (purchased)
G. Household water line

4. Turn shutoff valve ON.
5. Check for leaks. Tighten any nuts or connections (including connections at the valve) that leak.

Style 3

1. Unplug refrigerator or disconnect power.
2. Remove and discard the black nylon plug from the gray water tube on the rear of the refrigerator.
3. Thread the provided nut onto the water valve as shown.

NOTE: Tighten the nut by hand. Then tighten it with a wrench two more turns. Do not overtighten.

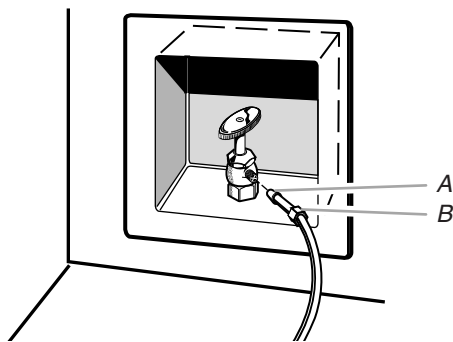

A. Bulb
B. Nut (provided)

4. Turn shutoff valve ON.
5. Check for leaks. Tighten any nuts or connections (including connections at the valve) that leak.

Complete the Installation

⚠ WARNING



Electrical Shock Hazard

Plug into a grounded 3 prong outlet.

Do not remove ground prong.

Do not use an adapter.

Do not use an extension cord.

Failure to follow these instructions can result in death, fire, or electrical shock.

1. Plug into a grounded 3 prong outlet.
2. Flush the water system. See "Water Dispenser."

NOTE: Allow 24 hours to produce the first batch of ice. Discard the first three batches of ice produced. Allow 3 days to completely fill ice container.

Refrigerator Doors

TOOLS NEEDED: 5/16" hex head socket wrench, #2 Phillips screwdriver, flat-blade screwdriver, 5/16" open-end wrench, flat 2" putty knife.

IMPORTANT:

- Before you begin, turn the refrigerator control OFF, unplug refrigerator or disconnect power. Remove food and any adjustable door or utility bins from doors.
- Depending on your model, you have either **Style 1** - interior controls and water dispenser or **Style 2** - exterior controls and water dispenser. Follow the instructions and graphics specific to your model.
- All graphics referenced in the following instructions are included later in this section after "Final Steps."

Style 1 - Remove Doors and Hinges

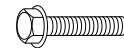

5/16" Hex Head Hinge Screw

1. Unplug refrigerator or disconnect power.
2. Open the refrigerator door and remove the base grille from the bottom front of the refrigerator. See Base Grille graphic.
3. Close the refrigerator door and keep both doors closed until you are ready to lift them free from the cabinet.
NOTE: Provide additional support for the doors while the hinges are being moved. Do not depend on the door magnets to hold the doors in place while you are working.
4. Remove the parts for the top hinge as shown in Top Hinge graphic. Lift the freezer door free from the cabinet.
5. Remove the parts for the center hinge as shown in the Center Hinge graphic. Lift the refrigerator door free from the cabinet.
6. Remove the parts for the bottom hinge as shown in the Bottom Hinge graphic.
NOTE: On some models, remove both the bottom hinge assembly and the leveling foot.

Style 1 - Replace Doors and Hinges

NOTE: Provide additional support for the doors while the hinges are being moved. Do not depend on the door magnets to hold the doors in place while you are working.

1. Replace the parts for the bottom hinge as shown. Tighten screws. Replace the refrigerator door.
NOTE: On some models, install both the bottom hinge assembly and the leveling foot.
2. Assemble the parts for the center hinge as shown and tighten all screws. See Center Hinge graphic. Replace the freezer door.
3. Assemble the parts for the top hinge as shown in the Top Hinge graphic. Do not tighten the screws completely.
4. Line up the doors so that the bottom of the freezer door aligns evenly with the top of the refrigerator door. Tighten all screws.

Style 2 - Remove the Doors and Hinges

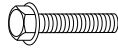

5/16" Hex Head Hinge Screw

! WARNING



Electrical Shock Hazard

Disconnect power before removing doors.

Failure to do so can result in death or electrical shock.

1. Unplug refrigerator or disconnect power.
2. Open refrigerator door and remove base grille from the bottom front of the refrigerator. See Base Grille graphic.
3. Disconnect the water dispenser tubing located behind the base grille. The dispenser tubing runs through the door and must be disconnected in order to remove the door. See Water Dispenser Tubing Connection graphic.
 - Press blue outer ring against the face of fitting and pull the dispenser tubing free.
4. Disconnect the wiring plugs located in the opening in the bottom of the door. See Wiring Connection graphic.
5. Close the refrigerator door and keep both doors closed until you are ready to lift them free from the cabinet.
6. Remove the parts for the top hinge as shown in Top Hinge graphic. Lift the freezer door free from the cabinet.
7. Remove the parts for the center hinge as shown in the Center Hinge graphic. Lift the refrigerator door free from the cabinet.
8. Remove the parts for the bottom hinge as shown in the Bottom Hinge graphic.

NOTE: On some models, remove both the bottom hinge assembly and the leveling foot.

Style 2 - Replace the Doors and Hinges

NOTE: Provide additional support for the doors while the hinges are being moved. Do not depend on the door magnets to hold the doors in place while you are working.

1. Replace the parts for the bottom hinge as shown. Tighten screws. Replace the refrigerator door.

NOTE: On some models, install both the bottom hinge assembly and the leveling foot.
2. Reconnect water dispenser tubing and wiring.

IMPORTANT: Do not intertwine the water tubing and wiring bundles when reconnecting them.
3. Assemble the parts for the center hinge as shown and tighten all screws. See Center Hinge graphic. Replace the freezer door.
4. Assemble the parts for the top hinge as shown in the Top Hinge graphic. Do not tighten the screws completely.
5. Line up the doors so that the bottom of the freezer door aligns evenly with the top of the refrigerator door. Tighten all screws.

Final Steps (All Models)

1. Check all holes to make sure that hole plugs and screws are in place. Reinstall top hinge cover. See Top Hinge graphic.
2. Replace the base grille. See Base Grille graphic.
3. Plug in refrigerator or reconnect power.
4. Reset the controls. See "Using the Controls."
5. Return all removable door parts to doors and food to refrigerator.

Door Removal and Replacement

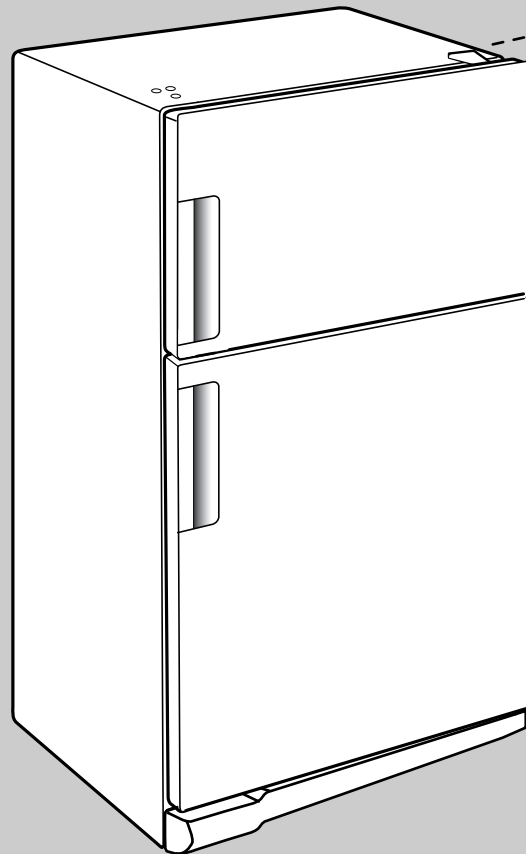

Top Hinge

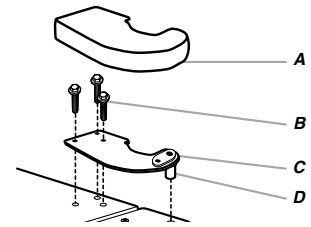

- A. Top Hinge Cover
(on some models)
- B. $\frac{5}{16}$ " Hex-Head Hinge Screws
- C. Top Hinge
- D. Hinge Pin

Center Hinge

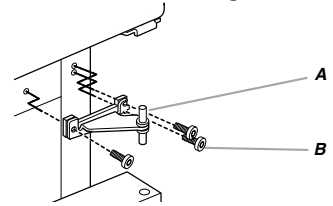

- A. Center Hinge
- B. $\frac{5}{16}$ " Hex-Head Hinge Screws

Bottom Hinge

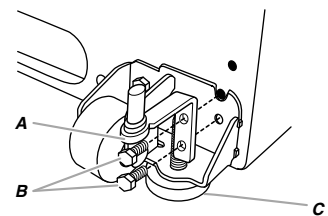

- A. Bottom Hinge
- B. Screws
- C. Leveling Leg (on some models)

Base Grille

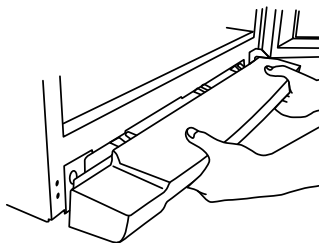



⚠ WARNING

Electrical Shock Hazard

Disconnect power before removing doors.
Failure to do so can result in death or electrical shock.

Door Removal and Replacement

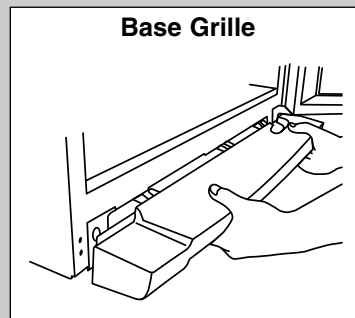
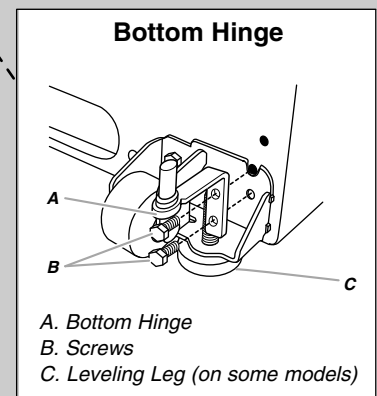
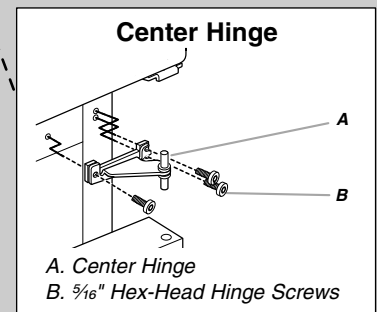
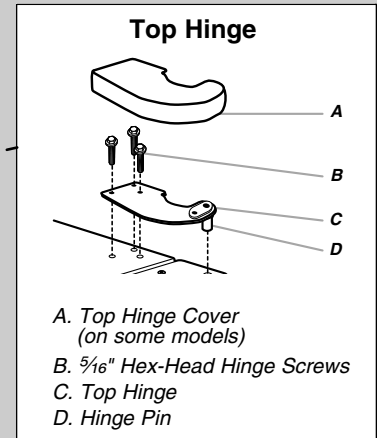
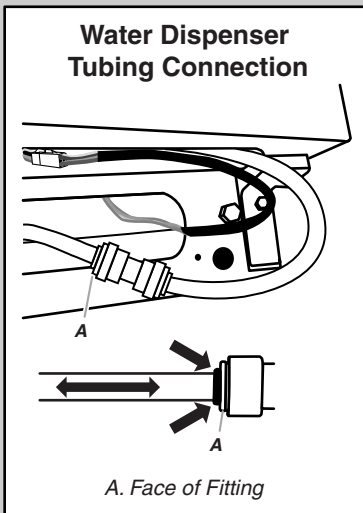
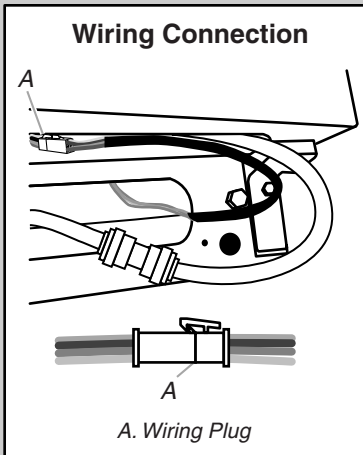
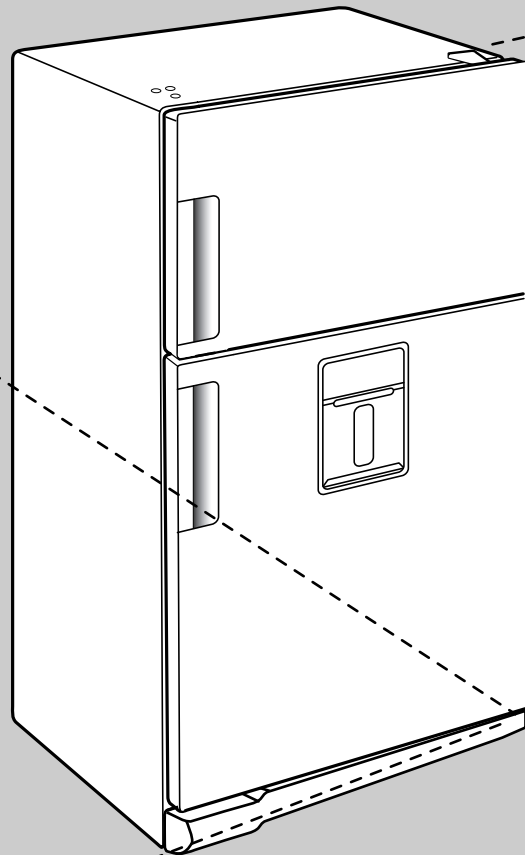

Adjust the Doors

IMPORTANT: To comply with American Disabilities Act (ADA) guidelines, fully retract the rollers into the cabinet to lower the refrigerator.

Door Closing

The base grille covers the leveling/roller assemblies located at the bottom of the refrigerator cabinet. Before making adjustments, remove the base grille and move the refrigerator to its final location.

1. Remove the base grille. Grasp the grille firmly and pull it toward you.
2. If you did not install the brake foot on the hinge side when you unpacked the refrigerator, install the brake foot now. See "Unpack the Refrigerator."
3. Move the refrigerator to its final location.
NOTE: To allow the refrigerator to roll easier, raise the leveling legs or brake feet off the floor by turning them counterclockwise. The front rollers will be touching the floor.
4. Make sure the doors close easily. If you are satisfied with the door opening and closing, skip steps 3 and 4. If the doors do not close easily or the doors pop open, adjust the tilt.

Style 1 - Flat Door Models

- Use a socket driver to adjust the leveling screws. Turn the leveling screw to the right to raise that side of the refrigerator or turn the leveling screw to the left to lower that side. It may take several turns of the leveling screws to adjust the tilt of the refrigerator.

NOTE: Having someone push against the top of the refrigerator takes some weight off the leveling screws and rollers which makes it easier to adjust.

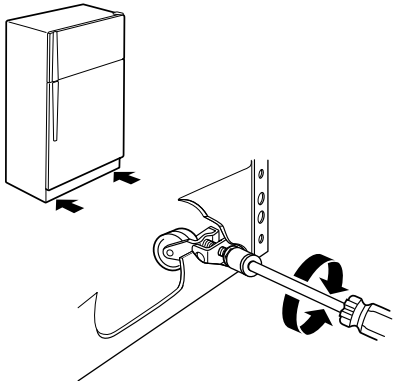

Style 2 - Contour Door Models

- Use a 1/4" open-end wrench to turn both brake feet clockwise. This will raise the front of the refrigerator tilting it slightly downward to the rear. Turn both brake feet the same amount.

NOTE: Having someone push against the top of the refrigerator takes some weight off the brake feet making them easier to turn.

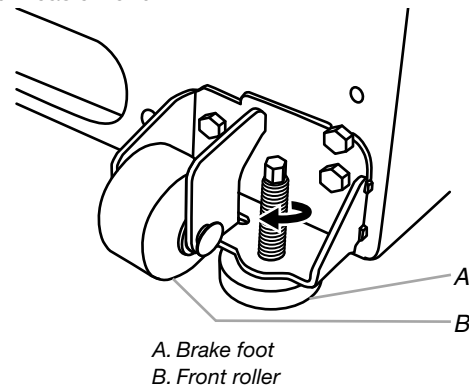

5. Open both doors again to make sure they close as easily as you like and that they stay closed. If not, tilt the refrigerator slightly more to the rear. It may take several more turns.
NOTE: To keep the refrigerator level, you should turn both leveling screws or brake feet (depending on your model) the same amount.
6. Replace the base grille.

Door Aligning

If the space between your doors looks uneven, you can adjust it using the following instructions:

1. Pry off the top hinge cover.
2. Loosen the top hinge screws using a 5/16" socket or wrench.
3. Have someone hold the door in place or put a spacer between the doors while you tighten the top hinge screws.
4. Replace the top hinge cover.

Install Air Filter (on some models)

On some models, your refrigerator's accessory packet includes an air filter, which must be installed prior to use. On some models, the air filter is already installed at the factory.

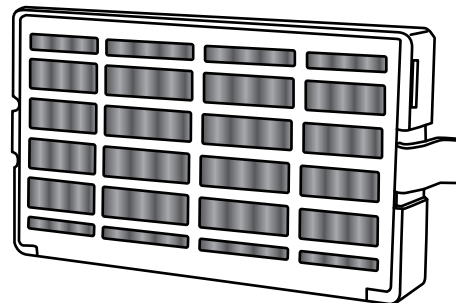

The air filter reduces the buildup of odors. This helps to maintain a cleaner environment inside the refrigerator.

Installing the Air Filter (on some models)

The filter should be installed behind the vented door, which is located (depending on your model) along either the rear or left interior wall near the top of the refrigerator compartment.

1. Remove the air filter from its packaging.
2. Lift open the vented door.
3. Snap the filter into place.

Air Filter Status Indicator (on some models)

Style 1 - Install Manual Air Filter Status Indicator

The filter comes with a status indicator, which should be activated and installed at the same time the air filter is installed.

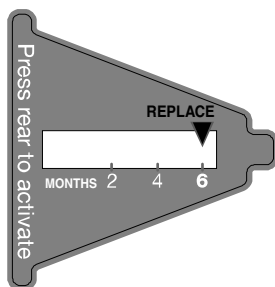

1. Place the indicator face-down on a firm, flat surface.
2. Apply pressure to the bubble on the back of the indicator, until the bubble pops to activate the indicator.
3. Lift open the vented air filter door. On some models, there are notches behind the door.

On models with notches:

- Slide the indicator down into the notches, facing outward.

NOTE: The indicator will not easily slide into the notches if the rear bubble has not been popped.

- Close the air filter door, and check that the indicator is visible through the rectangular hole in the door.

On models without notches:

- Store the indicator in a visible place you will easily remember - either inside the refrigerator, or elsewhere in your kitchen or home.

Style 2 - Air Filter Status on Electronic Control Display

The control panel displays the Air Filter status.

- **GOOD** - The air filter LED does not light up.
- **REPLACE** - The air filter LED lights up constantly when the refrigerator door is open.
- **EXPIRED** - The air filter LED lights up constantly and flashes when the refrigerator door is open.

After replacing the air filter, press and hold **FILTERS RESET** for 3 seconds. The filter icons will turn off. See "Using the Control(s)."

NOTE: At any filter status, pressing and holding **FILTERS RESET** for 3 seconds will reset the air filter status to good and the air filter LED will turn off.

Replacing the Air Filter

The disposable air filter should be replaced every 6 months, or when the status indicator air filter icon LED turns on and starts flashing when the refrigerator door is opened.

To order a replacement air filter, contact us using the assistance/service information following the warranty.

1. Remove the old air filter by squeezing in on the side tabs.
2. Remove the old status indicator.
3. Install the new air filter and reset the status indicator using the instructions in the previous sections.

REFRIGERATOR USE

Using the Controls

Depending on your model, the control panel is located either at the top front of the refrigerator compartment or on the dispenser display. Follow the instructions specific to your model.

IMPORTANT:

- Wait 24 hours for your refrigerator to cool completely before adding food. If you add food before the refrigerator has cooled completely, your food may spoil.

NOTE: Adjusting the refrigerator and freezer temperature controls to a colder than recommended setting will not cool the compartments any faster.

- The recommended setting should be correct for normal household refrigerator use. The controls are set correctly when milk or juice is as cold as you like and when ice cream is firm.
- If the temperature is too warm or too cold in the refrigerator or freezer, first check the air vents to be sure they are not blocked before adjusting the controls.

Interior Dispenser Models

The control panel is located at the top front of the refrigerator compartment.

For your convenience, the temperature control is preset at the factory. When you first install your refrigerator, make sure the control is still set to the recommended setting as shown.

Recommended Setting "3rd Snowflake"

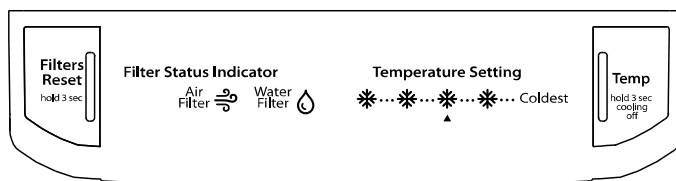

Adjusting the Controls

If you need to adjust the temperature in either the refrigerator or freezer compartment, use the settings listed in the following chart as a guide.

- Press the TEMP button to display the desired number of snowflakes (1 snowflake [least cold] to all snowflakes [coldest]).

NOTE: Except when starting the refrigerator, do not adjust the control more than one setting at a time. Wait 24 hours between adjustments for the temperature to stabilize.

CONDITION/REASON:	ADJUSTMENT:
REFRIGERATOR too warm	REFRIGERATOR Control one setting higher
FREEZER too warm/too little ice	FREEZER Control one setting higher
REFRIGERATOR too cold	REFRIGERATOR Control one setting lower
FREEZER too cold	FREEZER Control one setting lower

Cooling On/Off

- Press and hold TEMP for 3 seconds to turn cooling off. To turn cooling back on, press and hold TEMP again for 3 seconds.

NOTE: Neither compartment will cool when the control is set to OFF.

Additional Features

Filters Reset (on some models)

The Filters Reset control allows you to restart the filter status tracking feature each time you replace the air filter or water filter.

- Press and hold FILTERS RESET for 3 seconds. The filter icons will turn off. See “Install Air Filter” and “Water Filtration System.”

Exterior Dispenser Models

The control panel is located above the exterior dispenser.

IMPORTANT: The display screen on the dispenser control panel will turn off automatically and enter “sleep” mode when the control buttons and dispenser levers have not been used for 2 minutes or more. While in “sleep” mode, the first press of a control button will only reactivate the display screen, without changing any settings. After reactivation, changes to any settings can then be made. If no changes are made within 2 minutes, the display will re-enter “sleep” mode.

- Touch any control button on the dispenser panel to activate the display screen.

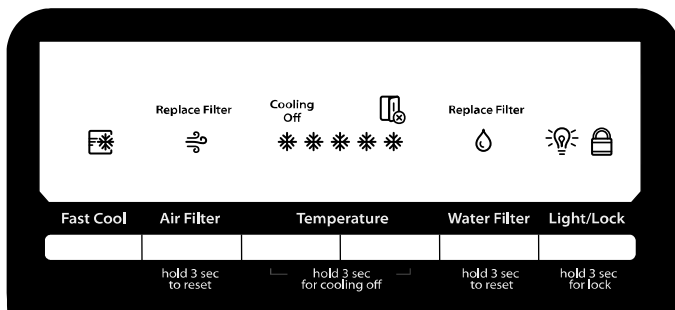

Adjusting the Controls

For your convenience, the temperature control is preset at the factory. When you first install your refrigerator, make sure that the control is still set to the recommended temperature setting (3 snowflakes), as shown.

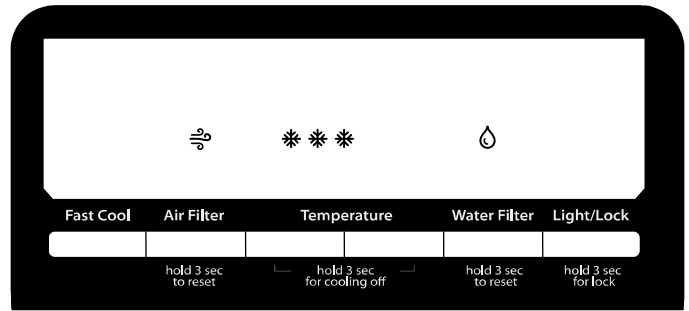

If you need to adjust the temperature in either the refrigerator or freezer compartment, use the settings listed in the following chart as a guide.

- Wait at least 24 hours between adjustments. Recheck the temperatures before other adjustments are made. The single temperature control ranges from 1 snowflake (least cold) to 5 snowflakes (coldest). When adjusting temperature set points, use the following chart as a guide.

CONDITION:	TEMPERATURE ADJUSTMENT:
REFRIGERATOR or FREEZER too cold	Press the left-hand TEMPERATURE button to adjust the temperature one setting less cold (2 snowflakes)
REFRIGERATOR or FREEZER too warm	Press the right-hand TEMPERATURE button to adjust the temperature one setting colder (4 snowflakes)

Cooling On/Off

Your refrigerator and freezer will not cool when cooling is turned off.

- To turn cooling off, press and hold both TEMPERATURE buttons at the same time for 3 seconds. When cooling is off, “Cooling Off” will appear on the display screen.
- To turn cooling back on. Press and hold both TEMPERATURE buttons at the same time for 3 seconds. When cooling is on, “Cooling Off” will disappear from the display screen.

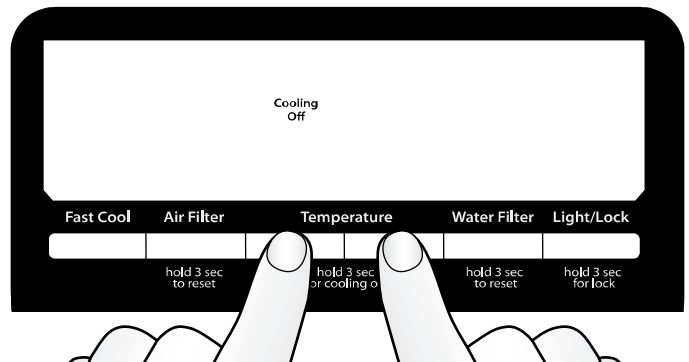

Additional Features

Door Open Alarm

- The Door Open icon lights up whenever either door is opened.



- When either door is open for 5 minutes and cooling is on, an alert tone will sound three times, and the Door Open icon will flash seven times. This pattern will repeat every 2 minutes until all the doors are closed properly. The feature then resets and will reactivate when either door is left open again for 5 minutes.

NOTES:

- To mute the audible alarm while keeping the doors open, such as while cleaning the inside of the refrigerator, press any button on the control panel. The alarm sound will be temporarily turned off, but the Door Open icon will still be displayed on the dispenser control panel.
- Both doors must be fully closed to turn off the Door Open icon.

Fast Cool

The fast cool feature assists during times of high refrigerator use, full grocery loads or temporarily warm room temperatures.

- Press FAST COOL to set the freezer and refrigerator to the coldest temperature settings. Press FAST COOL again to return to the selected temperature set point.

NOTES:

- The Fast Cool icon will be illuminated while the refrigerator is in Fast Cool mode.
- The Fast Cool feature will turn off automatically after 24 hours.



Water Filter Status Light and Reset

The filter reset control allows you to restart the water filter status tracking feature each time you replace the water filter. See "Water Filtration System."

- Press and hold WATER FILTER for 3 seconds, to reset the water filter status to Good. The water filter LED will turn blue.

Air Filter Status Light and Reset

The filter reset control allows you to restart the air filter status tracking feature each time you replace the air filter. See "Install Air Filter."

- Press and hold AIR FILTER for 3 seconds, to reset the air filter status to Good. The air filter LED will turn blue.

Water Dispenser

IMPORTANT: After connecting the refrigerator to a water source or replacing the water filter, flush the water system. Use a sturdy container to depress and hold the water dispenser lever for 5 seconds, then release it for 5 seconds. Repeat until water begins to flow. Once water begins to flow, continue depressing and releasing the dispenser lever (5 seconds on, 5 seconds off) until a total of 3 gal. (12 L) has been dispensed. This will flush air from the filter and water dispensing system, and prepare the water filter for use. Additional flushing may be required in some households. As air is cleared from the system, water may spurt out of the dispenser.

NOTES:

- Allow 24 hours for the refrigerator to cool down and chill water.
- Dispense at least 1 qt (1 L) of water every week to maintain a fresh supply.
- Allow 24 hours to produce the first batch of ice. Discard the first three batches of ice produced.

Style 1 - Interior Dispenser Models

IMPORTANT: After 5 minutes of continuous dispensing, the dispenser will stop dispensing water to avoid flooding. To continue dispensing, press the dispenser paddle again.

To dispense water:

1. Hold a container under the dispenser spout while pressing the dispenser pad.
2. Release the dispenser pad to stop dispensing.

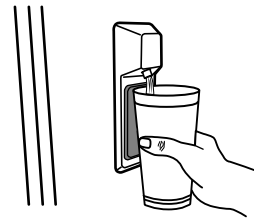

Style 2 - Exterior Dispenser Models

IMPORTANT:

- The dispensing system will not operate when the refrigerator door is open.
- The display screen on the dispenser control panel will turn off automatically and enter "sleep" mode when the control buttons and dispenser levers have not been used for 2 minutes or more. While in "sleep" mode, the first press of a control button will only reactivate the display screen, without changing any settings. After reactivation, changes to any settings can then be made. If no changes are made within 2 minutes, the display will re-enter "sleep" mode.

To dispense water:

1. Press a sturdy glass against the water dispenser lever.
2. Remove the glass to stop dispensing.

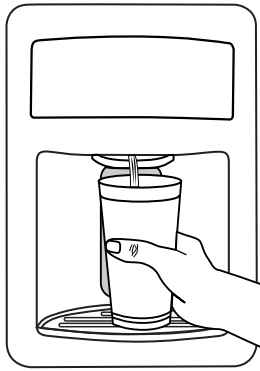

The Dispenser Light

When you use the dispenser, the light will automatically turn on. If you want the light to be on continuously, you may turn on the light. The light icon LED will illuminate when the light is on.



ON: Press LIGHT/LOCK quickly to turn on the dispenser light.

OFF: Press LIGHT/LOCK quickly to turn off the dispenser light.

NOTES:

- If you unintentionally press and hold the LIGHT/LOCK button for 3 seconds or longer, you will lock the water dispenser. If this happens, press and hold LIGHT/LOCK for 3 seconds again to unlock the water dispenser.
- The dispenser lights are LEDs that cannot be changed. If it appears that your dispenser lights are not working, see “Troubleshooting” for more information.

The Dispenser Lock

The dispenser can be turned off for easy cleaning or to avoid unintentional dispensing by small children and pets.

NOTE: The lock feature does not shut off power to the refrigerator, to the ice maker, or to the dispenser light. It simply deactivates the controls and dispenser levers. To turn off the ice maker, see “Ice Maker and Storage Bin.”

- Press and hold LIGHT/LOCK for 3 seconds to lock the dispenser.
- Press and hold LIGHT/LOCK for 3 seconds again to unlock the dispenser.

The lock icon LED will illuminate when the dispenser is locked.



Water Filtration System

Do not use with water that is microbiologically unsafe or of unknown quality without adequate disinfection before or after the system. Systems certified for cyst reduction may be used on disinfected waters that may contain filterable cysts.

Water Filter Status Light

The water filter status light will help you know when to change your water filter. Follow the directions specific to your model.

Interior Dispenser Models

- When it is time to order a replacement water filter, the water filter icon LED will light up whenever the refrigerator door is open.
- When it is time to replace the water filter, the water filter icon LED will light up and flash whenever the refrigerator door is open.

If water flow to your water dispenser or ice maker decreases noticeably, change the filter sooner. The filter should be replaced at least every 6 months, depending on your water quality and usage.

After changing the water filter, reset the status. Press and hold the FILTERS RESET button for 3 seconds. When the system is reset, the water filter icon LED will turn off.

Exterior Dispenser Models

The status of the water filter is determined by the number of days since the water filter tracking feature was last reset.

- When the water filter status is good, between 0 and 167 days (approximately), the Blue water filter LED lights up.
- When it is time to order a replacement water filter, between 168 and 181 days (approximately), the Yellow water filter LED lights up.
- When it is time to replace the water filter, between 182 and 195 days (approximately), the Red water filter LED and the words “Replace Filter” light up.
- When the water filter status is expired, the Red water filter LED lights up, and the words “Replace Filter” light up and flash all the time.

If water flow to your water dispenser or ice maker decreases noticeably, change the filter sooner. The filter should be replaced at least every 6 months, depending on your water quality and usage.

After changing the water filter, reset the status. Press and hold the WATER FILTER button for 3 seconds. When the system is reset, the water filter status will return to good (0 days) and the Blue water filter LED will light up.

Changing the Water Filter

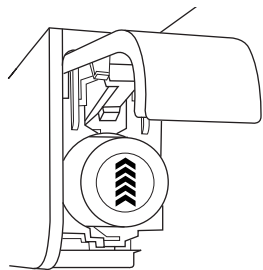

1. Locate the water filter in the top-right corner of the refrigerator compartment.
2. Lift open the filter cover door. The filter will be released and then will be ejected as the door is opened.
3. When the door is completely open, pull the filter straight out.
NOTE: There may be some water in the filter. Some spilling may occur. Use a towel to wipe up any spills.
4. Take the new filter out of its packaging and remove the covers from the O-rings. Be sure the O-rings are still in place after the covers are removed.
5. With the arrow pointing up, align the new filter with the filter housing and slide it into place. The filter cover door will automatically begin to close as the new filter is inserted.
6. Close the filter cover door completely in order to snap the filter into place. You may need to press hard.
7. Flush the water system. See "Water and Ice Dispensers."

Ice Maker

IMPORTANT: To avoid low ice production and poor quality ice, flush the water system before turning on the ice maker. See "Water Dispenser."

- Allow 24 hours to produce the first batch of ice. Discard the first three batches of ice produced. Allow 2 to 3 days for the storage bin to fill completely following installation.
- The quality of your ice will be only as good as the quality of the water supplied to your ice maker. Avoid connecting the ice maker to a softened water supply. Water softener chemicals (such as salt) can damage parts of the ice maker and lead to poor quality ice. If a softened water supply cannot be avoided, make sure the water softener is operating properly and is well maintained.
- If ice in the storage bin clumps together, break up the ice using a plastic utensil and discard. Do not use anything sharp to break up the ice. This can damage the ice bin and the dispenser mechanism.
- Do not store anything on top of or in the ice maker or ice storage bin.

Turning the Ice Maker On/Off

To turn the ice maker ON, simply lower the wire shutoff arm.

To manually turn the ice maker OFF, lift the wire shutoff arm to the OFF (arm up) position and listen for the click.

NOTE: Your ice maker has an automatic shutoff. As ice is made, the ice cubes will fill the ice storage bin and the ice cubes will raise the wire shutoff arm to the OFF (arm up) position. Do not force the wire shutoff arm up or down.

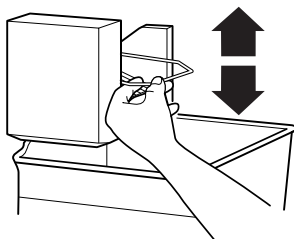

Ice Production Rate

- The ice maker should produce approximately 8 to 12 batches of ice per day under normal operation.
- To increase ice production, lower the freezer and refrigerator temperature. See "Using the Control(s)." Wait 24 hours between adjustments.

Ice Storage Bin

1. Turn off the ice maker before removing the ice storage bin to serve ice or to clean the bin.
2. Wash the ice storage bin with mild soap and warm water.
3. Slide the ice storage bin under the ice maker, and push it toward the back as far as it will go.
4. Lower the arm on the ice maker to the "on" position.

REFRIGERATOR FEATURES

Your model may have some or all of these features.

Important information to know about glass shelves and covers:

Do not clean glass shelves or covers with warm water when they are cold. Shelves and covers may break if exposed to sudden temperature changes or impact, such as bumping. Tempered glass is designed to shatter into many small, pebble-size pieces. This is normal. Glass shelves and covers are heavy. Use both hands when removing them to avoid dropping.

Refrigerator Shelves (Glass shelves on some models)

The shelves in your refrigerator are adjustable to match your individual storage needs.

Storing similar food items together in your refrigerator and adjusting the shelves to fit different heights of items will make it easier to find the exact item you want. It will also reduce the amount of time the refrigerator door is open, and save energy.

Shelves and Glass Shelves (on some models)

To remove and replace a shelf:

1. Remove items from the shelf.
2. Slide the shelf straight out to the stop.
3. Depending on your model, lift back or front of the shelf past the stop. Slide shelf out the rest of the way.
4. Replace the shelf by sliding the back of the shelf into the track in the wall of the cabinet.
5. Guide the front of the shelf into the shelf track. Be sure to slide the shelf in all the way.

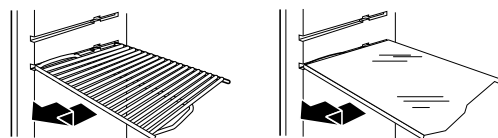

Fold Away Shelf (on some models)

To remove and replace a shelf:

1. To remove the entire shelf, tilt up the front of the shelf and slide it out toward you.
2. To remove the front-half of the shelf, hold the front of the shelf with one hand and press up in the center of the shelf. Then push down and in on the shelf until it slides beneath the back half of the shelf.

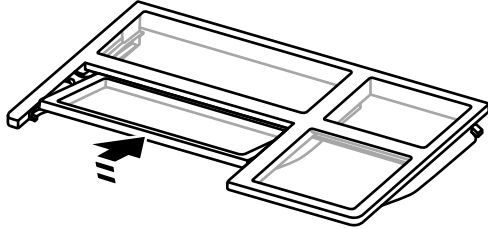

3. Replace the entire shelf by guiding it into the door liner and pushing it inward until it stops. Then, tilt the front of the shelf upward until the stopper is overcome and slide it in.

Meat Drawer (on some models)

To remove and replace the meat drawer:

1. Slide meat drawer out to the stop.
2. Lift front of meat drawer with one hand while supporting bottom of drawer with other hand. Slide drawer out the rest of the way.
3. Replace the drawer by sliding it back in fully past the drawer stop.

Meat Drawer Cover (on some models)

To remove and replace the meat drawer cover:

1. Remove the meat drawer.
2. Push the cover back to release the rear clips from the shelf. Tilt the cover up at the front, and pull it forward.
3. Replace the meat drawer cover by fitting the notches and clips on the cover over the rear and center crossbars on the shelf.
4. Lower cover into place and pull the cover forward to secure the rear clips onto the shelf.
5. Replace the meat drawer.

NOTE: In some models the meat pan moves sideways on the shelf to allow for flexible positioning.

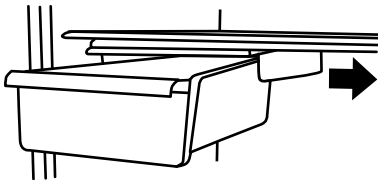

Meat Storage Guide

Store most meat in original wrapping as long as it is airtight and moisture-proof. Rewrap if necessary. See the following chart for storage times. When storing meat longer than the times given, freeze the meat.

Fresh fish or shellfish..... use same day as purchased
Chicken, ground beef, variety meats (liver) 1-2 days
Cold cuts, steaks/roasts 3-5 days
Cured meats..... 7-10 days
Leftovers - Cover leftovers with plastic wrap, aluminum foil, or plastic containers with tight lids.

Crisper (on some models)

Crisper Drawers

To remove and replace the crisper drawer:

1. Slide the crisper drawer straight out to the stop. Lift the front and slide the drawer out the rest of the way.
2. Replace the drawer by sliding the drawer in fully past the stop.

Crisper Cover

Style 1 - Plastic Cover

To remove and replace the crisper cover:

1. Remove the crisper(s).

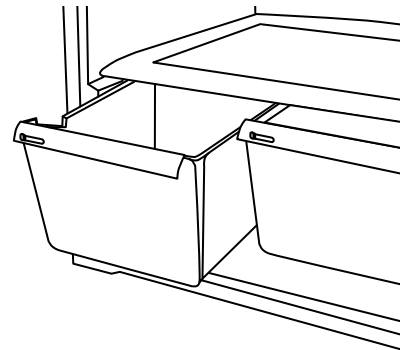

2. Lift the front of the cover to remove the cover support. Then lift the cover up and slide it out.
3. Replace the cover by fitting the cover tabs into lowest cabinet slots and pushing them in. Lower the front retainers into place.

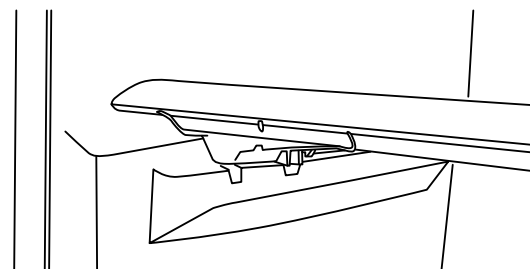

Style 2 - Glass Cover

To remove and replace the crisper cover:

1. Pull the glass straight out.
2. Replace the glass by pushing it straight in.

Crisper Humidity Control (on some models)

You can control the amount of humidity in the moisture-sealed crisper. Adjust the control to any setting between LOW and HIGH. LOW (open) lets moist air out of the crisper for best storage of fruits and vegetables with skins.

- Fruit: Wash, let dry and store in refrigerator in plastic bag or crisper. Do not wash or hull berries until they are ready to use. Sort and keep berries in original container in crisper, or store in a loosely closed paper bag on a refrigerator shelf.
- Vegetables with skins: Place in plastic bag or plastic container and store in crisper.

HIGH (closed) keeps moist air in the crisper for best storage of fresh, leafy vegetables.

- Leafy vegetables: Wash in cold water, drain and trim or tear off bruised and discolored areas. Place in plastic bag or plastic container and store in crisper.

FREEZER FEATURES

Your model may have some or all of these features.

Important information to know about glass shelves and covers:

Do not clean glass shelves or covers with warm water when they are cold. Shelves and covers may break if exposed to sudden temperature changes or impact, such as bumping. Tempered glass is designed to shatter into many small, pebble-size pieces. This is normal. Glass shelves and covers are heavy. Use both hands when removing them to avoid dropping.

Wire Freezer Shelf (on some models)

To remove and replace a wire shelf:

1. Remove the shelf by lifting the entire shelf slightly and moving it all the way to the left-hand side. Tilt the right-hand side up and out of the shelf supports.
2. Replace the shelf by inserting the left-hand end all the way into the shelf supports. Then, lower the right-hand end of the shelf and insert it into the shelf supports.

NOTE: The shelf should lower slightly and lock into place. If the shelf does not appear stable, make sure both ends of the shelf are inserted into the shelf supports.

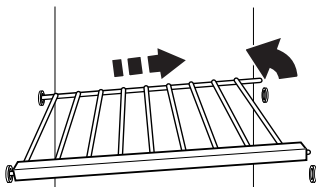

Glass Freezer Shelf (on some models)

To remove and replace a glass shelf:

1. Lift the front of the shelf to raise the shelf tabs up and out of the opening in each shelf track. Slide the shelf out the rest of the way.
2. Replace the shelf by tilting the back end downward to align the back shelf tab under the track on each side of the freezer. Gently push the shelf into the freezer until the two center shelf tabs are positioned within the opening in each track. Lower the shelf to rest on the shelf tracks.

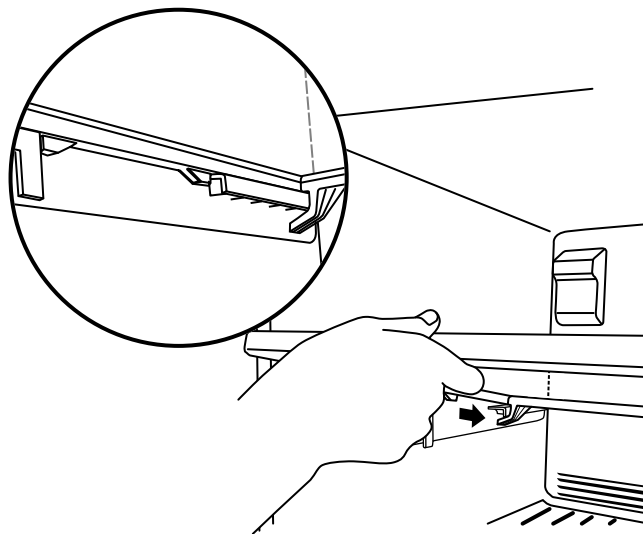

Frozen Food Storage Guide

Storage times will vary according to the quality and type of food, the type of packaging or wrap used (should be airtight and moisture-proof), and the storage temperature. Seal the package or container securely to avoid taste and odor transfer throughout the product. Ice crystals inside a sealed package are normal. This simply means that moisture in the food and air inside the package have condensed, creating ice crystals.

Put no more unfrozen food into the freezer than will freeze within 24 hours (no more than 2 to 3 lbs of food per cubic foot [907 to 1,350 g per L] of freezer space). Leave enough space in the freezer for air to circulate around packages. The freezer door must close tightly.

NOTE: For more information on preparing food for freezing, check a freezer guide or reliable cookbook.

DOOR FEATURES

Your model may have some or all of these features.

Door Rails

The door rails may be removed for easier cleaning.

Snap on Door Rails (on some models)

To remove and replace the rails:

1. Remove the door rails by pushing in slightly on the front of one end of the bracket while pulling out on the inside tab. Repeat these steps for the other end.
2. Replace the rails by aligning the ends of the brackets with the buttons on the sides of the door liner. Firmly snap bracket and assembly onto the tabs above the shelf as shown.

Style 1 - Door Rails



Style 2 - Trivets

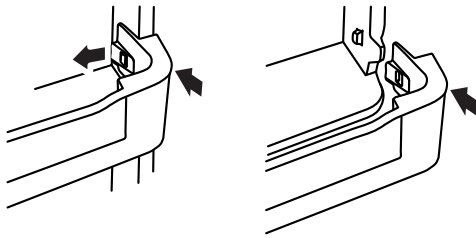

Door Bins

(on some models)

To remove and replace the racks/bins:

1. Remove the rack/bin by lifting it and pulling it straight out.
2. Replace the rack/bin by sliding it in above the desired support and pushing it down until it stops.

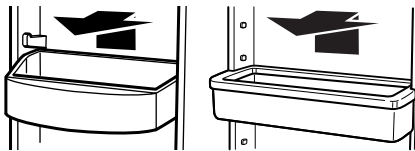

Utility Compartment and Can Caddy

(on some models)

To remove and replace the utility compartment:

1. Remove the utility compartment by raising and holding the cover up while lifting the utility compartment up and pulling it straight out.
2. Replace the utility compartment by sliding it in above the desired support and pushing it down until it stops.

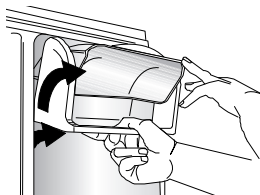

To remove and replace the can caddy:

1. Hold the can caddy with one hand and pull up until it is released from the door liner. Then, pull up on the caddy again, until the stoppers have been overcome.
2. Pull the can caddy straight out to remove it from the door.
3. Replace the can caddy by aligning the grooves on the sides with the pins in the door liner. Push up on the bottom of the caddy until the stoppers have been overcome, and slide it fully into the compartment.

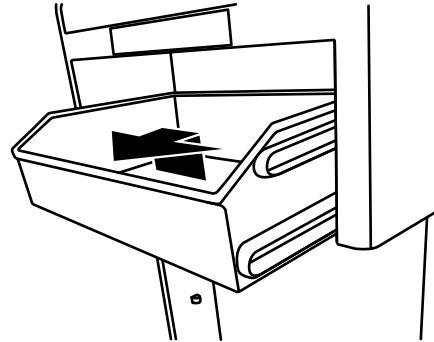

REFRIGERATOR CARE

Cleaning

⚠ WARNING



Explosion Hazard

Use nonflammable cleaner.

Failure to do so can result in death, explosion, or fire.

Both the refrigerator and freezer sections defrost automatically. However, clean both sections about once a month to avoid buildup of odors. Wipe up spills immediately.

IMPORTANT:

- Because air circulates between both sections, any odors formed in one section will transfer to the other. You must thoroughly clean both sections to eliminate odors. To avoid odor transfer and drying out of food, wrap or cover foods tightly.
- For stainless steel models, stainless steel is corrosion-resistant and not corrosion-proof. To help avoid corrosion of your stainless steel, keep your surfaces clean by using the following cleaning instructions.

To Clean Your Refrigerator:

NOTE: Do not use abrasive or harsh cleaners such as window sprays, scouring cleansers, flammable fluids, muriatic acid, cleaning waxes, concentrated detergents, bleaches or cleansers containing petroleum products on exterior surfaces (doors and cabinet), plastic parts, interior and door liners or gaskets. Do not use paper towels, scouring pads, or other harsh cleaning tools.

1. Unplug refrigerator or disconnect power.
2. Hand wash, rinse, and dry removable parts and interior surfaces thoroughly. Use a clean sponge or soft cloth and a mild detergent in warm water.

3. Clean the exterior surfaces.

Painted metal: Wash painted metal exteriors with a clean, soft cloth or sponge and a mild detergent in warm water. Rinse surfaces with clean, warm water and dry immediately to avoid water spots.

Stainless steel: Wash stainless steel surfaces with a clean, soft cloth or sponge and a mild detergent in warm water. Rinse surfaces with clean, warm water and dry immediately to avoid water spots.

NOTE: When cleaning stainless steel, always wipe in the direction of the grain to avoid cross-grain scratching.

4. There is no need for routine condenser cleaning in normal home operating environments. If the environment is particularly greasy or dusty, or there is significant pet traffic in the home, the condenser should be cleaned every 2 to 3 months to ensure maximum efficiency.

If you need to clean the condenser:

- Remove the base grille.
 - Use a vacuum cleaner with a soft brush to clean the grille, the open areas behind the grille and the front surface area of the condenser.
 - Replace the base grille when finished.
5. Plug in refrigerator or reconnect power.

Changing the Light Bulbs

IMPORTANT:

- Not all appliance bulbs will fit your refrigerator. Be sure to replace the bulb with an appliance bulb of the same size, shape, and wattage.
- To ensure optimum refrigerator performance, replace light bulbs as soon as they burn out.

Refrigerator Compartment Light

The light bulbs are located at the top of the refrigerator compartment.

1. Unplug refrigerator or disconnect power.
2. Using both hands, squeeze inward on the sides of the light shield, releasing it from the back of the compartment. Then, move the shield toward the back to release it from the front of the compartment.
3. Remove the light bulb(s) and replace it with a 40 watt appliance bulb of the same size and shape.

4. Replace the light shield by inserting the front end into the compartment and then pushing up until it snaps into place.

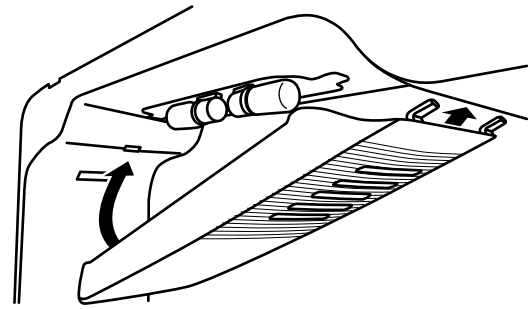

5. Plug in refrigerator or reconnect power.

Freezer Compartment Light (on some models)

1. Unplug the refrigerator or disconnect power.
2. Remove the light shield (on some models).
 - Top of the freezer compartment - Slide the light shield toward the back of the compartment to release it from the light assembly.

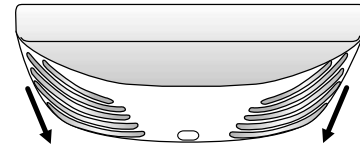

3. Replace the burned-out bulb with an appliance bulb(s) no greater than 25 watts.
4. Replace the light shield.
5. Plug in refrigerator or reconnect power.

Vacation and Moving Care

Vacations

If You Choose to Leave the Refrigerator On While You're Away:

1. Use up any perishables and freeze other items.
2. If your refrigerator has an automatic ice maker, and is connected to the household water supply, turn off the water supply to the refrigerator. Property damage can occur if the water supply is not turned off.
3. If you have an automatic ice maker, turn off the ice maker.

NOTE: Depending on your model, raise the wire shutoff arm to OFF (up) position, or press the switch to OFF.
4. Empty the ice bin.

If You Choose to Turn Off the Refrigerator Before You Leave:

1. Remove all food from the refrigerator.
2. If your refrigerator has an automatic ice maker:
 - Turn off the water supply to the ice maker at least one day ahead of time.
 - When the last load of ice drops, raise the wire shutoff arm to the OFF (up) position or press the switch to OFF, depending on your model.
3. Turn off the Temperature control(s). See "Using the Control(s)."
4. Clean refrigerator, wipe it, and dry well.
5. Tape rubber or wood blocks to the tops of both doors to prop them open far enough for air to get in. This stops odor and mold from building up.

Moving

When you are moving your refrigerator to a new home, follow these steps to prepare it for the move.

1. If your refrigerator has an automatic ice maker:
 - Turn off the water supply to the ice maker at least one day ahead of time.
 - Disconnect the water line from the back of the refrigerator.
 - When the last load of ice drops, raise the wire shutoff arm to the OFF (up) position or press the switch to OFF, depending on your model.
2. Remove all food from the refrigerator and pack all frozen food in dry ice.
3. Empty the ice bin.

4. Turn off the Temperature control(s). See "Using the Control(s)."
5. Unplug refrigerator.
6. Clean, wipe, and dry thoroughly.
7. Take out all removable parts, wrap them well, and tape them together so they don't shift and rattle during the move.
8. Depending on the model, raise the front of the refrigerator so it rolls more easily OR raise the leveling screws so they don't scrape the floor. See "Adjust the Door(s)."
9. Tape the doors closed and tape the power cord to the back of the refrigerator.

When you get to your new home, put everything back and refer to the "Installation Instructions" section for preparation instructions. Also, if your refrigerator has an automatic ice maker, remember to reconnect the water supply to the refrigerator.

TROUBLESHOOTING

Try the solutions suggested here first before calling for assistance.

Refrigerator Operation

The refrigerator will not operate

⚠ WARNING



Electrical Shock Hazard

Plug into a grounded 3 prong outlet.

Do not remove ground prong.

Do not use an adapter.

Do not use an extension cord.

Failure to follow these instructions can result in death, fire, or electrical shock.

- **Power cord unplugged?** Plug into a grounded 3 prong outlet.
- **Outlet working?** Plug in a lamp to see if the outlet is working.
- **Household fuse blown or circuit breaker tripped?** Replace the fuse or reset the circuit breaker. If the problem continues, call an electrician.
- **Controls on?** Make sure the refrigerator controls are on. See "Using the Control(s)."
- **New installation?** Allow 24 hours following installation for the refrigerator to cool completely.

NOTE: Adjusting the temperature controls to coldest setting will not cool either compartment more quickly.

The motor seems to run too much

Your new refrigerator may run longer than your old one due to its high-efficiency compressor and fans. The unit may run even longer if the room is warm, a large food load is added, doors are opened often, or if the doors have been left open.

The refrigerator seems noisy

Refrigerator noise has been reduced over the years. Due to this reduction, you may hear intermittent noises from your new refrigerator that you did not notice from your old model. Below are listed some normal sounds with explanations.

- **Buzzing** - heard when the water valve opens to fill the ice maker
- **Pulsating** - fans/compressor adjusting to optimize performance
- **Hissing/Rattling** - flow of refrigerant, movement of water lines, or from items placed on top of the refrigerator
- **Sizzling/Gurgling** - water dripping on the heater during defrost cycle
- **Popping** - contraction/expansion of inside walls, especially during initial cool-down
- **Water running** - may be heard when ice melts during the defrost cycle and water runs into the drain pan
- **Creaking/Cracking** - occurs as ice is being ejected from the ice maker mold.

The doors will not close completely

- **Door blocked open?** Move food packages away from door.
- **Bin or shelf in the way?** Push bin or shelf back in the correct position.

The doors are difficult to open

WARNING



Explosion Hazard

Use nonflammable cleaner.

Failure to do so can result in death, explosion, or fire.

- **Gaskets dirty or sticky?** Clean gaskets and contact surfaces with mild soap and warm water. Rinse and dry with soft cloth.

The lights do not work

- **Is a light bulb loose in the socket or burned out?** See "Changing the Light Bulbs."
- **Is the dispenser light set to OFF?** On some models, the dispenser light will operate only when a dispenser lever/pad is pressed. If you want the dispenser light to stay on continuously, set the dispenser light to ON. See "Water Dispenser."

Temperature and Moisture

Temperature is too warm

- **New installation?** Allow 24 hours following installation for the refrigerator to cool completely.
- **Door(s) opened often or left open?** Allows warm air to enter refrigerator. Minimize door openings and keep doors fully closed.
- **Large load of food added?** Allow several hours for refrigerator to return to normal temperature.
- **Controls set correctly for the surrounding conditions?** Adjust the controls a setting colder. Check temperature in 24 hours. See "Using the Control(s)."

There is interior moisture buildup

NOTE: Some moisture buildup is normal.

- **Humid room?** Contributes to moisture buildup.
- **Door(s) opened often or left open?** Allows humid air to enter refrigerator. Minimize door openings and keep doors fully closed.

Ice and Water

The ice maker is not producing ice or not enough ice

- **Refrigerator connected to a water supply and the supply shutoff valve turned on?** Connect refrigerator to water supply and turn water shutoff valve fully open.
- **Kink in the water source line?** A kink in the line can reduce water flow. Straighten the water source line.
- **Ice maker turned on?** Make sure wire shutoff arm or switch (depending on model) is in the ON position.
- **New installation?** Wait 24 hours after ice maker installation for ice production to begin. Wait 72 hours for full ice production.
- **Freezer door closed completely?** Firmly close the freezer compartment door. If the freezer compartment door will not close all the way, see "The doors will not close completely," earlier in this section.
- **Large amount of ice recently removed?** Allow 24 hours for ice maker to produce more ice.
- **Ice cube jammed in the ice maker ejector arm?** Remove ice from the ejector arm with a plastic utensil.
- **Water filter installed on the refrigerator?** Remove filter and operate ice maker. If ice volume improves, then the filter may be clogged or incorrectly installed. Replace filter or reinstall it correctly.
- **Reverse osmosis water filtration system connected to your cold water supply?** This can decrease water pressure. See "Water Supply Requirements."

The ice cubes are hollow or small

NOTE: This is an indication of low water pressure.

- **Water shutoff valve not fully open?** Turn the water shutoff valve fully open.
- **Kink in the water source line?** A kink in the line can reduce water flow. Straighten the water source line.
- **Water filter installed on the refrigerator?** Remove filter and operate ice maker. If ice quality improves, then the filter may be clogged or incorrectly installed. Replace filter or reinstall it correctly.
- **Reverse osmosis water filtration system connected to your cold water supply?** This can decrease water pressure. See "Water Supply Requirements."
- **Questions remain regarding water pressure?** Call a licensed, qualified plumber.

Off-taste, odor or gray color in the ice

- **New plumbing connections?** New plumbing connections can cause discolored or off-flavored ice.
- **Ice stored too long?** Discard ice. Wash ice bin. Allow 24 hours for ice maker to make new ice.
- **Odor transfer from food?** Use airtight, moisture proof packaging to store food.
- **Are there minerals (such as sulfur) in the water?** A water filter may need to be installed to remove the minerals.
- **Water filter installed on the refrigerator?** Gray or dark discoloration in ice indicates that the water filtration system needs additional flushing. Flush the water system before using a new water filter. Replace water filter when indicated. See "Water Filtration System."

The water dispenser will not operate properly

- **Refrigerator connected to a water supply and the supply shutoff valve turned on?** Connect refrigerator to water supply and turn water shutoff valve fully open.
- **Kink in the water source line?** Straighten the water source line.
- **New installation?** Flush and fill the water system. See “Water Dispenser.”
- **Is the water pressure at least 35 psi (241 kPa)?** The water pressure to the home determines the flow from the dispenser. See “Water Supply Requirements.”
- **Water filter installed on the refrigerator?** Remove filter and operate dispenser. If water flow increases, the filter may be clogged or incorrectly installed. Replace filter or reinstall it correctly.
- **Refrigerator door closed completely?** Close the door firmly. If it does not close completely, see “The doors will not close completely,” earlier in this section.
- **Recently removed the doors?** Make sure the water dispenser wire/tube assembly has been properly reconnected. See “Refrigerator Doors.”
- **Reverse osmosis water filtration system connected to your cold water supply?** This can decrease water pressure. See “Water Supply Requirements.”

Water is leaking from the dispenser system

NOTE: One or two drops of water after dispensing is normal.

- **Glass not being held under the dispenser long enough?** Hold the glass under the dispenser 2 to 3 seconds after releasing the dispenser lever.
- **New installation?** Flush the water system. See “Water Dispenser.”
- **Recently changed water filter?** Flush the water system. See “Water Dispenser.”
- **Water on the floor near the base grille?** Make sure the water dispenser tube connections are fully tightened. See “Refrigerator Doors.”

Water from the dispenser is warm

NOTE: Water from the dispenser is only chilled to 50°F (10°C).

- **New installation?** Allow 24 hours after installation for the water supply to cool completely.
- **Recently dispensed large amount of water?** Allow 24 hours for water supply to cool completely.
- **Water not been recently dispensed?** The first glass of water may not be cool. Discard the first glass of water.
- **Refrigerator connected to a cold water pipe?** Make sure the refrigerator is connected to a cold water pipe. See “Water Supply Requirements.”

ACCESSORIES

To order accessories, contact the dealer from whom you purchased your refrigerator and ask for the appropriate part number listed below.

Stainless Steel Cleaner and Polish:

Part #4396095

Replacement Air Filter:

Part #W10311524

ASSISTANCE OR SERVICE

Before calling for assistance or service, please check “Troubleshooting.” It may save you the cost of a service call. If you still need help, follow the instructions below.

Contact the dealer from whom you purchased the refrigerator.

If you need replacement parts

To locate factory specified replacement parts in your area, contact the dealer from whom you purchased your refrigerator.

Warranty

Contact the dealer from whom you purchased the refrigerator for warranty information.

Keep this book and your sales slip together for future reference. You must provide proof of purchase or installation date for in-warranty service.

Write down the following information about your appliance to help you obtain assistance or service if you ever need it. You will need to know your complete model number and serial number. You can find this information on the model and serial number label, located on the inside wall of the refrigerator compartment.

Dealer name _____

Serial number _____

Address _____

Phone number _____

Model number _____

Purchase date _____

W10462760B

© 2013.
All rights reserved.

3/13
Printed in Mexico

SÉCURITÉ DU RÉFRIGÉRATEUR

Votre sécurité et celle des autres est très importante.

Nous donnons de nombreux messages de sécurité importants dans ce manuel et sur votre appareil électroménager. Assurez-vous de toujours lire tous les messages de sécurité et de vous y conformer.



Voici le symbole d'alerte de sécurité.

Ce symbole d'alerte de sécurité vous signale les dangers potentiels de décès et de blessures graves.

Tous les messages de sécurité suivront le symbole d'alerte de sécurité et le mot "DANGER" ou "AVERTISSEMENT". Ces mots signifient :

⚠ DANGER

Risque possible de décès ou de blessure grave si vous ne suivez pas immédiatement les instructions.

⚠ AVERTISSEMENT

Risque possible de décès ou de blessure grave si vous ne suivez pas les instructions.

Tous les messages de sécurité vous diront quel est le danger potentiel, comment réduire le risque de blessure et ce qui peut se produire en cas de non-respect des instructions.

IMPORTANTES INSTRUCTIONS DE SÉCURITÉ

AVERTISSEMENT : Pour réduire les risques d'incendie, de choc électrique ou de blessures lors de l'utilisation du réfrigérateur, prendre quelques précautions fondamentales, y compris les suivantes :

- Brancher sur une prise reliée à la terre.
- Ne pas enlever la fiche de liaison à la terre.
- Ne pas utiliser d'adaptateur.
- Ne pas utiliser de câble de rallonge.
- Déconnecter la source de courant électrique avant l'entretien.
- Remplacer pièces et panneaux avant de faire la remise en marche.
- Enlever les portes de votre vieux réfrigérateur.
- Utiliser un produit de nettoyage ininflammable.
- Garder les matières et les vapeurs inflammables, telles que l'essence, loin du réfrigérateur.
- Utiliser au moins deux personnes pour déplacer et installer le réfrigérateur.
- Déconnecter la source de courant électrique avant d'installer la machine à glaçons (sur modèles avec ensemble de machine à glaçons prêt-à-l'emploi uniquement).
- L'installation de la canalisation d'eau et de la machine à glaçons doit être effectuée par un technicien de réparation qualifié.
- Utiliser un verre robuste pour prendre des glaçons (sur certains modèles).
- Cet appareil ne convient pas à une utilisation par des personnes (y compris des enfants) à capacités physiques, sensorielles ou mentales réduites, ou possédant un manque d'expérience et de connaissances, à moins qu'elles ne soient placées sous supervision ou qu'elles aient reçu des instructions concernant l'utilisation de l'appareil par une personne responsable de leur sécurité.
- Les enfants doivent être placés sous surveillance afin de s'assurer qu'ils ne jouent pas avec l'appareil.
- Afin d'éviter tout danger, si le fil électrique est endommagé, il doit être remplacé par le fabricant, son agent de réparation ou toute autre personne qualifiée.

CONSERVEZ CES INSTRUCTIONS

Mise au rebut de votre vieux réfrigérateur

⚠ AVERTISSEMENT

Risque de suffocation

Enlever les portes de votre ancien réfrigérateur.

Le non-respect de cette instruction peut causer un décès ou des lésions cérébrales.

IMPORTANT : Le problème des enfants pouvant se retrouver coincés et suffoquer n'est pas un problème du passé. Les réfrigérateurs jetés ou abandonnés restent dangereux, même s'ils ne restent à l'extérieur que pour "quelques jours seulement". Si vous vous débarrassez de votre ancien réfrigérateur, veuillez suivre les instructions suivantes afin d'éviter les accidents.

Avant de jeter votre vieux réfrigérateur ou congélateur :

- Enlever les portes.
- Laisser les tablettes en place de sorte que les enfants ne puissent pas y pénétrer facilement.

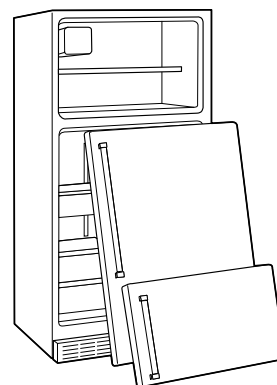

INSTRUCTIONS D'INSTALLATION

Déballage du réfrigérateur

⚠️ AVERTISSEMENT

Risque de poids excessif

Utiliser au moins deux personnes pour déplacer et installer le réfrigérateur.

Le non-respect de cette instruction peut entraîner une blessure au dos ou d'autres blessures.

Dépose des matériaux d'emballage

IMPORTANT : Ne pas enlever l'encart en mousse blanche du retour d'air situé derrière le tableau de commande, au plafond du réfrigérateur. Si l'encart est enlevé, de la glace peut se former en provenance du congélateur et causer la formation de glaçons.

1. À l'aide d'au moins deux personnes, placer le réfrigérateur sur le côté. Retirer les vis fixant la bande de plastique au bas du réfrigérateur. Répéter l'opération pour retirer l'autre bande de plastique.

2. Localiser le pied de stabilisation dans le bac à légumes. Insérer le pied de stabilisation dans le trou inférieur de la roulette sur l'avant (le côté charnière) du réfrigérateur.

REMARQUE : On utilise le pied de stabilisation lors du réglage de l'aplomb du réfrigérateur. Pour régler l'aplomb du réfrigérateur, voir "Ajustement des portes".

3. Enlever tout résidu de ruban adhésif et de colle des surfaces du réfrigérateur avant de le mettre en marche. Frotter une petite quantité de savon liquide à vaisselle sur l'adhésif avec les doigts. Rincer à l'eau tiède et sécher avec un chiffon doux.

REMARQUE : Ne pas utiliser d'instruments coupants, d'alcool à friction, de liquides inflammables ou de nettoyants abrasifs pour enlever le ruban adhésif ou la colle. Ces produits peuvent endommager la surface du réfrigérateur. Pour plus de renseignements, voir "Sécurité du réfrigérateur".

Lors du déplacement de votre réfrigérateur :

Votre réfrigérateur est lourd. Lors du déplacement de votre réfrigérateur pour le nettoyage ou un entretien ou réparation, veiller à recouvrir le plancher avec du carton ou un panneau de fibre dur pour éviter qu'il ne subisse tout dommage. Toujours tirer le réfrigérateur tout droit lors du déplacement. Ne pas incliner le réfrigérateur d'un côté ou de l'autre ni le "faire marcher" en essayant de le déplacer car le sol pourrait être endommagé.

Nettoyage avant utilisation

Après avoir enlevé tous les matériaux d'emballage, nettoyer l'intérieur du réfrigérateur avant de l'utiliser. Voir les instructions de nettoyage dans "Entretien du réfrigérateur".

Informations importantes à propos des tablettes et des couvercles en verre :

Ne pas nettoyer les tablettes ou les couvercles de verre avec de l'eau tiède lorsqu'ils/elles sont froid(e)s. Les tablettes et couvercles peuvent se briser s'ils sont exposés à des changements de températures ou impacts soudains, tels qu'une chute. Le verre trempé est conçu pour se briser en de multiples petits morceaux de la taille de gravillons. Ceci est normal. Les tablettes en verre et les couvercles sont lourds. Employer les deux mains lorsqu'on les retire afin d'éviter de les faire tomber.

Exigences d'emplacement

⚠️ AVERTISSEMENT



Risque d'explosion

Garder les matières et les vapeurs inflammables, telles que l'essence, loin du réfrigérateur.

Le non-respect de ces instructions peut causer un décès, une explosion ou un incendie.

IMPORTANT : Ce réfrigérateur est conçu pour un usage domestique, à l'intérieur uniquement.

Pour obtenir une aération appropriée pour le réfrigérateur, laisser un espace de 1/2" (1,25 cm) de chaque côté et au sommet. Laisser un espace de 1" (2,54 cm) derrière le réfrigérateur. Si le réfrigérateur comporte une machine à glaçons, s'assurer qu'un espace additionnel est prévu à l'arrière pour permettre les raccordements des conduits d'eau. En cas d'installation du réfrigérateur près d'un mur fixe, laisser un minimum de 2" (5,08 cm) du côté de la charnière (certains modèles nécessitent davantage d'espace) pour permettre à la porte de s'ouvrir.

REMARQUE : Ce réfrigérateur est conçu pour être utilisé dans un endroit où la température est comprise entre un minimum de 55°F (13°C) et un maximum de 110°F (43°C). La plage de température ambiante idéale pour une performance optimale est comprise entre 60°F (15°C) et 90°F (32°C). Il est recommandé de ne pas installer le réfrigérateur près d'une source de chaleur, tel un four ou un radiateur.

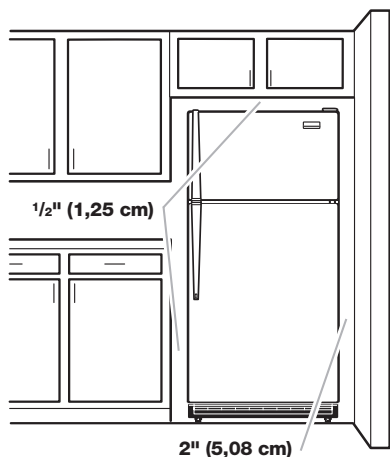

Spécifications électriques

⚠ AVERTISSEMENT



Risque de choc électrique

- Brancher sur une prise reliée à la terre.**
- Ne pas enlever la fiche de liaison à la terre.**
- Ne pas utiliser d'adaptateur.**
- Ne pas utiliser de câble de rallonge.**
- Le non-respect de ces instructions peut causer un décès, un incendie ou un choc électrique.**

Avant de placer le réfrigérateur à son emplacement final, il est important de vous assurer d'avoir la connexion électrique appropriée :

Méthode recommandée de liaison à la terre

Une source d'alimentation électrique de 115 volts, 60 Hz (prise 1), 220 / 240 volts, 50 Hz (prises 2 ou 3), ou 220 volts, 60 Hz (prise 3) CA uniquement, protégée par fusible de 10 ampères et mise à la terre est nécessaire.

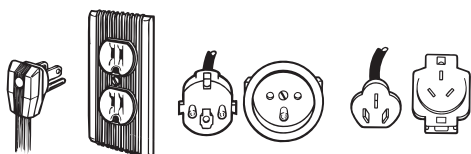

Prise 1

Prise 2

Prise 3

Il est recommandé d'utiliser un circuit distinct pour alimenter le réfrigérateur uniquement. Utiliser une prise murale qui ne peut pas être mise hors circuit à l'aide d'un commutateur ou d'une chaîne à tirage. Ne pas utiliser de cordon de rallonge.

⚠ AVERTISSEMENT



Risque de choc électrique

- Déconnecter la source de courant électrique avant l'entretien.**
- Replacer pièces et panneaux avant de faire la remise en marche.**
- Le non-respect de ces instructions peut causer un décès ou un choc électrique.**

REMARQUE : Avant d'exécuter tout type d'installation, nettoyage ou remplacement d'une ampoule d'éclairage, tourner la commande (commande du thermostat, du réfrigérateur ou du congélateur selon le modèle) à OFF (ARRÊT) et débrancher ensuite le réfrigérateur de la source d'alimentation électrique. Lorsque vous avez terminé, reconnecter le réfrigérateur à la source d'alimentation électrique et mettre de nouveau le réglage (réglage du thermostat, du réfrigérateur ou du congélateur selon le modèle) au réglage désiré.

Arabie saoudite :

Ce nouvel appareil ménager a été spécialement conçu pour satisfaire à toutes les normes et conditions pertinentes en Arabie saoudite.

Certaines annotations dans les instructions d'installation peuvent faire référence aux spécifications électriques dans d'autres pays ; nous attirons donc l'attention de l'utilisateur sur ces remarques.

L'appareil ménager doit être branché dans une prise reliée à terre de 220 volts, 60 Hz, 10-ampères (prise 3), et CA uniquement.

Spécifications de l'alimentation en eau

Rassembler les outils et pièces nécessaires avant d'entreprendre l'installation. Lire et observer les instructions fournies avec chacun des outils de la liste ci-dessous.

OUTILLAGE REQUIS :

- Tournevis à lame plate
- Clés plates ou deux clés à molette de 7/16" et 1/2"
- Tourne-écrou de 1/4"
- Foret de 1/4"
- Perceuse sans fil

REMARQUE : Votre revendeur de réfrigérateurs dispose d'une trousse disponible avec un robinet d'arrêt à étrier de 1/4" (6,35 mm), un raccord et un tube en cuivre. Avant de faire un achat, s'assurer que le robinet d'arrêt à étrier est conforme aux codes locaux de plomberie. Ne pas employer de robinet d'arrêt à étrier de 3/16" (4,76 mm) ou de type à percer - ils réduisent le débit d'eau et s'obstruent plus facilement.

IMPORTANT :

- Toutes les installations doivent être conformes aux exigences des codes locaux de plomberie.
- Utiliser un tube en cuivre et vérifier qu'il n'y a pas de fuites. Installer seulement des tuyaux en cuivre là où les températures resteront au-dessus du point de congélation.

Pression de l'eau

Une alimentation en eau potable froide avec une pression entre 30 et 120 lb / po² (207 et 827 kPa) est nécessaire pour faire fonctionner le distributeur d'eau et la machine à glaçons. Si vous avez des questions au sujet de la pression de votre eau, faire appel à un plombier qualifié agréé.

- Si le réfrigérateur comporte un distributeur d'eau : Une fois l'installation terminée, utiliser le distributeur d'eau pour vérifier que la pression de l'eau est correcte.
 - Avec le filtre à eau retiré, verser l'équivalent d'une (1) tasse d'eau (237 mL). Si l'équivalent d'une (1) tasse d'eau est distribué en 8 secondes ou moins, cela signifie que la pression en eau alimentant le réfrigérateur répond au critère minimal.
 - S'il faut plus de 8 secondes à la machine pour distribuer l'équivalent d'une (1) tasse d'eau, cela signifie que la pression en eau alimentant le réfrigérateur est inférieure au niveau recommandé. Voir "Dépannage" pour plus de suggestions.

Alimentation en eau par osmose inverse

IMPORTANT : La pression de l'alimentation en eau entre le système d'osmose inverse et le robinet d'arrivée d'eau du réfrigérateur doit être comprise entre 30 et 120 lb / po² (207 et 827 kPa).

Si un système de purification de l'eau par osmose inverse est raccordé à votre alimentation en eau froide, la pression de l'eau au système d'osmose inverse doit être d'un minimum de 40 à 60 lb / po² (276 à 414 kPa).

Si la pression de l'eau au système d'osmose inverse est inférieure à 40 à 60 lb / po² (276 à 414 kPa) :

- Vérifier que le filtre à sédiment dans le système à osmose inverse n'est pas obstrué. Remplacer le filtre si nécessaire.
- Laisser le réservoir du système d'osmose inverse se remplir après une utilisation intense.
- Si votre réfrigérateur comporte un filtre à eau, celui-ci peut réduire la pression de l'eau lorsqu'il est utilisé avec un système d'osmose inverse. Enlever le filtre à eau. Voir "Système de filtration de l'eau" dans les instructions d'installation, le guide d'utilisation ou le guide d'utilisation et d'entretien.

Si vous avez des questions au sujet de la pression de votre eau, faire appel à un plombier qualifié agréé.

Raccordement à l'alimentation en eau

Lire toutes les instructions avant de commencer.

IMPORTANT : Si l'on doit mettre en marche le réfrigérateur avant que la canalisation d'eau ne soit connectée, placer la machine à glaçons à OFF (ARRÊT).

Raccordement à la canalisation d'eau

1. Débrancher le réfrigérateur ou déconnecter la source de courant électrique.
2. FERMER le robinet principal d'alimentation en eau. OUVRIER le robinet le plus proche pendant une période suffisante pour purger toute l'eau de la canalisation.
3. Identifier une canalisation d'eau froide verticale de ½" à 1¼" (1,25 cm à 3,18 cm) à proximité du réfrigérateur.

IMPORTANT :

- Vérifier qu'il s'agit d'une canalisation d'eau froide.
 - On peut aussi utiliser une canalisation horizontale ; dans ce cas, on devra percer sur la face supérieure du tuyau et non pas au-dessous. Ceci permet de tenir la perceuse à l'écart de l'eau et d'empêcher les sédiments qu'on trouve normalement dans l'eau de s'accumuler dans le robinet d'arrêt.
4. Déterminer la longueur de tube de cuivre à utiliser. Mesurer depuis le point de connexion (angle inférieur arrière gauche du réfrigérateur) et la canalisation d'eau. Ajouter 7 pi (2,1 m) pour permettre les opérations de nettoyage. Utiliser un tube en cuivre de ¼" (6,35 mm) de diamètre extérieur. Veiller à ce que le tube soit coupé d'équerre aux deux extrémités.

5. À l'aide d'une perceuse électrique sans fil, percer un trou de ¼" (6,35 mm) dans la canalisation d'eau froide choisie.

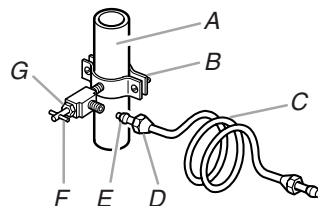

A. Canalisation d'eau froide
B. Bride de tuyau
C. Tube en cuivre
D. Écrou de compression
E. Bague de compression
F. Robinet d'arrêt
G. Écrou de serrage

6. Fixer le robinet d'arrêt sur la canalisation d'eau froide avec la bride de tuyau. Vérifier que l'extrémité du raccord du robinet est bien engagée dans le trou de ¼" (6,35 mm) percé dans la canalisation et que la rondelle d'étanchéité se trouve sous la bride du tuyau. Serrer l'écrou de serrage. Serrer lentement et uniformément les vis fixant la bride de tuyau sur le tuyau afin d'assurer l'étanchéité du joint. Ne pas serrer excessivement car ceci pourrait provoquer l'écrasement du tube en cuivre.
7. Enfiler la bague et l'écrou de compression sur le tube en cuivre tel qu'illustré. Insérer l'extrémité du tube directement dans l'extrémité de sortie, aussi loin que possible. Visser l'écrou de compression sur l'extrémité de sortie du raccord à l'aide d'une clé à molette. Ne pas serrer excessivement.
8. Placer le bout libre du tube dans un contenant ou évier et OUVRIER le robinet principal d'alimentation en eau. Laisser l'eau s'écouler par le tube jusqu'à ce qu'elle soit limpide. FERMER le robinet principal d'alimentation en eau. Lever le tube de cuivre.

Raccordement au réfrigérateur

Style 1

1. Débrancher le réfrigérateur ou déconnecter la source de courant électrique.
2. Raccorder le tube de cuivre au robinet d'arrivée d'eau à l'aide d'un écrou et d'une bague de compression, tel qu'illustré. Serrer l'écrou de compression. Ne pas serrer excessivement.
3. Utiliser la bride du tube à l'arrière du réfrigérateur pour fixer le tube au réfrigérateur tel qu'illustré. Ceci aide à éviter d'endommager le tube lorsque le réfrigérateur est poussé contre le mur.
4. OUVRIER le robinet d'arrêt.
5. Vérifier qu'il n'y a pas de fuites. Serrer tous les raccords (y compris les raccords du robinet) ou les écrous qui présentent des fuites.

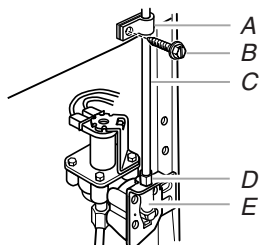

A. Bride de tube
B. Vis de bride de tuyau
C. Tube en cuivre
D. Écrou de compression
E. Orifice d'arrivée d'eau

6. La machine à glaçons comporte un filtre à eau incorporé. Si les caractéristiques de l'eau requièrent un second filtre à eau, installer celui-ci dans la canalisation d'eau de 1/4" (6,35 mm) à l'une ou l'autre des extrémités du tube. Se procurer un filtre à eau auprès de votre revendeur d'appareils ménagers le plus proche.

Style 2

1. Débrancher le réfrigérateur ou déconnecter la source de courant électrique.
2. Retirer et jeter le bouchon en nylon noir du tuyau d'eau gris à l'arrière du réfrigérateur.
3. Si le tuyau gris fourni avec le réfrigérateur n'est pas assez long, il faut utiliser un raccord de 1/4" x 1/4" (6,35 mm x 6,35 mm) pour raccorder le tuyau à la canalisation d'eau du domicile. Enfiler l'écrou fourni sur le raccord à l'extrémité du tube de cuivre.

REMARQUE : Serrer l'écrou manuellement. Ensuite le serrer deux tours de plus avec une clé. Ne pas serrer excessivement.

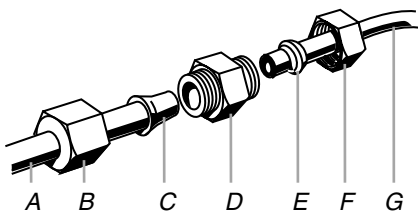

A. Tuyau d'eau du réfrigérateur
B. Écrou (fourni)
C. Renflement
D. Raccord (fourni)
E. Virole (à acheter)
F. Écrou (à acheter)
G. Canalisation du domicile

4. OUVRIER le robinet d'arrêt.
5. Vérifier qu'il n'y a pas de fuites. Si des fuites sont identifiées, resserrer tous les écrous ou connexions concernés (y compris les connexions au niveau du robinet).

Style 3

1. Débrancher le réfrigérateur ou déconnecter la source de courant électrique.
2. Retirer et jeter le bouchon en nylon noir du tuyau d'eau gris à l'arrière du réfrigérateur.
3. Visser l'écrou fourni sur le robinet d'eau tel qu'illustré.

REMARQUE : Serrer l'écrou manuellement. Ensuite le serrer deux tours de plus avec une clé. Ne pas serrer excessivement.

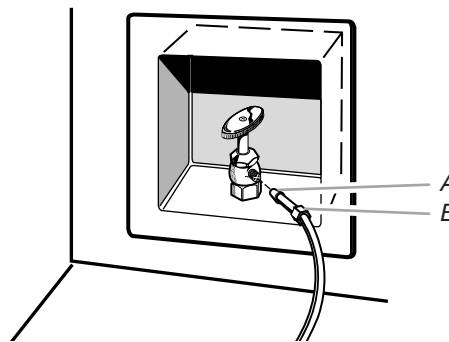

A. Renflement
B. Écrou (fourni)

4. OUVRIER le robinet d'arrêt.
5. Vérifier qu'il n'y a pas de fuites. Si des fuites sont identifiées, resserrer tous les écrous ou connexions concernés (y compris les connexions au niveau du robinet).

Achever l'installation

⚠ AVERTISSEMENT



Risque de choc électrique

Brancher la fiche sur une prise de courant à 3 alvéoles, reliée à la terre.

Ne pas enlever la fiche de liaison à la terre.

Ne pas utiliser d'adaptateur.

Ne pas utiliser de câble de rallonge.

Le non-respect de ces instructions peut causer un décès, un incendie ou un choc électrique.

1. Brancher la fiche sur une prise de courant à 3 alvéoles, reliée à la terre.
2. Rincer le système de distribution d'eau. Voir "Distributeur d'eau".

REMARQUE : Prévoir un délai de 24 heures pour la production du premier lot de glaçons. Jeter les trois premiers lots de glaçons produits. Prévoir un délai de 3 jours pour le remplissage complet du bac à glaçons.

Portes du réfrigérateur

OUTILLAGE REQUIS : Clé à douille à tête hexagonale de $\frac{5}{16}$ " , tournevis Phillips n° 2, tournevis à lame plate, clé plate de $\frac{5}{16}$ " , couteau à mastic plat de 2".

IMPORTANT :

- Avant de commencer, tourner la commande du réfrigérateur à OFF (ARRÊT), débrancher le réfrigérateur ou déconnecter la source de courant électrique. Retirer les aliments et tout balconnet ou compartiment utilitaire des portes du réfrigérateur.
- Selon le modèle, le réfrigérateur peut être équipé de commandes intérieures de **Style 1** et d'un distributeur d'eau ou de commandes extérieures de **Style 2** et d'un distributeur d'eau. Respecter les instructions et les illustrations relatives au modèle utilisé.
- Toutes les illustrations mentionnées dans les instructions suivantes sont incluses plus loin dans cette section après "Étapes finales".

Style 1 - Démontage des portes et charnières

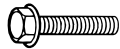

Vis de charnière à tête hexagonale de $\frac{5}{16}$ "

1. Débrancher le réfrigérateur ou déconnecter la source de courant électrique.
2. Ouvrir la porte du réfrigérateur et ôter la grille de la base située à l'avant de la partie inférieure du réfrigérateur. Voir l'illustration de la grille de la base.
3. Fermer la porte du réfrigérateur ; maintenir les deux portes fermées jusqu'au moment où on est prêt à les séparer de la caisse de l'appareil.
REMARQUE : Prévoir un support additionnel des portes pendant le déplacement des charnières. La force d'attraction des aimants des portes ne suffit pas à les maintenir en place.
4. Enlever les pièces de la charnière supérieure tel qu'indiqué à l'illustration de la charnière supérieure. Soulever la porte du congélateur pour la séparer de la caisse.
5. Enlever les pièces de la charnière centrale - voir l'illustration de la charnière centrale. Soulever la porte du réfrigérateur pour la séparer de la caisse.
6. Enlever les pièces de la charnière inférieure - voir l'illustration de la charnière inférieure.
REMARQUE : Pour certains modèles, retirer à la fois la charnière inférieure et le pied de nivellement.

Style 1 - Réinstallation des portes et charnières

REMARQUE : Prévoir un support additionnel des portes pendant la réinstallation des charnières. La force d'attraction des aimants des portes ne suffit pas à les maintenir en place.

1. Replacer les pièces de la charnière inférieure tel qu'illustré. Resserrer les vis. Replacer la porte du réfrigérateur.
REMARQUE : Pour certains modèles, installer à la fois la charnière inférieure et le pied de nivellement.
2. Assembler les pièces de la charnière centrale tel qu'illustré et serrer les vis. Voir l'illustration de la charnière centrale. Réinstaller la porte du congélateur.

3. Assembler les pièces de la charnière supérieure tel qu'illustré. Ne pas complètement serrer les vis.
4. Aligner correctement les portes au niveau du bas de la porte du compartiment de congélation et du sommet de la porte du réfrigérateur. Serrer toutes les vis.

Style 2 - Démontage des portes et charnières

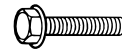

Vis de charnière à tête hexagonale de $\frac{5}{16}$ "

⚠ AVERTISSEMENT



Risque de choc électrique

Déconnecter la source de courant électrique avant d'enlever les portes.

Le non-respect de ces instructions peut causer un décès ou un choc électrique.

1. Débrancher le réfrigérateur ou déconnecter la source de courant électrique.
2. Ouvrir la porte du réfrigérateur et ôter la grille de la base située à l'avant de la partie inférieure du réfrigérateur. Voir l'illustration de la grille de la base.
3. Débrancher le tube du distributeur d'eau situé derrière la grille de la base. Le tube du distributeur passe à travers la porte et doit être débranché pour permettre le retrait de la porte. Voir le schéma Raccord de tube du distributeur d'eau.
 - Appuyer l'anneau externe bleu contre la partie avant des raccords et tirer pour libérer le tuyau du distributeur.
REMARQUE : Maintenir le raccord du tuyau d'eau fixé au tuyau qui passe sous la caisse du réfrigérateur.
4. Déconnecter les fiches de câblage situées dans l'ouverture du bas de la porte. Voir le schéma Raccordement du câblage.
5. Fermer la porte du réfrigérateur ; maintenir les deux portes fermées jusqu'au moment où on est prêt à les séparer de la caisse de l'appareil.
REMARQUE : Prévoir un support additionnel des portes pendant le déplacement des charnières. La force d'attraction des aimants des portes ne suffit pas à les maintenir en place.
6. Enlever les pièces de la charnière supérieure - voir l'illustration de la charnière supérieure. Soulever la porte du congélateur pour la séparer de la caisse.
7. Enlever les pièces de la charnière centrale - voir l'illustration de la charnière centrale. Soulever la porte du réfrigérateur pour la séparer de la caisse.
8. Enlever les pièces de la charnière inférieure - voir l'illustration de la charnière inférieure.
REMARQUE : Pour certains modèles, retirer à la fois la charnière inférieure et le pied de nivellement.

Style 2 - Réinstallation des portes et charnières

REMARQUE : Prévoir un support additionnel des portes pendant la réinstallation des charnières. La force d'attraction des aimants des portes ne suffit pas à les maintenir en place.

1. Replacer les pièces de la charnière inférieure tel qu'illustré. Resserrer les vis. Replacer la porte du réfrigérateur.

REMARQUE : Pour certains modèles, installer à la fois la charnière inférieure et le pied de nivellement.

2. Reconnecter le conduit du distributeur d'eau et le câble.

IMPORTANT : Ne pas emmêler le tube d'eau et les faisceaux de câblage en les reconnectant.

3. Assembler les pièces de la charnière centrale tel qu'illustré et serrer les vis. Voir l'illustration de la charnière centrale. Réinstaller la porte du congélateur.
4. Assembler les pièces de la charnière supérieure tel qu'illustré. Ne pas complètement serrer les vis.
5. Aligner correctement les portes au niveau du bas de la porte du compartiment de congélation et du sommet de la porte du réfrigérateur. Serrer toutes les vis.

Étapes finales (tous les modèles)

1. Inspecter tous les trous. Vérifier que tous les bouchons d'obturation et vis sont en place. Réinstaller le couvercle de la charnière supérieure. Voir l'illustration de la charnière supérieure.
2. Réinstaller la grille de la base. Voir l'illustration de la grille de la base.
3. Brancher le réfrigérateur ou reconnecter la source de courant électrique.
4. Réinitialiser les commandes. Voir "Utilisation des commandes".
5. Réinstaller l'ensemble des pièces amovibles dans les portes et les aliments dans le réfrigérateur.

Retrait et réinstallation des portes

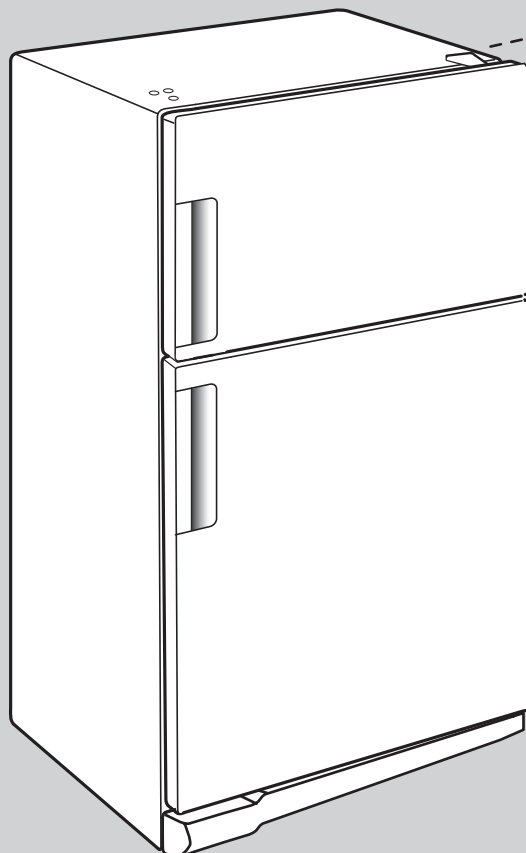

Grille de la base

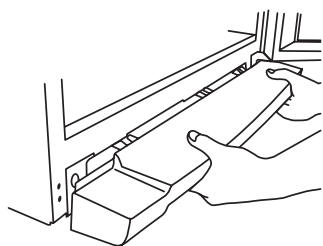

Charnière supérieure

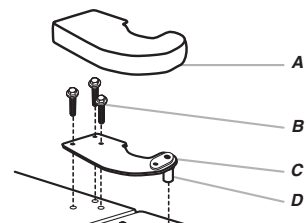

- A. Couvre-charnière supérieur (sur certains modèles)
- B. Vis de charnière à tête hexagonale de $\frac{3}{16}$ "
- C. Charnière supérieure
- D. Axe de charnière

Charnière centrale

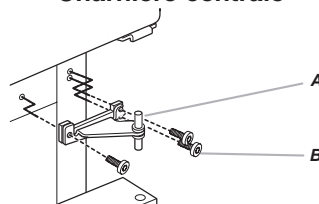

- A. Charnière centrale
- B. Vis de charnière à tête hexagonale de $\frac{3}{16}$ "

Charnière inférieure

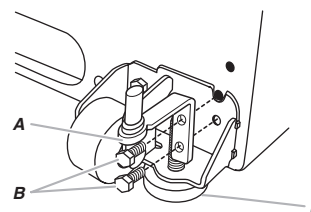

- A. Charnière inférieure
- B. Vis
- C. Pied de nivellement (sur certains modèles)



⚠ AVERTISSEMENT

Risque de choc électrique

Déconnecter la source de courant électrique avant d'enlever les portes.

Le non-respect de ces instructions peut causer un décès ou un choc électrique.

Retrait et réinstallation des portes

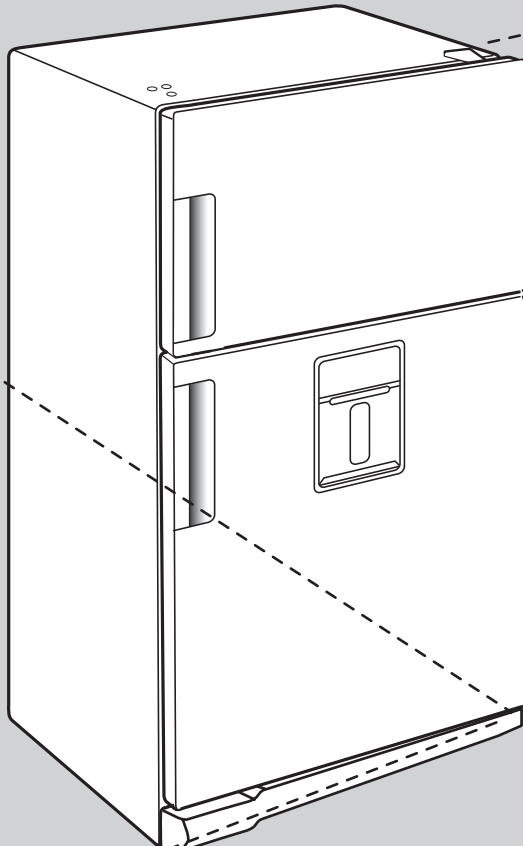

Raccordement du câblage

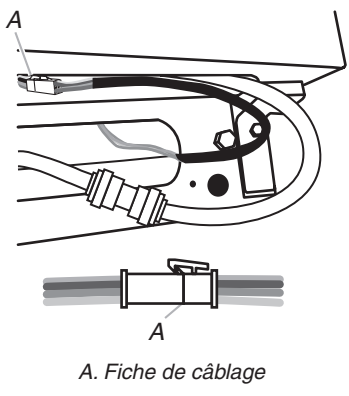

Raccord de tuyau du distributeur d'eau

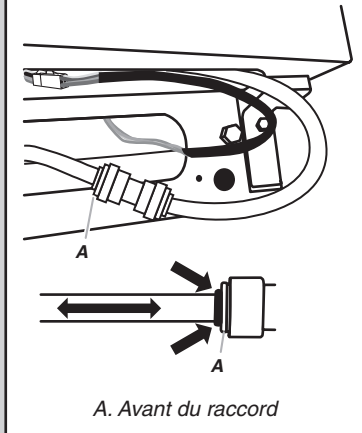

Grille de la base

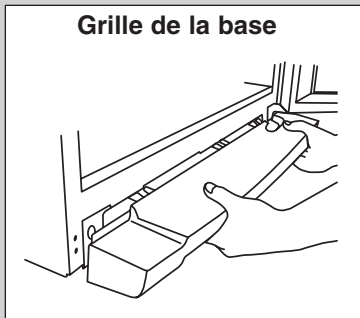

Charnière supérieure

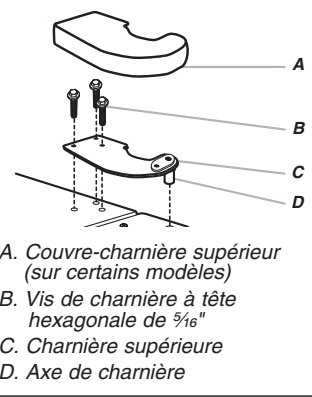

Charnière centrale

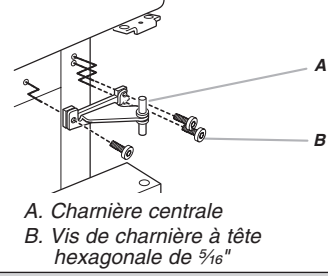

Charnière inférieure

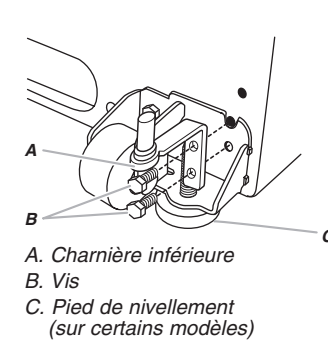

Réglage des portes

IMPORTANT : Afin de rester en conformité avec les directives du American Disabilities Act (ADA), rétracter complètement les roulettes à l'intérieur de la caisse du réfrigérateur pour abaisser le réfrigérateur.

Fermeture de la porte

La grille de la base recouvre les vis de nivellement et les roulettes situées sous la caisse du réfrigérateur. Avant de réaliser les ajustements, retirer la grille de la base et déplacer le réfrigérateur à son emplacement définitif.

1. Retirer la grille de la base. Saisir la grille fermement et la tirer vers soi.
2. Si l'on n'a pas encore installé le pied de stabilisation du côté charnière lors du déballage du réfrigérateur, l'installer maintenant. Voir "Déballage du réfrigérateur".
3. Déplacer le réfrigérateur jusqu'à sa position de service finale.
REMARQUE : Afin que le réfrigérateur puisse rouler plus facilement, soulever les pieds de nivellement ou les pieds de stabilisation en les tournant dans le sens inverse des aiguilles d'une montre. Les roulettes avant toucheront le plancher.
4. S'assurer que les portes ferment facilement. Si vous êtes satisfait de la facilité avec laquelle les portes s'ouvrent et se ferment, omettre les étapes 3 et 4. Si les portes ne ferment pas facilement ou si elles s'ouvrent d'elles-mêmes, ajuster l'inclinaison.

Style 1 - Modèles à porte plate

- Utiliser une clé à douille pour ajuster les vis de nivellement. Tourner la vis de nivellement vers la droite pour soulever ce côté du réfrigérateur ou vers la gauche pour abaisser ce côté. Plusieurs tours des vis de nivellement peuvent être nécessaires pour régler l'inclinaison du réfrigérateur.

REMARQUE : Pour diminuer le poids appliqué aux vis de nivellement et aux roulettes et faciliter ainsi l'ajustement de l'appareil, une personne peut pousser contre le sommet du réfrigérateur.

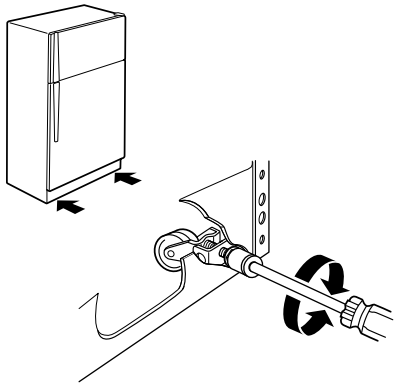

Style 2 - Modèles avec porte contour

- Utiliser une clé plate de 1/4" pour tourner les deux pieds de stabilisation dans le sens des aiguilles d'une montre. Ce réglage soulèvera légèrement l'avant du réfrigérateur et l'inclinera ainsi légèrement sur sa partie arrière. Régler les deux pieds de stabilisation du même nombre de tours.

REMARQUE : Si quelqu'un exerce une pression contre le sommet du réfrigérateur, le poids appliqué aux pieds de stabilisation est allégé, ce qui facilite leur pivotement.

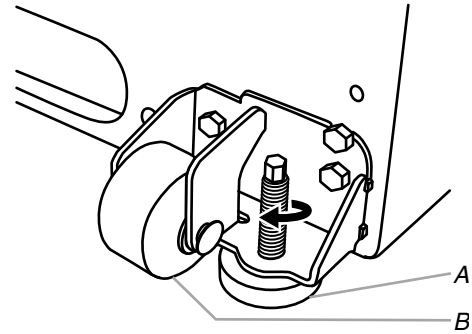

A. Pied de stabilisation
B. Roulette avant

5. Ouvrir à nouveau les deux portes et vérifier que leur fermeture est aussi aisée que désiré. Si ce n'est pas le cas, incliner le réfrigérateur légèrement plus vers l'arrière. Cela peut nécessiter plusieurs tours supplémentaires.

REMARQUE : Pour que le réfrigérateur reste d'aplomb, il faut appliquer le même nombre de tours aux vis de nivellement ou aux pieds de stabilisation (selon le modèle).

6. Réinstaller la grille de la base.

Alignement de la porte

Si l'espace entre les portes semble inégal, on peut l'ajuster en suivant les instructions suivantes :

1. Soulever et enlever le couvercle de la charnière supérieure.
2. Desserrer les vis de la charnière supérieure en utilisant une douille de 5/16" ou une clé à molette.
3. Demander à une personne de tenir la porte en place ou placer un espaceur entre les portes pendant que l'on serre les vis de la charnière supérieure.
4. Réinstaller le couvercle de la charnière supérieure.

Installation du filtre à air (sur certains modèles)

Sur certains modèles, le sachet d'accessoires du réfrigérateur comprend un filtre à air qui doit être installé avant d'utiliser le réfrigérateur. Sur certains modèles, le filtre à air est préinstallé à l'usine.

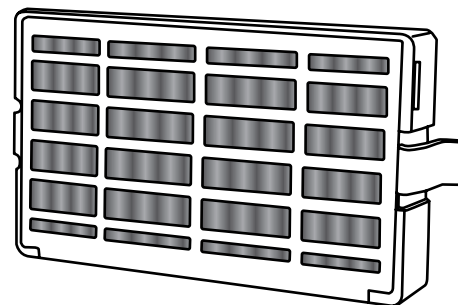

Ce filtre à air réduit l'accumulation d'odeurs. Ceci aide à maintenir un environnement plus propre à l'intérieur du réfrigérateur.

Installation du filtre à air (sur certains modèles)

Le filtre doit être installé derrière la porte à aérations, située (selon le modèle) le long de la paroi intérieure gauche ou arrière, à proximité du sommet du compartiment de réfrigération.

1. Retirer le filtre à air de son emballage.
2. Ouvrir la porte à aérations en la soulevant.
3. Emboîter le filtre pour le mettre en place.

Témoin lumineux de l'état du filtre à air (sur certains modèles)

Style 1 - Installation du témoin de statut de filtre à air manuel

Le filtre comporte un témoin de statut qui doit être activé et installé en même temps que le filtre à air.

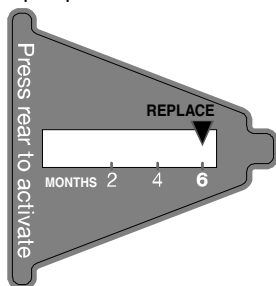

1. Placer le témoin orienté vers le bas sur une surface ferme et plane.
2. Appliquer une pression sur la bulle située à l'arrière du témoin jusqu'à ce que la bulle éclate – ceci active le témoin.
3. Ouvrir la porte du filtre à air à aérations en la soulevant. Sur certains modèles, l'arrière de la porte comporte des encoches.

Modèles avec encoches :

- Faire glisser le témoin vers le bas, dans les encoches, en l'orientant vers l'extérieur.

REMARQUE : Le témoin ne glissera pas facilement dans les encoches si la bulle arrière n'a pas éclaté.

- Fermer la porte du filtre à air et vérifier que le témoin est visible à travers le trou rectangulaire de la porte.

Modèles sans encoches :

- Conserver le témoin dans un endroit visible dont l'utilisateur se souviendra facilement - soit à l'intérieur du réfrigérateur, soit dans un autre endroit de la cuisine ou du domicile.

Style 2 - Statut du filtre à air sur l'affichage du tableau de commande électronique

Le tableau de commande affiche le statut du filtre à air.

- GOOD (BON) - La DEL du filtre à air ne s'allume pas.
- REPLACE (REMPLENER) - Le témoin lumineux DEL du filtre à air reste allumé lorsque l'on ouvre la porte du réfrigérateur.
- EXPIRED (PÉRIMÉ) - Le témoin lumineux DEL du filtre à air reste allumé et clignote lorsqu'on ouvre la porte du réfrigérateur.

Après avoir remplacé le filtre à air, appuyer sur FILTERS RESET (RÉINITIALISATION DES FILTRES) pendant 3 secondes. Les icônes du filtre s'éteindront. Voir "Utilisation de la / des commande(s)".

REMARQUE : Quel que soit le statut du filtre, appuyer sur FILTERS RESET (RÉINITIALISATION DES FILTRES) pendant 3 secondes pour réinitialiser le statut du filtre à air et le ramener à "bon" - la DEL du filtre à air s'éteindra ensuite.

Remplacement du filtre à air

Le filtre à air jetable doit être remplacé tous les 6 mois ou lorsque l'icône de la DEL du témoin du filtre à air s'allume et commence à clignoter lorsqu'on ouvre la porte du réfrigérateur.

Pour commander un filtre à air de rechange, contactez-nous à l'aide des renseignements pour aide / dépannage qui suivent la garantie.

1. Retirer l'ancien filtre à air en serrant les onglets latéraux.
2. Retirer l'ancien témoin.
3. Installer le filtre à air neuf et réinitialiser le témoin à l'aide des instructions des sections précédentes.

UTILISATION DU RÉFRIGÉRATEUR

Utilisation des commandes

Selon le modèle, le tableau de commande se trouve soit au sommet du compartiment de réfrigération, soit sur l'affichage du distributeur. Suivre les instructions relatives au modèle utilisé.

IMPORTANT :

- Attendre 24 heures pour que le réfrigérateur refroidisse complètement avant d'y placer des aliments. Si on ajoute des aliments avant que le réfrigérateur ne soit complètement refroidi, les aliments risquent de s'abîmer.

REMARQUE : Le fait d'ajuster les commandes de température du réfrigérateur et du congélateur à un réglage plus froid que le réglage recommandé ne refroidira pas les compartiments plus rapidement.

- Le réglage recommandé doit être correct pour une utilisation domestique normale du réfrigérateur. Les réglages sont faits correctement lorsque le lait ou le jus sont aussi froids que vous l'aimez et lorsque la crème glacée est ferme.
- Si la température est trop tiède ou trop froide dans le réfrigérateur ou le congélateur, vérifier d'abord les événements pour s'assurer qu'ils ne sont pas bloqués, avant de régler les commandes.

Modèles avec distributeur intérieur

Le tableau de commande se trouve dans la partie supérieure avant du compartiment de réfrigération.

Pour votre commodité, la commande de température est pré-réglée à l'usine. Lors de l'installation initiale du réfrigérateur, s'assurer que la commande est encore pré-réglée au point de réglage recommandé tel qu'illustré.

Réglage recommandé "3e flocon de neige"

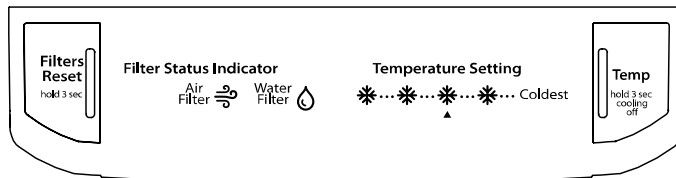

Ajustement des commandes

Pour ajuster la température du compartiment de réfrigération ou de congélation, utiliser les réglages indiqués dans le tableau suivant comme guide.

- Appuyer sur le bouton TEMP pour afficher le nombre de flocons de neige souhaité (entre 1 flocon de neige pour le réglage le moins froid et tous les flocons à la fois pour le réglage le plus froid).

REMARQUE : Ne pas ajuster les commandes de plus d'un réglage à la fois, sauf lors de la mise en marche du réfrigérateur. Attendre 24 heures entre les réglages pour que la température puisse se stabiliser.

CONDITION / RAISON :	AJUSTEMENT :
RÉFRIGÉRATEUR trop tiède	Commande du RÉFRIGÉRATEUR à un cran plus élevé
CONGÉLATEUR trop tiède / trop peu de glaçons	Commande du CONGÉLATEUR à un cran plus élevé
RÉFRIGÉRATEUR trop froid	Commande du RÉFRIGÉRATEUR à un cran inférieur
CONGÉLATEUR trop froid	Commande du CONGÉLATEUR à un cran inférieur

Refroidissement Marche / Arrêt

- Appuyer sur TEMP pendant 3 secondes pour désactiver le refroidissement. Pour réactiver le refroidissement, appuyer de nouveau sur le bouton TEMP pendant 3 secondes.

REMARQUE : Aucun compartiment ne se refroidira lorsque la commande est réglée à OFF (ARRÊT).

Caractéristiques supplémentaires

Filters Reset (réinitialisation des filtres) (sur certains modèles)

La commande Filters Reset permet de réinitialiser la caractéristique de suivi du statut du filtre chaque fois que l'on change le filtre à air ou le filtre à eau.

- Appuyer sur FILTERS RESET pendant 3 secondes. Les icônes du filtre s'éteindront. Voir "Installation du filtre à air" et "Système de filtration de l'eau".

Modèles avec distributeur extérieur

Le tableau de commande se trouve au-dessus du distributeur extérieur.

IMPORTANT : L'écran d'affichage sur le tableau de commande du distributeur s'éteint automatiquement et entre au mode "veille" lorsque les boutons de commande et les leviers de distribution n'ont pas été utilisés pendant au moins 2 minutes. Le fait d'appuyer une fois sur un bouton de commande alors que l'appareil est au mode "veille" réactive uniquement l'écran d'affichage, sans modifier les réglages. Après réactivation, n'importe quel réglage peut alors être modifié. Si aucune modification n'est apportée dans les 2 minutes qui suivent, l'affichage passe de nouveau au mode "veille".

- Appuyer sur n'importe quel bouton de commande sur le tableau de distribution pour activer l'écran d'affichage.

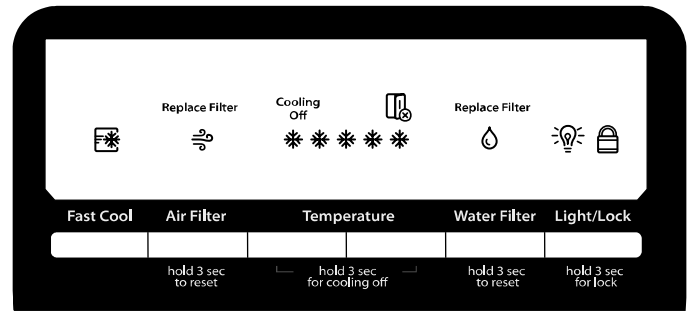

Ajustement des commandes

Pour votre commodité, la commande de température est préréglée à l'usine. Lors de l'installation initiale du réfrigérateur, s'assurer que la commande est toujours réglée au réglage de température recommandé (3 flocons de neige) tel qu'illustré.

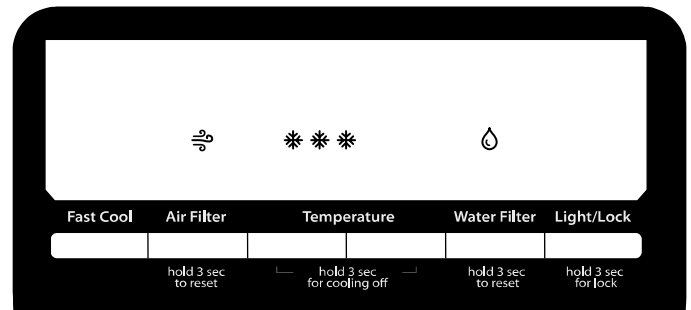

Pour ajuster la température du compartiment de réfrigération ou de congélation, utiliser les réglages indiqués dans le tableau suivant comme guide.

- Attendre au moins 24 heures entre chaque ajustement. Vérifier à nouveau les températures avant de procéder à d'autres ajustements. La gamme de température de la commande unique va de 1 flocon de neige (réglage le moins froid) à 5 flocons de neige (réglage le plus froid). Pour ajuster les points de réglage de température, utiliser le tableau suivant comme guide.

CONDITION :	AJUSTEMENT DE LA TEMPÉRATURE :
RÉFRIGÉRATEUR ou CONGÉLATEUR trop froid	Appuyer sur le bouton TEMPERATURE (TEMPÉRATURE) de gauche pour augmenter la température d'un cran (2 flocons de neige)
RÉFRIGÉRATEUR ou CONGÉLATEUR trop chaud	Appuyer sur le bouton TEMPERATURE (TEMPÉRATURE) de droite pour baisser la température d'un cran (4 flocons de neige)

Mise en marche / arrêt du refroidissement

Ni le réfrigérateur, ni le congélateur ne refroidiront lorsque le refroidissement est désactivé.

- Pour désactiver le refroidissement, appuyer simultanément sur les deux boutons TEMPERATURE (TEMPÉRATURE) pendant 3 secondes. Lorsque le refroidissement est désactivé, "Cooling Off" (refroidissement désactivé) apparaît sur l'écran d'affichage.

- Pour réactiver le refroidissement, appuyer simultanément sur les deux boutons TEMPERATURE (TEMPÉRATURE) pendant 3 secondes. Lorsque le refroidissement est activé, "Cooling Off" (refroidissement désactivé) disparaît de l'écran d'affichage.

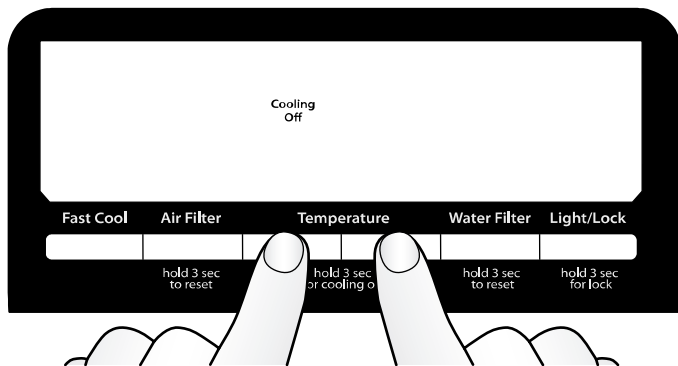

Caractéristiques supplémentaires

Alarme de porte ouverte

- L'icône de porte ouverte s'allume chaque fois que l'on ouvre une porte.



- Si l'on ouvre une porte pendant 5 minutes et que le refroidissement est activé, un signal d'alerte retentit trois fois et l'icône de porte ouverte clignote sept fois. Cette séquence se répète toutes les 2 minutes jusqu'à ce que toutes les portes soient bien fermées. Cette fonction se réinitialise et se réactive ensuite si l'une des portes est de nouveau laissée ouverte pendant 5 minutes.

REMARQUES :

- Pour que l'alarme sonore cesse de retentir tout en gardant les portes ouvertes, comme lors du nettoyage de l'intérieur du réfrigérateur, appuyer sur n'importe quel bouton sur le tableau de commande. Le son de l'alarme est temporairement supprimé, mais l'icône de porte ouverte reste affichée sur le tableau de commande du distributeur.
- Les deux portes doivent être complètement fermées pour que l'icône de porte ouverte s'éteigne.

Fast Cool (refroidissement rapide)

La caractéristique Fast Cool est utile lors de périodes d'utilisation intense du réfrigérateur, de l'addition d'un grand nombre d'aliments ou de l'élévation temporaire de la température de la pièce.

- Appuyer sur la touche FAST COOL (REFROIDISSEMENT RAPIDE) pour régler le congélateur et le réfrigérateur aux réglages de température les plus bas. Appuyer de nouveau sur FAST COOL pour retourner au point de réglage de température sélectionné.

REMARQUES :

- L'icône de Fast Cool s'allume lorsque le réfrigérateur est au mode Fast Cool.
- La caractéristique Fast Cool s'éteint automatiquement au bout de 24 heures.



Témoin lumineux et réinitialisation du filtre à eau

La commande de réinitialisation du filtre permet de réinitialiser la fonction de suivi du statut du filtre à eau chaque fois que l'on change ce filtre. Voir "Système de filtration de l'eau".

- Appuyer sur WATER FILTER (FILTRE À EAU) pendant 3 secondes pour réinitialiser le statut du filtre à eau et le ramener à Good (bon). La DEL du filtre à eau vire alors au bleu.

Témoin lumineux et réinitialisation du filtre à air

La commande de réinitialisation du filtre permet de réinitialiser la fonction de suivi du statut du filtre à air chaque fois que l'on change le filtre à air. Voir "Installation du filtre à air".

- Appuyer sur AIR FILTER (FILTRE À AIR) pendant 3 secondes pour réinitialiser le statut du filtre à air et le ramener à Good (bon). La DEL du filtre à air vire alors au bleu.

Distributeur d'eau

IMPORTANT : Après avoir raccordé le réfrigérateur à une source d'alimentation en eau ou remplacé le filtre à eau, vidanger le circuit d'eau. Utiliser un récipient robuste pour appuyer sur le levier du distributeur d'eau pendant 5 secondes, puis le relâcher pendant 5 secondes. Répéter l'opération jusqu'à ce que l'eau commence à couler. Une fois que l'eau commence à couler, continuer d'appuyer puis de relâcher le levier du distributeur (appui pendant 5 secondes, relâchement pendant 5 secondes) jusqu'à ce qu'un total de 3 gal. (12 L) soit distribué. Ceci évacue l'air du filtre et du système de distribution d'eau et rend le filtre à eau opérationnel. Une vidange supplémentaire peut être nécessaire dans certains domiciles. Pendant l'évacuation de l'air du système, de l'eau peut gicler du distributeur.

REMARQUES :

- Attendre 24 heures pour que le réfrigérateur refroidisse et refroidisse l'eau.
- Distribuer au moins 1 pte (1 L) d'eau chaque semaine pour maintenir un approvisionnement en eau fraîche.
- Prévoir un délai de 24 heures pour la production du premier lot de glaçons. Jeter les trois premiers lots de glaçons produits.

Style 1 – Modèles avec distributeur intérieur

IMPORTANT : Après 5 minutes de distribution continue, le distributeur cesse de distribuer de l'eau afin d'éviter une inondation. Pour poursuivre la distribution, réappuyer sur la plaque de distribution.

Distribution d'eau :

1. Placer un récipient sous le bec du distributeur tout en appuyant sur la plaque de distribution.
2. Relâcher la plaque de distribution pour arrêter la distribution.

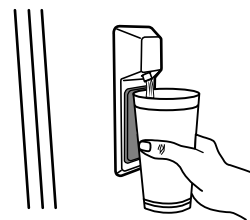

Style 2 – Modèles avec distributeur extérieur

IMPORTANT :

- Le système de distribution ne fonctionne pas lorsque la porte du réfrigérateur est ouverte.
- L'écran d'affichage sur le tableau de commande du distributeur s'éteint automatiquement et entre au mode "veille" lorsque les boutons de commande et les leviers de distribution n'ont pas été utilisés pendant au moins 2 minutes. Le fait d'appuyer une fois sur un bouton de commande alors que l'appareil est au mode "veille" réactive uniquement l'écran d'affichage, sans modifier les réglages. Après réactivation, n'importe quel réglage peut alors être modifié. Si aucune modification n'est apportée dans les 2 minutes qui suivent, l'affichage passe de nouveau au mode "veille".

Distribution d'eau :

1. Appuyer un verre résistant contre le levier de distribution d'eau.
2. Retirer le verre pour arrêter la distribution.

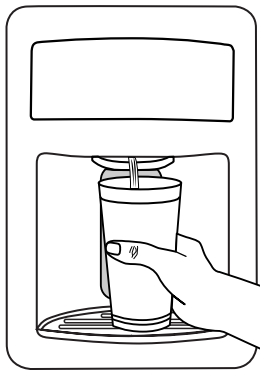

Lumière du distributeur

Lorsqu'on utilise le distributeur, l'éclairage s'allume automatiquement. Si l'on souhaite que la lumière reste allumée en permanence, on peut l'allumer. Le témoin lumineux DEL s'allume quand on allume la lumière.



ON (MARCHE)

MARCHE : Appuyer rapidement sur LIGHT / LOCK (ÉCLAIRAGE / VERROUILLAGE) pour allumer la lampe du distributeur.

ARRÊT : Appuyer rapidement sur LIGHT / LOCK (ÉCLAIRAGE / VERROUILLAGE) pour éteindre la lampe du distributeur.

REMARQUES :

- Si l'on appuie involontairement sur le bouton LIGHT / LOCK (ÉCLAIRAGE / VERROUILLAGE) pendant au moins 3 secondes, cela verrouille le distributeur d'eau. Dans ce cas, appuyer de nouveau sur LIGHT / LOCK (ÉCLAIRAGE / VERROUILLAGE) pendant 3 secondes pour déverrouiller le distributeur d'eau.
- Les lampes du distributeur sont des DEL qui ne peuvent pas être remplacées. Si l'éclairage du distributeur ne semble pas fonctionner, voir "Dépannage" pour plus d'information.

Dispositif de verrouillage du distributeur

Le distributeur peut être arrêté pour un nettoyage facile ou pour éviter la distribution involontaire par de jeunes enfants ou des animaux de compagnie.

REMARQUE : La fonction de verrouillage n'interrompt pas l'alimentation électrique au réfrigérateur, à la machine à glaçons ou à la lampe du distributeur. Elle sert simplement à désactiver les commandes et leviers du distributeur. Pour éteindre la machine à glaçons, voir "Machine à glaçons et bac d'entreposage".

- Appuyer sur LIGHT / LOCK (ÉCLAIRAGE / VERROUILLAGE) pendant 3 secondes pour verrouiller le distributeur.
- Appuyer de nouveau sur LIGHT / LOCK (ÉCLAIRAGE / VERROUILLAGE) pendant 3 secondes pour déverrouiller le distributeur.

Le témoin lumineux DEL de verrouillage s'allume quand le distributeur est verrouillé.



Systeme de filtration de l'eau

Ne pas utiliser ce produit pour le filtrage d'une eau microbiologiquement polluée ou de qualité inconnue en l'absence d'un dispositif de désinfection adéquat avant ou après le système. Les systèmes certifiés pour la réduction des kystes peuvent être utilisés pour une eau désinfectée susceptible de contenir des kystes filtrables.

Témoin lumineux de l'état du filtre à eau

Le témoin lumineux de l'état du filtre à eau vous aidera à savoir quand changer le filtre à eau. Suivre les instructions relatives au modèle utilisé.

Modèles avec distributeur intérieur

- Lorsqu'il est temps de commander un filtre à eau de rechange, l'icône DEL du filtre à eau s'allume chaque fois que l'on ouvre la porte du réfrigérateur.
- Lorsqu'il est temps de remplacer le filtre à eau, l'icône DEL du filtre à eau s'allume et clignote chaque fois que l'on ouvre la porte du réfrigérateur.

Si le débit d'eau au distributeur d'eau ou à la machine à glaçons diminue de façon marquée, remplacer le filtre plus tôt. Le filtre doit être remplacé au moins tous les 6 mois selon la qualité de l'eau et la fréquence d'utilisation.

Après avoir changé le filtre à eau, réinitialiser le statut du témoin. Appuyer sur le bouton FILTERS RESET (RÉINITIALISATION DES FILTRES) pendant 3 secondes. Une fois le système réinitialisé, l'icône DEL du filtre à eau s'éteint.

Modèles avec distributeur extérieur

Le statut du filtre à eau est fonction du nombre de jours écoulés depuis que la caractéristique de suivi du filtre à eau a été réinitialisée pour la dernière fois.

- Lorsque le statut du filtre à eau est bon (entre 0 et 167 jours environ), la DEL bleue du filtre à eau s'allume.
- Lorsqu'il est temps de commander un filtre à eau de rechange (entre 168 et 181 jours environ), la DEL jaune du filtre à eau s'allume.
- Lorsqu'il est temps de changer le filtre à eau (entre 182 et 195 jours environ), la DEL rouge du filtre à eau s'allume et les mots "Replace Filter" (changer filtre) apparaissent.

- Lorsque le statut du filtre à eau est expiré, la DEL rouge du filtre à eau s'allume et les mots "Replace Filter" (changer filtre) apparaissent et clignotent en permanence.

Si le débit d'eau au distributeur d'eau ou à la machine à glaçons diminue de façon marquée, remplacer le filtre plus tôt. Le filtre doit être remplacé au moins tous les 6 mois selon la qualité de l'eau et la fréquence d'utilisation.

Après avoir changé le filtre à eau, réinitialiser le statut du témoin. Appuyer sur le bouton WATER FILTER (FILTRE À EAU) pendant 3 secondes. Lorsque l'on réinitialise le système, le statut du filtre à eau revient à Good (bon) (0 jours) et la DEL du filtre à eau s'allume en bleu.

Remplacement du filtre à eau

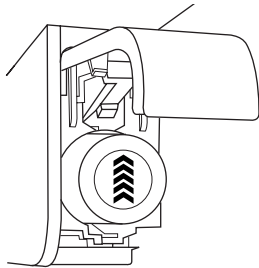

1. Repérer le filtre à eau situé dans le coin supérieur droit du compartiment de réfrigération.
2. Ouvrir la porte du couvercle du filtre en la soulevant. Le filtre doit être dégagé puis éjecté lorsqu'on ouvre la porte.
3. Une fois la porte complètement ouverte, retirer le filtre en le tirant en ligne droite.

REMARQUE : Il y aura peut-être de l'eau dans le filtre. Il est possible qu'il y ait un déversement. Utiliser une serviette pour essuyer tout renversement.

4. Retirer le filtre neuf de son emballage, puis retirer les protections des anneaux d'étanchéité. S'assurer que les anneaux d'étanchéité sont toujours en place une fois que les couvercles sont retirés.
5. Avec la flèche orientée vers le haut, aligner le filtre neuf avec le logement du filtre et le faire glisser pour le mettre en place. La porte du couvercle du filtre entame un mouvement automatique de fermeture à mesure que l'on insère le filtre neuf.
6. Fermer complètement le couvercle du filtre pour emboîter le filtre et le mettre en place. Il faudra peut-être appuyer fortement.
7. Rincer le système de distribution d'eau. Voir "Distributeurs d'eau et de glaçons".

Machine à glaçons

IMPORTANT : Afin d'éviter une faible production de glaçons ou des glaçons de mauvaise qualité, vidanger le circuit d'eau avant de mettre en marche la machine à glaçons. Voir "Distributeur d'eau".

- Prévoir un délai de 24 heures pour la production du premier lot de glaçons. Jeter les trois premiers lots de glaçons produits. Après l'installation, attendre 2 à 3 jours que le bac d'entreposage se remplisse complètement.

- La qualité des glaçons dépend de la qualité de l'eau fournie à la machine à glaçons. Éviter de brancher la machine à glaçons à un approvisionnement d'eau adoucie. Les produits chimiques adoucisseurs d'eau (tels que le sel) peuvent endommager certaines pièces de la machine à glaçons et entraîner une mauvaise qualité de glaçons. Si une alimentation d'eau adoucie ne peut être évitée, s'assurer que l'adoucisseur d'eau fonctionne bien et qu'il est bien entretenu.
- Si des glaçons sont agglomérés dans le bac d'entreposage, les briser à l'aide d'un ustensile en plastique et les jeter. Ne pas utiliser d'objet pointu pour briser la glace. Ceci peut endommager le bac à glaçons et le mécanisme du distributeur.
- Ne pas garder quoi que ce soit sur le dessus ou à l'intérieur de la machine à glaçons ou du bac d'entreposage.

Mise en marche / arrêt de la machine à glaçons

Pour mettre la machine à glaçons en MARCHÉ, il suffit d'abaisser le bras de commande d'arrêt métallique.

Pour éteindre manuellement la machine à glaçons, soulever le bras de commande d'arrêt métallique à la position OFF (ARRÊT / position haute) et attendre l'émission d'un clic.

REMARQUE : La machine à glaçons comporte un système d'arrêt automatique. Au fur et à mesure de la production de glace, les glaçons remplissent le bac d'entreposage de glaçons. Les glaçons soulèvent le bras de commande d'arrêt métallique à la position OFF (élevée). Ne pas forcer le bras de commande d'arrêt métallique vers le haut ou vers le bas.

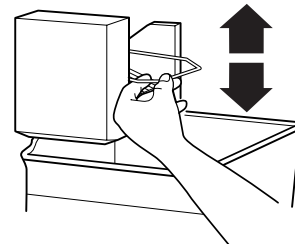

Taux de production des glaçons

- Dans des conditions d'utilisation normales, la machine à glaçons devrait produire environ 8 à 12 lots de glaçons par jour.
- Pour augmenter la production de glaçons, diminuer la température du congélateur et du réfrigérateur. Voir "Utilisation de la / des commande(s)". Attendre 24 heures entre les ajustements.

Bac à glaçons

1. Éteindre la machine à glaçons avant de retirer le bac d'entreposage pour servir des glaçons ou pour nettoyer le bac.
2. Nettoyer le bac à glaçons au savon doux et à l'eau tiède.
3. Insérer le bac à glaçons sous la machine à glaçons et le pousser aussi loin que possible.
4. Abaisser le levier de commande de la machine à glaçons et le placer en position « on » (marche).

CARACTÉRISTIQUES DU RÉFRIGÉRATEUR

Votre modèle peut comporter toutes les caractéristiques suivantes ou seulement certaines d'entre elles.

Informations importantes à propos des tablettes et des couvercles en verre :

Ne pas nettoyer les tablettes ou les couvercles de verre avec de l'eau tiède lorsqu'ils/elles sont froid(e)s. Les tablettes et couvercles peuvent se briser s'ils sont exposés à des changements de températures ou impacts soudains, tels qu'une chute. Le verre trempé est conçu pour se briser en de multiples petits morceaux de la taille de gravillons. Ceci est normal. Les tablettes en verre et les couvercles sont lourds. Employer les deux mains lorsqu'on les retire afin d'éviter de les faire tomber.

Tablettes du réfrigérateur (Tablettes en verre sur certains modèles)

Les tablettes de réfrigérateur sont réglables pour s'adapter aux besoins de rangement de l'utilisateur.

Afin de pouvoir trouver plus facilement l'article que l'on cherche, on peut remiser ensemble des aliments semblables dans le réfrigérateur et régler les tablettes pour les adapter aux différentes tailles d'articles. Ceci réduira également la durée d'ouverture de la porte du réfrigérateur et permettra d'économiser de l'énergie.

Tablettes ordinaires et tablettes en verre (sur certains modèles)

Pour enlever et réinstaller une tablette :

1. Retirer les articles de la tablette.
2. Retirer la tablette en la faisant glisser tout droit jusqu'à la butée.
3. Selon le modèle, soulever l'arrière ou l'avant de la tablette et la retirer au-delà de la butée. Retirer complètement la tablette en la faisant glisser entièrement hors des supports.
4. Réinstaller la tablette en la réinsérant de nouveau dans la rainure de la paroi de la caisse.
5. Guider l'avant de la tablette dans la rainure de tablette. Veiller à insérer complètement la tablette.

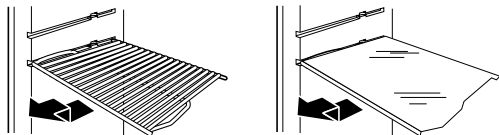

Tablette encastrable (sur certains modèles)

Pour enlever et réinstaller une tablette :

1. Pour retirer la tablette en entier, soulever l'avant de la tablette et la dégager en la faisant glisser vers soi.
2. Pour retirer la première moitié antérieure de la tablette, maintenir l'avant de la tablette d'une main et appuyer sur le centre de la tablette. Appuyer ensuite sur la tablette puis la pousser vers l'avant afin qu'elle coulisse sous sa moitié arrière.

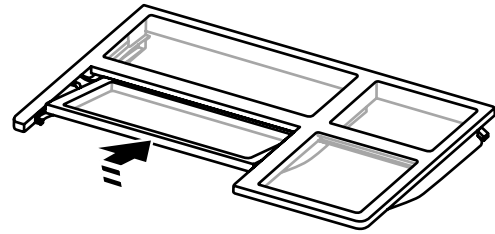

3. Réinstaller la tablette toute entière en la guidant dans le cadre de la porte et en la poussant vers l'intérieur au-delà de la butée. Incliner l'avant de la tablette vers le haut jusqu'à ce qu'elle dépasse la butée et l'insérer.

Tiroir à viande (sur certains modèles)

Pour retirer et réinstaller le bac à viande :

1. Retirer le bac à viande en faisant glisser le tiroir vers l'extérieur jusqu'à la butée.
2. Soulever l'avant du bac à viande d'une main tout en soutenant la partie inférieure du bac de l'autre main. Faire glisser le bac complètement vers l'extérieur.
3. Réinstaller le tiroir en le réinsérant complètement au-delà de la butée.

Couvercle du bac à viande (sur certains modèles)

Pour retirer et réinstaller le couvercle du bac à viande :

1. Retirer le tiroir à viande.
2. Repousser le couvercle vers l'arrière pour libérer les pattes de fixation arrière de la tablette. Soulever l'avant du couvercle et le tirer vers l'avant.
3. Réinstaller le couvercle du bac à viande en plaçant les encoches et les attaches du couvercle sur les croisillons centraux et arrière de la tablette.
4. Remettre le couvercle en place en l'abaissant et tirer le couvercle vers l'avant pour fixer les pattes de fixation arrière sur la tablette.
5. Réinstaller le tiroir à viande.

REMARQUE : Sur certains modèles, le bac à viande peut être déplacé latéralement sur la tablette pour pouvoir en changer facilement la position.

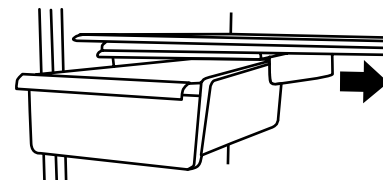

Guide d'entreposage des viandes

Garder la plus grande partie des viandes dans leur emballage d'origine pourvu qu'il soit hermétique et à l'épreuve de l'humidité. Ré-emballer si nécessaire. Voir le tableau suivant pour les durées d'entreposage. Lorsque la viande doit être entreposée plus longtemps que les durées indiquées, congeler la viande.

Poisson frais ou crustacés à consommer le jour même de l'achat

Poulet, bœuf haché, abats comestibles (foie) 1 à 2 jours

Charcuteries, steaks / rôtis 3 à 5 jours

Viandes salaisonées 7 à 10 jours

Restes - Couvrir les restes avec une pellicule en plastique ou du papier d'aluminium ou utiliser des contenants en plastique avec couvercles hermétiques.

Bac à légumes (sur certains modèles)

Tiroirs / bacs à légumes

Retrait et réinstallation du bac à légumes :

1. Extraire le bac à légumes en le faisant glisser vers l'extérieur jusqu'à la butée. Soulever le devant et faire glisser le bac vers l'extérieur pour le retirer complètement.
2. Réinstaller le bac en le faisant glisser complètement à sa position au-delà de la butée.

Couvercle du bac à légumes

Style 1 – Couverture en plastique

Dépose et réinstallation du couvercle du bac à légumes :

1. Retirer le / les bac(s) à légumes.

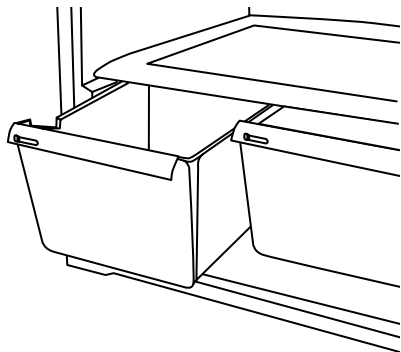

2. Soulever l'avant du bac pour retirer le support du couvercle. Soulever le couvercle et le glisser vers l'extérieur.
3. Réinstaller le couvercle en plaçant les pattes du couvercle dans les encoches inférieures de la caisse et en les enfonçant. Abaisser les pattes de fixation avant pour les mettre en place.

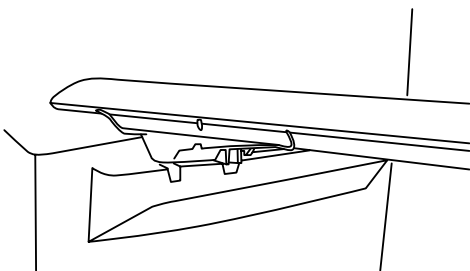

Style 2 – Couverture en verre

Dépose et réinstallation du couvercle du bac à légumes :

1. Tirer sur le couvercle en verre tout droit vers l'extérieur.
2. Réinstaller le couvercle en verre en le réinsérant.

Commande d'humidité dans le bac à légumes (sur certains modèles)

On peut contrôler le degré d'humidité dans le bac à légumes étanche. La commande peut être ajustée à n'importe quel réglage entre LOW (FAIBLE) et HIGH (ÉLEVÉE).

En position LOW (ouvert), le réglage laisse échapper l'air humide du bac à légumes pour mieux conserver les fruits et légumes à pelures.

■ Fruits : Laver, laisser sécher et garder au réfrigérateur dans un sac en plastique ou dans le bac à légumes. Ne pas laver ni équeuter les baies avant le moment de leur utilisation. Répartir et garder les baies dans leur contenant original dans le bac à légumes ou les conserver sur une tablette du réfrigérateur dans un sac en papier fermé sans être serré.

■ Légumes à pelures : Placer dans un sac ou un contenant en plastique et ranger dans le bac à légumes.

En position HIGH (fermé), le réglage permet de retenir l'humidité à l'intérieur du bac pour mieux conserver les légumes à feuilles frais.

■ Légumes à feuilles : Laver à l'eau froide, égoutter et couper ou éliminer les sections endommagées et décolorées. Placer dans un sac ou un contenant en plastique et ranger dans le bac à légumes.

CARACTÉRISTIQUES DU CONGÉLATEUR

Votre modèle peut comporter toutes les caractéristiques suivantes ou seulement certaines d'entre elles.

Informations importantes à propos des tablettes et des couvercles en verre :

Ne pas nettoyer les tablettes ou les couvercles de verre avec de l'eau tiède lorsqu'ils/elles sont froid(e)s. Les tablettes et couvercles peuvent se briser s'ils sont exposés à des changements de températures ou impacts soudains, tels qu'une chute. Le verre trempé est conçu pour se briser en de multiples petits morceaux de la taille de gravillons. Ceci est normal. Les tablettes en verre et les couvercles sont lourds. Employer les deux mains lorsqu'on les retire afin d'éviter de les faire tomber.

Tablette métallique du congélateur (sur certains modèles)

Retrait et réinstallation d'une tablette métallique :

1. Enlever doucement la tablette en la soulevant complètement et en la déplaçant entièrement sur le côté gauche. Incliner le côté droit vers le haut et sortir la tablette des supports.
2. Réinstaller la tablette en insérant complètement l'extrémité gauche dans les supports de tablette. Puis abaisser l'extrémité droite de la tablette et l'insérer dans les supports.

REMARQUE : La tablette doit s'abaisser légèrement et se verrouiller en place. Si la tablette ne semble pas stable, s'assurer que les deux extrémités sont insérées dans les supports de tablette.

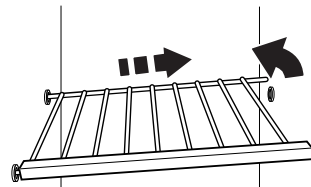

Tablette en verre du congélateur (sur certains modèles)

Retrait et réinstallation d'une tablette en verre :

1. Soulever l'avant de la tablette pour soulever les pattes de tablette et les dégager de l'ouverture de chaque rainure de tablette. Retirer complètement la tablette.
2. Réinstaller la tablette en enfonçant la partie arrière pour aligner la patte arrière de tablette sous la rainure située de chaque côté du congélateur. Enfoncer délicatement la tablette dans le congélateur jusqu'à ce que les deux pattes centrales de la tablette se trouvent à l'intérieur de l'ouverture de chaque rainure. Abaisser la tablette pour qu'elle repose sur les rainures de tablette.

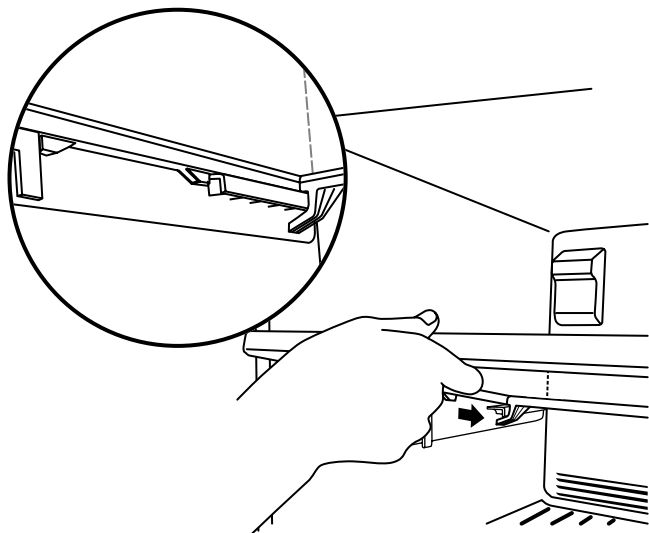

Guide de stockage des aliments surgelés

Les périodes de conservation varient selon la qualité et le type d'aliment, le type d'emballage et de pellicule utilisés (doivent être hermétiques et résistant à l'humidité) et la température de remisage. Bien fermer le sachet ou le récipient pour empêcher le transfert de goût et d'odeur dans le produit. Les cristaux de glace à l'intérieur d'un emballage scellé sont normaux. La présence de cristaux signifie simplement que l'humidité dans les aliments et l'air à l'intérieur de l'emballage se sont condensés.

Ne pas placer plus d'aliments non congelés dans le congélateur que la quantité qui congèlera dans l'intervalle de 24 heures (pas plus de 2 à 3 lb d'aliments par pied cube d'espace [907 à 1 350 g par L] dans le congélateur). Laisser assez d'espace dans le congélateur pour permettre la circulation d'air entre les emballages. S'assurer que la porte du congélateur est bien fermée.

REMARQUE : Pour plus de renseignements sur la préparation des aliments pour la congélation, consulter un guide pour congélateur ou un livre de recettes fiable.

CARACTÉRISTIQUES DE LA PORTE

Votre modèle peut comporter toutes les caractéristiques suivantes ou seulement certaines d'entre elles.

Tringles dans la porte

Les tringles dans la porte peuvent être enlevées pour faciliter le nettoyage.

Emboîtement des tringles de porte (sur certains modèles)

Pour retirer et réinstaller les tringles :

1. Retirer les tringles de porte en appuyant légèrement sur l'avant d'une extrémité du support tout en tirant sur la languette intérieure. Répéter ces étapes pour l'autre extrémité.
2. Réinstaller les tringles en alignant les extrémités des supports avec les attaches de chaque côté de la paroi de la porte. Enclencher fermement le support et l'ensemble sur les pattes situées au-dessus de la tablette tel qu'indiqué.

Style 1 - Rainures de porte

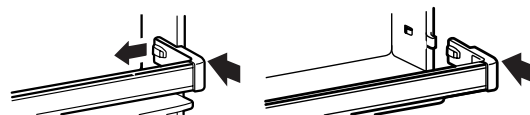

Style 2 - Porte-bouteilles / canettes

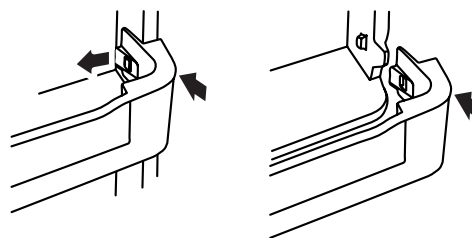

Balconnets de porte (sur certains modèles)

Pour retirer et réinstaller les porte-canettes / balconnets :

1. Retirer le porte-canettes / balconnet en le soulevant et le tirant tout droit.
2. Réinstaller le porte-canettes / balconnet en le faisant glisser au-dessus du support désiré et en appuyant dessus jusqu'à ce qu'il s'arrête.

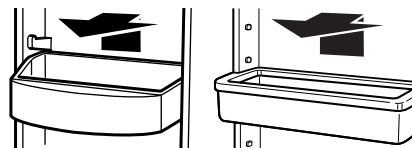

Compartiment utilitaire et compartiment à canettes (sur certains modèles)

Retrait et réinstallation du compartiment utilitaire :

1. Retirer le compartiment utilitaire en soulevant et en maintenant le couvercle en position levée, tout en soulevant le compartiment utilitaire et en le tirant tout droit pour le dégager.
2. Réinstaller le compartiment utilitaire en le faisant glisser au-dessus du support désiré et en l'enfonçant jusqu'à la butée.

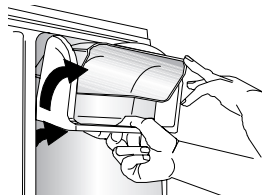

Retrait et réinstallation du compartiment à canettes :

1. Enlever le compartiment à canettes d'une main et le retirer du cadre de la porte. Soulever ensuite de nouveau le compartiment à canettes jusqu'à ce qu'il ait dépassé les butées.
2. Retirer le compartiment à canettes en le tirant tout droit hors de la porte.
3. Réinstaller le compartiment à canettes en alignant les rainures latérales avec les pitons de la porte. Enfoncer le bas du compartiment jusqu'à ce qu'il se trouve au-delà des butées et l'insérer complètement dans le compartiment.

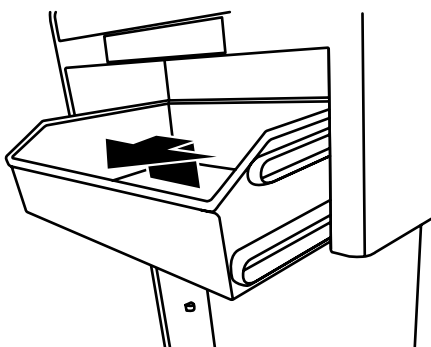

ENTRETIEN DU RÉFRIGÉRATEUR

Nettoyage

⚠ AVERTISSEMENT



Risque d'explosion

Utiliser un produit de nettoyage ininflammable.

Le non-respect de ces instructions peut causer un décès, une explosion ou un incendie.

Les sections de réfrigération et de congélation se dégivrent automatiquement. Toutefois, nettoyer les deux compartiments environ une fois par mois afin d'éviter une accumulation d'odeurs. Essuyer les renversements immédiatement.

IMPORTANT :

- Comme l'air circule entre les deux sections, toutes les odeurs formées dans une section seront transférées à l'autre. Vous devez nettoyer les deux sections avec soin pour éliminer les odeurs. Pour éviter le transfert d'odeurs et l'assèchement des aliments, envelopper ou recouvrir hermétiquement les aliments.
- Pour les modèles en acier inoxydable, l'acier inoxydable est résistant à la corrosion et non anti-corrosion. Afin d'éviter l'oxydation de l'acier inoxydable, veiller à ce que les surfaces restent propres en suivant les instructions de nettoyage suivantes.

Nettoyage du réfrigérateur :

REMARQUE : Ne pas utiliser de nettoyants puissants ou abrasifs tels que les nettoyants à vitre en atomiseurs, nettoyants à récurer, liquides inflammables, acide chlorhydrique, cires nettoyantes, détergents concentrés, agents de blanchiment ou nettoyants contenant du pétrole sur les surfaces extérieures (portes et caisse de l'appareil), pièces en plastique, les garnitures intérieures et garnitures de portes ou les joints de portes. Ne pas utiliser d'essuie-tout, tampons à récurer ou autres outils de nettoyage abrasifs.

1. Débrancher le réfrigérateur ou déconnecter la source de courant électrique.
2. Laver à la main, rincer et sécher les pièces amovibles et les surfaces internes soigneusement. Utiliser une éponge propre ou un linge doux et un détergent doux dans de l'eau tiède.
3. Nettoyer les surfaces extérieures.

Métal peint : Laver les parties métalliques extérieures peintes dans de l'eau tiède avec une éponge ou un chiffon doux et propre et un détergent doux. Rincer les surfaces avec une eau propre et tiède et sécher immédiatement afin d'éviter d'éventuelles taches laissées par l'eau.

Acier inoxydable : Laver les surfaces en acier inoxydable dans de l'eau tiède avec une éponge ou un chiffon doux et propre et un détergent doux. Rincer les surfaces avec une eau propre et tiède et sécher immédiatement afin d'éviter d'éventuelles taches laissées par l'eau.

REMARQUE : Lors du nettoyage de l'acier inoxydable, toujours frotter dans le sens du grain afin d'éviter d'érafler la surface.

- Le condensateur n'a pas besoin d'être nettoyé souvent dans des conditions de fonctionnement domestique normales. Si l'environnement est particulièrement gras, poussiéreux, ou s'il y a des animaux domestiques dans la maison, le condensateur devrait être nettoyé tous les 2 ou 3 mois pour assurer une efficacité maximale.

Si l'on doit nettoyer le condensateur :

- Retirer la grille de la base.
 - Utiliser un aspirateur à brosse douce pour nettoyer la grille, les endroits ouverts derrière la grille et la surface à l'avant du condensateur.
 - Replacer la grille de la base lorsque l'on a terminé.
- Brancher le réfrigérateur ou reconnecter la source de courant électrique.

Remplacement des ampoules d'éclairage

IMPORTANT :

- Toutes les ampoules pour appareils ménagers ne conviendront pas à votre réfrigérateur. S'assurer de faire le remplacement par une ampoule de grosseur, de forme et de puissance semblables.
- Pour garantir une performance optimale du réfrigérateur, remplacer les ampoules dès qu'elles sont usagées.

Éclairage du compartiment de réfrigération

Les ampoules d'éclairage se trouvent dans la partie supérieure du compartiment de réfrigération.

- Débrancher le réfrigérateur ou déconnecter la source de courant électrique.
- Avec les deux mains, appuyer sur les côtés du protège-ampoule et le dégager de l'arrière du compartiment. Déplacer ensuite le protège-ampoule vers l'arrière pour le dégager de l'avant du compartiment.
- Remplacer l'ampoule / les ampoules par une ampoule de 40 watts de taille et de forme identiques.
- Remettre en place le protège-ampoule en insérant l'extrémité avant dans le compartiment et en le poussant ensuite vers le haut jusqu'à ce qu'il s'emboîte.

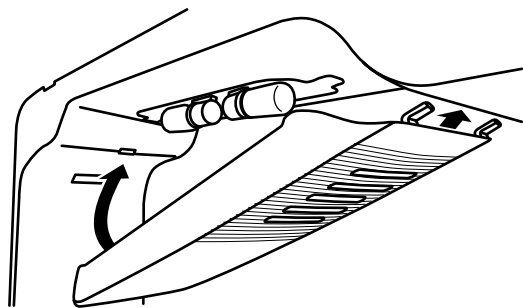

- Brancher le réfrigérateur ou reconnecter la source de courant électrique.

Éclairage du compartiment de congélation (sur certains modèles)

- Débrancher le réfrigérateur ou déconnecter la source de courant électrique.
- Retirer le protège-ampoule (sur certains modèles).
 - Sommet du compartiment de congélation - Faire glisser le protège-ampoule vers l'arrière du compartiment pour le libérer de l'ensemble d'éclairage.

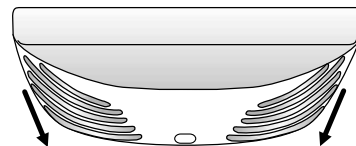

- Remplacer l'ampoule grillée par une ampoule pour appareils électroménagers de 25 watts maximum.
- Réinstaller le protège-ampoule.
- Brancher le réfrigérateur ou reconnecter la source de courant électrique.

Précautions à prendre pour les vacances et avant un déménagement

Vacances

Si vous choisissez de laisser le réfrigérateur en marche pendant votre absence :

- Consommer toutes les denrées périssables et congeler les autres articles.
- Si le réfrigérateur comporte une machine à glaçons automatique et qu'il est raccordé à la source d'approvisionnement en eau du domicile, fermer la source d'approvisionnement en eau du réfrigérateur. Des dommages matériels peuvent survenir si l'alimentation en eau n'est pas fermée.
- Si votre machine à glaçons est automatique, éteindre la machine à glaçons.

REMARQUE : Selon votre modèle, soulever le bras de commande métallique à la position OFF (ARRÊT) (position élevée), ou appuyer sur le commutateur pour le placer sur OFF (ARRÊT).

- Vider le bac à glaçons.

Si vous choisissez d'arrêter le réfrigérateur avant votre absence :

- Enlever tous les aliments du réfrigérateur.
- Si votre réfrigérateur est équipé d'une machine à glaçons automatique :
 - Fermer l'approvisionnement en eau de la machine à glaçons au moins un jour à l'avance.
 - Lorsque la dernière quantité de glaçons est déposée, soulever le bras de commande d'arrêt métallique à la position OFF (élevée) ou placer le commutateur sur OFF (ARRÊT), selon votre modèle.
- Éteindre la / les commande(s) de température. Voir "Utilisation de la / des commande(s)".
- Nettoyer le réfrigérateur, l'essuyer et bien le sécher.
- À l'aide d'un ruban adhésif, placer des blocs de caoutchouc ou de bois dans la partie supérieure de chaque porte de façon à ce qu'elles soient suffisamment ouvertes pour permettre l'entrée de l'air à l'intérieur, afin d'éviter l'accumulation d'odeur ou de moisissure.

Déménagement

En cas de déménagement et de déplacement du réfrigérateur dans une nouvelle habitation, suivre ces étapes pour préparer le déménagement.

1. Si votre réfrigérateur est équipé d'une machine à glaçons automatique :
 - Fermer l'approvisionnement en eau de la machine à glaçons au moins un jour à l'avance.
 - Débrancher la canalisation d'eau de l'arrière du réfrigérateur.
 - Lorsque la dernière quantité de glaçons est déposée, soulever le bras de commande d'arrêt métallique à la position OFF (élevée) ou placer le commutateur sur OFF (ARRÊT), selon votre modèle.
2. Retirer tous les aliments du réfrigérateur et placer tous les aliments congelés dans de la neige carbonique.
3. Vider le bac à glaçons.

4. Éteindre la / les commande(s) de température. Voir "Utilisation de la / des commande(s)".
5. Débrancher le réfrigérateur.
6. Bien nettoyer, essuyer et sécher.
7. Retirer toutes les pièces amovibles, bien les envelopper et les attacher ensemble avec du ruban adhésif pour qu'elles ne bougent et ne s'entrechoquent pas durant le déménagement.
8. Selon le modèle, soulever l'avant du réfrigérateur pour qu'il roule plus facilement OU soulever les pieds de nivellement pour qu'ils n'égratignent pas le plancher. Voir "Ajustement de la / des porte(s)".
9. Fermer les portes à l'aide de ruban adhésif et fixer le cordon d'alimentation à la partie arrière du réfrigérateur.

Lorsque vous arriverez à votre nouveau domicile, remettez tout en place et consultez la section "Instructions d'installation" pour les instructions de préparation. Aussi, si le réfrigérateur comporte une machine à glaçons automatique, ne pas oublier de rebrancher l'approvisionnement en eau au réfrigérateur.

DÉPANNAGE

Essayez les solutions suggérées ici avant de demander de l'aide par téléphone.

Fonctionnement du réfrigérateur

Le réfrigérateur ne fonctionne pas

⚠ AVERTISSEMENT



Risque de choc électrique

Brancher la fiche sur une prise de courant à 3 alvéoles, reliée à la terre.

Ne pas enlever la fiche de liaison à la terre.

Ne pas utiliser d'adaptateur.

Ne pas utiliser de câble de rallonge.

Le non-respect de ces instructions peut causer un décès, un incendie ou un choc électrique.

- **Le cordon d'alimentation électrique est-il débranché ?** Brancher l'appareil sur une prise à 3 alvéoles reliée à la terre.
- **La prise électrique fonctionne-t-elle ?** Brancher une lampe pour voir si la prise électrique fonctionne.
- **Un fusible du domicile est-il grillé ou un disjoncteur s'est-il ouvert ?** Remplacer le fusible ou réenclencher le disjoncteur. Si le problème persiste, appeler un électricien.
- **Les commandes sont-elles activées ?** S'assurer que les commandes du réfrigérateur sont bien activées. Voir "Utilisation de la / des commande(s)".

- **S'agit-il d'une nouvelle installation ?** Attendre 24 heures après l'installation pour permettre au réfrigérateur de refroidir complètement.

REMARQUE : Régler les commandes de température au réglage le plus froid ne permettra pas aux compartiments de se refroidir plus vite.

Le moteur semble fonctionner excessivement

Il se peut que votre nouveau réfrigérateur fonctionne plus longtemps que l'ancien en raison du compresseur et des ventilateurs à haute efficacité. L'appareil peut fonctionner plus longtemps encore si la température de la pièce est élevée, si une grande quantité de nourriture a été ajoutée, si les portes sont fréquemment ouvertes ou si elles ont été laissées ouvertes.

Le réfrigérateur semble bruyant

Le bruit émis par les réfrigérateurs a été réduit au cours des années. Du fait de cette réduction, il est possible d'entendre des bruits intermittents provenant de votre nouveau réfrigérateur qui n'avaient pas été décelés avec votre ancien modèle. Voici une liste de sons normaux, accompagnée d'explications.

- **Bourdonnement** - se fait entendre lorsque le robinet d'eau s'ouvre pour remplir la machine à glaçons
- **Pulsation** - les ventilateurs / le compresseur se règlent afin d'optimiser la performance
- **Sifflement / cliquetis** - écoulement de liquide réfrigérant, mouvement des conduites d'eau ou d'objets posés sur le dessus du réfrigérateur
- **Grésillement / gargouillement** - de l'eau tombe sur l'élément de chauffage durant le programme de dégivrage
- **Bruit d'éclatement** - contraction / expansion des parois internes, particulièrement lors du refroidissement initial

- **Bruit d'écoulement d'eau** - peut être entendu lorsque la glace fond lors du programme de dégivrage et que l'eau s'écoule dans le plateau de dégivrage
- **Grincement / craquement** - se produit lorsque la glace est éjectée du moule à glaçons.

Les portes ne ferment pas complètement

- **La porte est-elle bloquée en position ouverte ?** Déplacer les emballages d'aliments pour dégager la porte.
- **Un compartiment ou une tablette bloquent-ils le passage ?** Replacer le compartiment ou la tablette en position correcte.

Les portes sont difficiles à ouvrir

AVERTISSEMENT



Risque d'explosion

Utiliser un produit de nettoyage ininflammable.

Le non-respect de ces instructions peut causer un décès, une explosion ou un incendie.

- **Les joints d'étanchéité sont-ils sales ou collants ?** Nettoyer les joints et les surfaces de contact au savon doux et à l'eau tiède. Rincer et sécher avec un linge doux.

Les ampoules ne fonctionnent pas

- **Une ampoule est-elle desserrée dans la douille ou grillée ?** Voir "Remplacement des ampoules d'éclairage".
- **La lumière du distributeur est-elle réglée à OFF (ÉTEINTE) ?** Sur certains modèles, la lumière du distributeur ne fonctionne que si l'on appuie sur un levier / bouton du distributeur. Si l'on souhaite que la lumière du distributeur reste allumée en permanence, régler la lumière du distributeur à ON (MARCHE). Voir "Distributeur d'eau".

Température et humidité

La température est trop élevée

- **S'agit-il d'une nouvelle installation ?** Attendre 24 heures après l'installation pour permettre au réfrigérateur de refroidir complètement.
- **Porte(s) ouverte(s) souvent ou laissée(s) ouverte(s) ?** Ceci permet à l'air chaud de pénétrer dans le réfrigérateur. Minimiser les ouvertures de porte et garder les portes complètement fermées.
- **A-t-on ajouté une grande quantité d'aliments ?** Attendre quelques heures pour permettre au réfrigérateur de revenir à une température normale.
- **Les réglages sont-ils corrects pour les conditions existantes ?** Régler les commandes à un cran plus froid. Vérifier la température au bout de 24 heures. Voir "Utilisation de la / des commande(s)".

Il y a accumulation d'humidité à l'intérieur

REMARQUE : Une certaine accumulation d'humidité est normale.

- **La pièce est-elle humide ?** Ceci contribue à l'accumulation de l'humidité.
- **Porte(s) ouverte(s) souvent ou laissée(s) ouverte(s) ?** Ceci permet à l'air chaud de pénétrer dans le réfrigérateur. Minimiser les ouvertures de porte et garder les portes complètement fermées.

Glaçons et eau

La machine à glaçons ne produit pas ou pas suffisamment de glaçons

- **Le réfrigérateur est-il connecté à l'alimentation en eau et le robinet d'arrêt d'eau est-il ouvert ?** Brancher le réfrigérateur à l'alimentation en eau et ouvrir le robinet d'arrêt d'eau complètement.
- **La canalisation de la source d'eau du domicile comporte-t-elle une déformation ?** Une déformation dans la canalisation peut réduire l'écoulement d'eau. Redresser la canalisation d'eau.
- **La machine à glaçons est-elle allumée ?** S'assurer que le bras de commande métallique ou le commutateur (selon le modèle) est en position de MARCHE.
- **S'agit-il d'une nouvelle installation ?** Attendre 24 heures après l'installation de la machine à glaçons pour que la production de glaçons commence. Attendre 72 heures pour que la production de glaçons soit complète.
- **Porte du congélateur complètement fermée ?** Bien fermer la porte du compartiment de congélation. Si la porte du compartiment de congélation ne se ferme pas complètement, voir "Les portes ne ferment pas complètement" plus haut dans cette section.
- **A-t-on récemment prélevé une grande quantité de glaçons ?** Attendre 24 heures pour que la machine à glaçons produise plus de glaçons.
- **Un glaçon est-il coincé dans le bras éjecteur de la machine à glaçons ?** Enlever le glaçon du bras éjecteur avec un ustensile en plastique.
- **Un filtre à eau est-il installé sur le réfrigérateur ?** Enlever le filtre et faire fonctionner la machine à glaçons. Si le volume de glace augmente, le filtre est probablement obstrué ou mal installé. Remplacer le filtre ou le réinstaller correctement.
- **Un système de filtration de l'eau à osmose inverse est-il connecté à votre alimentation en eau froide ?** Ceci peut réduire la pression de l'eau. Voir "Spécifications de l'alimentation en eau".

Les glaçons sont creux ou petits

REMARQUE : Cela indique une faible pression de l'eau.

- **Le robinet d'arrêt de la canalisation d'eau n'est-il pas complètement ouvert ?** Ouvrir le robinet d'arrêt complètement.
- **La canalisation de la source d'eau du domicile comporte-t-elle une déformation ?** Une déformation dans la canalisation peut réduire l'écoulement d'eau. Redresser la canalisation d'eau.

- **Un filtre à eau est-il installé sur le réfrigérateur ?** Enlever le filtre et faire fonctionner la machine à glaçons. Si la qualité des glaçons s'améliore, le filtre est probablement obstrué ou mal installé. Remplacer le filtre ou le réinstaller correctement.
- **Un système de filtration de l'eau à osmose inverse est-il connecté à votre alimentation en eau froide ?** Ceci peut réduire la pression de l'eau. Voir "Spécifications de l'alimentation en eau".
- **D'autres questions concernant la pression de l'eau ?** Appeler un plombier agréé et qualifié.

Mauvais goût, mauvaise odeur ou couleur grise des glaçons

- **Les raccords de plomberie sont-ils neufs ?** Des raccords de plomberie neufs peuvent entraîner une décoloration ou un mauvais goût des glaçons.
- **Les glaçons ont-ils été gardés trop longtemps ?** Jeter les glaçons. Laver le compartiment à glaçons. Accorder 24 heures pour la fabrication de nouveaux glaçons.
- **Y a-t-il un transfert d'odeurs de nourriture ?** Utiliser des emballages hermétiques et à l'épreuve de l'humidité pour conserver les aliments.
- **L'eau contient-elle des minéraux (tels que le soufre) ?** L'installation d'un filtre à eau peut être requise afin d'enlever les minéraux.
- **Un filtre à eau est-il installé sur le réfrigérateur ?** Une décoloration grise ou foncée de la glace indique que le système de filtration de l'eau nécessite un rinçage supplémentaire. Rincer le circuit d'eau avant d'utiliser un nouveau filtre. Remplacer le filtre à eau à la date indiquée. Voir "Système de filtration de l'eau".

Le distributeur d'eau ne fonctionne pas correctement

- **Le réfrigérateur est-il connecté à l'alimentation en eau et le robinet d'arrêt d'eau est-il ouvert ?** Brancher le réfrigérateur à l'alimentation en eau et ouvrir le robinet d'arrêt d'eau complètement.
- **La canalisation de la source d'eau du domicile comporte-t-elle une déformation ?** Redresser la canalisation d'eau.
- **S'agit-il d'une nouvelle installation ?** Rincer et remplir le système de distribution d'eau. Voir "Distributeur d'eau".
- **La pression en eau est-elle d'au moins 35 lb / po² (241 kPa) ?** La pression de l'eau du domicile détermine l'écoulement d'eau du distributeur. Voir "Spécifications de l'alimentation en eau".

- **Un filtre à eau est-il installé sur le réfrigérateur ?** Enlever le filtre et faire fonctionner le distributeur. Si le débit d'eau augmente, le filtre est probablement obstrué ou mal installé. Remplacer le filtre ou le réinstaller correctement.
- **Porte du réfrigérateur complètement fermée ?** Bien fermer la porte. Si elle ne ferme pas complètement, voir "Les portes ne ferment pas complètement" plus haut dans cette section.
- **A-t-on récemment ôté les portes ?** Vérifier que l'assemblage câble / tuyau du distributeur d'eau a été correctement reconnecté. Voir "Portes du réfrigérateur".
- **Un système de filtration de l'eau à osmose inverse est-il connecté à votre alimentation en eau froide ?** Ceci peut réduire la pression de l'eau. Voir "Spécifications de l'alimentation en eau".

De l'eau suinte du système de distribution

REMARQUE : Il est normal de constater l'apparition d'une ou deux gouttes d'eau après la distribution d'eau.

- **Le verre n'a pas été maintenu sous le distributeur assez longtemps ?** Maintenir le verre sous le distributeur 2 à 3 secondes après avoir relâché le levier du distributeur.
- **S'agit-il d'une nouvelle installation ?** Rincer le système de distribution d'eau. Voir "Distributeur d'eau".
- **Le filtre à eau a-t-il été récemment changé ?** Rincer le système de distribution d'eau. Voir "Distributeur d'eau".
- **Y a-t-il de l'eau sur le sol, près de la grille de la base ?** S'assurer que les raccordements de canalisation du distributeur d'eau sont complètement serrés. Voir "Portes du réfrigérateur".

L'eau du distributeur est tiède

REMARQUE : L'eau du distributeur est réfrigérée à seulement 50°F (10°C).

- **S'agit-il d'une nouvelle installation ?** Attendre 24 heures après l'installation pour que l'alimentation en eau refroidisse complètement.
- **A-t-on récemment distribué une grande quantité d'eau ?** Attendre 24 heures pour que l'alimentation en eau refroidisse complètement.
- **Y a-t-il longtemps que de l'eau n'a pas été servie ?** Le premier verre d'eau peut ne pas être froid. Jeter le premier verre d'eau.
- **Le réfrigérateur est-il raccordé à la canalisation d'arrivée d'eau froide ?** S'assurer que le réfrigérateur est raccordé à la canalisation d'arrivée d'eau froide. Voir "Spécifications de l'alimentation en eau".

ACCESSOIRES

Pour commander des accessoires, contacter le revendeur auprès duquel on a acheté le réfrigérateur et demander le numéro de pièce adéquat parmi ceux énumérés ci-dessous.

Nettoyant et poli pour acier inoxydable :

Pièce n° 4396095

Filtre à air de rechange :

Pièce n° W10311524

ASSISTANCE OU SERVICE

Avant de faire un appel pour assistance ou service, veuillez vérifier la section "Dépannage". Cette vérification peut vous faire économiser le coût d'une intervention de dépannage. Si vous avez encore besoin d'aide, suivez les instructions ci-dessous.

Contactez le revendeur chez qui vous avez acheté votre réfrigérateur.

Si vous avez besoin de pièces de rechange

Pour localiser des pièces de rechange spécifiées par l'usine dans votre région, contacter le revendeur auprès duquel le réfrigérateur a été acheté.

Garantie

Contactez le marchand auprès duquel le réfrigérateur a été acheté pour des renseignements sur la garantie.

Conserver ce manuel et le reçu de vente au même endroit pour référence ultérieure. Pour un entretien ou une réparation sous garantie, un document attestant de la date d'achat ou d'installation doit être fourni.

Inscrire les renseignements suivants concernant l'appareil ménager pour obtenir de l'aide ou une intervention de dépannage en cas de besoin. Il faut connaître le numéro de modèle et le numéro de série au complet. Ces renseignements se trouvent sur la plaque signalétique située sur la paroi intérieure du compartiment de réfrigération.

Nom du marchand _____

Numéro de série _____

Adresse _____

Numéro de téléphone _____

Numéro de modèle _____

Date d'achat _____

الملحقات

لطلب الملحقات، يُرجى الاتصال بالموزع الذي اشترت منه الثلجة ثم اسأل عن رقم القطعة المناسب المدرج أدناه.

ملمع ومنظف الفولاذ المقاوم للصدأ:

رقم القطعة 4396095

مرشح الهواء البديل:

رقم القطعة W10311524

الدعم أو الصيانة

قبل الاتصال للحصول على المساعدة أو الخدمة، يرجى الاطلاع على "استكشاف الأعطال وإصلاحها". فقد يؤدي ذلك إلى توفير نفقات الاتصال بمركز الخدمة. وإذا كنت لا تزال بحاجة إلى المساعدة، اتبع الإرشادات الموضحة أدناه.

اتصل بالموزع الذي اشترت منه الثلجة.

إذا كنت بحاجة لقطع غيار

لمعرفة منافذ بيع قطع الغيار التي توصي بها الجهة المصنعة في منطقتك، يرجى الاتصال بالموزع الذي اشترت منه الثلجة.

الضمان

اتصل بالموزع الذي اشترت منه الثلجة للتعرف على المعلومات الخاصة بالضمان.

احتفظ بهذا الكتاب وإبصال المبيعات معاً للرجوع إليها في المستقبل. ويجب تقديم دليل الشراء أو تاريخ التركيب للخدمة المشمولة بالضمان.

سجل المعلومات التالية المتعلقة بجهازك للحصول على المساعدة أو الدعم اللازم في الوقت الذي تحتاج إليه. ولا بد من معرفة الرقم الكامل لطرز الجهاز ورقمه التسلسلي. ويمكنك أن تجد هذه المعلومات الخاصة بالموديل وملصق الرقم التسلسلي في الجزء الداخلي من الثلجة.

اسم الموزع _____

الرقم التسلسلي _____

العنوان _____

رقم الهاتف _____

رقم الموديل _____

تاريخ الشراء _____

هل تم تركيب مرشح مياه في الثلجة؟ يشير اللون الرمادي أو القاتم في الثلج إلى حاجة نظام الترشيح إلى المزيد من التدفق. اجعل المياه تتدفق عبر نظام المياه قبل استخدام مرشح مياه جديد. استبدل مرشح المياه عند الإشارة إلى ذلك. انظر "نظام ترشيح المياه".

موزع المياه لا يعمل على نحو صحيح

هل تأكدت من توصيل الثلجة بمصدر المياه ومن تشغيل صمام إغلاق المصدر؟ وصل الثلجة بمصدر الإمداد بالمياه، ثم قم بفتح صمام إغلاق المياه تماماً.

هل توجد انثناءات في خط مصدر المياه؟ وعليه ينصح بتقويم هذا الخط. هل تم تركيب الثلجة مؤخراً؟ اجعل المياه تتدفق عبر نظام المياه. انظر "موزع المياه".

هل ضغط المياه 35 رطلاً لكل بوصة مربعة على الأقل (241 كيلو باسكال)؟ يقوم ضغط المياه بالمنزل بتحديد التدفق من الموزع. انظر "متطلبات مصدر المياه".

هل تم تركيب مرشح مياه في الثلجة؟ قم بإزالة المرشح وشغل الموزع. في حالة زيادة تدفق المياه، قد ينسد المرشح أو يتم تركيبه بطريقة غير صحيحة. حرر المرشح أو أعد تركيبه بطريقة صحيحة.

هل باب الثلجة مغلق تماماً؟ أغلق الباب بشكل محكم. إذا لم يتم غلقه تماماً، انظر "عدم غلق الأبواب تماماً" الواردة مسبقاً في هذا القسم.

هل تم إزالة الأبواب للتلو؟ تأكد من إعادة اتصال مجموعة أسلاك/خرطوم توزيع المياه على نحو صحيح. انظر "أبواب الثلجة".

هل تم توصيل نظام ترشيح مياه التناضح العكسي بمصدر المياه البارد؟ قد يحدث هذا من ضغط المياه. انظر "متطلبات مصدر المياه".

تسرب المياه من نظام الموزع

ملاحظة: تعد نقطة أو نقطتان من المياه بعد التوزيع أمراً طبيعياً.

ألم يتم وضع زجاج أسفل الموزع لفترة طويلة؟ ضع الزجاج أسفل الموزع لمدة تتراوح من 2 إلى 3 ثوان بعد تحرير ذراع الموزع.

هل تم تركيب الثلجة مؤخراً؟ اجعل المياه تتدفق عبر نظام المياه. انظر "موزع المياه".

هل تم تغيير مرشح المياه للتلو؟ اجعل المياه تتدفق عبر نظام المياه. انظر "موزع المياه".

هل المياه الموجودة على الأرضية قريبة من شبكة القاعدة؟ تأكد من إحكام ربط توصيلات أنبوب موزع المياه. انظر "أبواب الثلجة".

دفع المياه المتدفقة من الموزع

ملاحظة: يتم تبريد المياه المتدفقة من الموزع فقط عند 50 درجة فهرنهايت (10 درجة مئوية).

هل تم تركيب الثلجة مؤخراً؟ ينصح بترك مصدر المياه حوالي 24 ساعة عقب تركيبه حتى يبرد تماماً.

هل تم توزيع كمية كبيرة من المياه للتلو؟ ينصح بترك مصدر المياه حوالي 24 ساعة حتى يبرد تماماً.

ألم يتم توزيع المياه للتلو؟ قد لا يتعرض أول لوح زجاجي للتبريد. تجاهل أول لوح زجاجي من المياه.

هل تم توصيل الثلجة بماسورة المياه؟ تأكد من توصيل الثلجة بماسورة مياه باردة. انظر "متطلبات مصدر المياه".

W10462760B

© 2013

جميع الحقوق محفوظة.

الثلج والماء

صانع الثلج لا يخرج ثلجًا أو عدم كفاية الثلج

- هل تأكدت من توصيل الثلجة بمصدر المياه ومن تشغيل صمام إغلاق المصدر؟ صل الثلجة بمصدر الإمداد بالمياه، ثم قم بفتح صمام إغلاق المياه تمامًا.
- هل توجد انتشاءات في خط مصدر المياه؟ قد تؤدي الانتشاءات في الخط إلى الحد من تدفق المياه. وعليه ينصح بتقويم هذا الخط.
- هل تم تشغيل صانع الثلج؟ تأكد أن ضبط ذراع الإغلاق السلبي أو المفتاح (حسب الموديل) على وضع التشغيل.
- هل تم تركيب الثلجة مؤخرًا؟ انتظر 24 ساعة بعد تركيب صانع الثلج لبدء إنتاج الثلج. انتظر 72 ساعة لإنتاج الثلج الكامل.
- هل باب المجمد مغلق تمامًا؟ قم بإغلاق باب حجرة المبرد بشكل محكم. وإذا لم ينغلق باب حجرة المبرد إلى النهاية، انظر "عدم غلق الأبواب تمامًا" سابقًا في هذا القسم.
- هل تم إزالة كمية كبيرة من الثلج للثو؟ اترك صانع الثلج حوالي 24 ساعة لإنتاج المزيد من الثلج.
- هل تتكدس مكعبات الثلج في ذراع قاذف صانع الثلج؟ قم بإزالة الثلج من ذراع القاذف بأداة بلاستيكية.
- هل تم تركيب مرشح مياه في الثلجة؟ قم بإزالة المرشح وشغل صانع الثلج. في حالة زيادة حجم الثلج، قد ينسد المرشح أو يتم تركيبه بطريقة غير صحيحة. حرر المرشح أو أعد تركيبه بطريقة صحيحة.
- هل تم توصيل نظام ترشيح مياه التناضح العكسي بمصدر المياه البارد؟ قد يحدث هذا من ضغط المياه. انظر "متطلبات مصدر المياه".

مكعبات الثلج مجوفة أو صغيرة

- ملاحظة:** يعتبر هذا مؤشرًا لضغط المياه المنخفض.
- هل صمام إغلاق المياه غير مفتوح تمامًا؟ افتح صمام إغلاق المياه تمامًا.
- هل توجد انتشاءات في خط مصدر المياه؟ قد تؤدي الانتشاءات في الخط إلى الحد من تدفق المياه. وعليه ينصح بتقويم هذا الخط.
- هل تم تركيب مرشح مياه في الثلجة؟ قم بإزالة المرشح وشغل صانع الثلج. في حالة زيادة نوعية الثلج، قد ينسد المرشح أو يتم تركيبه بطريقة غير صحيحة. حرر المرشح أو أعد تركيبه بطريقة صحيحة.
- هل تم توصيل نظام ترشيح مياه التناضح العكسي بمصدر المياه البارد؟ قد يحدث هذا من ضغط المياه. انظر "متطلبات مصدر المياه".
- إذا كان ثمة أي استفسار آخر بشأن ضغط المياه؟ يمكنك الاتصال بفني مُرخص ومؤهل.

وجود رائحة غريبة أو طعم غريب أو تكون لون رمادي في الثلج

- هل الوصلات الصحية جيدة؟ قد تؤدي الوصلات الصحية الجديدة إلى تغيير طعم الثلج أو تغير لونه.
- هل تم تخزين الثلج لفترة طويلة؟ تجاهل الثلج. غسل صندوق الثلج. اترك صانع الثلج حوالي 24 ساعة لإنتاج الثلج الجديد.
- هل تنتقل الرائحة من الأطعمة؟ استخدم التغليف المضاد للرطوبة ومحكم الغلق لتخزين الأطعمة.
- هل توجد معادن (مثل الكبريت) في المياه؟ قد يلزم تركيب مرشح مياه لإزالة المعادن.

تحذير



خطر الانفجار

استخدم منظفات غير قابلة للاشتعال.
قد يؤدي عدم الالتزام بهذه الإرشادات إلى الوفاة أو الانفجار أو الحريق.

- هل الحشايا متسخة أو لزجة؟ ينصح بتنظيف الحشايا والأسطح الملتصقة بالباب بصابون معتدل ومياه دافئة. ثم شطفها وتجفيفها بقطعة قماش ناعمة.

الأضواء لا تعمل

- هل المصباح غير ثابت في المقبس أو احترق؟ انظر "تغيير المصابيح".
- هل تم ضبط لمبة الموزع على وضع "إيقاف التشغيل"؟ لا يعمل مصباح الموزع إلا عند الضغط على ذراع/لوحة الموزع في بعض الموديلات. إذا كنت بحاجة إلى تشغيل اللمبة بشكل مستمر، قم بضبط لمبة الموزع على وضع "التشغيل". انظر "موزع المياه".

درجة الحرارة والرطوبة

درجة الحرارة دافئة للغاية

- هل تم تركيب الثلجة مؤخرًا؟ ينصح بترك الثلجة حوالي 24 ساعة عقب تركيبها حتى تبرد تمامًا.
- هل يُفتح الباب (الأبواب) في كثير من الأحيان أو يترك مفتوحًا؟ ينصح ببتاحة تخلل الهواء الساخن بين جنبات الثلجة، مع الحد من فتح الأبواب وتركها مغلقة تمامًا.
- هل تمت إضافة كمية كبيرة من الأطعمة داخل الثلجة؟ ينصح بترك الثلجة عدة ساعات للعودة إلى درجة حرارتها العادية.
- هل تم تهيئة مفاتيح التحكم على الظروف المحيطة؟ ينصح بضبط مفاتيح التحكم على إعداد أكثر برودة، وفحص درجة الحرارة خلال 24 ساعة. انظر "استخدام مفاتيح التحكم".

ثمة رطوبة متراكمة داخل الثلجة

ملاحظة: بعض تراكبات الرطوبة تعد أمرًا طبيعيًا.

- هل الغرفة رطبة؟ تسهم رطوبة الغرفة في تراكم الرطوبة داخل الثلجة بعض الشيء.
- هل يُفتح الباب (الأبواب) في كثير من الأحيان أو يترك مفتوحًا؟ ينصح بتخلل الهواء الساخن بين جنبات الثلجة، مع الحد من فتح الأبواب وتركها مغلقة تمامًا.

عندما تقوم بنقل الثلاجة الخاصة بك إلى منزل جديد، اتبع هذه الخطوات لتجعله جاهزاً للنقل.

1. إذا كان متوفر بالثلاجة خاصتك صانع ثلج تلقائي:

- قم بفصل مصدر المياه عن صانع الثلج يوم واحد على الأقل مقدماً.
- قم بفصل خط المياه من الجزء الخلفي بالثلاجة.
- قم برفع ذراع الإغلاق السلبي لوضع إيقاف التشغيل (الذراع لأعلى) أو اضغط على المفتاح لإيقاف التشغيل حسب الموديل، وذلك في حالة الحمولة الأخيرة للثلج العالق.

2. قم بإزالة جميع الأطعمة من الثلاجة وضع الأطعمة المجمدة في الثلج الجاف.

3. قم بإفراغ صندوق الثلج.

4. قم بإيقاف تشغيل مفتاح (مفاتيح) التحكم في درجة الحرارة. انظر "استخدام مفاتيح التحكم".

5. افصل قابس الثلاجة.

6. نظف وامسح وجفف تماماً.

7. أخرج جميع الأجزاء القابلة للفك، وقم بلفهم بشكل جيد، واربطهم معا بشريط لاصق حتى لا تتحرك هذه الأجزاء وتهتز أثناء النقل.

8. قم برفع مقدمة الثلاجة حتى يتم تحريكها بسهولة أكبر أو قم برفع مسامير ضبط الاتزان حتى لا تحك بالأرض. انظر "ضبط الباب (الأبواب)".

9. ابق الأبواب مغلقة ثم صل كبل التيار الكهربائي بالجزء الخلفي من الثلاجة.

عند وصولك إلى منزلك الجديد، ضع كل شيء مرة أخرى ثم ارجع إلى قسم "إرشادات التركيب" للحصول على إرشادات الإعداد. وإذا كان متوفر بالثلاجة صانع ثلج تلقائي، يوصي بتوصيل مصدر المياه بالثلاجة.

استكشاف الأعطال وإصلاحها

عليك أولاً بتجربة الحلول المقترحة في هذا الدليل قبل طلب المساعدة.

تشغيل الثلاجة

يبدو أن المحرك يدور كثيراً جداً

قد تعمل ثلاجتك الجديدة لمدة أطول من القديمة نظراً للضاغط ذي الكفاءة العالية والمراوح. قد تعمل الوحدة لمدة أطول حتى في حال دفع الحجر أو إضافة حمولة كبيرة من الأطعمة أو فتح الأبواب في معظم الوقت أو حتى تركه مفتوحاً باستمرار.

يبدو صوت الثلاجة مزعجاً

تقل الضوضاء التي تحدثها الثلاجات بمرور السنين. ونظراً لهذا الانخفاض في الصوت، يمكنك سماع أصوات متقطعة تصدر عن الثلاجة الحديثة والتي لم تلاحظها في الموديل القديم. وفيما يلي بعض الأصوات العادية التي يمكن سماعها مع شرح طبيعة كل صوت.

- **الطنين** - يسمع الصوت عند فتح صمام المياه لملء صانع الثلج
- **النبض** - يسمع هذا الصوت عند ضبط الضاغط/المراوح للوصول إلى الأداء الأمثل
- **الصفير/القفعة** - تنتج هذه الأصوات عن تدفق المبرد أو حركة خطوط المياه أو العناصر الموجودة أعلى الثلاجة
- **الأزيز/الخرير** - ينجم هذا الصوت عند سقوط المياه على سخان أثناء دورة إزالة الصقيع.
- **الفرقة** - يحدث هذا الصوت عند انكماش/تمدد الجدران الداخلية، خاصة أثناء التبريد.
- **تدفق المياه** - يمكن سماع هذا الصوت عند ذوبان الثلج أثناء إزالة الصقيع وتدفق المياه في وعاء التصريف.
- **الصرير/التشقق** - يسمع هذا الصوت عند إزالة الثلج من قالب صانع الثلج.

عدم غلق الأبواب تماماً

- هل تشعر الباب أثناء فتحه؟ حرك عيوب الطعام بعيداً عن الباب.
- ثمة رف أو صندوق يعوق حركة الباب؟ ادفع الصندوق أو الرف إلى الوراء حتى يثبت في موضعه الصحيح.

الثلاجة لا تعمل

تحذير



خطر التعرض لصدمة كهربائية

أدخل القابس في مأخذ تيار مؤرض مزود بـ 3 شعب.

لا تقم بإزالة الشعبة الأرضية.

لا تستخدم مهائى تيار.

لا تستخدم كبل إطالة.

قد يؤدي عدم اتباع هذه الإرشادات إلى الوفاة أو اندلاع الحريق أو التعرض لصدمة كهربائية.

- هل تأكدت من توصيل كبل التيار الكهربائي؟ أدخل القابس في مأخذ تيار مؤرض مزود بـ 3 شعب.
- هل تأكدت من عمل مأخذ التيار؟ صل مصباحاً للتأكد من عمل مأخذ التيار.
- هل احترق المنصهر المنزلي أو تعثر قاطع الدائرة؟ استبدل المنصهر أو أعد ضبط قاطع الدائرة. في حال استمرار العطل، يرجى الاتصال بفني الكهرباء.
- هل مفاتيح التحكم تعمل؟ تأكد من تشغيل مفاتيح التحكم بالثلاجة. انظر "استخدام مفاتيح التحكم".
- هل تم تركيب الثلاجة مؤخراً؟ ينصح بترك الثلاجة حوالي 24 ساعة عقب تركيبها حتى تبرد تماماً.
- **ملاحظة:** إن ضبط مفاتيح التحكم في درجة الحرارة على أكثر الإعدادات تبريداً ليس من شأنه تبريد الثلاجة على نحو أكثر سرعة.

تنظيف الثلاجة:

ملاحظة: يحظر استخدام المنظفات الكاشطة أو الحادة مثل بخاخات النافذة أو منظفات الصقل أو السوائل القابلة للاشتعال أو شمع التنظيف أو المنظفات المركزة أو المبيضات أو المنظفات المحتوية على منتجات بترولية على الأجزاء الخارجية (الأبواب أو الحجيرات) أو الأجزاء الداخلية أو بطانات الأبواب أو الحشايا. تجنب استخدام المناشف الورقية أو ضمادات الصقل أو غيرها من أدوات التنظيف الحادة.

1. انزع قابس الثلاجة أو افصل التيار الكهربائي.

2. اغسل الأجزاء القابلة للفق والأسطح الداخلية باليدين واشطفها وجففها تمامًا. استخدم إسفنجة نظيفة أو قطعة قماش ناعمة ومنظفًا معتدلًا مضافًا إلى مياه دافئة.

3. قم بتنظيف الأسطح الخارجية.

المعدن المطلي: اغسل الأسطح الخارجية المعدنية المطلية بإسفنجة نظيفة أو قطعة قماش ناعمة ومنظف معتدل مضافًا إلى مياه دافئة. اشطف الأسطح بمياه نظيفة دافئة ثم جففها على الفور لتجنب تكون بقع المياه.

الفولاذ المقاوم للصدأ: اغسل أسطح الفولاذ المقاوم للصدأ بإسفنجة نظيفة أو قطعة قماش ناعمة ومنظف معتدل مضافًا إلى مياه دافئة. اشطف الأسطح بمياه نظيفة دافئة ثم جففها على الفور لتجنب تكون بقع المياه.

ملاحظة: عند تنظيف الثلاجات المصنوعة من الفولاذ المقاوم للصدأ؛ ينصح بالمسح في اتجاه الحبيبات لتجنب الخدش.

4. ليس ثمة داعٍ لتنظيف المكثف تنظيفًا دوريًا في بيئات التشغيل المنزلية العادية. أما إذا كانت البيئة تملؤها الشحوم أو الغبار أو إذا كان بالمنزل حيوانات أليفة؛ ينصح بتنظيف المكثف كل شهرين أو ثلاثة أشهر لضمان أقصى حد من الكفاءة.

إذا كنت بحاجة إلى تنظيف المكثف:

■ قم بإزالة شبكة القاعدة.

■ استخدم مكنسة ذات فرشاة ناعمة لتنظيف الشبكة والأماكن المفتوحة خلفها والسطح الأمامي للمكثف.

■ أعد شبكة القاعدة عند الانتهاء.

5. أدخل قابس الثلاجة أو أعد توصيل التيار الكهربائي.

4. أعد حجاب الضوء بإدخال الطرف الأمامي في الحجرة ومن ثم دفعه لأعلى حتى يستقر في مكانه.

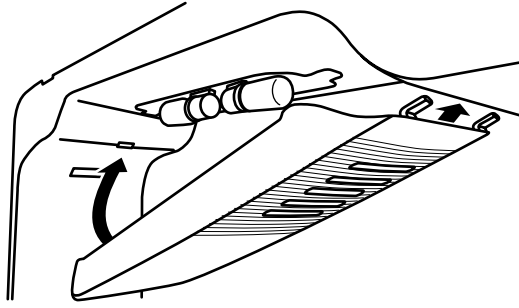

5. أدخل قابس الثلاجة أو أعد توصيل التيار الكهربائي.

مصباح حجيرة المجمد (في بعض الموديلات)

1. انزع قابس الثلاجة أو افصل القدرة.

2. قم بإزالة واقي اللبنة (في بعض الموديلات)

■ أعلى حجيرة المبرد - حرك واقي اللبنة تجاه الجزء الخلفي من الحجيرة لتحريره من مجموعة اللبنة.

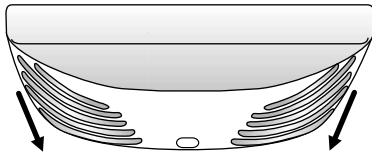

3. استبدل المصباح المستهلك بمصباح (مصباح) جهاز لا يزيد عن 25 واط.

4. أعد واقي الضوء مرة أخرى.

5. أدخل قابس الثلاجة أو أعد توصيل التيار الكهربائي.

أيام العطل والعناية بالنقل

العطلات

إذا اخترت أن تترك الثلاجة في وضع التشغيل أثناء بعدك عنها:

1. استخدم أي أطعمة سريعة التلف وجمّد العناصر الأخرى.

2. عند توافر صانع ثلج آلي في ثلاجتك وملتص بمصدر مياه منزلي، قم بإيقاف تشغيل مصدر المياه المتصل بالثلاجة. يمكن أن يلحق ضرر بالممتلكات في حالة عدم إيقاف مصدر المياه.

3. إذا كان لديك صانع ثلج تلقائي، قم بإيقاف تشغيله.

ملاحظة: قم برفع ذراع الإغلاق السلكي للوضع إيقاف التشغيل (الذراع لأعلى) أو اضغط على المفتاح لإيقاف التشغيل حسب الموديل الخاص بك.

4. قم بإفراغ صندوق الثلج.

إذا اخترت إيقاف تشغيل الثلاجة قبل أن تغادر:

1. قم بإزالة جميع الأطعمة من الثلاجة.

2. إذا كان متوفر بالثلاجة خاصتك صانع ثلج تلقائي:

■ قم بفصل مصدر المياه عن صانع الثلج يوميًا واحدًا على الأقل مقدّمًا.

■ قم برفع ذراع الإغلاق السلكي لوضع إيقاف التشغيل (الذراع لأعلى) أو اضغط على المفتاح لإيقاف التشغيل حسب الموديل، وذلك في حالة الحمولة الأخيرة للثلج العالق.

3. قم بإيقاف تشغيل مفتاح (مفاتيح) التحكم في درجة الحرارة. انظر "استخدام مفاتيح التحكم".

4. نظّف الثلاجة وامسحها وجففها بشكل جيد.

5. اربط بشريط بعض القطع المطاطية أو الخشبية أعلى البابين لدعم فتحهما بعيدا بما فيه الكفاية لإدخال الهواء وهذا يمنع الرائحة والعفن من التراكم.

تغيير المصباح

هام:

■ لا تتفق كل أنواع المصابيح مع هذه الثلاجة؛ تأكد من استبدال المصباح بأخر من نفس الحجم والشكل والقوة الكهربائية.

■ لضمان أداء أمثل للثلاجة، استبدل المصابيح حال احتراقها.

مصباح حجيرة الثلاجة

تقع المصابيح في أعلى حجيرة الثلاجة.

1. انزع قابس الثلاجة أو افصل التيار الكهربائي.

2. مستخدمًا كلتا يديك اضغط للداخل على جانبي حجاب الضوء وذلك لتحريره من الجزء الخلفي للحجرة. ثم حرك الحجاب نحو الخلف لتحريره من الجزء الأمامي للحجرة.

3. قم بإزالة المصباح (المصابيح) واستبدالها بمصابيح أجهزة بجهد 40 واط وبالحمم والشكل ذاتهما.

ميزات باب الثلاجة

قد يحتوي الموديل على بعض أو كل هذه المزايا.

حواجز الباب

يمكن إزالة أرفف الباب لتسهيل عملية التنظيف.

تثبيت أرفف الباب (في بعض الموديلات)

إزالة الأرفف وإعادتها:

1. أخرج أرفف الباب بالضغط برفق على مقدمة أحد طرفي الدعامة مع سحبها للخارج من اللسان. كرر هذه الخطوات مع الطرف الآخر.
2. أعد الأرفف إلى مكانها بمحاذاة أطراف الدعامات مع الأزرار الموجودة على جوانب بطانة الباب. ثبت الدعامة وجسم الأرفف بإحكام بالألسنة الموجودة أعلى الرف كما هو موضح بالشكل.

النمط 1 - أرفف الباب

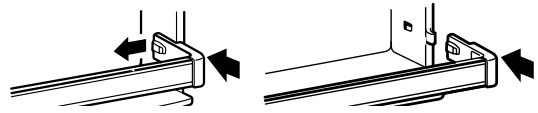
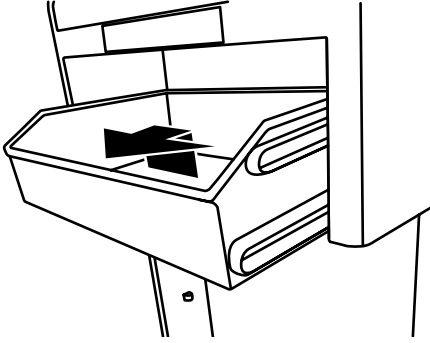

النمط 2 - مئصب

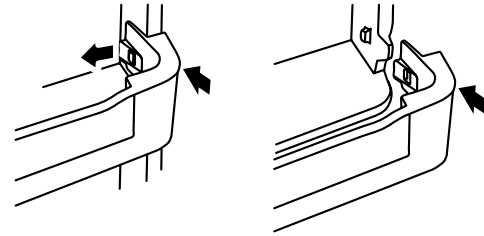

العناية بالثلاجة

تنظيف الثلاجة

تحذير!



خطر الانفجار

استخدم منظفات غير قابلة للاشتعال.

قد يؤدي عدم الالتزام بهذه الإرشادات إلى الوفاة أو الانفجار أو الحريق.

تعمل مكونات الثلاجة والمجمد جميعها على إزالة الصقيع تلقائيًا. إلا أنه ينصح بتنظيف كل الأجزاء مرة في الشهر لتجنب تكون الروائح. كما ينصح بمسح الانسكابات على الفور.

هام:

■ نظرًا لتدفق الهواء بين المجمد والثلاجة، تنتقل الروائح التي تكونت بأحد الجزأين إلى الآخر. وعليه يجب تنظيف كلا الجزأين تمامًا للتخلص من الروائح. لتجنب انتقال الرائحة وتبيس الأطعمة ينصح بلف أو تغطية الأطعمة بإحكام.

■ فيما يتعلق بالموديلات المصنوعة من الفولاذ المقاوم للصدأ، يعتبر الفولاذ مقاومًا للصدأ وغير مضاد له. وتجنب صدأ الفولاذ ينصح بالحفاظ على نظافة الأسطح وذلك باتباع إرشادات التنظيف التالية.

صناديق بالباب (في بعض الموديلات)

إزالة الرفوف/الصناديق وإعادتها:

1. أخرج الرف/الصندوق برفعه وسحبه مباشرة للخارج.
2. أعد الرف/الصندوق إلى مكانه بزلقه نحو الداخل فوق الحامل المطلوب ودفعه لأسفل حتى يثبت ويستقر في موضعه.

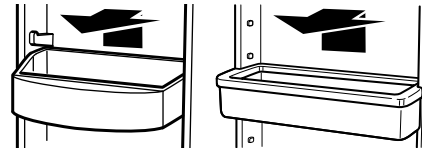

حجيرة المهام وحاملة العبوات (في بعض الموديلات)

إزالة حجرة الأدوات المرفقة وإعادتها:

1. يمكنك إخراج حجرة الأدوات المرفقة برفع الغطاء لأعلى والإمساك به مع رفع الحجرة ومن ثم سحبها مباشرة للخارج.
2. أعد الحجرة إلى مكانها بزلقها للداخل فوق الحامل المراد ودفعها لأسفل حتى تثبت وتستقر في موضعها.

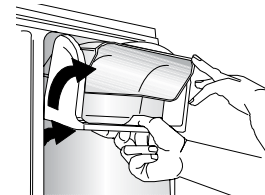

2. أعد الرف بإدخال الطرف الأيسر حتى النهاية في دعامة الرف.
ثم اخفض الطرف الأيمن للرف وأدخله في دعامة الرف.
ملاحظة: يجب خفض الرف قليلاً حتى يستقر في مكانه. إذا لم يبدو الرف مستقرًا؛ تأكد من إدخال كلا الطرفين في الدعامة.

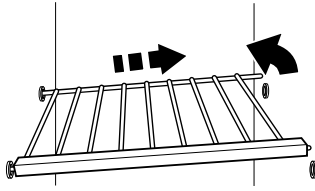

رف مجمد زجاجي (في بعض الموديلات)

إزالة الرف الزجاجي وإعادته:

1. ارفع الجزء الأمامي للرف لرفع مقابض الرف لأعلى خارج الفتحة في كل مسار من مسارات الرف. حرك الرف للخارج حتى نهايته.
2. أعد الرف إلى موضعه بإمالة الطرف الخلفي إلى الأسفل إلى أن يحاذي مقبض الرف الخلفي أسفل المسار في جانبي المجمع كليهما. ادفع الرف برفق داخل المجمع حتى يستقر مقبض الرف الرئيسي داخل فتحة كل مسار. اخفض الرف لتثبيتته في المسارات الخاصة به.

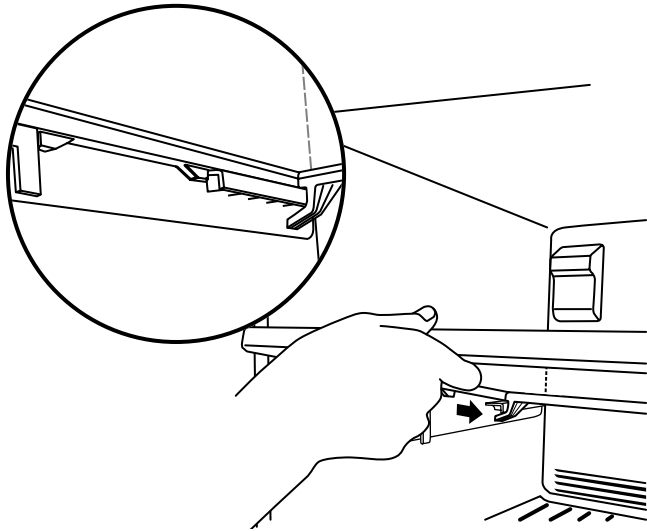

دليل تخزين الأطعمة المجمدة

تختلف أوقات التخزين حسب جودة الطعام ونوعه ونوع التغليف والغطاء المستخدم (يجب أن يكون محكمًا للهواء ومضاد للرطوبة) ودرجة حرارة التخزين. أحكم غلق العبوة الحاوية لتجنب انتقال الرائحة أو المذاق بين المنتجات. ولتعلم أنه من الطبيعي وجود بلورات داخل التغليف، إذ يعني ذلك ببساطة تكثف رطوبة الأطعمة والهواء داخل التغليف مما يؤدي إلى تكوين بلورات ثلجية.

لا تضع أطعمة غير مجمدة في المجمع أكثر مما سيتم تجميده خلال 24 ساعة (أقل من 2 إلى 3 أرتال من الأطعمة لكل قدم مكعب "من 907 إلى 1.350 جم لكل لتر"، من مساحة المجمع). اترك مساحة كافية في المجمع لتخلل الهواء بين عبوات الأطعمة. ولا تنس التأكد من إحكام غلق باب المجمع.

ملاحظة: لمزيد من المعلومات حول إعداد الأطعمة للتجميد؛ راجع دليل المجمع أو أحد كتيبات الطهي الموثوق بها.

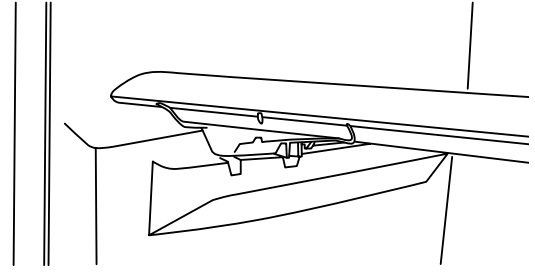

النمط 2 - الغطاء الزجاجي

لإزالة غطاء حجرة الخضروات وإعادته:

1. اسحب الزجاج على نحو مستقيم نحو الخارج.
2. أعد الزجاج إلى موضعه بدفعه على نحو مستقيم نحو الداخل.

التحكم في رطوبة حجرة الخضروات (في بعض الموديلات)

يمكنك ضبط مقدار الرطوبة في حجرة الخضروات محكمة الرطوبة. يمكنك ضبط مقدار الرطوبة على أي إعداد ما بين المنخفض والعالي. يسمح الوضع المنخفض (المفتوح) للهواء الرطب بالتدفق خارج حجرة الخضروات للحصول على أفضل تخزين للفاكهة والخضروات ذات القشرة.

■ الفاكهة: اغسل الفاكهة ثم جففها واحفظها في التلاجة في كيس من البلاستيك أو في حجرة الفاكهة. تجنب غسل التوت أو تقشيرها إلى أن يكون جاهزًا للاستخدام. افرز التوت واحفظه في حاويته الأصلية في الحجرة، أو احفظه في كيس ورقي غير محكم الغلق في رف التلاجة.

■ الخضروات ذات القشرة: ضع الخضار في كيس بلاستيكي أو حاوية بلاستيكية وخرنه في الحجرة.

يحفظ الوضع العالي (المغلق) الهواء الرطب في الحجرة للحصول على أفضل تخزين للخضار الطازج والورقي.

■ الخضار الورقي: اغسل الخضار الورقي في ماء بارد وجففه وقلمه أو انتزع المناطق المجروشة والمتغير لونها. ضع الخضار في كيس بلاستيكي أو حاوية بلاستيكية وخرنه في الحجرة.

ميزات المجمع

قد يحتوي الموديل على بعض أو كل هذه المزايا.

معلومات مهمة عن الرفوف والأغطية الزجاجية ينبغي معرفتها:

يحظر استخدام الماء الدافئ في تنظيف الرفوف أو الأغطية الزجاجية وهي لا تزال باردة؛ فقد تنكسر هذه الرفوف أو الأغطية إذا تعرضت لتغيرات مفاجئة في درجة الحرارة أو تأثير مفاجئ مثل صدمة قوية. والزجاج المقسى مصمم للكسر للعديد من القطع الصغيرة متناهية الصغر. ويعد ذلك أمرًا طبيعيًا. جدير بالذكر أن الرفوف الزجاجية والأغطية تكون ثقيلة الوزن؛ لذا استخدم كلتا اليدين عند إزالتها لتجنب تعرضهم للسقوط.

رف مجمد سلكي

(في بعض الموديلات)

إزالة الرف السلكي وإعادته:

1. أخرج الرف برفعه بالكامل برفق وتحريكه نحو اليسار حتى النهاية. قم بإمالة الجانب الأيمن لأعلى حتى يخرج بعيدًا عن دعائم الرف.

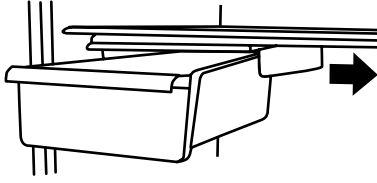

دليل تخزين اللحوم

خزن معظم اللحوم في الغلاف الأصلي ما دام محكم الغلق ومضاداً للرطوبة، وأعد التغليف إذا لزم الأمر. انظر المخطط أدناه للاطلاع على أوقات التخزين. عند تخزين اللحوم لمدة أطول من الأوقات المحددة، ينصح بتجميدها.

الأسمك الطازجة أو المحار تستخدم في يوم الشراء ذاته
الدجاج واللحم المفروم وغيرها من اللحوم المتنوعة (الكبد) يوم - يومين
شرايح اللحم البارد والبيفتيك/اللحم المشوي 3-5 أيام
اللحوم المقعدة 7-10 أيام
البقايا - قم بتغطية البقايا بغلاف بلاستيكي أو رقائق الألمنيوم أو حاويات ذات أغطية مناسبة محكمة.

حجرة الخضروات (في بعض الموديلات)

أدراج الخضروات

إزالة درج الخضروات وإعادته:

1. حرك درج الخضروات مباشرة للخارج نحو المصدر. ارفع الجزء الأمامي للدرج وحركه نحو الخارج حتى يخرج بأكمله.
2. أعد الدرج إلى موضعه بتحريكه نحو الداخل كلية بعد المصدر.

غطاء حجرة الخضروات

النمط 1 - الغطاء البلاستيكي

إزالة غطاء حجرة الخضروات وإعادته:

1. أخرج حجرة (حجرات) الخضروات.

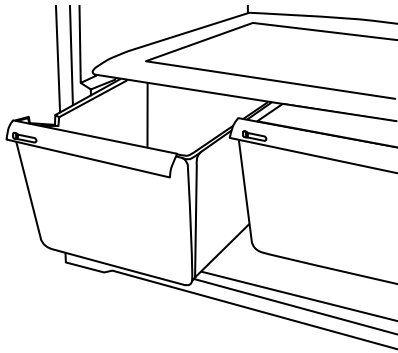

2. ارفع الجزء الأمامي للغطاء لإبعاد دعامات الغطاء، ثم ارفع الغطاء لأعلى واسحبه نحو الخارج.
3. أعد الغطاء إلى موضعه بتهيئة أشرطته في فتحات الخزانة السفلية ومن ثم دفعها إلى الداخل. اخفض المثبتات الأمامية حتى تستقر في مكانها.

4. استبدل الرف من خلال زلق مؤخرته في المسار الموجود في جدار الخزانة.
5. وجه مقدمة الرف في المسار الخاص به، وتأكد من زلق الرف في بقية الطريق.

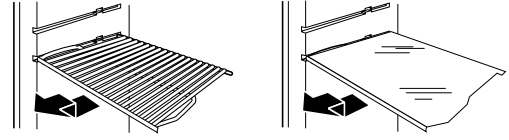

رف مطوي (في بعض الموديلات)

إزالة وإعادة الرف:

1. لإزالة الرف كاملاً؛ قم بإمالة مقدمة الرف لأعلى وزلقه للخارج ناحيتك.
2. لإزالة النصف الأمامي للرف؛ أمسك بمقدمة الرف بيد واحدة واضغط لأعلى في مركز الرف، ثم اضغط على الرف إلى أن ينزلق أسفل النصف الخلفي له.

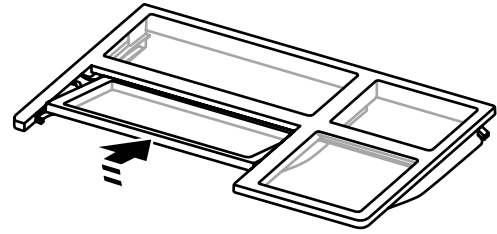

3. أعد الرف كاملاً بتوجيهه في بطانة الباب ودفعه للداخل حتى يثبت، ثم قم بإمالة مقدمة الرف لأعلى حتى يتم التغلب على السدادة وزلقها للداخل.

درج اللحوم (في بعض الموديلات)

إزالة وإعادة درج اللحوم:

1. قم بزلق الدرج للخارج إلى المصدر.
2. ارفع مقدمة درج اللحوم بيد واحدة مع دعم أسفل الدرج باليد الأخرى، وبقية الطريق.
3. أعد الدرج بزلقه مرة أخرى بعد المصدر تماماً.

غطاء درج اللحوم (في بعض الموديلات)

إزالة وإعادة غطاء درج اللحوم:

1. قم بإزالة درج اللحوم.
2. ادفع الغطاء للخلف لتحرير المشابك الخلفية من الرف، وبقية الطريق.
3. أعد غطاء درج اللحوم وذلك بتهيئة الفتحات والمشابك على الغطاء على الأجزاء المستعرضة في الجزء الخلفي للرف ومنتصفه.
4. اخفض الغطاء في المكان المخصص له واسحبه للأمام لتهيئة المشابك الخلفية على الرف.
5. أعد درج اللحوم.

ملاحظة: في بعض الموديلات يتحرك وعاء اللحم على الجانبين على الرف للسماح بمرونة التركيب.

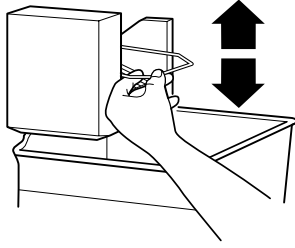

معدل إنتاج الثلج

- ينبغي أن ينتج صانع الثلج ما يقرب من 8 إلى 12 دفعة من الثلج يوميًا في حالة التشغيل العادي.
- لزيادة إنتاج الثلج، قم بخفض درجة حرارة المجمد والثلاجة. انظر "استخدام مفاتيح التحكم". انتظر 24 ساعة بين عمليات الضبط.

صندوق تخزين الثلج

1. قم بإيقاف تشغيل صانع الثلج قبل إزالة صندوق التخزين لصيانة الصانع أو لتنظيف الصندوق.
2. اغسل صندوق تخزين الثلج بصابون معتدل ومياه دافئة.
3. حرك صندوق تخزين الثلج تحت صانع الثلج وادفعه في اتجاه الخلف إلى أقصى مكان قدر الإمكان.
4. اخفض الذراع على صانع الثلج للوضع "تشغيل".

مميزات الثلاجة

قد يحتوي الموديل على بعض أو كل هذه المزايا.

معلومات مهمة عن الرفوف والأغطية الزجاجية ينبغي معرفتها:

يحظر استخدام الماء الدافئ في تنظيف الرفوف أو الأغطية الزجاجية وهي لا تزال باردة؛ فقد تنكسر هذه الرفوف أو الأغطية إذا تعرضت لتغيرات مفاجئة في درجة الحرارة أو تأثير مفاجئ مثل صدمة قوية. والزجاج المقسى مصمم للكسر للعديد من القطع الصغيرة متناهية الصغر. وبعد ذلك أمرًا طبيعيًا. جدير بالذكر أن الرفوف الزجاجية والأغطية تكون ثقيلة الوزن؛ لذا استخدم كلتا اليدين عند إزالتها لتجنب تعرضهم للسقوط.

رفوف الثلاجة

(رفوف زجاجية في بعض الموديلات)

تتميز الأرفف الموجودة في الثلاجة بقابليتها للضبط لتلائم احتياجات التخزين الفردية. إن عملية تخزين عناصر الأطعمة المتشابهة معًا في الثلاجة وضبط الأرفف بحيث تناسب الارتفاعات المختلفة لهذه العناصر من شأنها تسهيل العثور على العنصر المراد بالضبط، كما تعمل أيضًا على تقليل وقت فتح باب الثلاجة وتوفير الطاقة.

رفوف عادية ورفوف زجاجية (في بعض الموديلات)

لإزالة وإعادة الرف:

1. قم بإزالة العناصر من على الرف.
2. قم بزلق الرف مباشرة للخارج إلى المصدر.
3. قم برفع مؤخرة أو مقدمة الرف بعد المصدر، حسب الموديل لديك. قم بزلق الرف للخارج بقية الطريق.

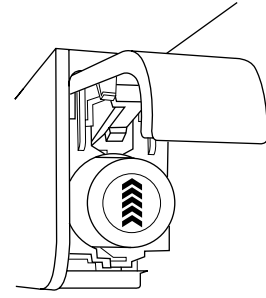

1. ضع مرشح المياه في الزاوية العلوية اليمنى من حجرة الثلاجة.
 2. دع باب غطاء المرشح مفتوحًا. سيتم تحرير المرشح ثم إخرجه عندما يكون الباب مفتوحًا.
 3. عندما يكون الباب مفتوحًا بالكامل، اسحب المرشح على نحو مستقيم إلى الخارج.
- ملاحظة:** قد توجد بعض المياه في المرشح، كما قد تحدث بعض التسريبات، لذا استخدم منشفة لمسح أي انسكاب.
4. أخرج المرشح من عبوته ثم أزل الأغطية من الحلقات الدائرية. تأكد أن الحلقات الدائرية لا تزال في مكانها بعد إزالة الأغطية.
 5. باستخدام المشير لأعلى، قم بمحاذاة المرشح الجديد مع مكان تثبيت المرشح ثم أزلقه إلى مكانه. يبدأ باب غطاء المرشح في الغلق تلقائيًا عند إدخال المرشح الجديد.
 6. أغلق باب غطاء المرشح تمامًا لتثبيت المرشح في مكانه؛ فقد تحتاج إلى الضغط بشدة.
 7. اجعل المياه تتدفق عبر نظام المياه. يُرجى الرجوع إلى "موزعي المياه والثلج".

صانع الثلج

هام: لتجنب انخفاض إنتاج الثلج وسوء حالته، اجعل المياه تتدفق عبر نظام المياه قبل تشغيل صانع الثلج. انظر "موزع المياه".

- اترك 24 ساعة لإنتاج الدفعة الأولى للثلج. وتجاهل أول ثلاث دفعات للثلج المنتج. ينصح بترك صندوق التخزين مدة تتراوح من 2 إلى 3 عقب تركيبه حتى يمتلئ تمامًا.
- إن نوعية الثلج تكون فقط جيدة بقدر نوعية المياه التي تزود بها صانع الثلج. تجنب توصيل صانع الثلج بمصدر مياه يسر. يمكن للمواد الكيميائية لتيسير المياه (مثل الملح) أن تتلف أجزاء صانع الثلج وتؤدي إلى ثلج رديء النوعية. إذا لم يمكن تجنب مصدر المياه اليسر، تأكد أن جهاز تيسير المياه يعمل بشكل سليم وتتم صيانتته جيدًا.
- في حالة تكثف الثلج في صندوق التخزين، اكسر الثلج مستخدمًا إناء بلاستيكيًا ثم تخلص منه. يحظر استخدام أي شيء حاد لكسر الثلج، فقد يؤدي ذلك إلى تلف صندوق الثلج وآلية الموزع.
- لا تخزن أي شيء أعلى صانع الثلج أو في صندوق التخزين.

تشغيل/إيقاف تشغيل صانع الثلج

لتشغيل "ON" صانع الثلج ببساطة؛ قم بخفض ذراع الإغلاق السلبي. لإيقاف تشغيل "OFF" صانع الثلج يدويًا؛ ارفع ذراع الإغلاق السلبي للوضع إيقاف التشغيل "OFF" (الذراع لأعلى) واستمع لصوت النقر.

ملاحظة: يتميز صانع الثلج بالغلاق التلقائي. وبينما يتم صنع الثلج، تملأ مكعبات الثلج صندوق تخزين الثلج وترفع المكعبات ذراع الإغلاق السلبي للوضع إيقاف التشغيل "OFF" (الذراع لأعلى). لا تدفع بقوة ذراع الإغلاق السلبي صعودًا أو هبوطًا.

1. اضغط على الزجاج القوي عكس ذراع موزع المياه.
2. أزل الزجاج لإيقاف التوزيع.

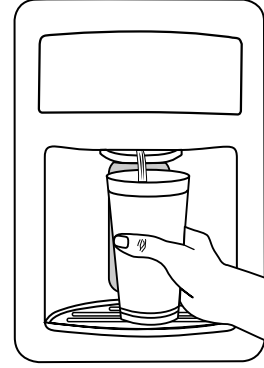

لمبة الموزع

عند استخدام الموزع، سيتم تشغيل اللمبة تلقائيًا. إذا كنت بحاجة إلى تشغيل اللمبة بشكل مستمر، فيمكنك تشغيلها. سيضيء مؤشر بيان حالة أيقونة اللمبة عند تشغيلها.



ON (تشغيل): اضغط على LIGHT/LOCK (الضوء/اللمبة) بشكل سريع لتشغيل لمبة الموزع.

OFF (إيقاف): اضغط على LIGHT/LOCK (اللمبة/القفل) بشكل سريع لإيقاف تشغيل لمبة الموزع.

ملاحظات:

- في حالة الضغط مع الاستمرار بدون قصد على زر LIGHT/LOCK (اللمبة/القفل) لمدة 3 ثوان أو أكثر، سيتم قفل موزع المياه. وفي حالة حدوث ذلك، اضغط مع الاستمرار على LIGHT/LOCK (اللمبة/القفل) لمدة 3 ثوان مرة أخرى لإلغاء قفل موزع المياه.
- تعد لمبات الموزع بمثابة مؤشرات بيان حالة لا يمكن تغييرها. في حالة اكتشاف عدم عمل مصابيح الموزع، يُرجى الرجوع إلى "استكشاف الأعطال وإصلاحها" للحصول على المزيد من المعلومات.

قفل الموزع

يمكن إيقاف تشغيل الموزع بسهولة بالتنظيف أو لتجنب التوزيع غير المقصود من قبل الأطفال صغار السن والحيوانات الأليفة.

ملاحظة: لا يمكن لخاصية القفل فصل التيار الكهربائي عن الثلاجة أو صانع الثلج أو لمبة الموزع. فهي ببساطة تلغي تنشيط مفاتيح التحكم ومقايض الموزع. لإيقاف تشغيل صانع الثلج، راجع "صانع الثلج وصندوق التخزين".

- اضغط مع الاستمرار على LIGHT/LOCK (اللمبة/القفل) لمدة 3 ثوان لقفل الموزع.
- اضغط مع الاستمرار على LIGHT/LOCK (اللمبة/القفل) لمدة 3 ثوان لإلغاء قفل الموزع.

سيضيء مؤشر بيان حالة أيقونة القفل عند قفل الموزع.



نظام ترشيح المياه

تجنب استخدام المياه غير الآمنة من الناحية الميكروبيولوجية أو مجهولة النوع دون القيام بإجراءات التعقيم الكافية قبل تشغيل النظام وبعده. تعتمد الأنظمة انخفاض الكيس الذي يستخدم في المياه المعقمة التي تحتوي على أكياس ترشيح.

مؤشر حالة مرشح المياه

يساعدك مؤشر حالة مرشح المياه على معرفة وقت تغيير مياه المرشح. اتبع الإرشادات الخاصة بالموديل.

طرازات الموزع الداخلي

- عندما يحين وقت تغيير مياه المرشح، يضيء مؤشر بيان حالة أيقونة مرشح المياه كلما فتح باب الثلاجة.
 - عندما يحين وقت وضع مياه المرشح، يضيء مؤشر بيان حالة أيقونة مرشح المياه ويومض كلما فتح باب الثلاجة.
- في حالة انخفاض تدفق المياه إلى الموزع أو صانع الثلج بشكل ملحوظ، قم بتغيير المرشح في أقرب وقت. يجب استبدال المرشح كل 6 أشهر على الأقل حسب نوعية المياه واستخدامها.
- قم بإعادة ضبط الحالة بعد تغيير مرشح المياه. اضغط مع الاستمرار على زر FILTERS RESET (إعادة ضبط المرشحات) لمدة 3 ثوان. عند إعادة ضبط النظام، سينطفئ مؤشر بيان حالة أيقونة مرشح المياه.

طرازات الموزع الخارجي

- يتم تحديد حالة مرشح المياه بواسطة عدد الأيام منذ آخر ضبط لخاصية تتبع مرشح المياه.
- وإذا كانت حالة مرشح المياه جيدة - بين 0 و 167 يومًا (تقريبًا)، يضيء مؤشر بيان حالة مرشح المياه باللون الأزرق.
- عندما يحين وقت استبدال مرشح المياه - بين 168 و 181 يومًا (تقريبًا)، يضيء مؤشر بيان حالة مرشح المياه باللون الأصفر.
- عندما يحين وقت وضع مرشح المياه - بين 182 و 195 يومًا (تقريبًا)، يضيء مؤشر بيان حالة مرشح المياه باللون الأحمر كما تومض كلمات "استبدال المرشح".
- عند انتهاء صلاحية حالة مرشح المياه، يضيء مؤشر بيان حالة مرشح المياه باللون الأحمر كما تضيء كلمات "استبدال المرشح" ويومض على مدار الوقت.

في حالة انخفاض تدفق المياه إلى الموزع أو صانع الثلج بشكل ملحوظ، قم بتغيير المرشح في أقرب وقت. يجب استبدال المرشح كل 6 أشهر على الأقل حسب نوعية المياه واستخدامها.

قم بإعادة ضبط الحالة بعد تغيير مرشح المياه. اضغط مع الاستمرار على زر WATER FILTER (مرشح المياه) لمدة 3 ثوان. عند إعادة ضبط النظام، سيعود مرشح المياه إلى حالته الجيدة (0 يوم) وسيضيء مؤشر بيان حالة مرشح المياه الأزرق.

- تضئ أيقونة الباب المفتوح كلما فتح.



- عند فتح الباب لمدة 5 دقائق وتشغيل التبريد، تصدر نغمة التنبيه صوتًا ثلاث مرات كما تومض أيقونة الباب المفتوح سبع مرات. يتكرر هذا النمط كل دقيقتين حتى يتم غلق الأبواب كافة على نحو صحيح. يتم إعادة ضبط الخاصية ومن ثم تنشيطها عند ترك الباب مفتوحًا مرة أخرى لمدة 5 دقائق.

ملاحظات:

- لكنم صوت الإنذار المسموع أثناء فتح الباب وكذلك أثناء تنظيف الثلاجة من الداخل، اضغط على أي زر بلوحة التحكم. سيتم إيقاف صوت الإنذار مؤقتًا، بيد أن أيقونة الباب المفتوح ستظهر على لوحة تحكم الموزع.
- يجب غلق كلا البابين بشكل تام لإيقاف تشغيل أيقونة الباب المفتوح.

التبريد السريع

تتيح ميزة التبريد السريع درجات حرارة لفترات استخدام عالية للثلاجة أو حمولات خضراوات وفواكه كاملة أو حجرة دافئة بشكل مؤقت.

- اضغط على FAST COOL (التبريد السريع) لضبط المجمد والثلاجة على إعدادات درجة الحرارة الأكثر برودة، ثم اضغط عليه مرة أخرى للرجوع إلى نقطة ضبط درجة الحرارة المحددة.

ملاحظات:

- تضئ أيقونة التبريد السريع عندما تكون الثلاجة على وضع Fast Cool (التبريد السريع).
- سيتم إيقاف تشغيل خاصية Fast Cool (التبريد السريع) تلقائيًا بعد 24 ساعة.



مؤشر حالة مرشح المياه وإعادة ضبطه

يتيح لك مفتاح التحكم "إعادة ضبط المرشح" إمكانية إعادة تشغيل خاصية تتبع حالة المرشح في كل مرة تستبدل فيها مرشح المياه. انظر "نظام ترشيح المياه".

- اضغط مع الاستمرار على "مرشح المياه" لمدة 3 ثوان لإعادة ضبط حالة مرشح المياه على وضع جيد. وسيتحول لون مؤشر بيان حالة مرشح المياه إلى الأزرق.

مؤشر حالة مرشح الهواء وإعادة ضبطه

يتيح لك مفتاح التحكم في إعادة ضبط المرشح إمكانية إعادة تشغيل خاصية تتبع حالة مرشح الهواء في كل مرة تستبدل فيها مرشح الهواء. انظر "تركيب مرشح الهواء".

- اضغط مع الاستمرار على "مرشح الهواء" لمدة 3 ثوان لإعادة ضبط حالة مرشح الهواء على وضع جيد. وسيتحول لون مؤشر بيان حالة مرشح الهواء إلى الأزرق.

موزع المياه

هام: بعد توصيل مصدر المياه بالثلاجة أو استبدال مرشح المياه، اجعل المياه تتدفق عبر النظام الخاص بها. استخدم حاوية ثابتة للضغط مع الاستمرار على ذراع موزع المياه لمدة 5 ثوان، ثم حرره لمدة 5 ثوان. كرر هذه الخطوات حتى تبدأ المياه في التدفق. بمجرد أن تبدأ المياه في التدفق، استمر في الضغط ثم حرر ذراع الموزع (تشغيل لمدة 5 ثوان وإيقاف لمدة 5 ثوان) حتى يتم توزيع إجمالي 3 جالونات (12 لترًا). وهذا يؤدي بدوره إلى تدفق الهواء من المرشح ونظام توزيع المياه، فضلًا عن إعداد مرشح المياه للاستخدام. وقد يلزم المزيد من التدفق في بعض المنازل. وعند خروج الهواء من النظام، تتفجر المياه من الموزع.

ملاحظات:

- اترك الثلاجة 24 ساعة لتبريد المياه.
- قم بتوزيع 1 كوارت على الأقل (1 لتر) من المياه كل أسبوع للحفاظ على المصدر عذب المياه.
- اترك 24 ساعة لإنتاج الدفعة الأولى للثلج. وتجاهل أول ثلاث دفعات للثلج المنتج.

النمط 1 - طرازات الموزع الداخلي

هام: بعد خمس دقائق من التوزيع المتواصل، سيتوقف الموزع عن توزيع المياه لتجنب الفيضان. ولاستمرار التوزيع، اضغط على مضرب الموزع مجددًا.

لتوزيع المياه:

- اكبح الحاوية أسفل أنبوب الموزع أثناء الضغط على لوحة الموزع.
- حرر لوحة الموزع لإيقاف التوزيع.

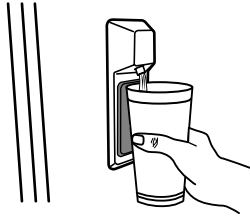

النمط 2 - طرازات الموزع الخارجي

هام:

- لن يتثنى لنظام توزيع المياه العمل أثناء فتح باب الثلاجة.
- يتم إيقاف شاشة العرض الموجودة بلوحة تحكم الموزع تلقائيًا ومن ثم الدخول في وضع "السكون" عند عدم استخدام أزرار التحكم ومقايض الموزع لمدة دقيقتين أو أكثر. يتم تنشيط شاشة العرض من خلال أول ضغطة على زر التحكم دون تغيير أي من الإعدادات أثناء وضع "السكون". وبعد إعادة التنشيط، يمكنك تغيير أي من الإعدادات. وفي حالة عدم إجراء أي تغيير خلال دقيقتين، سيتم دخول الشاشة من جديد إلى وضع "السكون".

ضبط مفاتيح التحكم

لراحتك، يتم ضبط مفتاح التحكم في درجة الحرارة مسبقاً في المصنع. وعند تركيب ثلاجتك لأول مرة، تأكد أن مفتاح التحكم لا يزال مضبوطاً مسبقاً على إعداد درجة الحرارة الموصى بها (3 ندف تلج)، كما هو مبين.

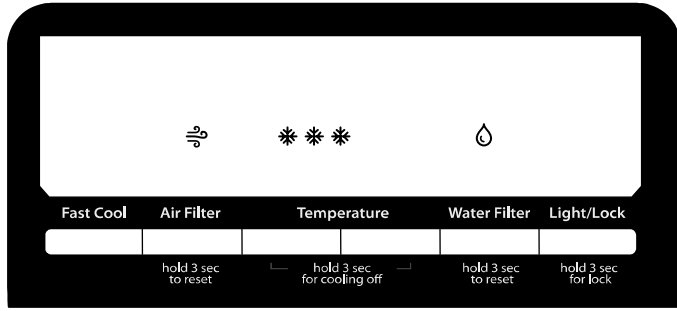

إذا كنت بحاجة إلى ضبط درجة الحرارة في حجرة الثلاجة أو المجمد، استخدم الإعدادات الواردة في المخطط كدليل.

- انتظر 24 ساعة على الأقل بين عمليات الضبط. قم بإعادة فحص درجات الحرارة قبل القيام بعمليات الضبط. يتراوح المستوى التدريجي للتحكم في درجة الحرارة من 1 ندفة تلج (أقل برودة) إلى 5 ندفة تلج (أكثر برودة). عند ضبط درجة الحرارة على النقطة المحددة، استخدم المخطط التالي كدليل.

الحالة:	ضبط درجة الحرارة:
درجة حرارة الثلاجة أو المبرد باردة جداً	اضغط على زر "درجة الحرارة"، الأيسر لضبط درجة الحرارة على أحد الأوضاع الأقل برودة (2 ندفة تلج)
درجة حرارة الثلاجة أو المبرد دافئة جداً	اضغط على زر "درجة الحرارة" الأيمن لضبط درجة الحرارة على أحد الأوضاع الأكثر برودة (4 ندفة تلج)

تشغيل/إيقاف تشغيل التبريد

لن تقوم الثلاجة والمبرد بالتبريد عند إيقاف التبريد.

- لإيقاف تشغيل التبريد، اضغط مع الاستمرار على أزرار "درجة الحرارة" في نفس الوقت لمدة 3 ثوان. عند إيقاف تشغيل التبريد، سيظهر Cooling Off (إيقاف التبريد) على شاشة العرض.
- لتشغيل التبريد مرة أخرى، اضغط مع الاستمرار على أزرار "درجة الحرارة" في نفس الوقت لمدة 3 ثوان. عند تشغيل التبريد، سيختفي Cooling Off (إيقاف التبريد) من شاشة العرض.

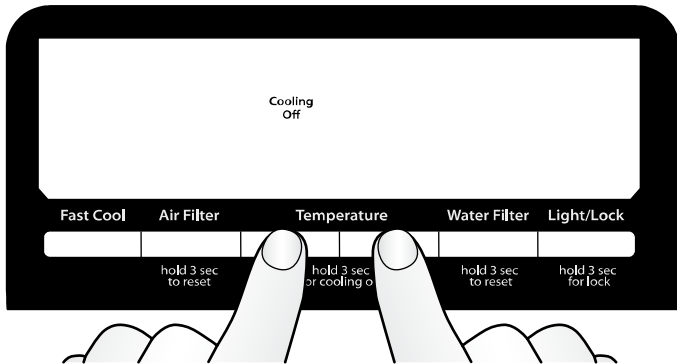

ضبط مفاتيح التحكم

إذا كنت بحاجة إلى ضبط درجة الحرارة في حجرة الثلاجة أو المجمد، استخدم الإعدادات الواردة في المخطط كدليل.

- اضغط على زر TEMP (درجة الحرارة) لعرض العدد المطلوب من ندفات الثلج من (ندفة واحدة [الأقل برودة] إلى كل الندفات [الأكثر برودة]).

ملاحظة: لا تتم بضبط التحكم على أكثر من إعداد واحد في كل مرة باستثناء عند بدء تشغيل الثلاجة. انتظر لمدة 24 ساعة بين عمليات الضبط حتى تثبت درجة الحرارة.

الحالة/السبب:	الضبط:
الثلاجة دافئة للغاية	التحكم في الثلاجة عند إعداد واحد أعلى
المجمد دافئ للغاية/به ثلج قليل جداً	التحكم في المجمد عند إعداد واحد أعلى
الثلاجة باردة جداً	التحكم في الثلاجة عند إعداد واحد أقل
المجمد بارد جداً	التحكم في المجمد عند إعداد واحد أقل

تشغيل/إيقاف تشغيل التبريد

- اضغط مع الاستمرار على TEMP (درجة الحرارة) لمدة 3 ثوان لإيقاف تشغيل التبريد. لتشغيل التبريد مرة أخرى، اضغط مع الاستمرار على TEMP "درجة الحرارة" مرة أخرى لمدة 3 ثوان.
- ملاحظة:** لن يتم تبريد أي حجرة عند ضبط التحكم على وضع إيقاف التشغيل.

مزايا إضافية

إعادة ضبط المرشحات (في بعض الطرازات)

- يتيح لك مفتاح التحكم "إعادة ضبط المرشحات" إمكانية إعادة تشغيل خاصية تتبع حالة المرشح في كل مرة تستبدل فيها مرشح الهواء أو المياه.
- اضغط مع الاستمرار على مفتاح "إعادة ضبط المرشحات" لمدة 3 ثوان. وسوف تتوقف أيقونات المرشح. انظر "تركيب مرشح الهواء" و"نظام ترشيح المياه".

طرازات الموزع الخارجي

توجد لوحة التحكم أعلى الموزع الخارجي.

هام: يتم إيقاف شاشة العرض الموجودة بلوحة تحكم الموزع تلقائياً ومن ثم الدخول في وضع "السكون" عند عدم استخدام أزرار التحكم ومقابض الموزع لمدة دقيقتين أو أكثر. يتم تنشيط شاشة العرض من خلال أول ضغط على زر التحكم دون تغيير أي من الإعدادات أثناء وضع "السكون". وبعد إعادة التنشيط، يمكنك تغيير أي من الإعدادات. وفي حالة عدم إجراء أي تغيير خلال دقيقتين، سيتم دخول الشاشة من جديد إلى وضع "السكون".

- المس أي من أزرار التحكم الموجودة على لوحة الموزع لتنشيط شاشة العرض.

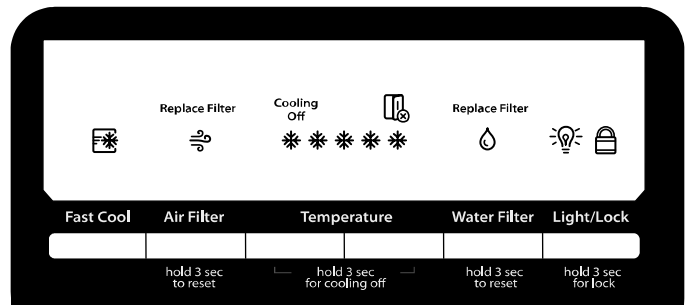

تركيب مرشح الهواء (في بعض الطرازات)

يجب تركيب المرشح خلف باب التهوية الموجود (على حسب الطراز) إما بجانب الحائط الداخلي الخلفي أو الأيسر بالقرب من الجزء العلوي لـحجرة التلاجة.

1. قم بإزالة التغليف عن مرشح الهواء.
2. افتح باب التهوية.
3. ضع المرشح في المكان المخصص له.

مؤشر حالة مرشح الهواء (في بعض الطرازات)

النمط 1 – قم بتركيب المؤشر اليدوي لحالة مرشح الهواء
يأتي مع المرشح مؤشر حالة ينبغي تشغيله وتركيبه في الوقت نفسه الذي يتم تركيب المرشح فيه.

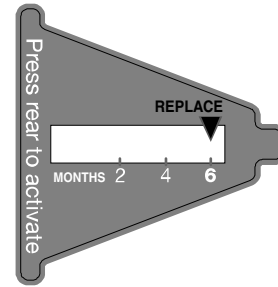

1. ضع المؤشر على سطح ثابت ومستو ووجهه متجهًا لأسفل.
 2. اضغط على الفقاعة الموجودة في خلف المؤشر إلى أن تنفجر لتنشيط المؤشر.
 3. افتح باب تهوية مرشح الهواء حيث توجد بعض التجاويف خلف الباب في بعض الطرازات.
- في الطرازات ذات التجاويف:**

- قم بزلق المؤشر داخل التجاويف على أن يكون وجهه متجهًا للخارج.
- **ملاحظة:** لن ينزلق المؤشر بسهولة داخل هذه التجاويف إذا لم يتم فرقة الفقاعة الخلفية للمؤشر.
- أغلق باب مرشح الهواء وتحقق من رؤية المؤشر من خلال الفتحة مستطيلة الشكل في الباب.

في الطرازات التي بدون تجاويف:

- قم بتخزين المؤشر في مكان واضح الرؤية ويمكن تذكره بسهولة – إما بداخل التلاجة أو في أي مكان آخر في المطبخ أو المنزل.

النمط 2 – حالة مرشح الهواء في عرض التحكم الإلكتروني

تعرض لوحة التحكم حالة مرشح الهواء.

- جيدة – لا يضيء مؤشر بيان حالة مرشح الهواء.
 - استبدال – يضيء مؤشر بيان حالة مرشح الهواء باستمرار عندما يكون باب التلاجة مفتوحًا.
 - منتهي الصلاحية – يضيء مؤشر بيان حالة مرشح الهواء باستمرار ويومض عندما يكون باب التلاجة مفتوحًا.
- بعد استبدال مرشح الهواء، اضغط مع الاستمرار على مفتاح إعادة ضبط المرشحات لمدة 3 ثوان، وسوف تتوقف أيقونات المرشح. انظر "استخدام مفاتيح التحكم".

ملاحظة: يؤدي الضغط مع الاستمرار على "إعادة ضبط المرشحات" لمدة 3 ثوان إلى إعادة ضبط حالة مرشح الهواء على وضع جيد وإيقاف تشغيل مؤشر بيان حالة مرشح الهواء في أي حالة للمرشح.

استبدال مرشح الهواء

يجب استبدال مرشح الهواء المستخدم كل 6 شهور أو عندما يضيء مؤشر بيان حالة أيقونة مرشح الهواء ويبدأ في إصدار وميض عندما يكون باب التلاجة مفتوحًا.

ولطلب مرشح هواء بديل؛ يرجى الاتصال بنا من خلال معلومات المساعدة/الصيانة الموجودة بالضمائم.

1. قم بإزالة مرشح الهواء القديم بالضغط على الألسنة الجانبية.
2. قم بإزالة مؤشر الحالة القديم.
3. قم بتركيب مرشح الهواء الجديد وأعد ضبط مؤشر الحالة من خلال التعليمات الواردة في الأقسام السابقة.

استخدام التلاجة

استخدام مفاتيح التحكم

توجد لوحة التحكم إما في الواجهة العلوية لـحجرة التلاجة أو على شاشة الموزع حسب الطراز. اتبع الإرشادات الخاصة بالطراز.

هام:

- انتظر مرور 24 ساعة حتى تبرد التلاجة تمامًا وذلك قبل وضع الأطعمة بها، فإذا وضعت الأطعمة في التلاجة قبل أن تبرد تمامًا، فقد يؤدي ذلك إلى فساد الأطعمة.
- **ملاحظة:** لا يؤدي ضبط مفاتيح التحكم في درجة حرارة التلاجة والمجمد على إعداد أكثر برودة من الإعداد الموصى به إلى تبريد الحجرات بشكل أسرع.
- يجب أن يكون الإعداد الموصى به ملائمًا للاستخدام العادي للتلاجة المنزلية، فيتم ضبط مفاتيح التحكم بشكل صحيح عندما يكون الحليب أو العصير باردًا كما تحب، وعندما يكون الأيس كريم صلبًا.
- إذا كانت درجة الحرارة دافئة أو باردة جدًا في التلاجة أو المجمد، تحقق أولاً من عدم انسداد فتحات التهوية قبل ضبط مفاتيح التحكم.

طرازات الموزع الداخلي

توجد لوحة التحكم بالجهة العلوية من حجرة التلاجة.

لراحتك، يتم ضبط مفتاح التحكم في درجة الحرارة مسبقًا في المصنع. وعند تركيب تلاجتك لأول مرة، تأكد أن مفتاح التحكم لا يزال مضبوطًا مسبقًا على الإعداد الموصى به كما هو مبين.

الإعداد الموصى به "3 من ندفة الثلج"

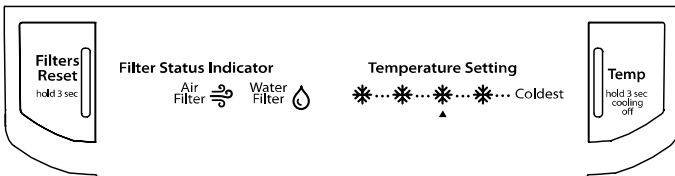

النمط 2 – طرازات ذات أبواب كنتورية

- استخدم مفتاحًا مفتوح الفك ¼ بوصة لإدارة أقدام الفرملة في اتجاه عقارب الساعة، فهذا من شأنه رفع مستوى الثلجة من الأمام وإمالتها قليلاً إلى الخلف، ثم قم بإدارة أقدام الفرملة بالقدر نفسه.
- ملاحظة:** استعن بأحد الأشخاص لدفع الثلجة من الجزء العلوي لتخفيف الوزن عن أقدام الفرملة؛ مما يعطيك سهولة أكبر في عملية إدارتها.

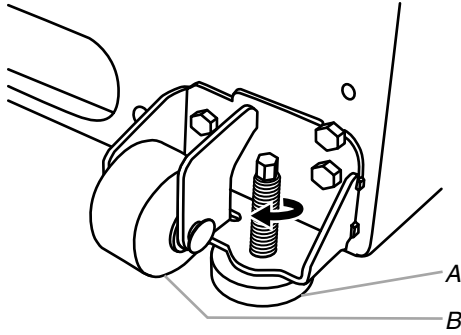

A. قدم الفرملة

B. مجموعة المسامير اللولبية الأمامية

5. قم بفتح الباب مرة أخرى وتأكد من سهولة إغلاقها كما ترغب وبقيتها مغلقين. وفي حالة عدم تحقق ذلك؛ قم بإمالة الثلجة قليلاً إلى الخلف، فقد يتطلب ذلك عدة لفات.

- ملاحظة:** للمحافظة على ضبط اتزان الثلجة؛ ينبغي لك إدارة مسامير ضبط الاتزان أو أقدام الفرملة (على حسب طراز الثلجة) بالقدر نفسه.
6. أعد شبكة القاعدة.

محاذاة الأبواب

إذا كانت المساحة بين أبواب الثلجة غير متساوية؛ يمكنك ضبطها باتباع الإرشادات الآتية:

1. انزع غطاء المفصلة العلوية.
2. قم بفك مسامير المفصلة العلوية باستخدام مفك صواميل أو مفتاح 5/16 بوصة.
3. استعن بأحد الأشخاص لوضع الباب في مكانه أو قم بوضع فاصل بين الأبواب أثناء ربط مسامير المفصلة العلوية بإحكام.
4. استبدل غطاء المفصلة العلوية.

تركيب مرشح هواء (في بعض الطرازات)

تشتمل مجموعة الملحقات في بعض الطرازات على مرشح هواء يجب تركيبه قبل استخدام الثلجة، وقد يكون المرشح مركبًا بالفعل بالمصنع في بعض الطرازات.

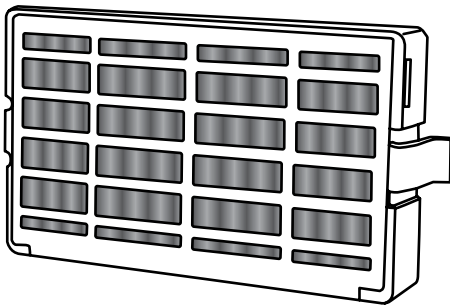

يعمل مرشح الهواء على تقليل تكوين الروائح، وهذا يساعد على وجود بيئة نظيفة داخل الثلجة.

ضبط الأبواب

هام: اسحب البكرات تمامًا داخل الخزانة لخفض الثلجة وذلك للالتزام بتعليمات قانون المعاقين الأمريكيين (ADA).

غلق الباب

تغطي شبكة القاعدة مجموعات ضبط الاتزان / العجلات الموجودة أسفل خزانة الثلجة. ولكن قبل إجراء أي تعديلات؛ قم بإزالة شبكة القاعدة وانقل الثلجة إلى مكانها النهائي.

1. قم بإزالة شبكة القاعدة. ثم أمسكها بإحكام واسحبها نحوك.
 2. قم بتركيب قدم الفرملة الآن؛ هذا إذا لم تقم بتركيبها في جانب المفصلة عند تفريغ محتويات عبوة الثلجة. انظر "تفريغ محتويات عبوة الثلجة".
 3. انقل الثلجة إلى مكانها النهائي.
- ملاحظة:** لسهولة تحريك الثلجة على البكرات، قم برفع سيفان ضبط الاتزان أو أقدام الفرملة عن مستوى الأرضية عن طريق تحويل اتجاههم عكس عقارب الساعة، على أن تكون العجلات الأمامية مرتكزة على الأرضية.
4. تأكد من سهولة غلق أبواب الثلجة. وفي حالة رضاك عن فتح الأبواب وغلقها، يمكنك تخطي الخطوتين رقم 3 و 4، وفي حالة عدم سهولة غلق الأبواب أو فتحها بصعوبة، قم بضبط إمالة الثلجة.

النمط 1 – طرازات ذات أبواب مسطحة

- استخدم مفك صواميل لضبط مسامير ضبط الاتزان، و قم بإدارة مسامير ضبط الاتزان ناحية اليمين لرفع هذا الجانب من الثلجة أو إدارته ناحية اليسار لخفض هذا الجانب. وقد تتطلب عملية ضبط إمالة الثلجة عدة لفات لمسامير ضبط الاتزان.

ملاحظة: استعن بأحد الأشخاص لدفع الثلجة من الجزء العلوي لتخفيف الوزن عن مسامير ضبط الاتزان والعجلات مما يعطيك سهولة أكبر في عملية الضبط.

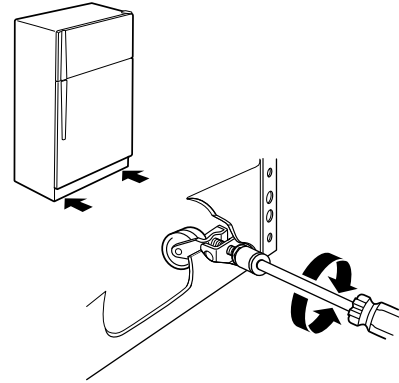

تحذير

خطر التعرض لصدمة كهربائية

قم بفصل التيار الكهربائي قبل إزالة الأبواب.

قد يؤدي عدم الالتزام بهذه الإرشادات إلى الوفاة أو الصدمة الكهربائية.



فك الباب وإعادة تركيبه

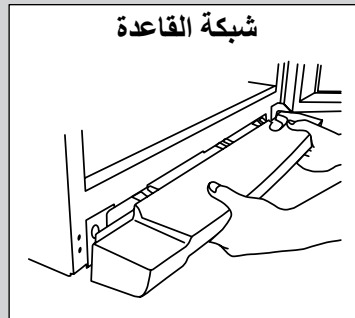
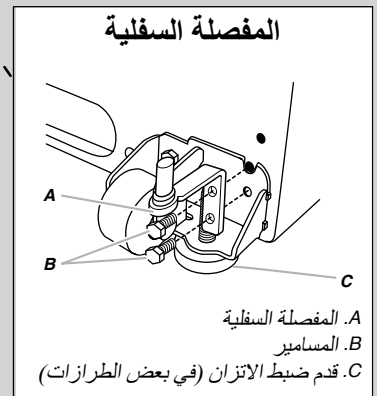
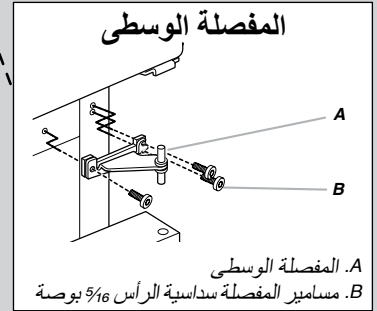
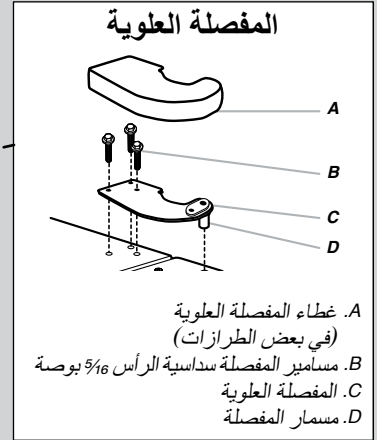
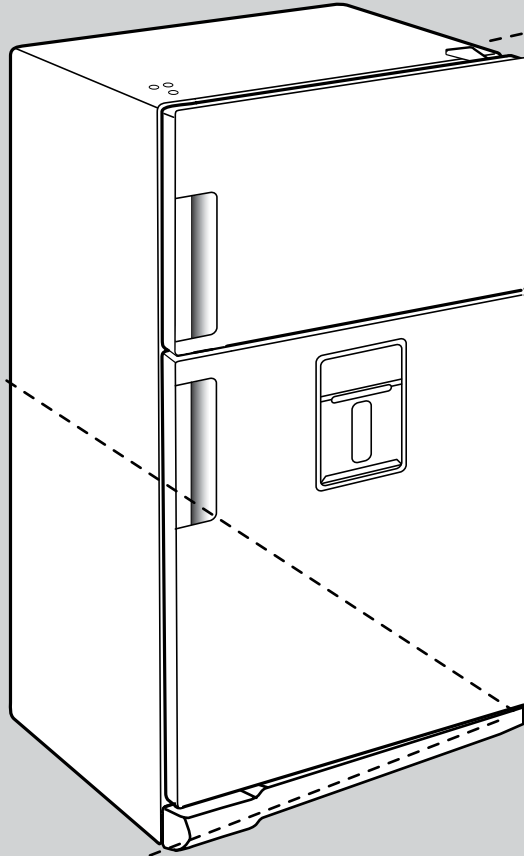
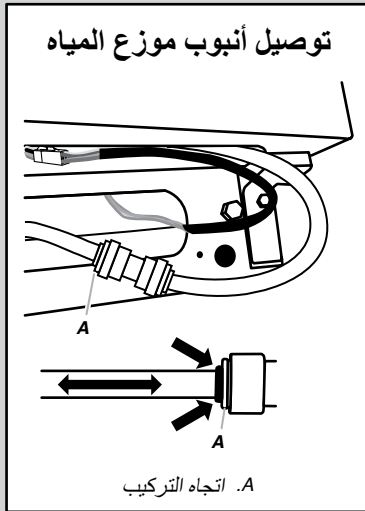
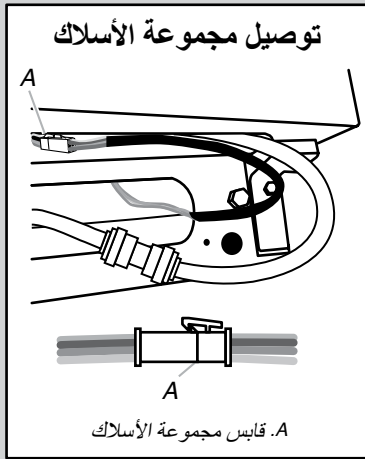

فك الباب وإعادته

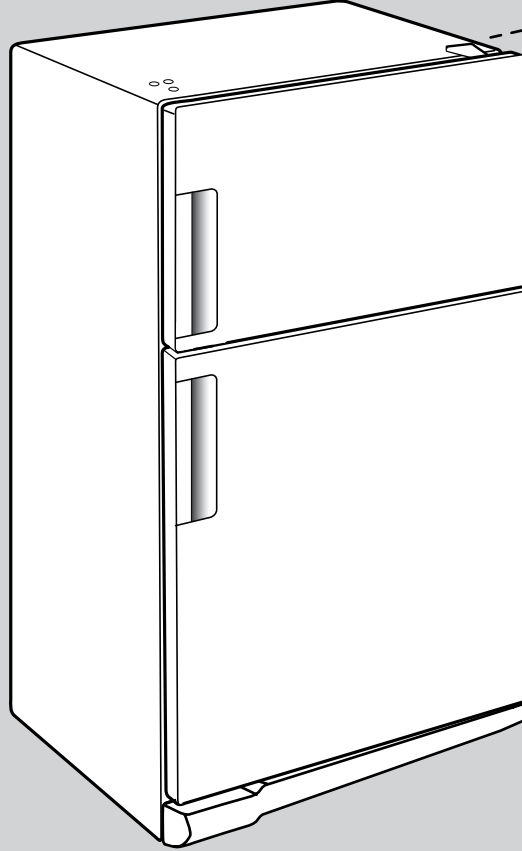

المفصلة العلوية

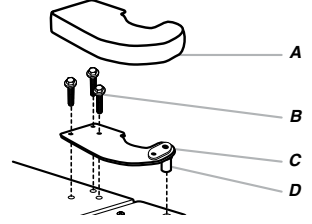

- A. غطاء المفصلة العلوية (في بعض الطرازات)
 B. مسامير المفصلة سداسية الرأس $\frac{5}{16}$ بوصة
 C. المفصلة العلوية
 D. مسمار المفصلة

المفصلة الوسطى

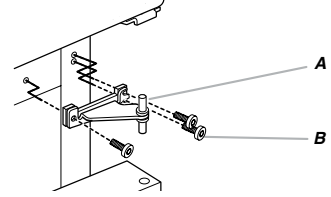

- A. المفصلة الوسطى
 B. مسامير المفصلة سداسية الرأس $\frac{5}{16}$ بوصة

المفصلة السفلية

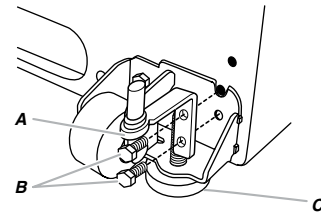

- A. المفصلة السفلية
 B. المسامير
 C. قدم ضبط الاتزان (في بعض الطرازات)

شبكة القاعدة

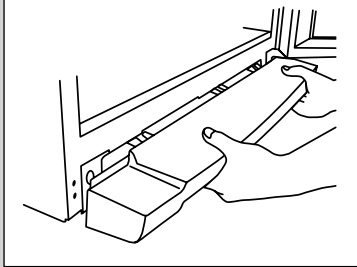

2. قم بتجميع الأجزاء من المفصلة الوسطى كما هو موضح وأحكم ربط المسامير. انظر الرسم التوضيحي للمفصلة الوسطى، وأعد باب المجمد.
3. قم بتجميع الأجزاء من المفصلة العلوية كما هو موضح في الرسم التوضيحي للمفصلة العلوية، ولا تحكم ربط المسامير تمامًا.
4. قم بمحاذاة الأبواب حتى يتحاذى أسفل باب المجمد مع الجزء العلوي من باب الثلجة تمامًا، وأحكم ربط جميع المسامير.

النمط 2 - إزالة الأبواب والمفصلات

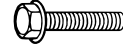

مسمار قلاووظ للمفصلة سداسي الرأس 1/6 بوصة

تحذير



خطر التعرض لصدمة كهربائية

قم بفصل التيار الكهربائي قبل إزالة الأبواب.
قد يؤدي عدم الالتزام بهذه الإرشادات إلى الوفاة أو الصدمة الكهربائية.

1. انزع قابس الثلجة أو افصل التيار الكهربائي.
2. افتح باب الثلجة وقم بإزالة شبكة القاعدة من المقدمة السفلية للثلجة. انظر الرسم التوضيحي لشبكة القاعدة.
3. افصل خرطوم توزيع المياه الموجود خلف شبكة القاعدة. يمر خرطوم توزيع المياه من خلال الباب، لذا يجب نزع لإزالة الباب. انظر الرسومات الخاصة بتوصيل خرطوم توزيع المياه.
 - اضغط على الحلقة الخارجية الزرقاء عكس اتجاه التركيب ثم قم بنزع خرطوم توزيع المياه.
4. قم بفصل التوصيلات السلكية الموجودة في الفتحة أسفل الباب. انظر الرسومات الخاصة بالتوصيل السلكي.

5. أغلق باب الثلجة واجعل البابين مغلقين حتى تستعد لرفعهما بدون الخزانة.
 6. قم بإزالة الأجزاء من المفصلة العلوية كما هو موضح في الرسم التوضيحي للمفصلة العلوية. ارفع باب المجمد بدون الخزانة.
 7. قم بإزالة الأجزاء من المفصلة الوسطى كما هو موضح في الرسم التوضيحي للمفصلة الوسطى. ارفع باب الثلجة بدون الخزانة.
 8. قم بإزالة الأجزاء من المفصلة السفلية كما هو موضح في الرسم التوضيحي للمفصلة السفلية.
- ملاحظة:** في بعض الطرازات، قم بإزالة كل من وحدة المفصلة السفلية وأقدام ضبط الاتزان.

النمط 2 - إعادة الأبواب والمفصلات

- ملاحظة:** تقديم دعم إضافي للأبواب أثناء إجراء نقل المفصلات، فلا تعتمد على مغناطيس الأبواب لحمل الأبواب في موضعها أثناء عملك.
1. أعد الأجزاء من المفصلة السفلية كما هو موضح، وأحكم ربط المسامير. وأعد باب الثلجة.
 2. أعد توصيل خرطوم توزيع المياه ومجموعة الأسلاك.
 3. هام: تجنب تضافر خرطوم المياه والصفائر السلكية عند إعادة توصيلهم.
 4. قم بتجميع الأجزاء من المفصلة الوسطى كما هو موضح وأحكم ربط المسامير. انظر الرسم التوضيحي للمفصلة الوسطى، وأعد باب المجمد.
 5. قم بمحاذاة الأبواب حتى يتحاذى أسفل باب المجمد مع الجزء العلوي من باب الثلجة تمامًا، وأحكم ربط جميع المسامير.

الخطوات النهائية (جميع الطرازات)

1. تحقق من جميع الفتحات للتأكد من أن السدادات والمسامير في موضعها الصحيح، وأعد تثبيت غطاء المفصلة العلوية. انظر الرسم التوضيحي للمفصلة العلوية.
2. أعد شبكة القاعدة. انظر الرسم التوضيحي لشبكة القاعدة.
3. أدخل قابس الثلجة أو أعد توصيل التيار الكهربائي.
4. قم بإعادة ضبط مفاتيح التحكم. انظر "استخدام مفاتيح التحكم".
5. أعد جميع أجزاء الباب القابلة للفتح إلى الباب وأعد الأطعمة للثلجة.

أبواب الثلجة

الأدوات اللازمة: مفتاح ربط صندوقي سداسي الرأس 5/16 بوصة، ومفك فيليبس #2، مفك عادة، ومفتاح ربط مفتوح الفك 5/16 بوصة، وسكين معجون 2 بوصة مسطح.

هام:

- قم بإيقاف تشغيل التحكم في الثلجة وافصل قابس الثلجة أو افصل التيار الكهربائي قبل التشغيل، وقم بإخراج الأطعمة وأي أبواب قابلة للضبط أو صناديق منافع من الأبواب.
- قد يكون لديك مفاتيح تحكم داخلية للنمط 1 وموزع مياه أو مفاتيح تحكم داخلية للنمط 2 حسب الطراز، اتبع التعليمات والرسومات المحددة للطراز.
- كافة الرسومات المشار إليها في الإرشادات التالية مضمنة لاحقًا في هذا القسم بعد "الخطوات النهائية".

النمط 1 - إزالة الأبواب والمفصلات

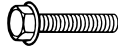

مسار قلاووظ للمفصلة سداسي الرأس 5/16 بوصة

1. انزع قابس الثلجة أو افصل التيار الكهربائي.
 2. افتح باب الثلجة وقم بإزالة شبكة القاعدة من المقدمة السفلية للثلجة. انظر الرسم التوضيحي لشبكة القاعدة.
 3. أغلق باب الثلجة واجعل البابين مغلقين حتى تستعد لرفعهما بدون الخزانة.
 4. **ملاحظة:** تقديم دعم إضافي للأبواب أثناء إجراء نقل المفصلات، فلا تعتمد على مغناطيس الأبواب لحمل الأبواب في موضعها أثناء عملك.
 5. قم بإزالة الأجزاء من المفصلة العلوية كما هو موضح في الرسم التوضيحي للمفصلة العلوية. ارفع باب المجمد بدون الخزانة.
 6. قم بإزالة الأجزاء من المفصلة السفلية كما هو موضح في الرسم التوضيحي للمفصلة السفلية.
- ملاحظة:** في بعض الطرازات، قم بإزالة كل من وحدة المفصلة السفلية وأقدام ضبط الاتزان.

النمط 1 - إعادة الأبواب والمفصلات

- ملاحظة:** تقديم دعم إضافي للأبواب أثناء إجراء نقل المفصلات، فلا تعتمد على مغناطيس الأبواب لحمل الأبواب في موضعها أثناء عملك.
1. أعد الأجزاء من المفصلة السفلية كما هو موضح، أحكم ربط المسامير. وأعد باب الثلجة.
- ملاحظة:** في بعض الطرازات، قم بتركيب كل من وحدة المفصلة السفلية وأقدام ضبط الاتزان.

4. قم بتشغيل صمام الإغلاق.

5. تحقق من عدم وجود تسريبات. وقم بإحكام ربط كل الصواميل أو الوصلات (بما في ذلك الوصلات في الصمام) التي بها تسرب.

النمط 3

1. انزع قابس الثلجة أو افصل التيار الكهربائي.
 2. قم بإزالة القابس النايلون الأسود وافصله عن خرطوم المياه الرمادي الموجود خلف الثلجة.
 3. قم بربط الصامولة المرفقة بصمام المياه كما هو موضح.
- ملاحظة:** أحكم ربط الصامولة يدويًا. ثم أحكم ربطها بمفك من خلال فلتين أخرتين. ويحظر الربط بشدة.

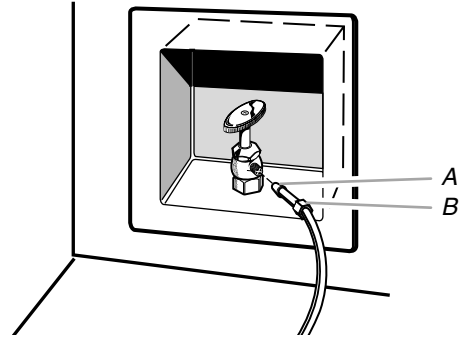

A. المصباح
B. الصامولة (المرفقة)

4. قم بتشغيل صمام الإغلاق.
5. تحقق من عدم وجود تسريبات. وقم بإحكام ربط كل الصواميل أو الوصلات (بما في ذلك الوصلات في الصمام) التي بها تسرب.

استكمال التركيب

تحذير



خطر التعرض لصدمة كهربائية

أدخل القابس في مأخذ تيار مؤرض مزود بـ 3 شعب.

لا تقم بإزالة الشعبة الأرضية.

لا تستخدم مهايئ تيار.

لا تستخدم كبل إطالة.

قد يؤدي عدم اتباع هذه الإرشادات إلى الوفاة أو اندلاع الحريق أو التعرض لصدمة كهربائية.

1. أدخل القابس في مأخذ تيار مؤرض مزود بـ 3 شعب.
 2. اجعل المياه تتدفق عبر نظام المياه. انظر "موزع المياه".
- ملاحظة:** اترك 24 ساعة لإنتاج الدفعة الأولى من الثلج. وتجاهل أول ثلاث دفعات للثلج المنتج. اترك 3 أيام لملاء حاوية الثلج تمامًا.

8. ضع الجانب غير المربوط للأنبوب في وعاء أو حوض، وقم بتشغيل مصدر المياه الرئيسي. واجعل المياه تتدفق عبر الأنبوب حتى تصبح المياه نقية. وأوقف تشغيل صمام الإغلاق لماسورة المياه، ولف الأنبوب النحاس.

التوصيل بالثلاجة

النمط 1

1. انزع قابس الثلاجة أو افصل التيار الكهربائي.
2. اربط الأنبوب النحاسي بمدخل الصمام باستخدام صامولة الضغط والجلبة كما هو مبين، وأحكم ربط صامولة الضغط. ويحظر الربط بشدة.
3. استخدم مثبت الأنبوب على الجزء الخلفي للثلاجة لإحكام ربط الأنبوب بالثلاجة كما هو مبين، وبحول هذا دون إلحاق الضرر بالأنبوب عندما يتم دفع الثلاجة للخلف ناحية الجدار.
4. قم بتشغيل صمام الإغلاق.
5. تحقق من عدم وجود تسريبات. وقم بإحكام ربط كل الوصلات (بما في ذلك الوصلات في الصمام) أو الصواميل التي بها تسرب.

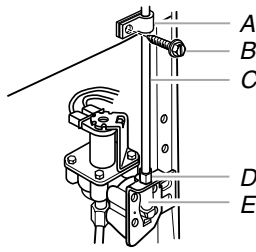

- A. مثبت أنابيب
B. مسمار قلاووظ لمثبت الأنابيب
C. أنبوب نحاسي
D. صامولة ضغط
E. مدخل الصمام

6. إن صانع الثلج مجهز بمصفاة مياه داخلية. إذا تطلبت ظروف المياه مصفاة مياه ثانية، قم بتركيبها في خط مياه مقاس 1/4 بوصة (6.35 مم) عند أي وصلة للأنبوب. احصل على مصفاة المياه من أقرب موزع محلي للأجهزة.

النمط 2

1. انزع قابس الثلاجة أو افصل التيار الكهربائي.
 2. قم بإزالة القابض النايلون الأسود وافصله عن خرطوم المياه الرمادي الموجود خلف الثلاجة.
 3. إذا كان خرطوم المياه الرمادي المرفق بالثلاجة غير طويل بما يكفي، فيتعين ربط 1/4 x 1/4 بوصة (6.35 مم x 6.35 مم) لتوصيل خرطوم المياه بخط المياه المنزلي. قم بربط الصامولة المرفقة بالوصلة في طرف الأنبوب النحاسي.
- ملاحظة:** أحكم ربط الصامولة يدويًا. ثم أحكم ربطها بمفك من خلال لفتين أخريتين. ويحظر الربط بشدة.

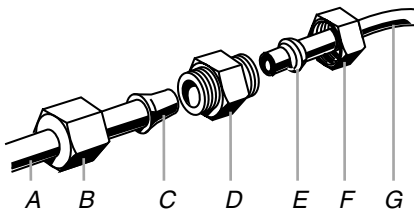

- A. خرطوم المياه بالثلاجة
B. الصامولة (المرفقة)
C. المصباح
D. الوصلة (المرفقة)
E. حلقة (تشتري)
F. صامولة (تشتري)
G. خط مياه منزلي

- إذا كانت الثلاجة تحتوي على مرشح للمياه، فإنه قد يزيد من خفض ضغط المياه عند استخدامه بالتوازي مع نظام التناضح العكسي. وقم نزع مرشح المياه. انظر "نظام ترشيح المياه" في دليل تعليمات المستخدم، أو دليل المستخدم، أو دليل الاستخدام والعناية.
- إذا كانت لديك أسئلة حول ضغط المياه، فاتصل بسباك مؤهل ومعتمد.

توصيل مصدر المياه

- يُرجى قراءة التوجيهات كافة قبل التشغيل.
- هام:** إذا قمت بتشغيل الثلاجة قبل توصيل أنبوب المياه؛ اجعل صانع الثلج في وضع إيقاف التشغيل.

التوصيل بأنبوب المياه

1. انزع قابس الثلاجة أو افصل التيار الكهربائي.
2. أوقف تشغيل مصدر المياه الرئيسي. وقم بتشغيل أقرب صنوبر لمدة طويلة بما يكفي لتنظيف خط المياه.
3. حدد موقع ماسورة المياه الباردة الرأسية من 1/2 بوصة إلى 1 1/4 بوصة (من 1.25 إلى 3.18 سم) بالقرب من الثلاجة.

هام:

- تأكد من أنها ماسورة مياه باردة.
 - ستفي ماسورة المياه الأفقية بالغرض، ولكن اتقّب في الجانب العلوي للماسورة وليس السفلي، حيث يساعد هذا على إبعاد المياه عن الحفر والرواسب الطبيعية من التجمع في الصمام.
4. حدّد طول الأنبوب النحاسي الذي تحتاج إليه. وقم بالقياس من الوصلة الموجودة على المؤخرة اليسرى السفلية للثلاجة إلى ماسورة المياه. أضف 7 أقدام (2.1 متر) للسماح بالتنظيف. استخدم أنبوبًا نحاسيًا قطره الخارجي 1/4 بوصة (6.35 مم)، وتأكد أن قطع طرفي هذا الأنبوب تم بشكل مربع.
 5. باستخدام مثقاب لاسلكي، انقب فتحة 1/4 بوصة في ماسورة المياه الباردة التي قمت بتحديد هـا.

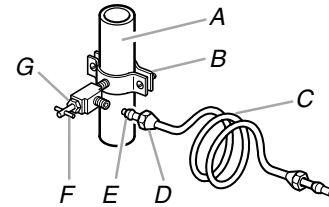

- A. ماسورة مياه باردة
B. مثبت مواسير
C. أنبوب نحاسي
D. صامولة ضغط
E. جلبة ضغط
F. صمام إغلاق
G. صامولة حشو

6. اربط صمام الإغلاق بماسورة المياه الباردة بـ مثبت المواسير. تأكد أن طرف المنفذ مدرج بإحكام في الفتحة المتقوية 1/4 بوصة (6.35 مم) في ماسورة المياه وأن الحلقة موضوعة أسفل مثبت المواسير. وأحكم ربط صامولة الحشو. وأحكم ربط المسامير القلاووظ لمثبت المواسير ببطء وبشكل متساو بحيث تجعل الحلقة كسدادة محكمة مانعة للماء. يحظر الربط بشدة وإلا تحطم الأنبوب النحاسي.
7. قم بزلق جلبة الضغط وصامولة الضغط على الأنبوب النحاسي كما هو مبين. وقم بإدراج طرف الأنبوب في طرف المنفذ مباشرة بقدر ما سوف تندرج. اربط صامولة الضغط على طرف المنفذ بمفتاح الربط القابل للضبط. ويحظر الربط بشدة.

المتطلبات الكهربائية

⚠ تحذير



خطر التعرض لصدمة كهربائية

يجب التوصيل بأخذ تيار مؤرض.

لا تقم بإزالة الشعبة الأرضية.

لا تستخدم مهابى تيار.

لا تستخدم كبل إطالة.

قد يؤدي عدم اتباع هذه الإرشادات إلى الوفاة أو اندلاع الحريق أو التعرض لصدمة كهربائية.

قبل نقل الثلاجة لموقعها النهائي، من المهم التأكد من وجود توصيلات كهربائية سليمة:

أسلوب التأريض الموصى به

يلزم وجود مصدر كهربائي (مؤرض) لتيار متردد بمنصهر مقداره 10 أمبير فقط، 115 فولت / 60 هرتز (للقابس رقم 1) أو 240/220 فولت / 50 هرتز (للقابس رقم 2 أو 3) أو 220 فولت / 60 هرتز (للقابس رقم 3).

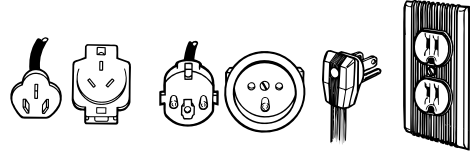

قابس رقم 1 قابس رقم 2 قابس رقم 3

يُوصى بتوفير دائرة كهربائية منفصلة للثلاجة فقط، واستعن بأخذ يتعذر إيقاف تشغيله بمفتاح أو بمفتاح كهربائي ذي سلسلة، وتجنب استخدام وصلة تمديد.

⚠ تحذير



خطر التعرض لصدمة كهربائية

افصل الطاقة قبل إجراء عملية الصيانة.

أعد كافة الأجزاء والألواح قبل التشغيل.

قد يؤدي عدم الالتزام بهذه الإرشادات إلى الوفاة أو الصدمة الكهربائية.

ملاحظة: قبل تنفيذ أي نوع من أنواع التركيب أو التنظيف أو إزالة المصباح الكهربائي، أدر مفتاح التحكم (سواء أكان مخصصاً للتحكم في الترموستات أو الثلاجة أو المجمد على حسب الطراز) إلى وضع OFF (إيقاف التشغيل) ثم افصل مصدر التيار الكهربائي عن الثلاجة. وعند الانتهاء، أعد توصيل الثلاجة بالمصدر الكهربائي وأعد ضبط مفتاح التحكم (سواء أكان مخصصاً للتحكم في الترموستات أو الثلاجة أو المجمد على حسب الطراز) إلى الإعداد المطلوب.

بالنسبة للمملكة العربية السعودية:

تم تصنيع الثلاجة الجديدة خصيصاً لتلبي كافة معايير وشروط المملكة العربية السعودية.

قد تشير بعض الرموز الموجودة في إرشادات التركيب إلى المتطلبات الكهربائية في الدول الأخرى، لذا نحيطكم علمًا بهذه الملاحظات المحددة.

قد تحتاج ثلاجتك لتوصيلها بأخذ تيار كهربائي مؤرض متردد بجهد 220 فولت / 60 هرتز 10 أمبير (القابس 3).

متطلبات مصدر المياه

اجمع الأدوات والأجزاء اللازمة قبل بدء التركيب. اقرأ واتبع الإرشادات المقدمة لأي أدوات مذكورة هنا.

الأدوات اللازمة:

- مفك عادة
- مفتاح ربط مفتوح الفك 7/16 بوصة
- مفتاح ربط صواميل 1/4 بوصة
- و 1/2 بوصة أو مفتاحي مفتاح ربط قابل للتكيف
- بنطة مثقاب 1/4 بوصة
- مثقاب لاسلكي

ملاحظة: يتوفر لدى موزع الثلاجات المحلي صندوق عدة يحتوي على صمام إغلاق سرجي النوع 1/4 بوصة (6.35 مم) ووصلة أنابيب وأنابيب نحاس. قبل الشراء، تأكد أن الصمام السرجي يتوافق مع القوانين المحلية للأشغال الصحية. لا تستخدم صمامًا من النوع الثاقب أو صمامًا سرجيًا 3/16 بوصة (4.76 مم) والذي يحد من تدفق المياه وينسد بسهولة أكبر.

هام:

- يجب أن تُلبي كافة التركيبات متطلبات قانون الأشغال الصحية المحلي.
- استخدم أنبوبًا نحاسيًا للتحقق من عدم وجود تسريبات. وثبت الأنبوب النحاس فقط في المناطق التي ستظل فيها درجة الحرارة المألوفة أعلى من درجة التجمد.

ضغط المياه

يلزم مصدر مياه شرب باردة بضغط مياه يتراوح ما بين 30 و120 رطلاً لكل بوصة مربعة (207 و 827 كيلو باسكال) لتشغيل موزع المياه وصانع الثلج. إذا كانت لديك أسئلة حول ضغط المياه، فاتصل بسباك مؤهل ومعتمد.

■ عند توافر موزع مياه؛ في ثلاجتك، استخدم موزع المياه في مراجعة ضغط المياه، بعد التركيب.

■ بعد نزع مرشح المياه، قم بتوزيع 1 كوب (237 مل) مياه. إذا كان توزيع 1 كوب يستغرق 8 ثواني أو أقل، عند ذلك يكون ضغط المياه في الثلاجة متوافق مع الحد الأدنى لاشتراطات.

■ إذا كان توزيع 1 كوب من المياه يستغرق أكثر من 8 ثواني، عند ذلك يكون ضغط المياه الداخلة إلى الثلاجة أقل من الضغط الذي ينصح به. انظر "التغلب على المشاكل" للاقتراحات.

مصدر مياه التناضح العكسي

هام: يجب أن يكون ضغط مصدر المياه القادمة من نظام التناضح العكسي والذهاب إلى صمام إدخال المياه للثلاجة ما بين 30 إلى 120 رطلاً لكل بوصة مربعة (207 و 827 كيلو باسكال).

إذا تم توصيل نظام ترشيح مياه التناضح العكسي بمصدر المياه الباردة، يجب أن يكون الحد الأدنى لتناسب ضغط المياه إلى نظام التناضح العكسي هو 40 إلى 60 رطلاً لكل بوصة مربعة (من 276 إلى 414 كيلو باسكال).

إذا كان تناسب ضغط الماء إلى نظام التناضح العكسي أقل من 40 إلى 60 رطلاً لكل بوصة مربعة (من 276 إلى 414 كيلو باسكال) :

- تحقق لتعرف إذا ما كان مرشح الرواسب في نظام التناضح العكسي مسدودًا أم لا. وقم باستبدال المرشح إذا لزم الأمر.
- اترك صهريج التخزين في نظام التناضح العكسي يمتلئ مرة أخرى بعد الاستخدام الكثيف.

إرشادات التركيب

متطلبات الموقع

⚠ تحذير



خطر الانفجار

أبعد المواد القابلة للاشتعال والأبخرة -مثل البنزين- عن الثلاجة.
قد يؤدي عدم الالتزام بهذه الإرشادات إلى الوفاة أو الانفجار أو الحريق.

هام: تم تصميم هذه الثلاجة للاستخدام المنزلي فقط.

اترك حيزًا قدره 1/2 بوصة (1.25 سم) حول كل جانب من جوانب الثلاجة ومن أعلاها وذلك لضمان تهوية مناسبة. واترك حيزًا قدره 1 بوصة (2.54 سم) للجانب الخلفي للثلاجة. ويوصى بزيادة هذا الحيز في الخلف من أجل التوصيلات الخاصة بأنبوب المياه إذا كانت الثلاجة مزودة بصانع ثلج. عند تركيب الثلاجة بالقرب من حائط ثابت، اترك حيزًا إضافيًا قدره 2 بوصة (5.08 سم) على جانب المُفضَّلة (قد تتطلب طرازات أخرى مساحة أكبر) لمساحة أكبر لفتح باب الثلاجة.

ملاحظة: الثلاجة معدة للاستخدام في مكان تتراوح درجة حرارته بين 55 درجة فهرنهايت (13 درجة مئوية) كحد أدنى و110 درجة فهرنهايت (43 درجة مئوية) كحد أقصى. أما بالنسبة لأفضل درجة حرارة للمكان الذي توضع فيه الثلاجة للعمل بكفاءة دون استهلاك قدر كبير من الكهرباء مع توفير درجة عالية من التبريد فتتراوح بين 60 درجة فهرنهايت (15 درجة مئوية) و 90 درجة فهرنهايت (32 درجة مئوية). يوصى بعدم تركيب الثلاجة بالقرب من مصدر حرارة مثل فرن أو شبكة تدفئة أو تبريد.

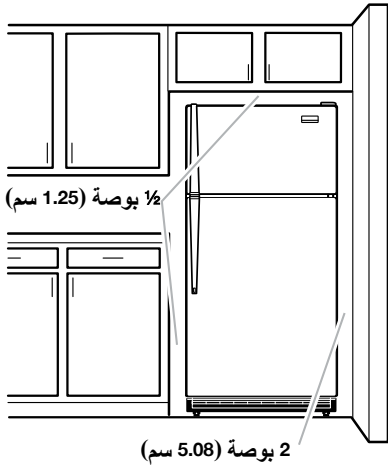

تفريغ محتويات عبوة الثلاجة

⚠ تحذير

خطر الوزن الزائد

استعن بشخصين أو أكثر لنقل الثلاجة وتركيبها.
قد يؤدي عدم الالتزام بهذه الإرشادات إلى الإصابة بآلام الظهر أو غيرها من الإصابات.

إخراج محتويات عبوة الثلاجة

هام: يحظر إزالة البطانة الهوائية غير الثابتة المصنوعة من الفوم الأبيض من الجانب الخلفي للوحة التحكم الموجودة على سقف الثلاجة. وفي حالة إزالتها، قد يتساقط الثلج من المجمد مما يتسبب في تكوين كتل تجمدية.

1. استعن بشخصين أو أكثر لإمالة الثلاجة إلى أحد الجانبين، ثم انزع المسامير المثبتة للغطاء البلاستيكي أسفل الثلاجة، ثم كرر الأمر نفسه في الجانب المقابل.

2. حدد مكان قدم الفرملة داخل درج الخضراوات، ثم أدخلها في الفتحة السفلية لمجموعة المسامير اللولبية في الجزء الأمامي الملتصق بالثلاجة.

ملاحظة: تستخدم قدم الفرملة في حالة ضبط اتزان الثلاجة. وضبط اتزان الثلاجة؛ انظر "ضبط الأبواب".

3. قم بإزالة الشريط وبقايا اللصق الموجودة على أسطح الثلاجة قبل تشغيلها. حك المادة اللاصقة بكمية قليلة من منظف الأطباق بأصابعك، وامسح موضع المادة اللاصقة بمياه دافئة ثم جففه بقطعة قماش ناعمة.

ملاحظة: يحظر استخدام الآلات الحادة أو الكحول المحمّر أو السوائل القابلة للاشتعال أو المنظفات الكاشطة لإزالة الشريط أو اللصق، فقد تتسبب هذه المنتجات في تلف سطح الثلاجة. للحصول على مزيد من المعلومات؛ انظر "سلامة الثلاجة".

عند نقل الثلاجة:

يُرجى العلم أن الثلاجة ثقيلة. وعندما تنقلها للتنظيف أو الصيانة، تأكد من تغطية أرضية المكان بالكرتون أو الكرتون المقوى لتجنب إلحاق الضرر بالأرضية. واسحب الثلاجة دائمًا عند نقلها باستقامة ناحية الخارج، لا تهز الثلاجة أو "تجعلها تسير" عند محاولة نقلها، لأنها قد تلحق الضرر بالأرضية.

تنظيف الثلاجة قبل الاستخدام

بعد إخراج كل المحتويات من العبوة، يرجى تنظيف الثلاجة من الداخل قبل استخدامها، وانظر إرشادات التنظيف في قسم "العناية بالثلاجة".

معلومات مهمة عن الرفوف والأغطية الزجاجية ينبغي معرفتها:

يحظر استخدام الماء الدافئ في تنظيف الرفوف أو الأغطية الزجاجية وهي لا تزال باردة؛ فقد تنكسر هذه الرفوف أو الأغطية إذا تعرضت لتغيرات مفاجئة في درجة الحرارة أو تأثير مفاجئ مثل صدمة قوية. والزجاج المقسى مصمم للكسر للعديد من القطع الصغيرة متناهية الصغر. ويعد ذلك أمرًا طبيعيًا. جدير بالذكر أن الرفوف الزجاجية والأغطية تكون ثقيلة الوزن؛ لذا استخدم كلتا اليدين عند إزالتها لتجنب تعرضهم للسقوط.

سلامة الثلاجة

إن سلامتك وسلامة الآخرين أمر هام جدًا

لقد وضعنا العديد من رسائل السلامة المهمة الخاصة بالثلاجة في هذا الدليل؛ لذا احرص دائمًا على قراءة رسائل السلامة والالتزام بها.

هذا هو رمز تنبيه السلامة.

ينبهك هذا الرمز إلى المخاطر المحتملة التي قد تتسبب في حدوث حالات وفاة أو تتسبب في إلحاق الإصابة بك أو بالغير.

تظهر كل رسائل السلامة بعد رمز تنبيه السلامة وعقب كلمتي "DANGER" (خطر) أو "WARNING" (تحذير). وتعني هاتان الكلمتان ما يلي:



قد تتعرض للوفاة أو الإصابة البالغة على الفور في حال عدم اتباعك للإرشادات.

خطر ⚠️

قد تتعرض للوفاة أو الإصابة البالغة في حالة عدم اتباعك للإرشادات.

تحذير ⚠️

ستطلعك جميع رسائل السلامة على المخاطر المحتملة وتلك على كيفية الحد من فرصة التعرض للإصابة، كما تدلك على ما قد يحدث في حالة عدم اتباعك للإرشادات.

إرشادات مهمة للسلامة

تحذير: للحد من خطر الحريق أو الصدمة الكهربائية أو الإصابة عند استخدام الثلاجة؛ اتبع هذه الاحتياطات الأساسية:

- يجب التوصيل بمأخذ تيار مؤرض.
- لا تقم بإزالة الشعبة الأرضية.
- لا تستخدم مهايئ تيار.
- لا تستخدم كبل إطالة.
- افصل الطاقة قبل إجراء عملية الصيانة.
- أعد كافة الأجزاء والألواح قبل التشغيل.
- قم بإزالة الأبواب من ثلاجتك القديمة.
- استخدم منظفات غير قابلة للاشتعال.
- أبعد المواد القابلة للاشتعال والأبخرة -مثل البنزين- عن الثلاجة.
- استعن بشخصين أو أكثر لنقل الثلاجة وتركيبها.
- افصل مصدر الطاقة قبل تركيب صانع الثلج (في الموديلات المجهزة بعدة صانع الثلج فقط).
- يتعين على أحد فنيي الصيانة المؤهلين تركيب أنبوب المياه وصانع الثلج.
- استخدم زجاجًا قويًا عند توزيع الثلج (في بعض الموديلات).
- هذه الثلاجة غير معدة للاستخدام من قبل من يعانون من إصابات أو أمراض بطنية أو حسية أو عقلية (بما فيهم الأطفال) أو من يفتقرون إلى الخبرة والمعرفة، إلا إذا تلقوا تعليمات حول الاستخدام الآمن لها، وتم ذلك تحت إشراف المسؤولين عن سلامتهم.
- يتعين مراقبة الأطفال لضمان عدم عبثهم بالجهاز.
- في حالة تلف كبل مصدر الطاقة؛ يجب استبداله من جانب الجهة المصنعة أو وكيل الخدمة التابع لها أو شخص مؤهل للصيانة لتجنب حدوث خطر.

يرجى الاحتفاظ بهذه الإرشادات

قبل التخلص من مجعدك أو ثلاجتك القديمة:

- انزع الأبواب.
- اترك الرفوف في موضعها حتى لا يتمكن الأطفال من اللعب داخلها بسهولة.

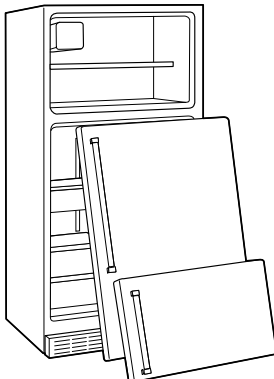

التخلص السليم من ثلاجتك القديمة

تحذير ⚠️

خطر الاختناق

قم بإزالة الأبواب من ثلاجتك القديمة.

قد يؤدي عدم الالتزام بهذه الإرشادات إلى الوفاة أو حدوث إصابة دماغية.

هام: إن تعرض الأطفال للانحسار والاختناق ليست بمشكلات سابقة، فلا تزال الثلاجات المهجورة أو التي تم التخلص منها تمثل خطورة، حتى لو بقيت لمدة "بضعة أيام فقط". وفي حال التخلص من الثلاجة القديمة؛ يرجى اتباع هذه الإرشادات لمنع وقوع حوادث.

Free Manuals Download Website

<http://myh66.com>

<http://usermanuals.us>

<http://www.somanuals.com>

<http://www.4manuals.cc>

<http://www.manual-lib.com>

<http://www.404manual.com>

<http://www.luxmanual.com>

<http://aubethermostatmanual.com>

Golf course search by state

<http://golfingnear.com>

Email search by domain

<http://emailbydomain.com>

Auto manuals search

<http://auto.somanuals.com>

TV manuals search

<http://tv.somanuals.com>