



TOP-MOUNT REFRIGERATOR

Use & Care Guide

FRIGORÍFICO CON CONGELADOR INTEGRADO

Manual de Uso y Cuidado

Table of Contents/Índice.....2



www.whirlpool.com

TABLE OF CONTENTS

| | |
|--|----|
| REFRIGERATOR SAFETY | 3 |
| PARTS AND FEATURES | 4 |
| INSTALLING YOUR REFRIGERATOR | 5 |
| Unpacking Your Refrigerator | 5 |
| Space Requirements | 5 |
| Electrical Requirements | 6 |
| Reversing the Door Swing | 6 |
| Reversing the Door Handles | 7 |
| Door Closing and Alignment | 8 |
| Understanding Sounds You May Hear | 9 |
| USING YOUR REFRIGERATOR | 9 |
| Ensuring Proper Air Circulation | 9 |
| Setting the Control | 10 |
| Adjusting Control Settings | 10 |
| Food Storage Guide | 10 |
| REFRIGERATOR FEATURES | 12 |
| Refrigerator Shelves | 12 |
| Drop-in Door Trim | 12 |
| Removing the Meat Drawer and Cover | 12 |
| Crisper and Crisper Cover | 13 |
| Freezer Shelf | 14 |
| CARING FOR YOUR REFRIGERATOR | 14 |
| Cleaning Your Refrigerator | 14 |
| Changing the Light Bulb | 15 |
| Power Interruptions | 15 |
| Vacation and Moving Care | 15 |
| TROUBLESHOOTING | 16 |
| ASSISTANCE OR SERVICE | 18 |
| WARRANTY | 19 |

ÍNDICE

| | |
|--|----|
| SEGURIDAD DEL FRIGORÍFICO | 21 |
| PARTES Y CARACTERÍSTICAS | 22 |
| CÓMO INSTALAR SU FRIGORÍFICO | 23 |
| Cómo desembalar su frigorífico | 23 |
| Requisitos de espacio | 23 |
| Requisitos eléctricos | 24 |
| Cómo invertir el cierre de la puerta | 24 |
| Cómo invertir las manijas de la puerta | 25 |
| Cierre y alineamiento de la puerta | 26 |
| Cómo interpretar los ruidos procedentes de su frigorífico | 27 |
| CÓMO USAR SU FRIGORÍFICO | 27 |
| Cómo asegurar una adecuada circulación de aire | 27 |
| Ajuste de los controles | 28 |
| Cómo ajustar los controles | 28 |
| Guía de conservación de los alimentos | 29 |
| CARACTERÍSTICAS DEL FRIGORÍFICO | 30 |
| Estantes del frigorífico | 30 |
| Borde de la puerta | 31 |
| Cómo sacar el compartimiento para la carne y su tapa | 31 |
| Compartimiento para verduras y tapa | 32 |
| Estante del congelador | 32 |
| MANTENIMIENTO DEL FRIGORÍFICO | 33 |
| Limpieza del frigorífico | 33 |
| Cómo cambiar las bombillas | 34 |
| Cortes de electricidad | 34 |
| Precauciones a tomar durante vacaciones y mudanzas | 34 |
| IDENTIFICACIÓN Y REPARACIÓN DE AVERÍAS | 35 |
| ASISTENCIA O SERVICIO | 38 |
| GARANTÍA | 39 |

REFRIGERATOR SAFETY

Your safety and the safety of others is very important.

We have provided many important safety messages in this manual and on your appliance. Always read and obey all safety messages.



This is the safety alert symbol.

This symbol alerts you to hazards that can kill or hurt you and others.

All safety messages will be preceded by the safety alert symbol and the word "DANGER" or "WARNING." These words mean:

 **DANGER**

You will be killed or seriously injured if you don't follow instructions.

 **WARNING**

You can be killed or seriously injured if you don't follow instructions.

All safety messages will identify the hazard, tell you how to reduce the chance of injury, and tell you what can happen if the instructions are not followed.

IMPORTANT SAFETY INSTRUCTIONS

WARNING: To reduce the risk of fire, electric shock, or injury when using your refrigerator, follow these basic precautions:

- Plug into a grounded (earthed) outlet.
- Do not remove ground prong.
- Do not use an adapter.
- Do not use an extension cord.
- Disconnect power before servicing.
- Replace all panels before operating.
- Remove doors from your old refrigerator.
- Use nonflammable cleaner.
- Keep flammable materials and vapors, such as gasoline, away from refrigerator.
- Use two or more people to move and install refrigerator.
- Disconnect power before installing ice maker.
- Use a sturdy glass when dispensing ice or water (on some models).

SAVE THESE INSTRUCTIONS

Proper Disposal of Your Old Refrigerator

 **WARNING**

Suffocation Hazard

Remove doors from your old refrigerator.

Failure to do so can result in death or brain damage.

IMPORTANT – Child entrapment and suffocation are not problems of the past. Junked or abandoned refrigerators are still dangerous – even if they will sit for "just a few days." If you are getting rid of your old refrigerator, please follow these instructions to help prevent accidents.

Before you throw away your old refrigerator or freezer:

- Take off the doors.
- Leave the shelves in place so that children may not easily climb inside.

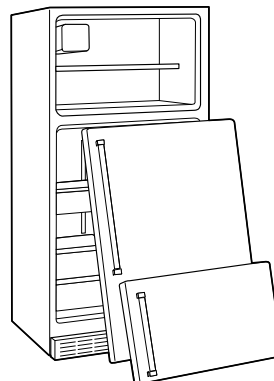

PARTS AND FEATURES

This manual covers several different models. The refrigerator you have purchased may have some or all of the items listed. The locations of the features may not match your model.

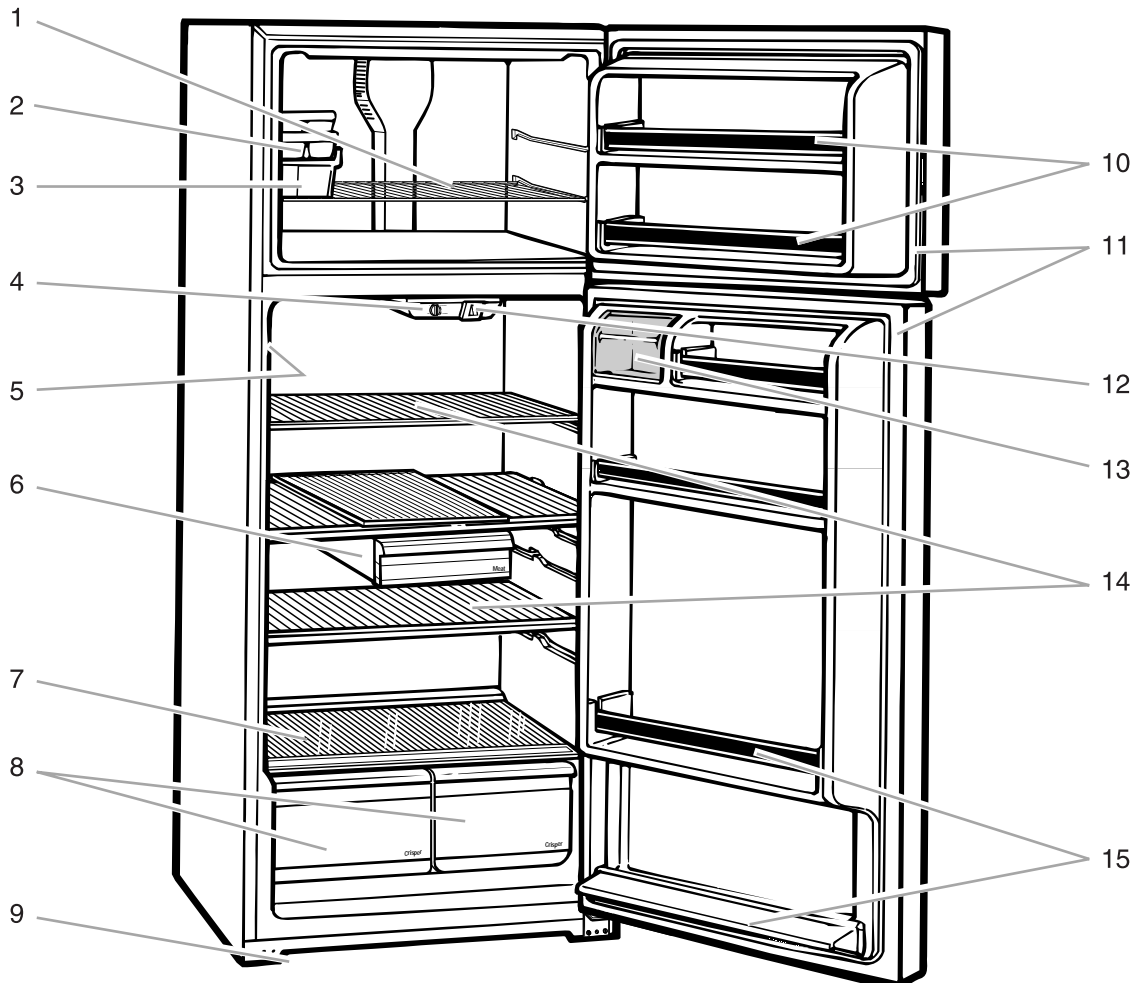

- | | |
|----------------------------------|--|
| 1. Adjustable Freezer Shelf | 11. Magnetic Door Gaskets |
| 2. Ice Cube Trays | 12. Light Switch |
| 3. Ice Bin (on some models) | 13. Utility Compartment |
| 4. Control Panel | 14. Adjustable Glass or Wire Shelves (number varies with model) |
| 5. Model and Serial Number Label | 15. Door Shelves |
| 6. Meat Drawer | Other Parts and Features (not shown in illustration above/optional on some models) |
| 7. Crisper Cover | Full-Width Crisper Drawer |
| 8. Crispers | Glass Crisper Cover |
| 9. Leveling Rollers (not shown) | |
| 10. Freezer Door Shelves | |

INSTALLING YOUR REFRIGERATOR

Unpacking Your Refrigerator

⚠️ WARNING

Excessive Weight Hazard

Use two or more people to move and install refrigerator.

Failure to do so can result in back or other injury.

Removing Packaging Materials

- Remove tape and any labels from your refrigerator before using (except the model and serial number label).

To remove any remaining tape or glue, rub the area briskly with your thumb. Tape or glue residue can also be easily removed by rubbing a small amount of liquid dish soap over the adhesive with your fingers. Wipe with warm water and dry.

- Do not use sharp instruments, rubbing alcohol, flammable fluids, or abrasive cleaners to remove tape or glue. These products can damage the surface of your refrigerator. For more information, see "Refrigerator Safety" section.
- On some models, shelves, bins, door shelf rails, and other feature parts may be packaged in the Finishing Touches™ FeaturePak. Follow the instructions contained in the package for proper assembly.

IMPORTANT:

- Depending on your model, do not remove any permanent instruction labels inside your refrigerator, or the Tech Sheet that is fastened behind the base grille.
- Depending on your model, do not remove the white Styrofoam insert that is located behind the control panel on the ceiling of the refrigerator. The insert is part of the refrigerator and not part of the packing material. If the insert is removed, ice may migrate down from the freezer and cause icicles to form.

Space Requirements

⚠️ WARNING



Explosion Hazard

Keep flammable materials and vapors, such as gasoline, away from refrigerator.

Failure to do so can result in death, explosion, or fire.

- To ensure proper ventilation for your refrigerator, allow for a .5" (1.25 cm) space on each side
- Allow 3" (7.5 cm) of space between overhead cabinets and refrigerator top.
- Allow at least 1" (2.5 cm) between back of cabinet and the wall.

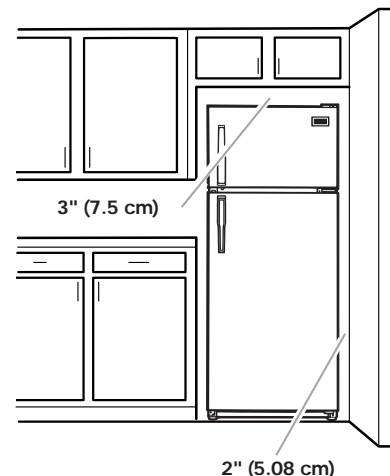

- If your refrigerator has an ice maker, make sure you leave some extra space at the back for the water line connections.
- If you are installing your refrigerator next to a fixed wall, leave 2" (5 cm) minimum on the hinge side (depending on your model) to allow for the door to swing open.
- Level the refrigerator (See "Door Closing and Alignment").

NOTE: Do not install the refrigerator near an oven, radiator, or other heat source, nor in a location where the temperature will fall below 40° F (5° C).

Electrical Requirements

⚠ WARNING



Electrical Shock Hazard
Plug into a grounded (earthed) outlet.
Do not remove ground prong.
Do not use an adapter.
Do not use an extension cord.
Failure to follow these instructions can result in death, fire, or electrical shock.

Before you move your refrigerator into its final location, it is important to make sure you have the proper electrical connection:

Recommended Grounding Method

Plug 1: A 115 Volt, 60 Hz., AC only 15 or 20 ampere fused, grounded (earthed) electrical supply is required.

Plugs 2 and 3: A 220/240 Volt/50 Hz or 220 Volt/60Hz AC only 10 ampere fused and grounded (earthed) electrical supply is required.

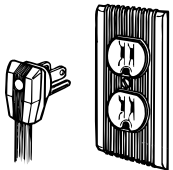

Plug 1

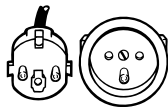

Plug 2

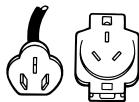

Plug 3

It is recommended that a separate circuit serving only your refrigerator be provided. Use an outlet that cannot be turned off by a switch. Do not use an extension cord.

NOTE: Before performing any type of installation, cleaning, or removing a light bulb, turn the control, (Thermostat, Refrigerator or Freezer Control depending on the model) to OFF and then disconnect the refrigerator from the electrical source. When you are finished, reconnect the refrigerator to the electrical source and reset the control (Thermostat, Refrigerator or Freezer Control depending on the model) to the desired setting.

Reversing the Door Swing

TOOLS NEEDED:

5/16-inch hex-head socket wrench, No. 2 Phillips screwdriver, flat-head screwdriver, 1/2-inch open-end wrench, flat 2-inch putty knife.

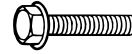

5/16 inch Hex-Head Hinge Screw



Door Stop Screw



Sealing Screw (use on top of doors)

SUGGESTION: Reversing the door swing should be performed by a qualified person.

IMPORTANT: Before you begin, turn the refrigerator OFF, unplug it, and remove any food from door shelves.

To remove doors from hinges:

1. Keep doors closed until ready to lift free from the cabinet.
2. Start at the top hinge and work your way down to the center hinge and bottom hinge. Remove all screws and components as shown.
3. Open and lift doors off hinges.

NOTE: If you are reversing the door swing, you should move the handles while the doors are off of the refrigerator. Follow the instructions in the "Reversing the Door Handles" section.

To replace doors on hinges:

1. Remove hole plugs covering the screw holes on the opposite side of the refrigerator using a flat putty knife.
2. Replace the doors.
3. Start at the bottom hinge and work your way up to the center hinge and top hinge replacing all components and screws as shown.
4. Line up doors so they are centered between the sides of the cabinet and parallel with each other.
5. Fill all unused openings with screws or plastic hole plugs. Moisture will enter any unfilled openings.

NOTE: If the doors are not closing on their own, see the "Door Closing and Alignment" section.

Top Hinge

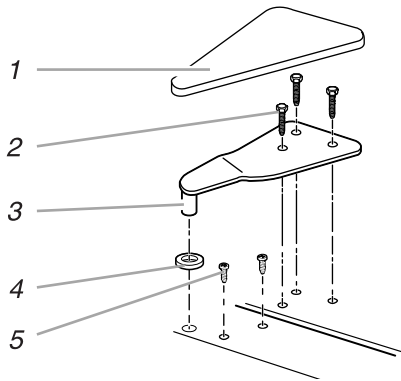

1. Cover
2. Hex-Head Hinge Screws
3. Top Hinge
4. Spacer
5. Sealing Screws

Center Hinge

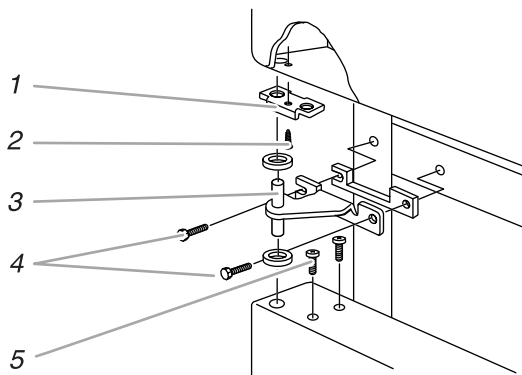

1. Door Stop
2. Door Stop Screw
3. Center Hinge
4. Hex-Head Hinge Screws
5. Sealing Screws

Bottom Hinge

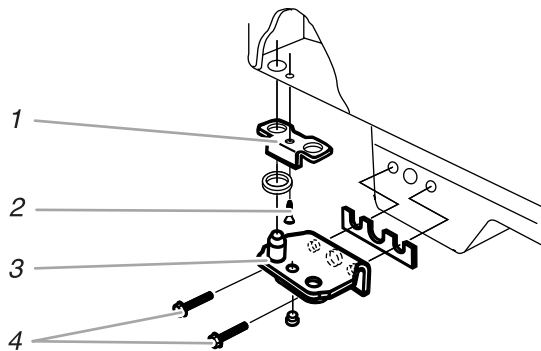

1. Door Stop
2. Door Stop Screw
3. Bottom Hinge
4. Hex-Head Hinge Screws

Reversing the Door Handles



Cone Screw (Use on Top and Bottom of Handles)



Countersink Screw



Handle Screw (Use on Front of Handles)

To remove handles:

1. Remove freezer handle assembly as shown. Keep all parts together.
2. Remove refrigerator handle bottom screw. Pry off screw cover and remove screw.
3. Remove refrigerator handle assembly as shown. Keep all parts together.

To reinstall freezer handle:

1. Position freezer handle on the opposite side of the freezer door and install top two screws.
2. Install the bottom two screws.
3. Tighten all screws.

To reinstall refrigerator handle:

1. Unscrew the hole plug in the refrigerator door and screw it into place on the opposite side.
2. Position the refrigerator handle on the refrigerator door and attach it at the top with two screws.
3. Align the lower portion of the handle and attach it to the refrigerator with one screw.
4. Position screw cover over the screw and push it until it snaps into place.

Door Closing and Alignment

Your refrigerator has two front adjustable rollers – one on the right and one on the left. If your refrigerator seems unsteady or you want the doors to close easier, adjust the refrigerator's tilt using the instructions below:

1. Roll out the refrigerator and use a level to check the floor at the back from side-to-side. If needed, use shims to level the back of the refrigerator if it is uneven. Roll the refrigerator back into place with the rear rollers on top of any shim(s) used so that the rear of the refrigerator is level.
2. With the rear already level and the refrigerator in place, use the bottom leveling screws to level the refrigerator from side-to-side. They are part of the front roller assemblies, which are found at the base of the refrigerator on either side.

NOTE: Having someone push against the top of the refrigerator takes some weight off the leveling screws and rollers. This makes it easier to adjust the screws.

Style 1

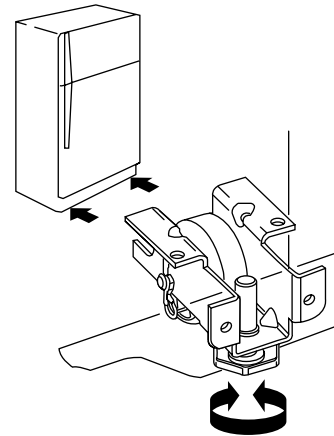

Style 2

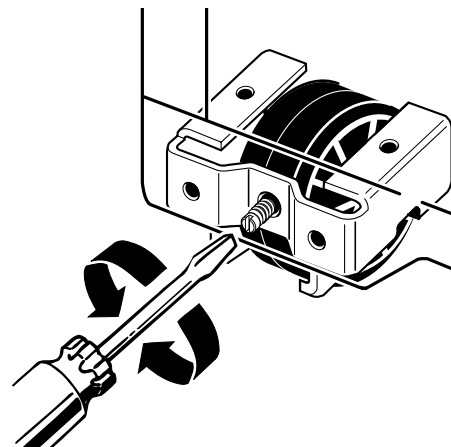

3. Depending on your model, to level your refrigerator you may either turn the screw clockwise to raise that side of the refrigerator or turn the screw counterclockwise to lower that side. Place a level on top of the refrigerator to check adjustments.

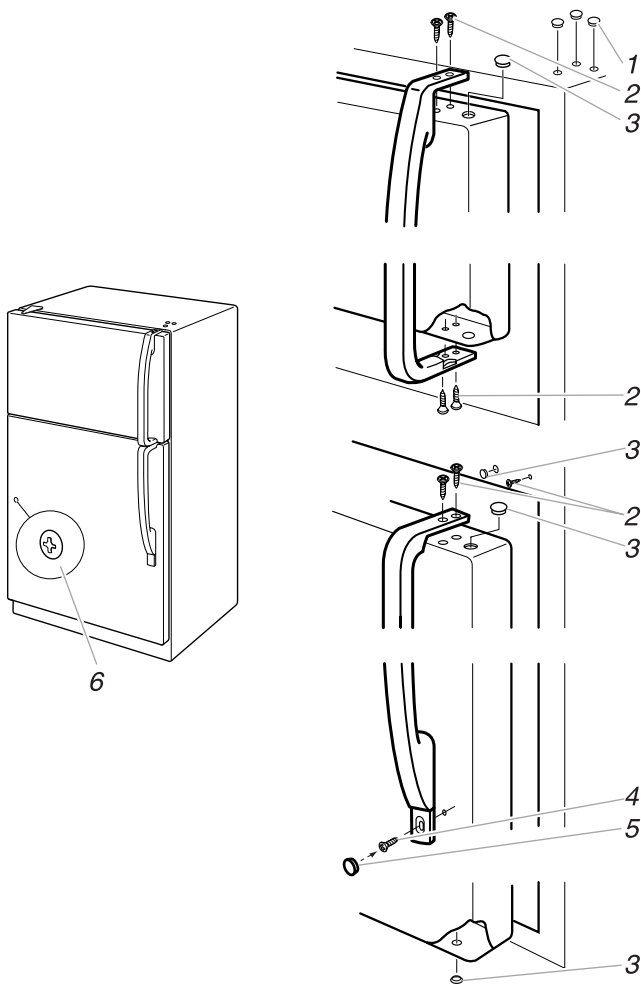

1. Plugs
2. Countersink Screws
3. Plug
4. Handle Screw
5. Screw Cover
6. Plug

USING YOUR REFRIGERATOR

Ensuring Proper Air Circulation

In order to ensure proper temperatures, you need to permit air flow between the refrigerator and freezer sections. As shown in the illustration, cool air enters through the bottom of the freezer section and moves up. Most of the air then flows through the freezer section vents and recirculates under the freezer floor. The rest of the air enters the refrigerator section through the top vent.

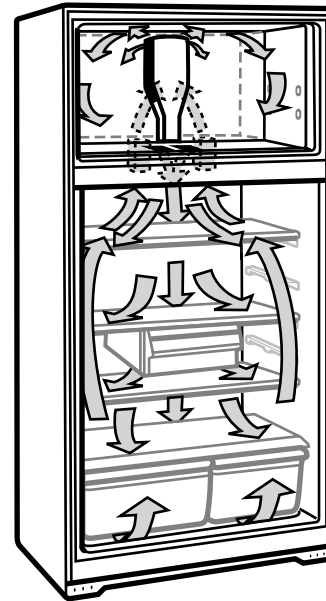

Do not block any of these vents with food packages. If the vents are blocked, airflow will be prevented and temperature and moisture problems may occur.

IMPORTANT: Because air circulates between both sections, any odors formed in one section will transfer to the other. You must thoroughly clean both sections to eliminate odors. To prevent odor transfer and drying out of food, wrap or cover foods tightly. (See the "Food Storage Guide" section for details.)

4. If the doors do not close on their own, you will need to raise the front of the refrigerator so it is slightly higher than the back. To do this, turn both leveling screws clockwise $\frac{1}{2}$ turn.

IMPORTANT: Be sure to turn both screws an equal amount or the refrigerator will no longer be level side-to-side.

5. Open doors and check if they close automatically. If not, repeat steps 3 and 4.
6. Using a level, check to see if the refrigerator is still level side-to-side. Readjust if necessary.

Understanding Sounds You May Hear

Your new refrigerator may make sounds that your old one didn't make. Because the sounds are new to you, you might be concerned about them. Most of the new sounds are normal. Hard surfaces, like the floor, walls, and cabinets, can make the sounds seem louder than they actually are. The following describes the kinds of sounds and what may be making them.

- If your product is equipped with an ice maker, you will hear a buzzing sound when the water valve opens to fill the ice maker for each cycle.
- The defrost timer will click when the automatic defrost cycle begins and ends. Also, the Thermostat Control (or Refrigerator Control depending on the model), will click when cycling on and off.
- Rattling noises may come from the flow of refrigerant, the water line, or items stored on top of the refrigerator.
- Your refrigerator is designed to run more efficiently to keep your food items at the desired temperature. The high efficiency compressor may cause your new refrigerator to run longer than your old one, and you may hear a pulsating or high-pitched sound.
- Water dripping on the defrost heater during a defrost cycle may cause a sizzling sound.
- You may hear the evaporator fan motor circulating the air through the refrigerator and freezer compartments.
- As each cycle ends, you may hear a gurgling sound due to the refrigerant flowing in your refrigerator.
- Contraction and expansion of the inside walls may cause a popping noise.
- You may hear air being forced over the condenser by the condenser fan.
- You may hear water running into the drain pan during the defrost cycle.

Setting the Control

For your convenience, the Temperature Control is preset at the factory. The control for the refrigerator and freezer is located in the top of the refrigerator section. It controls the temperature in both the refrigerator and freezer compartments.

When you first install your refrigerator, make sure that the Temperature Control is still preset. The Temperature Control should be at the "mid-setting" (3), as shown in the illustration below.

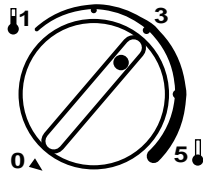

NOTE: Turning the Temperature Control to OFF stops cooling in both the refrigerator and freezer compartments, but does not disconnect the refrigerator from the power supply.

Give your refrigerator time to cool down completely before adding food. It is best to wait 24 hours before you put food into the refrigerator.

IMPORTANT: If you add food before the refrigerator has cooled completely, your food may spoil. **Turning the Temperature Control to a higher (colder) than recommended setting will not cool the compartments any faster.**

Adjusting Control Settings

Give the refrigerator time to cool down completely before adding food. It is best to wait 24 hours before you put food into the refrigerator. The "mid-setting" (3) indicated in the previous section should be correct for normal household refrigerator usage. The control is set correctly when milk or juice is as cold as you like and when ice cream is firm.

The Temperature Control functions as the thermostat for the entire product (refrigerator and freezer sections). The higher the number setting, the longer the compressor will run to keep the temperature colder.

Use the settings listed in the chart below as a guide. **Always remember to wait at least 24 hours between adjustments.**

| CONDITION/REASON: | RECOMMENDED ADJUSTMENT: |
|---|---|
| REFRIGERATOR section too warm <ul style="list-style-type: none"> ■ Door opened often ■ Large amount of food added ■ Room temperature very warm | Turn TEMPERATURE Control to next higher number, wait 24 hours, then re-check |
| FREEZER section too warm/ice not made fast enough <ul style="list-style-type: none"> ■ Door opened often ■ Large amount of food added ■ Very cold room temperature (can't cycle often enough) ■ Heavy ice usage ■ Air diffuser blocked by items | Turn TEMPERATURE Control to next higher number, wait 24 hours, then re-check Move items out of airstream |
| REFRIGERATOR section too cold <ul style="list-style-type: none"> ■ Control not set correctly for your conditions | Turn TEMPERATURE Control to next lower number, wait 24 hours, then re-check |
| FREEZER section too cold <ul style="list-style-type: none"> ■ Control not set correctly for your conditions | Turn TEMPERATURE control to next lower number, wait 24 hours, then re-check |

Food Storage Guide

Storing Fresh Food

Wrap or store food in the refrigerator in airtight and moisture-proof material unless otherwise noted. This prevents food odor and taste transfer throughout the refrigerator. For dated products, check code date to ensure freshness.

Butter or margarine

Keep opened butter in covered dish or closed compartment. When storing an extra supply, wrap in freezer packaging and freeze.

Cheese

Store in the original wrapping until you are ready to use it. Once opened, rewrap tightly in plastic wrap or aluminum foil.

Milk

Wipe milk cartons. For best storage, place milk on interior shelf.

Eggs

Store in original carton on interior shelf.

Fruit

Wash, let dry, and store in refrigerator in plastic bags or crisper. Do not wash or hull berries until they are ready to use. Sort and keep berries in original container in a crisper, or store in a loosely closed paper bag on a refrigerator shelf.

Leafy vegetables

Remove store wrapping and trim or tear off bruised and discolored areas. Wash in cold water and drain. Place in plastic bag or plastic container and store in crisper.

Vegetables with skins (carrots, peppers)

Place in plastic bags or plastic container and store in crisper.

Fish

Use fresh fish and shellfish the same day as purchased.

Meat

Store most meat in original wrapping as long as it is airtight and moisture-proof. Rewrap if necessary. See the following chart for storage times. When storing meat longer than the times given, freeze the meat.

| | |
|---|-----------|
| Chicken | 1-2 days |
| Ground beef | 1-2 days |
| Variety meats (liver, heart, etc.)..... | 1-2 days |
| Cold cuts | 3-5 days |
| Steaks/roasts | 3-5 days |
| Cured meats..... | 7-10 days |

Leftovers

Cover leftovers with plastic wrap or aluminum foil. Plastic containers with tight lids can also be used.

Storing Frozen Food

NOTE: For further information about preparing food for freezing or food storage times, check a freezer guide or reliable cookbook.

Packaging

Successful freezing depends on the correct packaging. When you close and seal the package you must not allow air or moisture in or out. If you do, you could have food odor and taste transfer throughout the refrigerator, and also dry out frozen food.

Packaging recommendations:

- Rigid plastic containers with tight-fitting lids
- Straight-sided canning/freezing jars
- Heavy-duty aluminum foil
- Plastic-coated paper
- Non-permeable plastic wraps (made from saran film)
- Specified freezer self-sealing plastic bags

Follow package or container instructions for proper freezing methods.

Do not use:

- Bread wrappers
- Non-polyethylene plastic containers
- Containers without tight lids
- Wax paper or wax-coated freezer wrap
- Thin, semi-permeable wrap

Freezing

Your freezer will not quick-freeze any large quantity of food. Put no more unfrozen food into the freezer than will freeze within 24 hours (no more than 2 to 3 lbs of food per cubic foot [907-1,350 g per liter] of freezer space). Leave enough space in the freezer for air to circulate around packages. Be careful to leave enough room at the front so the door can close tightly.

Storage times will vary according to the quality and type of food, the type of packaging or wrap used (airtight and moisture-proof), and the storage temperature. Ice crystals inside a sealed package are normal. This simply means that moisture in the food and air inside the package have condensed, creating ice crystals.

NOTE: Allow hot foods to cool at room temperature for 30 minutes, then package and freeze. Cooling hot foods before freezing saves energy.

REFRIGERATOR FEATURES

Refrigerator Shelves

The shelves in your refrigerator are adjustable to match your individual storage needs.

Storing similar food items together in your refrigerator and adjusting the shelves to fit different heights of items will make finding the exact item you want easier. It will also reduce the amount of time the refrigerator door is open, and save energy.

To remove a shelf:

1. Remove items from the shelf.
2. Slide shelf straight out to the stop
3. Depending on your model, lift back or front of shelf to pass stop.
4. Slide shelf out the rest of the way.

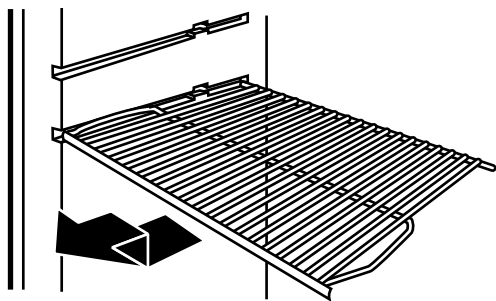

To replace a shelf:

1. Slide back of shelf into shelf track in wall of cabinet.
2. Guide front of shelf into shelf track.
3. Slide shelf in all the way.

Drop-in Door Trim

The door trim may be removed for easier cleaning.

To remove the trim:

1. Remove all items from the shelf.
2. Pull straight up on each end of the trim.

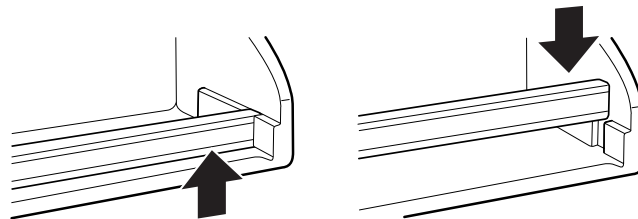

To replace the trim:

1. Locate each end of the trim piece above the trim pocket opening.
2. Push the trim straight down until it stops.

Removing the Meat Drawer and Cover (on some models)

To remove the meat drawer:

1. Slide meat drawer out to the stop.
2. Lift front of meat drawer.
3. Slide meat drawer out the rest of the way.
4. Replace in reverse order.

Style 1

To remove the cover:

1. Remove meat drawer.
2. Push cover back to release rear clips from shelf.
3. Tilt cover up at front.
4. Pull cover forward and out.

To replace the cover:

1. Fit notches and clips on underside of cover over rear and center cross bars on shelf.
2. Lower cover into place.
3. Pull cover forward to secure rear clips onto shelf.

- Replace meat drawer.

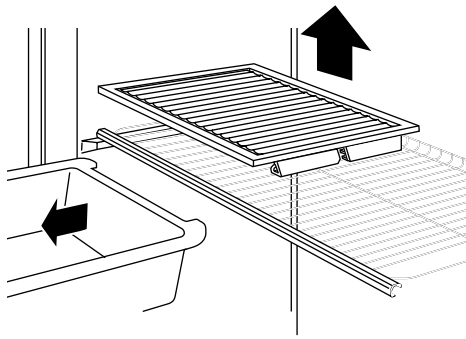

Style 2

To remove the cover:

Remove meat drawer.

- Remove meat drawer.
- Take the half width cover with both hands, lift up the shelf side resting on the side wall of the refrigerator.
- Turn the cover toward the opposite side wall.
- Tilt the cover up at front, then tilt cover up at back until rear hook is out of the center shelf support and pull cover toward you.

To replace the cover:

- Guide the rear cover hooks into the slot of the center support.
- Tilt the front of the cover up until rear hook drops into slot. Rest cover on side wall. Make sure shelf is firmly supported.

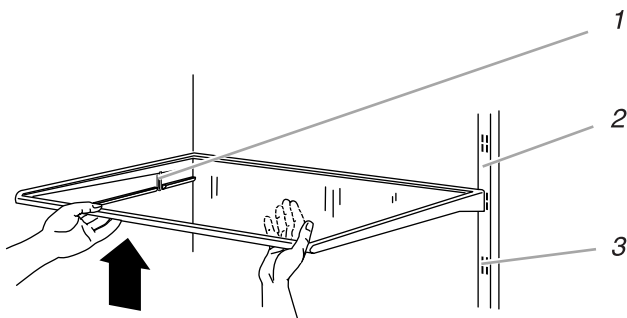

- Lock
- Center support
- Slot

Crisper and Crisper Cover (on some models)

To remove the crisper(s):

- Slide crisper(s) straight out to the stop.
- Lift the front.
- Slide out the rest of the way.
- Replace the crisper(s) in reverse order.

Style 1

To remove the plastic cover:

- Remove crisper(s).
- Lift cover front and remove the cover support.
- Lift cover up and slide out.

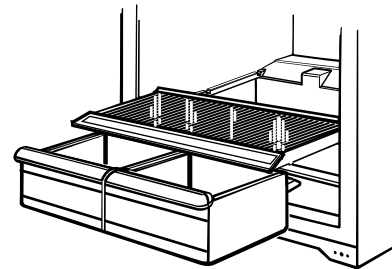

Style 2

To remove the glass cover:

- Pull the glass straight out.
- Replace in reverse order.

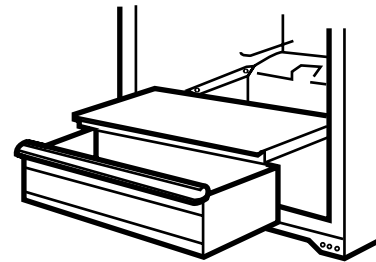

To replace the cover:

1. Fit cover tabs into lowest cabinet slots and push in. Lower the front retainers into place.
2. Insert cover support (with the long tab toward the front) into the groove on the underside of the cover.

NOTE: If the support needs adjustment, turn base clockwise to raise or counter-clockwise to lower.

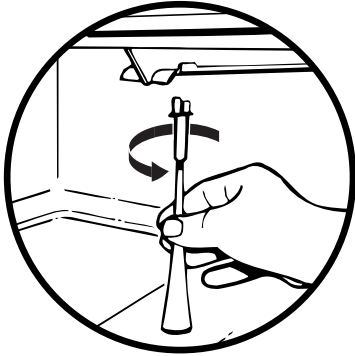

Freezer Shelf (on some models)

To remove the shelf:

1. Remove items from the shelf.
2. Lift back of shelf over stop.
3. Slide shelf straight out.

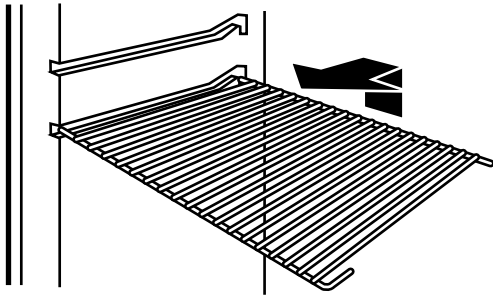

To replace the shelf:

1. Slide back of shelf into shelf tracks on walls of cabinet.
2. Slide shelf in all the way.

CARING FOR YOUR REFRIGERATOR

Cleaning Your Refrigerator

⚠ WARNING



Explosion Hazard

Use nonflammable cleaner.

Failure to do so can result in death, explosion, or fire.

Both the refrigerator and freezer sections defrost automatically. However, clean both sections about once a month to prevent odors from building up. Wipe up spills immediately.

Energy Saving Tip:

Clean the condenser coils regularly, as described in the cleaning chart in this section.

To clean your refrigerator:

- Unplug refrigerator or disconnect power.
- Remove all removable parts from inside, such as shelves, crispers, etc.
- Use a clean sponge or soft cloth and a mild detergent in warm water. Do not use abrasive or harsh cleaners.
- Hand wash, rinse, and dry all surfaces thoroughly.
- Plug in refrigerator or reconnect power.

- Additional cleaning tips are listed below:

| PART | COMMENTS |
|--|--|
| Outside | <ul style="list-style-type: none"> ■ Waxing external painted metal surfaces helps provide rust protection. Do not wax plastic parts. Wax painted metal surfaces at least twice a year using appliance wax (or auto paste wax). Apply wax with a clean, soft cloth. |
| Inside walls (allow freezer to warm up so cloth won't stick) | <ul style="list-style-type: none"> ■ To help remove odors, you can wash with a mixture of warm water and baking soda (2 tbs to 1 qt [26 g to .95 L] of water). |
| Door liners and gaskets | <ul style="list-style-type: none"> ■ Do not use cleaning waxes, concentrated detergents, bleaches, or cleaners containing petroleum on plastic parts. |
| Plastic parts (covers and panels) | <ul style="list-style-type: none"> ■ Do not use paper towels, window sprays, scouring cleansers or flammable fluids. These can scratch or damage material. |
| Condenser coils | <ul style="list-style-type: none"> ■ Roll refrigerator out away from the wall. ■ Vacuum coils when dusty or dirty. Coils may need to be cleaned as often as every other month. ■ Roll refrigerator back into place. Make sure to leave 1 inch (2.5 cm) between the cabinet back and the wall. ■ Check to see if the refrigerator is level. |

Changing the Light Bulb

NOTE: Not all appliance bulbs will fit your refrigerator. Be sure to replace the bulb with one of the same size, shape, and wattage.

To change the refrigerator light:

1. Unplug refrigerator or disconnect power.
2. Reach behind the Control Panel and unscrew the bulb.
3. Replace the bulb with a 40-watt appliance bulb.
4. Plug in refrigerator or reconnect power.

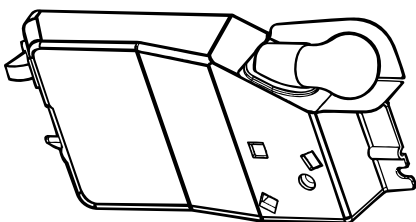

Power Interruptions

If the electricity in your house goes off, call the power company and ask how long it will be off.

1. If the power will be out for **24 hours or less**, keep both **refrigerator doors closed** to help foods stay cold and frozen.
2. If the power will be out for **more than 24 hours**:
 - a) Remove all frozen food and store it in a frozen food locker.

OR

- b) Place 2 lbs (907 g) of dry ice in the freezer for every cubic foot (28 L) of freezer space. This will keep the food frozen for two to four days. While handling dry ice, wear gloves to protect your hands from ice burns.

OR

- c) If neither a food locker nor dry ice is available, consume or can perishable food at once.

REMEMBER: A full freezer stays cold longer than a partially filled one. A freezer full of meat stays cold longer than a freezer full of baked goods. If you see that food contains ice crystals, it may be safely refrozen, although the quality and flavor may be affected. If the condition of the food is poor, or if you feel it is unsafe, dispose of it.

Vacation and Moving Care

Vacations

If you choose to leave the refrigerator on while you're away, use these steps to prepare your refrigerator before you leave.

1. Use up any perishables and freeze other items.
2. If your refrigerator has an automatic ice maker:
 - Raise ice maker arm to OFF (up) position.
 - Shut off water supply to the ice maker.
3. Empty the ice bin.

If you choose to turn the refrigerator off before you leave, follow these steps.

1. Remove all food from the refrigerator.
2. If your refrigerator has an automatic ice maker:
 - Turn off the water supply to the ice maker at least one day ahead of time.
 - When the last load of ice drops, raise the ice maker arm to the OFF (up) position.
3. Depending on your model, turn the Thermostat Control (or Refrigerator Control, depending on the model) to OFF. See the "Setting the Controls" section.
4. Clean refrigerator, wipe it, and dry well.

5. Tape rubber or wood blocks to the tops of both doors to prop them open far enough for air to get in. This stops odor and mold from building up.

Moving

When you are moving your refrigerator to a new home, follow these steps to prepare it for the move.

1. If your refrigerator has an automatic ice maker:
 - Turn off the water supply to the ice maker at least one day ahead of time.
 - Disconnect the water line from the back of the refrigerator.
 - When the last load of ice drops, raise the ice maker arm to the OFF (up) position.
2. Remove all food from the refrigerator and pack all frozen food in dry ice.
3. Depending on your model, turn the Thermostat Control (or Refrigerator Control, depending on the model) to OFF. See the "Setting the Controls" section.
4. Unplug the refrigerator.
5. Empty water from the defrost pan.
6. Clean, wipe, and dry thoroughly.
7. Take out all removable parts, wrap them well, and tape them together so they don't shift and rattle during the move.
8. Depending on the model, raise the front of the refrigerator so it rolls more easily OR screw in the leveling legs so they don't scrape the floor. See the "Door Closing" section.
9. Tape the doors shut and the power cord to the refrigerator cabinet.

When you get to your new home, put everything back and refer to the "Installing Your Refrigerator" section for preparation instructions. Also, if your refrigerator has an automatic ice maker, remember to reconnect the water supply to the refrigerator.

TROUBLE-SHOOTING

Try the solutions suggested here first in order to avoid the cost of an unnecessary service call.

Your refrigerator will not operate

- **Is the power supply cord unplugged?**
Firmly plug the cord into a live outlet with proper voltage.
- **Has a household fuse or circuit breaker tripped?**
Replace the fuse or reset the circuit.
- **Is the Refrigerator Control turned to the "OFF" position?**
Refer to the "Setting the Controls" section.
- **Is the refrigerator defrosting?**
Recheck to see if the refrigerator is operating in 30 minutes. Your refrigerator will regularly run an automatic defrost cycle.

The lights do not work

- **Is the power supply cord unplugged?**
Firmly plug the cord into a live outlet with proper voltage.
- **Is a light bulb loose in the socket?**
Turn the refrigerator control to OFF. Disconnect the refrigerator from the electrical supply. Gently remove the bulb and reinsert. Then reconnect the refrigerator to the electrical supply and reset the refrigerator control.
- **Has a light bulb burned out?**
Replace with an appliance bulb of the same wattage, size, and shape. See the "Changing the Light Bulb(s)" section.

There is water in the defrost drain pan

- **Is the refrigerator defrosting?**
The water will evaporate. It is normal for water to drip into the defrost pan.
- **Is it more humid than normal?**
Expect that the water in the defrost pan will take longer to evaporate. This is normal when it is hot or humid.

The motor seems to run too much

- **Is the room temperature hotter than normal?**
Expect the motor to run longer under warm conditions. At normal room temperatures, expect your motor to run about 40% to 80% of the time. Under warmer conditions, expect it to run even more of the time.
- **Has a large amount of food just been added to the refrigerator?**
Adding a large amount of food warms the refrigerator. It is normal for the motor to run longer in order to cool the refrigerator back down. See the "Food Storage Guide" section.
- **Are the doors opened often?**
Expect the motor to run longer when this occurs. In order to conserve energy, try to get everything you need out of the refrigerator at once, keep food organized so it is easy to find, and close the door as soon as the food is removed.
- **Is the control set correctly for the surrounding conditions?**
Refer to the "Setting the Controls" section.
- **Are the doors closed completely?**
Push the doors firmly shut. If they will not shut all the way, see "The doors will not close completely" later in this section.
- **Are the condenser coils dirty?**
This prevents air transfer and makes the motor work harder. Clean the condenser coils. Refer to the "Cleaning Your Refrigerator" section.

NOTE: Your new refrigerator will run longer than your old one due to its high efficiency motor.

The refrigerator seems to make too much noise

- **The sounds may be normal for your refrigerators.**
Refer to the "Understanding Sounds You May Hear" section.

Off-taste or odor in the ice

- **Are the plumbing connections new, causing discolored or off-flavored ice?**
Discard the first few batches of ice.
- **Have the ice cubes been stored for too long?**
Throw old ice away and make a new supply.
- **Has food in the refrigerator been wrapped properly?**
Refer to the "Food Storage Guide" section.
- **Do the freezer and ice bin need to be cleaned?**
See the "Cleaning Your Refrigerator" section.
- **Does the water contain minerals (such as sulfur)?**
A filter may need to be installed to remove the minerals.

The divider between the two compartments is warm

The warmth is probably due to normal operation of the automatic exterior moisture control.

Temperature is too warm

- **Are the air vents blocked in either compartment? This prevents the movement of cold air from the freezer to the refrigerator.**
Remove any objects from in front of the air vents. Refer to "Ensuring Proper Air Circulation" for the location of air vents.
- **Are the door(s) opened often?**
Be aware that the refrigerator will warm when this occurs. In order to keep the refrigerator cool, try to get everything you need out of the refrigerator at once, keep food organized so it is easy to find, and close the door as soon as the food is removed.
- **Has a large amount of food just been added to the refrigerator or freezer?**
Adding a large amount of food warms the refrigerator. It can take several hours for the refrigerator to return to the normal temperature.
- **Is the control set correctly for the surrounding conditions?**
Refer to the "Setting the Controls" section.

There is interior moisture build-up

- **Are the air vents blocked in the refrigerator?**
Remove any objects from in front of the air vents. Refer to "Ensuring Proper Air Circulation" for the location of air vents.
- **Is the door opened often?**
To avoid humidity build-up, try to get everything you need out of the refrigerator at once, keep food organized so it is easy to find, and close the door as soon as the food is removed. (When the door is opened, humidity from the room air enters the refrigerator. The more often the door is opened, the faster humidity builds up, especially when the room itself is very humid.)
- **Is the room humid?**
It is normal for moisture to build up inside the refrigerator when the room air is humid.

- **Is the food packaged correctly?**
Check that all food is securely wrapped. If necessary, repackage food according to the guidelines in the "Food Storage Guide" section. Wipe off damp food containers before placing in the refrigerator.
- **Is the control set correctly for the surrounding conditions?**
Refer to the "Setting the Control" section.
- **Was a self-defrost cycle completed?**
It is normal for droplets to form on the back wall after the refrigerator self-defrosts.

The doors are difficult to open

- **Are the gaskets dirty or sticky?**
Clean gaskets and the surface that they touch. Rub a thin coat of paraffin wax on the gaskets following cleaning.

The doors will not close completely

- **Are food packages blocking the door open?**
Rearrange containers so that they fit more tightly and take up less space.
- **Is the ice bin out of position?**
Push the ice bin in all the way.
- **Are the crisper cover, pans, shelves, bins, or baskets out of position?**
Put the crisper cover and all pans, shelves, bins, and baskets back into their correct positions. See the "Refrigerator Features" section for more information.
- **Are the gaskets sticking?**
Clean gaskets and the surface that they touch. Rub a thin coat of paraffin wax on the gaskets following cleaning.
- **Does the refrigerator wobble or seem unstable?**
Level the refrigerator. Refer to the "Door Closing and Alignment" section.
- **Were the doors removed during product installation and not properly replaced?**
Remove and replace the doors according to the "Reversing the Door Swing" section, or call a qualified service technician.

ASSISTANCE OR SERVICE

Before calling for assistance or service, please check "Troubleshooting." It may save you the cost of a service call. If you still need help, follow the instructions below.

Contact the dealer from whom you purchased the unit or a Whirlpool designated service company.

When asking for help or service, please provide a detailed description of the problem, your model's complete model and serial numbers, and the purchase date. This information will help us to better respond to your request.

If you need replacement parts

If you need to order replacement parts, we recommend that you only use Factory Specified Parts. Factory Specified Parts will fit right and work right because they are made with the same precision used to build every new WHIRLPOOL® appliance.

To locate factory specified replacement parts in your area, call our Consumer Assistance Center telephone number or your nearest designated service center.

For further assistance

If you need further assistance, you can write to Whirlpool with any questions or concerns at:

Whirlpool Brand Home Appliances
Consumer Assistance Center
c/o Correspondence Dept.
2000 North M-63
Benton Harbor, MI 49022-2692

Please include a daytime phone number in your correspondence.

WHIRLPOOL® REFRIGERATOR WARRANTY

ONE-YEAR FULL WARRANTY ON REFRIGERATOR.

For one year from the date of purchase, when this refrigerator is operated and maintained according to instructions attached to or furnished with the product, Whirlpool will pay for Factory Specified Parts and repair labor to correct defects in materials or workmanship. Service must be provided by a Whirlpool designated service company.

FIVE-YEAR FULL WARRANTY ON SEALED REFRIGERATION SYSTEM.

For five years from the date of purchase, when this refrigerator is operated and maintained according to instructions attached to or furnished with the product, Whirlpool will pay for Factory Specified Parts and repair labor to correct defects in materials or workmanship in the sealed refrigeration system. These parts are: compressor, evaporator, condenser, dryer, connecting tubing. Service must be provided by a Whirlpool designated service company.

Whirlpool will not pay for:

1. Service calls to correct the installation of your refrigerator, to instruct you how to use your refrigerator, to replace house fuses or correct house wiring or plumbing, to replace light bulbs.
 2. Repairs when your refrigerator is used in other than normal, single-family household use.
 3. Pickup and delivery. Your refrigerator is designed to be repaired in the home.
 4. Damage to your refrigerator caused by accident, misuse, fire, flood, acts of God, or use of products not approved by Whirlpool.
 5. Any food loss due to product failure.
 6. Repairs to parts or systems resulting from unauthorized modifications made to the appliance.
-

WHIRLPOOL CORPORATION SHALL NOT BE LIABLE FOR INCIDENTAL OR CONSEQUENTIAL DAMAGES

Some states do not allow the exclusion or limitation of incidental or consequential damages, so this exclusion or limitation may not apply to you. This warranty gives you specific legal rights, and you may also have other rights which vary from state to state.

Outside the United States, a different warranty may apply. For details, please contact your authorized Whirlpool dealer.

If you need service, please consult the "Troubleshooting" section of this book. After checking "Troubleshooting", additional help can be found by checking the "Assistance or Service" section.

6/99

Keep this book and your sales slip together for future reference. You must provide proof of purchase or installation date for in-warranty service.

Write down the following information about your refrigerator to better help you obtain assistance or service if you ever need it. You will need to know your complete model number and serial number. You can find this information on the model and serial number label, located on your appliance as shown in the Parts and Features section of this book.

Dealer name _____
Address _____
Phone number _____
Model number _____
Serial number _____
Purchase date _____

SEGURIDAD DEL FRIGORÍFICO

Su seguridad y la de los demás es muy importante.

Tanto en este manual como en su electrodoméstico, hemos incluido muchas advertencias de seguridad que resultan de la mayor importancia. Consulte y siga dichas advertencias de seguridad en todo momento.



Este símbolo le advierte que tenga cuidado.

Este símbolo le advierte de peligros que pueden ocasionar la muerte o daños a usted o a los demás.

Todos los mensajes de seguridad irán precedidos del símbolo de advertencia de cuidado y la palabra "PELIGRO" o "ADVERTENCIA". Estas palabras significan:

! PELIGRO

Si no sigue las instrucciones, sufrirá heridas graves e incluso la muerte.

! ADVERTENCIA

Si no sigue las instrucciones, puede sufrir heridas graves e incluso la muerte.

Cada mensaje de seguridad le advertirá de un peligro en particular y le informará de los pasos a seguir para reducir las posibilidades de sufrir daños y lo que podría pasar de no seguir las instrucciones.

INSTRUCCIONES IMPORTANTES DE SEGURIDAD

ADVERTENCIA : Para reducir el riesgo de incendio, descarga eléctrica o lesiones personales al utilizar el frigorífico, siga estas precauciones básicas:

- Conecte en una salida de puesta a tierra.
- No quite el terminal de puesta a tierra.
- No use un adaptador.
- No use un cable eléctrico de extensión.
- Desconecte la suministro de energía antes de llevar a cabo reparaciones.
- Vuelva a colocar todos los paneles en su lugar antes de ponerlo a funcionar.
- Quite las puertas de su frigorífico viejo.
- Use un limpiador no inflamable.
- Mantenga materiales inflamables y vapores, tales como gasolina, alejados del frigorífico.
- Use dos o más personas para mover e instalar el frigorífico.
- Desconecte el suministro de energía antes de la instalación de la máquina de hacer hielo.
- Use un vaso resistente para recibir hielo o agua del distribuidor.

CONSERVE ESTAS INSTRUCCIONES

Cómo deshacerse correctamente de su viejo frigorífico

! ADVERTENCIA

Peligro de Asfixia

Quite las puertas de su frigorífico viejo.

El no hacerlo pudiera ocasionarle la muerte o daño al cerebro.

IMPORTANTE- El que los niños se queden encerrados y mueran por asfixia no es un problema del pasado. Los frigoríficos tirados y abandonados son un verdadero peligro – incluso si sólo se van a quedar ahí “unos pocos días”. Si va a deshacerse de su viejo frigorífico, siga por favor estas instrucciones para prevenir accidentes.

Antes de tirar su viejo frigorífico o congelador:

Quite las puertas.

Deje los estantes en su lugar para impedir que los niños se metan dentro del frigorífico con facilidad.

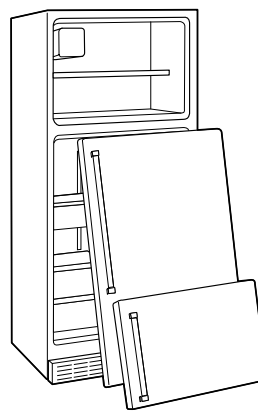

PARTES Y CARACTERÍSTICAS

Este manual incluye varios modelos diferentes. El frigorífico que usted ha comprado puede tener algunos o todos los artículos descritos. La posición de los elementos puede no corresponder a la de su modelo.

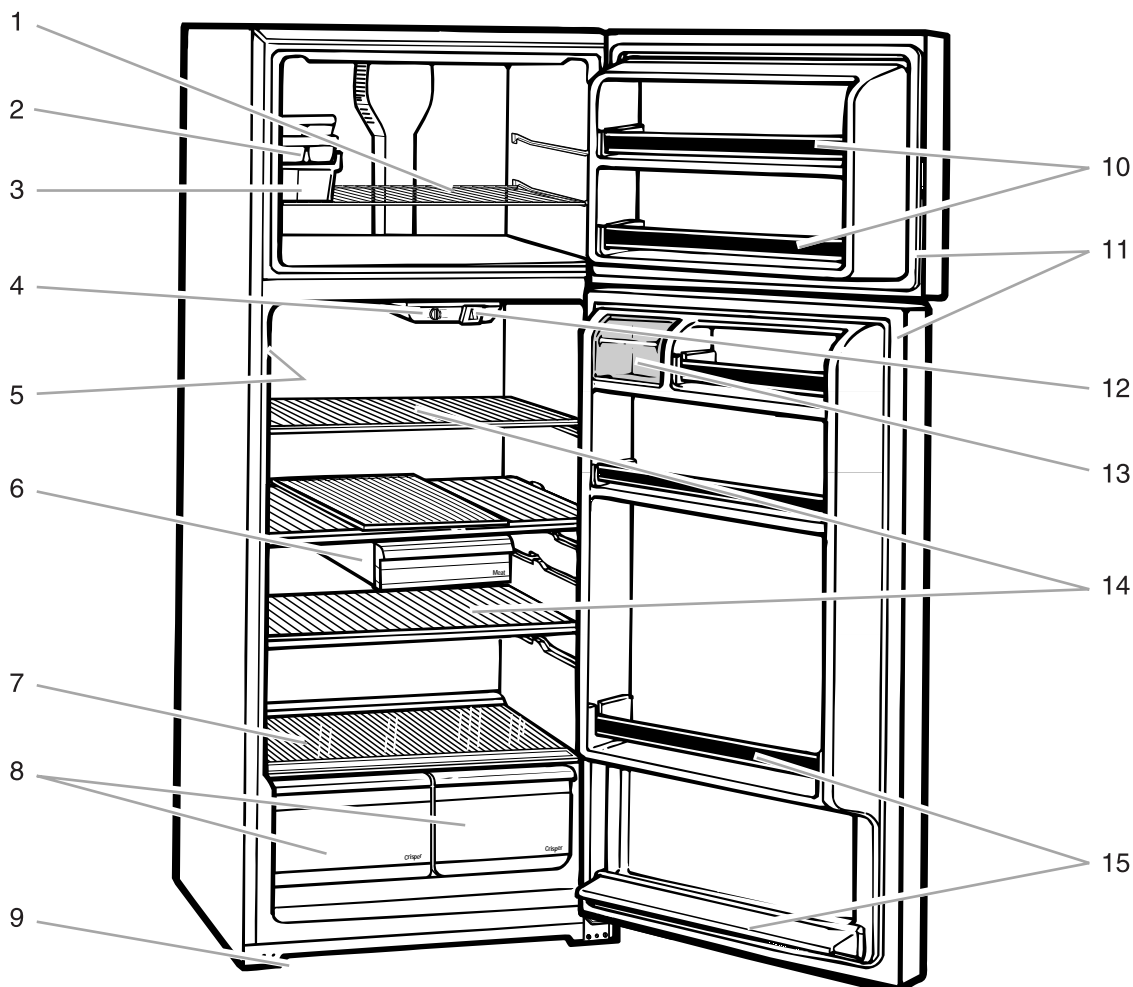

1. Estante ajustable del congelador
2. Bandejas para cubitos de hielo
3. Cubitera (en algunos modelos)
4. Panel de controles
5. Etiqueta con el número del modelo y de serie
6. Compartimiento para la carne
7. Tapa del compartimiento para verduras
8. Compartimiento para verduras
9. Rodillos niveladores (no se ilustran)
10. Estantes de la puerta del congelador

11. Juntas magnéticas de la puerta
12. Interruptor de luz
13. Compartimiento de uso general
14. Estantes ajustables de cristal o de metal (el número de estantes varía según el modelo)
15. Estantes de las puertas

**Otras partes y características
(no se muestran en el dibujo de arriba/son opcionales
en algunos modelos)**

Cajones de anchura completa en el compartimiento para verduras

Tapa de cristal del compartimiento para verduras

CÓMO INSTALAR SU FRIGORÍFICO

Cómo desembalar su frigorífico

⚠️ ADVERTENCIA

Peligro de Peso Excesivo

Use dos o más personas para mover e instalar el frigorífico.

El no hacerlo pudiera ocasionarle daño a la espalda u otras partes del cuerpo.

Cómo quitar los materiales de embalado

- Quite las cintas adhesivas y todas las etiquetas de su frigorífico antes de usarlo (excepto la etiqueta con el número de modelo y de serie).

Para eliminar todos los residuos de cinta o goma, frote la superficie con su dedo pulgar. Los residuos de cinta o goma también se pueden eliminar frotando con los dedos mojados y un poco de jabón líquido para vajillas. Enjuague con agua tibia y seque.

- No use instrumentos afilados, alcohol, líquidos inflamables o productos de limpieza abrasivos para eliminar la cinta o goma. Dichos productos podrían dañar la superficie del frigorífico. Para mayor información, vea el apartado "Seguridad del frigorífico".
- En algunos modelos los estantes, cajones, rieles de estantes de puertas y otros complementos pueden venir embalados en el Paquete de Características de Toques Finales (Finishing Touches™ FeaturePak). Siga las instrucciones del cartón para ensamblarlos correctamente.

IMPORTANTE:

- Dependiendo del modelo, no quite ninguna etiqueta con instrucciones permanentes que estén dentro de su frigorífico o la Ficha Técnica que está pegada en la parte trasera de la rejilla de la base.
- Dependiendo del modelo, no quite la pieza de espuma de poliestireno situada detrás del panel de controles en el techo del frigorífico. Esta pieza forma parte del frigorífico y no es un material de embalaje. Si se quita dicha pieza, el hielo del congelador podría colgar y formar carámbanos.

Requisitos de espacio

⚠️ ADVERTENCIA

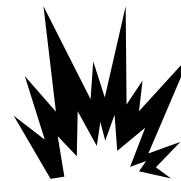

Peligro de Explosión

Mantenga materiales inflamables y vapores, tales como gasolina, alejados del frigorífico.

El no hacerlo pudiera ocasionarle la muerte, explosión o fuego.

- Para asegurar una ventilación adecuada de su frigorífico, deje 1/2 pulgada (1.25 cm) de espacio a cada lado.
- Deje 3 pulgadas (7.5 cm) de espacio entre los muebles de cocina suspendidos y la parte superior del frigorífico.
- Deje un mínimo de 1 pulgada (2.5 cm) de espacio entre la parte trasera del frigorífico y la pared.

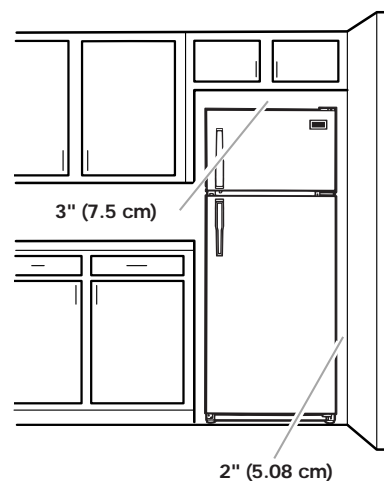

- Si su frigorífico dispone de fábrica de hielo, asegúrese de que haya espacio adicional detrás para la conexión de las tuberías de agua.
- Si va a instalar el frigorífico al lado de una pared fija, deje un mínimo de 2 pulgadas (5 cm) del lado de la bisagra (según el modelo) para permitir que la puerta se abra bien.
- Nivele el frigorífico (Vea "Cierre y alineamiento de la puerta").

NOTA: No instale el frigorífico cerca de un horno, radiador u otra fuente de calor, ni en un lugar donde la temperatura pueda llegar a ser inferior a los 5°C (ó 40°F).

Requisitos eléctricos

⚠️ ADVERTENCIA



Peligro de Choque Eléctrico

Conecte en una salida de puesta a tierra.

No quite el terminal de puesta a tierra.

No use un adaptador.

No use un cable eléctrico de extensión.

No seguir estas instrucciones puede ocasionar la muerte, incendio o choque eléctrico.

Antes de colocar el refrigerador en su lugar definitivo, conviene asegurarse de que se dispone de la adecuada conexión eléctrica:

Método recomendado de conexión a tierra

Enchufe 1: Se requiere una toma eléctrica conectada a tierra de 115 voltios, 60 Hz., CA solamente y con fusibles de 15 ó 20 amperios.

Enchufes 2 y 3: Se requiere una toma eléctrica de 220/240 voltios/50 Hz, o de 220 voltios/60Hz. CA solamente, con fusibles de 10 amperios y conectada a tierra.

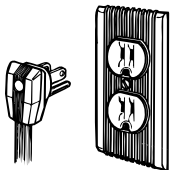

Enchufe 1

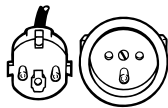

Enchufe 2

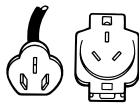

Enchufe 3

Se recomienda el uso de un circuito separado exclusivo para el refrigerador. Use una toma que no pueda apagarse con un interruptor. No utilizar un alargador eléctrico.

NOTA: Antes de realizar cualquier tipo de instalación, limpieza o de cambiar una bombilla, ponga el control (Termostato, Nevera o Congelador, dependiendo del modelo) en la posición OFF (apagado) y luego desconecte el refrigerador de la toma de corriente. Cuando termine, conecte de nuevo el refrigerador a la toma de corriente y vuelva a poner el control (Termostato, Nevera o Congelador, dependiendo del modelo) en la posición deseada.

Cómo invertir el cierre de la puerta

HERRAMIENTAS NECESARIAS:

Llave de cubo de cabeza hexagonal de 5/16 pulgadas, destornillador Philips No. 2, destornillador de cabeza plana, llave de boca de 1/2 pulgada, espátula de 2 pulgadas.



Tornillo de cabeza hexagonal de 5/16 pulgadas para bisagra



Tornillo de tope de la puerta



Tornillo de fijación (usar en la parte superior de las puertas)

SUGERENCIA: La inversión del cierre de la puerta debe ser efectuada por una persona competente.

IMPORTANTE: Antes de comenzar, apague el refrigerador, desenchúfelo y retire todos los alimentos que se encuentran en los estantes de la puerta.

Para sacar las puertas de las bisagras:

1. Mantenga las puertas cerradas hasta que estén listas para separarlas del electrodoméstico.
2. Comience con la bisagra superior, siga con la del medio y luego con la inferior. Retire todos los tornillos y las piezas según se muestra.
3. Abra y separe las puertas de las bisagras.

NOTA: Si va a invertir el cierre de la puerta, deberá cambiar los tiradores mientras las puertas están retiradas del refrigerador. Siga las instrucciones del apartado "Cómo invertir los tiradores de las puertas."

Para volver a colocar las puertas en las bisagras:

1. Saque los tapones que protegen los agujeros de los tornillos en el lado opuesto del refrigerador, usando una espátula.
2. Vuelva a colocar las puertas.
3. Comience con la bisagra de abajo, continúe con la del medio y termine con la de arriba, volviendo a colocar todas las piezas y tornillos como se muestra.
4. Alinee las puertas de manera que estén centradas entre ambos lados del refrigerador y paralelas entre sí.
5. Tape los agujeros no usados con tapones de plástico o tornillos. La humedad entrará por los agujeros no protegidos.

NOTA: Si las puertas no se cierran por sí solas, vea el apartado "Cierre y alineamiento de la puerta".

Bisagra superior

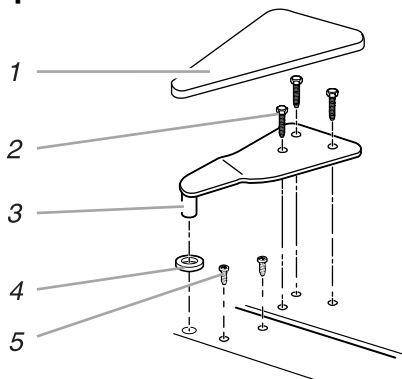

1. Cubierta
2. Tornillos de cabeza hexagonal para bisagras
3. Bisagra superior
4. Espaciador
5. Tornillos de fijación

Bisagra central

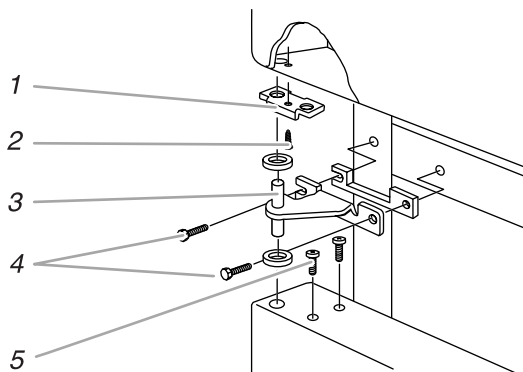

1. Tope de la puerta
2. Tornillo de tope de la puerta
3. Bisagra central
4. Tornillos de cabeza hexagonal para bisagra
5. Tornillos de fijación

Bisagra inferior

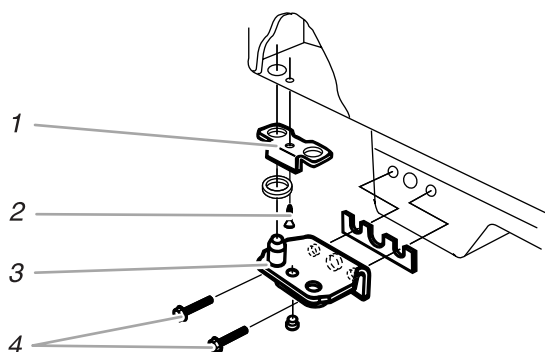

1. Tope de la puerta
2. Tornillo de tope de la puerta
3. Bisagra inferior
4. Tornillos de cabeza hexagonal para bisagra

Cómo invertir las manijas de la puerta



Tornillo cónico (use en la parte superior e inferior de las manijas)



Tornillo de cabeza avellanada



Tornillo para manija (use en el frente de las manijas)

Para sacar las manijas:

1. Saque las piezas de montaje de la manija del congelador como se muestra. Mantenga todas las piezas juntas.
2. Saque el tornillo inferior de la manija del refrigerador. Levante la cubierta del tornillo y saque el tornillo.
3. Saque las piezas de montaje del refrigerador como se muestra. Mantenga todas las piezas juntas.

Para volver a instalar la manija del congelador:

1. Ubique la manija del congelador en el lado opuesto de la puerta del congelador e instale los dos tornillos superiores.
2. Instale los dos tornillos inferiores.
3. Ajuste todos los tornillos.

Para volver a instalar la manija del refrigerador:

1. Saque el tapón del orificio que está en la puerta del refrigerador y atorníllelo en su lugar en el lado opuesto.
2. Ubique la manija del refrigerador en la puerta del refrigerador y fjela en la parte superior con dos tornillos.
3. Alinee la porción inferior de la manija y fijela al refrigerador con un tornillo.
4. Vuelva a colocar el ribete inferior de la manija del refrigerador. Ubique la cubierta del tornillo sobre el tornillo y empujela hasta que encaje en su lugar.

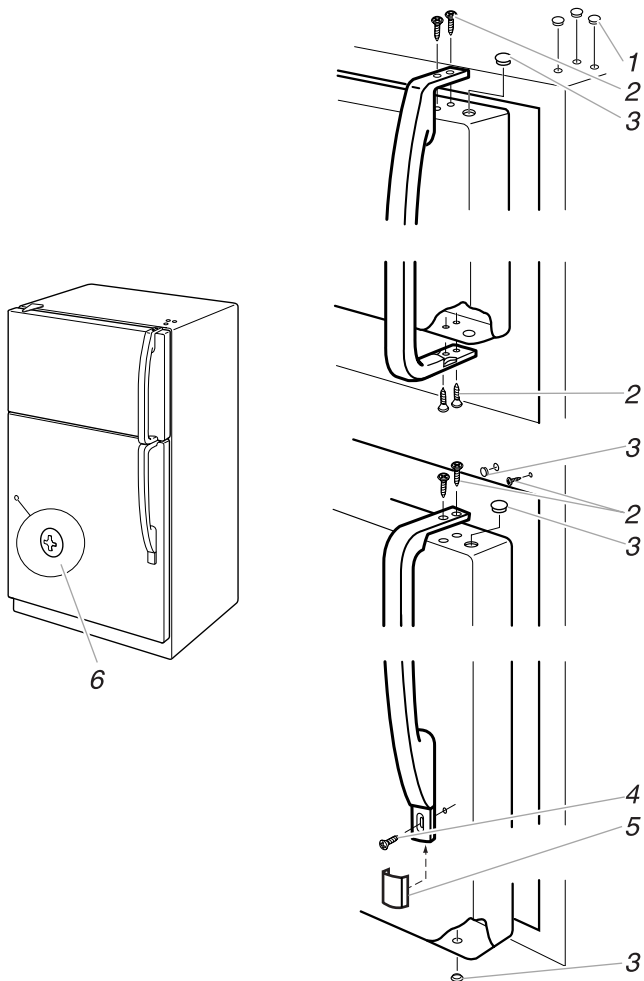

1. Tapones
2. Tornillo de cabeza avellanada
3. Tapones
4. Tornillo para manija
5. Cubierta de tornillo
6. Tapón

2. Con la parte posterior ya nivelada y el frigorífico en su sitio, use los tornillos niveladores inferiores para nivelar el frigorífico de lado a lado. Estos tornillos son parte de las piezas de montaje del rodillo frontal y se encuentran a cada lado de la base del frigorífico.

NOTA: Para simplificar el ajuste de los tornillos, haga que alguien empuje la parte superior del frigorífico para quitar cierto peso a los tornillos niveladores y a los rodillos.

Tipo 1

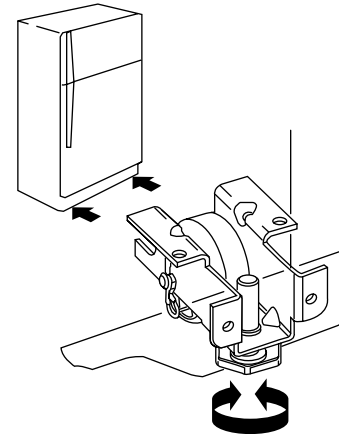

Tipo 2

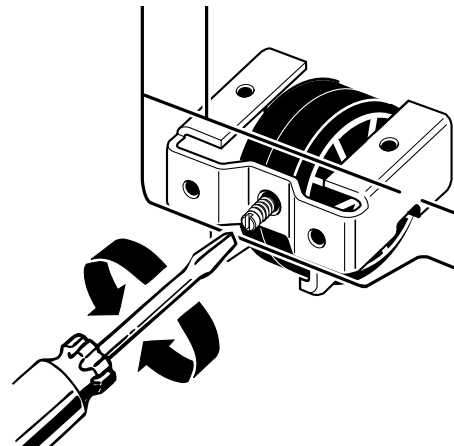

Cierre y alineamiento de la puerta

Su frigorífico tiene 2 rodillos frontales regulables - uno a la derecha y otro a la izquierda. Si su frigorífico parece inestable o usted desea que las puertas se cierren con mayor facilidad, corrija la inclinación del frigorífico de acuerdo a las siguientes instrucciones:

1. Haga rodar el frigorífico hacia fuera y use un nivel para verificar el suelo en la parte de atrás, de lado a lado. De ser necesario, use cuñas para nivelar la parte posterior del frigorífico si estuviese desnivelada. Vuelva a colocar el frigorífico en su lugar poniendo los rodillos posteriores encima de la cuña utilizada, de modo que la parte trasera del frigorífico quede nivelada.

3. Para nivelar su frigorífico, dependiendo del modelo, deberá girar el tornillo en el sentido de las agujas del reloj para levantar ese lado del frigorífico, o girar el tornillo en sentido contrario a las agujas del reloj para bajar ese lado. Coloque un nivel encima del frigorífico para comprobar los ajustes.
4. Si las puertas no se cierran solas, tendrá que levantar la parte delantera del frigorífico de modo que quede ligeramente más alta que la parte trasera. Para hacerlo, gire media vuelta ambos tornillos niveladores en el sentido de las agujas del reloj.

IMPORTANTE: Asegúrese de girar ambos tornillos el mismo número de vueltas, de lo contrario el frigorífico no estará nivelado lateralmente.

5. Abra las puertas para comprobar que se cierran solas. Si no lo hacen, repita los pasos 3 y 4.
6. Emplee un nivel para comprobar que el frigorífico está nivelado lateralmente. Reajústelo si fuera necesario.

Cómo interpretar los ruidos procedentes de su frigorífico

Su nuevo frigorífico puede hacer ruidos que su viejo frigorífico no hacía. Como estos sonidos son nuevos para ud., puede preocuparse. La mayoría de los sonidos nuevos son normales. Superficies duras, como el suelo, paredes y muebles, pueden hacer que los sonidos parezcan más fuertes de lo que son en realidad. A continuación se describen los tipos de sonidos y qué puede causarlos.

- Si su frigorífico está equipado con una fábrica de hielo, ud. escuchará un zumbido cuando la válvula de agua se abre para llenar la fábrica de hielo en cada ciclo.
- El reloj del descongelador hace un chasquido cuando el ciclo comienza y termina. También, el termostato del frigorífico hará el mismo sonido al principio y al final del ciclo.
- Las vibraciones pueden producirse por el flujo de líquido refrigerante, tubería de agua o artículos guardados en la parte superior del frigorífico.
- Su frigorífico está diseñado para funcionar con más eficiencia para conservar sus alimentos a la temperatura deseada. El compresor de alta eficiencia puede causar que su nuevo frigorífico funcione por periodos de tiempo más largos que su frigorífico viejo y ud. puede escuchar un sonido pulsante o agudo.
- El agua que gotea en el calentador del descongelador durante el ciclo de descongelación puede causar chisporroteos.
- Puede ser que ud. oiga el ventilador del evaporador circulando el aire a través de la nevera y el congelador.
- Al final de cada ciclo, ud. puede escuchar un gorgoteo debido al flujo de líquido refrigerante en su frigorífico.
- La contracción y expansión de las paredes internas pueden causar un ligero estallido.
- Ud. puede oír aire forzado por el ventilador del condensador sobre el condensador.
- Ud. puede oír agua corriendo hacia la bandeja colectora durante el ciclo de descongelación.

CÓMO USAR SU FRIGORÍFICO

Cómo asegurar una adecuada circulación de aire

Para poder obtener la temperatura deseada, se tiene que permitir que el aire circule entre la nevera y el congelador. Como se muestra en el gráfico, el aire frío entra a través de la parte inferior del congelador y sube hacia el techo. A continuación, la mayor parte del aire circula por las rejillas del congelador y vuelve a circular por debajo de la parte inferior del congelador. El resto del aire pasa a la nevera a través de las rejillas de ventilación de la parte superior.

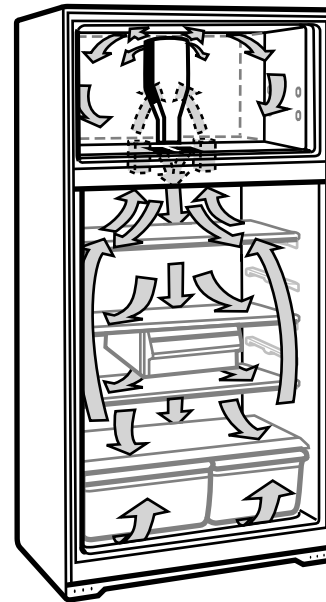

No obstruya ninguna de estas rejillas de ventilación con paquetes de alimentos. Si las rejillas de ventilación están obstruidas, se impedirá el flujo de aire, lo que puede dar lugar a problemas de temperatura y de humedad.

IMPORTANTE: Debido a que el aire circula entre la nevera y el congelador, cualquier olor que se forme en una sección pasará a la otra. Se deberán limpiar cuidadosamente ambas secciones para eliminar olores. Para evitar la transferencia de olores y la deshidratación de los alimentos, envuelva o tape bien los alimentos. (Vea el apartado "Guía para la conservación de alimentos" para obtener detalles.)

Ajuste de los controles

Para su comodidad, el control de temperatura ya viene pre-programado de fábrica. El control para el frigorífico y el congelador está situado en la parte superior de la nevera. Este dispositivo regula la temperatura tanto de la nevera como del congelador.

Cuando instale su frigorífico por primera vez, asegúrese de que el control de la temperatura aún esté programado. El control de la temperatura debe estar en "posición intermedia" (3), tal y como se muestra en la siguiente imagen.

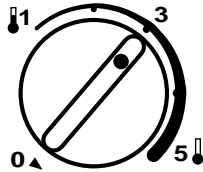

NOTA: El apagar el control de la temperatura detiene la refrigeración tanto en la nevera como en el congelador, pero no desconecta el frigorífico del suministro eléctrico.

Deje que su frigorífico se enfríe completamente antes de colocar alimentos. Es conveniente que transcurran 24 horas antes de colocar alimentos en el frigorífico.

IMPORTANTE: Si se colocan alimentos antes de que el frigorífico se haya enfriado por completo, dichos alimentos podrían echarse a perder. **El poner el control de la temperatura en un número más alto (más frío) que el recomendado no enfriará más rápidamente los compartimientos.**

Cómo ajustar los controles

Deje que su frigorífico se enfríe completamente antes de colocar alimentos en su interior. Es conveniente que transcurran 24 horas antes de colocar los alimentos. La posición "intermedia" (3) mencionada en el apartado anterior es, generalmente, la más adecuada para un frigorífico de uso doméstico. Los controles estarán bien ajustados cuando la leche y los zumos estén a la temperatura deseada o cuando el helado tenga una consistencia firme.

El Control de Temperatura funciona como termostato para todo el frigorífico (nevera y congelador). Cuanto más alto sea el número elegido, el compresor funcionará por más tiempo a fin de que la temperatura sea más fría.

Utilice como referencia el cuadro que figura a continuación. **No olvide que debe esperar al menos 24 horas para que los cambios en la temperatura sean efectivos.**

| PROBLEMA: | AJUSTE SUGERIDO: |
|---|---|
| <p>La NEVERA no enfría lo suficiente</p> <ul style="list-style-type: none"> ■ Se ha abierto la puerta demasiado a menudo ■ Se han colocado demasiados productos de una vez ■ La temperatura ambiental es alta | <p>Ponga el Control de la TEMPERATURA en un número más alto, deje que transcurran 24 horas y vuelva a comprobar</p> |
| <p>El CONGELADOR no congela lo suficiente/el hielo tarda demasiado tiempo en hacerse</p> <ul style="list-style-type: none"> ■ Se ha abierto la puerta demasiado a menudo ■ Se han colocado demasiados productos de una vez ■ La temperatura ambiental es muy baja (no gira lo bastante) ■ Se saca demasiada cantidad de hielo ■ Se ha colocado algún producto delante del difusor de aire | <p>Ponga el Control de la TEMPERATURA en un número más alto, deje que transcurran 24 horas y vuelva a comprobar</p> <p>Retire los productos del conducto de salida del aire</p> |
| <p>La NEVERA está demasiado fría</p> <ul style="list-style-type: none"> ■ Los controles no están ajustados correctamente | <p>Ponga el Control de la TEMPERATURA en un número menor, deje transcurrir 24 horas y vuelva a comprobar</p> |
| <p>El CONGELADOR congela demasiado</p> <ul style="list-style-type: none"> ■ Los controles no están ajustados correctamente | <p>Ponga el Control de la TEMPERATURA en un número menor, deje transcurrir 24 horas y vuelva a comprobar</p> |

Guía de conservación de los alimentos

Almacenamiento de alimentos frescos

Envuelva o guarde los alimentos en el frigorífico en un contenedor hermético y a prueba de humedad a menos que se indique lo contrario. Esto evita que el olor y el sabor del alimento circulen por el frigorífico. En productos con fecha de caducidad, compruebe la fecha para asegurarse de que están frescos.

Mantequilla o margarina

Conserve los paquetes de mantequilla ya abiertos en una plato cubierto o en un compartimiento cerrado. Si se van a almacenar paquetes de mantequilla sin abrir, es mejor que los meta en bolsas para congelar y los congele.

Queso

Guarde en el envoltorio de origen hasta el momento de consumirlo. Una vez abierto, envuelva el queso en plástico o en papel de aluminio.

Leche

Limpie la superficie de los envases de leche. Para una mejor conservación, ponga la leche en los estantes interiores.

Huevos

Guarde en el cartón de origen en los estantes interiores.

Fruta

Lave, deje secar y guarde en el frigorífico en bolsas de plástico o en el compartimiento para verduras. No lave ni limpie las bayas (fresas, moras, frambuesas, etc.) hasta que se vayan a consumir. Clasifique y deje las bayas en su embalaje de origen en el compartimiento para verduras o métalas en una bolsa de papel a medio cerrar en un estante del frigorífico.

Verduras de hoja

Saque de su envoltorio y quite los bordes u hojas en malas condiciones o descoloridos. Lave con agua fría y escurra. Meta en bolsas o contenedores de plástico y guarde en el compartimiento para verduras.

Verduras con piel (zanahorias, pimientos)

Meta en bolsas de plástico en el interior del compartimiento para verduras.

Pescado

Cocine el pescado fresco y los mariscos el mismo día de su adquisición.

Carne

Deje la mayor parte de la carne en su embalaje de origen, siempre y cuando éste sea hermético y a prueba de humedad. Envuelva si es necesario. Consulte los períodos de conservación que se citan a continuación. Cuando vaya a almacenar la carne por un tiempo superior al aquí indicado, congélela.

Pollo 1-2 días

Carne picada 1-2 días

Productos de casquería (hígado, corazón, etc.) 1-2 días

Fiambres 3-5 días

Filetes/Carne para asar 3-5 días

Ahumados 7-10 días

Sobras

Cubra las sobras con plástico o papel de aluminio. También puede usar recipientes de plástico con tapas herméticas.

Conservación de alimentos congelados

NOTA: Para mayor información acerca de la preparación de alimentos para congelar o períodos de conservación de alimentos, use como referencia un libro de congelados o de cocina.

Empaquetado

El éxito de la congelación depende del empaquetado correcto. Cuando ud. cierra y sella el paquete, no debe permitir que haya entrada o salida de humedad. De lo contrario, puede haber circulación de olores y sabores por todo el frigorífico, al igual que deshidratación de alimentos congelados.

Recomendaciones de empaquetado:

- Recipientes de plástico rígido con tapaderas que se puedan cerrar herméticamente
- Latas y jarras de paredes rectas para congelación
- Papel de aluminio de alta resistencia
- Papel con laminado de plástico
- Envoltorios de plástico impermeables (hechas con lámina Saran)
- Bolsas autosellantes especiales para congeladores

Siga las instrucciones del envoltorio o recipiente para congelar eficazmente.

No usar:

- Envoltorios de pan
- Recipientes de plástico que no sean de polietileno
- Recipientes sin tapaderas herméticas
- Papel encerado o envoltorios para congelador con lámina de cera
- Envoltorios delgados y semipermeables

Congelación

Su congelador no podrá congelar rápidamente grandes cantidades de alimentos. No meta dentro del congelador más productos no congelados de lo que es posible congelar en 24 horas (no más de 907 ó 1,350 gr. por litro de espacio en el congelador). Deje espacio suficiente en el congelador para que el aire circule alrededor de los paquetes. Tenga cuidado de dejar suficiente espacio delante para que la puerta pueda cerrar bien.

Los periodos de almacenamiento varían de acuerdo a la calidad y tipo de producto, de envoltorio utilizado (hermético y a prueba de humedad) y a la temperatura de congelación. La formación de cristales de hielo dentro de un paquete cerrado herméticamente es normal. Esto indica simplemente que la humedad en el alimento y el aire dentro del paquete se han condensado, formando cristales de hielo.

NOTA: Deje que los alimentos calientes se enfríen a temperatura ambiente durante 30 minutos y a continuación envuélvalos y congélelos. Enfriar alimentos calientes antes de congelarlos es una manera de ahorrar electricidad.

CARACTERÍSTICAS DEL FRIGORÍFICO

Estantes del frigorífico

Los estantes de su frigorífico se pueden ajustar para adaptarlos a sus necesidades individuales de almacenamiento.

Si pone alimentos similares juntos y ajusta los estantes para que se adapten a las diferentes alturas de los artículos, le resultará muy cómodo encontrar exactamente el artículo que desea. Asimismo, se reduce el tiempo en que el frigorífico permanece abierto y ahorra electricidad.

Para sacar un estante:

1. Saque los artículos del estante.
2. Deslice el estante hasta el tope.
3. Dependiendo del modelo, levante la parte de atrás o de delante del estante para pasar el tope.
4. Deslice el estante hacia fuera.

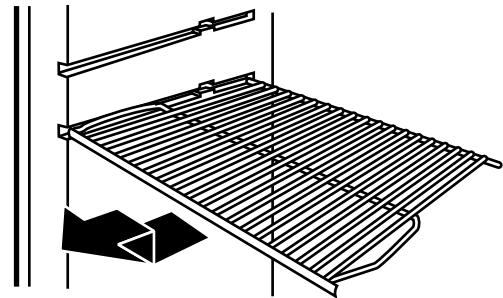

Para volver a colocar el estante:

1. Deslice la parte trasera del estante en el riel del estante que está en la pared del electrodoméstico.
2. Encaje la parte delantera del estante en el riel.
3. Deslice el estante hacia dentro.

Borde de la puerta

Para facilitar la limpieza, se puede retirar el borde de la puerta.

Para retirar el borde:

1. Retire todos los productos del estante.
2. Levante los extremos del borde.

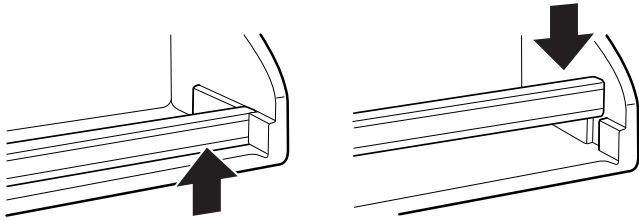

Para volver a colocar el borde:

1. Coloque los extremos del borde en las ranuras de la puerta.
2. Empuje el borde hacia abajo hasta llegar al tope.

Cómo sacar el compartimiento para la carne y su tapa (en algunos modelos)

Para sacar el compartimiento para la carne:

1. Deslice el compartimiento para la carne hasta su tope.
2. Levante la parte delantera del compartimiento.
3. Deslice hacia fuera todo el resto del compartimiento para la carne.
4. Para volverlo a colocar, repita los pasos en sentido inverso.

Modelo 1

Para sacar la tapa:

1. Saque el compartimiento para la carne.
2. Empuje la tapa hacia atrás para soltar los ganchos del estante.
3. Incline la parte delantera de la tapa hacia arriba.
4. Tire de la tapa hacia delante y hacia fuera.

Para volver a colocar la tapa:

1. Encaje las ranuras y los ganchos situados en la parte inferior de la tapa encima de las barras transversales del centro y de detrás del estante.
2. Baje la tapa para colocarla en su lugar.
3. Tire de la tapa hacia delante para encajar los ganchos de atrás en el estante.

4. Vuelva a colocar el compartimiento para la carne.

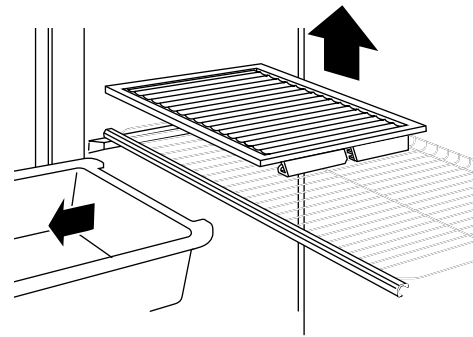

Modelo 2

Para sacar la tapa:

1. Saque el compartimiento para la carne.
2. Con ambas manos, sujete la tapa de media anchura, levante el lado del estante que está apoyado en la pared lateral del frigorífico.
3. Gire la tapa hacia la pared lateral opuesta.
4. Incline la parte delantera de la tapa hacia arriba, luego incline la tapa hacia arriba en la parte de atrás hasta que el gancho posterior esté fuera del soporte central del estante y tire de la tapa hacia usted.

Para volver a colocar la tapa:

1. Lleve los ganchos posteriores de la tapa hacia la ranura del soporte central.
2. Incline la parte delantera de la tapa hacia arriba hasta enganchar el gancho posterior en la ranura.
3. Apoye la tapa en la pared lateral.
4. Asegúrese de que el estante esté bien encajado.

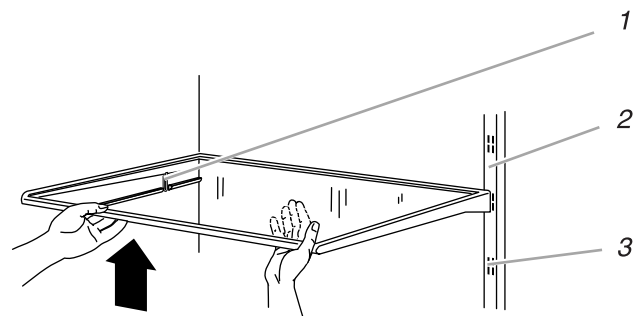

1. Cierre
2. Soporte central
3. Ranuras

Compartimiento para verduras y tapa (en algunos modelos)

Para sacar el(los) compartimiento(s) para verduras:

1. Deslice el(los) compartimiento(s) hasta el tope.
2. Levante la parte del frente.
3. Deslice el resto completamente hacia fuera.
4. Vuelva a colocar el(los) compartimiento(s) siguiendo los pasos en sentido inverso.

Modelo 1

Para quitar la tapa de plástico:

1. Saque el(los) compartimiento(s) para verduras.
2. Levante el frente de la tapa y saque el soporte de la tapa.
3. Levante la tapa y deslícela hacia fuera.

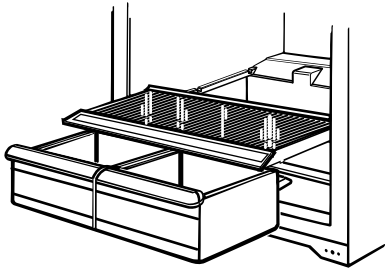

Modelo 2

Para quitar la tapa de cristal:

1. Deslice el vidrio hacia fuera.
2. Vuelva a colocar la tapa siguiendo los pasos en sentido inverso.

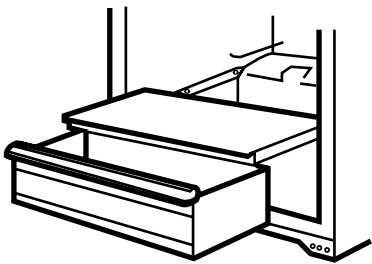

Para volver a colocar la tapa:

1. Encaje las lengüetas de la tapa en las ranuras más bajas del cajón y empuje hacia dentro. Baje los retenedores frontales hasta dejarlos en su sitio.
2. Inserte el soporte de la tapa (con la lengüeta larga hacia el frente) en la ranura situada en la parte inferior de la tapa.

NOTA: Si el soporte necesita ser regulado, gire la base en el sentido de las agujas del reloj para levantarlo o en sentido contrario para bajarlo.

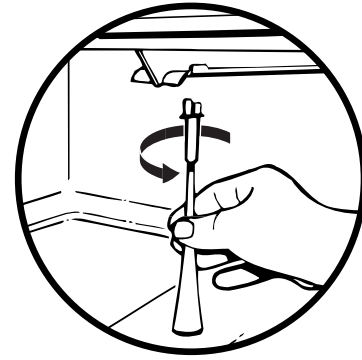

Estante del congelador (en algunos modelos)

Saque el estante del congelador para facilitar la limpieza.

Para sacar el estante:

1. Saque todos los artículos que están en el estante.
2. Levante la parte posterior del estante encima del tope.
3. Deslice el estante hacia afuera.

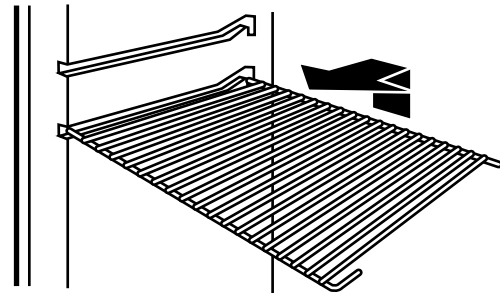

Para volver a colocar el estante:

1. Deslice la parte posterior del estante en los rieles del estante que están en las paredes del gabinete.
2. Deslice el estante hacia dentro completamente.

MANTENIMIENTO DEL FRIGORÍFICO

Limpieza del frigorífico

⚠ ADVERTENCIA



Peligro de Explosión

Use un limpiador no inflamable.

No seguir esta instrucción puede ocasionar la muerte, explosión o incendio.

Tanto la nevera como el congelador se descongelan automáticamente. No obstante, es conveniente limpiar el frigorífico una vez al mes para prevenir la formación de olores. Limpie inmediatamente gotas u otros líquidos caídos.

Consejo para ahorrar electricidad:

Limpie el serpentín del condensador a menudo y tal y como se indica en la tabla de limpieza que figura en este apartado.

Para limpiar su frigorífico:

- Desenchufe el frigorífico o desconecte la corriente eléctrica.
- Saque todos las partes amovibles del interior, como estantes, compartimiento para las verduras, etc.
- Utilice una esponja o una gamuza con jabón y agua caliente. No utilice productos de limpieza abrasivos o demasiado fuertes.
- Lave a mano, aclare y seque todas las superficies.
- Enchufe de nuevo el frigorífico o vuelva a conectar la corriente eléctrica.

- A continuación se enumeran algunos consejos de limpieza:

| PARTE | SUGERENCIAS |
|--|--|
| Exterior | <ul style="list-style-type: none">■ Para proteger el exterior del riesgo de oxidación, encere toda superficie externa de metal pintado. No encere las partes de plástico. Encere las superficies metálicas pintadas por lo menos dos veces al año utilizando para ello cera para electrodomésticos (o cera para coches). Aplique la cera con un paño limpio y suave. |
| Paredes interiores (deje que el congelador se caliente un poco para que el paño no se pegue) | <ul style="list-style-type: none">■ Para eliminar olores, disuelva bicarbonato de soda en agua caliente (2 cucharadas de café en un litro de agua). |
| Revestimiento de puertas y juntas | <ul style="list-style-type: none">■ En las partes de plástico, no utilizar ceras limpiadoras, detergentes concentrados, lejía o productos de limpieza a base de petróleo. |
| Partes de plástico (tapas y paneles) | <ul style="list-style-type: none">■ No utilizar papel de cocina, limpiacristales, productos de fregado o líquidos inflamables, ya que podrían arañar o dañar el plástico. |
| Serpentín del condensador | <ul style="list-style-type: none">■ Utilice el aspirador para limpiar el serpentín del condensador.■ Utilice el aspirador cuando el serpentín esté sucio o tenga polvo. El serpentín debería limpiarse cada dos meses. |

Cómo cambiar las bombillas

NOTA: No todas las bombillas para electrodomésticos son adecuadas para su frigorífico. Asegúrese de cambiar una bombilla fundida por otra del mismo tamaño, forma y voltaje.

Para cambiar la luz del frigorífico:

1. Desenchufe el frigorífico o desconecte la corriente eléctrica.
2. Desenrosque la bombilla que se encuentra detrás del panel de controles.
3. Reemplace la bombilla por otra de 40 vatios especial para electrodomésticos.
4. Enchufe el frigorífico o vuelva a conectar la corriente eléctrica.

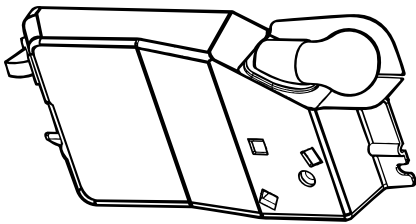

Cortes de electricidad

Si se produce un corte de luz en su casa, llame a la compañía eléctrica para preguntar cuánto va a durar.

1. Si no va a haber electricidad durante **24 horas o menos, mantenga las dos puertas del frigorífico cerradas** para que los alimentos se mantengan fríos y congelados.
2. Si el corte de electricidad dura **más de 24 horas:**
 - a) Saque todos los alimentos congelados y guárdelos en una nevera portátil para congelados.
O
 - b) Ponga en el congelador 907 gr. de hielo seco por cada 28 litros de espacio. Esto mantendrá los alimentos congelados durante 2-4 días. Use guantes para evitar quemaduras cuando toque el hielo seco.
O
 - c) Si no dispone de una nevera portátil para congelados ni de hielo seco, consuma todos los alimentos perecederos o utilícelos para hacer conservas.

RECUERDE: Un congelador lleno se mantiene frío por más tiempo que uno a medio llenar. Un congelador lleno de carne se mantiene frío por más tiempo que uno lleno de alimentos ya cocinados. Si observa que los alimentos contienen cristales de hielo, se pueden volver a congelar, aunque la calidad y el sabor pueden verse alterados. Si un producto dado no está en buenas condiciones o ud. no se fía, tírelo.

Precauciones a tomar durante vacaciones y mudanzas

Vacaciones

Si decide dejar el frigorífico funcionando mientras ud. está ausente, siga estas instrucciones para preparar el frigorífico antes de irse.

1. Consuma todos los artículos perecederos y congele el resto.
2. Si su frigorífico tiene una fábrica de hielo automática:
 - Ponga la palanca de la fábrica de hielo en la posición OFF (hacia arriba).
 - Corte el suministro de agua a la fábrica de hielo.
3. Vacíe la cubitera.

Si decide apagar el frigorífico antes de irse, siga estas instrucciones.

1. Saque toda la comida de la nevera.
2. Si su frigorífico tiene una fábrica de hielo automática:
 - Corte el suministro de agua a la fábrica de hielo por lo menos un día antes.
 - Cuando la última tanda de hielo haya bajado, levante la palanca de la fábrica de hielo a la posición OFF (hacia arriba).
3. Ponga el Control del Termostato (o Control del Frigorífico, dependiendo del modelo) en la posición OFF (apagado). Vea el apartado "Ajuste de los controles".
4. Limpie el frigorífico y séquelo bien.
5. Fije bloques de goma o de madera con cinta adhesiva a ambas puertas para que permanezcan abiertas y el aire circule. Esto evita que se formen olores y que crezcan hongos.

Mudanza

Si traslada su frigorífico a su nueva casa, siga los siguientes pasos para prepararse para la mudanza.

1. Si su nevera tiene una fábrica automática de hielo:
 - Corte el suministro de agua a la fábrica de hielo por lo menos un día antes.
 - Desconecte la tubería de agua en la parte trasera del frigorífico.
 - Cuando la última tanda de hielo haya bajado, levante la palanca de la fábrica de hielo a la posición OFF (hacia arriba).
2. Saque toda la comida del frigorífico y póngala junto con hielo seco para conservar los congelados.
3. Ponga el Control del Termostato (o el Control del Frigorífico, dependiendo del modelo) en la posición OFF (apagado). Vea el apartado "Ajuste de los Controles".
4. Desenchufe el frigorífico.
5. Elimine el agua de la bandeja colectora.
6. Limpie, pase un trapo y seque bien.
7. Saque todas las partes desmontables, envuélvalas bien y asegúrelas con cinta adhesiva para que no sufran sacudidas durante la mudanza.
8. Según el modelo, levante la parte delantera del frigorífico para que ruede con facilidad o atornille las patas niveladoras para no rayar el suelo. Vea el apartado "Cierre de la puerta".
9. Ponga cinta adhesiva para que las puertas no se abran y pegue también el cable al electrodoméstico.

Cuando llegue a la nueva casa, ensamble todo de nuevo y siga las instrucciones del apartado "Cómo instalar su frigorífico". Además, si su frigorífico tiene una fábrica de hielo automática, no olvide conectar el suministro de agua al frigorífico.

IDENTIFICACIÓN Y REPARACIÓN DE AVERÍAS

Antes que nada, ponga en práctica las soluciones que se ofrecen a continuación para ahorrarse el costo de una visita del servicio técnico.

Su frigorífico no funciona

- **¿Está enchufado el cable?**
Enchufe con firmeza el cable en una toma eléctrica con el voltaje adecuado.
- **¿Se fundieron o saltaron los plomos?**
Reemplace el fusible o conecte de nuevo los plomos.
- **¿Está el control del frigorífico en la posición "OFF"?**
Vea el apartado "Ajuste de los controles".
- **¿Está descongelando el frigorífico?**
Compruebe si el frigorífico está funcionando a los 30 minutos. El frigorífico realizará automáticamente un ciclo de descongelación a intervalos regulares.

Las luces no funcionan

- **¿Está enchufado el cable al enchufe?**
Enchufe firmemente el cable en un enchufe de pared con un voltaje adecuado.
- **¿Está la bombilla floja?**
Ponga el Control del Frigorífico en la posición OFF (apagado). Desenrosque la bombilla y vuélvala a poner. A continuación, vuelva a enchufar el frigorífico y ponga el Control del Frigorífico en la posición adecuada.
- **¿Se ha fundido la bombilla?**
Cambie la bombilla por otra del mismo voltaje, tamaño y forma. Vea el apartado "Cómo cambiar las bombillas".

Hay agua en la bandeja de descongelación

- **¿Está descongelándose el frigorífico?**
El agua se evaporará. Es normal que el agua gotee en la bandeja de descongelación.
- **¿Hay más humedad de lo normal?**
Si es así, el agua de la bandeja de descongelación tardará más tiempo en evaporarse. Esto es normal cuando hace mucho calor o hay mucha humedad.

El motor parece trabajar en exceso

- **¿Es la temperatura ambiental más alta de lo habitual?**
El motor deberá trabajar más cuanto más calor haga. Con temperaturas ambientales normales el motor trabajará de un 40 a un 80% del tiempo. A temperaturas ambientales más altas, deberá trabajar aún más tiempo.
- **¿Se ha colocado gran cantidad de comida en el frigorífico?**
Cuando se coloca gran cantidad de comida en el frigorífico, éste aumentará la temperatura. Es normal que el motor trabaje más para poder mantener la temperatura del frigorífico. Vea el apartado "Guía para la conservación de alimentos".
- **¿Se abren las puertas a menudo?**
El motor deberá realizar un esfuerzo extraordinario cuando esto ocurra. Para ahorrar electricidad, trate de sacar de la nevera todo lo que necesite de una sola vez, mantenga los alimentos ordenados para que los artículos sean fáciles de encontrar y cierre la puerta tan pronto saque la comida.
- **¿Están ajustados los controles a las condiciones ambientales?**
Vea el apartado "Ajuste de los controles".
- **¿Están bien cerradas las puertas?**
Cierre bien las puertas. Si no se cierran completamente, vea el apartado dentro de esta misma sección titulado "Las puertas no cierran bien".
- **¿Está sucio el serpentín del condensador?**
Esto impediría que el aire circulara y haría que el motor tuviera que trabajar más. Limpie el serpentín del condensador. Vea el apartado "Limpieza del frigorífico".

NOTA: Debido a la gran potencia de su motor, su nuevo frigorífico funcionará más tiempo que el antiguo.

El frigorífico parece hacer demasiados ruidos

- **Estos ruidos pueden ser sonidos normales de todo frigorífico.**
Vea el apartado "Cómo interpretar los ruidos procedentes de su frigorífico".

El hielo tiene mal sabor o mal color

- **¿Son nuevas las cañerías, lo que podría causar que el hielo tuviera mal color o mal sabor?**
Tire las primeras tandas de hielo.
- **¿Lleva el hielo mucho tiempo dentro del congelador?**
Tire el hielo y haga nuevas tandas.
- **¿Se ha envuelto con cuidado la comida en la nevera?**
Vea el apartado "Guía de conservación de los alimentos".
- **¿Hay que limpiar el congelador o la cubitera?**
Vea el apartado "Limpieza del frigorífico".
- **¿El agua contiene minerales (como azufre, etc.)?**
Puede ser necesario instalar un filtro para eliminar dichos minerales.

La división entre compartimientos está caliente

Este calor se debe probablemente al funcionamiento normal del control automático de la humedad externa.

La temperatura es muy alta

- **¿Están obstruidas las rejillas de ventilación en alguno de los compartimientos? Esto impediría que el aire frío circulara entre la nevera y el congelador.**
Retire cualquier objeto que estuviera delante de las rejillas de ventilación. Vea el apartado "Cómo asegurar una circulación adecuada del aire" para saber dónde se encuentran dichas rejillas.
- **¿Se abren las puertas demasiado a menudo?**
Recuerde que el frigorífico se calienta cuando esto ocurre. Para mantener la temperatura del frigorífico, trate de sacar de la nevera todo lo que necesite al mismo tiempo, mantenga ordenados los artículos para que sean fáciles de encontrar y cierre la puerta tan pronto saque lo que necesita.
- **¿Se acaba de colocar gran cantidad de comida en la nevera o en el congelador?**
Colocar gran cantidad de comida de una vez hace que el frigorífico se caliente. Pueden transcurrir varias horas antes de que el frigorífico recupere su temperatura anterior.
- **¿Están los controles ajustados a las condiciones ambientales?**
Vea el apartado "Ajuste de los controles".

Hay exceso de humedad en el interior

- **¿Están obstruidas las rejillas de ventilación?**
Retire cualquier objeto que estuviera delante de las rejillas de ventilación. Vea el apartado "Cómo asegurar una circulación adecuada del aire" para saber dónde se encuentran dichas rejillas.
- **¿Se abre a menudo la puerta del frigorífico?**
Para prevenir el exceso de humedad, trate de sacar de una vez todo lo que necesite del frigorífico, mantenga ordenados los alimentos para encontrar rápidamente el artículo que necesita y cierre la puerta tan pronto saque lo que necesite. (Cuando la puerta está abierta, la humedad ambiental penetra en el frigorífico. Cuanto más a menudo se abra la puerta, más rápidamente se formará un exceso de humedad, sobre todo si hay gran humedad ambiental).
- **¿Hay humedad ambiental?**
Cuando hay humedad ambiental, es normal que dicha humedad se condense en el frigorífico.
- **¿Están los alimentos bien envueltos?**
Compruebe que los alimentos estén bien envueltos. Si es necesario, envuélvalos de nuevo siguiendo las instrucciones del apartado "Guía para la conservación de alimentos". Seque los recipientes húmedos antes de volver a meterlos en la nevera.
- **¿Están los controles ajustados a las condiciones ambientales?**
Vea la sección de "Ajuste de los controles".
- **¿Se acaba de terminar el ciclo de descongelación automática?**
Tras la descongelación automática del frigorífico, es normal que se formen pequeñas gotas en la pared posterior.

Las puertas no se abren bien

- **¿Están las juntas sucias o pegajosas?**
Limpie las juntas y la superficie de alrededor de las mismas. Aplique una capa delgada de cera de parafina en las juntas tras la limpieza.

Las puertas no cierran bien

- **¿Hay artículos bloqueando la apertura de la puerta?**
Ordene de nuevo los artículos de manera que estén más juntos y ocupen menos espacio.
- **¿Está la cubitera bien colocada?**
Empuje la cubitera hacia dentro todo lo que pueda.
- **¿Están bien colocados la tapa del compartimento para las verduras, cacerolas, estantes, contenedores o cestas?**
Coloque en su sitio la tapa del compartimento para las verduras y todas las cacerolas, estantes, contenedores y cestas. Vea el apartado "Características del frigorífico" para más información.
- **¿Están las juntas pegajosas?**
Limpie las juntas y la superficie alrededor de las mismas. Aplique una capa delgada de cera de parafina tras la limpieza.
- **¿El frigorífico cojea o no parece muy estable?**
Nivele el frigorífico. Vea el apartado "Cierre de la puerta y alineamiento".
- **¿Se desmontaron las puertas durante la instalación del electrodoméstico y no se volvieron a montar adecuadamente?**
Desmonte las puertas siguiendo las instrucciones de "Cómo invertir las puertas" y vuélvalas a montar de nuevo, o llame a un técnico competente.

ASISTENCIA O SERVICIO

Antes de llamar a su servicio de asistencia técnica, consulte la lista de "Identificación y reparación de averías". Esto le podría ahorrar el coste de la llamada al servicio técnico. Si aún así sigue necesitando ayuda, siga las instrucciones que figuran a continuación.

Llame a la tienda donde adquirió el aparato o a una compañía de reparaciones acreditada de Whirlpool.

Cuando llame para solicitar asistencia o servicio, tenga a mano una descripción detallada del problema, el número completo de su modelo y número de serie y la fecha de compra. Esta información nos ayudará a responder mejor a su demanda.

Si necesita piezas de recambio

Si necesita pedir piezas de recambio, le recomendamos que sólo utilice Factory Specified Parts (partes especificadas de fábrica). Estas partes encajarán sin ningún problema y funcionarán correctamente ya que se fabrican con la misma precisión empleada para fabricar todos los electrodomésticos WHIRLPOOL®.

Llame a nuestro servicio de asistencia al consumidor o su centro de servicio técnico designado más próximo para saber dónde puede encontrar piezas de recambio Factory Specified Parts.

Asistencia adicional

Si necesita asistencia adicional, puede escribir a Whirlpool a la dirección que aparece a continuación para comunicarnos sus dudas o cuestiones:

Whirlpool Brand Home Appliances
Consumer Assistance Center
c/o Correspondence Dept.
2000 North M-63
Benton Harbor, MI 49022-2692

No olvide incluir un número de teléfono donde se le pueda localizar durante el día.

GARANTÍA DEL FRIGORÍFICO WHIRLPOOL®

GARANTÍA TOTAL DE UN AÑO PARA EL FRIGORÍFICO.

Durante un año a partir de la fecha de compra, siempre que el funcionamiento y mantenimiento del frigorífico esté de conformidad con las instrucciones adjuntas o provistas con el producto, Whirlpool pagará las piezas de repuesto FSP® y la mano de obra de reparación para corregir los defectos de material o de fabricación. El servicio deberá ser suministrado por una compañía de servicio designada de Whirlpool.

GARANTÍA TOTAL DE CINCO AÑOS PARA EL SISTEMA DE REFRIGERACIÓN SELLADO.

Durante cinco años a partir de la fecha de compra, siempre que el funcionamiento y mantenimiento del frigorífico esté de conformidad con las instrucciones adjuntas o provistas con el producto, Whirlpool pagará las piezas de reposición FSP® y la mano de obra de reparación para corregir los defectos de material o de fabricación del sistema de refrigeración sellado. Estas piezas son: el compresor, evaporador, condensador, secador y tuberías de conexión. El servicio deberá ser suministrado por una compañía de servicio designada de Whirlpool.

Whirlpool Corporation no pagará por:

1. Llamadas de servicio para corregir la instalación de su frigorífico, para indicarle cómo usar su frigorífico, para cambiar los fusibles de su casa o corregir la conexión eléctrica o las tuberías de su domicilio y para cambiar bombillas.
 2. Reparaciones cuando se ha dado a su frigorífico otro uso fuera del ámbito doméstico familiar normal.
 3. Recogida y entrega. Su frigorífico está diseñado para ser reparado en casa.
 4. Daños a su frigorífico causados por accidente, mal uso, incendio, inundación, fuerza mayor/o uso de productos no aprobados por Whirlpool.
 5. Cualquier pérdida de alimentos debido al fallo del producto.
 6. Reparaciones de piezas o sistemas como resultado de modificaciones no autorizadas que se hayan efectuado en el electrodoméstico.
-

WHIRLPOOL CORPORATION NO SE RESPONSABILIZARÁ POR DAÑOS INCIDENTALES O CONSECUENTES.

Algunos estados o provincias no permiten la exclusión o limitación de daños incidentales o consecuentes, de modo que esta exclusión o limitación quizás no le corresponda a usted. Esta garantía le otorga derechos legales específicos, y es posible que usted tenga también otros derechos, los cuales varían de un estado a otro o de una provincia a otra.

Fuera de los Estados Unidos y Canadá puede aplicarse una garantía diferente. Para obtener detalles, sírvase ponerse en contacto con su distribuidor autorizado de Whirlpool.

Si necesita servicio, consulte primero la sección "Identificación y reparación de averías" de este libro. Tras consultar la sección "Identificación y reparación de averías", puede obtener ayuda adicional revisando la sección "Asistencia o servicio" o llamando al Centro de Asistencia al Consumidor de Whirlpool al 1-800-253-1301 (número gratuito), desde cualquier lugar en los EE.UU.

6/99

Guarde este libro y su comprobante de venta juntos para referencia futura. Usted deberá proporcionar evidencia de la compra o la fecha de instalación para obtener servicio bajo la garantía.

Anote la siguiente información respecto a su frigorífico para facilitar la obtención de asistencia o servicio si alguna vez lo necesita. Deberá conocer el número completo del modelo y de la serie. Usted puede encontrar esta información en la etiqueta con el número del modelo y de la serie, ubicada en su electrodoméstico según se ilustra en la sección de Partes y características de este libro.

Nombre del distribuidor _____

Dirección _____

Número de teléfono _____

Número de modelo _____

Número de serie _____

Fecha de compra _____

Free Manuals Download Website

<http://myh66.com>

<http://usermanuals.us>

<http://www.somanuals.com>

<http://www.4manuals.cc>

<http://www.manual-lib.com>

<http://www.404manual.com>

<http://www.luxmanual.com>

<http://aubethermostatmanual.com>

Golf course search by state

<http://golfingnear.com>

Email search by domain

<http://emailbydomain.com>

Auto manuals search

<http://auto.somanuals.com>

TV manuals search

<http://tv.somanuals.com>