



---

## WINE CELLAR

### Use & Care Guide

For assistance 1-800-263-2629,  
or visit our website at...  
[www.whirlpool.com](http://www.whirlpool.com) or [www.whirlpoolappliances.ca](http://www.whirlpoolappliances.ca)

---

## CAVE À VIN

### Guide d'utilisation et d'entretien

Pour assistance, composez le 1-800-263-2629.  
ou visitez notre site web à  
[www.whirlpoolappliances.ca](http://www.whirlpoolappliances.ca)

---

## BODEGA

### Guía para uso y cuidado

Para asistencia llame al 1-800-263-2629,  
o visite nuestros sitios web...  
[www.whirlpool.com](http://www.whirlpool.com) ó [www.whirlpoolappliances.ca](http://www.whirlpoolappliances.ca)

---

Table of Contents .....	2
Table des matières .....	2
Índice .....	20

---

## TABLE OF CONTENTS

<b>WINE CELLAR SAFETY</b> .....	2
Proper Disposal of Your Old Refrigerated Appliance.....	3
<b>INSTALLATION INSTRUCTIONS</b> .....	3
Location Requirements .....	3
Electrical Requirements .....	3
Unpack the <b>Wine Cellar</b> .....	4
<b>Wine Cellar</b> Door .....	4
Door Closing.....	6
<b>WINE CELLAR USE</b> .....	6
Normal Sounds .....	6
Using the Control .....	6
Lock.....	7
<b>Wine racks</b> .....	7
Stocking the <b>Wine Cellar</b> .....	7
<b>WINE CELLAR CARE</b> .....	7
Cleaning.....	7
Vacation and Moving Care.....	8
<b>TROUBLESHOOTING</b> .....	8
<b>ASSISTANCE OR SERVICE</b> .....	9
<b>WARRANTY</b> .....	10

## TABLE DES MATIÈRES

<b>SÉCURITÉ DU RÉFRIGÉRATEUR POUR BOISSONS</b> .....	11
Mise au rebut de votre vieil appareil réfrigéré.....	11
<b>INSTRUCTIONS D'INSTALLATION</b> .....	12
Exigences d'emplacement.....	12
Spécifications électriques .....	12
Déballage du réfrigérateur pour boissons .....	12
Porte du réfrigérateur pour boissons .....	13
Fermeture de la porte.....	15
<b>UTILISATION DU RÉFRIGÉRATEUR POUR BOISSONS</b> .....	15
Sons normaux .....	15
Utilisation de la commande.....	15
Verrouillage.....	16
Clayettes pour boissons.....	16
Entreposage dans le réfrigérateur pour boissons .....	16
<b>ENTRETIEN DU RÉFRIGÉRATEUR POUR BOISSONS</b> .....	16
Nettoyage .....	16
Précautions à prendre pour les vacances et avant un déménagement .....	17
<b>DÉPANNAGE</b> .....	17
<b>ASSISTANCE OU SERVICE</b> .....	18
<b>GARANTIE</b> .....	19

## WINE CELLAR SAFETY

### Your safety and the safety of others are very important.

We have provided many important safety messages in this manual and on your appliance. Always read and obey all safety messages.



This is the safety alert symbol.

This symbol alerts you to potential hazards that can kill or hurt you and others.

All safety messages will follow the safety alert symbol and either the word "DANGER" or "WARNING."

These words mean:

**⚠ DANGER**

You can be killed or seriously injured if you don't immediately follow instructions.

**⚠ WARNING**

You can be killed or seriously injured if you don't follow instructions.

All safety messages will tell you what the potential hazard is, tell you how to reduce the chance of injury, and tell you what can happen if the instructions are not followed.

### IMPORTANT SAFETY INSTRUCTIONS

**WARNING:** To reduce the risk of fire, electric shock, or injury when using your **wine cellar**, follow these basic precautions:

- Plug into a grounded 3 prong outlet.
- Do not remove ground prong.
- Do not use an adapter.
- Do not use an extension cord.
- Disconnect power before servicing.
- Replace all parts and panels before operating.
- Remove door or drawer(s) from your old refrigerated appliance.
- Use nonflammable cleaner.
- Keep flammable materials and vapors, such as gasoline, away from **wine cellar**.
- Use two or more people to move and install **wine cellar**.

**SAVE THESE INSTRUCTIONS**

## Proper Disposal of Your Old Refrigerated Appliance

### **! WARNING**

#### Suffocation Hazard

Remove door or drawer(s) from your old refrigerated appliance.

Failure to do so can result in death or brain damage.

**IMPORTANT:** Child entrapment and suffocation are not problems of the past. Junked or abandoned wine cellars are still dangerous – even if they will sit for “just a few days.” If you are getting rid of your old wine cellar, please follow these instructions to help prevent accidents.

### Before You Throw Away Your Old Refrigerated Appliance:

- Take off the door.
- Leave the racks and shelves in place so that children may not easily climb inside.

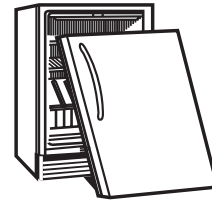

## INSTALLATION INSTRUCTIONS

### Location Requirements

### **! WARNING**



#### Explosion Hazard

Keep flammable materials and vapors, such as gasoline, away from wine cellar.

Failure to do so can result in death, explosion, or fire.

To ensure proper ventilation for your wine cellar, allow for a 5" (127 mm) space between the back of the wine cellar and the wall. When installing your wine cellar next to a fixed wall, leave 13¼" (33.7 cm) minimum clearance on the hinge side to allow for the door to swing open.

**NOTE:** It is recommended that you do not install the wine cellar near an oven, radiator, or other heat source. Do not install in a location that receives direct sunlight or heat. Do not install in a location where the temperature will fall below 55°F (13°C). For best performance, do not install the wine cellar into an enclosure. It is designed for free-standing installation.

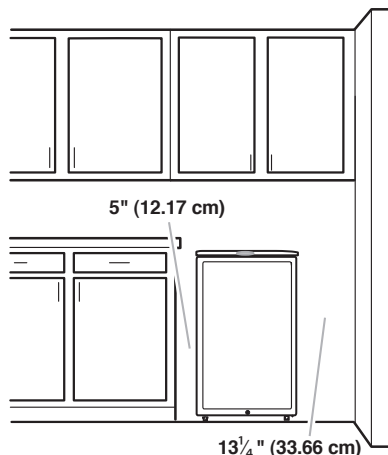

### Electrical Requirements

### **! WARNING**



#### Electrical Shock Hazard

Plug into a grounded 3 prong outlet.

Do not remove ground prong.

Do not use an adapter.

Do not use an extension cord.

Failure to follow these instructions can result in death, fire, or electrical shock.

Before you move your wine cellar into its final location, it is important to make sure you have the proper electrical connection.

#### Recommended grounding method

A 115 Volt, 60 Hz., AC only, 15- or 20-amp fused, grounded electrical supply is required. It is recommended that a separate circuit serving only your wine cellar be provided. Use an outlet that cannot be turned off by a switch. Do not use an extension cord.

**NOTE:** Before performing any type of installation or cleaning, unplug wine cellar or disconnect power.

## Unpack the Wine Cellar

### **WARNING**

#### Excessive Weight Hazard

Use two or more people to move and install wine cellar.

Failure to do so can result in back or other injury.

#### Remove the Packaging

- Remove tape and glue residue from surfaces before turning on the wine cellar. Rub a small amount of liquid dish soap over the adhesive with your fingers. Wipe with warm water and dry.
- Do not use sharp instruments, rubbing alcohol, flammable fluids, or abrasive cleaners to remove tape or glue. These products can damage the surface of your wine cellar. For more information, see “Wine Cellar Safety.”
- Dispose of/recycle all packaging materials.

#### When Moving Your Wine Cellar:

Your wine cellar is heavy. When moving the appliance for cleaning and service, be sure to protect the floor. Always pull the appliance straight out when moving it. Do not wiggle or “walk” the appliance when trying to move it, as floor damage could occur.

#### Clean Before Using

After you remove all of the packaging materials, clean the inside of your wine cellar before using it. See the cleaning instructions in “Wine Cellar Care.”

## Wine Cellar Door

**IMPORTANT:** All graphics referenced in the following instructions are included later in this section after “Final Steps.” The graphics shown are for a right-hand swing door (hinges factory installed on the right).

#### Remove Door and Hinge

1. Unplug wine cellar or disconnect power.

### **WARNING**

#### Excessive Weight Hazard

Use two or more people to move and install wine cellar.

Failure to do so can result in back or other injury.

2. Place the wine cellar on its back.
3. Remove the bottom right leveling leg. See Graphic 4.
4. Remove the the screws from the lower hinge assembly. See Graphic 3.
5. Pull the door downward to remove it from the cabinet of the wine cellar.

## Reverse Door Swing (optional)

1. Remove the upper hinge pin from the right side of the cabinet and reinstall it on the left side. See Graphic 2.
2. Remove the plastic cap from the top left side of the door frame and reinstall it on the top right side of the door frame, in the previous pin location. See Graphic 1.
3. Reposition the door on the cabinet and push up until the top hinge pin is inserted into the top of the door.
4. Remove the bottom left leveling leg and transfer it to the right side. See Graphic 5.
5. Remove the two retaining screws on the bottom left side of the cabinet and reinstall them on the right side in the former lower hinge assembly screw positions. See Graphic 6.
6. With the door closed, reinstall the lower hinge assembly on the left side of the **wine cellar**. See Graphic 3.
7. Reinstall leveling leg. See Graphic 4.

## Final Steps

1. Stand the **wine cellar** upright and verify the door alignment and proper seal against the cabinet.
2. Let stand upright for 60 minutes.

## ⚠ WARNING



### Electrical Shock Hazard

Plug into a grounded 3 prong outlet.

Do not remove ground prong.

Do not use an adapter.

Do not use an extension cord.

Failure to follow these instructions can result in death, fire, or electrical shock.

3. Plug in **wine cellar** or reconnect power.

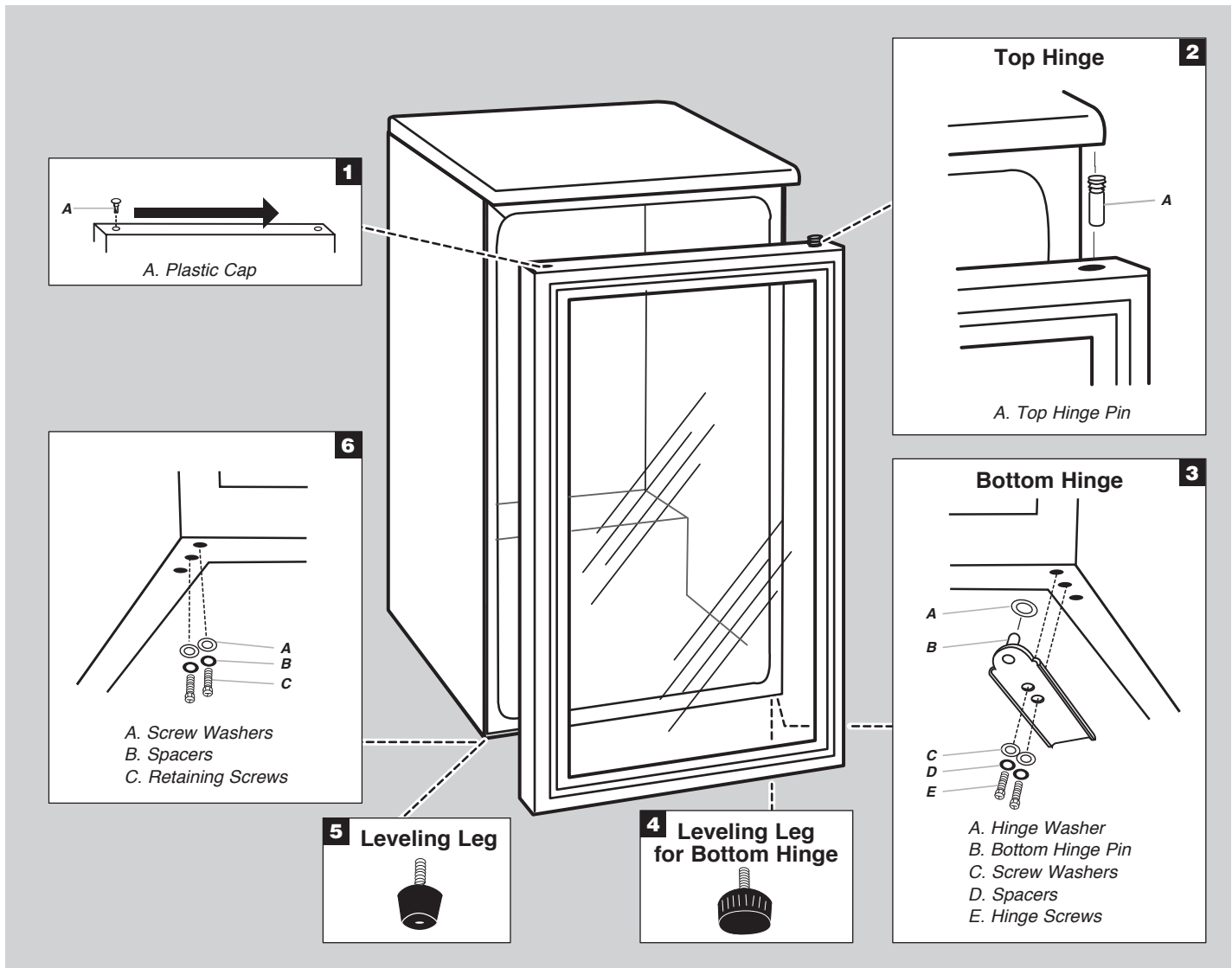

## Door Closing

### Door Closing

Your wine cellar has four leveling legs. If your wine cellar seems unsteady or you want the door to close more easily, adjust the wine cellar's tilt using the instructions below.

### ⚠ WARNING



#### Electrical Shock Hazard

- Plug into a grounded 3 prong outlet.
- Do not remove ground prong.
- Do not use an adapter.
- Do not use an extension cord.
- Failure to follow these instructions can result in death, fire, or electrical shock.

1. Plug into a grounded 3 prong outlet.

### ⚠ WARNING

#### Excessive Weight Hazard

- Use two or more people to move and install wine cellar.
- Failure to do so can result in back or other injury.

2. Move the wine cellar into its final location.
3. Turn the leveling legs to the right to lower the wine cellar or turn the leveling legs to the left to raise it. It may take several turns of the leveling legs to adjust the tilt of the wine cellar.

**NOTE:** Having someone push against the top of the wine cellar takes some weight off the leveling legs. This makes it easier to adjust the leveling legs.

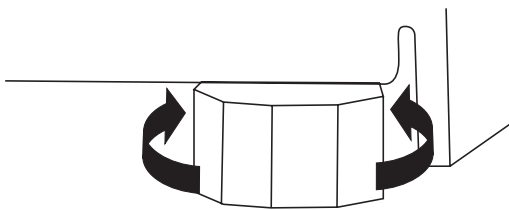

4. Open the door and check to make sure that it closes as easily as you like. If not, tilt the wine cellar slightly more to the rear by turning both front leveling screws to the right. It may take several more turns, and you should turn both leveling legs the same amount.

## WINE CELLAR USE

### Normal Sounds

Your new wine cellar may make sounds that your old one didn't make. Because the sounds are new to you, you might be concerned about them. Most of the new sounds are normal. Hard surfaces, such as the flooring and surrounding structures, can make the sounds seem louder. The following describes the kinds of sounds and what may be making them.

- Your wine cellar is designed to run more efficiently to keep your stored items at the desired temperatures and to minimize energy usage. The high efficiency compressor and fans may cause your wine cellar to run longer than your old one. You may also hear a pulsating or high-pitched sound from the compressor or fans adjusting to optimize performance.
- Rattling noises may come from the flow of refrigerant or items stored inside the wine cellar.
- As each cycle ends, you may hear a gurgling sound due to the refrigerant flowing in your wine cellar.
- You may hear water running into the drain pan when the wine cellar is defrosting.
- You may hear clicking sounds when the wine cellar starts or stops running.

### Using the Control

The wine cellar has an electronic control panel that allows total cabinet temperature control. It also offers the option of displaying and setting the temperature in Fahrenheit or Celsius.

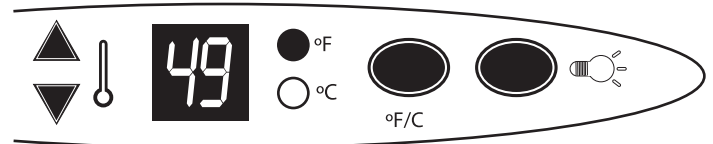

### Adjusting Controls

To adjust the temperature on the wine cellar, press the up or down arrow once to enter the SET mode. The temperature display will flash to let you know that the temperature can be adjusted.

To make the wine cellar cooler, press the down button until the desired temperature is reached.

To make the wine cellar less cool, press the up button until the desired temperature is reached.

Each depression of the up or down arrow will adjust the temperature 1 degree. The temperature can be set between 43°F and 57°F (6°C and 14°C).

**NOTE:** After the wine cellar has been turned off, wait 3 to 5 minutes before restarting.

## Changing the Temperature Display

To change the display from Fahrenheit to Celsius, press the °F/°C button. An indicator light will show which unit of measure is selected.

## Lighting the cabinet

Press the light selector button to turn the interior light on. This will set the light to be on at all times. Press the light selector button again to turn the light off. This will allow the light to come on only when the door is opened.

## Lock

The wine cellar is equipped with a lock that is located at the top and center of the door frame. To lock the wine cellar, insert the key all the way into the lock and turn clockwise. To unlock, turn the key counterclockwise.

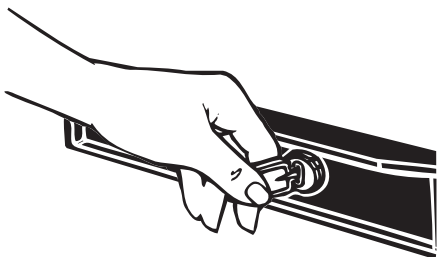

## Wine Racks

### To Remove and Replace the Wine Racks

1. To remove a rack, tilt the rear of the rack up and pull forward.
2. To replace the rack, place the rack on the support brackets and push the rack down until it locks into place.

## Stocking the Wine Cellar

The wine cellar has a maximum capacity of 36 bottles of wine, when configured as outlined below.

### To Stock the First Six Racks

Each rack holds up to 5 bottles when stocked as per Fig.A

1. Starting at the left-hand side, place the bottom of the first bottle against the back of the wine rack in the rear left corner.
2. Place the second bottle beside the first with the bottom of the bottle aligned with the front trim of the wine rack.
3. Continue in this manner for the next 3 bottles.
4. Place the base of the fifth bottle in the right rear corner of the rack.

Fig.A

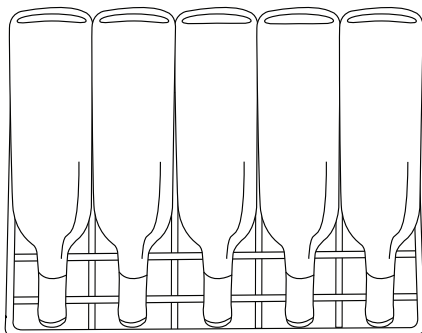

### To Stock the Staggered Bottom Rack

1. Load the bottom level of the staggered rack with up to 3 bottles, with the base of the bottle against the left-hand side of the cabinet.
2. Load the top level of the staggered rack with up to 3 bottles set in same manner as in step 1.

## WINE CELLAR CARE

### Cleaning

### ⚠ WARNING



#### Explosion Hazard

Use nonflammable cleaner.

Failure to do so can result in death, explosion, or fire.

Clean the wine cellar about once a month to avoid build-up of odors. Wipe up spills immediately.

### To clean your wine cellar:

1. Unplug wine cellar or disconnect power.
2. Remove all racks from inside the wine cellar.
3. Hand wash, rinse, and dry removable parts and interior surfaces thoroughly. Use a clean sponge or soft cloth and a mild detergent in warm water.
  - Do not use abrasive or harsh cleaners such as window sprays, scouring cleansers, flammable fluids, cleaning waxes, concentrated detergents, bleaches or cleansers containing petroleum products on plastic parts, interior and door liners or gaskets. Do not use paper towels, scouring pads, or other harsh cleaning tools. These can scratch or damage materials.
  - To help remove odors, you can wash interior walls with a mixture of warm water and baking soda (2 tbs to 1 qt [26 g to 0.95 L] of water).
4. Wash stainless steel and painted metal exteriors with a clean sponge or soft cloth and a mild detergent in warm water. Do not use abrasive or harsh cleaners, or cleaners containing chlorine. These can scratch or damage materials. Dry thoroughly with a soft cloth. For additional protection against damage to painted metal exteriors, apply appliance wax (or auto paste wax) with a clean, soft cloth. Do not wax plastic parts.
5. Replace the racks.
6. Plug in wine cellar or reconnect power.



## Vacation and Moving Care

### Vacations

If you choose to turn the **wine cellar** off before you leave, follow these steps.

1. Remove all **bottles** from the **wine cellar**.
2. Unplug the **wine cellar**.
3. Clean the **wine cellar**. See “Cleaning.”
4. Tape a rubber or wood block to the top of the door to prop it open far enough for air to get in. This stops odor and mold from building up.

### Moving

When you are moving your **wine cellar** to a new home, follow these steps to prepare it for the move.

1. Remove all bottles from the **wine cellar**.
2. Unplug the **wine cellar**.
3. Clean, wipe, and dry it thoroughly.
4. Take out all removable parts, wrap them well, and tape them together so they don't shift and rattle during the move.
5. Tape the doors shut and tape the power cord to the **wine cellar**.

When you get to your new home, put everything back and refer to the “Installation Instructions” section for preparation instructions.

## TROUBLESHOOTING

Try the solutions suggested here first in order to avoid the cost of an unnecessary service call.

### Your **wine cellar** will not operate

#### **⚠ WARNING**



#### Electrical Shock Hazard

Plug into a grounded 3 prong outlet.

Do not remove ground prong.

Do not use an adapter.

Do not use an extension cord.

Failure to follow these instructions can result in death, fire, or electrical shock.

- **Is the power supply cord unplugged?** Plug into a grounded 3 prong outlet.
- **Has a household fuse blown, or has a circuit breaker tripped?** Replace the fuse or reset the circuit.

### The motor seems to run too much

- **Is the temperature outside hotter than normal?** Expect the motor to run longer under warm conditions. At normal temperatures, expect your motor to run about 40% to 80% of the time. Under warmer conditions, expect it to run even more of the time.

- **Is the door opened often?** Expect the motor to run longer when this occurs. In order to conserve energy, try to get everything you need out of the **wine cellar** at once and close the door as soon as the **bottles** are removed.
- **Is the control set correctly for the surrounding conditions?** See “Using the Control.”
- **Is the door closed completely?** Push the door firmly shut. If it will not shut all the way, see “The door will not close completely” later in this section.

### Temperature is too warm

- **Is the door opened often?** Be aware that the **wine cellar** will warm when this occurs. In order to keep the **wine cellar** cool, try to get everything you need out of the **wine cellar** at once and close the door as soon as the **bottles** are removed.
- **Is the control set correctly for the surrounding conditions?** See “Using the Control.”
- **Has a large quantity of **bottles** been added recently?** Limit the quantity of warm **bottles** being placed in the **wine cellar** at the same time.

### There is interior moisture buildup

- **Is the door opened often?** To avoid humidity buildup, try to get everything you need out of the **wine cellar** at once. When the door is opened, humidity from the room air enters the **wine cellar**. The more often the door is opened, the faster humidity builds up, especially when the room itself is very humid.
- **Is it humid?** It is normal for moisture to build up inside the **wine cellar** when the air is humid.
- **Is the control set correctly for the surrounding conditions?** See “Using the Control.”



---

### The door is difficult to open

---

## **WARNING**



### Explosion Hazard

Use nonflammable cleaner.

Failure to do so can result in death, explosion, or fire.

- **Is the gasket dirty or sticky?** Clean the gasket and the surface that it touches. Rub a thin coat of paraffin wax on the gasket following cleaning.

---

### The door will not close completely

---

- **Are the racks out of position?**  
Put the racks back into their correct positions.  
See "Wine Cellar Use" for more information.

## **WARNING**



### Explosion Hazard

Use nonflammable cleaner.

Failure to do so can result in death, explosion, or fire.

- **Is the gasket sticking?** Clean the gasket and the surface that it touches. Rub a thin coat of paraffin wax on the gasket following cleaning.

---

## ASSISTANCE OR SERVICE

Before calling for assistance or service, please check "Troubleshooting." It may save you the cost of a service call. If you still need help, follow the instructions below.

When calling, please know the purchase date and the complete model and serial number of your appliance. This information will help us to better respond to your request.

### If You Need Replacement Parts

If you need to order replacement parts, we recommend that you only use factory specified parts. Factory specified parts will fit right and work right, because they are made with the same precision used to build every new WHIRLPOOL® appliance.

To locate factory specified parts in your area, call us or your nearest designated service center.

Call customer service toll free toll free: **1-800-263-2629**.

### For Further Assistance

If you need further assistance, you can write to us with any questions or concerns at:

Whirlpool Brand Customer Service  
P.O. Box 669  
101 Bentley Court  
Findlay, OH 45840

---

# WARRANTY

Warrantor: WC Wood Company Inc., 677 Woodland Drive, Ottawa, OH 45875

---

## ONE YEAR LIMITED WARRANTY

For one year from the date of purchase, when this major appliance is operated and maintained according to instructions attached to or furnished with the product, warrantor will pay for factory specified parts and repair labor to correct defects in materials or workmanship. Service must be provided by a designated service company.

---

## ITEMS WARRANTOR WILL NOT PAY FOR

1. Service calls to correct the installation of your major appliance, to instruct you how to use your major appliance, to replace or repair house fuses or to correct house wiring or plumbing.
  2. Service calls to repair or replace appliance light bulbs, air filters or water filters. Those consumable parts are excluded from warranty coverage.
  3. Repairs when your major appliance is used for other than normal, single-family household use.
  4. Damage resulting from accident, alteration, misuse, abuse, fire, flood, acts of God, improper installation, installation not in accordance with electrical or plumbing codes, or use of products not approved by warrantor.
  5. Any food loss due to refrigerator or freezer product failures.
  6. Replacement parts or repair labor costs for units operated outside the United States or Canada.
  7. Pickup and delivery. This major appliance is designed to be repaired in the home.
  8. Repairs to parts or systems resulting from unauthorized modifications made to the appliance.
  9. Expenses for travel and transportation for product service in remote locations.
  10. The removal and reinstallation of your appliance if it is installed in an inaccessible location or is not installed in accordance with published installation instructions.
- 

## DISCLAIMER OF IMPLIED WARRANTIES; LIMITATION OF REMEDIES

CUSTOMER'S SOLE AND EXCLUSIVE REMEDY UNDER THIS LIMITED WARRANTY SHALL BE PRODUCT REPAIR AS PROVIDED HEREIN. IMPLIED WARRANTIES, INCLUDING WARRANTIES OF MERCHANTABILITY OR FITNESS FOR A PARTICULAR PURPOSE, ARE LIMITED TO ONE YEAR OR THE SHORTEST PERIOD ALLOWED BY LAW. WARRANTOR SHALL NOT BE LIABLE FOR INCIDENTAL OR CONSEQUENTIAL DAMAGES. SOME STATES AND PROVINCES DO NOT ALLOW THE EXCLUSION OR LIMITATION OF INCIDENTAL OR CONSEQUENTIAL DAMAGES, OR LIMITATIONS ON THE DURATION OF IMPLIED WARRANTIES OF MERCHANTABILITY OR FITNESS, SO THESE EXCLUSIONS OR LIMITATIONS MAY NOT APPLY TO YOU. THIS WARRANTY GIVES YOU SPECIFIC LEGAL RIGHTS AND YOU MAY ALSO HAVE OTHER RIGHTS, WHICH VARY FROM STATE TO STATE OR PROVINCE TO PROVINCE.

---

Outside the 50 United States and Canada, this warranty does not apply. Contact your authorized dealer to determine if another warranty applies.

If you need service, first see the "Troubleshooting" section of the Use & Care Guide. After checking "Troubleshooting," additional help can be found by checking the "Assistance or Service" section or by calling **1-800-263-2629**.

03/09

---

**Keep this book and your sales slip together for future reference. You must provide proof of purchase or installation date for in-warranty service.**

Write down the following information about your major appliance to better help you obtain assistance or service if you ever need it. You will need to know your complete model number and serial number. You can find this information on the model and serial number label located on the product.

Dealer name \_\_\_\_\_  
Address \_\_\_\_\_  
Phone number \_\_\_\_\_  
Model number \_\_\_\_\_  
Serial number \_\_\_\_\_  
Purchase date \_\_\_\_\_

# SÉCURITÉ DU RÉFRIGÉRATEUR POUR BOISSONS

## Votre sécurité et celle des autres est très importante.

Nous donnons de nombreux messages de sécurité importants dans ce manuel et sur votre appareil ménager. Assurez-vous de toujours lire tous les messages de sécurité et de vous y conformer.



Voici le symbole d'alerte de sécurité.

Ce symbole d'alerte de sécurité vous signale les dangers potentiels de décès et de blessures graves à vous et à d'autres.

Tous les messages de sécurité suivront le symbole d'alerte de sécurité et le mot "DANGER" ou "AVERTISSEMENT". Ces mots signifient :

**⚠ DANGER**

**Risque possible de décès ou de blessure grave si vous ne suivez pas immédiatement les instructions.**

**⚠ AVERTISSEMENT**

**Risque possible de décès ou de blessure grave si vous ne suivez pas les instructions.**

Tous les messages de sécurité vous diront quel est le danger potentiel et vous disent comment réduire le risque de blessure et ce qui peut se produire en cas de non-respect des instructions.

## IMPORTANTES INSTRUCTIONS DE SÉCURITÉ

**AVERTISSEMENT :** Pour réduire les risques d'incendie, de choc électrique ou de blessures lors de l'utilisation du réfrigérateur pour boissons, prendre quelques précautions fondamentales, y compris les suivantes :

- Brancher l'appareil sur une prise à 3 alvéoles reliée à la terre.
- Ne pas enlever la broche de liaison à la terre.
- Ne pas utiliser un adaptateur.
- Ne pas utiliser un câble de rallonge.
- Débrancher la source de courant électrique avant l'entretien.
- Replacer pièces et panneaux avant de faire la remise en marche.
- Enlever la porte ou le(s) tiroir(s) de votre vieil appareil réfrigéré.
- Utiliser un produit de nettoyage ininflammable.
- Garder les matières et les vapeurs inflammables, telle que l'essence, loin du réfrigérateur pour boissons.
- Utiliser deux ou plus de personnes pour déplacer et installer le réfrigérateur pour boissons.

## CONSERVEZ CES INSTRUCTIONS

### Mise au rebut de votre vieil appareil réfrigéré

**⚠ AVERTISSEMENT**

**Risque de suffoquer**

**Enlever la porte ou le(s) tiroir(s) de votre vieil appareil réfrigéré.**

**Le non-respect de cette instruction peut causer un décès ou des lésions cérébrales.**

### Avant de jeter votre vieil appareil réfrigéré :

- Enlever la porte.
- Laisser les grilles et tablettes en place de sorte que les enfants ne puissent pas y pénétrer facilement.



**IMPORTANT :** L'emprisonnement et l'étouffement des enfants ne sont pas un problème du passé. Les réfrigérateurs pour boissons jetés ou abandonnés sont encore dangereux, même s'ils sont laissés abandonnés pendant "quelques jours seulement". Si vous vous débarrassez de votre vieux réfrigérateur pour boissons, veuillez suivre les instructions suivantes pour aider à éviter les accidents.

# INSTRUCTIONS D'INSTALLATION

## Exigences d'emplacement

### ⚠ AVERTISSEMENT



#### Risque d'explosion

Garder les matériaux et les vapeurs inflammables, telle que l'essence, loin du réfrigérateur pour boissons.

Le non-respect de cette instruction peut causer un décès, une explosion ou un incendie.

Pour garantir une bonne ventilation du réfrigérateur pour boissons, laisser un espace de 5" (127 mm) entre l'arrière du réfrigérateur et le mur. Si le réfrigérateur pour boissons est installé près d'un mur fixe, laisser un minimum de 13¼" (33,7 cm) sur le côté de la charnière pour permettre à la porte de s'ouvrir sans obstruction.

**REMARQUE :** On recommande de ne pas installer le réfrigérateur pour boissons près d'un four, d'un radiateur ou de toute autre source de chaleur. Ne pas installer l'appareil dans un endroit qui reçoit directement les rayons du soleil ou la chaleur. Ne pas installer l'appareil dans un endroit où la température pourrait descendre en dessous de 55°F (13°C). Pour un rendement optimal, ne pas installer le réfrigérateur pour boissons dans un emplacement encastré. Il est conçu pour une installation autoportante.

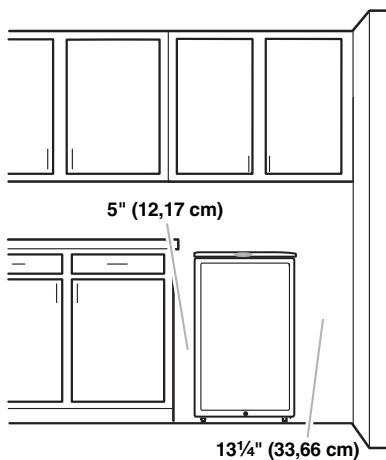

## Spécifications électriques

### ⚠ AVERTISSEMENT



#### Risque de choc électrique

Brancher sur une prise à 3 alvéoles reliée à la terre.

Ne pas enlever la broche de liaison à la terre.

Ne pas utiliser un adaptateur.

Ne pas utiliser un câble de rallonge.

Le non-respect de ces instructions peut causer un décès, un incendie ou un choc électrique.

Avant de placer le réfrigérateur pour boissons à son emplacement final, il est important de vous assurer d'avoir la connexion électrique appropriée.

#### Méthode recommandée de mise à la terre

Une source d'alimentation de 115 volts, 60 Hz, type 15 ou 20 ampères CA seulement, protégée par fusible et adéquatement mise à la terre est nécessaire. Il est recommandé d'utiliser un circuit distinct pour alimenter uniquement votre réfrigérateur pour boissons. Utiliser une prise murale qui ne peut pas être mise hors circuit à l'aide d'un commutateur. Ne pas utiliser un câble de rallonge.

**REMARQUE :** Avant d'exécuter tout type d'installation, nettoyage ou remplacement d'une ampoule d'éclairage, débrancher le réfrigérateur pour boissons ou déconnecter la source de courant électrique.

## Déballage du réfrigérateur pour boissons

### ⚠ AVERTISSEMENT

#### Risque du poids excessif

Utiliser deux ou plus de personnes pour déplacer et installer le réfrigérateur pour boissons.

Le non-respect de cette instruction peut causer une blessure au dos ou d'autre blessure.

## Enlèvement des matériaux d'emballage

- Enlever tout résidu de ruban adhésif et de colle des surfaces avant de mettre en marche le réfrigérateur pour boissons. Frotter une petite quantité de savon liquide à vaisselle sur l'adhésif avec les doigts. Rincer à l'eau tiède et sécher.
- Ne pas utiliser d'instruments coupants, d'alcool à friction, de liquides inflammables ou de nettoyants abrasifs pour enlever le ruban adhésif ou la colle. Ces produits peuvent endommager la surface de votre réfrigérateur pour boissons. Pour plus de renseignements, voir "Sécurité du réfrigérateur pour boissons".

- Jeter ou recycler tous les matériaux d'emballage.

#### Déplacement de votre réfrigérateur pour boissons :

Votre réfrigérateur pour boissons est lourd. Lors du déplacement de l'appareil pour le nettoyage et le service, veiller à protéger le plancher. Toujours tirer l'appareil tout droit lors du déplacement. Ne pas incliner l'appareil d'un côté ou de l'autre ni le "faire marcher" en essayant de le déplacer car le plancher pourrait être endommagé.

#### Nettoyage avant utilisation

Après avoir enlevé tous les matériaux d'emballage, nettoyer l'intérieur du réfrigérateur pour boissons. Voir les instructions de nettoyage dans "Entretien du réfrigérateur pour boissons".

#### Importants renseignements à savoir au sujet des tablettes et des couvercles en verre :

Ne pas nettoyer les tablettes ou couvercles en verre avec de l'eau tiède quand ils sont froids. Les tablettes et les couvercles peuvent se briser s'ils sont exposés à des changements soudains de température ou à un impact tel que coup brusque. Pour votre protection, le verre trempé est conçu pour éclater en d'innombrables pièces minuscules. Ceci est normal. Les tablettes et les couvercles en verre sont lourds. Un soin spécial s'impose lors de leur déplacement pour éviter l'impact d'une chute.

### Porte du réfrigérateur pour boissons

**IMPORTANT :** Toutes les illustrations mentionnées dans les instructions suivantes sont incluses plus loin dans cette section après "Étapes finales". Les illustrations correspondent à une porte s'ouvrant à droite (charnières installées à droite à l'usine).

#### Dépose - Porte et charnières

1. Débrancher le réfrigérateur pour boissons ou déconnecter la source de courant électrique.
2. Placer le réfrigérateur pour boissons sur son dos.

### **AVERTISSEMENT**

#### Risque du poids excessif

**Utiliser deux ou plus de personnes pour déplacer et installer le réfrigérateur pour boissons.**

**Le non-respect de cette instruction peut causer une blessure au dos ou d'autre blessure.**

3. Retirer le pied de nivellement inférieur droit. Voir illustration 4.
4. Retirer les vis de la charnière inférieure. Voir illustration 3.
5. Tirer la porte vers le bas pour la retirer de la caisse du réfrigérateur pour boissons.

#### Inversion du sens de l'ouverture de la porte (option)

1. Retirer l'axe de la charnière supérieure sur le côté droit de la caisse et le réinstaller sur le côté gauche. Voir illustration 2.
2. Retirer le capuchon de plastique du côté gauche supérieur du cadre de la porte et le réinstaller sur le côté droit supérieur, à l'emplacement de l'axe. Voir illustration 1.
3. Repositionner la porte sur la caisse et la pousser jusqu'à ce que la charnière supérieure soit insérée au sommet de la porte.
4. Retirer le pied de nivellement inférieur gauche et le placer sur le côté droit. Voir illustration 5.
5. Retirer les deux vis de fixation sur le côté gauche inférieur de la caisse et les réinstaller sur le côté droit, à l'emplacement prévu à cet effet. Voir illustration 6.
6. Maintenir la porte fermée et réinstaller la charnière inférieure sur le côté gauche du réfrigérateur pour boissons. Voir illustration 3.
7. Réinstaller le pied de nivellement. Voir illustration 4.

#### Étapes finales

1. Placer le réfrigérateur pour boissons en position droite, vérifier l'alignement de la porte et la sceller correctement contre la caisse.
2. Laisser le réfrigérateur en position droite pendant 60 minutes.

### **AVERTISSEMENT**



#### Risque de choc électrique

**Brancher sur une prise à 3 alvéoles reliée à la terre.**

**Ne pas enlever la broche de liaison à la terre.**

**Ne pas utiliser un adaptateur.**

**Ne pas utiliser un câble de rallonge.**

**Le non-respect de ces instructions peut causer un décès, un incendie ou un choc électrique.**

3. Brancher le réfrigérateur pour boissons ou reconnecter la source de courant électrique.

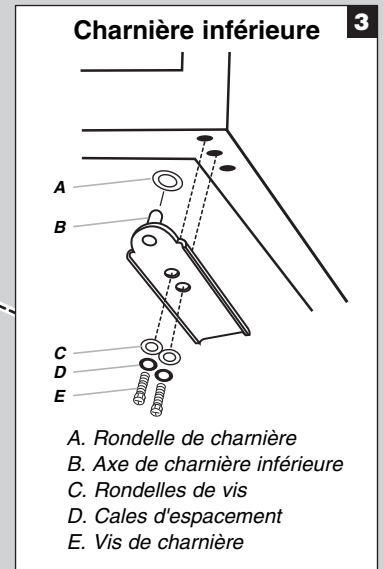
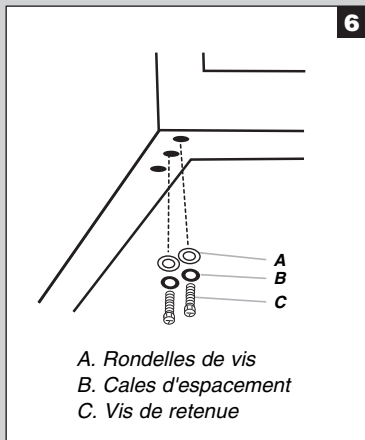
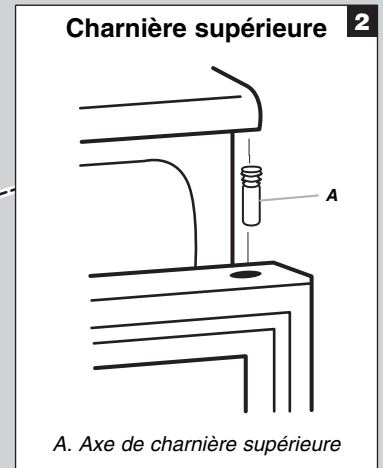
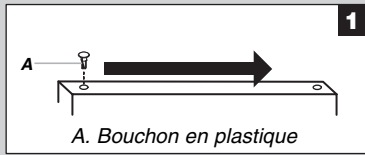

## Fermeture de la porte

### Fermeture de la porte

Le réfrigérateur pour boissons possède quatre pieds de réglage de l'aplomb. Si le réfrigérateur pour boissons semble instable ou si vous désirez que la porte se ferme plus facilement, régler l'inclinaison de l'appareil en observant les instructions ci-dessous.

## ⚠ AVERTISSEMENT



### Risque de choc électrique

**Brancher sur une prise à 3 alvéoles reliée à la terre.**

**Ne pas enlever la broche de liaison à la terre.**

**Ne pas utiliser un adaptateur.**

**Ne pas utiliser un câble de rallonge.**

**Le non-respect de ces instructions peut causer un décès, un incendie ou un choc électrique.**

1. Brancher sur une prise à 3 alvéoles reliée à la terre.

## ⚠ AVERTISSEMENT

### Risque du poids excessif

**Utiliser deux ou plus de personnes pour déplacer et installer le réfrigérateur pour boissons.**

**Le non-respect de cette instruction peut causer une blessure au dos ou d'autre blessure.**

2. Déplacer le réfrigérateur pour boissons à sa position finale.
3. Tourner les pieds de réglage de l'aplomb vers la droite pour abaisser le réfrigérateur pour boissons ou tourner les pieds de réglage de l'aplomb vers la gauche pour le soulever. Il peut être nécessaire de tourner les pieds de réglage de l'aplomb plusieurs fois pour ajuster l'inclinaison du réfrigérateur pour boissons.

**REMARQUE :** Si une autre personne pousse le haut du réfrigérateur pour boissons, le poids devient moins lourd sur les pieds de réglage de l'aplomb, ce qui rend plus facile l'ajustement des pieds de réglage de l'aplomb.

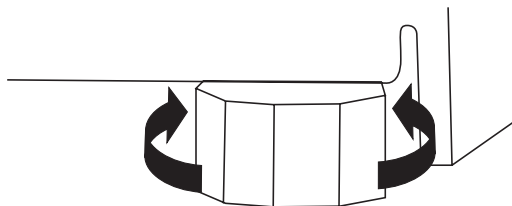

4. Ouvrir la porte et s'assurer qu'elle ferme comme vous le désirez. Sinon, incliner le réfrigérateur pour boissons un peu plus vers l'arrière en tournant les deux vis de réglage de l'aplomb avant vers la droite. Plusieurs tours peuvent être nécessaires et il convient de tourner les deux vis de réglage de l'aplomb de façon égale.

# UTILISATION DU RÉFRIGÉRATEUR POUR BOISSONS

## Sons normaux

Il est possible que le réfrigérateur pour boissons neuf émette des bruits que l'appareil précédent ne produisait pas. Comme ces sons sont nouveaux, ils peuvent vous inquiéter. La plupart de ces nouveaux sons sont normaux. Les sons peuvent vous sembler plus forts avec des surfaces dures telles que le plancher et les structures adjacentes. Les descriptions suivantes indiquent les genres de sons et leur cause possible.

- Votre réfrigérateur pour boissons est conçu pour fonctionner de manière plus efficace afin de conserver vos aliments aux températures désirées et de minimiser la consommation d'énergie. Le compresseur et les ventilateurs à haute efficacité peuvent faire fonctionner votre réfrigérateur pour boissons plus longtemps que l'ancien. Il se peut également que vous entendiez un bruit saccadé ou aigu provenant du compresseur ou des ventilateurs qui s'ajustent pour optimiser la performance.
- Des vibrations sonores peuvent provenir de l'écoulement du réfrigérant ou d'articles placés dans le réfrigérateur pour boissons.
- À la fin de chaque programme, vous pouvez entendre un gargouillement attribuable au réfrigérant qui se trouve dans votre réfrigérateur pour boissons.
- Vous pouvez entendre l'écoulement de l'eau dans le plateau de récupération lorsque le réfrigérateur pour boissons dégivre.
- Vous pouvez entendre des déclics lorsque le réfrigérateur pour boissons se met en marche ou s'arrête.

## Utilisation de la commande

Le réfrigérateur pour boissons possède un panneau de commande électronique qui permet un contrôle de la totalité de la température de la caisse. Il permet également l'option d'afficher et de régler la température en Fahrenheit ou en Celsius.

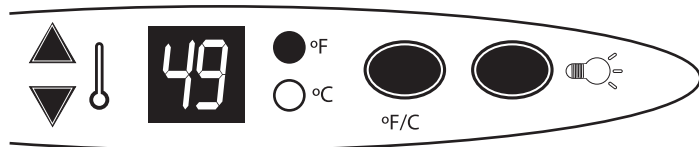

## Ajustement des commandes

Pour régler la température sur le réfrigérateur pour boissons, appuyer sur la flèche vers le haut ou vers le bas pour accéder au mode de RÉGLAGE. L'affichage de la température clignote pour vous laisser savoir que la température peut être réglée.

Pour refroidir le réfrigérateur pour boissons, appuyer sur le bouton vers le bas jusqu'à ce que la température désirée soit atteinte.

Pour réchauffer le réfrigérateur pour boissons, appuyer sur le bouton vers le haut jusqu'à ce que la température désirée soit atteinte.



Pour chaque appui sur la flèche vers le haut ou vers le bas, on règle la température de 1 degré. La température peut être réglée entre 43°F et 57°F (6°C et 14°C).

**REMARQUE :** Après avoir éteint le réfrigérateur pour boissons, attendre 3 à 5 minutes avant de remettre en marche l'appareil.

### Changement de l'affichage de la température

Pour changer l'affichage de la température de Fahrenheit à Celsius, appuyer sur le bouton °F/°C. Un témoin lumineux montre quelle unité de mesure est sélectionnée.

### Éclairage de la caisse

Appuyer sur le bouton de commande de l'éclairage pour allumer la lampe intérieure. Ceci allumera l'éclairage en permanence. Appuyer à nouveau sur le bouton de commande de l'éclairage pour éteindre la lampe. Ceci permettra à l'éclairage de s'allumer uniquement lorsque la porte est ouverte.

### Verrouillage

Le réfrigérateur pour boissons est équipée d'un verrou situé derrière la poignée de la porte. Pour verrouiller le réfrigérateur pour boissons, insérer entièrement la clé dans la serrure et tourner dans le sens horaire. Pour déverrouiller, tourner la clé dans le sens antihoraire.

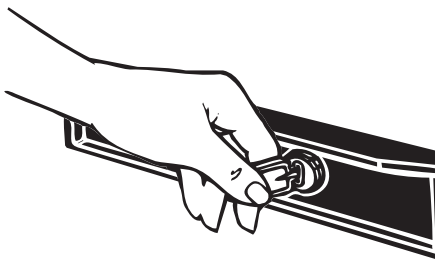

### Clayettes pour boissons

#### Dépose et réinstallation des clayettes

1. Pour retirer une clayette, incliner l'arrière de la clayette vers le haut et tirer vers l'avant.

2. Pour réinstaller la clayette, la placer sur les brides de support et la pousser vers le bas jusqu'à ce qu'elle se bloque correctement.

#### REMARQUE :

- Chaque clayette a un repère de couleur sur la glissière arrière. Pour entreposer un maximum de boissons, chaque clayette doit être installée dans l'ordre indiqué. Ceci permettra à une bouteille classique d'être placée en position droite entre chaque clayette.

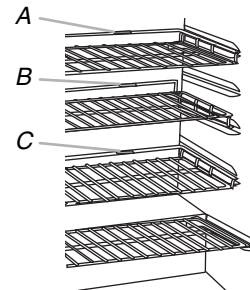

A. Repère rouge  
B. Repère jaune  
C. Repère vert

- La clayette inférieure du réfrigérateur pour boissons n'est pas correctement bloquée. Ne pas tirer sur la clayette lorsqu'elle est remplie de boissons.

### Entreposage dans le réfrigérateur pour boissons

Pour une capacité de rangement maximale, charger le réfrigérateur pour boissons comme suit :

- Placer 21 canettes en position droite sur la clayette supérieure, autour de la lampe intérieure.
- Placer 25 canettes en position droite sur chacune des trois clayettes.
- Superposer 32 canettes sur le côté comme dans la partie inférieure de la caisse sur la clayette inférieure.

Cette configuration permet d'entreposer 128 canettes de 12 oz (355 mL).

## ENTRETIEN DU RÉFRIGÉRATEUR POUR BOISSONS

### Nettoyage

#### **AVERTISSEMENT**



#### Risque d'explosion

Utiliser un produit de nettoyage ininflammable.

Le non-respect de cette instruction peut causer un décès, une explosion ou un incendie.

Nettoyer le réfrigérateur pour boissons environ une fois par mois pour empêcher une accumulation d'odeurs. Essuyer les renversements immédiatement.

#### Pour nettoyer le réfrigérateur pour boissons :

1. Débrancher le réfrigérateur pour boissons ou déconnecter la source de courant électrique.
2. Retirer toutes les grilles et tablettes de l'intérieur du réfrigérateur pour boissons.
3. Laver à la main, rincer et sécher les pièces amovibles et les surfaces internes à fond. Utiliser une éponge propre ou un linge doux et un détergent doux dans de l'eau tiède.
  - Pour protéger les pièces de la garniture en bois, ne pas immerger complètement la grille dans l'eau lors du lavage.
  - Ne pas utiliser de nettoyants forts ou abrasifs tels que les nettoyants à vitre en atomiseurs, les nettoyants à récurer, les liquides inflammables, les cires nettoyantes, les détergents concentrés, l'eau de Javel ou les nettoyants contenant du pétrole sur les pièces en plastique, les garnitures intérieures et de portes ou les joints de portes. Ne pas utiliser d'essuie-tout, tampons à récurer ou autres outils de nettoyage abrasifs. Ces produits risquent d'égratigner ou d'endommager les matériaux.

- Pour aider à éliminer les odeurs, on peut laver les parois intérieures avec un mélange d'eau tiède et de bicarbonate de soude (2 c. à soupe pour 1 pinte [26 g pour 0,95 L] d'eau).
4. Laver les surfaces extérieures en acier inoxydable et peintes avec une éponge propre ou un linge doux et un détergent doux dans de l'eau tiède. Ne pas utiliser de produits de nettoyage forts ou abrasifs, ni de nettoyants à base de chlore. Ces produits risquent d'égratigner ou d'endommager les matériaux. Sécher parfaitement avec un linge doux. Pour mieux protéger les surfaces métalliques extérieures peintes contre les dommages, appliquer une cire pour appareil électroménager (ou cire en pâte) avec un linge propre et doux. Ne pas cirer les pièces en plastique.
  5. Réinstaller les grilles et tablettes.
  6. Brancher le réfrigérateur pour boissons ou reconnecter la source de courant électrique.

## Précautions à prendre pour les vacances et avant un déménagement

### Vacances

Si vous choisissez d'arrêter le réfrigérateur pour boissons avant de partir, suivre ces étapes.

1. Retirer toutes les bouteilles du réfrigérateur pour boissons.
2. Débrancher le réfrigérateur pour boissons.
3. Nettoyer le réfrigérateur pour boissons. Voir "Nettoyage".
4. À l'aide d'un ruban adhésif, placer un bloc de caoutchouc ou de bois dans la partie supérieure de la porte de façon à ce qu'elle soit suffisamment ouverte pour permettre l'entrée de l'air à l'intérieur, afin d'éviter l'accumulation d'odeur ou de moisissure.

### Déménagement

En cas de déplacement du réfrigérateur pour boissons dans une nouvelle habitation, suivre ces étapes pour préparer le déménagement.

1. Retirer toutes les bouteilles du réfrigérateur pour boissons.
2. Débrancher le réfrigérateur pour boissons.
3. Nettoyer, essuyer et sécher à fond.
4. Retirer toutes les pièces amovibles, bien les envelopper et les attacher ensemble avec du ruban adhésif pour qu'elles ne bougent ni ne s'entrechoquent durant le déménagement.
5. Fermer les portes à l'aide de ruban adhésif et fixer le cordon d'alimentation à la caisse du réfrigérateur pour boissons.

Lorsque vous arriverez à votre nouvelle habitation, remettez tout en place et consultez la section "Instructions d'installation" pour les instructions de préparation.

# DÉPANNAGE

Essayer d'abord les solutions suggérées ici afin d'éviter le coût d'une visite de service non nécessaire.

### Le réfrigérateur pour boissons ne fonctionne pas

## ⚠ AVERTISSEMENT



### Risque de choc électrique

**Brancher sur une prise à 3 alvéoles reliée à la terre.**

**Ne pas enlever la broche de liaison à la terre.**

**Ne pas utiliser un adaptateur.**

**Ne pas utiliser un câble de rallonge.**

**Le non-respect de ces instructions peut causer un décès, un incendie ou un choc électrique.**

- **Le cordon d'alimentation est-il débranché?** Brancher sur une prise à 3 alvéoles reliée à la terre.
- **Un fusible est-il grillé ou le disjoncteur s'est-il déclenché?** Remplacer le fusible ou remettre le disjoncteur en fonction.

### Le moteur semble fonctionner excessivement

- **La température ambiante est-elle plus élevée que d'habitude?** S'attendre à ce que le moteur fonctionne plus longtemps dans des conditions de chaleur. Pour des températures normales, s'attendre à ce que le moteur fonctionne à peu près 40 % à 80 % du temps. Dans des conditions plus chaudes, s'attendre à un fonctionnement encore plus fréquent.
- **La porte est-elle ouverte fréquemment?** Prévoir que le moteur fonctionne plus longtemps dans ce cas. Pour conserver de l'énergie, s'assurer de prendre tout ce dont on a besoin dans le réfrigérateur en une seule fois et fermer la porte dès que les boissons sont retirées.
- **Le réglage est-il correct pour les conditions existantes?** Voir "Utilisation de la commande".
- **La porte est-elle bien fermée?** Bien fermer la porte. Si elle ne ferme pas complètement, voir "La porte ne ferme pas complètement" plus loin dans cette section.

### La température est trop élevée

- **La porte est-elle ouverte fréquemment?** Dans ce cas, le réfrigérateur pour boissons se réchauffe. De façon à conserver le réfrigérateur froid, s'assurer de prendre tout ce dont on a besoin en une seule fois et fermer la porte dès que les boissons sont retirées.
- **Le réglage de la commande est-il correct pour les conditions existantes?** Voir "Utilisation de la commande".
- **Une grande quantité de canettes a été rajoutée récemment?** Limiter la quantité de canettes tièdes placées dans le réfrigérateur à boissons au même moment.

## Il existe une accumulation d'humidité à l'intérieur

- **La porte est-elle ouverte fréquemment?** Pour éviter l'accumulation d'humidité, s'assurer de prendre tout ce dont on a besoin dans le réfrigérateur en une seule fois. Lorsque la porte est ouverte, l'humidité de l'air extérieur pénètre dans le réfrigérateur pour boissons. Plus la porte est ouverte, plus l'humidité s'accumule rapidement, surtout lorsque la pièce est très humide.
- **La pièce est-elle humide?** Il est normal que de l'humidité s'accumule à l'intérieur du réfrigérateur pour boissons lorsque l'air est humide.
- **Le réglage de la commande est-il correct pour les conditions existantes?** Voir "Utilisation de la commande".

## La porte est difficile à ouvrir

### **AVERTISSEMENT**



#### Risque d'explosion

Utiliser un produit de nettoyage ininflammable.

Le non-respect de cette instruction peut causer un décès, une explosion ou un incendie.

- **Le joint colle-t-il ou est-il sale?** Nettoyer le joint et la surface qu'il touche. Frotter en appliquant une fine couche de paraffine sur le joint après le nettoyage.

## La porte ne ferme pas complètement

- **Les grilles ou tablettes sont-elles bien en place?** Remettre les grilles et tablettes en bonne position. Voir "Utilisation du réfrigérateur pour boissons" pour plus de renseignements.

### **AVERTISSEMENT**



#### Risque d'explosion

Utiliser un produit de nettoyage ininflammable.

Le non-respect de cette instruction peut causer un décès, une explosion ou un incendie.

- **Le joint colle-t-il?** Nettoyer le joint et la surface qu'il touche. Frotter en appliquant une fine couche de paraffine sur le joint après le nettoyage.

## ASSISTANCE OU SERVICE

Avant de faire un appel pour assistance ou service, veuillez vérifier la section "Dépannage". Cette vérification peut vous faire économiser le coût d'une visite de service. Si vous avez encore besoin d'aide, suivez les instructions ci-dessous.

Lors d'un appel, veuillez connaître la date d'achat et les numéros de modèle et de série complets de votre appareil. Ces renseignements nous aideront à mieux répondre à votre demande.

### Si vous avez besoin de pièces de rechange

Si vous avez besoin de commander des pièces de rechange, nous vous recommandons d'utiliser exclusivement des pièces spécifiées par l'usine. Les pièces spécifiées par l'usine fonctionneront bien car elles sont fabriquées selon la même précision utilisée pour fabriquer chaque nouvel appareil WHIRLPOOL®.

Pour savoir où trouver des pièces spécifiées par l'usine dans votre région, nous appelons ou contactons le centre de service désigné le plus proche.

Téléphoner au service de clientèle (numéro gratuit) :  
**1-800-263-2629.**

### Pour plus d'assistance

Si vous avez besoin de plus d'assistance, vous pouvez nous écrire en soumettant toute question ou problème à :

Whirlpool Brand Customer Service  
P.O. Box 669  
101 Bentley Court  
Findlay, OH 45840

---

# GARANTIE

Garant : WC Wood Company Inc., 677 Woodland Drive, Ottawa, OH 45875

---

## GARANTIE LIMITÉE DE UN AN

Pendant un an à compter de la date d'achat, lorsque ce gros appareil ménager est utilisé et entretenu conformément aux instructions jointes à ou fournies avec le produit, le garant paiera pour les pièces de rechange spécifiées par l'usine et la main-d'œuvre pour corriger les vices de matériaux ou de fabrication. Le service doit être fourni par une compagnie de service désignée.

---

### LE GARANT NE PRENDRA PAS EN CHARGE

1. Les visites de service pour rectifier l'installation du gros appareil ménager, montrer à l'utilisateur comment utiliser l'appareil, remplacer ou réparer des fusibles ou rectifier le câblage ou la plomberie du domicile.
  2. Les visites de service pour réparer ou remplacer les ampoules électriques de l'appareil, les filtres à air ou les filtres à eau. Ces pièces consommables ne sont pas couvertes par la garantie.
  3. Les réparations lorsque le gros appareil ménager est utilisé à des fins autres que l'usage unifamilial normal.
  4. Les dommages imputables à : accident, modification, usage impropre ou abusif, incendie, inondation, actes de Dieu, installation fautive ou installation non conforme aux codes d'électricité ou de plomberie, ou l'utilisation de produits non approuvés par le garant.
  5. Toute perte d'aliments due à une défaillance du réfrigérateur ou du congélateur.
  6. Le coût des pièces de rechange et de la main-d'œuvre pour les appareils utilisés hors des États-Unis ou du Canada.
  7. Le ramassage et la livraison. Ce gros appareil ménager est conçu pour être réparé à domicile.
  8. Les réparations aux pièces ou systèmes résultant d'une modification non autorisée faite à l'appareil.
  9. Les frais de transport pour le service d'un produit dans les régions éloignées.
  10. La dépose et la réinstallation de votre appareil si celui-ci est installé dans un endroit inaccessible ou n'est pas installé conformément aux instructions d'installation fournies.
- 

### CLAUSE D'EXONÉRATION DE RESPONSABILITÉ AU TITRE DES GARANTIES IMPLICITES; LIMITATION DES RECOURS

LE SEUL ET EXCLUSIF RECOURS DU CLIENT DANS LE CADRE DE LA PRÉSENTE GARANTIE LIMITÉE CONSISTE EN LA RÉPARATION PRÉVUE CI-DESSUS. LES GARANTIES IMPLICITES, Y COMPRIS LES GARANTIES APPLICABLES DE QUALITÉ MARCHANDE ET D'APTITUDE À UN USAGE PARTICULIER, SONT LIMITÉES À UN AN OU À LA PLUS COURTE PÉRIODE AUTORISÉE PAR LA LOI. LE GARANT N'ASSUME AUCUNE RESPONSABILITÉ POUR LES DOMMAGES FORTUITS OU INDIRECTS. CERTAINES JURIDICTIONS NE PERMETTENT PAS L'EXCLUSION OU LA LIMITATION DES DOMMAGES FORTUITS OU INDIRECTS, OU LES LIMITATIONS DE LA DURÉE DES GARANTIES IMPLICITES DE QUALITÉ MARCHANDE OU D'APTITUDE À UN USAGE PARTICULIER, DE SORTE QUE CES EXCLUSIONS OU LIMITATIONS PEUVENT NE PAS S'APPLIQUER DANS VOTRE CAS. CETTE GARANTIE VOUS CONFÈRE DES DROITS JURIDIQUES SPÉCIFIQUES ET VOUS POUVEZ ÉGALEMENT JOUIR D'AUTRES DROITS QUI PEUVENT VARIER D'UNE JURIDICTION À UNE AUTRE.

---

À l'extérieur du Canada et des 50 États des États-Unis, cette garantie ne s'applique pas. Contacter votre marchand autorisé pour déterminer si une autre garantie s'applique.

Si vous avez besoin de service, voir d'abord la section "Dépannage" du Guide d'utilisation et d'entretien. Après avoir vérifié la section "Dépannage", de l'aide supplémentaire peut être trouvée en vérifiant la section "Assistance ou service" ou en appelant : **1-800-263-2629**.

4/06

---

**Conservez ce manuel et votre reçu de vente ensemble pour référence ultérieure. Pour le service sous garantie, vous devez présenter un document prouvant la date d'achat ou d'installation.**

Inscrivez les renseignements suivants au sujet de votre gros appareil ménager pour mieux vous aider à obtenir assistance ou service en cas de besoin. Vous devrez connaître le numéro de modèle et le numéro de série au complet. Vous trouverez ces renseignements sur la plaque signalétique située sur le produit.

Nom du marchand \_\_\_\_\_

Adresse \_\_\_\_\_

Numéro de téléphone \_\_\_\_\_

Numéro de modèle \_\_\_\_\_

Numéro de série \_\_\_\_\_

Date d'achat \_\_\_\_\_

# ÍNDICE

<b>SEGURIDAD DEL REFRIGERADOR DE BEBIDAS .....</b>	<b>20</b>
Desecho apropiado de su refrigerador de bebidas viejo .....	21
<b>INSTRUCCIONES DE INSTALACIÓN .....</b>	<b>21</b>
Requisitos del emplazamiento .....	21
Requisitos eléctricos .....	21
Desembalaje del refrigerador de bebidas .....	22
Puerta del refrigerador de bebidas.....	22
Cierre de la puerta.....	24
<b>USO DEL REFRIGERADOR DE BEBIDAS.....</b>	<b>24</b>
Sonidos normales.....	24
Uso de controles reguladores .....	24
Cerradura.....	25
Repisas.....	25
Llenando el refrigerador de bebidas .....	25
Iluminación del refrigerador de bebidas .....	25
<b>CUIDADO DEL REFRIGERADOR DE BEBIDAS.....</b>	<b>25</b>
Limpieza .....	25
Precauciones durante vacaciones y mudanzas .....	26
<b>DIAGNÓSTICO DE PROBLEMAS .....</b>	<b>26</b>
<b>ASISTENCIA O SERVICIO .....</b>	<b>27</b>
<b>GARANTÍA.....</b>	<b>28</b>

## SEGURIDAD DEL REFRIGERADOR DE BEBIDAS

### Su seguridad y la de otras personas es muy importante.

Proveemos muchos mensajes IMPORTANTES de seguridad en este manual y en el artefacto. Siempre lea y obedezca todos los mensajes de seguridad.



Este es el símbolo de alerta de seguridad.

Este símbolo alerta sobre riesgos potenciales que pueden matarlo o lesionarlo a usted y a otras personas.

Todos los mensajes de seguridad están precedidos por este símbolo de alerta y por la palabra "PELIGRO" o "ADVERTENCIA."

Estas palabras significan:

**⚠ PELIGRO**

Que puede causarle la muerte o lesiones serias si no sigue las instrucciones inmediatamente.

**⚠ ADVERTENCIA**

Que puede causarle la muerte o lesiones serias si no sigue las instrucciones.

Todos los mensajes de seguridad indican en que consisten los riesgos potenciales, como reducir la posibilidad de lesiones y que puede suceder si no se siguen las instrucciones.

### INSTRUCCIONES IMPORTANTES DE SEGURIDAD

**ADVERTENCIA:** Para reducir el riesgo de incendio, choque eléctrico o lesiones al usar el conservador de vinos, siga estas precauciones básicas:

- Enchufe a un tomacorriente de 3 orificios conectado a tierra.
- No elimine la espiga para conexión a tierra del enchufe.
- No use un adaptador para enchufe de 3 a 2 espigas.
- No use cordón de extensión.
- Desenchufe del suministro eléctrico antes de cualquier servicio.
- Reinstale todas las piezas y paneles antes de operar.
- Desmonte la puerta del conservador de vinos viejo.
- Use sustancias limpiadoras no inflamables.
- Mantenga los materiales, líquidos y vapores inflamables (p. ej.: gasolina) alejados del conservador de vinos.
- Se requieren dos o más personas para mover o instalar el conservador de vinos.

**CONSERVE ESTAS INSTRUCCIONES**

## Desecho apropiado de su refrigerador de bebidas viejo

### ⚠️ ADVERTENCIA

#### Riesgo de asfixia

**Desmonte la puerta del refrigerador de bebidas viejo.  
No hacerlo podría causar muertes o lesiones cerebrales.**

**IMPORTANTE:** La asfixia de niños atrapados no es problema del pasado. Los conservadores de bebidas desechados o abandonados, aunque sea "por pocos días", siguen siendo peligrosos. Si desecha su refrigerador de bebidas viejo, siga estas instrucciones para ayudar a prevenir accidentes.

## Antes de desechar su refrigerador de bebidas viejo:

- Desmóntele la puerta.
- Déjele las repisas instaladas para dificultarle el ingreso a los niños.



## INSTRUCCIONES DE INSTALACIÓN

### Requisitos del emplazamiento

### ⚠️ ADVERTENCIA



#### Riesgo de explosión

**Mantenga los materiales, líquidos y vapores inflamables (p. ej.: gasolina) alejados del refrigerador de bebidas.  
No hacerlo puede causar muerte, explosión o incendio.**

Para asegurar una ventilación adecuada, deje una separación de 13cm (5") entre la espalda de la unidad y la pared; y cuando se instale con una pared al costado de la bisagra, deje una separación mínima de 34cm (13-1/4") para que la puerta abra completamente.

**NOTA:** Se recomienda no instalar esta unidad cerca de fuentes de calor con hornos o radiadores, bajo la luz o calor directo del sol, ni donde la temperatura ambiental baje de 13°C (55°F). Para mejores resultados, no instale la unidad detrás de puertas de gabinetes.

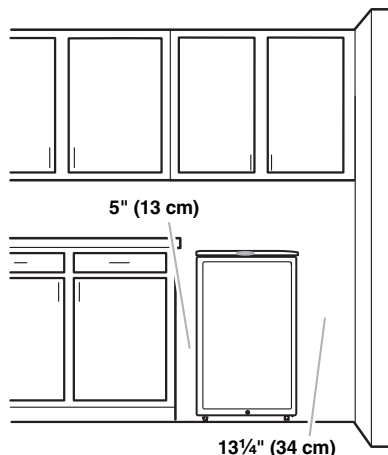

### Requisitos Eléctricos

### ⚠️ ADVERTENCIA



#### Riesgo de choque eléctrico

**Enchufe a un tomacorriente de 3 orificios conectado a tierra.  
No elimine la espiga para conexión a tierra del enchufe.  
No use un adaptador para enchufe de 3 a 2 espigas.  
No use cordón de extensión.  
No seguir estas instrucciones puede causar muerte incendio o choque eléctrico.**

Antes de mover la unidad a su emplazamiento definitivo, es importante asegurarse de disponer de un tomacorriente apropiado.

#### Método recomendado de conexión a tierra

Se requiere un circuito sólo de CA de 115 voltios, 60 Hz con conexión a tierra y fusible de 15 ó 20 Amps. Se recomienda que el circuito sea dedicado a esta unidad. Use un tomacorriente que no se desactive con un interruptor. No use cordón de extensión.

**NOTA:** Antes de hacer cualquier tipo de instalación o limpieza, desconecte la unidad del suministro eléctrico.



## Desembalaje del refrigerador de bebidas

### **⚠️ ADVERTENCIA**

#### **Riesgo de peso excesivo**

**Se requieren dos o más personas para mover o instalar el refrigerador de bebidas.**

**Ignorar esta advertencia puede causar lesiones a la espalda u otras partes del cuerpo.**

### **Desembalaje**

- Antes de encender el refrigerador de bebidas, quítele las cintas adhesivas y sus residuos de pegamento frotándole un poco de detergente para vajilla con los dedos. Frote con un trapo humedecido en agua tibia y seque.
- Para sacar el pegamento, no use instrumentos filosos, alcohol, líquidos inflamables ni limpiadores abrasivos porque podrían dañar la superficie de la unidad. Para más información, refiérase a la sección "Seguridad del refrigerador de bebidas".
- Deseche o recicle todos los materiales de embalaje.

#### **Para mover el refrigerador de bebidas:**

La unidad es pesada, al moverla para limpieza o servicio, cerciórese de proteger el piso. Siempre jale la unidad derecho hacia fuera, no la zarandee de un lado a otro ni la arrastre; porque dañará el piso.

### **Limpieza previa a su uso**

Después de sacarle todos los materiales de embalaje, limpie el interior de la unidad antes de usarla. Refiérase a las instrucciones de limpieza en la sección "Cuidado del refrigerador de bebidas"

#### **Información importante que debe saber sobre las repisas y cubiertas de vidrio:**

Pueden romperse el cambio súbito de temperatura si las limpia con agua tibia cuando aún están frías. También pueden romperse por impactos o golpes. Para su protección, son de vidrio templado diseñado para fracturarse en trozos muy pequeños en caso que se rompan. Esto es normal. Las repisas y cubiertas son pesadas, tenga cuidado al sacarlas para evitar los impactos de las caídas.

## Puerta del refrigerador de bebidas

**IMPORTANTE:** Todos los gráficos que se mencionan en las siguientes instrucciones están más adelante, después de la sección "Pasos finales"; y son para puertas que abren hacia la derecha (las bisagras vienen instaladas de fábrica en la derecha).

### **Desmontaje de la puerta y las bisagras**

1. Desenchufe el refrigerador de bebidas o corte la corriente en el circuito.

### **⚠️ ADVERTENCIA**

#### **Riesgo de peso excesivo**

**Se requieren dos o más personas para mover o instalar el refrigerador de bebidas.**

**Ignorar esta advertencia puede causar lesiones a la espalda u otras partes del cuerpo.**

2. Eche la unidad sobre su espalda.
3. Saque la pata niveladora derecha. Vea el gráfico 4.
4. Desmonte la bisagra inferior sacándole los 3 tornillos. Vea el gráfico 3.
5. Desmonte la puerta jalándola hacia abajo y sacándola del vástago superior. Póngala a un lado.



## Inversión de la abertura de la puerta (opcional)

1. Transfiera el vástago de la bisagra superior de la derecha a la izquierda del gabinete. Vea el gráfico 2.
2. Transfiera el tapón de plástico del orificio para el vástago del canto superior izquierdo de la puerta al lado derecho, donde estuvo el vástago de la bisagra. Vea el gráfico 1.
3. Instale la puerta en el gabinete empujándola hacia arriba hasta que el vástago de la bisagra penetre en el orificio en el canto superior de la puerta.
4. Transfiera la pata niveladora izquierda al lado derecho. Vea el gráfico 5.
5. Transfiera los dos tornillos de retén del borde inferior izquierdo del gabinete al lado derecho donde estuvieron los tornillos de la bisagra. Vea el gráfico 6.
6. Con la puerta cerrada, reinstale la bisagra inferior en el lado izquierdo del gabinete. Vea el gráfico 3.
7. Reinstale la pata niveladora. Vea el gráfico 4.

## Pasos finales

1. Ponga de pie la unidad, verifique el alineamiento de la puerta y que selle bien al cerrarla.

## ⚠ ADVERTENCIA



### Riesgo de choque eléctrico

- Enchufe a un tomacorriente de 3 orificios conectado a tierra.
- No elimine la espiga para conexión a tierra del enchufe.
- No use un adaptador para enchufe de 3 a 2 espigas.
- No use cordón de extensión.
- No seguir estas instrucciones puede causar muerte incendio o choque eléctrico.

2. Espere 60 minutos antes de conectarla a la corriente.
3. Enchufe el refrigerador de bebidas al tomacorriente o restitúyale la corriente.

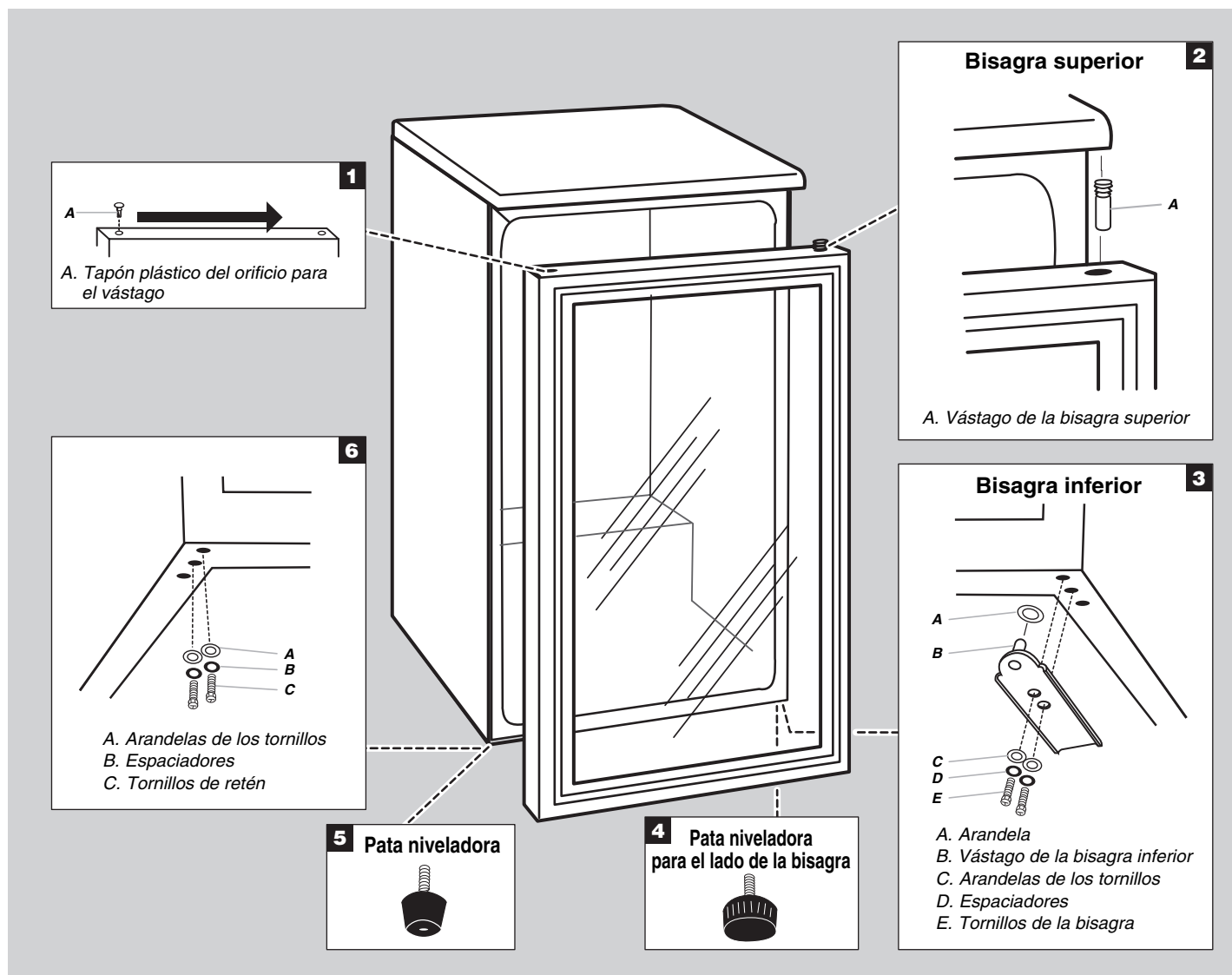

## Cierre de la puerta

### Cierre de la puerta

Su refrigerador de bebidas tiene cuatro patas niveladoras. Si la unidad estuviese inestable o desease que la puerta cierre más fácilmente, regule la inclinación de la unidad siguiendo las instrucciones a continuación.

### ⚠ ADVERTENCIA



#### Riesgo de choque eléctrico

Enchufe a un tomacorriente de 3 orificios conectado a tierra.  
No elimine la espiga para conexión a tierra del enchufe.  
No use un adaptador para enchufe de 3 a 2 espigas.  
No use cordón de extensión.  
No seguir estas instrucciones puede causar muerte, incendio o choque eléctrico.

1. Enchufe a un tomacorriente de 3 orificios conectado a tierra.

### ⚠ ADVERTENCIA

#### Riesgo de peso excesivo

Se requieren dos o más personas para mover o instalar el refrigerador de bebidas.  
Ignorar esta advertencia puede causar lesiones a la espalda u otras partes del cuerpo

2. Mueva el refrigerador de bebidas a su emplazamiento definitivo.
3. Gire las patas niveladoras a la derecha para bajar la unidad y a la izquierda para subirla. Se podrían requerir varias vueltas de las patas niveladoras para regular la inclinación.

**NOTA:** Para facilitar la nivelación, se recomienda que otra persona quite peso a las patas niveladoras empujando del borde superior hacia atrás.

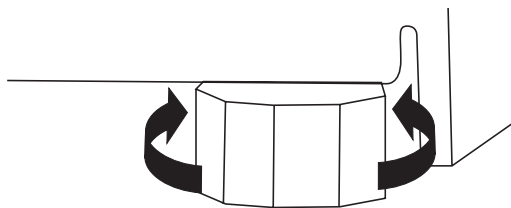

4. Abra la puerta y cerciórese que cierre con la facilidad que desea. De lo contrario, incline la unidad un poco más hacia atrás girando ambas patas niveladoras a la derecha la misma cantidad de vueltas. Se podrían requerir varias vueltas.

## USO DEL REFRIGERADOR DE BEBIDAS

### Sonidos Normales

Su nuevo refrigerador de bebidas podría emitir sonidos nuevos diferentes a los de su unidad vieja que podrían preocuparle. La mayoría de los sonidos nuevos son normales. Las superficies duras del suelo y de las paredes que lo rodean pueden hacer que aparezcan ser más fuertes. La siguiente es una descripción de los sonidos y de sus posibles causas.

- Este refrigerador de bebidas está diseñado para que funcione más eficientemente para mantener las bebidas a las temperaturas deseadas y minimizar el consumo de electricidad. Su compresor y ventiladores de alta eficiencia podrían hacer que opere más tiempo que el viejo y podrían emitir una pulsación o sonido agudo al autorregularse para optimizar su rendimiento.
- Podría escuchar gorgoteos causados por el flujo del refrigerante o de las bebidas en el interior de la unidad.
- Al terminar cada ciclo podría escuchar el gorgoteo del refrigerante fluyendo dentro de la unidad.
- También podría escuchar el flujo de agua corriendo a la bandeja de drenaje cuando la unidad se deshuela.
- También podría escuchar “clics” cuando la unidad arranca o se detiene.

### Uso del control regulador

Este refrigerador de bebidas tiene un panel de control para la temperatura de toda la unidad con la opción de verla y graduarla en grados Fahrenheit o Celsius.

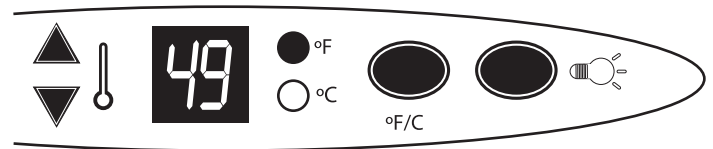

### Controles reguladores

Para graduar la temperatura en la unidad, oprima el botón de subida o de bajada una vez y el indicador se volverá intermitente.

Para enfriar la unidad, oprima el botón de bajada hasta la temperatura deseada.

Para aumentar la temperatura oprima el botón de subida hasta la temperatura deseada.

Cada vez que oprima el botón, la temperatura variará en 1 grado dentro del rango de 6°C a 14°C (43°F a 57°F).

**NOTA:** Después de apagar la unidad, siempre espere 2 a 5 minutos antes de volverla a encender.

## Cambio de escala de temperatura

Para cambiar de la escala Fahrenheit a Celsius, oprima el botón °F/°C. Una luz indicará cual de las dos escalas está activa.

## Iluminación del refrigerador de bebidas

Oprima el botón interruptor una vez para que la luz encienda permanente. Vuelva a oprimir el interruptor para que se apague y que sólo encienda al abrir la puerta.

## Cerradura

El refrigerador de bebidas tiene una cerradura ubicada detrás de la manija de la puerta. Para echarle llave, inserte la llave completamente en la cerradura y gírela en sentido horario y en sentido antihorario para abrirla.

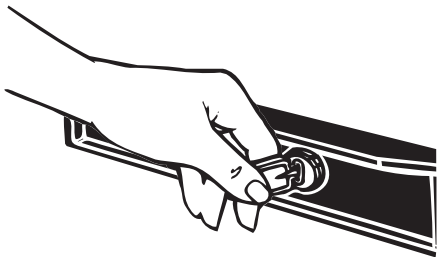

## Repisas

### Para desmontar y reinstalar repisas

1. Para desmontar una repisa, levante la parte posterior de la repisa y jálela hacia afuera.
2. Para reinstalar una repisa, colóquela sobre los soportes y presiónela hasta que enganche en posición.

#### NOTA:

- Cada repisa está marcada con un color en el riel posterior y se deben instalar en el orden indicado para lograr la capacidad máxima de almacenamiento.

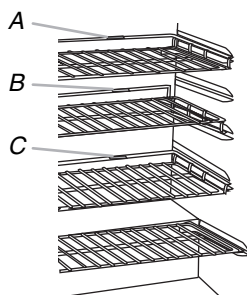

A. Marca roja  
B. Marca amarilla  
C. Marca verde

- La repisa inferior no queda fija en posición. No la jale cuando esté con botellas.

## Llenando el refrigerador de bebidas

Para lograr la capacidad máxima de almacenamiento, coloque las bebidas de la siguiente forma:

- 21 latas de pie en la repisa superior alrededor de la lámpara de luz.
- 25 latas de pie en cada una de las 3 repisas del medio.
- 32 latas echadas en la repisa en el fondo del gabinete.

Con esta configuración se refrigeran 128 latas de 355ml (12oz)

## CUIDADO DEL REFRIGERADOR DE BEBIDAS

### Limpieza

### ⚠ ADVERTENCIA



#### Riesgo de explosión

Use productos limpiadores no inflamables.

No hacerlo puede causar muerte, explosión o incendio.

Para evitar la acumulación de olores, limpie el refrigerador de bebidas aproximadamente una vez al mes. Limpie los derrames inmediatamente.

### Para limpiar el refrigerador de bebidas:

1. Desenchufe el refrigerador de bebidas o corte la corriente en el circuito.
2. Retire todas las repisas del refrigerador de bebidas.
3. Lave minuciosamente a mano todas las piezas desmontables y las superficies interiores con una solución suave de agua tibia con detergente usando una esponja o trapo suave. Enjuague y seque bien.
  - Para proteger las molduras de madera de las repisas, no las sumerja en agua.
  - Para limpiar las piezas plásticas, superficies interiores y sellos de la puerta, no use limpiadores abrasivos, ni fuertes; como los limpiadores de vidrios, ceras pulidoras; líquidos inflamables, detergentes concentrados, blanqueadores ni que contengan subproductos de petróleo. Tampoco use toallas de papel, almohadillas rascadoras ni instrumentos limpiadores duros que puedan arañar y dañar los materiales.
  - Para ayudar a eliminar los olores, puede lavar las superficies interiores con una solución de agua tibia (1L) con 2 cucharadas (30gr) de polvo de hornear (bicarbonato de soda).
4. Lave la piezas exteriores de acero inoxidable o de metal pintado con una esponja o trapo suave mojado en una solución de agua tibia con detergente. No use productos abrasivos o que contengan cloro; porque pueden arañar o dañar los materiales. Séquelos con un trapo suave. Para proteger las superficies metálicas pintadas en el exterior, aplíqueles cera para artefactos o automóviles con un trapo limpio y suave. No encere las partes plásticas.
5. Reinstale las repisas.
6. Enchufe el refrigerador de bebidas al tomacorriente o restitúyale la corriente al circuito.

## Cuidado en vacaciones y mudanzas

### Vacaciones

Si opta por apagar el refrigerador de bebidas antes de partir de vacaciones:

1. Sáquele todas la botellas de bebidas.
2. Desenchufe la unidad del tomacorriente.
3. Limpie la unidad. Vea la sección "Limpieza".
4. Con una cinta adhesiva, fije un bloque de madera o caucho manteniendo la puerta suficientemente abierta para que circule aire. Esto impedirá la acumulación de olor y moho.

### Mudanzas

Al mudar el refrigerador de bebidas a otra casa, siga estas instrucciones para preparar la unidad:

1. Sáquele todas la botellas de bebidas.
2. Desenchufe la unidad del tomacorriente.
3. Limpie la unidad. Vea la sección "Limpieza".
4. Saque todas las piezas movibles, envuélvalas bien y únalas con cinta adhesiva para que se muevan durante la mudanza.
5. Cierre la puerta y adhiera el cordón de suministro eléctrico a la unidad con cinta adhesiva.

Cuando la unidad llegue a su nuevo destino, ármela siguiendo lo indicado en la sección "Instrucciones de Instalación".

## DIAGNÓSTICO DE PROBLEMAS

Para evitar el costo de un servicio innecesario, siga las sugerencias que aquí se sugieren.

### El refrigerador de bebidas no funciona

#### ⚠ ADVERTENCIA



#### Riesgo de choque eléctrico

Enchufe a un tomacorriente de 3 orificios conectado a tierra.

No elimine la espiga para conexión a tierra del enchufe.

No use un adaptador para enchufe de 3 a 2 espigas.

No use cordón de extensión.

No seguir estas instrucciones puede causar muerte incendio o choque eléctrico.

- **¿Está enchufado el cordón al tomacorriente?** Enchufe a un tomacorriente de 3 orificios conectado a tierra.
- **¿Ha volado o se ha abierto el fusible del circuito de la casa que suministra corriente a la unidad?** Cambie el fusible o reposiciónelo.

### El motor aparenta funcionar demasiado tiempo

- **¿Está la temperatura ambiental más caliente de lo normal?** El motor funciona por periodos más largos en condiciones cálidas. Bajo condiciones normales, el motor puede funcionar entre del 40% al 80% y más que eso en condiciones cálidas.

- **¿Se abre la puerta con frecuencia?** El conservador de bebidas se calentará cuando esto suceda. Para mantenerlo más frío, trate de sacar todo lo que necesita a la vez. También mantenga las etiquetas de las botellas hacia arriba para verlas con facilidad y cerrar la puerta con rapidez.
- **¿El control de temperatura está graduado adecuadamente para las condiciones ambientales?** Vea la sección "Uso del control regulador."
- **¿La puerta cierra completamente?** Presione bien la puerta para cerrarla firmemente. Si no cierra completamente, refiérase a este tema líneas más abajo en esta sección.

### La temperatura está muy alta

- **¿Se abre la puerta con frecuencia?** El conservador de bebidas se calentará cuando esto suceda. Para mantenerlo más frío, trate de sacar todo lo que necesita a la vez. También mantenga las etiquetas de las botellas hacia arriba para verlas con facilidad y cerrar la puerta con rapidez.
- **¿El control de temperatura está bien graduado para las condiciones ambientales?** Vea la sección "Controles reguladores."
- **¿Se han metido un gran número de botellas a temperatura ambiental?** Limite el número de botellas nuevas que guarde en la unidad cada vez.

### Hay acumulación de humedad en el interior

- **¿La puerta se abre con frecuencia?** Para evitar la acumulación de humedad, trate de sacar todo lo que necesita a la vez. También mantenga las etiquetas de las botellas hacia arriba para verlas con facilidad y cerrar la puerta con rapidez. La humedad ambiental entra a la unidad cuando se abre la puerta. Cuanto más se abra, más humedad entrará, especialmente cuando el ambiente de la habitación esté muy húmedo.
- **¿El ambiente está muy húmedo?** Es normal que se acumule humedad dentro de la unidad cuando el aire ambiental esté muy húmedo.
- **¿El control de temperatura está bien graduado para las condiciones ambientales?** Vea la sección "Uso del control regulador."

### Dificultad para abrir la puerta

## ⚠ ADVERTENCIA



Riesgo de explosión

Use productos limpiadores no inflamables.

No hacerlo puede causar muerte, explosión o incendio.

- **¿El sello de la puerta está sucio o pegajoso?** Limpie el sello y la superficie con la que haga contacto y frótlele una capa delgada de parafina al sello.

### La puerta no cierra completamente

## ⚠ ADVERTENCIA



Riesgo de explosión

Use productos limpiadores no inflamables.

No hacerlo puede causar muerte, explosión o incendio.

- **¿El sello de la puerta está pegajoso?** Limpie el sello y la superficie con la que haga contacto y frótlele una capa delgada de parafina al sello.

## ASISTENCIA O SERVICIO

Antes de pedir asistencia o servicio, lea la “Guía para diagnóstico de problemas”. Podría ahorrarle el costo de la visita de un técnico de servicio. Si aún así necesita servicio, siga las instrucciones a continuación.

Al llamar, tenga a mano la fecha de compra y los números de modelo y serie de la unidad. Esto nos ayudará a atenderlo mejor.

### Si necesita piezas de repuesto

Le recomendamos usar los repuestos especificados por la fábrica que se acoplarán y funcionarán mejor porque se fabrican con la misma precisión de todos los artefactos WHIRLPOOL®.

Para encontrar los repuestos especificados por la fábrica en su zona, llámenos a nosotros o al servicentro autorizado más cercano.

Lláme gratis a nuestro Dpto. de Servicios al Cliente: **1-800-263-2629**.

### Para mayor asistencia

Envíenos cualquier pregunta o preocupación por escrito a:

Whirlpool Brand Customer Service  
P.O. Box 669  
101 Bentley Court  
Findlay, OH 45840

---

# GARANTÍA

Garante: WC Wood Company Inc., 677 Woodland Drive, Ottawa, OH 45875

---

## GARANTÍA LIMITADA DE UN AÑO

Durante el primer año a partir de la fecha de compra de este artefacto, el garante pagará los repuestos especificados por la fábrica y la mano de obra para corregir los defectos de materiales o de fabricación a este artefacto si es que fue operado y mantenido según las instrucciones provistas con el artefacto. El servicio debe proveerlo un servicentro designado por la compañía.

---

## EL GARANTE NO CUBRE LO SIGUIENTE

1. Visitas de servicio para corregir defectos de instalación del artefacto, para instruir sobre su uso, cambiar o reparar fusibles o corregir el problemas de cableado o de plomería/fontanería de la casa.
  2. Visitas para reparar o cambiar focos de luz, filtros de aire o de agua. Esos componentes consumibles están excluidos de la garantía.
  3. Reparaciones cuando el artefacto se usa con fines diferentes al normal, que es en una vivienda unifamiliar.
  4. Daños causados por accidentes, alteraciones, mal uso, maltrato, fuego, inundaciones, actos de Dios, instalación inapropiada o que no se sujete a los códigos eléctricos o de plomería/fontanería o por el uso de productos no aprobados por el garante.
  5. Pérdidas debidas a fallas de neveras, refrigeradores o congeladores.
  6. Repuestos ni mano de obra para unidades que se operen fuera de EE.UU. o Canadá.
  7. Recojo ni despacho. Este artefacto se reparará en el hogar.
  8. Reparaciones de piezas o sistemas dañadas como consecuencia de modificaciones no autorizadas al artefacto.
  9. Gastos de viaje ni de transporte para dar servicio en lugares remotos.
  10. Desmontaje ni reinstalación de un artefacto instalado en un lugar inaccesible o que no esté instalado según las instrucciones de instalación publicadas.
- 

## DESCARGO DE RESPONSABILIDADES POR GARANTÍAS IMPLÍCITAS; LIMITACIÓN DE RECURSOS

BAJO ESTA GARANTÍA LIMITADA, EL ÚNICO RECURSO QUE LOS CLIENTES TIENEN ES LA REPARACIÓN DE LA UNIDAD COMO SE ESTIPULA AQUÍ. LAS GARANTÍAS IMPLÍCITAS, INCLUYENDO LAS DE COMERCIALIZACIÓN O ADECUACIÓN PARA UN USO PARTICULAR, ESTÁN LIMITADAS A UN AÑO O AL PERIODO MÁS CORTO PERMITIDO POR LEY. EL GARANTE NO SERÁ RESPONSABLE POR DAÑOS O PERJUICIOS INCIDENTALES O CONSECUENCIALES. ALGUNOS ESTADOS O PROVINCIAS NO PERMITEN LA EXCLUSIÓN NI LAS LIMITACIONES A LOS DAÑOS O PERJUICIOS INCIDENTALES O CONSECUENCIALES NI A LA DURACIÓN DE LAS GARANTÍAS IMPLÍCITAS DE COMERCIALIZACIÓN O ADECUACIÓN PARA UN USO PARTICULAR. ESTA GARANTÍA LE OTORGA DERECHOS ESPECÍFICOS Y USTED TAMBIÉN PODRÍA TENER OTROS DERECHOS QUE VARÍAN ENTRE ESTADOS Y PROVINCIAS.

---

Esta garantía no se aplica fuera de los 50 estados de EE.UU. ni de Canadá. Para determinar si se aplica alguna otra garantía, comuníquese con un distribuidor autorizado.

Si su unidad necesitase servicio, primero vea la "Guía para diagnóstico de problemas en el "Manual para el Uso y Cuidado". Después puede encontrar ayuda adicional a sección "Asistencia o Servicio" o llamando al 1-800-263-2629.

10/05

---

**Mantenga su comprobante de pago junto s este manual y para referencia futura porque tendrá que mostrarlo como prueba de compra o fecha de instalación para el servicio bajo garantía.**

Anote la siguiente información del artefacto que debe tener a mano por si alguna vez requiere asistencia o servicio. Tendrá que disponer de los números completos de modelo y de serie que están en la etiqueta o placa de identificación en la unidad.

Nombre de distribuidor \_\_\_\_\_

Dirección \_\_\_\_\_

Número de teléfono \_\_\_\_\_

Número de modelo \_\_\_\_\_

Número de serie \_\_\_\_\_

Fecha de compra \_\_\_\_\_

**WBC127BLS**

© 2007  
All rights reserved.  
Tous droits réservés.  
Todos los derechos reservados

® Registered Trademark/TM Trademark of Whirlpool, U.S.A.,  
Manufactured under license by W.C. Wood Company Incorporated, Ottawa, ON 45875  
® Marque déposée/TM Marque de commerce de Whirlpool, U.S.A.  
Fabriqué sous licence par W.C. Wood Company Incorporated, Ottawa, ON 45875  
® Marca registrada/TM Marca registrada por Whirlpool, EE.UU.  
Fabricado bajo licencia de W.C. Wood Company Incorporated, Ottawa, ON 45875

10/07  
Printed in U.S.A.  
Imprimé aux É.-U.  
Impreso en EE.UU.



## Free Manuals Download Website

<http://myh66.com>

<http://usermanuals.us>

<http://www.somanuals.com>

<http://www.4manuals.cc>

<http://www.manual-lib.com>

<http://www.404manual.com>

<http://www.luxmanual.com>

<http://aubethermostatmanual.com>

Golf course search by state

<http://golfingnear.com>

Email search by domain

<http://emailbydomain.com>

Auto manuals search

<http://auto.somanuals.com>

TV manuals search

<http://tv.somanuals.com>