

Save this manual
for future reference.

Gardez ce manuel pour
référence ultérieure.

Conserve este manual
para referencia futura.

wolfcraft[®]

630-773-4777
www.wolfcraft.com

**OWNER'S
MANUAL**

**MANUEL
D'UTILISATION**

**MANUAL DEL
PROPIETARIO**

MODEL NO. 3408
MODÈLE N°. 3408
MODELO NO. 3408

Pages 12-21
Français/Español

CAUTION:

Before using this product,
read this manual entirely
and follow all safety rules
and operating instructions.

MISE EN GARDE:

Avant d'utiliser ce produit,
lire ce manuel entièrement
et respecter toutes les
consignes de sécurité et le
mode d'emploi.

PRECAUCIÓN:

Antes de utilizar este producto,
lea este manual en su totalidad
y siga todas las reglas de
seguridad e instrucciones de
operación.

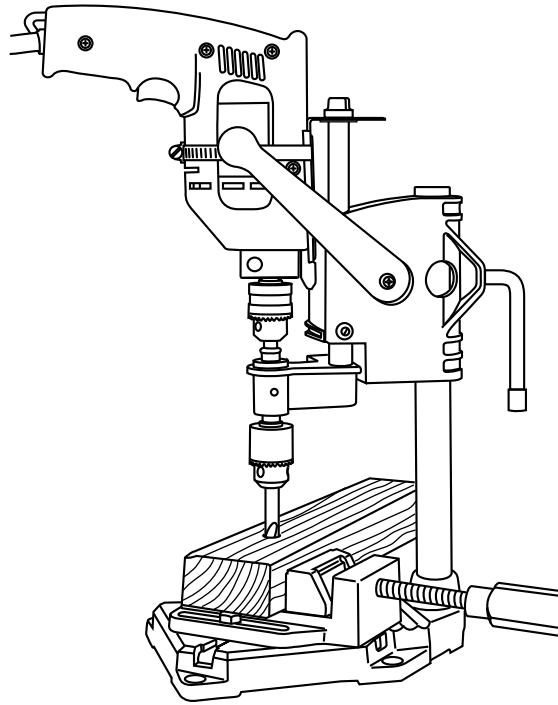

3408

Power tools and some accessories NOT included.
Les outils motorisés et certains accessoires NE sont PAS inclus.
NO se incluyen las herramientas eléctricas y ciertos accesorios.

wolfcraft[®]

UNIVERSAL DRILL PRESS STAND

**SUPPORT UNIVERSEL DE
PERCEUSE À COLONNE**

**TALADRADORA UNIVERSAL DE
COLUMN CON PEDESTAL**

- | | | |
|---------------------------------|-----------------------------------|--|
| • Safety
instructions | • Consignes de
sécurité | • Instrucciones
de seguridad |
| • Assembly | • Assemblage | • Armado |
| • Operation | • Utilisation | • Operación |
| • Repair parts | • Pièces de
rechange | • Piezas de
reparación |

TABLE OF CONTENTS

WARRANTY.....	2	ASSEMBLY	7
SAFETY INSTRUCTIONS	3	DRILL MOUNTING.....	9
UNPACKING AND CHECKING CONTENTS	4	OPERATING INSTRUCTIONS.....	10
INTRODUCTION	4	REPAIR PARTS.....	11
FEATURES AND SPECIFICATIONS.....	4	FRANÇAIS/ESPAÑOL	12
PACKAGE CONTENTS & HARDWARE LEGEND.....	5	PRODUCT REGISTRATION CARD.....	23

WARRANTY

LIMITED LIFETIME WARRANTY

WARRANTY

This **wolfcraft**® Drill Press Stand is warranted against defects in material and workmanship for the life of the product. The obligation of the manufacturer under this warranty is limited to replacement or repair, at its option, of the product or of any defective portions thereof. This warranty extends to the first purchaser only and does not apply to conditions resulting from abuse, misuse, alteration, negligence, improper maintenance, or normal wear and tear. Unauthorized repairs or tampering with the product will void this warranty in its entirety.

If you find a defect in material or workmanship, contact the **wolfcraft**® Customer Service Department by e-mail at customer.service@woa.wolfcraft.com, by telephone at 630.773.4777, by fax at 630.773.4805, or through the mail at 1222 W. Ardmore Avenue, Itasca, Illinois 60143. You will be given instructions on how to resolve the problem or, if the problem cannot be resolved, on how to return the product to the manufacturer for repair or replacement.

LIMITATION ON LIABILITY

Manufacturer shall not be liable for loss or damage of any kind including incidental or consequential damages, resulting either directly or indirectly from the use of this product.

Some states do not allow the exclusion or limitation of incidental or consequential damages so the above limitation or exclusion may not apply to you. User assumes all risk or liability in connection with installation or use of this product.

This warranty gives you specific legal rights and you may also have other rights which vary from state to state.

THE EXPRESS WARRANTY HEREIN IS IN LIEU OF ANY AND ALL OTHER WARRANTIES, EXPRESSED OR IMPLIED. NO IMPLIED WARRANTY OF MERCHANTABILITY IS MADE AND THERE ARE NO WARRANTIES WHICH EXTEND BEYOND THE DESCRIPTION ON THE FACE HEREOF.

WARRANTY CARD

Please complete the information on the attached warranty card and mail it to **wolfcraft**® within 30 days of purchase, **or complete the card on-line at www.wolfcraft.com**. Failure to submit this card will not adversely affect your warranty rights if you can otherwise show in a reasonable way that you were the original purchaser of the product. Nevertheless, sending this card is a convenient way to establish in our files the date of your purchase and help us better meet your needs in the future.

SAFETY INSTRUCTIONS

GENERAL SAFETY INSTRUCTIONS FOR POWER TOOLS

READ ALL SAFETY INSTRUCTIONS BEFORE USING

Read the owner's manual carefully. Learn its applications and limitations as well as the specific potential hazards.

GROUND ALL TOOLS (UNLESS DOUBLE INSULATED)

If tool is equipped with an approved 3-conductor cord and a 3-prong grounding type plug to fit the proper grounding type receptacle. The green conductor in the cord is the grounding wire. NEVER connect the green wire to a live terminal.

KEEP AWAY FROM HAZARDOUS MATERIALS

Normal sparking of the motor could ignite fumes, flammable liquids, or combustibles.

PROTECT YOURSELF AGAINST PERSONAL INJURY

DO NOT operate any tool while under the influence of drugs, alcohol, or any medication.

DRESS FOR SAFETY

Do not wear loose clothing, gloves, neckties, or jewelry, as these items can get caught and draw you into moving parts. ALWAYS wear non-slip footwear. Tie back long hair. Roll long sleeves above the elbow.

WEAR SAFETY GOGGLES

Wear safety goggles (must comply with ANSI Z87.1) at ALL times. Also, use face or dust mask if cutting operation is dusty, and use ear protectors (plugs or muffs) during extended periods of operation.

AVOID ACCIDENTAL STARTING

Make sure all switches are in "OFF" position before plugging in.

NEVER STAND ON TOOL

Serious injury could occur if the tool is tipped or if the cutting tool is accidentally contacted. DO NOT store materials above or near the tool making it necessary to stand on the tool to reach them.

PROTECT AND USE SUITABLE CORDS

NEVER carry tool by cord or yank it to disconnect from receptacle. Protect cord from heat, oil, and sharp edges. For outdoor operation, use extension cords intended for outdoor use.

AVOID A DANGEROUS ENVIRONMENT

DO NOT use power tools in damp or wet locations or expose them to rain. Keep work area well lit and provide an adequate surrounding work space.

CHECK DAMAGED PARTS

Before further use of the tool, a guard or other part that is damaged should be carefully checked to ensure that it will operate properly and perform its intended function. Check for alignment of moving parts, binding of moving parts, breakage of parts, mounting, and any other conditions that may affect its operation. A guard or other part that is damaged should be properly repaired or replaced.

NEVER LEAVE TOOL RUNNING UNATTENDED

Turn power off. Do not leave tool until it comes to a complete stop.

KEEP HANDS AWAY FROM CUTTING AREA

DISCONNECT TOOLS BEFORE SERVICING

When changing bits, make sure tool is unplugged.

KEEP GUARDS IN PLACE

Be sure guards are in working order, properly adjusted, and aligned.

KEEP WORK AREA CLEAN

ALWAYS keep your work area clean, uncluttered, and well lit. DO NOT work on or place router table legs on floor surfaces that are slippery from sawdust, oil, water, or wax.

DO NOT FORCE THE TOOL

Do not force tool or attachment to do a job for which it was not designed. It will do the job better and more safely at the rate for which it was designed.

USE CLAMPS OR A VISE TO HOLD WORK WHEN PRACTICAL

Using clamps or a vise to hold work is safer than using your hand. It also frees both hands to operate the tool.

DO NOT OVERREACH

Keep proper footing and balance at all times.

MAINTAIN TOOLS WITH CARE

Keep tools sharp and clean for best and safest performance. Follow instructions for lubricating and changing accessories.

USE RECOMMENDED ACCESSORIES

Consult this manual for recommended accessories. Follow the instructions that accompany the accessories. The use of improper accessories may cause hazards.

REMOVE ADJUSTING KEYS AND WRENCHES

Form the habit of checking to see that keys and adjusting wrenches are removed from the tool before turning it on.

ENSURE SAFETY OF OTHERS

Keep visitors and children a safe distance away from the work area, especially when operating a power tool. Visitors should wear the same safety equipment as the operator.

SAVE THESE INSTRUCTIONS

ADDITIONAL SAFETY INSTRUCTIONS FOR YOUR UNIVERSAL DRILL PRESS STAND

Safety items throughout this manual are labeled with WARNING and CAUTION.



WARNING

Means that failure to follow this safety statement may result in extensive product damage, serious personal injury, or death.



CAUTION

Means that failure to follow this safety statement may result in minor or moderate personal injury, or property or equipment damage.



WARNING

ALWAYS USE EYE PROTECTION

The operation of any power tool can result in foreign objects being thrown into the eyes, which can result in severe eye damage. Always wear safety goggles complying with ANSI Z87.1 during power tool operation.

SECURE STAND TO WORKBENCH

Do not attempt to use your Universal Drill Press Stand unless it is fastened firmly to your workbench.



CAUTION

MOUNT DRILL TO STAND CORRECTLY

Ensure quick-release clamp does not block ventilation slots on the drill when mounted in place.

DO NOT USE AS DRILL PRESS WHEN DRILL IS MOUNTED HORIZONTALLY IN STAND

SAVE THESE INSTRUCTIONS

UNPACKING AND CHECKING CONTENTS

Separate all parts from packaging materials and check each item against the package contents listed in this manual, found on page 5.

Your **wolcraft**® Universal Drill Press Stand is shipped complete in one carton. Make sure all items are accounted for before discarding any of the packaging materials.

INTRODUCTION

The **wolcraft**® Universal Drill Press Stand provides an economical and accurate method for drilling holes in wood, plastic, and metal. The unique horizontal mounting capability provides added flexibility to grind, buff, and sand.

The **wolcraft**® Universal Drill Press Stand can be used with most popular drills.

We are certain you will find the **wolcraft**® Universal Drill Press Stand a valuable addition to your workshop.

FEATURES AND SPECIFICATIONS

The **wolcraft**® Universal Drill Press Stand features include:

- 2-1/2" travel adjustable in increments of 1/8"
- 4-1/2" throat depth
- drill bit holding grooves
- V-groove in the base to guide round stock
- a cord mount to keep the drill cord away from the work area
- a cast base that provides stability and strength
- a built-in chuck that ensures accuracy and repeatability in drilling
- a chuck key holder that keeps the chuck key conveniently available when not in use





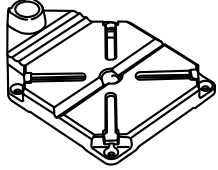
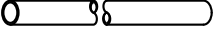
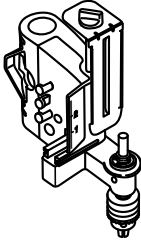
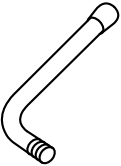
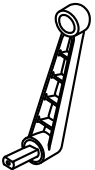
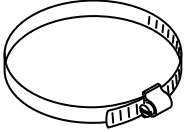
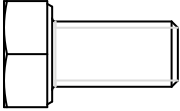
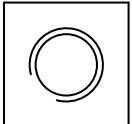

PACKAGE CONTENTS & HARDWARE LEGEND –

NOTE: Hardware parts shown (screws, washers, nuts) are actual size

ITEM	DESCRIPTION	QTY.		
A	Base	1	A	
B	Post	1	B	
C	Head assembly	1	C	
D	Adjustment handle	1	D	
E	Handle	1	E	
F	Quick-release clamp	1	F	
G	Base bolt (M8x16)	1	G	
H	Square nut (M10)	1	H	

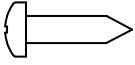
PACKAGE CONTENTS & HARDWARE LEGEND (cont.)

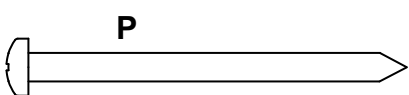
NOTE: Hardware parts shown (screws, washers, nuts) are actual size

ITEM	DESCRIPTION	QTY.		
J	Depth stop collar	1	J	
K	Depth stop carriage	1	K	
L	Depth stop adjustment knob	1	L	
M	Depth adjustment screw (M4x13)	1	M	
N	Depth adjustment washer (M4)	1	N	
P	Handle screw (M4x50)	1	P	
Q	Chuck key	1	Q	

ASSEMBLY

Tools Required

- Adjustable Wrench
- #2 Phillips Screwdriver

Assemble Drill Press Stand



Do not attempt to use your Universal Drill Press Stand unless it is fastened firmly to your workbench or floor. Failure to do so may result in serious injury.

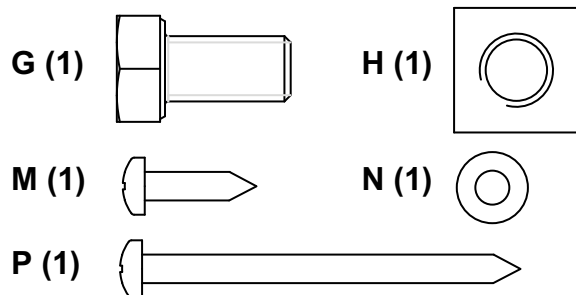

1. Secure base (A) to a solid object such as a workbench or a clamped-down board. Four holes are provided in the base for mounting (hardware not included).
2. Insert post (B) into base. Make sure plastic cap is on top. Install and tighten base bolt (G) securely. See Figure 1.

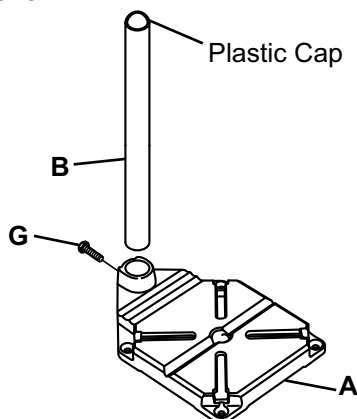

Figure 1

3. Assemble adjustment handle (D) to head assembly (C) with square nut (H). Place square nut in recess in back of head assembly. Insert adjustment handle through head assembly and thread it into square nut three full turns. See Figure 2.

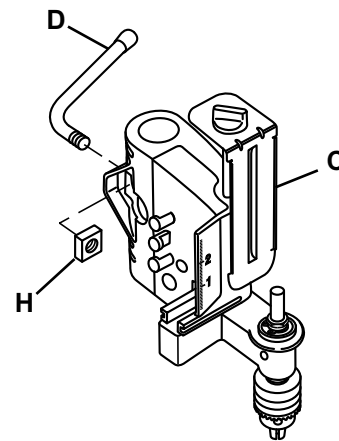

Figure 2

4. Assemble depth stop by sliding depth stop collar (J) onto the depth stop carriage (K) from the bottom with the round side of the collar matching the round side of the carriage. Secure the collar by screwing the depth stop adjustment knob (L) in the threaded hole. See Figure 3.

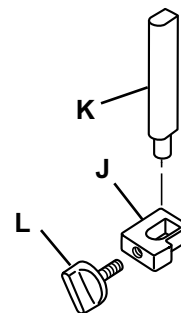

Figure 3

5. Slide depth stop assembly into head assembly (C) and secure with screw (M) and washer (N). See Figure 4.

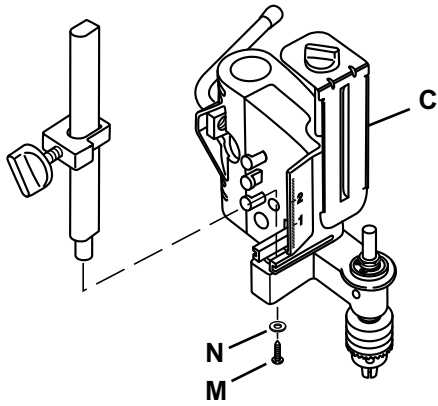

Figure 4

6. Insert quick-release clamp (F) through adjustment bracket. Position clamp behind outer two ribs and in front of middle rib of bracket. See Figure 5.
7. Align shaft on handle (E) with slot in head assembly. Install handle facing up. Secure handle with handle screw (P). See Figure 5.
8. Slide head assembly onto post (B). Secure head assembly to post by tightening adjustment handle (D).

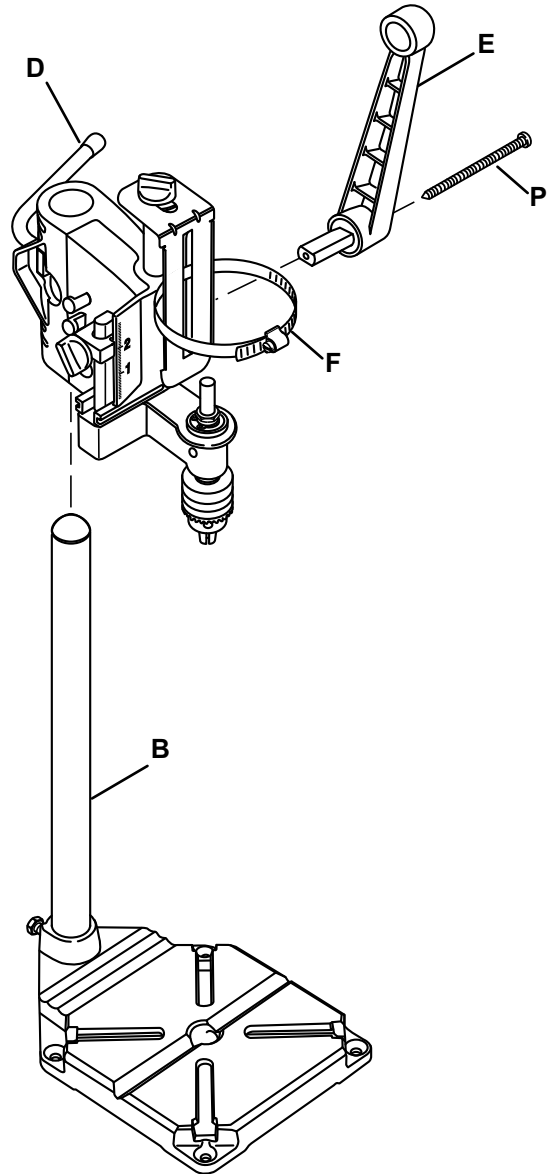

Figure 5

DRILL MOUNTING

Tools Required

- Flat blade Screwdriver

Standard Mounting

See Figure 6 for reference.

1. Adjust the quick-release clamp so that it is in the wide open position.
2. Open the chuck on the drill to its widest position.
3. Insert the drill through the quick-release clamp and onto the shaft. Tighten the drill chuck.
4. Loosen the knob at the top of the adjustment bracket.
5. Move the adjustment bracket so that it is in contact with the drill. Tighten the knob on the adjustment bracket securely.
6. Secure the drill to the adjustment bracket by tightening the quick-release clamp. Make sure the drill vent slots remain uncovered to provide proper cooling for the drill motor.
7. Route cord through the mount located on the head assembly. See Figure 6 inset.

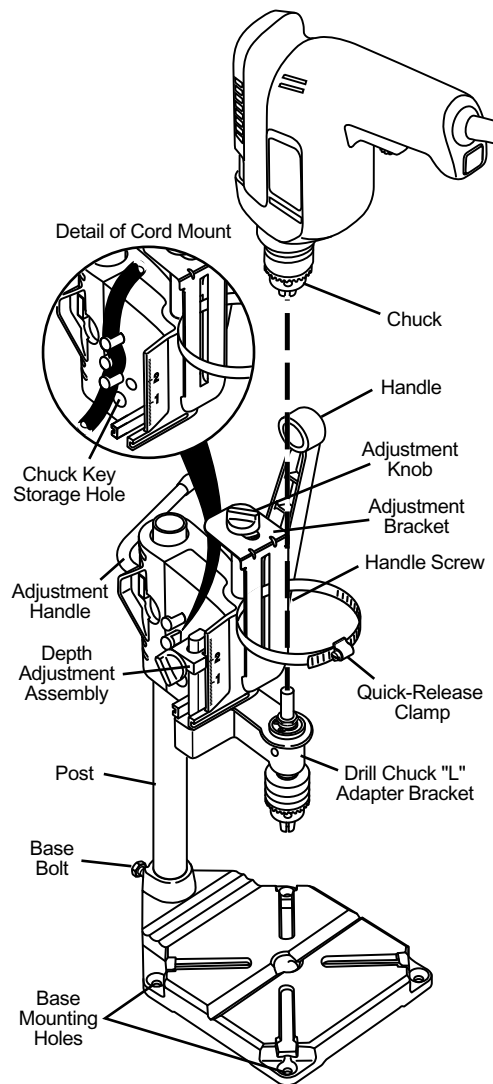

Figure 6

HORIZONTAL MOUNTING



The horizontal mounting option is to be used for grinding, buffing, sanding, and flex-shaft operations only. Do not attempt to use your Universal Drill Press Stand as a horizontal drill press. Failure to comply may result in serious injury.

See Figure 7 for reference.

1. Install your drill while the head assembly is mounted vertically (see "Standard Mounting" instructions).
2. Loosen adjustment handle and remove head assembly from post.
3. Rotate head assembly 90°.
4. Replace head assembly onto post and tighten adjustment handle securely.

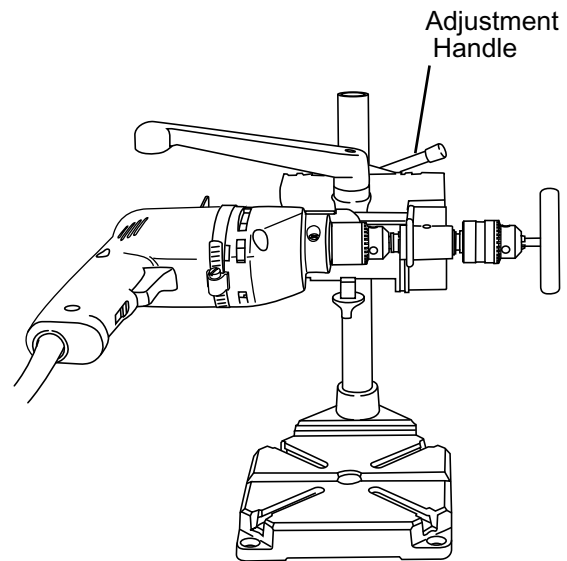

Figure 7

OPERATING INSTRUCTIONS



Rotating machinery can cause serious injury. Keep hands, body parts, and clothing away from rotating heads. Please read, understand, and follow all safety instructions included with your drill or hobby tool.

Operation of the Universal Drill Press Stand is simple and straightforward.

1. With the drill turned on, use the handle to feed the bit into the material. Let the bit cut at its own speed.
2. Adjust the depth the material is being drilled into with the depth adjustment knob. The depth is adjustable in 1/8" increments.
3. When operating in the horizontal mode, do not use as a drill press.
4. With the drill turned on, use attachments for grinding, wire brushing, sanding, and buffing.
5. Make sure to follow all power tool safety instructions and keep hands, body parts, and clothing away from the rotating heads.

REPAIR PARTS 3408 Universal Drill Press Stand

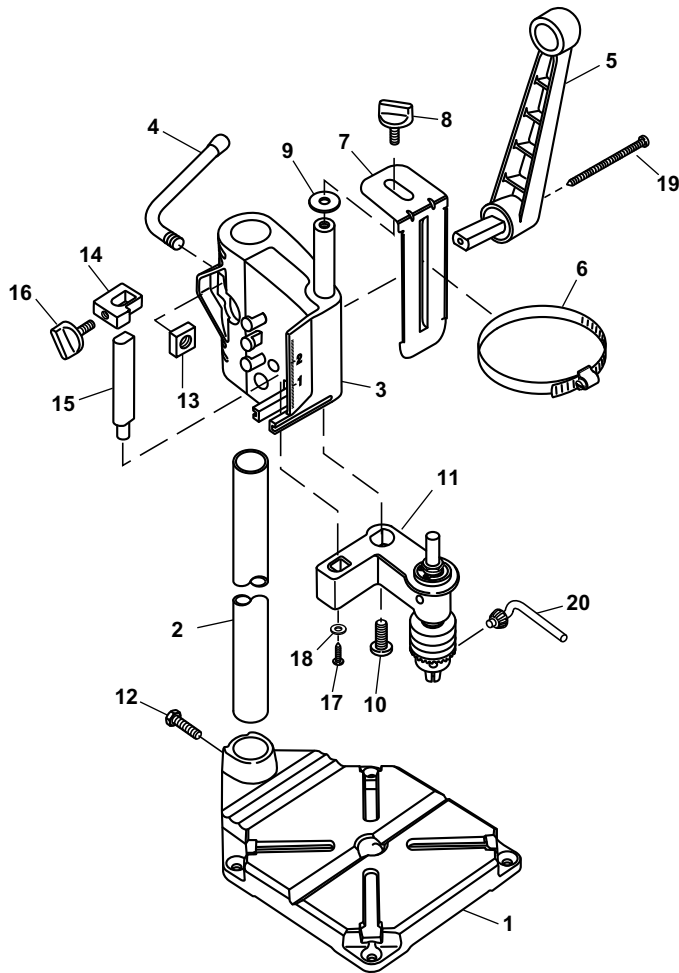

KEY NO.	ITEM	PART NO.	DESCRIPTION	QTY.
1	A	118 220 009	Base	1
2	B	117 920 109	Post	1
3	C	119 800 515	Head assembly	1
4	D	119 800 514	Adjustment handle	1
5	E	116 620 191	Handle	1
6	F	117 010 267	Quick-release clamp	1
7		117 010 260	Adjustment bracket	1
8		116 620 277	Bracket adjustment knob	1
9		116 700 027	Washer (M8)	1
10		116 710 100	Bracket screw (M8x16)	1
11		119 800 028	Drill chuck L-bracket assembly	1
		119 900 891	HARDWARE AND LOOSE PARTS BAG	1
12	G	116 720 037	Base bolt (M8x16)	1
13	H	116 720 041	Square nut (M10)	1
14	J	116 620 204	Depth stop collar	1
15	K	116 620 203	Depth stop adjustment carriage	1
16	L	116 620 225	Depth stop adjustment knob	1
17	M	116 710 029	Depth adjustment screw (M4x13)	1
18	N	116 710 102	Depth adjustment washer (M4)	1
19	P	116 710 041	Handle screw (M4x50)	1
20	Q	015 100 039	Chuck key	1

TABLE DES MATIERES / ÍNDICE

GARANTIE/GARANTÍA.....	12	CONTENU DE L'EMBALLAGE ET LÉGENDE DU MATÉRIEL/	
CONSIGNES DE SECURITE/INSTRUCCIONES DE SEGURIDAD	13	CONTENIDO DE LA CAJA Y EXPLICACIÓN DE LOS COMPONENTES...	15
DEBALLAGE ET VERIFICATION DU CONTENU/ DESEMPAQUE Y REVISIÓN DEL CONTENIDO.....	14	ASSEMBLAGE/ARMADO.....	17
INTRODUCTION/INTRODUCCIÓN	14	MONTAGE DE LA PERCEUSE/MONTAJE DEL TALADRO...	19
CARACTÉRISTIQUES ET FICHE TECHNIQUE/ CARACTERÍSTICAS SOBRESALIENTES Y ESPECIFICACIONES...	14	UTILISATION/OPERACIÓN	20
		PIECES DE RECHANGE/PIEZAS DE REPARACIÓN...	21
		CARTE D'ENREGISTREMENT DU PRODUIT/ TARJETA DE REGISTRO DEL PRODUCTO	23

GARANTIE / GARANTÍA

GARANTIE ILLIMITÉE

Ce support universel de perceuse à colonne **wolfcraft®** est garanti contre tout défaut de matériel et de main-d'œuvre et ce pendant toute la durée de vie du produit. Pendant la durée de la garantie, les obligations du fabricant se limitent au remplacement ou à la réparation, à son choix, du produit ou de toute pièce défectueuse. Cette garantie couvre seulement l'acheteur initial et ne s'applique pas aux conditions survenant suite à : un usage abusif, un usage à mauvais escient, une altération, une négligence, un entretien inadéquat ou une usure normale. Des réparations ou une altération non autorisées du produit annuleront cette garantie dans son intégralité.

Si vous remarquez un défaut dans le matériel ou la main d'œuvre, veuillez contacter le service à la clientèle **wolfcraft®** par courrier électronique à customer.service@woa.wolfcraft.com, par téléphone au 630.773.4777, par télécopie au 630.773.4805, ou par courrier à 1222 W. Ardmore Avenue, Itasca, Illinois 60143. Des directives vous seront données pour résoudre le problème ou, si le problème ne peut être solutionné, on vous indiquera comment retourner le produit au fabricant pour réparation ou remplacement.

LIMITATION DE RESPONSABILITÉ

Le fabricant ne pourra être tenu responsable de la perte ou de dommages quels qu'ils soient y compris accidentels ou indirects, résultant directement ou indirectement de l'usage de ce produit.

GARANTÍA DE POR VIDA LIMITADA

Este **wolfcraft®** taladradora universal de columna con pedestal está garantizado contra defectos en materiales y mano de obra durante la vida del producto. La obligación del fabricante bajo esta garantía se limita a reemplazar o reparar, a su opción, el producto o cualquier parte defectuosa del mismo. Esta garantía se extiende al primer comprador solamente y no procede para condiciones resultantes de abuso, mal uso, alteración, negligencia, mantenimiento inadecuado o desgaste normal y deterioro causado por el uso. Las reparaciones no autorizadas o manejo indebido del producto anulará esta garantía en su totalidad.

Si encuentra un defecto en materiales o mano de obra, contacte al departamento de Servicio al Cliente de **wolfcraft®** por e-mail a: customer.service@woa.wolfcraft.com, por teléfono al 630.773.4777, por fax al 630.773.4805, o por correo a: 1222 W. Ardmore Avenue, Itasca, Illinois 60143. Se le darán instrucciones sobre cómo resolver el problema o, si el problema no se puede resolver, cómo devolver el producto al fabricante para su reparación o reemplazo.

LIMITACIÓN DE LA RESPONSABILIDAD

El fabricante no será responsable por pérdida o daño de cualquier clase incluyendo daños incidentales o consecuentes que resulten ya sea directa o indirectamente del uso de este producto.

Certains états n'autorisent pas l'exclusion ou la limitation des dommages accidentels ou indirects, par conséquent la limitation ou l'exclusion stipulée ci-dessus ne s'applique pas à vous. L'utilisateur assume tous les risques ou responsabilités relatifs à l'installation ou l'utilisation de ce produit.

Cette garantie vous donne des droits spécifiques reconnus par la loi et vous pouvez également profiter d'autres droits qui varient d'un état à l'autre.

LA GARANTIE EXPRESSE CONTENUE DANS LES PRÉSENTES REMPLACE TOUT AUTRE GARANTIE QUELLE QU'ELLE SOIT EXPRESSE OU IMPLICITE. AUCUNE GARANTIE IMPLICITE DE QUALITÉ MARCHANDE N'EST PROPOSÉE ET IL N'EXISTE AUCUNE GARANTIE QUI COUVRIRAIT PLUS QUE CE QUI EST DÉCRIT CI-CONTRE.

CARTE DE GARANTIE

Veuillez remplir la carte de garantie ci-jointe et l'envoyer par courrier à **wolfcraft®** dans les 30 jours suivant la date d'achat; **vous pouvez également remplir la carte en ligne à www.wolfcraft.com**. Négliger d'envoyer cette carte n'affectera pas vos droits à la garantie, si vous pouvez justifier que vous étiez l'acheteur initial du produit. Il n'en reste pas moins qu'envoyer cette carte est un moyen pratique d'inscrire la date de votre achat dans nos dossiers et nous aideront à répondre à vos besoins à l'avenir.

Algunos estados no permiten la exclusión o limitación de daños incidentales o consecuentes por lo que la limitación o exclusión anterior puede no ser aplicable para usted. El usuario asume todos los riesgos y responsabilidad respecto a la instalación o uso de este producto.

Esta garantía le da derechos legales específicos y es posible que usted también tenga otros derechos que varían de estado a estado.

LA EXPLÍCITA GARANTÍA EN EL PRESENTE ES EN LUGAR DE CUALQUIER OTRA GARANTÍA, EXPRESA O IMPLÍCITA. NO SE HACE NINGUNA GARANTÍA IMPLÍCITA DE COMERCIALIZACIÓN Y NO HAY GARANTÍAS QUE SE EXTIENDAN MÁS ALLÁ DE LA DESCRIPCIÓN EN LA CARÁTULA DEL PRESENTE.

TARJETA DE GARANTÍA

Sírvase llenar la información en la tarjeta de garantía adjunta y envíela por correo a **wolfcraft®** dentro de los 30 días después de la compra, **o llene la tarjeta en línea en www.wolfcraft.com**. La omisión en entregar esta tarjeta no afectará adversamente sus derechos de garantía si de alguna otra manera razonable puede demostrar que usted fue el comprador original del producto. Sin embargo, enviar esta tarjeta es una manera conveniente de establecer en nuestros archivos la fecha de su compra y nos puede ayudar a satisfacer mejor sus necesidades en el futuro.

CONSIGNES DE SECURITE/INSTRUCCIONES DE SEGURIDAD

MODE D'UTILISATION GÉNÉRALE POUR LES OUTILS ÉLECTRIQUE

CONNAISSEZ VOTRE OUTIL ÉLECTRIQUE

Lisez bien le manuel du propriétaire. Apprenez les applications et les restrictions de l'instrument, ainsi que les dangers possibles, particuliers à cet outil.

METTEZ TOUS LES OUTILS À LA TERRE (À MOINS QU'ILS NE SOIENT DOUBLEMENT ISOLÉS)

Si l'outil est équipé d'un fil approuvé à 3 conducteurs et d'une fiche du type à 3 ergots avec mise à la terre, branchez le au bon type de prise avec mise à la terre. Le conducteur vert du fil est le fil de mise à la terre. Ne raccordez jamais le fil vert à une borne sous tension.

GARDEZ LA ZONE DE TRAVAIL BIEN PROPRE

Les zones de travail et les établis mal rangés invitent les accidents. Le plancher ne devrait pas être rendu glissant par de la cire ou du brin de scie.

ÉVITEZ LES ENVIRONNEMENTS DANGEREUX

N'utilisez pas d'outils électriques dans les endroits humides ou mouillés et ne les exposez pas à la pluie. Gardez la zone de travail bien éclairée. L'espace de travail doit être convenable.

ÉLOIGNEZ LES ENFANTS

Tous les visiteurs devraient rester à une distance respectueuse de la zone de travail.

NE FORCEZ PAS L'OUTIL

Votre outil fonctionnera mieux et d'une façon plus sécuritaire à la vitesse pour laquelle il a été conçu.

UTILISEZ LE BON OUTIL

Ne forcez pas un outil ou un accessoire de façon à lui faire faire un travail pour lequel il n'a pas été conçu.

PORTEZ LES BONS VÊTEMENTS

Ne portez pas de vêtements lâches, de gants, de cravate ou d'articles de bijouterie (bagues, bracelet de montre) qui pourraient se coincer dans des pièces mobiles. Il est préférable d'utiliser des chaussures antidérapantes. Portez une coiffe protectrice pour retenir les cheveux longs. Roulez les manches longues au-dessus du coude.

UTILISEZ DES LUNETTES DE SÉCURITÉ (protection de la tête)

Portez des lunettes de sécurité (elles doivent se conformer à ANSI Z87.1) en tout temps. Utilisez aussi un masque pour le visage ou masque antipoussière si l'opération de coupe risque de créer de la poussière. Portez des protecteurs pour l'ouïe (protecteurs auriculaires) ou un serre-tête antibruit durant les périodes d'utilisation prolongées.

FIXEZ LA PIÈCE

Utilisez des serre-joints ou un étau pour retenir la pièce, dans la mesure du possible. Ceci est plus sécuritaire que de se servir des mains et, de cette façon, vous pouvez utiliser les deux mains pour actionner l'outil.

NE VOUS ÉTENDEZ PAS TROP

Gardez toujours un bon équilibre et les pieds appuyés sur le sol en tout temps.

ENTRETIENEZ AVEC SOIN LES OUTILS

Gardez les outils bien affûtés et propres pour plus de sécurité et une meilleure performance. Conformez-vous aux instructions concernant la lubrification et le changement des accessoires.

DÉBRANCHEZ LES OUTILS

Avant l'entretien et lorsque vous changez les accessoires tels que lames, mèches, couteaux, etc.

ÉVITEZ UNE MISE EN MARCHÉ ACCIDENTIELLE

Assurez-vous que l'interrupteur est bien sur la position d'ARRÊT (OFF) avant de brancher l'appareil.

UTILISEZ LES ACCESSOIRES

Consultez le manuel du propriétaire concernant les accessoires recommandés. Suivez les instructions qui accompagnent les accessoires. L'utilisation d'accessoires inadéquats peut causer des dangers.

NE VOUS TENEZ JAMAIS DEBOUT SUR L'OUTIL

Des blessures graves peuvent se produire si l'outil bascule ou si l'outil coupant est mis en marche accidentellement. N'entreposez pas de matériaux au-dessus ou à proximité de l'outil, au point où il serait nécessaire de se tenir debout sur l'outil pour les atteindre.

VÉRIFIEZ LES PIÈCES ENDOMMAGÉES

Avant de continuer à utiliser un outil, tout protecteur ou autre pièce qui serait endommagé doit être soigneusement vérifié pour s'assurer de son bon fonctionnement et pour être certain qu'il remplit toujours la fonction pour laquelle il est prévu. Vérifiez l'alignement des pièces mobiles, le grippage des pièces mobiles, le bris des pièces, le montage et toutes autres conditions qui pourraient affecter le fonctionnement de l'outil. Un protecteur ou autre pièce qui serait endommagé devrait être convenablement réparé ou remplacé.

DIRECTION D'ALIMENTATION

Alimentez la pièce dans la lame ou le couteau, seulement contre la direction de rotation de la lame ou du couteau.

NE LAISSEZ JAMAIS UN OUTIL EN FONCTIONNEMENT SANS SURVEILLANCE

Fermez le courant. Ne laissez pas l'outil sans qu'il ne soit pas entièrement arrêté.

INSTRUCCIONES GENERALES DE SEGURIDAD EN EL USO DE HERRAMIENTAS ELÉCTRICAS

CONOZCA SU HERRAMIENTA ELÉCTRICA

Lea cuidadosamente el manual del usuario. Aprenda el uso y limitaciones de la herramienta así como los peligros potenciales y específicos peculiares a esta herramienta.

PONGA A TIERRA TODAS LAS HERRAMIENTAS (A MENOS QUE ESTÉN DOBLEMENTE AISLADAS)

Si la herramienta está equipada con un cable aprobado de 3 conductores y un enchufe con 3 espigas para puesta a tierra que empalme debidamente en el receptáculo apropiado para la conexión a tierra. El conductor color verde es el cable para conectarse a tierra. Nunca conecte el cable verde a un terminal vivo.

MANTENGA LIMPIA EL ÁREA DE TRABAJO

Las áreas y mesas de trabajo desordenadas son una invitación para los accidentes. El piso no debe estar resbaloso debido a la cera o al aserrín.

EVITE EL AMBIENTE PELIGROSO

No use herramientas eléctricas en lugares húmedos, mojados o expuestos a la lluvia. Mantenga las áreas de trabajo bien iluminadas. Disponga de un adecuado espacio para poder trabajar.

MANTENGA LOS NIÑOS ALEJADOS DEL ÁREA DE TRABAJO

Los visitantes deben situarse a una distancia prudencial y segura del área de trabajo.

NO EXCEDA EL ESFUERZO SOBRE LAS HERRAMIENTAS

Las herramientas trabajarán mejor y con mayor seguridad dentro del régimen de esfuerzo para el cual fueron diseñadas.

USE LA HERRAMIENTA ADECUADA

No obligue una herramienta o accesorio a realizar una labor para la cual no fue diseñada.

USE LA VESTIMENTA ADECUADA

No use ropas sueltas, guantes, corbatas o prendas (anillos o relojes de muñeca) que puedan quedar atrapados por las piezas en movimiento. Se recomienda el uso de calzado antiresbalable. Si tiene cabello largo, use una cobertura protectora adecuada. Enrólese las mangas largas hasta encima del codo.

USE GAFAS DE SEGURIDAD (Protectores de Cabeza)

todo momento, use gafas de seguridad (deben cumplir los requisitos ANSI Z87.1). Igualmente, use caretas protectoras para la cara, o contra el polvo, si las operaciones de corte son polvorientas así como protectores para los oídos (tapones u orejeras) durante prolongados períodos de operación.

ASEGURE EL TRABAJO

Siempre que resulte práctico, use abrazaderas o tornillos de banco para sujetar el trabajo; es más seguro que usar sus manos. Deje ambas manos en libertad para operar la herramienta.

NO PRETENDA AGARRAR LO QUE NO ESTA A SU ALCANCE

En todo momento, mantenga sus pies firmemente asentados y en equilibrio.

MANTENGA LAS HERRAMIENTAS DEBIDAMENTE ATENDIDAS

Conserve las herramientas afiladas y limpias para obtener el mejor y más seguro rendimiento. Siga las instrucciones apropiadas para su lubricación y cambio de accesorios.

DESCONECTE LAS HERRAMIENTAS

Antes de dar servicio a una herramienta, antes de cambiar accesorios como cuchillas, barrenas, cortadoras, etc., desconecte la herramienta.

EVITE LOS ARRANQUES ACCIDENTALES

Antes de enchufar el cable de una herramienta en un receptáculo eléctrico, esté seguro que el interruptor está en "OFF" (apagada, desactivada).

USE LOS ACCESORIOS RECOMENDADOS

Consulte el manual del usuario sobre los accesorios recomendados. Siga las instrucciones que se adjuntan con los accesorios. El uso de accesorios inadecuados puede provocar riesgos.

NUNCA SE PARE SOBRE UNA HERRAMIENTA

Se pueden producir lesiones graves si se vuelca la herramienta o si accidentalmente se hace contacto con la herramienta de corte. No almacene materiales encima o cerca de la herramienta en forma tal, que sea necesario pararse sobre la herramienta para alcanzar dichos materiales.

REVISE LAS PIEZAS DAÑADAS

Antes de usar una herramienta, si está dañado un protector o pieza, se deberá revisar cuidadosamente para asegurar que trabajará debidamente y que realizará la función adecuada. Compruebe el alineamiento de las piezas en movimiento, la sujeción de las piezas en movimiento, las roturas de piezas, el montaje y cualquier otra condición que pueda afectar la operación de una pieza. Un protector u otra pieza dañada deberá ser debidamente reparada o sustituida.

SENTIDO DE DIRECCIÓN DE LA ALIMENTACIÓN

Alimente el trabajo hacia una cuchilla o cortadora únicamente en sentido contrario a la rotación de la hoja o de la cortadora.

NUNCA DEJE DESATENDIDA UNA HERRAMIENTA EN FUNCIONAMIENTO

Desactive el suministro eléctrico a la herramienta. No abandone la herramienta hasta que su movimiento no se haya detenido completamente.

INSTRUCTIONS SUPPLÉMENTAIRES DE SÉCURITÉ POUR SUPPORT UNIVERSEL DE PERCEUSE À COLONNE INSTRUCCIONES DE SEGURIDAD ADICIONALES PARA U.D.P.S.

Les articles portant sur la sécurité dans ce manuel sont étiquetés avec les mentions AVERTISSEMENT et MISE EN GARDE.



AVERTISSEMENT

signifie que négliger de respecter les instructions de sécurité risque de provoquer des détériorations importantes, des blessures graves, voire même la mort.



MISE EN GARDE

signifie que négliger de respecter les instructions de sécurité risque de provoquer des détériorations minimales ou moyennes, ou des détériorations des biens ou de l'équipement.

1. N'essayez pas d'utiliser votre support universel de perceuse à colonne à moins qu'il ne soit fixé fermement sur l'établi.
2. Assurez-vous que la brise de serrage ne bloque pas les fentes d'aération sur l'outil électrique lorsque l'outil est monté.
3. Lorsque le montage est horizontal, n'utilisez pas l'outil comme perceuse à colonne.

En todo este manual, los aspectos de seguridad están etiquetados con las palabras ADVERTENCIA y PRECAUCIÓN.



ADVERTENCIA

significa que la omisión en apegarse a esta manifestación de seguridad puede resultar en daño extenso al producto, lesiones personales graves, o la muerte.



PRECAUCIÓN

significa que la omisión en apegarse a esta manifestación de seguridad puede resultar en lesiones personales menores o moderadas, o daño al equipo o propiedades.

1. No intente usar su taladradora universal de columna con pedestal a menos que esté firmemente sujeta a su mesa de trabajo.
2. Cerciórese de que las bandas de sujeción del montaje no obstruyan las ranuras de ventilación de la herramienta eléctrica, cuando ésta se encuentre instalada en su lugar.
3. Al montar horizontalmente esta herramienta, no la use como taladradora de columna.

DÉBALLAGE ET VÉRIFICATION DU CONTENU / DESEMPAQUE Y REVISIÓN DEL CONTENIDO

Séparez toutes les pièces du matériel d'emballage et vérifiez-les par rapport à l'illustration et au "tableau des pièces détachées". Assurez-vous que toutes les pièces sont bien là avant de jeter une partie quelconque du matériel d'emballage.

Retire todas las piezas del material de embalaje y compruébelas contra la ilustración y la "Tabla de piezas sueltas". Cerciórese de que todas las piezas se han recibido antes de desechar cualquier material de embalaje.

INTRODUCTION / INTRODUCCIÓN

Le support universel de perceuse à colonne **wolcraft®** fournit une méthode économique et précise pour percer des trous dans le bois et le métal. Les possibilités de montage horizontal uniques offrent une flexibilité accrue pour le meulage, le polissage et le sablage.

El **wolcraft®** Taladradora universal de columna con pedestal, proporciona un método económico y preciso para taladrar agujeros tanto en madera como en metal. La singular capacidad para montaje horizontal proporciona flexibilidad adicional para desbastar, pulir y esmerilar.

Le support universel de perceuse à colonne peut être utilisé avec la plupart des perceuses et outils de bricolage populaires.

La taladradora universal de columna con pedestal se puede usar con la mayoría de los taladros populares.

CARACTÉRISTIQUES ET FICHE TECHNIQUE / CARACTERÍSTICAS SOBRESALIENTES Y ESPECIFICACIONES

Les caractéristiques comprennent:

- un réglage de déplacement de 2-1/2 po par multi-ples de 1/8 po
- une profondeur de gorge de 4-1/2 po
- des rainures de retenue de mèche
- une rainure en V dans la base pour guider les pièces rondes
- une monture de fil pour garder le fil de la perceuse éloigné de la zone de travail
- la base en fonte fournit à la fois stabilité et robustesse.
- le mandrin incorporé assure à la fois précision et fidélité dans le perçage.
- un porte-clavette de mandrin garde la clavette de mandrin à portée de la main lorsqu'elle n'est pas utilisée.

Sus características incluyen:

- una corredera de 2-1/2" ajustable en incrementos de 1/8"
- profundidad de garganta de 4-1/2"
- ranuras para la sujeción de brocas
- ranura en-V en la base para guiar materiales redondos
- un montaje del cable eléctrico del taladro que lo mantiene alejado del área de trabajo.
- la base fundida proporciona estabilidad y robustez.
- el porta-herramientas incorporado asegura precisión en la repetición de las operaciones de taladrado.
- un sujetador para la llave del portaherramientas conserva la llave convenientemente situada cuando no está en uso.





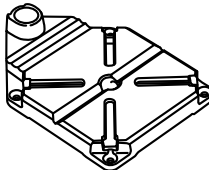
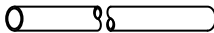
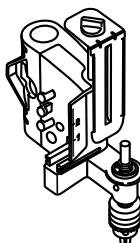
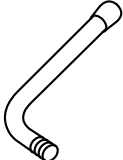
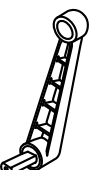
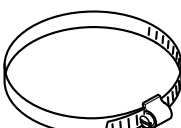
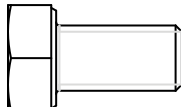
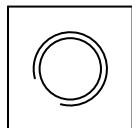

CONTENU DE L'EMBALLAGE ET LÉGENDE DU MATÉRIEL CONTENIDO DE LA CAJA Y EXPLICACIÓN DE LOS COMPONENTES

REMARQUE : Les pièces (vis, écrous, rondelles) sont illustrées en dimension réelle
 NOTA: Accesorios de montaje (tornillos, tuercas, rondanas) se muestran en su tamaño real

ARTICLE ARTÍCULO	DESCRIPTION DESCRIPCIÓN	QTÉ CANT.		
A	Base	1	A	
B	Colonne/Columna	1	B	
C	Tête de perceuse à colonne Cabezal de la taladradora de columna	1	C	
D	Poignée de réglage Manija de ajuste	1	D	
E	Poignée/Palanca	1	E	
F	Collier métallique Abrazadera metálica	1	F	
G	Vis de support Tornillo para el soporte (M8x16)	1	G	
H	Écrou carré Tuerca cuadrada (M10)	1	H	

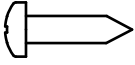
CONTENU DE L'EMBALLAGE ET LÉGENDE DU MATÉRIEL (suite) CONTENIDO DE LA CAJA Y EXPLICACIÓN DE LOS COMPONENTES (cont.)

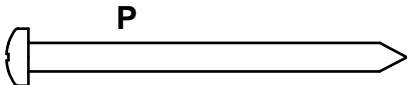
REMARQUE : Les pièces (vis, écrous, rondelles) sont illustrées en dimension réelle
NOTA: Accesorios de montaje (tornillos, tuercas, rondanas) se muestran en su tamaño real

ARTICLE ARTÍCULO	DESCRIPTION DESCRIPCIÓN	QTÉ CANT.		
J	Collier de réglage de profondeur Collarín para el ajuste de profundidad	1	J	
K	Chariot de réglage de profondeur Carrilera para el ajuste de profundidad	1	K	
L	Bouton de réglage de profondeur Pomo de ajuste de profundidad	1	L	
M	Vis de support Tornillo para el soport (M4x13)	1	M	
N	Rondelle/Arandela (M4)	1	N	
P	Vis de la poignée Tornillo de palanca (M4x50)	1	P	
Q	Clavette de mandrin Llave para el portabrocas	1	Q	

ASSEMBLAGE / ARMADO

Outils requis/Herramientas necesarias

- Clé réglable / Llave ajustable
- Tournevis Phillips n° 3 / Destornillador Phillips N° 3

Montage de votre support universel de perceuse à colonne Ensamblaje de su taladradora universal de columna con pedestal

AVERTISSEMENT N'essayez pas d'utiliser votre support universel de perceuse à colonne à moins qu'il ne soit fermement fixé sur votre établi, sinon des blessures graves risqueraient de se produire.

ADVERTENCIA No intente usar su taladradora universal de columna con pedestal, a menos que esté firmemente sujeta a su mesa de trabajo; no tenerla sujeta puede producir lesiones graves.

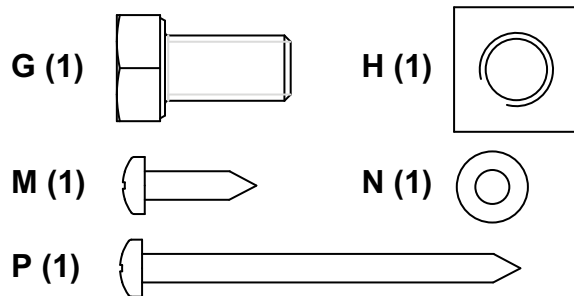

1. Fixez la base (A) à un objet solide, tel qu'un établi ou une planche fixée par des serre-joints. Quatre trous sont pratiqués dans la base pour le montage (matériel non inclus).
2. Introduisez la colonne (B) dans la base. Installez et serrez à fond le boulon de base (G), situé dans la base. Voir la figure 1.
3. Montez la poignée de réglage (D) sur l'ensemble de tête (C), avec un écrou carré (H). Placez l'écrou carré dans la renforcement situé sur l'arrière de l'ensemble de tête. Introduisez la poignée de réglage dans l'ensemble de tête et vissez-la dans l'écrou carré en faisant trois tours complets. Voir la figure 2.
4. Assemblez la poignée de réglage. Utilisez collier de réglage de profondeur (J), chariot de réglage de profondeur (K), et bouton de réglage de profondeur (L). Voir la figure 3.

1. Sujete la base (A) a un objeto sólido, tal como su banco de trabajo, o un tablero bien sujeto. Se proveen cuatro agujeros en la base para el montaje (no se incluyen los fijaciones).
2. Insert el montante (B) en la base. Coloque y apriete bien el perno de la base (G). Consulte la Figura 1.
3. Sujete la manija de ajuste (D) al conjunto de cabezal (C) con la tuerca cuadrada (H). Coloque la tuerca cuadrada en el rebajo practicado en la parte posterior del conjunto de cabezal. Inserte la manija de ajuste en el conjunto de cabezal y enrósquela en la tuerca cuadrada tres vueltas completas. Consulte la Figura 2.
4. Sujete el tope de profundidad. Use collarín para el ajuste de profundidad (J), carrilera para el ajuste de profundidad (K), y pomo de ajuste de profundidad (L). Consulte la Figura 3.

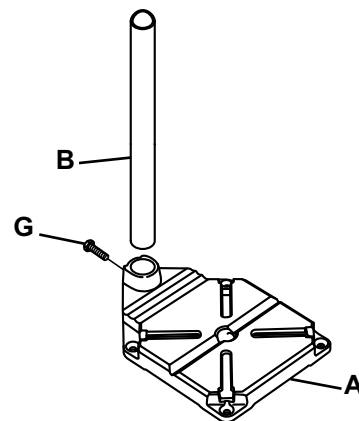

Figure 1
Figura 1

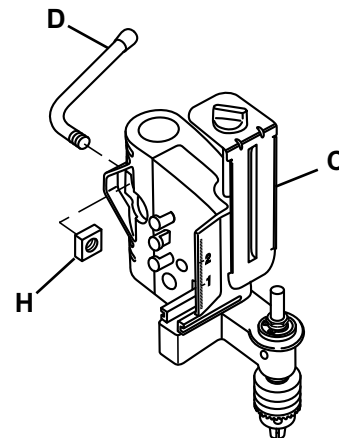

Figure 2
Figura 2

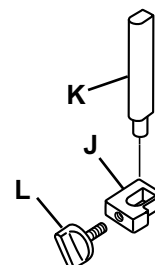

Figure 3
Figura 3

5. Faites coulisser l'ensemble de butée de profondeur dans l'ensemble de tête (C) avec la poignée de réglage orientée vers l'extérieur. Fixez l'ensemble de butée de profondeur avec une vis (M) et une rondelle (N). Voir la figure 4.
6. Introduisez le collier métallique (F) dans le support de réglage. Placez le collier derrière les deux nervures extérieures et en face de la nervure médiane du support. Voir la figure 5.
7. Alignez la fente dans la poignée (E) avec l'axe de l'ensemble de tête. Montez la poignée en la dirigeant vers le haut. Fixez la poignée avec la vis de la poignée (P). Voir la figure 5.
8. Faites coulisser l'ensemble de tête sur la colonne (B). Fixez l'ensemble de tête à la colonne en serrant la poignée de réglage (D).

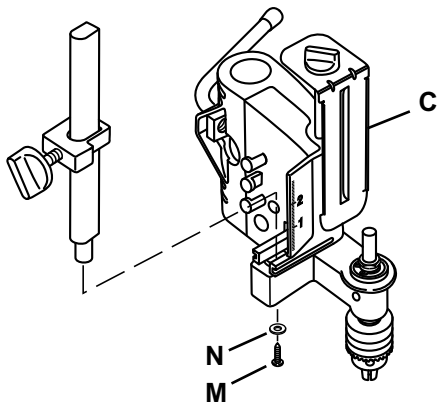

Figure 4
Figura 4

5. Deslice el tope de profundidad en el conjunto de cabeza (C), con el pomo de ajuste mirando hacia fuera. Sujete el tope de profundidad con el tornillo (M) y la arandela (N). Consulte la Figura 4.
6. Inserte la abrazadera metálica (F) en el soporte de ajuste. Posicione la abrazadera detrás de las dos estrías externas y delante de la estría central del soporte. Consulte la Figura 5.
7. Alinee la ranura en la palanca (E) con el eje del conjunto de cabezal. Instale la palanca mirando hacia arriba. Sujete la palanca con el tornillo de la misma (P). Consulte la Figura 5.
8. Deslice el conjunto de cabezal sobre el montante. Sujete el conjunto de cabezal al montante apretando la palanca de ajuste (D).

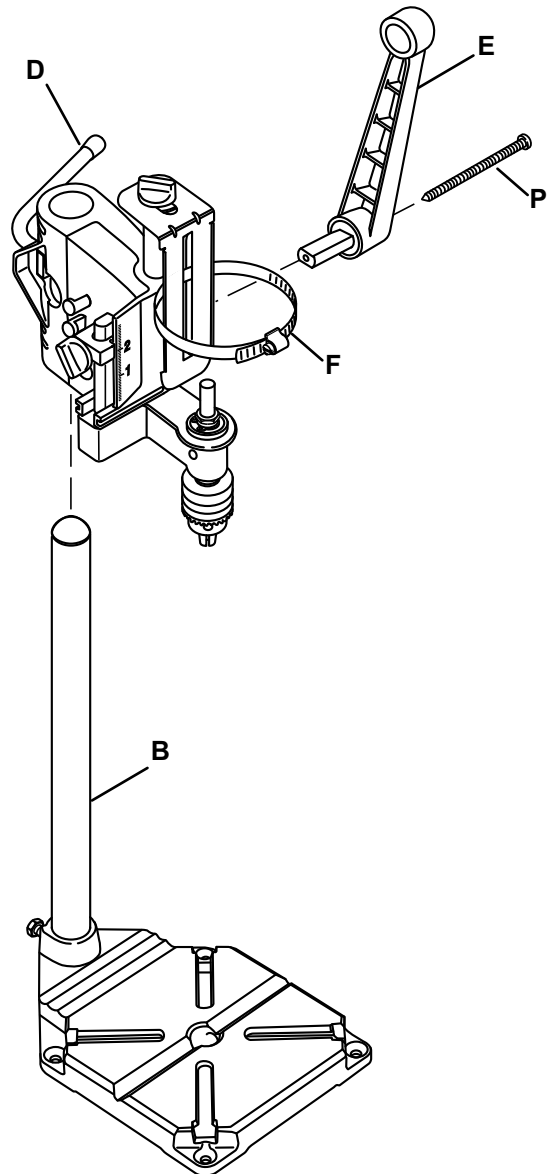

Figure 5
Figura 5

MONTAGE DE LA PERCEUSE / MONTAJE DEL TALADRO

Outils requis/Herramientas necesarias

- Tournevis à lame plate
Destornillador de hoja plana

Voir la figure 6. / Consulte la Figura 6.

1. Réglez le collier métallique de façon à ce qu'il soit dans la position grande ouverte.
2. Ouvrez le mandrin de la perceuse dans sa position la plus large.
3. Insérez la perceuse dans le collier métallique et sur l'axe. Serrez le mandrin de la perceuse.
4. Desserrez le bouton situé au sommet du support de réglage.
5. Déplacez le support de réglage de façon à ce qu'il se trouve en contact avec la perceuse. Serrez à fond le bouton sur le support de réglage.
6. Fixez la perceuse au support de réglage en serrant le collier métallique. Assurez-vous que les événements de refroidissement de la perceuse ne sont pas couverts de sorte à garantir un bon refroidissement du moteur de la perceuse.
7. Acheminez le fil à travers la monture située sur l'ensemble de tête. Voir détail de la figure 6.

1. Ajuste la abrazadera metálica para dejarla en la posición totalmente abierta.
2. Ponga el portaherramientas del taladro en la posición totalmente abierta.
3. Inserte el taladro en la abrazadera metálica y sobre el eje. Apriete el portaherramientas del taladro.
4. Afloje el pomo en la parte superior del soporte de ajuste.
5. Mueva el soporte de ajuste hasta dejarlo en contacto con el taladro. Apriete bien el pomo en el soporte de ajuste.
6. Sujete el taladro al soporte de ajuste apretando la abrazadera metálica. Cerciérese de que están descubiertas las ranuras de ventilación del taladro para proporcionar el enfriamiento adecuado para el motor del taladro.
7. Encauce el cable a través del dispositivo de montaje ubicado en el conjunto del cabezal. Consulte detalle de la Figura 6.

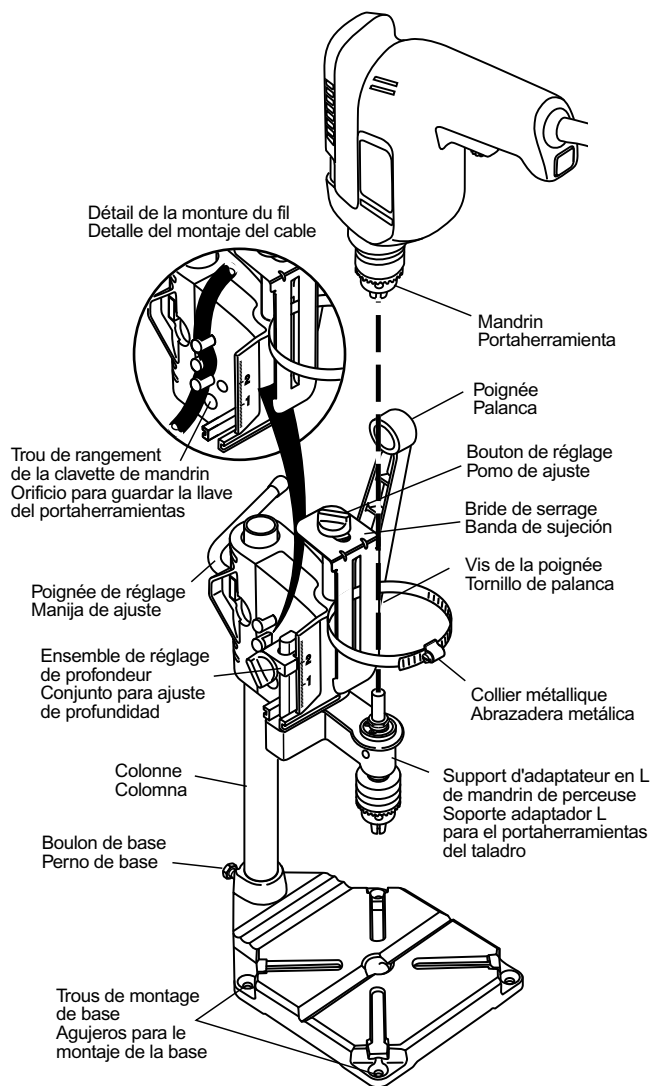

Figure 6
Figura 6

Montage Horizontal Montaje Horizontal



AVERTISSEMENT L'option de montage horizontal doit être utilisée pour le meulage, le frottage, le sablage et les utilisations avec axe flexible seulement. N' utilisez pas le support universel de perceuse à colonne en tant que perceuse horizontale à colonne, sinon des blessures graves risqueraient de se produire.

1. Installez votre perceuse ou votre outil de bricolage pendant que l'ensemble de tête est monté verticalement selon les instructions précédentes.
2. Desserrez la poignée de réglage et retirez l'ensemble de tête de la colonne.
3. Tournez l'ensemble de tête sur 90°.
4. Remettez en place l'ensemble de tête sur la colonne et serrez à fond la poignée de réglage.



ADVERTENCIA La opción para montaje horizontal es para usarla solamente en labores de desbastado, pulido, esmerilado y operaciones con el eje flexible. No use la taladradora universal de columna con pedestal como una taladradora horizontal ya que se pueden producir graves lesiones.

1. Instale su taladro o herramienta para aficionado mientras el conjunto del cabezal se encuentre en posición vertical y según las instrucciones ofrecidas anteriormente.
2. Afloje la manija de ajuste y desmonte de la columna el conjunto del cabezal.
3. Imparta al cabezal una rotación de 90°.
4. Vuelva a colocar el conjunto del cabezal sobre la columna y apriete firmemente la manija de ajuste.

Poignée de réglage
Manija de ajuste

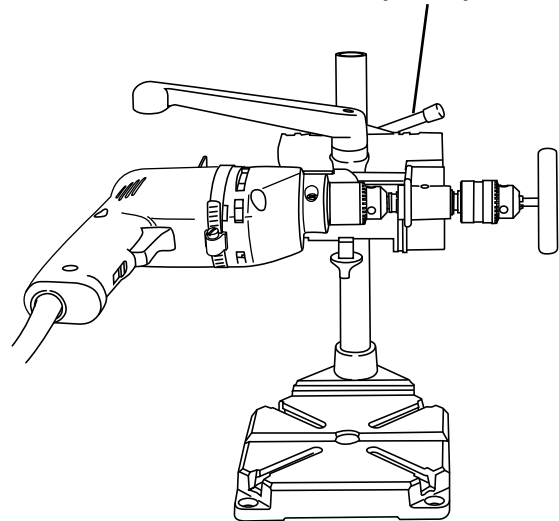

Figure 7
Figura 7

UTILISATION / OPERACIÓN



AVERTISSEMENT La machinerie rotative peut causer des blessures graves. Gardez les mains, les parties du corps et les vêtements éloignés des têtes rotatives. Veuillez lire, comprendre et suivre toutes les instructions de sécurité comprises avec votre perceuse ou votre outil de bricolage.

Le fonctionnement du support universel de perceuse à colonne est simple et sans complication.

1. Lorsque la perceuse ou l'outil de bricolage est en marche, utilisez la poignée pour alimenter la mèche dans la pièce à percer. Ne forcez pas la mèche sur la pièce. Laissez la mèche mordre à sa propre vitesse.
2. Ajustez la profondeur de perçage de la pièce en utilisant la molette de réglage de profondeur. La profondeur est réglable par multiples de 1/8 po.
3. Lors du fonctionnement dans le mode horizontal, n'utilisez pas l'outil comme une perceuse à colonne.
4. Lorsque la perceuse ou l'outil de bricolage est en marche, utilisez vos accessoires pour le broyage, le brossage à la brosse métallique, le sablage et le frottage.
5. Assurez-vous que vous avez bien suivi toutes les instructions de sécurité pour les outils électriques et gardez les mains, les parties du corps et les vêtements éloignés des pièces rotatives.



ADVERTENCIA Una maquinaria rotativa puede provocar lesiones graves. Mantenga las manos, partes del cuerpo y ropas alejadas del cabezal giratorio. Por favor, lea, comprenda y observe todas las instrucciones de seguridad con su taladro o herramienta para aficionado.

La operación de la taladradora universal de columna con pedestal es sencilla y sin problemas.

1. Teniendo activado el taladro, use la manija para introducir la broca en el material que se vaya a barrenar. No fuerce la broca al introducirla en el material. Deje que la broca corte a su propia velocidad.
2. Ajuste la profundidad del material que se barrenar, mediante el botón de ajuste de profundidad. La profundidad es ajustable en incrementos de 1/8".
3. Al trabajar en la modalidad horizontal, no la use como un taladro de banco.
4. Con el taladro activado, utilice los accesorios para desbastar, usar el cepillo de alambre, lijar y pulir.
5. Cerciórese de que sigue todas las instrucciones de seguridad de las herramientas eléctricas y mantenga las manos, las partes del cuerpo y la ropa bien apartadas de las piezas rotativas.

PIÈCES DE RÉPARATION / PIEZAS DE REPARACIÓN

3408 - Support universel de perceuse à colonne / Taladradora universal de columna con pedestal

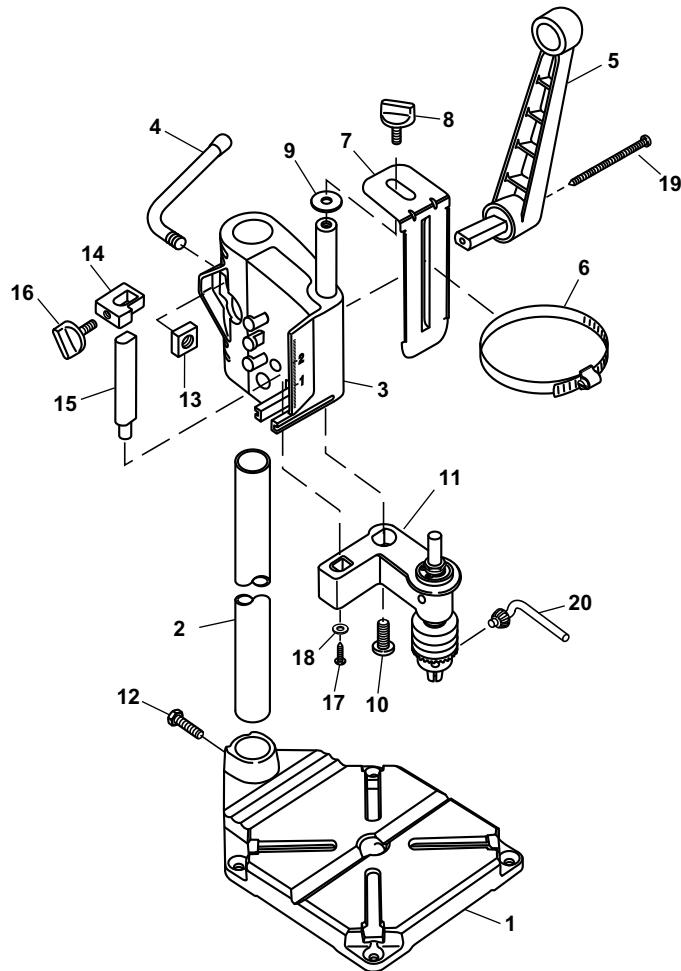

CLÉ N° CLAVE NO.	ARTICLE ARTÍCULO	PIECE N° PIEZA No.	DESCRIPTION DESCRIPCIÓN	QTÉ CANT.
1	A	118 220 009	Base	1
2	B	117 920 109	Colonne/Columna	1
3	C	119 800 515	Tête de perceuse à colonne/Cabezal de la taladradora de columna	1
4	D	119 800 514	Poignée de réglage/Manija de ajuste	1
5	E	116 620 191	Poignée/Palanca	1
6	F	117 010 267	Collier métallique/Abrazadera metálica	1
7		117 010 260	Support de réglage/Soporte de ajuste	1
8		116 620 277	Support de réglage bouton/Pomo de ajuste el soporte	1
9		116 700 027	Rondelle/Arandela (M8)	1
10		116 710 100	Vis de support/Tornillo para el soporte (M8x16)	1
11		119 800 028	Support en L de mandrin de perceuse/Soporte en L para el portabrocas del taladro	1
		119 900 891	SAC DE MATÉRIEL/BOLSA PARA ACCESORIOS	1
12	G	116 720 037	Boulon de base/Perno para la base (M8x16)	1
13	H	116 720 041	Écrou carr/Tuerca cuadrada (M10)	1
14	J	116 620 204	Collier de réglage de profondeur/Collarín para el ajuste de profundidad	1
15	K	116 620 203	Chariot de réglage de profondeur/Carrilera para el ajuste de profundidad	1
16	L	116 620 225	Bouton de réglage de profondeur/Pomo de ajuste de profundidad	1
17	M	116 710 029	Vis de support/Tornillo para el soport (M4x13)	1
18	N	116 710 102	Rondelle/Arandela (M4)	1
19	P	116 710 041	Vis de la poignée/Tornillo de palanca (M4x50)	1
20	Q	015 100 039	Clavette de mandrin/Llave para el portabrocas	1

wolfcraft[®]

OWNER'S
MANUAL
MODEL NO.
3408

MANUEL
D'UTILISATION
MODÈLE N^o.
3408

MANUAL DEL
PROPIETARIO
MODELO NO.
3408

116 305 003, 10/02

wolfcraft, Inc., Itasca, IL 60143 USA

To register your product, please visit our website at:
or complete the form below and mail or fax to:

www.wolfcraft.com
wolfcraft, Inc.
1222 W Ardmore Ave.
Itasca, IL 60143 USA
630-773-4805 (fax)
630-773-4777 (phone)

PRODUCT REGISTRATION CARD			
CARTE DE GARANTIE DU PRODUIT/TARJETA DE PRODUCTO DE LA GARANTÍA			
Please complete the information and return within 30 days of purchase. Information marked * is required for warranty registration. Veuillez remplir la carte de garantie ci-jointe et la retourner dans les 30 jours suivant la date d'achat. Il est nécessaire de donner les renseignements indiqués * pour l'enregistrement de la garantie. Sirvase completar la información y devolver dentro de los 30 días a partir de la compra. La información marcada * se requiere para el registro de la garantía.			
CONFIDENTIALITY GUARANTEE / GARANTIE DE CONFIDENTIALITÉ / GARANTÍA DE CONFIDENCIALIDAD <i>Your information will be kept confidential and will not be shared with or sold to any other company.</i> <i>Vos renseignements personnels resteront confidentiels et ne seront pas diffusés ou vendus à d'autres compagnies.</i> <i>Su información de mantendrá confidencial y no se compartirá con o vender a otra compañía.</i>			
NAME * _____ <small>NOM/NOMBRE</small>		Sex M F <small>Sex/Sexo</small>	
STREET ADDRESS * _____ <small>ADRESSE/DIRECCIÓN</small>			
CITY * _____ <small>VILLE/CIUDAD</small>		STATE * _____ <small>ÉTAT/ESTADO</small>	ZIP * _____ <small>ZIP/ZONA POSTAL</small>
PHONE * _____ <small>TÉLÉPHONE/TELÉFONO</small>		EMAIL _____ <small>COURRIEL/EMAIL</small>	
I want to receive information on wolfcraft products via email. Je souhaite recevoir de l'information sur les produits Wolfcraft par courrier électronique. <input type="checkbox"/> Yes <input type="checkbox"/> No Deseo recibir información sobre los productos wolfcraft por email. <small>Oui/Si</small> <small>Non/No</small>			
What is your preferred language? English Français Español Other _____ <small>Dans quelle langue préférez-vous communiquer? / ¿Cuál es su idioma preferido?</small>			
MODEL NUMBER (from package) * _____		3408 Drill Press Stand	
<small>MODÈLE NUMÉRO (du paquet) / MODELO NÚMERO (del paquete)</small>			
AGE <small>ÂGE / EDAD</small>		ANNUAL INCOME <small>REVENUS ANNUELS / INGRESO ANUAL</small>	
SKILL LEVEL <small>NIVEAU DE QUALIFICATION / NIVEL DE DESTREZA</small>			
<input type="checkbox"/> < 21 <input type="checkbox"/> 46-55		<input type="checkbox"/> < \$30,000 <input type="checkbox"/> Beginner/Débutant/Principiante	
<input type="checkbox"/> 21-35 <input type="checkbox"/> 56-65		<input type="checkbox"/> \$30-\$75,000 <input type="checkbox"/> Intermediate/Intermédiaire/Intermedio	
<input type="checkbox"/> 36-45 <input type="checkbox"/> > 65		<input type="checkbox"/> > \$75,000 <input type="checkbox"/> Expert/Spécialiste/Experto	
Date Purchased: * Day * _____ Month * _____ Year * _____ <small>Date d'achat/Fecha de compra Jour/Día Mois/Mes Année/Año</small>			
Store Name * _____ <small>Nom de magasin/Nombre de la tienda</small>		Store Location * _____ <small>Emplacement du magasin/Ubicación de la tienda</small>	
Retail Price Paid \$ _____ <small>Prix de détail payé/Precio al público pagado</small>			
Why was this product purchased? <input type="checkbox"/> Professional Use <input type="checkbox"/> Personal Use <input type="checkbox"/> Gift <small>Pour quelles raisons le produit a-t-il été acheté? Usage professionnel/Usa profesional Usage personnel/Usa personal Cadeau/Regalo</small> <small>¿Por qué se compró el producto?</small>			
Other: _____ <small>Autre/Otro</small>			
Why did you select this product? (You may mark more than one reason.) <small>Pour quelles raisons avez-vous choisi ce produit? (Vous pouvez indiquer plusieurs raisons.)</small> <small>¿Por qué seleccionó este producto? (Puede marcar más de una razón.)</small>			
<input type="checkbox"/> Appearance <small>Aspect Appariencia</small>		<input type="checkbox"/> Brand Name <small>Nome de la marque Marca</small>	
<input type="checkbox"/> Store Recommendation <small>Recommandation du magasin Recomendación de la tienda</small>		<input type="checkbox"/> Own Other wolfcraft Products <small>Possédez-vous d'autres produits wolfcraft Tengo otros productos wolfcraft</small>	
		<input type="checkbox"/> Price <small>Prix Precio</small>	
Special Features (which ones?): _____ <small>Caractéristiques spéciales (lesquelles?) Características especiales (¿Cuáles?)</small>			
Other: _____ <small>Autre/Otro</small>			
For what specific projects do you intend to use this product? <small>Pour quel projet spécifique avez-vous l'intention d'utiliser ce produit?</small> <small>¿Para qué proyectos específicos intenta usar este producto?</small>			

How would you rate our assembly instructions? <small>Comment évaluez-vous nos instructions d'assemblage?</small> <small>¿Cómo calificaría nuestras instrucciones de montaje?</small>			
<input type="checkbox"/> Excellent <small>Excellentes Excelentes</small>		<input type="checkbox"/> Good <small>Bonnes Buenas</small>	
<input type="checkbox"/> Fair <small>Passables Aceptables</small>		<input type="checkbox"/> Poor <small>Médiocres Insuficientes</small>	

wolfcraft[®]

OWNER'S
MANUAL
MODEL NO.
3408

MANUEL
D'UTILISATION
MODÈLE N^o.
3408

MANUAL DEL
PROPIETARIO
MODELO NO.
3408

116 305 003, 10/02

wolfcraft, Inc., Itasca, IL 60143 USA

Free Manuals Download Website

<http://myh66.com>

<http://usermanuals.us>

<http://www.somanuals.com>

<http://www.4manuals.cc>

<http://www.manual-lib.com>

<http://www.404manual.com>

<http://www.luxmanual.com>

<http://aubethermostatmanual.com>

Golf course search by state

<http://golfingnear.com>

Email search by domain

<http://emailbydomain.com>

Auto manuals search

<http://auto.somanuals.com>

TV manuals search

<http://tv.somanuals.com>