

Panasonic

Portable Stereo CD System

携带式立体声CD音响系统

نظام إسطوانات مدمجة إستريو نقال

Operating Instructions

使用说明书

إرشادات التشغيل

This Manual is an overseas version and some details may differ from Instructions enclosed with products sold in Australia

Model No. **RX-ES27**
RX-ES22



COMPACT
disc
DIGITAL AUDIO

Before connecting, operating or adjusting this product, please read these instructions completely. Please keep this manual for future reference.

连接、操作或调节本产品之前，请仔细阅读下列说明。并请保管本手册，以备将来参考。

يرجى قراءة هذه الإرشادات كلياً قبل توصيل أو تشغيل أو ضبط هذا الجهاز.
يرجى الاحتفاظ بهذا الكتيب.

GC GS

RQT6279-2G

CLASS 1
LASER PRODUCT

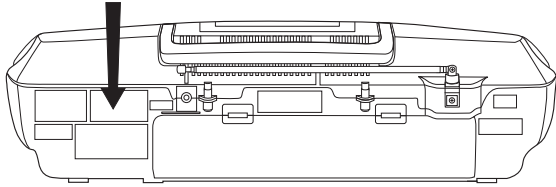

DANGER	INVISIBLE LASER RADIATION WHEN OPEN. AVOID DIRECT EXPOSURE TO BEAM.
ADVARSEL	USYNLIG LASERSTRÅLING VED ÅBNING. NÅR SIKKERHEDSÅFBRYDERE ER UDE AF FUNKTION. UNDGÅ UDSÆTTELSE FOR STRÅLING.
VARO!	AVATTAESSA JA SUOJALUKITUS OHITETTAESSA OLET ALTIINA NÄKYMÄTÖNTÄ LASERSÄTEILYLLE. ÄLÄ KATSO SÄTEESEEN.
VARNING	OSYNLIG LASERSTRÅLNING NÄR DENNA DEL ÄR ÖPPNAD OCH SPÄRREN ÄR URKOPPLAD. BETRakta EJ STRÅLEN.
ADVARSEL	USYNLIG LASERSTRÅLING NÅR DEKSEL ÅPNES OG SIKKERHEDSÅS BRYTES. UNDGÅ EKSPONERING FOR STRÅLEN.
VORSICHT	UNSIHTBARE LASERSTRAHLUNG. WENN ABDECKUNG GEÖFFNET. NICHT DEM STRAHL AUSSETZEN.

Inside of product
产品内部
داخل المنتج

Note on AC power supply cord (For Saudi Arabia and Kuwait only)
有关交流电源线的注意事项（只限于用于沙乌地阿拉伯及科威特）
ملاحظة بخصوص كابل تجهيز التيار المتردد (للمملكة العربية السعودية والكويت فقط)

Before use

使用之前

قبل الاستخدام

Remove the connector cover.

取出连接端盖子。

أزل غطاء الموصل.

How to replace the fuse

安装保险丝的方法

كيفية استبدال الصهيرة

The location of the fuse differ according to the type of AC mains plug (figures A and B). Confirm the AC mains plug fitted and follow the instructions below.

Illustrations may differ from actual AC mains plug.

熔断器的位置将因 AC 主电源插头的类型而不同（图 A 和图 B）。请确认 AC 主电源插头是否相配，并依下列说明进行操作。图示可能会与实际 AC 主电源插头稍有不同。

يختلف موقع الصهيرة باختلاف قابس التيار المتردد (شكل A وشكل B). تحقق من ملائمة قابس التيار المتردد الرئيسي وإتبع الإرشادات أدناه.

1. Open the fuse cover with a screwdriver.

用螺丝刀，打开熔断器的盖子。

إفتح غطاء الصهيرة بواسطة مفك المسامير اللولبية.

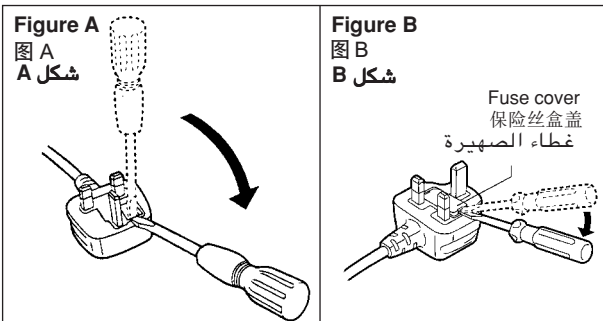

2. Replace the fuse and close or attach the fuse cover.

更换熔断器，然后关闭或装上熔断器盖子。

إستبدل الصهيرة وإغلق أو إغلق غطائها.

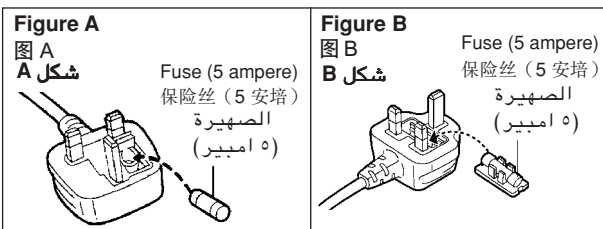

Thank you for purchasing this product.
For optimum performance and safety, please read these instructions carefully.

Table of Contents

Supplied Accessories 4
 Precautions 4
 Use of Batteries 4
 Power Sources 6
 Memory Batteries 6
 Location of Controls 8
 The Remote Control 10
 Setting the Clock 12
 Using Headphones 12
 Maintenance 12
 The Radio 14
 CDs 18
 Cassettes 24
 Tips on Recording 24
 Recording CDs 26
 Recording the Radio 30
 Sound Quality 32
 3-D sound with the Sound Virtualizer 32
 The Play and Record Timer 34
 The Sleep Timer 36
 The Timer Fader 36
 Troubleshooting 38
 Technical Specifications 38

CAUTION!

THIS PRODUCT UTILIZES A LASER.

USE OF CONTROLS OR ADJUSTMENTS OR PERFORMANCE OF PROCEDURES OTHER THAN THOSE SPECIFIED HEREIN MAY RESULT IN HAZARDOUS RADIATION EXPOSURE.

DO NOT OPEN COVERS AND DO NOT REPAIR YOURSELF. REFER SERVICING TO QUALIFIED PERSONNEL.

WARNING:

TO REDUCE THE RISK OF FIRE, ELECTRIC SHOCK OR PRODUCT DAMAGE, DO NOT EXPOSE THIS APPARATUS TO RAIN, MOISTURE, DRIPPING OR SPLASHING AND THAT NO OBJECTS FILLED WITH LIQUIDS, SUCH AS VASES, SHALL BE PLACED ON THE APPARATUS.

This product may receive radio interference caused by mobile telephones during use. If such interference is apparent, please increase separation between the product and the mobile telephone.

CAUTION:

Change the voltage setting to suit the AC voltage in your area. See page 6. Note that the unit will be seriously damaged or fail to operate correctly if this setting is not made correctly.

THIS UNIT IS INTENDED FOR USE IN TROPICAL CLIMATES.

感谢您购买本产品。
为确保最佳性能和安全，请仔细阅读下列说明。

目录

提供附件	5
注意事项	5
电池的使用	5
电源	7
存储器电池	7
控制部位	9
遥控器	11
设定时钟	13
使用头戴耳机	13
保养	13
收音机	15
CD	19
录音带	25
录音的提示	25
由CD的录音	27
由收音机的录音	31
音质	33
用立体声虚拟器营造出三维声音	33
收音和录音定时器	35
睡眠定时器	37
定时器音量控制器	37
故障检修指南	39
技术规格	39

注意！

本产品使用激光射线。
控制器的使用、调整及操作等如不遵照此处的说明进行，
很可能会受到激光辐射的危害。
勿拆开机壳自行修理。有问题请交给专业维修人员。

警告：

为了减少火灾、触电或产品损坏的危险，请勿让本机遭受
雨淋、受潮、滴上或溅上水，也不要将诸如花瓶等盛水之
物置于本机上。

本产品在使用过程中，可能会受到移动电话的无线电波干扰。如
果这种干扰明显的话，请将本产品远离移动电话使用。

注意：

请变换电压的设定，以配合您居住地区的AC电压，详情
可参阅第7页。
应注意，如果电压的设定不正确，本机会受到严重的损
坏或不能正确地操作。

本机供在热带气候地区使用。

شكراً جزيلاً لشراؤك هذا المنتج.
من أجل الأمان والحصول على الأداء الأمثل، يرجى قراءة هذه الإرشادات
بعناية.

جدول المحتويات

الملحقات المرفقة	٥
إحتياطات	٥
إستخدام البطاريات	٥
مصادر القدرة	٧
بطاريات الذاكرة	٧
موقع مفاتيح التحكم	٩
موجه التحكم عن بعد	١١
ضبط الساعة	١٢
إستخدام سماعات الرأس	١٢
الصيانة	١٢
الراديو	١٥
الإسطوانات المدمجة	١٩
الكاسيتات	٢٥
ملاحظات على التسجيل	٢٥
تسجيل الإسطوانات المدمجة	٢٧
تسجيل الراديو	٢١
نوعية الصوت	٢٣
صوت ثلاثي الأبعاد 3D بوضع الصوت الواقعي	٢٣
مؤقت الاستماع والتسجيل	٢٥
مؤقت النوم	٢٧
العلو والإخفات التدريجي للصوت بالمؤقت	٢٧
دليل تحري الأعطال واصلاحها	الغلاف الخلفي
المواصفات الفنية	الغلاف الخلفي

تنبيه !

يستخدم هذا الجهاز أشعة الليزر.
إستخدام أدوات التحكم أو الضبط أو الأداء غير ما هو محدد في هذه
الوثيقة قد يؤدي إلى التعرض الخطير إلى الأشعة.
لا تفتح الأغطية ولا تحاول إصلاح الخلل بنفسك. راجع الفنيين المؤهلين
لأداء أعمال الصيانة.

تحذير:

لتقليل مخاطر اندلاع النيران أو الصعقات الكهربائية أو اختلال الجهاز،
لا تعرض هذا الجهاز للمطر أو الرطوبة أو القطر أو الارتشاق وينبغي
عدم وضع أشياء علوة بالسوائل، مثل الزهريات فوق الجهاز.

قد يستقبل هذا المنتج تداخلاً لاسلكياً ناتجاً عن الهاتف المحمول أثناء
الاستخدام. إذا كان مثل هذا التداخل واضحاً، الرجاء زيادة الفصل
بين المنتج والهاتف المحمول.

تنبيه:

قم بتغيير تهئية الفولطية لكي تلائم فولطية التيار المتردد في
منطقتك أنظر صفحة ٧.
أنتبيه إذا كانت التهئية غير صحيحة. يؤدي هذا الى حدوث
تلف جسيم بالوحدة أو اخفاق في تشغيل هذا الجهاز بصورة
صحيحة.

هذه الوحدة معدة من أجل الاستخدام في المناطق ذات المناخ المداري.

A

a

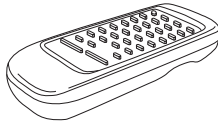

b

(i) (For Saudi Arabia and Kuwait)
(用于沙乌地阿拉伯及科威特时)
(للمملكة العربية السعودية والكويت)

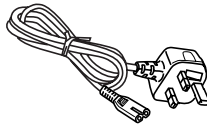

(ii) (For others)
(用于其他地区时)
(لهونك كونك)

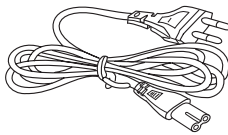

c

(For areas except Saudi Arabia and Kuwait)
(用于沙乌地阿拉伯及科威特以外地区时)
(للمناطق ما عدا المملكة العربية السعودية والكويت)

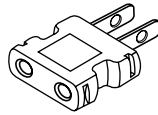

d

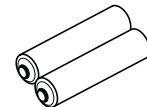

A Supplied Accessories

Please check and identify the supplied accessories.

- Ⓐ Remote control transmitter (EUR648251) 1 pc.
- Ⓑ AC power supply cord 1 pc.
- Ⓒ AC plug adaptor 1 pc.
- Ⓓ Batteries for remote control 2 pcs.

Note

The included AC power supply cord is for use with this unit only. Do not use it with other equipment.

Precautions

- Avoid using or placing this unit near sources of heat. Do not leave it in an automobile exposed to direct sunlight for a long time with the doors and windows closed as this may deform the cabinet.
- Avoid cuts, scratches, or poor connections in the AC power supply cord, as they may result in possible fire or electric shock hazard. Also, excessive bending, pulling or splicing of the cord should be avoided.
- Do not unplug the AC power supply cord by pulling on the cord. To do so may cause premature failure or shock hazard.
- Do not operate this unit on AC outlet in a bathroom, as a potential shock hazard may result.
- When not in use, disconnect the AC power supply cord from the household AC outlet.

CAUTION!

- **DO NOT INSTALL OR PLACE THIS UNIT IN A BOOKCASE, BUILT-IN CABINET OR IN ANOTHER CONFINED SPACE. ENSURE THE UNIT IS WELL VENTILATED. TO PREVENT RISK OF ELECTRIC SHOCK OR FIRE HAZARD DUE TO OVERHEATING, ENSURE THAT CURTAINS AND ANY OTHER MATERIALS DO NOT OBSTRUCT THE VENTILATION VENTS.**
- **DO NOT OBSTRUCT THE UNIT'S VENTILATION OPENINGS WITH NEWSPAPERS, TABLECLOTHS, CURTAINS, AND SIMILAR ITEMS.**
- **DO NOT PLACE SOURCES OF NAKED FLAMES, SUCH AS LIGHTED CANDLES, ON THE UNIT.**
- **DISPOSE OF BATTERIES IN AN ENVIRONMENTALLY FRIENDLY MANNER.**

The socket outlet shall be installed near the equipment and easily accessible or the mains plug or an appliance coupler shall remain readily operable.

Use of Batteries

- **If this unit is not used for a long period of time or is used only from an AC power source, remove all the batteries to prevent potential damage due to possible battery leakage.**
- Align the poles (+ and -) properly when inserting the batteries.
- Do not mix old and new batteries or different types of batteries.
- Do not recharge ordinary dry cell batteries.
- Do not heat or disassemble the batteries. Do not allow them to contact flame or water.
- Do not keep together with metallic objects such as necklaces.
- Do not use rechargeable type batteries.
- Do not use batteries if the covering has been peeled off.

Mishandling of batteries can damage other items, cause damage to the unit, and may cause a fire through short-circuiting or electrolyte leakage.

If electrolyte leaks from the batteries, consult your dealer.

Wash thoroughly with water if electrolyte comes in contact with any part of your body.

请检查核对提供附件是否齐全。

Ⓐ 遥控器 (EUR648251)	1件
Ⓑ 交流电源线	1件
Ⓒ 交流电源适配器	1件
Ⓓ 遥控器电池	2件

注意

所附的交流电源线仅可供本机使用，不可将其用于其他设备。

注意事项

- 避免在热源附近放置或使用本机。勿将本机置于车窗紧闭且长时间受阳光直射的汽车内，以防机壳变形。
- 避免切割、划伤或不良连接交流电源线，否则可能引起火灾或触电事故。也应避免过分用力弯曲、拉扯或削切电源线。
- 勿拉住电源线拔出交流电源线插头，否则可能会缩短其使用寿命或发生触电事故。
- 勿使用浴室的交流电源来操作本机，以免造成潜在的触电危险。
- 不用时，最好从交流插座上拔出交流电源线。

注意！

- 为了确保良好的通风条件，请勿将本机安装或置于书柜、内藏式机柜或其它密闭的空间里。勿让窗帘或任何其它物体堵塞通风孔，以免因过热而造成触电或火灾危险。
- 切勿让报纸、桌布、窗帘等物品堵塞住本机的通风孔。
- 切勿将诸如点燃的蜡烛等明火火源置于本机上。
- 废弃处理电池时要尽量采取不破坏环境的方式。

设备应放在交流电源输出插孔附近，电源插头应放在出现故障时能够便于插拔之处。

电池的使用

- 如果准备长时间不用本机，或仅仅使用交流电源时，请取出所有电池，以防因电池漏液而损坏机件。
- 当插入电池时，要正确地对准其极性（+和-）。
- 勿将新旧电池或不同型号电池进行混用。
- 勿对普通的干电池组进行充电。
- 不要将电池加热或解体，也不要使其接触到明火或水。
- 不要将电池与项链之类的金属物品保管在一起。
- 切勿使用充电型电池。
- 如果电池被覆层已经剥落，切勿使用该电池。

电池处理不当可能损坏其他物品、导致本机的损坏以及因短路或电解液的泄漏而引起火灾。

如果有电解液的泄漏现象，请向您的经销商咨询。

当电解液接触到身体的任何部位时，要用水加以彻底的冲洗。

يرجى التحقق وتمييز الملحقات المرفقة.

Ⓐ موجة التحكم عن بعد (EUR648251)	١ قطعة
Ⓑ سلك قدرة التيار المتردد	١ قطعة
Ⓒ مهائى قابس قدرة التيار المتردد	١ قطعة
Ⓓ بطاريات لوجه التحكم عن بعد	قطعتان

ملاحظة

كابل إمداد التيار المتردد المرفق من أجل الإستخدام مع هذه الوحدة فقط. لا تستخدمه مع جهاز آخر.

إحتياطات

- تجنب استخدام أو وضع الجهاز قرب مصادر الحرارة. لا تتركه في السيارة المعرضة لأشعة الشمس المباشرة والمغلقة الأبواب والنوافذ حيث أن ذلك قد يؤدي إلى تشوه الكابينة.
- تجنب الحزوز والخدوش والتوصيل الرديء لأطراف قدرة التيار المتردد الرئيسي حيث قد ينجم عن ذلك إندلاع النيران أو خطر الصعقات الكهربائية. كذلك، تجنب الإفراط في اللوي أو السحب أو التجديل للكابل.
- لا تفصل كابل قدرة التيار المتردد الرئيسي بسحب الكابل نفسه. قد يؤدي ذلك إلى فشل سابق لأوانه أو التعرض لصعقة كهربائية.
- لا تشغل هذا الجهاز على قدرة التيار المتردد الرئيسي في الحمام لأن ذلك يشكل إحتمال قوي للتعرض إلى صعقات كهربائية خطيرة.
- في حالة عدم الاستعمال، إفصل التيار المتردد الرئيسي من منبع التيار المتردد المنزلي.

تنبيه!

- لا تنصب ولا تضع هذا الجهاز في خزانات الكتب أو الكابينات المبيته أو في الحيز المغلقة المشابهة وذلك لضمان ظروف تهوية جيدة. تأكد من عدم عرقلة الستائر أو أي مواد أخرى لضروف التهوية ولتجنب مخاطر الصعقات الكهربائية أو الحرائق نتيجة فرط الإحماء.
- لا تقفل فتحات تهوية الوحدة بالصحف وأغطية المائدة والستائر والبند المماثلة.
- لا تضع مصادر اللهب المكشوف، كالشموع المضاء، على الوحدة.
- تخلص من البطاريات بطريقة صديقة للبيئة.

ينبغي أن يوضع الجهاز بالقرب من مأخذ المصدر الرئيسي للتيار المتردد، وينبغي أن يوضع قابس المصدر الرئيسي للتيار بحيث يمكن الوصول إليه بسهولة في حالة وجود مشكلة ما.

إستخدام البطاريات

- إذا عقدت النية على عدم إستخدام الجهاز لمدة طويلة أو إقتصر في تشغيله على مصدر قدرة التيار الرئيسي المتردد فقط، عندئذ، أزل كافة البطاريات لتفادي التلف المحتمل نتيجة ترشح البطاريات.
- قم بمرافقة القطبين (+ و-) بصورة سليمة عند إدخال البطاريات.
- لا تخلط البطاريات القديمة والجديدة أو الأنواع المختلفة للبطاريات.
- لا تقم بإعادة شحن البطاريات الجافة المعتادة.
- لا تسخن ولا تفكك البطاريات. لا تجعلها تلامس اللهب أو الماء.
- لا تحفظها مع الأشياء المعدنية مثل القلائد.
- لا تستخدم بطاريات من النوع القابل لإعادة الشحن.
- لا تستخدم البطاريات إذا كان الغطاء قد تم خلعه.

إساءة تداول البطاريات يمكن أن يتلف البنود الأخرى، يسبب التلف للجهاز، وقد يسبب الحريق من خلال حدوث دائرة قصر أو تسرب لسائل البطارية الإليكتروليتي. إذا تسرب السائل الإليكتروليتي من البطاريات. إستشر الوكيل القريب منك. إذا لمس السائل الإليكتروليتي أي جزء من أجزاء جسمك إغسله جيداً بالماء.

Power Sources

A Operating the unit on AC power

1 Use a flat head screwdriver to turn [VOLT ADJ] to the voltage setting for your area.

2 Connect the AC power supply cord.
For areas except Saudi Arabia and Kuwait:
Use the plug adaptor (included) if necessary (a).

B Using batteries (not included)

Disconnect the AC power supply cord from the unit to operate on battery power.

The remote control cannot turn the unit on when batteries are used.

C Removing the batteries

Open the battery cover, insert a finger into the hole in the bottom of the unit and push out.

Battery life

"" flashes on the display when the batteries are running down.

Then, the unit turns itself off and displays "U01".

Replace all the batteries with new ones.

D Memory Batteries (not included)

Memory batteries retain memory (clock/timer/CD/radio settings) during power supply interruption.

These batteries do not power the unit.

Replacing the batteries

- The memory batteries last about one year.
- Connect the unit to AC power before replacing the batteries.
- Extend the memory battery life by always pressing [] to turn the unit off before disconnecting the unit from the household AC outlet or replacing the power batteries.

E Removing the batteries

Lift the negative end of the number 4 battery to remove batteries.

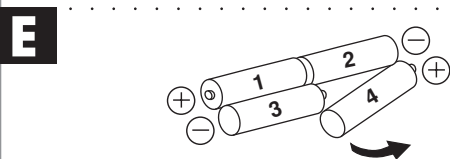
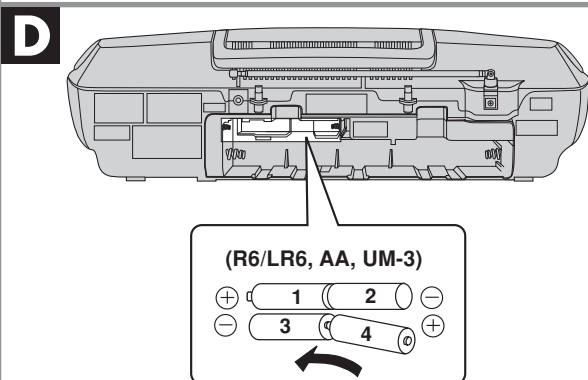
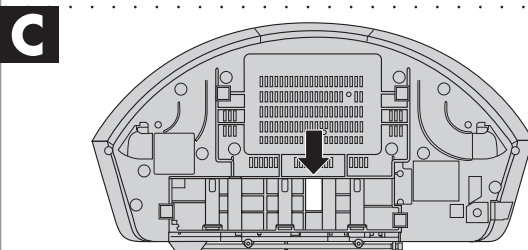
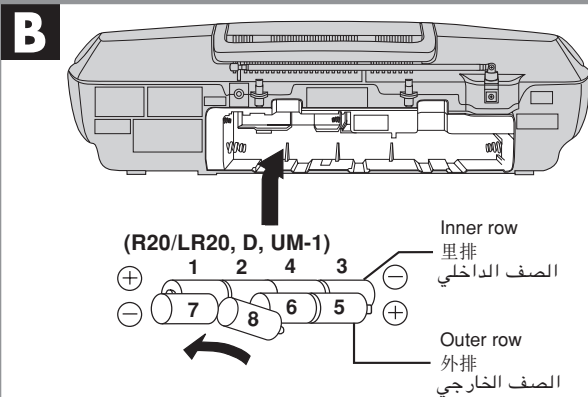
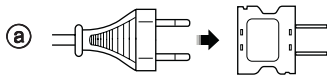
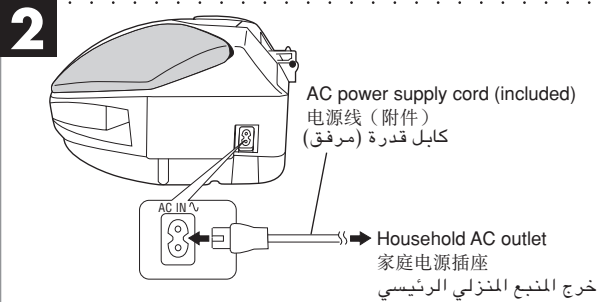
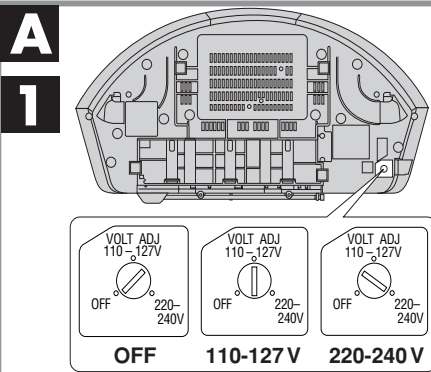

A 由交流电源给本机提供电源

1 使用一扁头螺丝刀转动 [VOLT ADJ] (电压调节) 使其位于本机将要使用地区的规定电压之处。

2 连接上交流电源线。
用于沙乌地阿拉伯及科威特以外地区时：
如果需要，可使用插头转换器(附件) (ⓐ)。

B 由电池给本机提供电源（非附件）

由电池供电时，请将交流电源线从本机拔出。
当使用电池供电时，不能用遥控器开机。

C 电池的取出

打开电池座盖，将手指插入本机底部的孔内将电池推出。

电池的使用寿命

当电池电力耗尽时，“” 将会在显示屏上闪烁。然后，本机将会自动关机，并显示“U01”。
此时应用新电池更换全部电池。

D 存储器电池（非附件）

当电源供应中断时，储存器的电池仍然为存储器供电（时钟/定时器/CD/收音机设定）。
这些电池并不是用于给本机提供电源的。

电池的更换

- 存储器电池使用寿命大约可持续一年。
- 更换电池前应连接上交流电源。
- 要延长存储器电池的寿命，在中断本机与主电源的连接之前，或者更换电池之前，请按 ，将本机关闭。

E 电池的取出

提起4号电池的负极侧，将电池取出。

A تشغيل الجهاز على قدرة التيار المتردد

1 استخدم مفك مسطح الرأس لإدارة [VOLT ADJ] إلى تهيئة الفولتية في منطقتك.

2 قم بتوصيل سلك قدرة التيار المتردد.
للمناطق ما عدا المملكة العربية السعودية والكويت:
إستخدم مهائى القابس (مرفق) إذا كان ضرورياً (ⓐ).

B إستخدام البطاريات (غير مرفقة)

افصل سلك الطاقة الكهربائية الرئيسي من الجهاز للتشغيل بواسطة طاقة البطاريات.
لا يمكن لموجه التحكم عن بعد أن يدير الجهاز إلى وضع التشغيل عند إستخدام البطاريات.

C نزع البطاريات

إفتح غطاء البطارية، أدخل اصبعاً في الفتحة الموجودة في أسفل الجهاز وادفع للخارج.

أمد البطاريات

يضيء المبين "  " على شاشة العرض عند نفاذ طاقة البطاريات. ثم يتوقف الجهاز عن التشغيل تلقائياً ويعرض الإشارة "U01".
استبدل جميع البطاريات ببطاريات جديدة.

D بطاريات الذاكرة (غير مرفقة)

تحتفظ بطاريات الذاكرة بالذاكرة (لضبوطات الساعة/المؤقت/الاسطوانة المدمجة/الراديو) اثناء انقطاع تزويد الطاقة الكهربائية.
هذه البطاريات لا تمد الجهاز بالقدرة.

استبدال البطاريات

- عمر خدمة بطاريات الذاكرة حوالي عام واحد.
- قم بتوصيل الجهاز إلى قدرة التيار المتردد قبل إستبدال البطاريات.
- حافظ على مدة خدمة بطاريات الذاكرة بواسطة دائماً ضغط الزر  لاييقاف تشغيل الجهاز قبل فصل الجهاز من مقبس الطاقة الكهربائية المنزلي الرئيسي او استبدال بطاريات الطاقة.

E نزع البطاريات

إرفع النهاية السالبة للبطارية رقم ٤ لإزالة البطاريات.

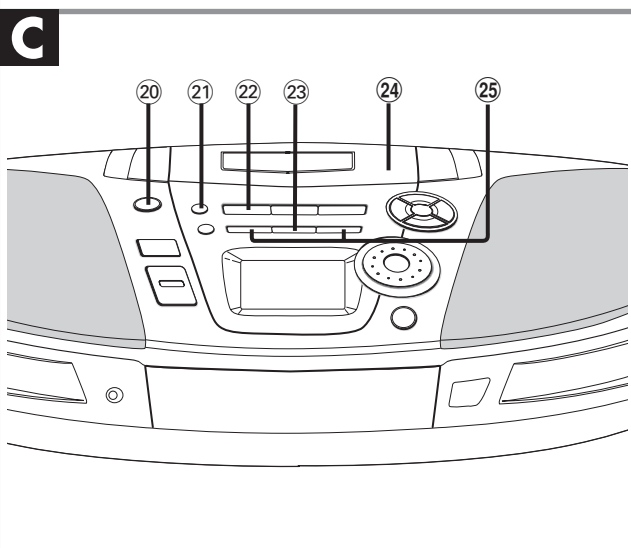
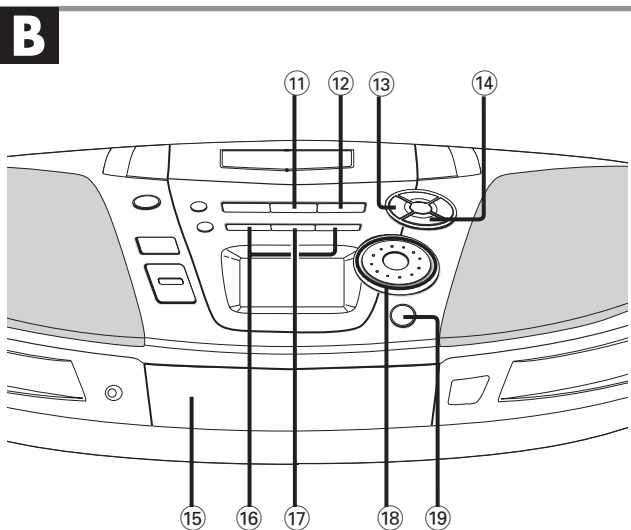
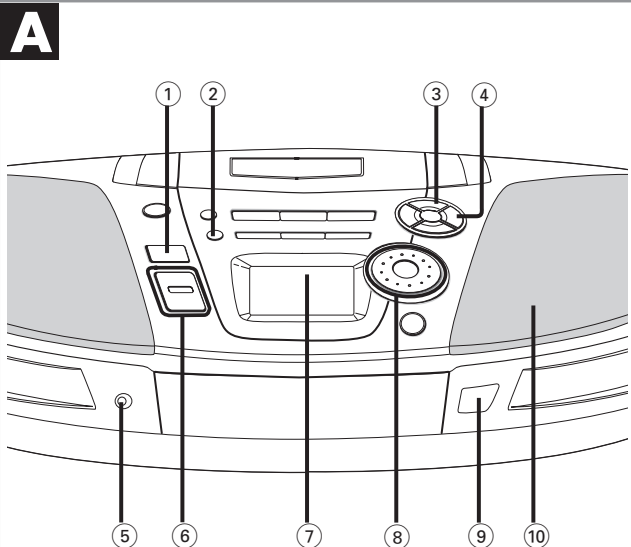

A Basic controls

Number	Designation	Reference Page
①	Standby/on switch (⏻/⏻) Press to switch the unit from on to standby mode or vice versa. In standby mode, the unit is still consuming a small amount of power.	
②	Preset equalizer button (PRESET EQ)	32
③	Play timer/record timer button (⏻ PLAY/REC)	34
④	Clock/timer button (CLOCK/TIMER)	12, 34
⑤	RX-ES27 Standby indicator (⏻) When the unit is connected to the AC mains supply, this indicator lights up in standby mode and goes out when the unit is turned on.	
⑥	RX-ES22 Standby/on indicator (⏻/⏻) The indicator lights green when the unit is turned on. When the AC power supply is used, it functions as an AC connection indicator. (The indicator colour changes to red when the unit is turned off.)	
⑦	Volume control buttons (+, - VOLUME)	14, 18, 24
⑧	Display panel	
⑨	Time adjust dial (TIME/PRESET TUNE ← CD SKIP →)	12, 34
⑩	Remote control signal sensor (SENSOR)	10
⑩	Speaker	

Note

These speakers do not have magnetic shielding. Do not place them near televisions, personal computers or other devices easily influenced by magnetism.

B Tuner/CD controls

Number	Designation	Reference Page
⑪	Band button (TUNER BAND)	14, 16
⑫	CD play/pause button (▶/⏻ CD)	18
⑬	CD recording mode button (CD REC MODE)	28, 30
⑭	CD program/clear, tuner preset button (•MEMORY -CLEAR)	16, 22
⑮	CD tray	
⑯	Tuning/CD search buttons (REW / - / ◀◀, ▶▶ / + / FF)	14, 18
⑰	CD mode select/stop button (■ TAPE/CD)	18, 20
⑱	Preset channel select/CD track select dial (TIME/PRESET TUNE ← CD SKIP →)	16, 18
⑲	CD tray open/close button (▲ CD)	18

C Cassette deck controls

Number	Designation	Reference Page
⑳	Deck eject button (▲ DECK)	24
㉑	Record/record pause button (●/⏻)	26, 28, 30
㉒	Cassette play button (▶ TAPE)	24
㉓	Tape mode select/stop button (■ TAPE/CD)	24, 26
㉔	Deck	
㉕	Rewind/fast-forward buttons (REW / - / ◀◀, ▶▶ / + / FF)	24

A 基本控制

号码	说明	参阅页次
①	待机/ 开机开关 (⏻/⏻)	
	按该开关，可使本机从开机切换至待机状态，或相反。在待机状态下，本机仍将消耗少量电力。	
②	预约均衡器钮 (PRESET EQ)	33
③	收音/ 录音定时器钮 (Ⓜ PLAY/REC)	35
④	时钟/ 定时器钮 (CLOCK/TIMER)	13, 35
⑤	RX-ES27 待机指示灯 (⏻)	
	当本机与 AC 电源连接后，处于待机状态时此灯点亮，而当打开电源时则熄灭。	
	RX-ES22 待机/ 开机指示灯 (⏻/⏻)	
	当本机打开时，指示灯点亮呈绿色。	
	当使用 AC 电源时，它将用作 AC 连接指示灯。（当本机关闭时，指示灯会变为红色。）	
⑥	音量控制钮 (+, - VOLUME)	15, 19, 25
⑦	显示屏	
⑧	时间调节缓动旋钮 (TIME/PRESET TUNE ← CD SKIP →)	13, 35
⑨	遥控信号感应器 (SENSOR)	11
⑩	扬声器	
	注意 这些扬声器无磁屏蔽功能，因此切勿将其放置在电视机、电脑或其他易受磁性影响的装置附近。	

B 调谐器/ CD控制

号码	说明	参阅页次
⑪	波段钮 (TUNER BAND)	15, 17
⑫	CD 收音/ 暂停钮 (▶/⏻ CD)	19
⑬	CD 录音模式钮 (CD REC MODE)	29, 31
⑭	CD 编排/ 消除、调谐器预约钮 (Ⓜ MEMORY -CLEAR)	17, 23
⑮	CD 唱盘	
⑯	调谐/ CD 搜寻钮 (REW /- / ◀◀ , ▶▶ / + / FF)	15, 19
⑰	CD 模式选择/ 停止钮 (■ TAPE/CD)	19, 21
⑱	预约频道选择/ CD 乐曲选择缓动旋钮 (TIME/PRESET TUNE ← CD SKIP →)	17, 19
⑲	CD 唱盘打开/ 关闭钮 (▲ CD)	19

C 录音带卡座控制

号码	说明	参阅页次
⑳	卡座排出钮 (▲ DECK)	25
㉑	录音/ 录音暂停钮 (●/⏻)	27, 29, 31
㉒	磁带收音钮 (▶ TAPE)	25
㉓	磁带模式选择/ 停止钮 (■ TAPE/CD)	25, 27
㉔	卡座	
㉕	倒带/ 快进钮 (REW /- / ◀◀ , ▶▶ / + / FF)	25

A أدوات التحكم الأساسية

الرقم	الوظيفة	صفحة المرجع
①	مفتاح الإنتظار/ التشغيل (⏻/⏻)	
	إكيس لتحويل الجهاز من حالة التوصيل إلى حالة الإنتظار والعكس بالعكس. يواصل الجهاز في إستهلاك قسماً طفيفاً من القدرة في حالة الإنتظار.	
②	زر المعدل المسبق الضبط (PRESET EQ)	٣٣
③	زر مؤقتة الإستماع/ مؤقتة التسجيل (Ⓜ PLAY/REC)	٣٥
④	زر الساعة/ المؤقتة (CLOCK/TIMER)	٣٥ . ١٣
⑤	RX-ES27 مؤشر الإنتظار (⏻)	
	عندما تكون الوحدة موصلة إلى المصدر الرئيسي لإمداد التيار المتردد، يضيء هذا المؤشر في وضع الإنتظار وينطفئ عند إدارة الوحدة إلى وضع التشغيل.	
	RX-ES22 مبين الإنتظار/ التشغيل (⏻/⏻)	
	يتوهج المؤشر باللون الأخضر عند توصيل القدرة إلى الجهاز. عند إستخدام مصدر للتيار المتردد، فسيعمل كمؤشر لتوصيل التيار المتردد. (سيتم تغيير لون المؤشر إلى الأحمر عند قطع توصيل القدرة.)	
⑥	أزرار التحكم في جهازة الصوت (+, - VOLUME)	٢٥ . ١٩ . ١٥
⑦	لوحة العرض	
⑧	قرص ضبط الوقت (TIME/PRESET TUNE ← CD SKIP →)	٢٥ . ١٣
⑨	مستشعر إشارة موجه التحكم عن بعد (SENSOR)	١١
⑩	سماعة	
	ملاحظة هذه السماعات ليس لها حجب مغناطيسي. لا تضعها بالقرب من التلفزيونات، أجهزة الكمبيوتر الشخصي أو الأجهزة الأخرى التي تتأثر بسهولة بواسطة التمكنظ.	

B أدوات التحكم في الموالف/ الإسطوانة

الرقم	الوظيفة	صفحة المرجع
⑪	زر الموجة (TUNER BAND)	١٧ . ١٥
⑫	زر الإستماع/ الإيقاف المؤقت للإسطوانة المدمجة (▶/⏻ CD)	١٩
⑬	زر وضع تسجيل إسطوانة مدمجة (CD REC MODE)	٢١ . ٢٩
⑭	زر برنامج/ إزالة الإسطوانة المدمجة، الضبط المسبق للموالف (Ⓜ MEMORY -CLEAR)	٢٣ . ١٧
⑮	صينية الإسطوانة المدمجة	
⑯	أزرار التوليف/ بحث الإسطوانة المدمجة (REW /- / ◀◀ , ▶▶ / + / FF)	١٩ . ١٥
⑰	زر إختيار وضع الإسطوانة المدمجة/ الإيقاف (■ TAPE/CD)	٢١ . ١٩
⑱	قرص إختيار القناة المضبوطة مسبقاً/ إختيار مسار الإسطوانة المدمجة (TIME/PRESET TUNE ← CD SKIP →)	١٩ . ١٧
⑲	زر فتح/ غلق صينية الإسطوانة المدمجة (▲ CD)	١٩

C أدوات التحكم في دك الكاسيت

الرقم	الوظيفة	صفحة المرجع
⑳	زر إخراج الدك (▲ DECK)	٢٥
㉑	زر التسجيل/ الإيقاف المؤقت للتسجيل (●/⏻)	٣١ . ٢٩ . ٢٧
㉒	زر إستماع الكاسيت (▶ TAPE)	٢٥
㉓	زر إختيار وضع الشريط/ الإيقاف (■ TAPE/CD)	٢٧ . ٢٥
㉔	دك	
㉕	أزرار التراجع/ التقديم السريع (REW /- / ◀◀ , ▶▶ / + / FF)	٢٥

A

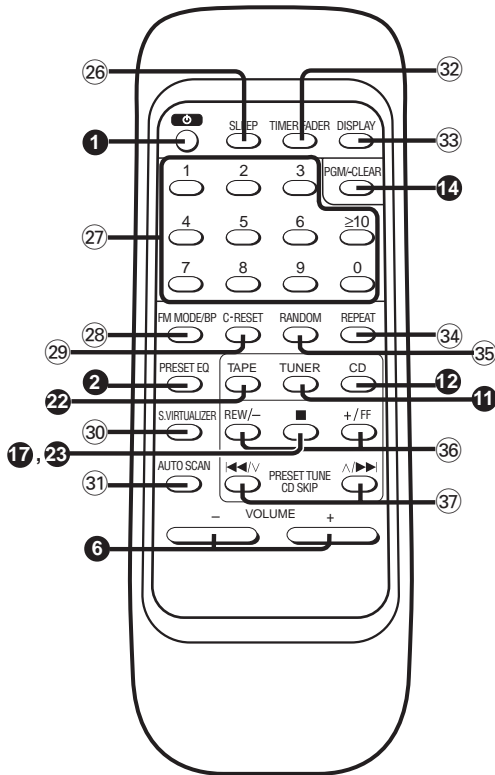

A Buttons

Number	Designation	Reference Page
26	Sleep timer button (SLEEP)	36
27	Numbered buttons	16, 20, 22
28	FM mode/BP button (FM MODE/BP)	14, 30
29	Tape counter reset button (C-RESET)	24
30	Sound virtualizer button (S.VIRTUALIZER)	32
31	Auto scan button (AUTO SCAN)	14
32	Timer fader button (TIMER FADER)	36
33	Display select button (DISPLAY)	12, 24
34	Repeat button (REPEAT)	20
35	Random play button (RANDOM)	20
36	Tuning/rewind/fast-forward buttons (REW/-, +/FF)	14, 24
37	Preset tuning/preset scan/CD skip/search buttons (<< /V, ^/ >>)	16, 18

When the unit is supplied with AC power, buttons 1, 2, 6, 11, 12, 14, 17, 22 and 23 function in the same way as the controls on the main unit. To save power, the unit cannot be turned on from the remote control when batteries are used.

B Batteries

Insert so the poles (+ and -) match those in the remote control.

Remove if the remote control is not going to be used for a long period of time. Store in a cool, dark place. Replace if the unit does not respond to the remote control even when held close to the front panel.

B

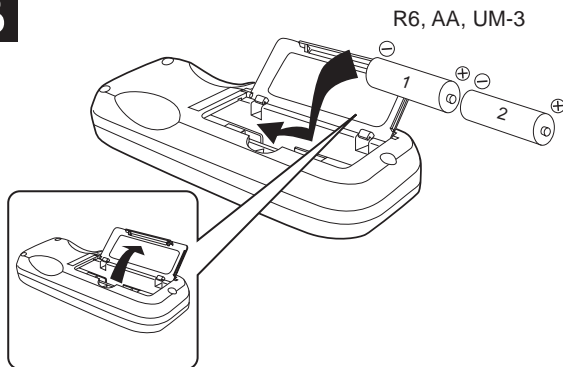

C Use

Aim at the sensor, avoiding obstacles, at a maximum range of 7 meters directly in front of the unit.

- Keep the transmission window and the unit's sensor free from dust.
- Operation can be affected by strong light sources, such as direct sunlight, and the glass doors on cabinets.

C

Remote control signal sensor (SENSOR)
 遥控信号感应器 (SENSOR)
 مستشعر إشارة موجة التحكم عن بعد (SENSOR)

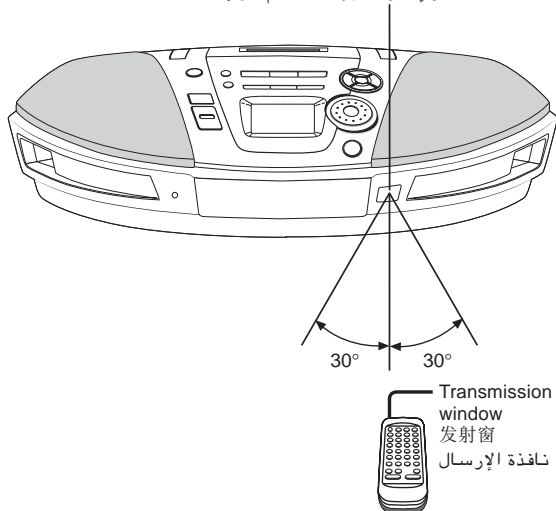

Do not

- put heavy objects on the remote control.
- take the remote control apart.
- spill liquids onto the remote control.

A 按钮

号码	说明	参阅页次
26	睡眠定时器按钮 (SLEEP)	37
27	数字按钮	17, 21, 23
28	FM 模式 / 拍音校正按钮 (FM MODE/BP)	15, 31
29	磁带计数器复位按钮 (C-RESET)	25
30	音响虚拟器按钮 (S.VIRTUALIZER)	33
31	自动扫描按钮 (AUTO SCAN)	15
32	定时音量控制器按钮 (TIMER FADER)	37
33	显示选择按钮 (DISPLAY)	13, 25
34	重复按钮 (REPEAT)	21
35	任意放音按钮 (RANDOM)	21
36	调谐 / 倒带 / 快进按钮 (REW/-, +/FF)	15, 25
37	预约频道选择 / 预约扫描 / CD 跳越 / 检索按钮 (◀◀ / √, ^ / ▶▶)	17, 19

当使用交流电源给本机提供电源时，按钮 1、2、6、11、12、14、17、22 和 23 与主机上的相应控制按钮具有完全同样的功能。当使用电池给本机供电时，为了节省电力，本机不能用遥控器来接通电源。

B 电池

将电池极性 (+ 和 -) 与遥控器上的极性对准插入。

如果准备长时间不使用遥控器时，应将电池从遥控器取出并保管在阴暗之处。
即使将遥控器靠近本机使用而主机仍对遥控器没有反应时，应更换电池。

C 使用

在本机正前方最大7米的范围内，避开任何障碍物将其对准本机的感应器。

- 要避免遥控信号发射窗口和本机的感应器积尘。
- 当遥控器暴露于诸如直射阳光的强烈光线下或设置在带有玻璃门的柜内时，可能会影响遥控器的操作效果。

禁止：

- 在遥控器上放置重物。
- 拆卸遥控器。
- 将液体溅洒到遥控器上。

A الأزرار

صفحة المرجع	الوظيفة	الرقم
27	زر مؤقتة النوم (SLEEP)	26
23, 21, 17	الأزرار الرقمية	27
21, 15	زر وضع (FM MODE/BP) BP/FM	28
25	زر إعادة ضبط عداد الشريط (C-RESET)	29
23	زر الصوت الواقعي (S.VIRTUALIZER)	30
15	زر المسح الأوتوماتيكي (AUTO SCAN)	31
27	زر مؤقتة الملو والإخفات التدريجي للصوت (TIMER FADER)	32
25, 13	زر إختيار العرض (DISPLAY)	33
21	زر التكرار (REPEAT)	34
21	زر الإستماع العشوائي (RANDOM)	35
25, 15	أزرار التوليف/الترجييع/التقديم السريع (REW/-, +/FF)	36
19, 17	أزرار توليف الضبط المسبق/مسح الضبط المسبق/تخطي الاسطوانة المدجة/البحث (◀◀ / √, ^ / ▶▶)	37

عندما يكون الجهاز مزوداً بقدرة التيار المتردد، تعمل الأزرار من 1، 2، 6، 11، 12، 14، 17، 22، 23 بنفس الطريقة كمفاتيح التحكم بالوحدة الرئيسية. لتوفير القدرة، لا يمكن إدارة الجهاز إلى وضع التشغيل من موجه التحكم عن بعد عند استخدام البطاريات.

B البطاريات

أدخلها بحيث تطابق أقطابها (+ و -) مثيلتها في موجه التحكم عن بعد.
إنزعها عند عدم استخدام موجه التحكم عن بعد لفترة طويلة من الزمن.
خزنها في مكان بارد، ومظلم.
إستبدالها إذا لم يستجب الجهاز لموجه التحكم عن بعد حتى عند حمله بالقرب من الواجهة الأمامية.

C الإستخدام

وجه ناحية المستشعر، متفادياً العوائق، عند نطاق أقصاه 7 أمتار في مقدمة الجهاز مباشرة.
• إحفظ نافذة الإرسال ومستشعر الجهاز خالية من الغبار.
• يمكن أن يتأثر التشغيل بمصادر الضوء الشديد، مثل ضوء الشمس المباشر، والأبواب الزجاجية التي على الخزانات.

إمتنع عن:

- وضع أشياء ثقيلة على موجه التحكم عن بعد.
- تفكيك موجه التحكم عن بعد.
- سكب السوائل فوق موجه التحكم عن بعد.

Setting the Clock

This is a twenty-four hour clock.
The example shows how to set the clock to 13:30.

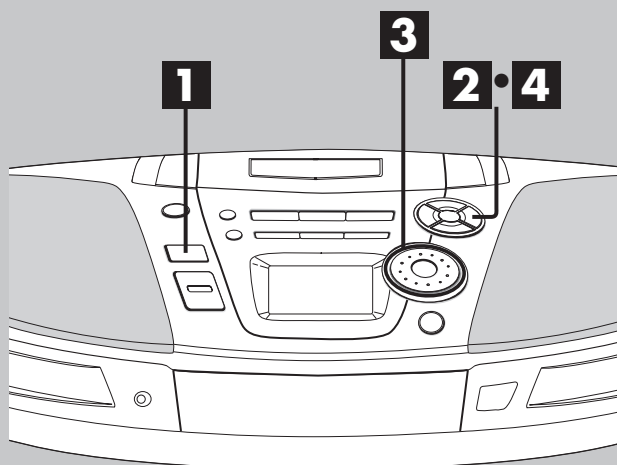

1 Press [POWER] to turn the unit on.

2 Press [CLOCK/TIMER] to select "CLOCK".
Each time you press the button:



3 Within 10 seconds
Turn [TIME/PRESET TUNE ← CD SKIP →] to set the time.

4 Press [CLOCK/TIMER] to start the clock.
The original display is restored shortly after.

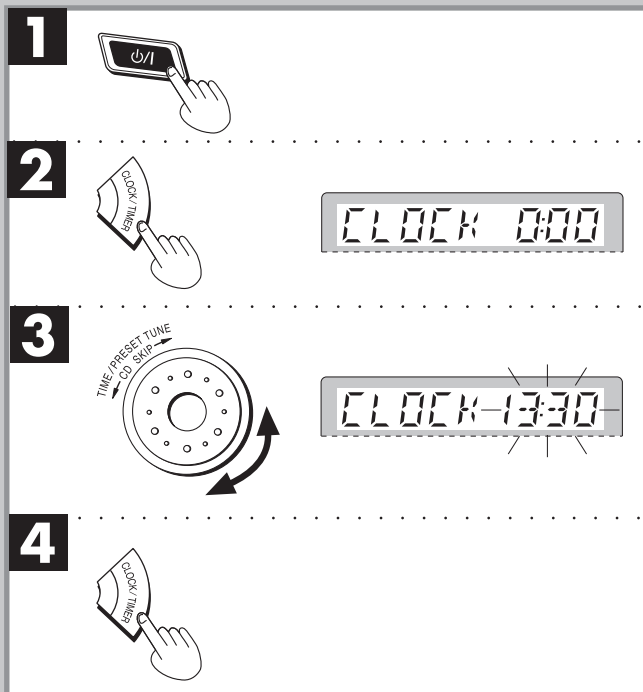

When batteries are used

The unit cannot be turned on with the remote control.

Note

The clock may lose or gain some time over a period.
Readjust if necessary.

A Displaying the clock

Remote control only

Press [DISPLAY].

B Using Headphones (not included)

Reduce volume before connection.

Plug type: 3.5 mm stereo

Note

Avoid listening for prolonged periods of time to prevent hearing damage.

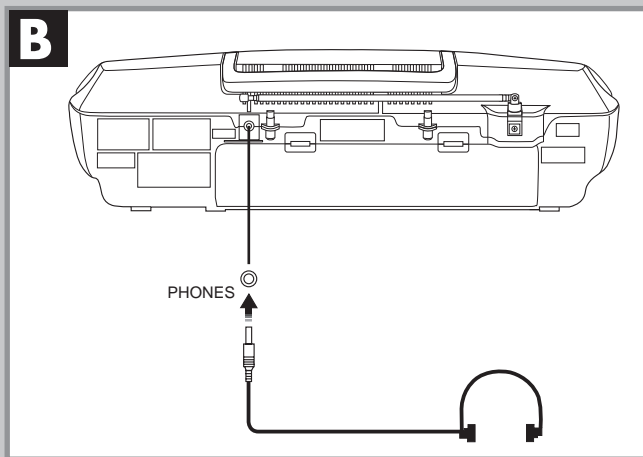
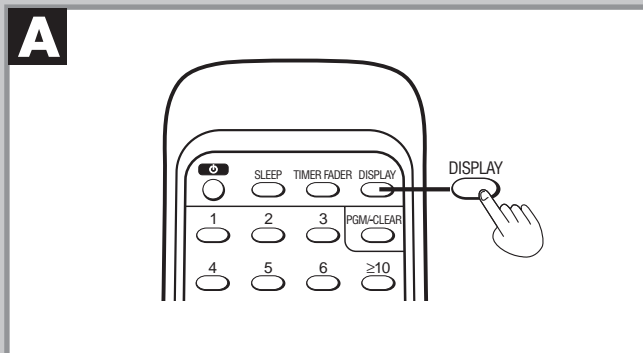

Maintenance

If the surfaces are dirty

To clean this unit, wipe with a soft, dry cloth.

- Never use alcohol, paint thinner or benzene to clean this unit.
- Before using chemically treated cloth, read the instructions that came with the cloth carefully.

For a cleaner crisper sound

Clean the heads after every 10 hours of use to assure good quality playback and recording.
Use a cleaning tape (not included).

设定时钟

为24小时制时钟。

本例所示为如何将时钟设定为13点30分。

- 按 **[]** 钮来打开本机。
- 按 **[CLOCK/TIMER (时钟/定时器)]** 钮来选择“CLOCK”字样。
每按一次该钮，显示将变化如下：

原来的显示 ←  ON REC OFF (定时录音关) →  ON REC (定时录音开) →  PLAY OFF (定时放音关) →  ON PLAY (定时放音开) → **CLOCK** (时钟)
- 在10秒钟之内
转动 **[TIME/PRESET TUNE ← CD SKIP →]** 钮来设定时间。
- 按 **[CLOCK/TIMER (时钟/定时器)]** 钮来启动时钟。
经片刻后将回复至原来的显示。

当使用电池时

将不能用遥控器开机。

注意

经过一段时间后，时钟或许会快或慢。如有需要，请进行调整。

A 时钟的显示

仅可由遥控器操作

按 **[DISPLAY (显示)]** 钮。

B 使用头戴耳机 (非附件)

连接前要降低音量。

插头类型：3.5毫米立体声

注意

避免欣赏时间过长，否则会有损听力。

保养

如果表面很脏

清洗本机时，请使用干软布。

- 千万勿使用酒精、涂料稀释剂、挥发剂等清洗本机。
- 使用化学浸透布之前，请仔细阅读该布附带的说明。

为了获得更加清脆的音声

为确保良好的音质和录音效果，要在每使用磁头10小时后清洗磁头。
可使用清洁用录音带（非附件）。

ضبط الساعة

هذه ساعة بنظام توقيت ٢٤ ساعة.
يوضح المثال كيفية تهيئة الساعة إلى ١٣:٣٠.

- إضغط **[]** لإدارة الجهاز إلى وضع التشغيل.
- إضغط **[CLOCK/TIMER]** لاختيار “CLOCK”.
في كل مرة يُضغَط فيها الزر:

العرض الأصلي →  ON REC OFF →  ON REC → **CLOCK** →  ON PLAY →  PLAY OFF
- في خلال ١٠ ثواني
دور **[TIME/PRESET TUNE ← CD SKIP →]** لضبط الوقت.
- إضغط **[CLOCK/TIMER]** لبدء الساعة.
يُستعاد العرض الأصلي بعد ذلك بفترة وجيزة.

عند استخدام البطاريات

لا يمكن إدارة الجهاز إلى وضع التشغيل بموجه التحكم عن بعد.

ملاحظة

يمكن ان يحصل تقديم او تأخير في وقت الساعة عن الوقت الصحيح.
اعد ضبط الساعة اذا كان هناك ضرورة.

A عرض الساعة

موجه التحكم عن بعد فقط

إضغط **[DISPLAY]**.

B استخدام سماعات الرأس (غير مرفقة)

إخفض مستوى جهارة الصوت قبل التوصيل.

نوع القابس: ٣,٥ مم ستريو

ملاحظة

تجنب الإستماع إلى الصوت لفترات زمنية طويلة لتجنب التلف السمعي.

الصيانة

إذا كانت الأسطح متسخة

لتنظيف هذا الجهاز استخدم خرقة ناعمة جافة.

- لا تستخدم الكحول أو مرقق الدهان أو البنزين على الإطلاق لتنظيف هذا الجهاز.
- قبل استخدام خرقة معاملة كيميائياً، اقرأ الإرشادات المرفقة معها بعناية.

من أجل صوت واضح ونقي

امسح الرؤوس بعد كل ١٠ ساعات من الاستعمال لضمان جودة استماع وتسجيل جيدة. استخدم شريط تنظيف (غير مرفق).

The Radio

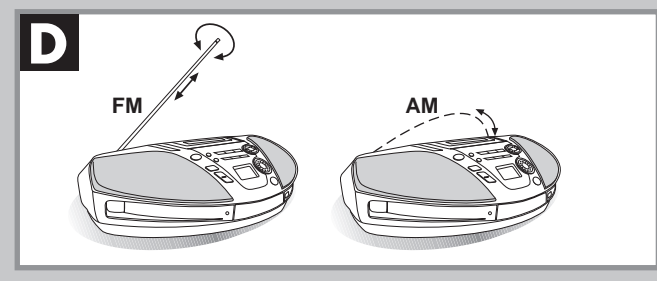
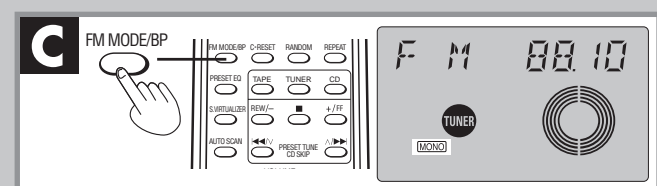
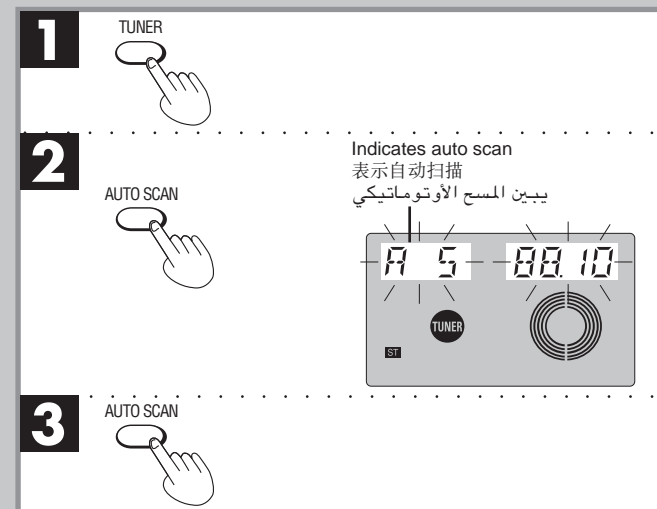
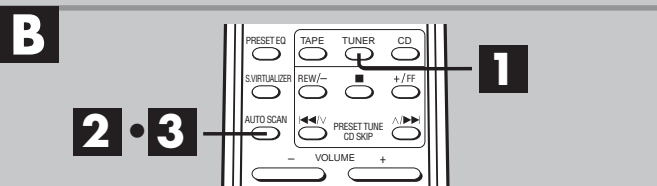
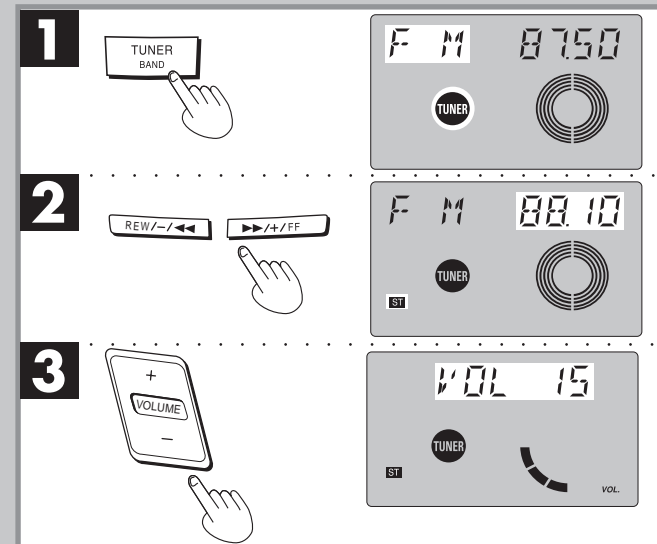
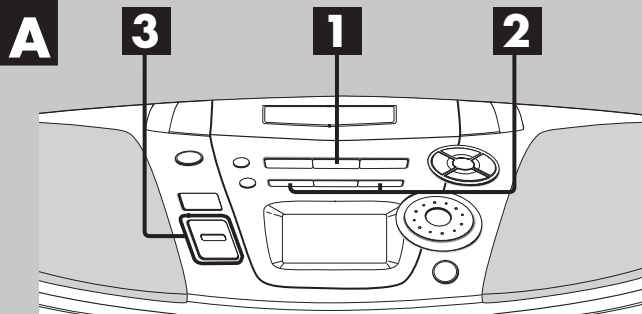

Preparation: (when using batteries) Press [POWER].

A Normal tuning

1 Press [TUNER BAND] to select “FM” or “AM”.
(Unit comes on when using AC power.)
Each time you press the button:
AM ↔ FM

2 Press [REW/-/◀◀] or [▶▶/+ /FF] to select a station.
“ST” is displayed during FM stereo broadcasts.

3 Press [+ , - VOLUME] to adjust the volume.

B Using auto scan

Remote control only

You can search for a station by listening to all tuned-in stations for 8 seconds each.

1 Press [TUNER] to select “FM” or “AM”.

2 Press [AUTO SCAN].
Auto scan starts.

3 Press [AUTO SCAN] when you find the desired station.

Auto scan ends when it reaches the original frequency again.
To stop during the process, press [AUTO SCAN].

C If noise is excessive in FM

Remote control only

Press [FM MODE/BP] to display “MONO”.
Monaural sound is selected (“ST” goes off) and noise reduces when reception is weak.

Press [FM MODE/BP] again to cancel the mode.

Auto-tuning

Press and hold [REW / - / ◀◀] or [▶▶ / + / FF] until the frequency starts changing rapidly.

The frequency stops when it finds a station. (Interference may also cause it to stop. Start auto-tuning again if this occurs.)

To stop auto-tuning

Press [REW / - / ◀◀] or [▶▶ / + / FF].

D To improve reception

FM: Change the length and direction of the antenna.

AM: Change the facing of the unit.

Note

- AM reception is briefly interrupted if [▲ DECK] is pressed.
- To improve reception when using the unit in a building or vehicle, use it near a window.

AM allocation setting

Only from the main unit

Before receiving AM broadcasts, be sure to select the correct allocation setting (either 9 kHz or 10 kHz) for your area.

1 Press [TUNER BAND] to select FM.
2 Press and hold [TUNER BAND] for approximately 5 seconds.

The frequency display will be returned to the minimum frequency of the AM band and the display will begin to flash. Keep holding for approximately 5 more seconds.

3 When the display stops flashing and indicates a different frequency number, release [TUNER BAND].

To return to the original frequency, repeat steps 1 to 3 above.

Note

After changing the “allocation” setting, the frequencies you previously preset into the memory will be cleared.

收音机

准备：(当使用电池时)按 [ON/OFF] 钮。

A 普通调谐

- 按 [TUNER BAND (波段调谐器)] 钮来选择“FM”或“AM”。
(当使用交流电源时，本机将会启动。)
每按一次该钮，显示将变化如下：
AM ↔ FM
- 按 [REW/-/◀◀] 或 [▶▶/+ /FF] 钮来选择广播电台。
在收听FM立体声广播时，将显示“ST”。
- 按 [+ , - VOLUME (音量控制)] 钮来调节音量。

B 自动扫描的使用

仅可由遥控器操作

通过收听各个所调谐出的电台各8秒钟，以搜寻出一电台。

- 按 [TUNER (波段调谐器)] 钮来选择“FM”或“AM”。
- 按 [AUTO SCAN (自动扫描)] 钮。
自动扫描开始。
- 当搜寻到所希望欣赏的电台时，按 [AUTO SCAN (自动扫描)] 钮。

当再次到达原来的频率之处时，自动扫描结束。
要在中途停止自动扫描时，可按 [AUTO SCAN (自动扫描)] 钮。

C 收听FM广播时噪音过大时

仅可由遥控器操作

按 [FM MODE/BP (FM模式/拍音校正)] 钮来显示“MONO”。

当因某种原因造成接收效果不佳时，此模式可改善音质，但所收听的广播则为单声道广播(“ST”熄灭)。

再次按 [FM MODE/BP (FM模式/BP)] 钮来取消此模式。

自动调谐

持续按 [REW/-/◀◀] 或 [▶▶/+ /FF] 钮直至频率开始出现快速的变化为止。

当发现某一广播电台时将停止调谐。(有时干扰也可能使其停止。)
如果出现这种情况时，可再次开始自动调谐。)

要停止自动调谐时
按 [REW/-/◀◀] 或 [▶▶/+ /FF] 钮。

D 要改善收听效果时

FM: 改变天线的长度和方向。
AM: 改变本机的朝向。

注意

- 当按下 [▲ DECK (卡座)] 钮时，AM广播接收将会短暂中断。
- 当在建筑物或车辆内使用本机时，为改善收听效果，应靠近窗户使用。

AM 定位设定

仅可由主机操作

收听 AM 广播之前，必须根据您所在的地区来选择正确的定位设定 (9 kHz 或 10 kHz)。

- 按 [TUNER BAND (调谐器波段)] 钮，选择 FM。
- 持续按 [TUNER BAND (调谐器波段)] 钮约 5 秒钟。
频率显示将恢复至 AM 波段的最小频率，且显示将开始闪烁。此时再持续按约 5 秒钟。
- 当显示停止闪烁，并表示出不同的频率数字时，松开 [TUNER BAND (调谐器波段)] 钮。

要恢复原来的频率时，请重复上述步骤 ① 至 ③。

注意

改变“定位”设定后，以前储存在记忆中的频率将被清除。

收音机

的准备：(当使用电池时)按 [ON/OFF] 钮。

A 普通的调谐

- 按 [TUNER BAND] 钮来选择“AM”或“FM”。
(当使用交流电源时，本机将会启动。)
每按一次该钮，显示将变化如下：
FM ↔ AM
- 按 [REW/-/◀◀] 或 [▶▶/+ /FF] 钮来选择广播电台。
在收听FM立体声广播时，将显示“ST”。
- 按 [+ , - VOLUME (音量控制)] 钮来调节音量。

B 使用自动扫描

仅可由遥控器操作

通过收听各个所调谐出的电台各8秒钟，以搜寻出一电台。

- 按 [TUNER] 钮来选择“AM”或“FM”。
 - 按 [AUTO SCAN] 钮。
自动扫描开始。
 - 当搜寻到所希望欣赏的电台时，按 [AUTO SCAN] 钮。
- 当再次到达原来的频率之处时，自动扫描结束。
要在中途停止自动扫描时，可按 [AUTO SCAN] 钮。

C 当收听FM广播时噪音过大时

仅可由遥控器操作

按 [FM MODE/BP (FM模式/拍音校正)] 钮来显示“MONO”。

当因某种原因造成接收效果不佳时，此模式可改善音质，但所收听的广播则为单声道广播(“ST”熄灭)。

再次按 [FM MODE/BP (FM模式/BP)] 钮来取消此模式。

自动调谐

持续按 [REW/-/◀◀] 或 [▶▶/+ /FF] 钮直至频率开始出现快速的变化为止。

当发现某一广播电台时将停止调谐。(有时干扰也可能使其停止。)
如果出现这种情况时，可再次开始自动调谐。)

要停止自动调谐时
按 [REW/-/◀◀] 或 [▶▶/+ /FF] 钮。

D 要改善收听效果时

FM: 改变天线的长度和方向。
AM: 改变本机的朝向。

注意

- 当按下 [▲ DECK (卡座)] 钮时，AM广播接收将会短暂中断。
- 当在建筑物或车辆内使用本机时，为改善收听效果，应靠近窗户使用。

AM 定位设定

仅可由主机操作

收听 AM 广播之前，必须根据您所在的地区来选择正确的定位设定 (9 kHz 或 10 kHz)。

- 按 [TUNER BAND (调谐器波段)] 钮，选择 FM。
 - 持续按 [TUNER BAND (调谐器波段)] 钮约 5 秒钟。
频率显示将恢复至 AM 波段的最小频率，且显示将开始闪烁。此时再持续按约 5 秒钟。
 - 当显示停止闪烁，并表示出不同的频率数字时，松开 [TUNER BAND (调谐器波段)] 钮。
- 要恢复原来的频率时，请重复上述步骤 ① 至 ③。

注意

改变“定位”设定后，以前储存在记忆中的频率将被清除。

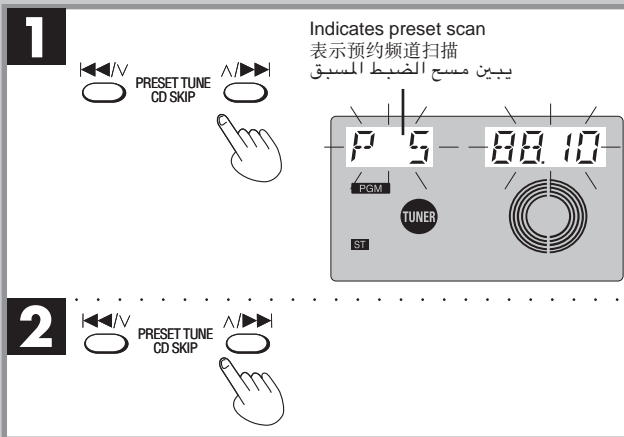
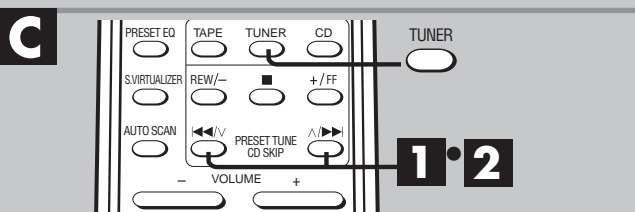
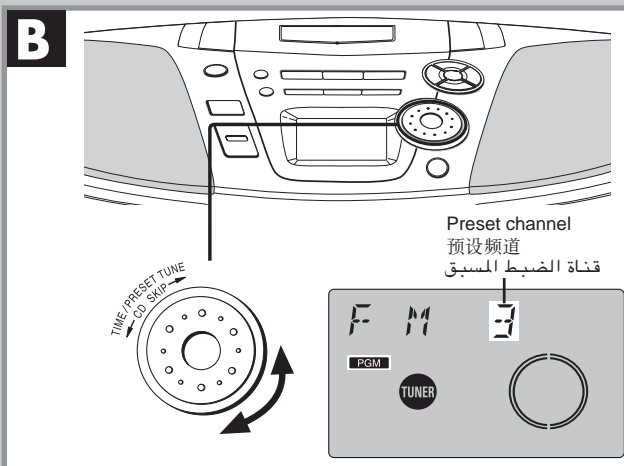
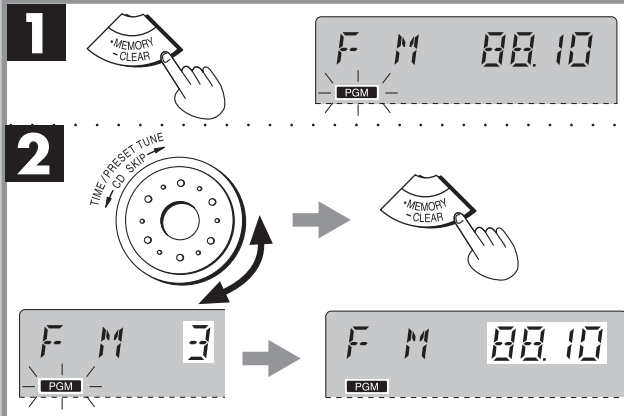
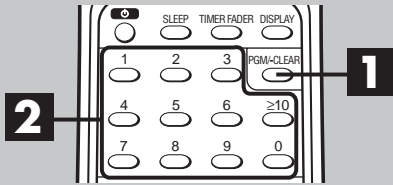
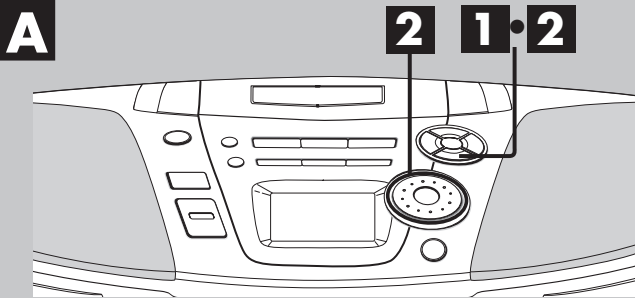

Preparation: (when using batteries) Press [POWER].

Preset tuning

Tuning is simpler if you preset stations.
You can preset 12 FM and 12 AM stations.

A Presetting radio stations

Preparation: Tune to the station you want to preset. (→ page 14)

1 Press [MEMORY -CLEAR].

2 While “PGM” is flashing
Turn [TIME/PRESET TUNE ← CD SKIP →] to select
a channel and press [MEMORY -CLEAR].

On the remote control

Press the numbered button(s) to enter the station into a
channel (1 to 12).

To enter channel 10, 11 or 12

Press [≥10], then the two digits.

If “PGM” goes off during presetting, return to step **1**.

Selecting channels

Preparation: Press [TUNER BAND] to select “FM” or “AM”.

B Turn [TIME/PRESET TUNE ← CD SKIP →] to select
the channel.

On the remote control

Press the numbered button(s) to select the channel (1 to 12).

To select channel 10, 11 or 12, press [≥10], then the two digits.

C Using preset scan

You can search for a station by listening to all preset channels for 8
seconds each.

Remote control only

Preparation: Press [TUNER] to select “FM” or “AM”.

1 Press and hold [◀◀/V] or [^/▶▶] until “PS”
appears on the display.
Preset scan starts.

2 Press [◀◀/V] or [^/▶▶] when you find the
desired channel.

Preset scan ends after searching through each preset channel once.
To stop during the process, press [◀◀/V] or [^/▶▶].

Cancelling a preset channel

e.g. If channel 3 is not needed

① Select channel 3.

② Press [MEMORY -CLEAR].

③ While “PGM” is flashing

Turn [TIME/PRESET TUNE ← CD SKIP →] to display “--”.

④ Press [MEMORY -CLEAR].

Now, when you perform preset scan or turn [TIME/PRESET TUNE
← CD SKIP →] to select a preset channel, channel 3 is skipped.

Hints

• To select the cancelled channel, press the remote control's num-
bered buttons.

• You can press [◀◀/V] or [^/▶▶] on the remote control for
turning off [TIME/PRESET TUNE ← CD SKIP →] described
above.



收音机

准备：(当使用电池时)按 [P/A] 钮。

预约调谐

预设电台可以使调谐更为简单。
您可以预设12个FM和12个AM电台。

A 广播电台的预设

准备：调谐出所要预设的电台。(→ 第15页)

1 按 [•MEMORY - CLEAR (存储 / 清除)] 钮。

2 当“PGM”闪烁时
转动 [TIME/PRESET TUNE ← CD SKIP →] 钮来选择
频道，然后按 [•MEMORY - CLEAR (存储 / 清除)]
钮。

仅可由遥控器操作

按数字按钮将电台输入到某一频道内 (1至12)。

要输入10, 11和12频道时

按 [≥10] 钮，然后按两个相应的数字按钮。

在预约中，如果“PGM”熄灭，请退回到步骤 **1** 开始操作。

频道的选择

准备：请按 [TUNER BAND (波段调谐器)] 钮，选择“FM”或者“AM”。

B 转动 [TIME/PRESET TUNE ← CD SKIP →] 钮来选择频道。

仅可由遥控器操作

按数字按钮将电台输入到某一频道内 (1至12)。

要输入至频道10、11或12内时，按 [≥10] 钮，然后按两个相应的数字。

C 使用预约扫描

通过收听各个预约电台8秒钟，以搜寻出一电台。

仅可由遥控器操作

准备：按 [TUNER (调谐器)] 钮，选择“FM”或者“AM”。

1 持续按压 [◀/V] 或 [∧/▶▶] 钮直至显示器上出现
“PS”字样为止。
此时预约频道扫描开始。

2 当找到所希望的频道时，可按 [◀/V] 或 [∧/▶▶] 钮。

当搜寻完各个预约频道一遍后，预约频道扫描停止。

如果要在搜寻过程中停止时，可按 [◀/V] 或 [∧/▶▶] 钮。

要取消一预设频道时

例如：如果不需要频道3时：

① 选择频道3。

② 按 [•MEMORY - CLEAR (存储 / 清除)] 钮。

③ 当“PGM”闪烁时

转动 [TIME/PRESET TUNE ← CD SKIP →] 使“--”显示出来。

④ 按 [•MEMORY - CLEAR (存储 / 清除)] 钮。

此时当进行预约扫描或用 [TIME/PRESET TUNE ← CD SKIP →] 钮
来选择预约频道时，频道3将被跳越而过。

提示

- 要选择取消的频道，请按遥控器上的数字按钮。
- 可以按遥控器上的 [◀/V] 或 [∧/▶▶] 钮来取代以上所述的 [TIME/PRESET TUNE ← CD SKIP →] 钮的转动。



الراديو

التحضير: (عند استعمال بطاريات) اضغط الزر [P/A].

الموافقة المسبقة الضبط

يكون التوليف أبسط إذا قمت بالضبط المسبق للمحطات.
يمكنك أن تقوم بالضبط المسبق لعدد ١٢ محطة FM و ١٢ محطة AM.

A الضبط المسبق لمحطات الراديو

التحضير: قم بالتوليف للمحطة التي تريد ضبطها مسبقاً
(← صفحة ١٥)

1 اضغط [•MEMORY - CLEAR].

2 بينما يكون “PGM” مومضاً

دور [TIME/PRESET TUNE ← CD SKIP →] لاختيار قناة
واضغط [•MEMORY - CLEAR].

وجه التحكم من بعد فقط

إضغط الأزرار المرقمة لإدخال المحطة في قناة (١ إلى ١٢).

إدخال القنوات ١٠، ١١ أو ١٢

إضغط [≥10]، ثم رقمين.

إذا اختفت الإشارة “PGM” أثناء الضبط المسبق، ارجع الى الخطوة
1.

إختيار القنوات

التحضير: اضغط [TUNER BAND] لاختيار FM أو AM.

B دور [TIME/PRESET TUNE ← CD SKIP →] لاختيار القناة.

وجه التحكم من بعد فقط

اضغط الزر (الأزرار) المرقمة لاختيار القناة (١ - ١٢).

لاختيار القناة رقم ١٠، ١١ أو ١٢، اضغط الزر [≥10]، ثم ازرار الرقمين.

C استخدام مسح الضبط المسبق

يمكنك البحث عن محطة بالإستماع إلى جميع المحطات الموقوفة لمدة ٨
ثواني لكل منها.

وجه التحكم من بعد فقط

التحضير: اضغط [TUNER] لاختيار “FM” أو “AM”.

1 إحتفظ بضغط [◀/V] أو [∧/▶▶] حتى يظهر “PS”
على لوحة العرض.

يبدأ مسح الضبط المسبق.

2 إضغط [◀/V] أو [∧/▶▶] عندما تجد القناة
المرغوبة.

ينتهي مسح الضبط المسبق بعد البحث خلال كل قناة ضبط مسبق مرة
واحدة. للإيقاف أثناء العملية، إضغط [◀/V] أو [∧/▶▶].

إلغاء قناة الضبط المسبق

مثال: إذا كانت القناة ٣ غير مطلوبة.

① إختار القناة ٣.

② اضغط [•MEMORY - CLEAR].

③ بينما يكون “PGM” مومضاً

دور [TIME/PRESET TUNE ← CD SKIP →] لعرض الإشارة “--”.

④ اضغط [•MEMORY - CLEAR].

الآن، عند إجراء مسح الضبط المسبق أو تدور

[TIME/PRESET TUNE ← CD SKIP →] لاختيار قناة مضبوطة

مسبقاً، يتم التخطي عن القناة رقم ٣.

ملاحظة

- لاختيار القناة الملقية، اضغط ازرار وجه التحكم من بعد المرقمة.
- يمكنك ضغط [◀/V] أو [∧/▶▶] الموجودة على وجه التحكم من بعد لإيقاف [TIME/PRESET TUNE ← CD SKIP →] الموصوفة في الأعلى.

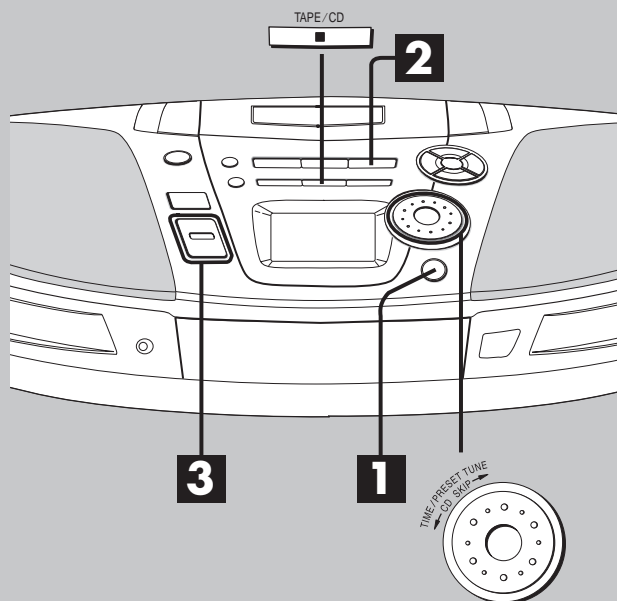

1 Press [**▲** CD] to open the tray.
(The unit comes on.)
Load a CD and press [**▲** CD] to close the tray.

2 Press [**▶/||** CD] to start play.
Plays to the end of the CD and stops.

3 Press [**+**, **-** VOLUME] to adjust the volume.

To stop play
Press [**■** TAPE/CD].

One touch play (When using AC power)
When a CD is loaded, press [**▶/||** CD].
The unit comes on and play starts.

To pause play
Press [**▶/||** CD] during play.
Press again to resume play.

To skip tracks
Turn [**TIME/PRESET TUNE** ← **CD SKIP** →] clockwise (forward) or counter-clockwise (backward).

On the remote control
Press [**◀◀/√**] (backward) or [**∧/▶▶**] (forward).

Searching through tracks
Press and hold [**REW/-/◀◀**] (backward) or [**▶▶/+ /FF**] (forward) during play.

On the remote control
Press and hold [**◀◀/√**] (backward) or [**∧/▶▶**] (forward) during play.

Note
Separate this unit from radios and televisions if it causes interference.

A CD selection

Choose CDs with this mark: (a).
This unit can play CD-DA (digital audio) format audio CD-R and CD-RW that have been finalized (a process that enables CD-R/CD-RW players to play audio CD-R and CD-RW) upon completion of recording.
It may not be able to play some CD-R or CD-RW due to the condition of the recording.

- Do not**
- use irregularly shaped CDs (b).
 - use CDs with labels and stickers that are coming off or with adhesive exuding from under labels and stickers. (c)
 - attach scratch-proof covers or any other kind of accessory.
 - write anything on the CD.
 - clean CDs with liquids. (Wipe with a soft, dry cloth.)
 - use CDs printed with label printers available on the market.

1

Label must face upward
标签面朝上放置
يجب أن يكون الملصق باتجاه الأعلى

2

Elapsed time of track in play
放音中乐曲的已播放时间
الوقت المنقضي للمسار قيد الإستماع

Track number in play
放音中乐曲的乐曲号码
رقم المسار قيد الإستماع

3

A

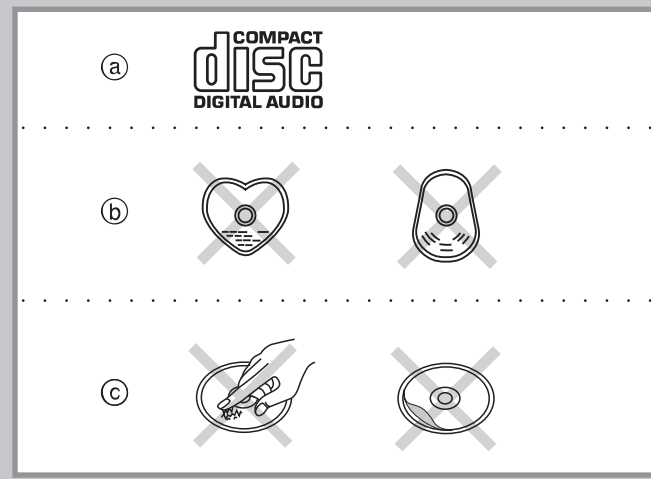

CD

- 1 按 [▲ CD (CD唱盘开/关)] 钮来打开唱盘。
(本机将会启动。)
装入CD并按 [▲ CD (CD唱盘开/关)] 钮来关闭唱盘。
- 2 按 [▶/|| CD] 钮来开始放音。
将播放到CD的最后，然后停止。
- 3 按 [+ , - VOLUME (音量控制)] 钮来调节音量。

要停止放音时

按 [■ TAPE/CD (录音带/CD)] 钮。

单触式操作放音 (当使用交流电源时)

已装入CD时，按 [▶/|| CD] 钮。

本机将开机并开始放音。

要暂停放音时

在放音过程中按 [▶/|| CD] 钮。

再次按该钮可恢复放音。

要跳越乐曲时

顺时针方向 (向前) 或逆时针方向 (向后) 转动 [TIME/PRESET TUNE ← CD SKIP →] 钮。

仅可由遥控器操作

按 [◀◀/√] 钮 (向后) 或 [∧/▶▶] 钮 (向前)。

要跳越乐曲时

在放音过程中持续按 [REW / - / ◀◀] 钮 (向后) 或 [▶▶ / + / FF] 钮 (向前)。

仅可由遥控器操作

在放音过程中持续按 [◀◀/√] 钮 (向后) 或 [∧/▶▶] 钮 (向前)。

注意

如果本机造成干扰，请将本机远离其他收音机或者电视机。

A CD的选择

要选择带有此标志的CD：(Ⓐ)。

本机能够播放CD-DA (数码音频) 格式的CD-R或者CD-RW，但是他们必须在录音结束后进行终止化 (这一过程使CD-R/CD-RW播放机能够播放音频CD-R和CD-RW)。

基于录音的条件，可能无法播放某些CD-R和CD-RW。

禁止

- 使用不规则形状的CD (Ⓑ)。
- 使用带有额外标签或粘贴纸的CD。(使用前要仔细清除净撕掉粘贴纸后所留下的粘胶。)(Ⓒ)
- 张贴任何防刮痕膜或其他类似的物品。
- 在CD上书写任何文字。
- 用液体来清洁CD。(用柔软的干布擦干。)
- 使用光碟标签面用市售标签印表机印字的CD。

الإسطوانات المدمجة

- 1 إضغط [▲ CD] لفتح الصينية.
(يشغل الجهاز)
ضع اسطوانة مدمجة CD واضغط [▲ CD] لإغلاق الصينية.
- 2 إضغط [▶/|| CD] لبدء الإستماع.
يتم الإستماع إلى نهاية إسطوانة المدمجة ويتوقف.
- 3 إضغط [+ , - VOLUME] لضبط مستوى جهازة الصوت.

إيقاف الإستماع

إضغط [■ TAPE/CD].

الإستماع بلمسة واحدة (عند إستخدام قدرة التيار المتردد)

عند تحميل إسطوانة مدمجة، إضغط [▶/|| CD].

يتحول الجهاز إلى وضع التشغيل ويبدأ الإستماع.

إيقاف الإستماع مؤقتاً

إضغط [▶/|| CD] أثناء الإستماع.

إضغط مرة أخرى لاستئناف الإستماع.

لتخطي المسارات

دور [TIME/PRESET TUNE ← CD SKIP →] باتجاه عقارب الساعة (للإمام) أو عكس عقارب الساعة (للخلف)

موجة التحكم عن بعد فقط

إضغط [◀◀/√] (للخلف) أو [∧/▶▶] (للإمام).

البحث خلال المسارات

إضغط وتابع الضغط على الزر [REW / - / ◀◀] (للخلف) أو [▶▶ / + / FF] (للإمام) أثناء الاستماع.

موجة التحكم عن بعد فقط

إضغط وتابع الضغط على الزر [◀◀/√] (للخلف) أو [∧/▶▶] (للإمام) أثناء الاستماع.

ملاحظة

أفضل هذا الجهاز عن أجهزة الراديو والتلفزيون اذا كان يسبب تشويش.

A إختيار الإسطوانات المدمجة

إختار الإسطوانات التي تحمل هذه العلامة: (Ⓐ)

يمكن لهذا الجهاز ان يشغل فورمات صوت اسطوانة CD-DA (صوت رقمي) والاسطوانة القابلة لاعادة التسجيل CD-R والاسطوانة القابلة لاعادة الكتابة CD-RW التي تم التسجيل عليها مرة واحدة (عملية تمكن مشغلات الاسطوانات CD-R/CD-RW من تشغيل الاسطوانات القابلة لاعادة التسجيل CD-R والاسطوانات القابلة لاعادة الكتابة CD-RW الصوتية) بعد انتهاء التسجيل.

يمكن ان لا يشغل بعض الاسطوانات القابلة لاعادة التسجيل CD-R والاسطوانات القابلة لاعادة الكتابة CD-RW بسبب ظروف التسجيل.

إمتنع عن

- إستخدام إسطوانات غير منتظمة الشكل (Ⓑ).
- استعمال الاسطوانات المدمجة CDs التي يوجد عليها ليبيل او ملصقات تخرج مواد لاصقة من تحتها. (Ⓒ)
- لصق أغشية صامدة للخدش أو أي نوع من الملصقات.
- كتابة أي شيء على الإسطوانة المدمجة.
- تنظيف الإسطوانات المدمجة بالسوائل.
- (إمسحها بقماشة لينه، وجافة.)
- استعمال اسطوانات مدمجة CDs مختومة او مطبوعة بطابعات الليبل الموجودة في الاسواق.

Other modes of play

Preparation: Press [■] to switch to CD mode.

Remote control only

A Direct access play

Starts play from a selected track

Select the track with the numbered buttons.

For two-digit tracks, press [≥10], then the two digits.

B Repeat play

Plays a track or all tracks repeatedly

Press [REPEAT] before or during play to select a mode.

Each time you press the button:

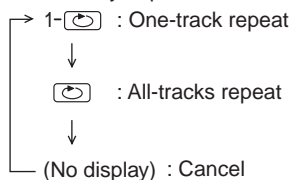



Press [CD] to start play if in the stop mode.

To repeat selected tracks

- ① Start program play (→ page 22).
- ② Press [REPEAT] to select “”.

To cancel

Press [REPEAT] until “1-” and “” are cleared. The mode is also cancelled if the CD tray is opened.

Random play

Plays the tracks once each in random order

1 Press [RANDOM] during CD stop mode.

2 Press [CD] to start play.

To cancel

Press [RANDOM] to clear “”.

If cancelled during play, play continues to the end of the CD. The mode is also cancelled if the CD tray is opened.

Note

- Random play cannot be used together with one-track repeat and program play.
- You cannot select tracks with the numbered buttons.
- You cannot skip to tracks already played.
- Search can be done within the track in play only.

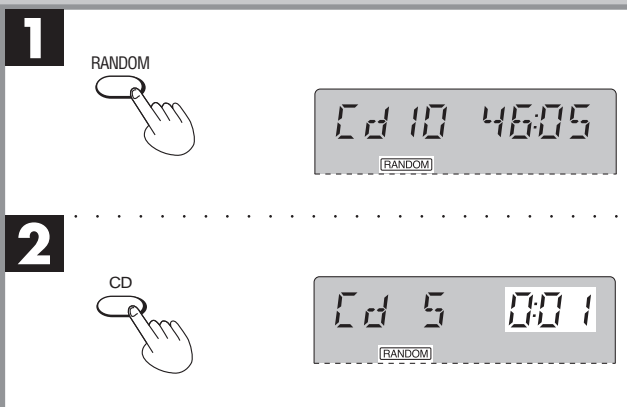
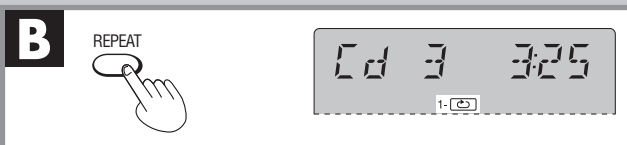
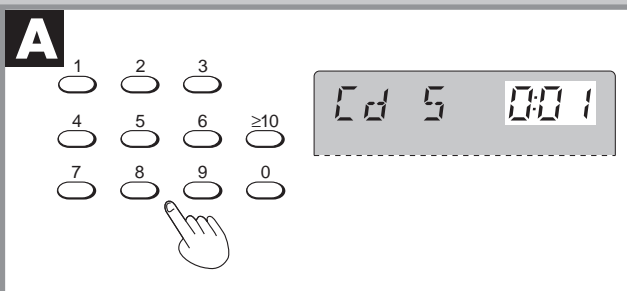
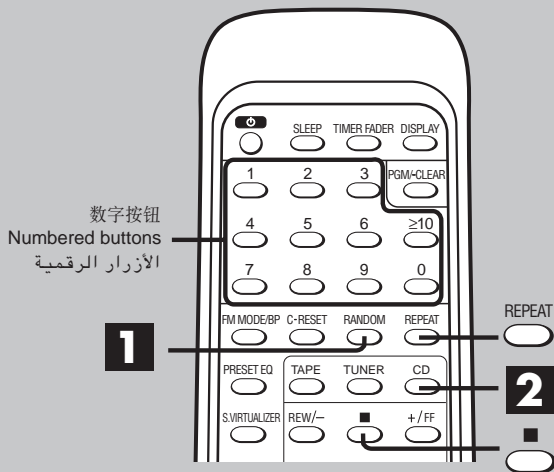

其他收音模式

准备：按 [■] 钮来切换为CD模式。

仅可由遥控器操作

A 直接存取收音
由一选择的乐曲开始普通收音

用数字按钮来选择乐曲。

要选择乐曲号码为10以上的乐曲时，按 [≥10] 钮，然后按两个相应的数字。

B 重复收音
重复播放一首或所有的乐曲

收音前或收音过程中按 [REPEAT (重复)] 钮来选择收音模式。

每按一次该钮，显示将变化如下：

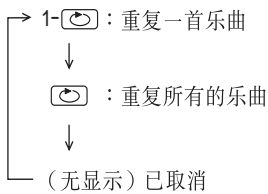

若在停止状态，请按[CD]，开始播放。

要重复所选择的乐曲时

- ① 开始编排收音 (➡ 第23页)。
- ② 按 [REPEAT (重复)] 钮来选择 “☺”。

要取消时

按 [REPEAT (重复)] 钮直至将 “1-☺” 和 “☺” 消除。
如果打开CD唱盘也可以取消此模式。

任意收音

以任意的顺序每次均播放各乐曲一次

- 1** 在CD停止模式，按 [RANDOM (任意)] 钮。
- 2** 按 [CD] 钮来开始收音。

要取消时

按 [RANDOM (任意)] 钮来消除 “RANDOM”。

如果在收音过程中将其取消时，收音将一直持续到该CD的结尾。
如果打开CD唱盘也可以取消此模式。

注意

- 任意收音功能不能与单乐曲重复收音以及编排收音同时使用。
- 不能用数字按钮选择乐曲。
- 不能跳越至已经播放过的乐曲。
- 只能在正在播放的音轨中进行搜寻。

الأوضاع الأخرى للإستماع

التحضير:
إضغط [■] للتحول إلى وضع الإسطوانات المدمجة.
موجه التحكم عن بعد فقط

A الإستماع بالوصول المباشر
يبدأ الإستماع من المسار المختار.

إختار المسار بالأزرار المرقمة.
للمسارات التي تتكون من رقمين، اضغط [≥10]، ثم الرقمين.

B الإستماع المتكرر
يُشغل مسار واحد أو كل المسارات للإستماع بصورة متكررة.

إضغط [REPEAT] قبل أو أثناء الإستماع لإختيار الوضع.
في كل مرة يُضغط فيها الزر:

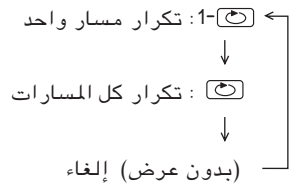

إضغط [CD] لبدء الإستماع اذا كان الجهاز بوضع الايقاف.

لتكرار مسارات مختارة

- ① إبدأ الإستماع المبرمج (← صفحة ٢٢).
- ② إضغط [REPEAT] لاختيار “☺”.

للإلغاء

إضغط [REPEAT] حتى يتم إزالة “1-☺” و “☺”.

يُلغى الوضع أيضاً إذا تم فتح صينية الإسطوانات المدمجة.

الإستماع العشوائي

يشغل المسارات مرة واحدة كل منها في ترتيب عشوائي

- 1** اضغط [RANDOM] اثناء وضع توقف الاسطوانة المدمجة CD.
- 2** إضغط [CD] لبدء الإستماع.

للإلغاء

إضغط [RANDOM] لإزالة “RANDOM”.

إذا تم الإلغاء اثناء الإستماع، يستمر الإستماع لغاية نهاية الاسطوانة المدمجة CD.

يُلغى الوضع أيضاً إذا تم فتح صينية الإسطوانات المدمجة.

ملاحظة

- لا يمكن استعمال وضع الإستماع العشوائي مع وضع تكرر الإستماع لمسار - واحد والإستماع المبرمج.
- لا يمكنك اختيار المسارات بواسطة الأزرار المرقمة.
- لا يمكنك التخطي إلى المسارات التي تم سماعها من قبل.
- يمكن إجراء البحث ضمن المسار فقط اثناء الإستماع.

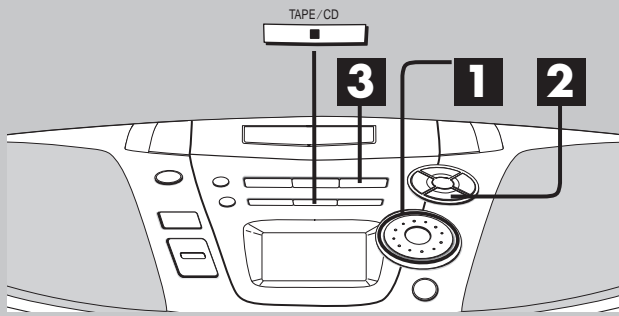

1 Turn [TIME/PRESET TUNE ← CD SKIP →] to select the track.

Track number
乐曲号码
رقم المسار

Play time
放音时间
وقت الإستماع

2 Press [•MEMORY -CLEAR].

Programmed track
编排乐曲
المسار المبرمج

Play sequence
放音顺序
تعاقب الإستماع

3 Press [▶/|| CD] to start play.

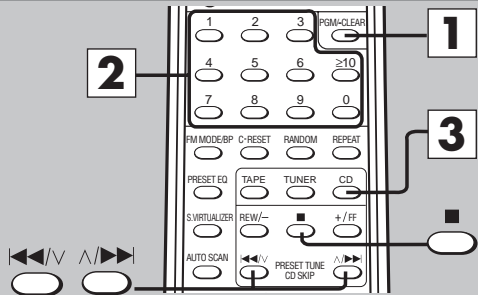

1 PGM-CLEAR

2 Press [1-0] to enter track number.

Programmed track
编排乐曲
المسار المبرمج

Play sequence
放音顺序
تعاقب الإستماع

3 Press [CD] to start play.

A To check the program contents (while "Cd-P" is displayed)

Turn [TIME/PRESET TUNE ← CD SKIP →].

On the remote control
Press [◀◀/▶▶] or [▶/▶▶].

Program play

Select up to 36 tracks to play in the order you choose.

On the main unit

Preparation: Press [■ TAPE/CD] to switch to CD mode.

1 Turn [TIME/PRESET TUNE ← CD SKIP →] to select the track.

2 Press [•MEMORY -CLEAR].

Repeat step **1** and **2** to program other tracks.

3 Press [▶/|| CD] to start play.

On the remote control

Preparation:
Press [■] to switch to CD mode.

1 Press [PGM/-CLEAR].
"PGM" appears on the display.

2 Enter the track number with the numbered buttons.
For tracks numbered 10 and over, press [≥10] then the two digits.
Repeat this step to program other tracks.

3 Press [CD] to start play.

The program remains intact even if play is stopped or the unit is turned off. "Cd-P" appears when play is stopped to indicate the contents are in the memory.

To cancel

Press and hold [•MEMORY -CLEAR] (remote control: [PGM/-CLEAR]) in the stop mode until "CLEAR" is displayed.
The mode is also cancelled if the CD tray is opened.

"FULL" is displayed

If 36 tracks have already been programmed.

"--:--" is displayed

If the total play time of the program exceeds 100 minutes.
You can still program and play tracks.

A To check the program contents (while "Cd-P" is displayed)

Turn [TIME/PRESET TUNE ← CD SKIP →].

On the remote control

Press [◀◀/▶▶] or [▶/▶▶].

编排放音：

最多可选择36首乐曲按所希望的顺序播放。

使用主机时

准备：按 **[■ TAPE/CD]** (录音带 / CD)] 钮来切换为CD模式。

1 转动 **[TIME/PRESET TUNE ← CD SKIP →]** 选择乐曲。

2 按 **[•MEMORY - CLEAR (存储 / 清除)]** 钮。

重复 **1** 与 **2** 步骤按所希望的顺序来编排乐曲。

3 按 **[▶/|| CD]** 钮来开始放音。

仅可由遥控器操作

准备：按 **[■]** 钮来切换为CD模式。

1 按 **[PGM/-CLEAR (编排 / 清除)]** 钮。
“PGM” 将出现在显示屏上。

2 用数字按钮来选择乐曲。
当乐曲号码为10以上的乐曲时，按 **[10]** 钮，然后按两个数字。
重复此步骤来编排其他乐曲。

3 按 **[CD]** 钮来开始放音。

即使停止放音或关闭本机时，这一编排仍将保持不变。停止放音后显示出“Cd-P”时，表示编排内容已经存储在存储器内。

要取消时

在停止模式下，持续按住 **[•MEMORY - CLEAR (存储 / 清除)]** 钮
(遥控器：**[PGM/-CLEAR (编排 / 清除)]** 钮，直到“CLEAR”显示出来。

如果打开CD唱盘也可以取消此模式。

当显示“FULL”字样时

已经编排了36首乐曲。

当显示“--:--”时

所编排乐曲的总放音时间已经超过100分钟。

仍可进行乐曲的编排和放音。

A 要检查编排的内容（当“Cd-P”出现在显示屏上时）。

转动 **[TIME/PRESET TUNE ← CD SKIP →]**。

仅可由遥控器操作

按 **[◀◀/∨]** 或 **[∧/▶▶]**。

الإستماع المبرمج:

إختر حتى ٣٦ مساراً لسماعها في الترتيب الذي تريده.

على الجهاز الرئيسي

التحضير:

إضغط **[■ TAPE/CD]** للتحويل إلى وضع الإسطوانات المدمجة.

1 دوّر **[TIME/PRESET TUNE ← CD SKIP →]** لاختيار المسار.

2 إضغط **[•MEMORY - CLEAR]**.

إعد الخطوة **1** و **2** لبرمجة مسارات أخرى.

3 إضغط **[▶/|| CD]** لبدء الإستماع.

موجه التحكم عن بعد فقط

التحضير:

إضغط **[■]** للتحويل إلى وضع الإسطوانات المدمجة.

1 إضغط **[PGM/-CLEAR]**.

تظهر الإشارة “PGM” على الشاشة.

2 أدخل رقم المسار بالأزرار المرقمة.

بالنسبة للمسارات المرقمة ١٠ وأعلى، إضغط **[≥10]** ثم رقمين.
إعد اجراء هذه الخطوة لبرمجة مسارات أخرى.

3 إضغط **[CD]** لبدء الإستماع.

يظل البرنامج على حاله حتى إذا تم إيقاف الإستماع او تم إيقاف تشغيل الجهاز. يظهر “Cd-P” عندما يتم إيقاف الإستماع لبيان أن المحتويات في الذاكرة.

للإلغاء

اضغط وتابع الضغط على **[•MEMORY - CLEAR]** (موجه التحكم عن بعد: **[PGM/-CLEAR]**) في وضع الايقاف حتى يتم عرض الإشارة “CLEAR”.

يلتفي الوضع ايضا اذا تم فتح صينية الاسطوانة المدمجة CD.

يتم عرض “FULL”

في حالة برمجة ٣٦ مسار.

يتم عرض “--:--”

إذا تجاوز وقت الإستماع الكلي للبرنامج ١٠٠ دقيقة. لا يزال بإمكانك برمجة وسماع المسارات.

A لفحص محتوى البرنامج (اثناء عرض الإشارة “Cd-P”)

دوّر **[TIME/PRESET TUNE ← CD SKIP →]**.

موجه التحكم عن بعد فقط

إضغط **[◀◀/∨]** او **[∧/▶▶]**.

Cassettes

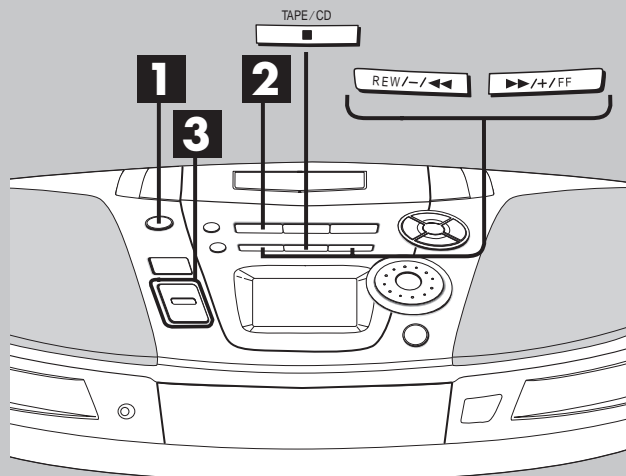

- 1** Press [**▲ DECK**] to open the deck.
(The unit comes on.)
Load a cassette and close the deck by hand.

- 2** Press [**▶ TAPE**] to start play.

- 3** Press [**+ , - VOLUME**] to adjust the volume.

To stop play

Press [**■ TAPE/CD**].

One touch play (When using AC power)

When a cassette is loaded, press [**▶ TAPE**].
The unit comes on and play starts.

Fast-forward and rewind

Press [**REW / - / ◀◀**] (rewind) or [**▶▶ / + / FF**] (fast-forward).

On the remote control

Press [**REW / -**] (rewind) or [**+ / FF**] (fast-forward).

Selection of tapes

Use normal position tapes to play correctly.

High position and metal position tapes can be played, but the unit will not be able to do full justice to the characteristics of these tapes.

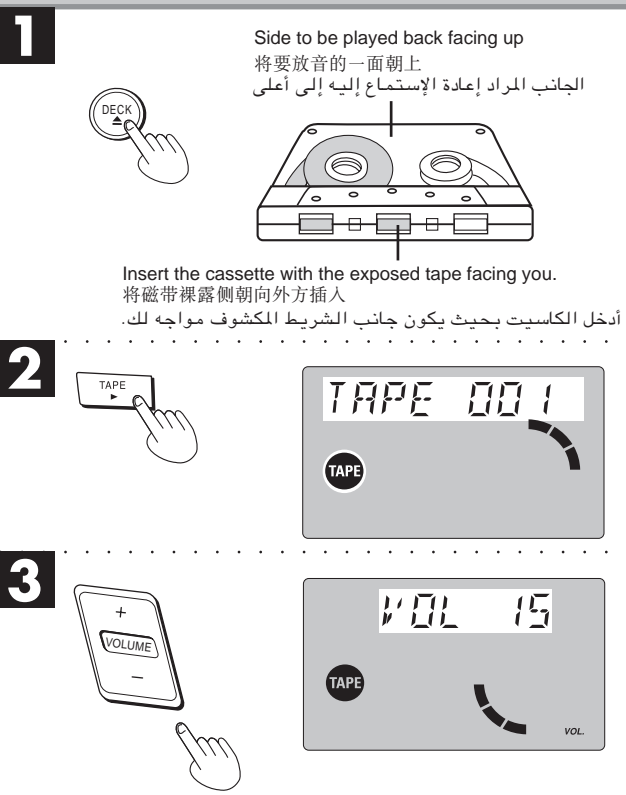

Cassette tape care

- Tapes exceeding 100 minutes are thin and can break or get caught in the mechanism.
- Tape slack can get caught up in the mechanism and should be taken up before the tape is played.
- Endless tapes can get caught up in the deck's moving parts if used incorrectly.

Tips on Recording

Use household AC power or new batteries when recording to avoid poor recordings caused by the batteries running down.
Televisions can cause interference to recordings made on this unit if the two are too close to each other.

Selection of tapes for recording

Use normal position tapes.

High position and metal position tapes can be used, but the unit will not be able to record or erase them correctly.

Volume and sound quality in recording

- Recording level is set automatically.
- Recording are unaffected by changes to sound quality.

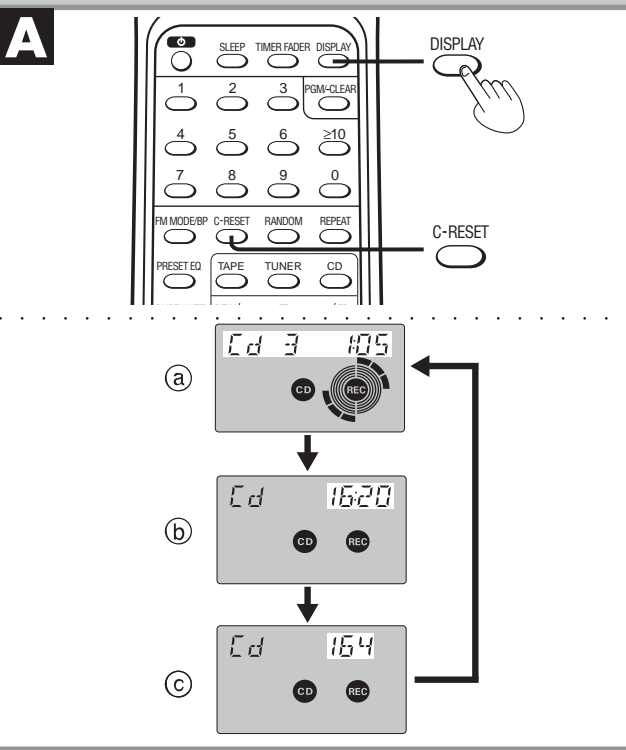

A To display the tape counter while recording

Remote control only

Press [**DISPLAY**].

Each time you press the button in the CD or radio mode:

→ (a) Present state → (b) Present time → (c) Tape counter

To reset the tape counter

Press [**C-RESET**].

The counter resets to "000".

1 按 [▲ DECK (卡座)] 打开卡座。
(本机将会启动。)
装入录音带，用手关闭卡座。

2 按 [▶ TAPE (录音带)] 钮来开始放音。

3 按 [+ , - VOLUME (音量控制)] 钮来控制音量。

要停止放音时

按 [■ TAPE/CD (录音带 / CD)] 钮。

单触式操作放音 (当使用交流电源时)

已装入录音带时，按 [▶ TAPE (录音带)] 钮。
本机将会启动并开始放音。

快进与倒带

请按 [REW / - / ◀] 钮 (倒带) 或者 [▶▶ / + / FF] 钮 (快进)。

仅可由遥控器操作

请按 [REW / -] 钮 (倒带) 或者 [+ / FF] 钮 (快进)。

录音带的选择

请使用普通录音带，以便正确地播放。
虽然本机可以播放高位置和金属录音带，但是本机不能够完全使这些录音带发挥它们应有的功效。

录音带的保养

- 超过100分钟的录音带较薄，可断裂或被内部机构夹住。
- 录音带松弛会被内部机构夹住，因此使用前应将其缠绕紧。
- 无结尾录音带如果使用不慎会被卡座的活动部件夹住。要使用适用于本机自动反向机构的录音带。

录音的提示

录音时要使用家用交流电源或新电池以避免因电池不足而造成的录音不良。

如果本机距电视机距离过近，电视机会对本机的录音造成干扰。

录音录音带的选择

请使用普通录音带。
虽然高位置和金属录音带也可以使用，但是本机不能够正确地使用这些录音带，进行录音或者抹音。

录音时的音量与音质

- 录音电平为自动设定。
- 改变音质不会对录音产生影响。

A 录音时显示录音带计数器

仅可由遥控器操作

按 [DISPLAY (显示)] 钮。

在CD或者收音机模式下，您每次按该按钮：

→ ① 现在的状态 → ② 现在的时间 → ③ 录音带计数器

要将录音带计数器重新设定时

按 [C-RESET (录音带计数器重新设定)] 钮。

录音带计数器将重新设定至“000”。

1 اضغط [▲ DECK] لفتح الدك.
(يشغل الجهاز)
ضع شريط كاسيت واغلق الدك بواسطة اليد.

2 اضغط [▶ TAPE] لبدء الإستماع.

3 اضغط [+ , - VOLUME] لضبط مستوى جهارة الصوت.

إيقاف الإستماع

اضغط [■ TAPE/CD].

الإستماع بلمسة واحدة (عند إستخدام قدرة التيار المتردد)
عند تحميل كاسيت، اضغط [▶ TAPE].
يتحول الجهاز إلى وضع التشغيل ويبدأ الإستماع.

التقديم- السريع والترجيع

اضغط [REW / - / ◀] (ترجيع) او [▶▶ / + / FF] (تقديم- سريع).

موجه التحكم عن بعد فقط

اضغط [REW / -] (ترجيع) او [+ / FF] (تقديم- سريع).

اختيار الأشرطة

للإستماع بشكل صحيح استعمل اشرطة الوضع العادي.
يمكن الإستماع الى اشرطة الوضع العالي والوضع المعدني، لكن الجهاز لن يكون قادراً على تشغيل كامل خصائص هذه الأشرطة.

العناية بشريط الكاسيت

- الأشرطة التي تتجاوز ١٠٠ دقيقة رقيقة ويمكنها أن تنقطع أو تنحشر في الآلية.
- يمكن أن ينحشر إرتخاء الشريط الآلية وينبغي سحبه قبل سماع الشريط.
- يمكن أن تنحشر الأشرطة اللانهاية في أجزاء الدك المتحركة إذا إستخدمت بصورة خاطئة.

ملاحظات على التسجيل

إستخدم قدرة التيار المتردد المنزلي أو بطاريات جديدة عند التسجيل لتفادي التسجيلات الرديئة الناتجة عن البطاريات المستهلكة.
يمكن أن تسبب أجهزة التليفزيون تداخلاً للتسجيلات التي تتم على هذا الجهاز إذا كان الجهازين على مقربة شديدة من بعضهما.

إختيار الأشرطة من أجل التسجيل

استعمل اشرطة الوضع العادي.
يمكن استعمال اشرطة الوضع العالي والوضع المعدني، لكن الجهاز لن يكون قادراً على تسجيلها او مسحها بصورة صحيحة.

جهارة ونوعية الصوت في التسجيل

- يتم تهيئة مستوى التسجيل أوتوماتيكياً.
- لا تتأثر التسجيلات بالتغيرات في نوعية الصوت.

A عرض عداد الشريط أثناء التسجيل

موجه التحكم عن بعد فقط

اضغط [DISPLAY].

في كل مرة يُضغَط فيها الزر في وضع الإسطوانة المدمجة، الراديو.

← ④ الحالة الحالية ← ⑤ الوقت الحالي ← ⑥ عداد الشريط

إعادة ضبط عداد الشريط

اضغط [C-RESET].

يتم إعادة ضبط العداد إلى "000".

A**To protect tapes against further recording**

防止磁带再次录音时

لمنع تسجيلات أخرى على الشريط

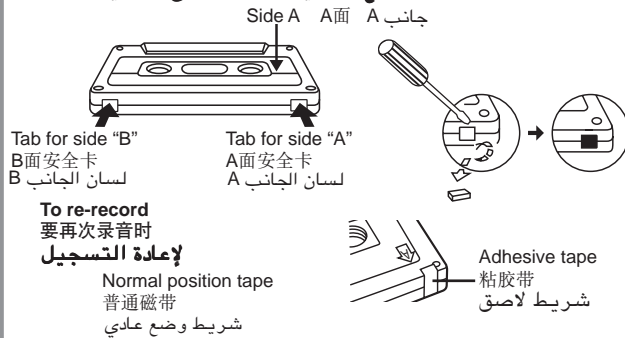
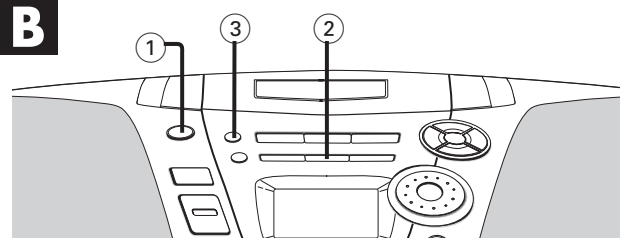
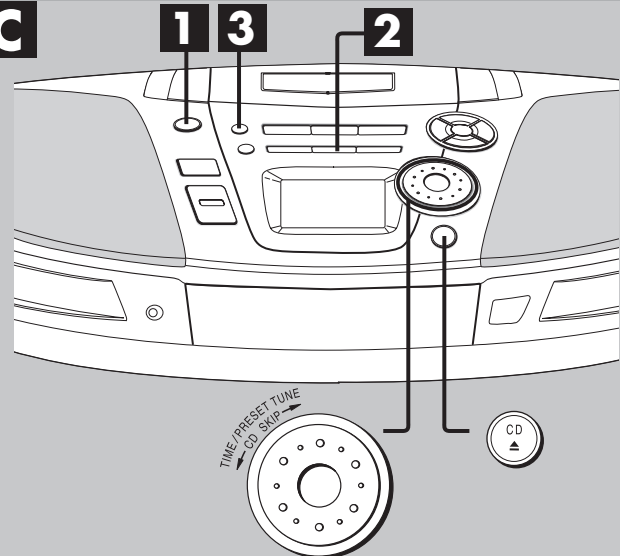
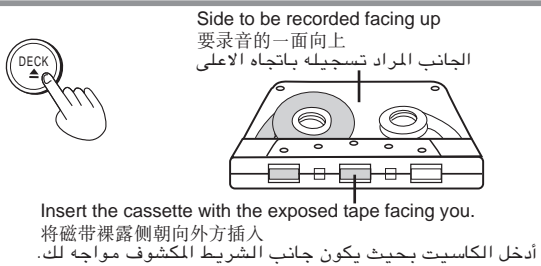
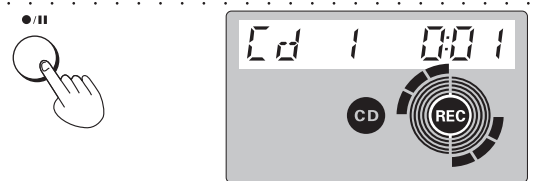
**B****C****1****2****3****D**

Tips on Recording

A

Erase prevention

The illustration shows how to remove the tabs to prevent recording. To record on the tape again, cover as shown.

B

Erasing recordings

- 1 Press [▲ DECK] to open the deck and insert the cassette with the side to be erased facing up.
- 2 Press [■ TAPE/CD] to switch to TAPE mode.
- 3 Press [●/||].

Recording CDs

C

Normal recording

Preparation:

- Insert a CD (⇒ page 18).
- Wind on the leader tape.

1

Press [▲ DECK] to open the deck.

Load a cassette with the side for recording facing up and close the deck by hand.

2

Press [■ TAPE/CD] to switch to CD mode.

Each time you press the button:
TAPE ↔ Cd

3

Press [●/||] to start recording.

CD play and recording start at the same time.
The cassette stops when the CD finishes.

To stop recording

Press [■ TAPE/CD].

D To pause recording

Press [●/||].

Press again to resume recording.

To continue recording from another CD on the same cassette

- 1 Press [▲ CD] and replace the CD.
- 2 Press [●/||].

To record selected tracks

- 1 Do step **1**, then program the tracks (⇒ page 22).
- 2 Press [●/||].

To skip unwanted tracks

- 1 Press [●/||] to pause recording (the CD also pauses).
- 2 Turn [TIME/PRESET TUNE ← CD SKIP →] so the next track you want to record is displayed.
- 3 Press [●/||] to resume recording.

A 防止录音的误抹

图示显示为如何除去安全卡以保护录音。要在录音带上再次录音时，要如图所示将其遮盖住。

B 录音的抹消

- ① 按 [▲ DECK (卡座)] 钮来打开卡座，装入录音带，使要抹音的一面朝上。
- ② 按 [■ TAPE/CD (录音带/CD)] 钮来切换为录音带模式。
- ③ 按 [●/II] 钮。

由CD的录音

C 普通录音

准备：
 • 插入一CD (→ 第19页)。
 • 缠绕过引带。

- 1** 按 [▲ DECK (卡座)] 钮来打开卡座。
装入录音带，使要录音的一面朝上，并用手关闭卡座。
- 2** 按 [■ TAPE/CD (录音带/CD)] 钮来切换为CD模式。
每按一次该钮，显示将变化如下：
TAPE (录音带) ↔ Cd
- 3** 按 [●/II] 钮来开始录音。
将同时开始CD放音和录音带录音。
当CD播放结束时，录音带也将停止。

要停止录音时
按 [■ TAPE/CD (录音带/CD)] 钮。

D 要暂停录音时
按 [●/II] 钮。
再次按该钮可恢复录音。

要在同一录音带上对另一CD录音时
① 按 [▲ CD (CD唱盘开/关)] 钮并更换 CD。
② 按 [●/II] 钮。

要录制所选择的乐曲时
① 进行步骤 **1** 的操作，然后编排乐曲 (→ 第23页)。
② 按 [●/II] 钮。

要跳越过不想录制的乐曲时
① 按 [●/II] 钮来暂停录音 (CD也将暂停)。
② 转动 [TIME/PRESET TUNE ← CD SKIP →] 使要录音的下一个乐曲显示出来。
③ 按 [●/II] 钮来恢复录音。

A منع المسح

يوضح الرسم التوضيحي كيفية نزع الألسنة لمنع التسجيل. للتسجيل على الشريط مرة أخرى، غط الفتحات كالموضح.

B مسح التسجيلات

- ① إضغط [▲ DECK] لفتح الدك ثم ادخل شريط الكاسيت بحيث يكون الجانب المراد مسحه باتجاه الاعلى.
- ② إضغط [■ TAPE/CD] للتحويل إلى وضع الشريط TAPE.
- ③ إضغط [●/II].

تسجيل الإسطوانات المدمجة

C التسجيل العادي

التحضير:
 • أدخل إسطوانة مدمجة (← صفحة ١٩)
 • لف بادئ الشريط.

- 1** إضغط [▲ DECK] لفتح الدك.
ضع شريط الكاسيت بحيث يكون الجانب المراد التسجيل عليه باتجاه الاعلى واغلق الدك بواسطة اليد.
- 2** إضغط [■ TAPE/CD] للتحويل إلى وضع الإسطوانة المدمجة.
في كل مرة يُضغط فيها الزر:
Cd ↔ TAPE
- 3** إضغط [●/II] لبدء التسجيل.
يبدأ الإستماع للإسطوانة المدمجة والتسجيل في نفس الوقت.
يتوقف الكاسيت عندما تنتهي الإسطوانة المدمجة.

لإيقاف التسجيل
إضغط [■ TAPE/CD].

D لإيقاف التسجيل مؤقتاً
إضغط [●/II].
إضغطه مرة أخرى لاستئناف التسجيل.

لواصله التسجيل من إسطوانة مدمجة أخرى على نفس الشريط
① إضغط [▲ CD] واستبدل الاسطوانة المدمجة CD.
② إضغط [●/II].

لتسجيل مسارات مختارة
① اعمل الخطوة **1**، ثم برمج المسارات (← صفحة ٢٢).
② إضغط [●/II].

لتخطي المسارات غير المطلوبة
① إضغط [●/II] لإيقاف التسجيل مؤقتاً. (تتوقف الإسطوانة المدمجة مؤقتاً أيضاً).
② دَوِّر [TIME/PRESET TUNE ← CD SKIP →] حتى يتم عرض المسار التالي الذي تريد تسجيله.
③ إضغط [●/II] لاستئناف التسجيل.

ALL-REC

Records the whole CD or selected tracks. When the tape finishes before CD, recording and CD pauses for you to resume recording on the opposite side.

Preparation: Insert a CD (➔ page 18).

- 1** Press [■ TAPE/CD] to switch to CD mode.
- 2** Press [CD REC MODE] to display "ALL-REC".
Each time you press the button:

ALL-REC → 1-REC → OFF

The display shows the tape length needed.

"C ----" indicates the tape needed exceeds 100 minutes. You can still record, but some tracks may not be recorded if the tape isn't long enough.

- 3** Press [▲ DECK] to open the deck and load a cassette with the side for recording facing up.

- 4** Press [●/II] to start recording.
The unit rewinds the tape, records 10 seconds of silence, and then starts recording.

To stop recording

Press [■ TAPE/CD]. The CD also stops.

If a track is interrupted at the end of the side facing up
Recording and CD pauses.

To record the track again on the opposite side

1. Press [▲ DECK], flip the cassette, and insert it.
2. Press [●/II].

The unit records 10-second of silence, and resumes recording from the beginning of the cut-off track.

To record selected tracks

- ① Program tracks (➔ page 22).
- ② Do steps **2** to **4**.

Note

You cannot use ALL-REC with random play and repeat play (➔ page 20).

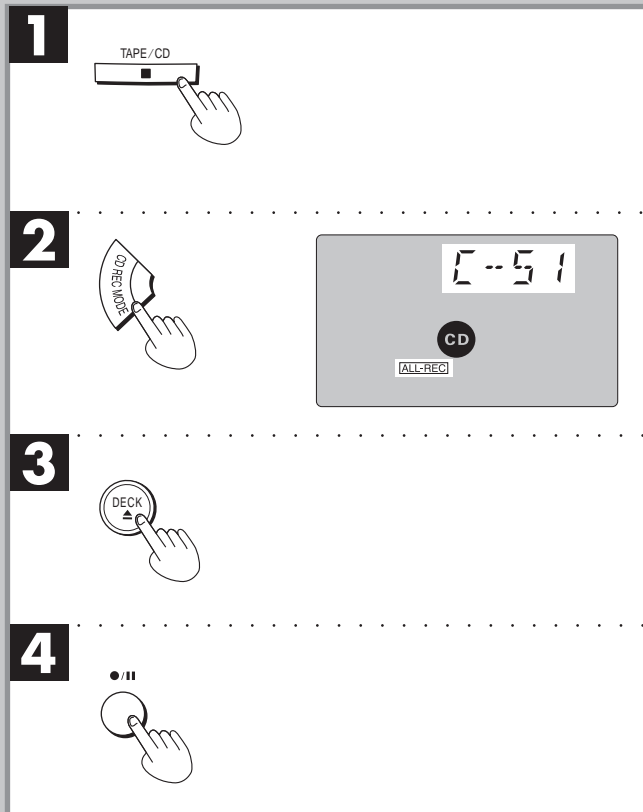
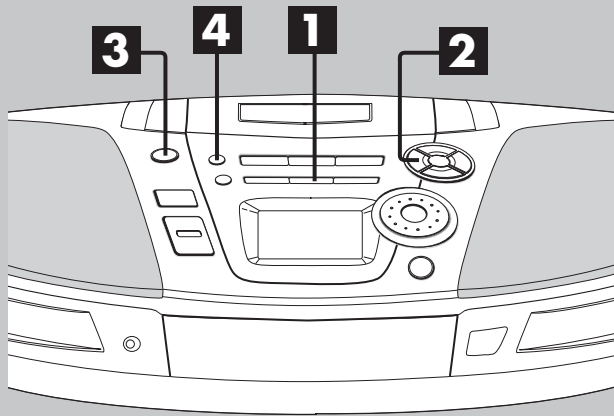

ALL-REC (全曲录音)

录制整张CD或者选择的乐曲。如果录音带在CD录完之前结束，CD将会暂停，使您能够换录音带的另一面继续录音。

准备：插入一CD (➡第19页)。

- 按 **[■ TAPE/CD (录音带/CD)]** 钮来切换为CD模式。
 - 按 **[CD REC MODE (CD录音模式)]** 钮，显示出“ALL-REC (全曲录音)”。
- 每按一次该钮，显示将变化如下：
- ALL-REC (全曲录音) → 1-REC (单曲录音) →

← OFF (关闭) ←
- 显示屏上将会显示所需要的录音带长度。
“C----”表示所需录音带的长度超过100分钟。此时虽然仍可以进行录音，但如果录音带长度不够，某些乐曲可能录制不上。
- 按 **[▲ DECK (卡座)]** 打开卡座，装入录音带，使要录音的一面朝上。
 - 按 **[●/II]** 钮来开始录音。
- 本机将开始倒带，录制10秒钟的空白，然后开始录音。

要停止录音时

按 **[■ TAPE/CD (录音带/CD)]** 钮。CD也将停止。

如果一首乐曲的录音在磁带朝上一面尽头处中断时

录音和CD将暂停。

要在磁带反面再次进行录音时

1. 按 **[▲ DECK (卡座)]** 钮，翻转录音并将其再插入到卡座内。

2. 按 **[●/II]** 钮。

本机将会录制10秒钟的无声部份，然后从被切断乐曲的曲首开始恢复录音。

要录制所选择的乐曲时

- 编排乐曲 (➡第23页)。
- 进行以上步骤 **2** 到 **4** 的操作。

注意

不能够将 ALL-REC 与任意播放以及重复播放同时使用 (➡第21页)。

ALL-REC (تسجيل - جميع مسارات
الاسطوانة المدمجة CD)

يسجل كامل الاسطوانة المدمجة CD او المسارات المختارة. عندما ينتهي الشريط قبل انتهاء الاسطوانة المدمجة CD، يتوقف التسجيل والاسطوانة المدمجة CD مؤقتاً من أجل متابعة التسجيل على الجانب المعاكس.

التحضير: أدخل إسطوانة مدمجة (← صفحة ١٩)

- إضغط **[■ TAPE/CD]** للتحويل إلى وضع الإسطوانة المدمجة.
 - إضغط **[CD REC MODE]** بحيث يتم عرض “ALL-REC”.
- في كل مرة يضغط فيها الزر:
- OFF ← 1-REC ← ALL-REC
- تعرض الشاشة طول الشريط المطلوب.
يبين “C----” أن الشريط المطلوب يتجاوز ١٠٠ دقيقة. يمكنك الإستمرار في التسجيل، لكن قد لا يتم تسجيل بعض المسارات إذا لم يكن الشريط طويلاً بصورة كافية.
- إضغط **[▲ DECK]** لفتح الدك ثم ضع شريط الكاسيت بحيث يكون الجانب المراد التسجيل عليه باتجاه الأعلى.
 - إضغط **[●/II]** لبدء التسجيل.
- يقوم الجهاز بترجيع الشريط، يسجل جزء صامت مدته ١٠ ثواني، ثم يبدأ التسجيل.

إيقاف التسجيل

إضغط **[■ TAPE/CD]**. تتوقف الإسطوانة المدمجة أيضاً.

إذا توقف المسار في نهاية وجه الكاسيت المتجه للأعلى:

يتوقف التسجيل والإسطوانة المدمجة مؤقتاً.

لتسجيل المسار مرة أخرى على الوجه المعاكس

١. إضغط **[▲ DECK]** إقلب الكاسيت، وأدخله.

٢. إضغط **[●/II]**.

يقوم الجهاز بتسجيل جزء صامت مدته 10 ثواني، ويستأنف

التسجيل من بداية المسار المتوقف.

لتسجيل مسارات مختارة

① برمجة المسارات (← صفحة ٢٣).

② قم بتنفيذ الخطوات **2** إلى **4**.

ملاحظة

لا يمكنك استخدام وضع ALL-REC مع وضع الاستماع المتكرر والاستماع العشوائي (← صفحة ٢١).

Recording CDs

A

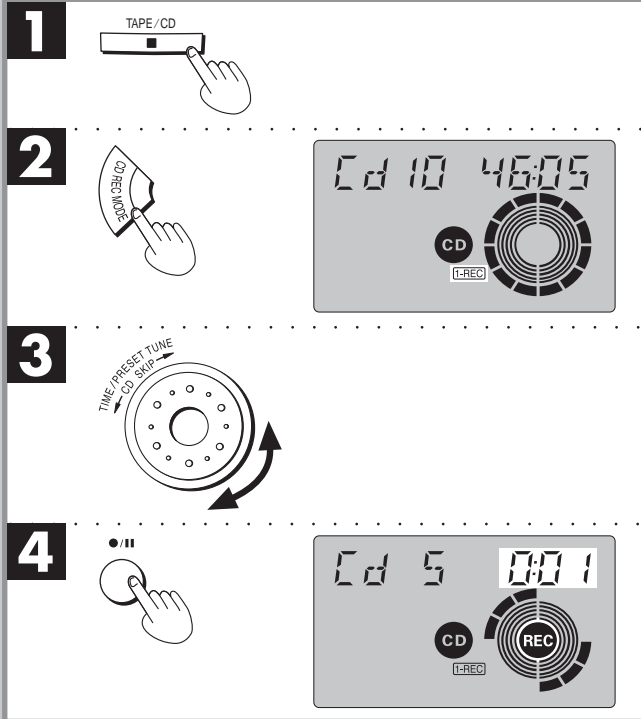
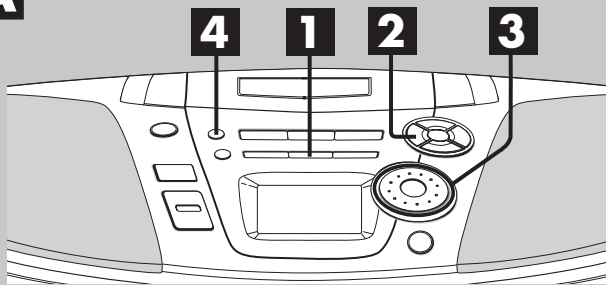

B

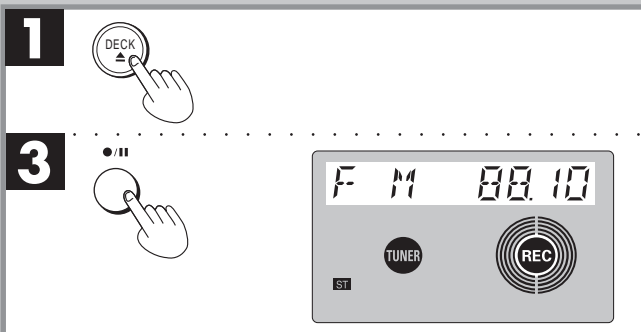
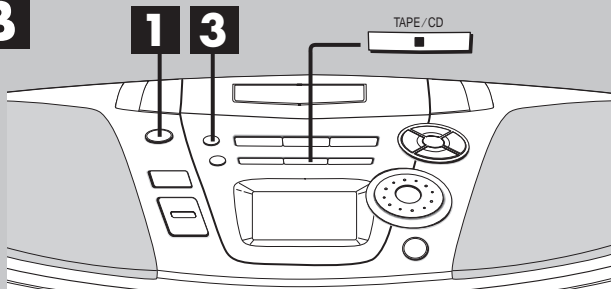

C

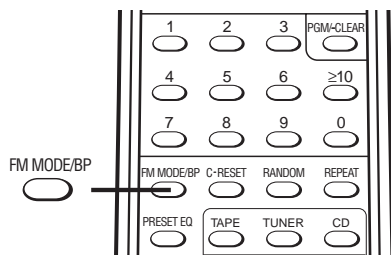

A 1-REC

Records a selected track from the CD and stops.

Preparation:

Insert a CD (⇒ page 18) and a cassette (⇒ page 24). Wind the tape on to where you want to start recording.

- 1** Press [■ TAPE/CD] to switch to CD mode.
- 2** Press [CD REC MODE] to display "1-REC".
Each time you press the button:
ALL-REC → 1-REC → OFF
- 3** Turn [TIME/PRESET TUNE ← CD SKIP →] to select the track you want to record.
- 4** Press [●/||] to start recording.
CD play and recording start at the same time.

To stop recording

Press [■ TAPE/CD]. The CD also stops.

To continue recording from another CD

1. Press [▲ CD] and replace the CD.
2. Do steps **3** to **4**.

To record a track in play

- ① Press [CD REC MODE] to display "1-REC".
- ② Press [●/||].

Recording starts from the beginning of the track and stops when the track finishes.

Note

Recording and CD will stop when the tape reaches its end, even if the track has not finished.

B Recording the Radio

Preparation:

- To record from the beginning of the tape:
Wind on the leader tape.
- To record from part way through the tape:
Wind the tape on to where you want to start recording.

- 1** Load a cassette with the side for recording facing up.
- 2** Tune to the station (⇒ page 14).
- 3** Press [●/||] to start recording.

To stop recording

Press [■ TAPE/CD].

To pause recording

Press [●/||].
Press again to resume recording.

C Reducing noise when recording AM (Beat Proof function)

Remote control only

Press [FM MODE/BP] while recording.
Each time you press the button:
bP1 ↔ bP2
Choose the setting with the least noise.

A 1-REC (单曲录音)

仅对CD上所选取的乐曲进行录音，然后停止。

准备：

插入一CD (➡ 第19页) 和一盘录音带 (➡ 第25页)。
将录音带倒至所要进行录音之处。

1 按 [■ TAPE/CD (录音带/CD)] 钮来切换为CD模式。

2 按 [CD REC MODE (CD录音模式)] 钮，显示出“1-REC (单曲录音)”。

每按一次该钮，显示将变化如下：

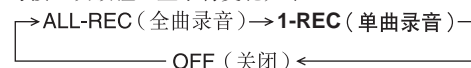

3 转动 [TIME/PRESET TUNE ← CD SKIP →] 钮来选择所要录音的乐曲。

4 按 [●/II] 钮来开始录音。
将同时开始CD放音和录音带录音。

要停止录音时

按 [■ TAPE/CD (录音带/CD)] 钮。CD也将停止。

要继续从其他的CD上录音

1. 按 [▲ CD] 钮，更换CD。
2. 进行步骤 **3** 至 **4** 的操作。

要录制一正在播放的乐曲时

① 按 [CD REC MODE (CD录音模式)] 钮来显示出“1-REC (单曲录音)”。

② 按 [●/II] 钮。

录音将从乐曲的曲首处开始，当乐曲结束时，录音也将停止。

注意

当磁带结束时，录音和CD将会停止，尽管乐曲还在播放。

B 由收音机的录音

准备：

- 从录音带开头开始录音：
缠绕过引带。
- 从录音带的中间开始录音：
将录音带缠绕至所要录音之处。

1 装入录音带，使要录音的一面朝上。

2 调谐电台 (➡ 第15页)。

3 按 [●/II] 钮来开始录音。

要停止录音时

按 [■ TAPE/CD (录音带/CD)] 钮。

要暂停录音时

按 [●/II] 钮。

再次按该钮可恢复录音。

C 录制AM广播时噪音的减轻 (防止拍音功能)

仅可由遥控器操作

录音时按 [FM MODE/BP (FM模式/拍音校正)] 钮。

每按一次该钮，显示将变化如下：

bP1 ↔ bP2

从中选择一噪音最轻的设定。

A 1-REC (تسجيل مسارات مختارة)

يسجل المسار المختار من الاسطوانة المدمجة CD ويتوقف.

التحضير:

أدخل إسطوانة مدمجة (◀ صفحة ١٩) وكاسيت (◀ صفحة ٢٥).
لف الشريط إلى حيث تريد أن تبدأ التسجيل.

1 اضغط [■ TAPE/CD] للتحويل إلى وضع الإسطوانة المدمجة.

2 اضغط [CD REC MODE] بحيث يتم عرض "1-REC".
في كل مرة يُضغَط فيها الزر:



3 دوّر [CD SKIP ← TIME/PRESET TUNE] لاختيار المسار الذي تريد تسجيله.

4 اضغط [●/II] لبدء التسجيل.

يبدأ الإستماع للإسطوانة المدمجة والتسجيل في نفس الوقت.

إيقاف التسجيل

إضغَط [■ TAPE/CD]. تتوقف الإسطوانة المدمجة أيضاً.

لتابعة التسجيل من اسطوانة مدمجة CD أخرى

١. اضع [▲ CD] واستبدل الاسطوانة المدمجة CD.
٢. اعمل الخطوات من **3** إلى **4**.

لتسجيل مسار ما أثناء الإستماع إليه

① إضغَط [CD REC MODE] بحيث يتم عرض "1-REC".
② إضغَط [●/II].

يبدأ التسجيل من بداية المسار ويتوقف عندما ينتهي المسار.

ملاحظة

سوف يتوقف التسجيل وتشغيل الاسطوانة المدمجة CD عندما يصل الشريط الى نهايته، حتى اذا لم ينتهي المسار.

B تسجيل الراديو

التحضير:

- للتسجيل من بداية الشريط:
لف بادئ الشريط.
- للتسجيل من جزء وسط الشريط:
لف الشريط إلى حيث تريد بدء التسجيل.

1 ضع شريط كاسيت بحيث يكون الجانب المراد التسجيل عليه باتجاه الأعلى.

2 قم بتوليف المحطة (◀ صفحة ١٥).

3 اضغط [●/II] لبدء التسجيل.

إيقاف التسجيل

إضغَط [■ TAPE/CD].

إيقاف التسجيل مؤقتاً

إضغَط [●/II].

إضغَط مرة أخرى لاستئناف التسجيل.

C تقليل التشويش عند تسجيل الموجه AM (وظيفة الصمود ضد الدق التشويشي)

موجه التحكم عن بعد فقط

إضغَط [FM MODE/BP] أثناء التسجيل.
في كل مرة يُضغَط فيها الزر:

bP2 ↔ bP1

إختر التهيئة ذات التشويش الأقل.

A Sound Quality

You can choose one of four types of sound quality.

- Ⓐ **XBS**: Adds punch to rock
- Ⓑ **Clear**: Clarifies higher sounds
- Ⓒ **Soft**: For background music
- Ⓓ **Vocal**: Adds gloss to vocals

Press [PRESET EQ] to select a setting.

Each time you press the button:

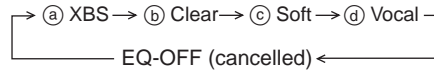

Note

Changes to sound quality do not affect recordings.

B 3-D sound with the Sound Virtualizer

Remote control only

You can create a three-dimensional sound field when listening to stereo sound.

Press [S.VIRTUALIZER].

Press again to cancel.

Note

- This feature does not affect recordings.
- The actual effect depends on the source played.

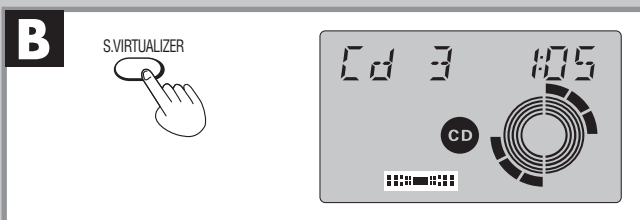
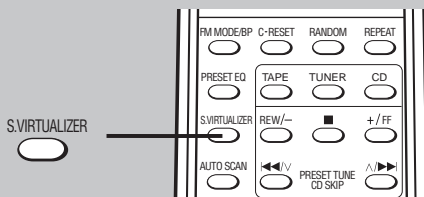
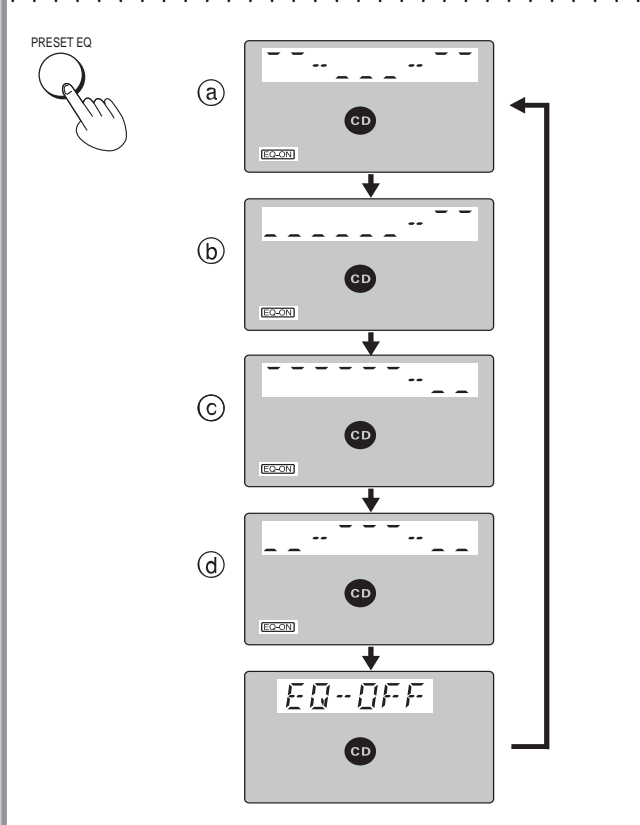
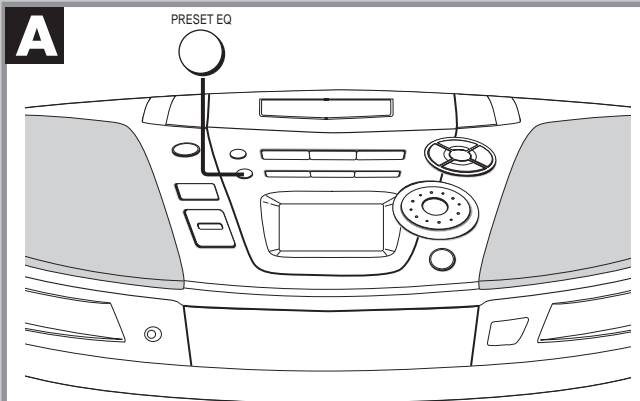

A 音质

可选择下述四种音质之一。

- Ⓐ XBS: 增加摇滚乐的打击效果。
- Ⓑ 清晰: 使高音清晰。
- Ⓒ 柔和: 背景音乐可使用此设定。
- Ⓓ 声乐: 加强声乐的韵味。

按 [PRESET EQ (预设均衡器)] 钮来选择某一设定。

每按一次该钮，显示将变化如下：

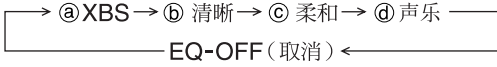

注意

录音不受此功能的影响。

B 用立体声虚拟器营造出三维声音

仅可由遥控器操作

在欣赏立体声时，可以建立三维声音场。

按 [S.VIRTUALIZER (立体声虚拟器)] 钮。

再次按该按钮可取消这一功能。

注意

- 本功能将不会影响录音。
- 实际效果取决于所播放的音源。

A نوعية الصوت

يمكنك أن تختار نوع واحد من بين أربعة أنواع لنوعية الصوت.

- Ⓐ XBS: يضيف قوة لموسيقى الروك
- Ⓑ جلي: يوضع الأصوات العالية
- Ⓒ حنون: إستخدم هذه التهيئة من أجل موسيقى الخلفية
- Ⓓ غناء: يضيف مزيداً من الصقل لصوت المطربين

إضغط [PRESET EQ] لاختيار تهيئة ما.

في كل مرة يُضغَط فيها الزر

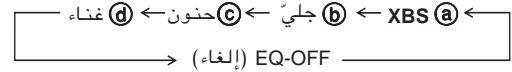

ملاحظة

لا يؤثر تغيير جودة الصوت على التسجيلات.

B صوت ثلاثي الأبعاد 3D بوضع الصوت الواقعي

موجه التحكم عن بعد فقط

يمكنك خلق مجال صوتي ثلاثي - الأبعاد عند الاستماع الى صوت الستيريو.

إضغط [S.VIRTUALIZER].

إضغطه مرة أخرى للإلغاء.

ملاحظة

- هذه الميزة لا تؤثر على التسجيلات.
- يعتمد التأثير الفعلي على المصدر المسموع.

The Play and Record Timer

You can set the timer to come on at a certain time to wake you up (play timer) or to record a radio station (record timer).

Preparations:

Turn the unit on and set the clock. (→ page 12)

- **For play timer**, prepare the music source (tape/CD/radio) for listening, and set the volume.
- **For record timer**, check the cassette's erasure prevention tab (→ page 26: ) and load the cassette with the side for recording facing up. Tune to the radio station (→ page 14 or 16), and set the volume.

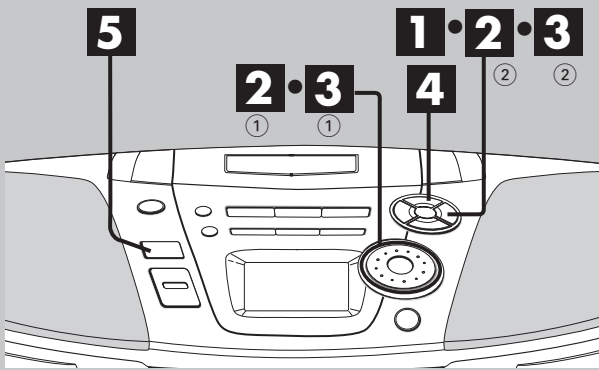

Setting the start and finish times

1 Press [CLOCK/TIMER] to select the desired timer function.

Each time you press the button:



ON/PLAY: to set the play timer

ON/REC: to set the record timer

Proceed to step 2 before these indicators stop flashing (about 10 seconds).

2 ① Turn [TIME/PRESET TUNE ← CD SKIP →] to set the start time.

② Press [CLOCK/TIMER].

3 ① Turn [TIME/PRESET TUNE ← CD SKIP →] to set the finish time.

② Press [CLOCK/TIMER].

The start and finish times are now set.

Turning the timer on

4 Press [PLAY/REC] to display the timer indicator.

Each time you press the button:

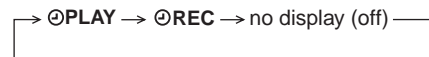

PLAY: to turn the play timer on

REC: to turn the record timer on

(The indicator doesn't appear if the start and finish times haven't been set.)

"E" appears if the clock hasn't been set.

5 Press [POWER/OFF] to turn the unit off.

The unit must be off for timer to operate.

The record timer comes on about 30 seconds earlier than the set time.

To cancel the timer

Press [PLAY/REC] when the unit is on to clear the timer indicators from the display.

(The timer comes on at the set time everyday if the timer is on.)

收音和录音定时器

您可以设定定时器，使它在预定的时间将您叫醒（定时收音）或者录制电台节目（定时录音）。

准备：

打开本机，设定时钟（➡ 第13页）

- 要定时收音，请准备要播放的音乐音源（录音带/CD/电台），并且设定音量。
- 要定时录音，请检查录音带的防抹片（➡ 第27页：A），然后装入录音带，使要录音的一面朝上。调整到所需的电台（➡ 第15或17页），并且设定音量。

设定开始和结束时间

1 按 [CLOCK/TIMER（时钟/定时器）] 钮来选择定时器功能。

每按一次该钮，显示将变化如下：

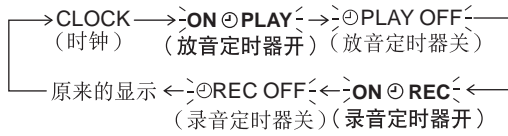

ON @ PLAY（收音定时器开）：设定收音定时器

ON @ REC（录音定时器开）：设定录音定时器

在指示器停止闪烁之前进行步骤 2 的操作(这些指示器将显示约10秒钟)。

2 ① 转动 [TIME/PRESET TUNE ← CD SKIP →] 钮来设定开始时间。

② 按 [CLOCK/TIMER（时钟/定时器）] 钮。

3 ① 转动 [TIME/PRESET TUNE ← CD SKIP →] 钮来设定结束时间。

② 按 [CLOCK/TIMER（时钟/定时器）] 钮。

此时开始和结束时间设定完毕

定时器的启动

4 按 [⊙ PLAY/REC（定时收音/录音）] 钮来显示定时指示。

每按一次该钮，显示将变化如下：

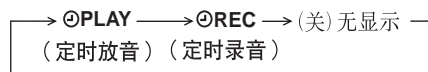

⊙ PLAY（定时收音）：开启收音定时器

⊙ REC（定时录音）：开启录音定时器

（如果尚未设定开始和结束时间时，将不会出现指示器的显示。）

当未设定时钟时将显示出“E”字样。

5 按 [⏻] 钮来关机。

只有当关闭本机时，定时器才能工作。

录音定时器将比设定时间提前约30秒钟启动。

要取消定时

当本机开启时，请按 [⊙ PLAY/REC（定时收音/录音）] 钮，清除定时设定，使显示屏上的定时指示灯消失。

（如果定时器开启，每一天在设定的时间，它都会启动。）

مؤقت الاستماع والتسجيل

يمكنك ضبط المؤقت لتشغيل الجهاز على وقت معين لايقاظك من النوم (مؤقت الاستماع) او لتسجيل محطة راديو (مؤقت التسجيل).

التحضيرات:

- أدر الجهاز إلى وضع التشغيل واضبط الساعة (← صفحة ١٣).
- للاستماع بمؤقت الاستماع، جهز مصدر الموسيقى (شريط/اسطوانة مدمجة/راديو) للاستماع، ثم اضبط مستوى جهارة الصوت.
- للتسجيل بمؤقت التسجيل، افحص السنة منع المسح الموجوة على الشريط (← صفحة ٢٧: A) بعد ذلك ادخل الكاسيت بحيث يكون الوجه المراد التسجيل عليه باتجاه الاعلى. والى على محطة الراديو (← صفحة ١٥ و ١٧)، ثم اضبط مستوى جهارة الصوت.

تهيئة أوقات البدء والإنتهاء

1 اضغط [CLOCK/TIMER] لاختيار وظيفة المؤقت المطلوبة. في كل مرة يُضغَط فيها الزر:

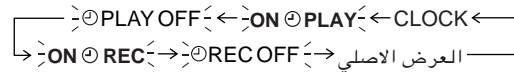

ON @ PLAY: لضبط مؤقت الاستماع

ON @ REC: لضبط مؤقت التسجيل

تابع اجراء الخطوة 2 قبل ان تتوقف هذه المؤشرات عن الومض (حوالي ١٠ ثوان).

2 ① دور [TIME/PRESET TUNE ← CD SKIP →] لضبط وقت البدء.

② اضغط [CLOCK/TIMER].

3 ① دور [TIME/PRESET TUNE ← CD SKIP →] لضبط وقت الانتهاء.

② اضغط [CLOCK/TIMER].

تم الآن ضبط وقتي البدء والإنتهاء.

إدارة المؤقتين إلى وضع التشغيل

4 اضغط [⊙ PLAY/REC] لعرض مؤشر المؤقت. في كل مرة تضغَط بها الزر:



⊙ PLAY: لإدارة مؤقت الاستماع إلى وضع التشغيل

⊙ REC: لإدارة مؤقت التسجيل إلى وضع التشغيل

(لا يظهر المؤشر إذا لم يتم ضبط أوقات البدء والإنتهاء.)

يظهر "E" إذا لم يتم ضبط الساعة.

5 اضغط [⏻] لإدارة الجهاز إلى وضع ايقاف. يجب أن يكون الجهاز في وضع ايقاف حتى يعمل المؤقتين.

يتحول مؤقت التسجيل إلى وضع التشغيل قبل الوقت المضبوط بحوالي ٣٠ ثانية.

لإلغاء المؤقت

اضغط [⊙ PLAY/REC] عندما يكون الجهاز في وضع تشغيل لازالة مؤشرات المؤقت من شاشة العرض.

(يشغل الجهاز بواسطة المؤقت يوميا على الوقت المضبوط اذا كان المؤقت في وضع تشغيل).

The Play and Record Timer

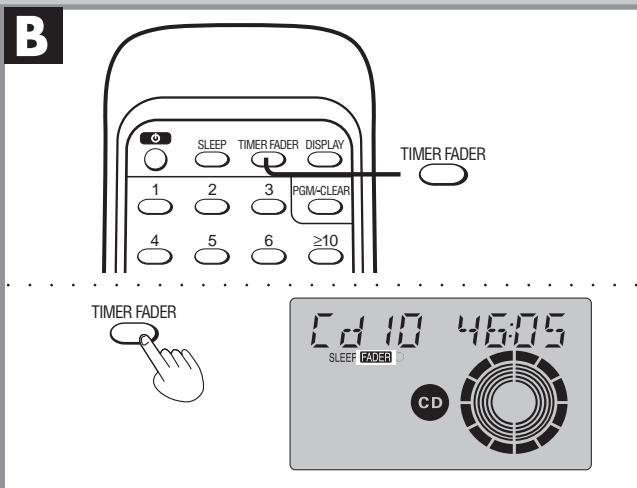
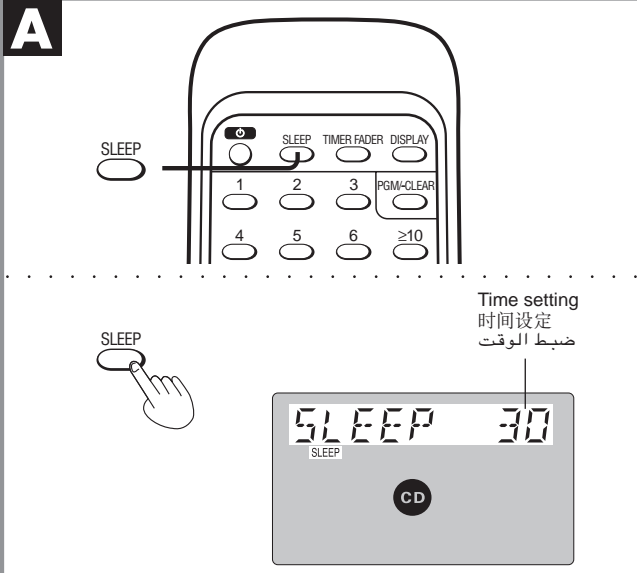

To check the settings (when unit is off)

Press [CLOCK/TIMER].

The settings are shown in the following order:

Start time, Finish time → Music source → Volume → Original display

To change the settings (when unit is on)

To change the times

Do steps **1**, **2**, **3**, and **5**.

To change the source or volume

1. Press [⏪ PLAY/REC] to clear the timer indicator.
2. Make changes to the source or volume.
3. Do steps **4** to **5**.

You can enjoy your desired source after you have set the timer.

Turn the unit off before the timer's start time.

Note

The play and record timers cannot be used together.

A The Sleep Timer

Remote control only

You can set the unit to turn off after certain time. (e.g. when you want to fall asleep while listening to music.)

Press [SLEEP] to select the time (minutes).

Each time you press the button:

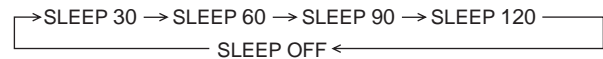

To cancel

Press [SLEEP] to select "SLEEP OFF".

To check the remaining time

Press [SLEEP] once.

The remaining time is shown for about 5 seconds.

To change the setting

Press [SLEEP] to select the new time.

Note

You can use sleep timer in combination with play and record timer. Make sure the unit is off before the play/record timer's start time.

B The Timer Fader

Remote control only

Volume increases slowly to the set level when a timer turns the unit on and decreases slowly when the sleep timer turns the unit off.

Press [TIMER FADER] to display "FADER".

(All timers will be affected.)

Press again to cancel.

Note

This feature does not affect record timer's recordings.

要检查设定（当本机关闭时）

按 **[CLOCK/TIMER（时钟 / 定时器）]** 钮。

将按下列顺序显示设定：

开始时间、结束时间 → 音源 → 音量 → 原来的显示

要改变设定（当本机开启时）

要改变时间设定时

进行步骤 **1**、**2**、**3** 和 **5** 的操作。

要改变音源或者音量

1. 按 **[PLAY/REC]** 钮，清除定时器显示。
2. 调整音源或者音量。
3. 执行步骤 **4** 至 **5**。

定时器设定完毕后，您便可欣赏您所喜欢的音源。

务必要在定时器的设定开始时间之前关闭本机。

注意

放音定时器与录音定时器不能同时使用。

A 睡眠定时器

仅可由遥控器操作

您可以将本机设定为在一段时间后自动关机。（例如您想在听音乐时入睡。）

按 **[SLEEP（睡眠定时器）]** 钮来选择时间（以分钟为单位）。

每次按该钮，显示将变化如下：

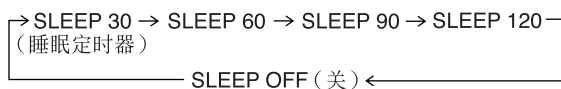

要取消时

按 **[SLEEP（睡眠定时器）]** 钮来选择“SLEEP OFF（睡眠定时器关）”。

要确认剩余时间时

按一次 **[SLEEP（睡眠定时器）]** 钮。

剩余时间将显示约5秒钟。

要改变时间设定时

按一次 **[SLEEP（睡眠定时器）]** 来选择新的时间。

注意

睡眠定时器可与放音和录音定时器并用。

务必要在定时器的设定开始时间之前关闭本机。

B 定时器音量控制器

仅可由遥控器操作

当用定时器开机时，可使音量逐渐增强；使用睡眠定时器关机时，可使音量逐渐减弱。

按 **[TIMER FADER（定时器音量控制器）]** 钮来显示出“FADER”。

（所有定时器的均受此功能影响。）

再次按该钮可取消这一功能。

注意

此功能不会影响录音定时器的录音。

لفحص الضبوطات (عندما يكون الجهاز بوضع الايقاف)

اضغط **[CLOCK/TIMER]**.

توضيح أوضاع التهيئة في الترتيب التالي:

وقت البدء، وقت الإنتهاء ← المصدر ← جهارة الصوت ← العرض الأصلي

لتغيير الضبوطات (عندما يكون الجهاز بوضع التشغيل)

لتغيير الأوقات

قم بتنفيذ الخطوات **1**، **2**، **3** و **5**.

لتغيير المصدر أو مستوى جهارة الصوت

1. اضغط **[PLAY/REC]** لمسح ميبين المؤقت.

2. قم بتغيير المصدر أو مستوى جهارة الصوت.

3. قم بتنفيذ الخطوات **4** إلى **5**.

يمكنك الاستمتاع بالمصدر المرغوب بعد ان تنتهي من ضبط المؤقت.

اوقف تشغيل الجهاز قبل ان يبدأ وقت التشغيل.

ملاحظة

لا يمكن تشغيل مؤقتات الاستماع والتسجيل مع بعض.

A مؤقت النوم

موجه التحكم عن بعد فقط

يمكنك ضبط الجهاز ليتوقف عن التشغيل بعد وقت محدد. (مثلا، عندما

تريد ان تنام اثناء الاستماع للموسيقى.)

إضغط **[SLEEP]** لاختيار الوقت (بالدقائق).

في كل مرة يُضغَط فيها الزر:

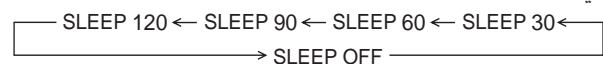

للإلغاء

إضغط **[SLEEP]** لاختيار “SLEEP OFF”.

لمراجعة الوقت المتبقي

إضغط **[SLEEP]** مرة واحدة.

يظهر الوقت المتبقي لحوالي ٥ ثواني.

لتغيير الوقت

إضغط **[SLEEP]** لاختيار الوقت الجديد.

ملاحظة

يمكنك استعمال مؤقت النوم بالتوافق مع مؤقت الاستماع والتسجيل.

تأكد من توقف الجهاز عن التشغيل قبل وقت بدء مؤقت الاستماع/

التسجيل.

B العلو والإخفات التدريجي للصوت بالمؤقت

موجه التحكم عن بعد فقط

يبدأ مستوى جهارة الصوت بالزيادة تدريجيا على المستوى المضبوط

عندما يشغل المؤقت الجهاز ويبدأ مستوى جهارة الصوت بالتناقص

تدريجيا عندما يوقف مؤقت النوم الجهاز عن التشغيل.

اضغط **[TIMER FADER]** لعرض “FADER”.

(سوف تتأثر جميع المؤقتات.)

اضغط مرة اخرى للإلغاء.

ملاحظة

لا تؤثر هذه الميزة على تسجيل تسجيلات المؤقت.

Troubleshooting

Before requesting service, make the below checks. If you can't fix the unit as described below, or if something not listed here occurs, refer to the enclosed directory to locate an Authorized Service Center convenient to you or contact your dealer.

Reference pages are shown as black circled numbers (e.g. 6)

Common problems

"E" is displayed.	Indicates incorrect operation. Read the instructions.
"U01" is displayed.	Replace the batteries or use household AC power. 6
"U02" is displayed.	Power batteries haven't been inserted. Insert them or use household AC power. ("U02" appears only if you have inserted memory batteries.) 6

CD

CD won't play or CD display is incorrect.	Place the CD label facing up. 18 Wait for an hour for condensation to dry and try again.
Certain sections are not played properly.	Clean the CD. 18 Replace the CD if it is scratched, warped, or nonstandard.

Cassette deck

Recording is not possible.	If the cassette's tabs have removed, cover the holes with adhesive tape. 26
Poor sound quality.	Clean the heads. 12

Radio

A lot of noise or difficult to tune.	Interference may be caused by other equipment or the use of its remote control. Turn the other equipment off or separate this unit from them.
--------------------------------------	---

Remote control

The remote control doesn't work.	Check the batteries are inserted correctly. 10 Replace the batteries if they are worn. 10
The unit can't be turned on from the remote control.	Turn the unit on from the main unit if you are using batteries to power the unit. 6, 10

Technical Specifications

Radio

Frequency range	
FM	87.50–108.00 MHz (50 kHz steps)
AM	522–1629 kHz (9 kHz steps) 520–1630 kHz (10 kHz steps)

CD player

Sampling frequency	44.1 kHz
Decoding	16 bit linear
Beam source	Semiconductor laser (wavelength 780 nm)
No. of channels	2 channel, stereo
Wow and flutter	Below measurable limit
D/A converter	MASH (1 bit DAC)

Tape recorder

Track system	4 track, 2 channel, stereo
Monitor system	Variable sound monitor
Recording system	AC bias
Erasing system	Multi Pole magnet
Frequency range	
Normal position	50–14000 Hz

General

Speakers	(RX-ES27) 8 cm 5.4 Ω x 2 (RX-ES22) 8 cm 2.7 Ω x 2
----------	--

Jacks

Output	PHONES: 3.5 mm stereo (16–32 Ω)
Power output	(RX-ES27) 140W (PMPO) (RX-ES22) 70W (PMPO)

Power requirement

AC	110V-127V / 220V-240V, 50/60 Hz Power consumption: (RX-ES27) 33W (RX-ES22) 20W
----	--

Battery

	12 V [Eight R20/LR20 (D, UM-1) batteries]
--	---

•Do not use rechargeable type batteries.

Memory back-up for computer/clock

	6 V [Four R6/LR6 (AA, UM-3) batteries]
--	--

•Do not use rechargeable type batteries.

Dimensions (WxHxD)

Mass	529 x 144 x 276 mm (RX-ES27) 4.5 kg without batteries (RX-ES22) 4.0 kg without batteries
------	--

Note

Specifications are subject to change without notice.
Mass and dimensions are approximate.

故障檢修指南

为本机要求维修前，请检查下列图表。如果你不能按照下述的方法解决问题，或者出现的问题并没有在此列出，请查阅本机附带的目录，寻找在您附近的授权维修中心，或者与经销商联系。

参阅页次如黑色圆数字所示 ⑦。

一般问题

显示“E”时	操作有误。请阅读使用说明书。
显示“U01”时	更换电池或使用家用交流电源。⑦
显示“U02”时	未装入主电源电池。请将其装入或使用家用交流电源（仅在装入了存储器电池时，显示屏才会出现“U02”。）⑦

CD

CD不能放音或CD显示有误	请使CD标签面朝上放置。⑱ 等候约一小时，待结露消除后再进行操作。
某些部分不能正常的播放	清洁CD。⑱ 如果CD出现刮痕、弯曲或者标准不对时，请更换CD。

盒式卡座

不能进行录音	如果录音带的安全卡被取下，可用黏胶带盖住该孔。⑳
音质不佳	清洁磁头。⑬

收音机

噪音大或难以调谐。	可能由于其他装置或者使用其遥控器而引起干扰。请关闭其他装置，或者将本机放置在远离其他装置的位置。
-----------	--

遥控器

遥控器不工作。	检查电池是否插的正确。⑪ 如果电量不足时要更换电池。⑪
不能用遥控器开机。	如果您使用电池来操作本机，请用主电源开关启动本机。⑦，⑪

技术规格

收音机

频率范围	
FM	87.50—108.00 MHz（50 kHz步级）
AM	522—1629 kHz（9 kHz步级） 520—1630 kHz（10 kHz步级）

CD唱机

取样范围	44.1 kHz
解码	16比特线性
光源源	半导体激光（波长780纳米）
声道数	双声道、立体声
抖动度	低于可测量极值
数模转换器	MASH（1比特DAC）

磁带录音机

磁迹系统	4磁迹、双声道、立体声
监视系统	可变频监视器
录音系统	AC偏压
抹消系统	磁性
频率范围	
普通磁带	50-14000 Hz

一般规格

扬声器	(RX-ES27) 8厘米5.4欧 x 2 (RX-ES22) 8厘米2.7欧 x 2
插孔	
输出	PHONES：3.5毫米立体声（16-32欧）
输出功率	(RX-ES27)：140瓦（PMPO） (RX-ES22)：70瓦（PMPO）
电源	
交流	110伏-127伏/220伏-240伏，50/60 Hz 耗电量：(RX-ES27) 33瓦 (RX-ES22) 20瓦
电池	12伏 [8节R20/LR20（D, UM-1）电池] ·切勿使用充电型电池。
电脑/时钟存储器备份电池	6伏 [4节R6/LR6（AA, UM-3）电池] ·切勿使用充电型电池。
尺寸（宽 x 高 x 深）	529 x 144 x 276 毫米
重量	(RX-ES27) 4.5公斤不包括电池 (RX-ES22) 4.0公斤不包括电池

注意

规格若有变化，恕不另行通知。
重量和尺寸为近似值。

دليل تحري الأعطال واصلاحها

قبل طلب خدمات التصليح، قم بإجراء الفحوصات المذكورة في الأسفل. اذا لم تتمكن من تصليح الجهاز بالاجراءات المشروحة في الأسفل، او اذا حصل عطل غير مذكور في هذا الجدول، ارجع الى دليل مراكز خدمات التصليح المرفق مع الجهاز لايجاد مركز خدمات تصليح مرخص مناسب لك او اتصل بالوكيل. صفحات المرجع مبينة كارقام داخل دائرة سوداء 7

مشاكل عامة

يتم عرض "E"	يشير إلى تشغيل غير صحيح. اقرأ الإرشادات.
يتم عرض "U01"	إستبدال البطاريات أو إستخدم قدرة التيار المتردد. 7
يتم عرض "U02"	لم يتم ادخال بطاريات الطاقة، ادخل البطاريات او استعمل طاقة التيار المتردد AC المنزلي. (تظهر الاشارة «U02» فقط اذا تم ادخال بطاريات الذاكرة)، 7

الإسطوانة المدمجة

لا يتم تشغيل الإسطوانة المدمجة للإستماع أو عرض الإسطوانة المدمجة غير صحيح	ضع الاسطوانة المدمجة بحيث يكون الجانب الموجود عليه الملصق باتجاه الاعلى. 19 انتظر لمدة ساعة ليجف تكاثف الرطوبة ثم حاول مرة اخرى.
اقسام معينة لا تسمع بشكل صحيح	نظف الإسطوانة المدمجة. 19 استبدل الاسطوانة المدمجة CD اذا كانت مخدوشة او ملتوية او غير قياسية.

دك الكاسيت

لا يمكن التسجيل.	اذا تم ازالة السنة الوقاية، غطي الثقوب بشرط لاصق. 27
نوعية صوت رديئة	نظف الرؤوس. 18

الراديو

قدر كبير من التشويش أو صعوبة التوليف	يمكن ان يكون سبب التداخل جهاز اخر او استعمال موجه التحكم عن بعد الخاص به. اوقف تشغيل الجهاز الاخر او افصل هذا الجهاز عن باقي الاجهزة.
--------------------------------------	---

موجه التحكم عن بعد

موجه التحكم عن بعد لا يعمل	تحقق من أن البطاريات قد تم إدخالها بصورة صحيحة. 11 إستبدال البطاريات إذا كانت مستهلكة. 11
لا يمكن إدارة الجهاز إلى وضع التشغيل من موجه التحكم عن بعد	شغل الجهاز من الجهاز الرئيسي اذا كنت تستخدم بطاريات لتزويد الجهاز بالطاقة. 7، 11

المواصفات الفنية

أمور عامة	الراديو
السماعات	مدى التردد
٢ × أوم ٥،٤ سم ٨ (RX-ES27)	٨٧،٥ - ١٠،٨٠٠ ميغاهرتز (بخطوات ٥٠ كيلوهرتز)
٢ × أوم ٢،٧ سم ٨ (RX-ES22)	٥٢٢ - ١٦٢٩ كيلوهرتز (بخطوات ٩ كيلوهرتز)
المقاييس	الإف إم
PHONES: ٣،٥ مم ستريو (١٦ - ٢٢ أوم)	الإيه إم
خرج	
خرج القدرة	مشغل إسطوانة مدمجة
متطلبات القدرة	عينة التردد
تيار متردد	حل الترميز
١١ - ١٢٧ فولت/٢٢٠ - ٢٤٠ فولت، ٦٠/٥ هرتز	مصدر الحزمة
إستهلاك القدرة: (RX-ES27) ٢٣ واط	عدد القنوات
(RX-ES22) ٢٠ واط	التخافت والتفاوت
بطارية	محول رقمي/تناظري
١٢ فولت (٨ بطاريات UM1، حجم R20/LR20، D)	مسجل الشريط
• لا تستخدم بطاريات من النوع القابل لإعادة الشحن.	نظام التتابع
دعم الذاكرة للحاسوب/الساعة	نظام المراقبة
٦ فولت (٤ بطاريات UM3، حجم R6/LR6، AA)	نظام التسجيل
• لا تستخدم بطاريات من النوع القابل لإعادة الشحن.	نظام المسح
الأبعاد (عرض × ارتفاع × عمق)	مدى التردد
٢٧٦ × ١٤٤ × ٥٢٩ مم	موضع إعتيادي
الوزن	
(RX-ES27) ٤،٥ بدون البطاريات	
(RX-ES22) ٤،٠ بدون البطاريات	

ملاحظة

المواصفات الهندسية عرضة للتغيير من دون إشعار مسبق. الأوزان والأبعاد بقيم تقريبية.

Free Manuals Download Website

<http://myh66.com>

<http://usermanuals.us>

<http://www.somanuals.com>

<http://www.4manuals.cc>

<http://www.manual-lib.com>

<http://www.404manual.com>

<http://www.luxmanual.com>

<http://aubethermostatmanual.com>

Golf course search by state

<http://golfingnear.com>

Email search by domain

<http://emailbydomain.com>

Auto manuals search

<http://auto.somanuals.com>

TV manuals search

<http://tv.somanuals.com>