

Digital surround sound receiver

FR965/FR966
FR975/FR976



Let's make things better.



PHILIPS

Important notes for users in the U.K.

Mains plug

This apparatus is fitted with an approved 13 Amp plug.
To change a fuse in this type of plug proceed as follows:

- 1 Remove fuse cover and fuse.
- 2 Fix new fuse which should be a BS1362 5 Amp, A.S.T.A. or BSI approved type.
- 3 Refit the fuse cover.

If the fitted plug is not suitable for your socket outlets, it should be cut off and an appropriate plug fitted in its place. If the mains plug contains a fuse, this should have a value of 5 Amp. If a plug without a fuse is used, the fuse at the distribution board should not be greater than 5 Amp.

Note: The severed plug must be disposed of to avoid a possible shock hazard should it be inserted into a 13 Amp socket elsewhere.

How to connect a plug

The wires in the mains lead are coloured with the following code: blue = neutral (N), brown = live (L).

As these colours may not correspond with the colour markings identifying the terminals in your plug, proceed as follows:

- Connect the blue wire to the terminal marked N or coloured black.
- Connect the brown wire to the terminal marked L or coloured red.
- Do not connect either wire to the earth terminal in the plug, marked E (or \perp) or coloured green (or green and yellow).

Before replacing the plug cover, make certain that the cord grip is clamped over the sheath of the lead - not simply over the two wires.

Copyright in the U.K.

Recording and playback of material may require consent. See Copyright Act 1956 and The Performer's Protection Acts 1958 to 1972.

Italia

DICHIARAZIONE DI CONFORMITA'

Si dichiara che gli apparecchi FR 965/966 e FR 975/976 Philips rispondono alle prescrizioni dell'art. 2 comma 1 del D. M. 28 Agosto 1995 n. 548.

Fatto a Eindhoven, il 01/03/2000 (FR 965/FR966)

Fatto a Eindhoven, il 01/04/2000 (FR 975/FR976)

Philips Consumer Electronics
Philips, Glaslaan 2
5616 JB Eindhoven, The Netherlands

Norge

Typeskilt finnes på apparatens bakside.

Observer: Nettbryteren er sekundert innkopleet. Den innebygde nettdelen er derfor ikke frakopleet nettet så lenge apparatet er tilsluttet nettkontakten.

For å redusere faren for brann eller elektrisk støt, skal apparatet ikke utsettes for regn eller fuktighet.

English	4	English
Français.....	26	Français
Español	48	Español
Deutsch.....	70	Deutsch
Nederlands	92	Nederlands
Italiano.....	114	Italiano

Información general

Lista de componentes	48
Configuración	48
Información medioambiental	48
Reconocimiento de marcas registradas	48
Controles	49
Mando a distancia	
Utilización del mando a distancia	50
Botones del mando a distancia	51
Programación del mando a distancia Universal	52
Conectores	53
Conexiones	
Conexiones de audio analógicas	54
Conexiones de audio digitales	54
Sistema de control en bus, CINEMA LINK	55
Conexiones de vídeo	55
Alimentación	56
Conexiones de los altavoces	56
El TV como altavoz central	56
Conexiones de las antenas	56
Tapa FRONT AV / GAME (sólo con el FR 975)	56
Configuración del sistema	
Emplazamiento de los altavoces	57
Configuración y prueba de los altavoces	57
Capacidad de potencia	57
Auriculares	57
Mantenimiento	57
Pantalla	58
Menús	
Menú del receptor	59-60
Menú del TV	60
Selección de fuente	
SOURCE SELECTOR	61
Selección 6 CHANNEL / DVD INPUT	61
Para reasignar una selección de fuente	61
Utilización de una selección de fuente para dos o más aparatos	61
Acerca de 6 CHANNEL / DVD INPUT	61
Reproducción, Grabación	
Reproducción de una fuente	62
Ajuste del sonido	62
Grabación de una fuente	62
Grabación de la salida digital	62
Sonido envolvente	
Acerca del sonido envolvente	63
Activación del sonido envolvente	63
Ajustes del sonido envolvente	64
Sintonizador	
Para sintonizar las emisoras de radio	65
Activación de la sensibilidad FM	65
Almacenamiento de emisoras de radio	65
Para sintonizar con emisoras almacenadas	66
Para reordenar emisoras de radio almacenadas	66
Para asignar un nombre a una emisora	66
Para borrar los nombres de las emisoras	66
RDS 	67
RDS noticias y información de tráfico	67
Datos técnicos	
Receptor	68
Solución de problemas	
Advertencia	69
Solución de problemas	69

Este reproductor cumple las normas para interferencias de radio establecidas por la Comunidad Europea.

Lista de componentes

Este receptor viene acompañado de los siguientes componentes:

- Un mando a distancia Universal
- 2 pilas para el mando a distancia, tamaño AA
- Un cable digital para conexión de audio con un reproductor de DVD.
- Un cable de sistema en bus para la conexión de CINEMA LINK
- Una antena de cuadro
- Una antena alámbrica
- Este manual de instrucciones

Configuración

Si ha colocado los componentes de su sistema uno encima de otro, el receptor deberá ponerlo en la parte de arriba. Coloque el receptor en una superficie lisa, firme y estable. No cubra ninguna de las ranuras de ventilación y deje 50 cms. de distancia libre por encima y 10 cms. a la izquierda y a la derecha del receptor para permitir una ventilación adecuada.

Para obtener una recepción buena, la antena de cuadro no debe situarse encima o al lado de VCRs, grabadores de CD, reproductores DVD, televisores u otras fuentes de radiación.

Información medioambiental

Se ha prescindido de cualquier material de embalaje innecesario. Hemos puesto el mayor empeño para que el embalaje sea fácilmente separable en tres materiales: cartón (caja), poliestireno expandible (amortiguación) y polietileno (bolsas, plancha protectora de espuma).

Los materiales que componen el equipo se pueden reciclar y reutilizar si son desmontados por una empresa especializada. Observe las normas locales concernientes a la eliminación de los materiales de embalaje, pilas usadas y equipos desechables.

Como socio de ENERGY STAR®, Philips ha establecido que este producto cumple las directrices de ENERGY STAR® sobre rendimiento energético.



Reconocimiento de marcas registradas

Fabricado con autorización de Dolby Laboratories. «DOLBY», «DOLBY DIGITAL», «PRO LOGIC» y el símbolo de doble-D  son marcas registradas de Dolby Laboratories. Trabajos confidenciales y no publicados. © 1992-1997 Dolby Laboratories. Todos los derechos reservados.

«DTS» y «DTS Digital Surround» son marcas comerciales de Digital Theater Systems, Inc. Copyright 1996 de Theater Systems, Inc. Reservados todos los derechos.

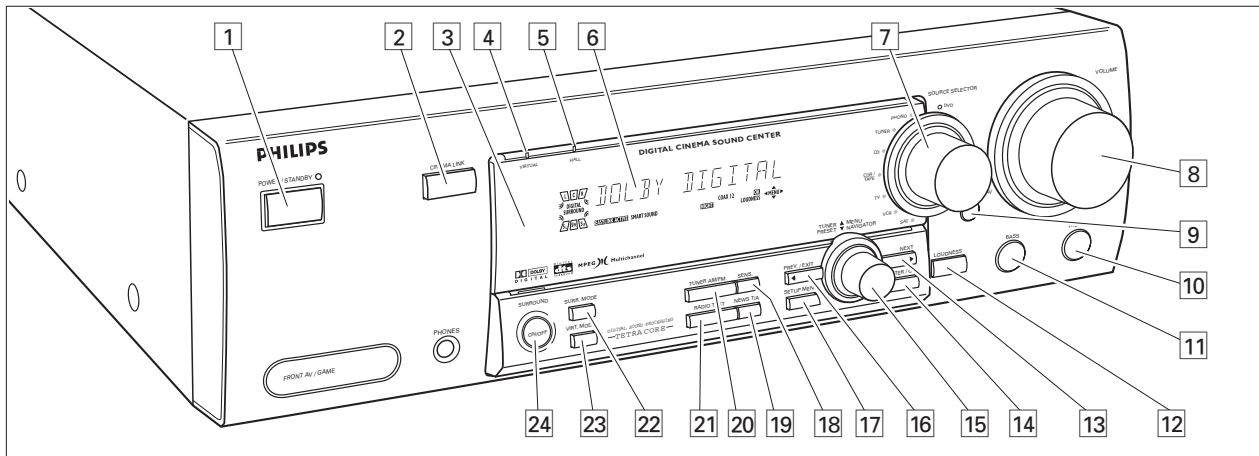

- 1 **POWER / STANDBY**Enciende/apaga el receptor.
- 2 **CINEMA LINK**Activa/desactiva el sistema de control en bus entre el receptor y el televisor.
- 3Detector para el mando a distancia de infrarrojos.
- 4Luz de control para sonido ambiental virtual.
- 5 **HALL**Indicación luminosa de control de HALL.
- 6Pantalla
- 7 **SOURCE SELECTOR**Selecciona los diversos conectores de audio y vídeo.
- 8 **VOLUME**.....Aumenta o disminuye el nivel de volumen.
- 9 **FRONT AV**Selecciona la entrada FRONT AV/ GAME (sólo con el FR 975).
- 10 **TREBLE**.....Ajusta los agudos cuando se utiliza VOLUME.
- 11 **BASS**Ajusta los graves cuando se utiliza VOLUME.
- 12 **LOUDNESS**Activa/desactiva LOUDNESS.
- 13 **NEXT ►**TUNER: Busca las emisoras de radio.
MENU: Pasa al siguiente nivel del menú.
- 14 **ENTER / OK**.....Confirma los valores seleccionados del menú.
- 15 **TUNER PRESET ◄ MENU NAVIGATOR**
TUNER: Selecciona la emisora presintonizada anterior/posterior.
MENU: Se mueve hacia arriba o hacia abajo en el menú.
- 16 **◄ PREV. / EXIT**TUNER: Busca las emisoras.
MENU: Pasa al nivel anterior del menú.
- 17 **SETUP MENU**Activa/desactiva el menú.
- 18 **SENS.**Selector de sensibilidad baja o alta del sintonizador.
- 19 **NEWS/TA**Activa o desactiva las funciones de noticias RDS y la información de tráfico RDS.
- 20 **TUNER AM/FM**Selector de bandas del sintonizador.
- 21 **RADIO TEXT**Repasa los diferentes tipos de información RDS.
- 22 **SURR. MODE**.....Cambia entre las diferentes configuraciones del altavoz.
- 23 **VIRT. MODE**.....Cambia entre los distintos modos de sonido ambiental virtual.
- 24 **SURROUND ON/OFF**Cambia entre los últimos modos ambiental y estéreo seleccionados.

Español

MANDO A DISTANCIA

Utilización del mando a distancia

Abra el compartimento de las pilas del mando a distancia e introduzca 2 pilas alcalinas, tipo **AA** (R06, UM-3).

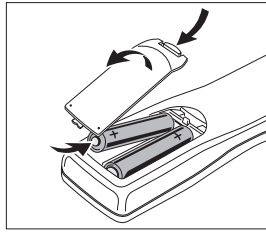

Si las pilas están desgastadas o no va a utilizar el mando a distancia durante un largo período, extráigalas del compartimento.

Las pilas contienen sustancias químicas peligrosas, cuando las vaya a tirar, hágalo conforme a la normativa vigente.

Los botones del mando a distancia funcionan de la misma manera que los correspondientes en el receptor.

¡Importante!

Debe pulsar un botón de origen durante más de 1 segundo para cambiar el origen del sonido en el receptor. Si lo pulsa durante un tiempo inferior a 1 segundo, sólo cambiará para que el mando a distancia utilice los comandos del producto seleccionado.

El mando a distancia permanece sintonizado con la fuente seleccionada hasta que se pulse otra fuente diferente. Esto permite utilizar fuentes adicionales (p. ej. el rebobinado de una cinta) sin necesidad de cambiar de fuente en el receptor.

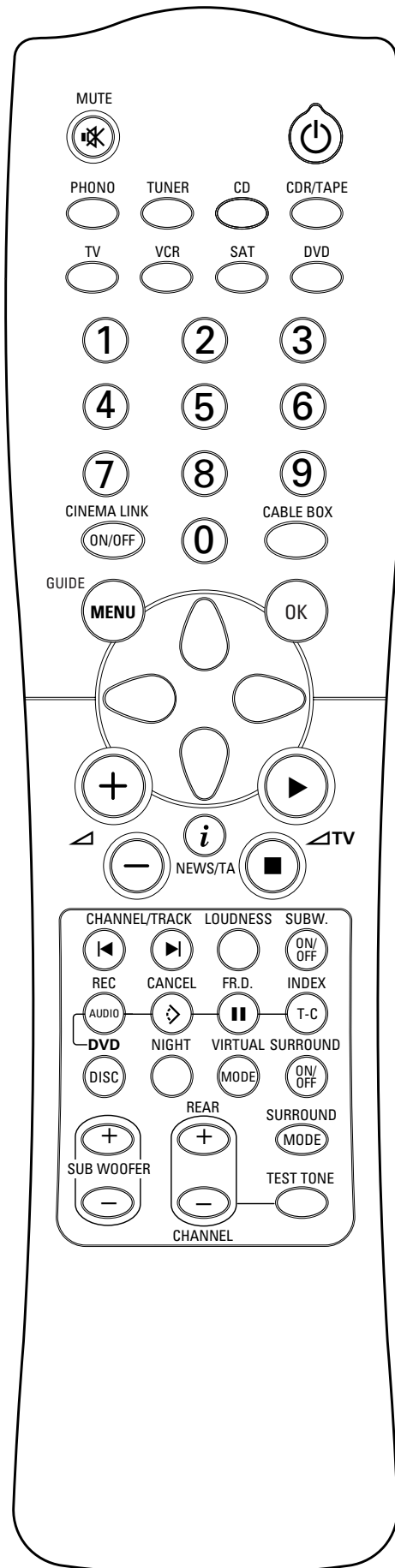

Botones del mando a distancia

- MUTE**Silencia el sonido del receptor.
- ⏸**Pone el receptor en el modo de espera.
- PHONO, TUNER, CD, CDR/TAPE, TV, VCR, SAT, DVD.....Cambia en el mando a distancia las órdenes para manejar cada uno de los aparatos. Selecciona los orígenes si se pulsa durante más de 1 segundo. SAT solamente funciona con receptores de satélite *digitales*.
- 1-0Para teclear los números de las pistas, emisoras o frecuencias. Los números de dos dígitos deberán teclearse antes de que pasen 2 segundos.
- CINEMA LINK ON/OFF ..Activa y desactiva la conexión del sistema entre el TV y el receptor.
- CABLE BOX.....Sin función.
- MENU GUIDE****TUNER:** Activa y desactiva el menú del receptor.
DVD, TV: Activa y desactiva el menú DVD/TV.
- OK.....Confirma las opciones del menú.
- Botones de flecha**TUNER:** Se desplaza por los menús. Las flechas derecha/izquierda son para sintonizar hacia arriba o hacia abajo.
CD, CDR: Las flechas izquierda/derecha son para la búsqueda hacia atrás o hacia adelante, las flechas arriba/abajo son para seleccionar la pista siguiente/anterior.
- + **▲**Aumenta el volumen del receptor.
- **▲**Disminuye el volumen del receptor.
- i NEWS/TA**.....Activa/desactiva las funciones NEWS y TRAFFIC ANNOUNCEMENT.
TV: Activa/desactiva el teletexto.
SAT: Activa/desactiva el texto de información.
- ▶ ▲TV**Aumenta el volumen del televisor.
CD, CDR, VCR, DVD: Inicia la reproducción.
- ▲TV**Disminuye el volumen del televisor.
CD, CDR, VCR, DVD: Detiene la reproducción.
- ◀ CHANNEL/TRACK** ...Selecciona la emisora presintonizada anterior.
VCR: Rebobina la cinta.
CD, CDR, DVD: Selecciona la pista anterior.
TV: Selecciona el canal anterior.
- ▶ CHANNEL/TRACK** ...Selecciona la siguiente emisora presintonizada.
VCR: Avanza rápidamente la cinta.
CD, CDR, DVD: Selecciona la pista siguiente.
TV: Selecciona el canal siguiente.
- LOUDNESSActiva/desactiva LOUDNESS.
- SUBW. ON/OFFEnciende y apaga el subaltavoz para bajas frecuencias.
- REC, DVD AUDIO.....**CDR, VCR:** Inicia la grabación.
DVD: Selecciona las pistas de audio.
- CANCEL, DVD **↔****CD, CDR, SAT, VCR:** Borra un programa, cancela las selecciones.
DVD: Selecciona el ángulo de visión.
- FR.D., DVD **■****TUNER:** Selecciona FREQUENCY DIRECT.
CD, CDR, VCR, DVD: Interrumpe la reproducción.
- INDEX, DVD T-C.....**VCR:** Activa/desactiva la búsqueda del índice.
SAT: Activa/desactiva los temas.
DVD: Selecciona el título o el capítulo.
- DISC.....**CD-, CDR-, Cambiadores-DVD:** Selecciona el disco siguiente.
- NIGHTActiva/desactiva NIGHT MODE.
- VIRTUAL MODESe desplaza a través de los distintos modos de sonido ambiental virtual.
- SURROUND ON/OFFActiva/desactiva SURROUND SOUND.
- + / - SUBWOOFER...Aumenta/disminuye el volumen del subwoofer.
- + / - REARAumenta/disminuye el volumen de los altavoces posteriores. Cuando utilice la prueba de sonido (test tone) se puede aumentar o disminuir con estos botones el volumen de los altavoces que está probando.
- SURROUND MODE.....Realiza un rastreo por los diferentes modos de sonido envolvente.
- TEST TONEActiva/desactiva la prueba de sonido. Cuando esté utilizando la prueba de sonido se puede aumentar/disminuir el volumen de los altavoces que está probando con + / - REAR.

MANDO A DISTANCIA

Programación del mando a distancia Universal

Se puede identificar este mando por la inscripción Multibrand/Universal.

El mando a distancia Universal deberá programarse para utilizar los códigos de las diferentes marcas de aparatos. Esto se realiza por medio de la introducción de un código de 4 dígitos o realizando una búsqueda de códigos hasta que se encuentre el correcto. Recomendamos la utilización del código de 4 dígitos. Es el método más rápido y el más seguro. El método de búsqueda de códigos deberá utilizarse únicamente si no puede encontrar el código correspondiente a su aparato. La tabla de códigos se encuentra al final del manual.

¡Importante!



Para la programación se deberán utilizar los botones del mando a distancia, no los del receptor o los de otros aparatos.

Programación con el código de 4-dígitos

- 1 Mantenga pulsados el botón de fuente del aparato que desea manejar y  durante 3 segundos.
- 2 Teclee el código de 4 dígitos del aparato (tabla de códigos al final del manual).

Advertencias: – Si se introducen más de 4 dígitos, el mando a distancia aceptará sólo los cuatro primeros.
– Si no introduce ningún código durante 30 segundos, el mando a distancia desactivará la función de programación sin cambiar el código ya existente.
– Para programar un aparato nuevo, simplemente escriba el código nuevo sobre el antiguo.

Búsqueda en la tabla de códigos

- 1 Encienda el aparato que desea manejar.
 - 2 Mantenga pulsados el botón de fuente del aparato que desea manejar y  durante 3 segundos.
 - 3 Pulse y suelte de nuevo .
→ El mando a distancia envía los códigos de «canal arriba» o de espera dependiendo de la fuente que se haya seleccionado para cada una de las marcas de aparatos.
 - 4 Tan pronto como el aparato responda – cambie al próximo canal o se ponga en espera – suelte el botón  para confirmar el código.
→ Se utilizará el código identificado.
- Si el aparato no responde en 2 minutos, significa que el código de ese aparato no está almacenado en la memoria del mando a distancia. El código del mando a distancia no cambiará.

Advertencia: Si extrae las pilas del mando a distancia durante más de 1 minuto, tendrá que programar los códigos de nuevo.

Una vez que haya encontrado y comprobado los códigos de cada uno de los aparatos, puede anotarlos aquí abajo.

PHONO

TUNER.....

CD

CDR/TAPE

TV

VCR

SAT

DVD

Para reajustar el mando a distancia

- 1 Mantenga pulsados uno de los botones de fuente y  durante 3 segundos.
- 2 Introduzca el código de 3 dígitos 981.
→ El mando a distancia está ahora reajustado con todos los códigos originales Philips.

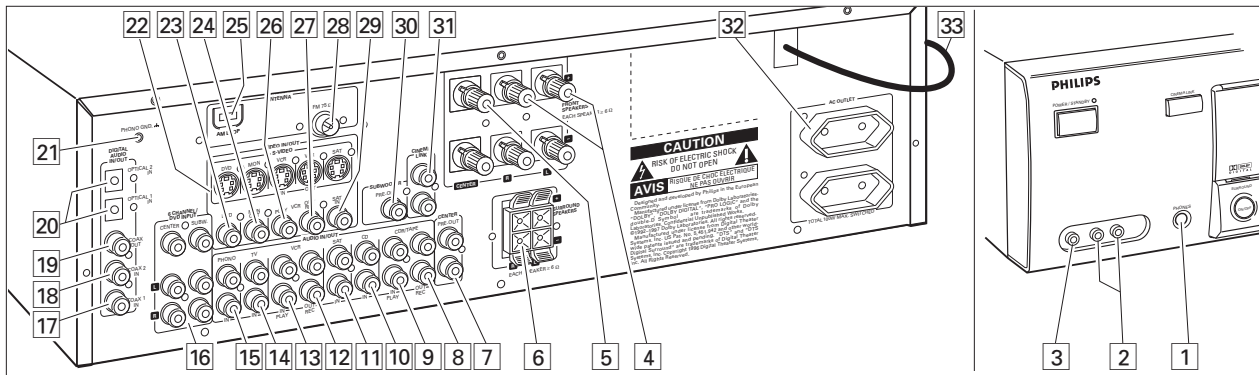

Conectores	Nombre del conector	Conexiones	
Toma de auriculares de 6,3 mm en la parte frontal.	1 PHONES	Para la toma de auriculares de 6,3 mm en la parte frontal.	
Entradas de audio y vídeo de la parte frontal (sólo con el FR 975).	2 FRONT AV / GAME	Enchufes de salida de audio izquierdo y derecho para aparatos como cámaras de vídeo y consolas de videojuegos.	
	3 FRONT AV / GAME	Enchufes de salida de vídeo para aparatos como cámaras de vídeo y consolas de videojuegos.	
FRONT SPEAKERS	4 R, L	Para los altavoces frontales izquierdo y derecho.	
	5 CENTER	Para el altavoz central.	
SURROUND SPEAKERS	6 R, L	Para los altavoces envolventes izquierdo y derecho.	
AUDIO IN/OUT	8 CDR/TAPE OUT	Para la entrada de una grabadora de CD o una platina de cintas.	
	9 CDR/TAPE IN	Para la salida de una grabadora de CD o una platina de cintas.	
	10 CD IN	Para la salida de un reproductor de CD.	
	11 SAT IN	Para la salida de un sistema de satélite.	
	12 VCR OUT	Para la entrada de una grabadora de vídeo.	
	13 VCR IN	Para la salida de una grabadora de vídeo.	
	14 TV IN	Para la salida del televisor.	
	15 PHONO IN	Para la salida de un giradiscos de bobina MM.	
	21 PHONO GND	Cable a tierra del giradiscos.	
Entrada de 6-canales	16 6 CHANNEL /DVD INPUT	Para la salida de 6-canales de aparatos como DVD o reproductores de discos láser.	
DIGITAL AUDIO IN/OUT	17 COAX 1 IN	Para la salida coaxial de aparatos digitales (entrada predeterminada para fuentes de DVD).	
	18 COAX 2 IN	Para la salida coaxial de aparatos digitales.	
	19 COAX OUT	Para la entrada coaxial de aparatos digitales como grabadoras de CD o MD.	
	20 OPTICAL IN	Para la salida óptica de aparatos digitales como reproductores DVD, reproductores de CD, grabadoras de CD o reproductores MD (sólo con el FR 965).	
	20 OPTICAL 1 (2) IN	Para la salida óptica de aparatos digitales como reproductores DVD, reproductores de CD, grabadoras de CD o reproductores MD (sólo con el FR 975).	
VIDEO IN/OUT	22 S-VIDEO	Entradas y salidas de vídeo S para aparatos de vídeo para obtener una mejor calidad de vídeo (sólo con el FR 975).	
	23 DVD IN	Para la salida de un reproductor DVD.	
	24 MON OUT	Para la entrada de un monitor (p. ej. de TV).	
	26 VCR IN	Para la salida de una grabadora de vídeo.	
	27 VCR OUT	Para la entrada de una grabadora de vídeo (para la grabación).	
	29 SAT IN	Para la salida de un sistema satélite.	
	Conectores de antena	25 AM LOOP	Para la antena de cuadro incluida.
		28 FM 75 Ω	Para la antena alámbrica incluida o antena exterior.
Salidas preamplificadas	7 CENTER PRE-OUT	Para la entrada de un televisor cuando se utiliza como altavoz central (es posible sólo cuando se tiene conectado un sistema en bus CINEMA LINK).	
	30 SUBWOOFER PRE-OUT	Para la entrada de un subwoofer activo.	
Sistema de control en bus	31 CINEMA LINK	Para salidas del Sistema de control en bus de un televisor Philips con CINEMA LINK.	
Para salidas de alimentación (no en todas las versiones)	32 AC OUTLET	Aplica el mismo voltaje que el de la red de alimentación. Se permite una carga de hasta 100 W en total.	
Cable de alimentación	33	Después de efectuar todas las conexiones , conecte el cable de alimentación al enchufe mural.	

CONEXIONES

Conexiones de audio analógicas

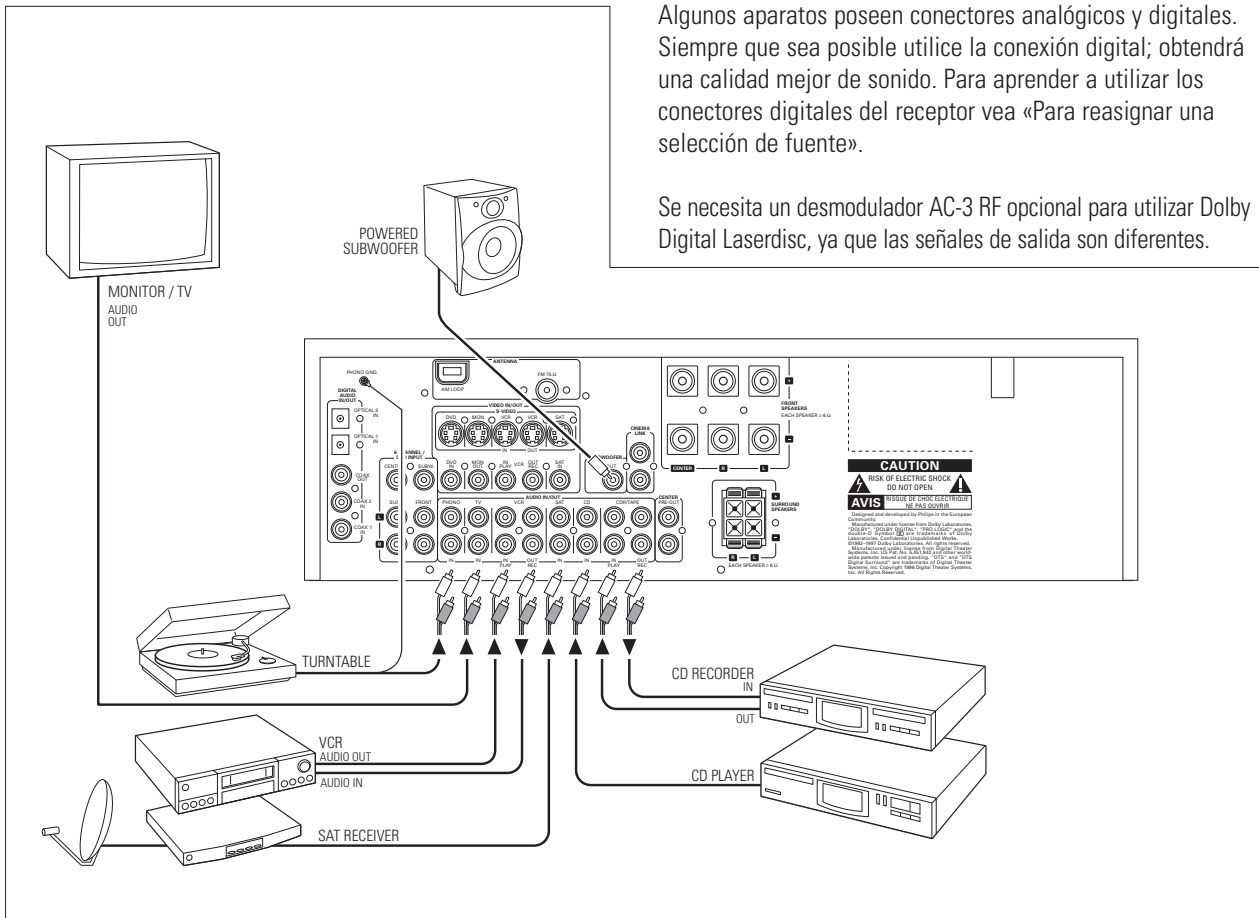

Algunos aparatos poseen conectores analógicos y digitales. Siempre que sea posible utilice la conexión digital; obtendrá una calidad mejor de sonido. Para aprender a utilizar los conectores digitales del receptor vea «Para reasignar una selección de fuente».

Se necesita un desmodulador AC-3 RF opcional para utilizar Dolby Digital Laserdisc, ya que las señales de salida son diferentes.

Conexiones de audio digitales

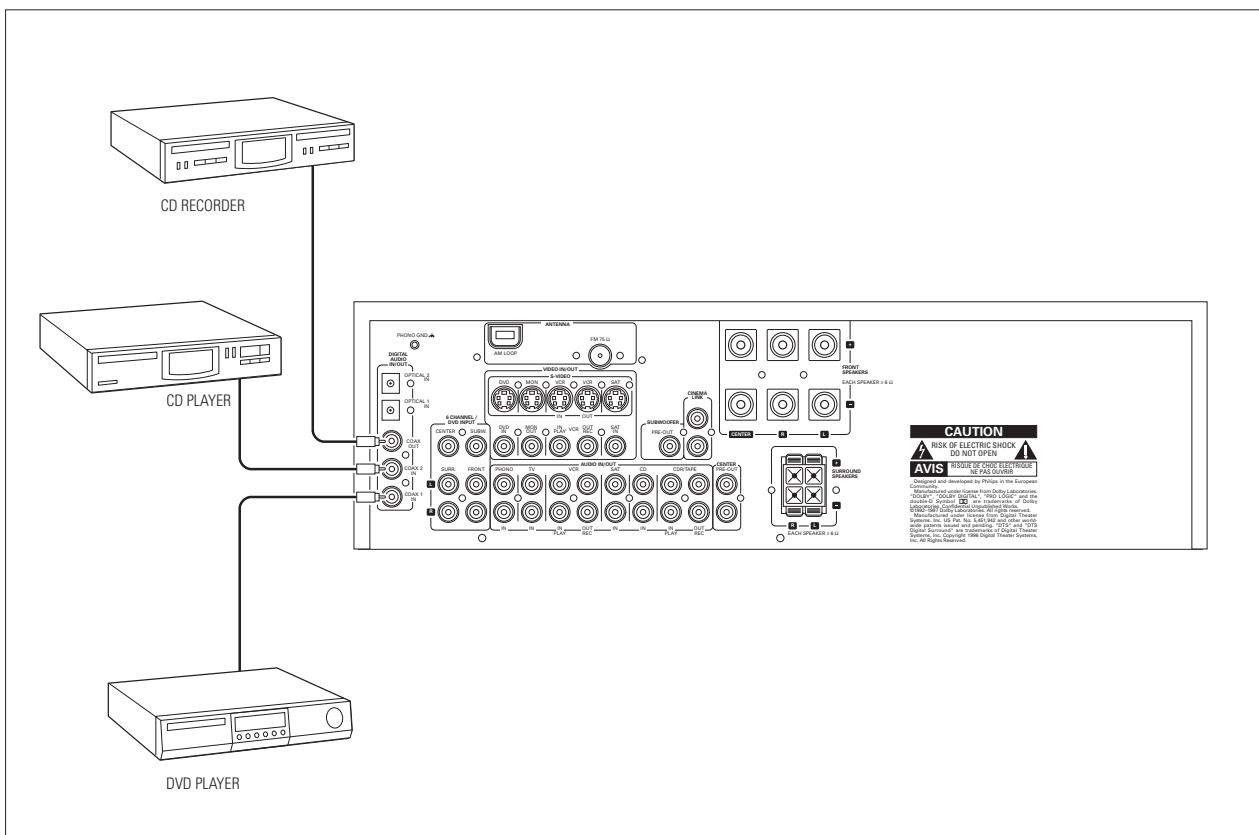

Sistema de control en bus, CINEMA LINK

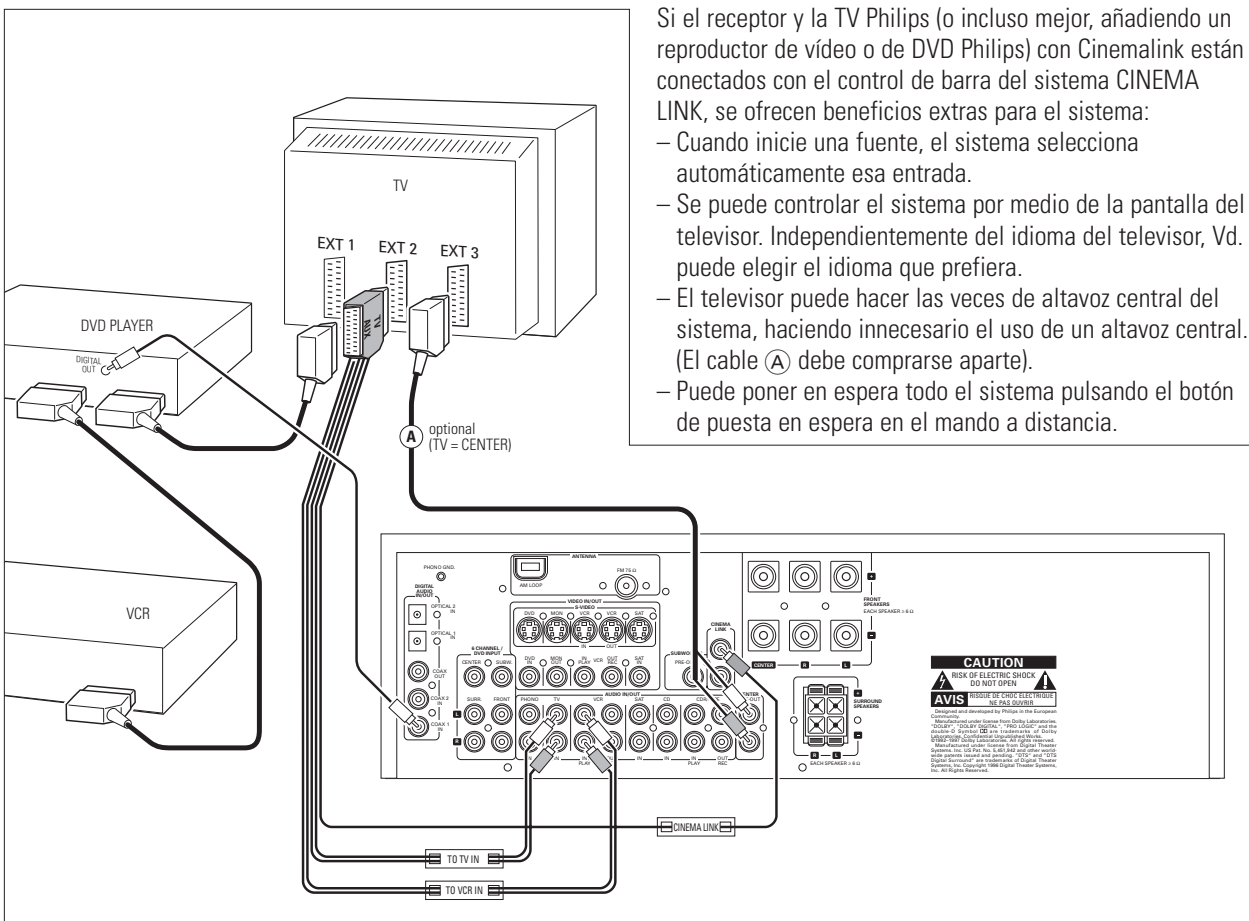

Si el receptor y la TV Philips (o incluso mejor, añadiendo un reproductor de vídeo o de DVD Philips) con Cinemalink están conectados con el control de barra del sistema CINEMA LINK, se ofrecen beneficios extras para el sistema:

- Cuando inicie una fuente, el sistema selecciona automáticamente esa entrada.
- Se puede controlar el sistema por medio de la pantalla del televisor. Independientemente del idioma del televisor, Vd. puede elegir el idioma que prefiera.
- El televisor puede hacer las veces de altavoz central del sistema, haciendo innecesario el uso de un altavoz central. (El cable (A) debe comprarse aparte).
- Puede poner en espera todo el sistema pulsando el botón de puesta en espera en el mando a distancia.

Español

Conexiones de vídeo

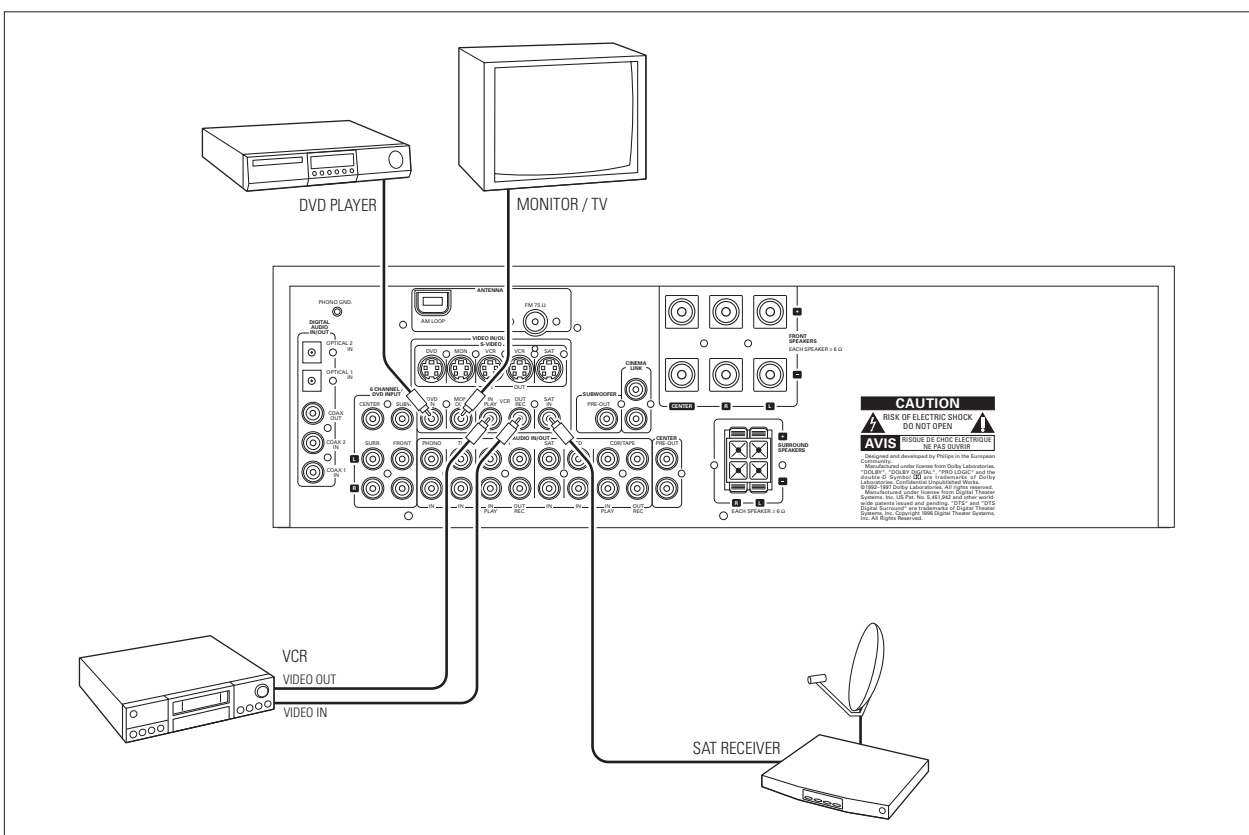

CONEXIONES

Alimentación

La placa tipo está situada en la parte posterior del receptor.

- 1 Compruebe que la tensión indicada en la placa tipo corresponde con el voltaje de la red local. De lo contrario, consulte con su distribuidor u organización de servicio
- 2 Conecte el cable de alimentación al enchufe mural.

Para desconectar por completo el equipo de la red, retirar el conector de la toma de red de la pared.

Conexiones de los altavoces

Algunas de las conexiones de los altavoces del receptor son conexiones a tornillo y otras son conexiones de acoplamiento con clic y palanca. Siga las instrucciones que se indican a continuación.

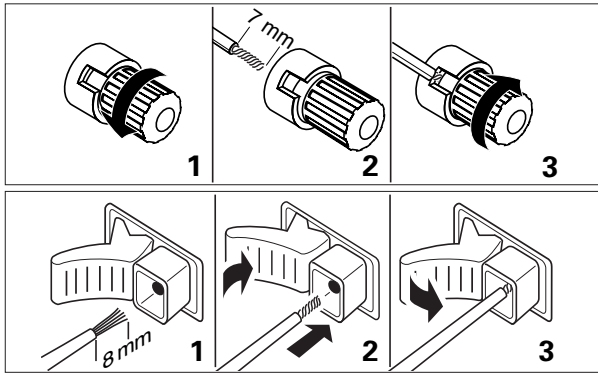

- 1 Conecte siempre el cable de color (o marcado) al terminal del mismo color y el cable negro (o sin marcar) al terminal de color negro.
- 2 Conecte:
 - El altavoz frontal izquierdo al terminal L (rojo y negro)
 - El altavoz frontal derecho al terminal R (rojo y negro)
 - El altavoz central a CENTER (azul y negro)
 - El altavoz envolvente izquierdo a SURROUND L (gris y negro)
 - El altavoz envolvente derecho a SURROUND R (gris y negro)

El TV como altavoz central

Puede utilizar su televisor Philips con CINEMA LINK como un altavoz central. Para un televisor con una conexión tipo «scart» (de alfileres) se necesita un cable adicional de audio «cinch-to-scart». Para un televisor con conexiones «cinch» (de clavijas) se necesitan cables «cinch» adicionales. Estos cables deben conectarse al conector azul CENTER PRE-OUT en la parte posterior. Mire el manual de instrucciones de su televisor para utilizarlo como altavoz central.

Conexiones de las antenas

Antena AM (MW)

La antena de cuadro suministrada es sólo para uso interior. Coloque la antena tan lejos como sea posible del receptor, el televisor, los cables, el reproductor DVD, el VCR y otras fuentes de radiación.

- 1 Introduzca la clavija de la antena de cuadro en AM LOOP como se muestra abajo.
- 2 Gire y mueva la antena para obtener la mejor recepción.

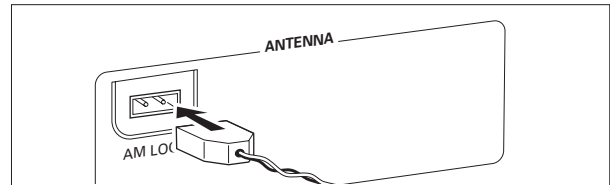

Antena FM

La antena alámbrica suministrada sólo puede utilizarse para recibir emisoras cercanas. Para obtener una recepción mejor le recomendamos que utilice un sistema de antena por cable o una antena exterior.

- 1 Conecte la antena alámbrica suministrada al terminal FM 75 Ω como se indica a continuación.
- 2 Coloque la antena en diferentes posiciones hasta obtener una recepción óptima.

- Si utiliza un sistema de antena por cable o una antena exterior, conecte la clavija al terminal FM 75 Ω en vez de la antena alámbrica.

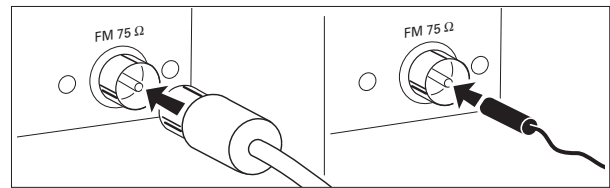

Tapa FRONT AV / GAME (sólo con el FR 975)

- Para quitar la tapa FRONT AV / GAME, presione su lado derecho.
- Inserte la tapa desde abajo para cerrar el compartimento.

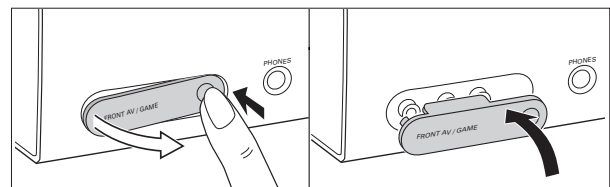

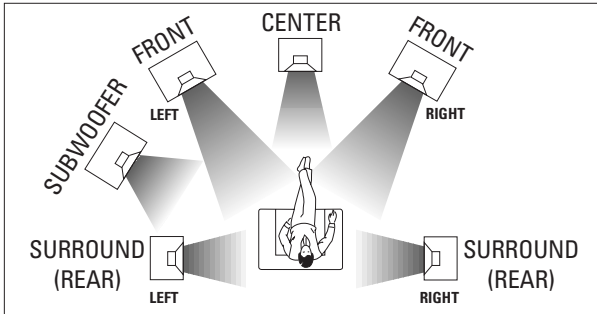

Emplazamiento de los altavoces

Indicaciones generales sobre el emplazamiento

Evite la colocación de los altavoces en una esquina o en el suelo, ya que esto reforzará demasiado los tonos graves. La respuesta de los agudos disminuirá si coloca los altavoces detrás de cortinas, muebles etc. La persona que escucha deberá tener siempre los altavoces «a la vista».

Cada habitación tiene características acústicas diferentes y las posibilidades de emplazamiento son a menudo reducidas. Vea el dibujo de arriba para obtener el mejor emplazamiento de los altavoces.

Para obtener un sonido envolvente de calidad recomendamos como mínimo la utilización de 5 altavoces (2 frontales, uno central, y 2 envolventes). Se puede obtener un sonido envolvente con menos altavoces. Esto se consigue reorientando las señales de los altavoces que faltan hacia los existentes. Lea «Menús» para realizar la configuración correcta en el receptor sobre el número y tamaño de los altavoces utilizados.

Emplazamiento de los altavoces frontales

Los altavoces frontales deberán emplazarse en la parte frontal derecha e izquierda de la posición normal de escucha, como si se tratara de los altavoces estéreo normales.

Emplazamiento del altavoz central

El altavoz central deberá emplazarse en el centro, entre los dos altavoces frontales, por ej. debajo o encima del televisor. La altura ideal del altavoz central es a la altura de los oídos del que escucha (sentado).

Emplazamiento de los altavoces envolventes

Los altavoces envolventes deberán emplazarse uno en frente del otro y estar alineados o ligeramente por detrás de la persona que escucha.

Emplazamiento del subwoofer

El subwoofer se utiliza para mejorar considerablemente el sonido de los graves de su sistema. El subwoofer puede colocarse en cualquier parte de la habitación, ya que no es posible localizar la dirección de los tonos graves. De todas formas, no coloque el subwoofer en el centro de la habitación, ya que esto podría debilitar el sonido de los graves. No coloque ningún objeto encima del subwoofer.

Configuración y prueba de los altavoces

Para obtener un sonido envolvente óptimo, debe ajustarse el volumen de los altavoces. Cuando ajuste el volumen de los altavoces deberá situarse en su posición normal de escucha. Vea «Menú del receptor» para aprender a configurar en el receptor los altavoces utilizados. Lo ideal es que el volumen en la posición de escucha sea el mismo para todos los altavoces.

- 1 Pulse POWER / STANDBY para encender el receptor.
- 2 Pulse TEST TONE en el mando a distancia.
 - Se escucha un sonido de prueba de cada uno de los altavoces excepto del subwoofer.
- 3 Pulse + / - REAR en el mando a distancia para aumentar/disminuir el volumen del altavoz que emite la señal en ese momento. Poniendo todos los altavoces al mismo volumen en la posición de escucha se obtiene una calidad mejor.

- 4 Pulse TEST TONE en el mando a distancia.
 - La señal de prueba se para.

Advertencia: Si no está completamente satisfecho con los ajustes de volumen, le recomendamos que los cambie cuando utilice el sonido envolvente.

Capacidad de potencia

Si se utiliza el receptor con el volumen demasiado alto, se pueden producir distorsiones que causen daño a los altavoces. En caso de distorsiones, reduzca el volumen y los controles de tono a un nivel razonable.

Para evitar el recalentamiento del aparato, hay un circuito de seguridad incorporado. Por lo tanto su aparato puede apagarse bajo condiciones extremas. Si esto ocurre, desconecte el aparato y espere hasta que se enfríe antes de volver a usarlo.

Auriculares

La conexión de los auriculares al terminal PHONES silencia los altavoces. El receptor selecciona STEREO y el sonido envolvente se convierte en una señal de estéreo reducida para que los auriculares normales puedan reproducirla.

Al desconectar los auriculares, los altavoces se activan otra vez. Si desea disfrutar de nuevo del sonido envolvente selecciónelo de vuelta en el receptor.

Mantenimiento

Limpie el receptor con un paño suave ligeramente humedecido y sin pelusas. No utilice productos de limpieza que puedan tener un efecto corrosivo.



No exponga el receptor a la humedad, lluvia, arena o calor excesivo (causado por sistemas calefactores o exposición directa a la luz solar).

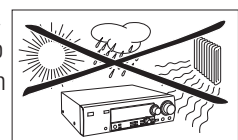

Pantalla

La pantalla del receptor está dividida en 4 secciones que se utilizan para lo siguiente:

Dibujo de los altavoces

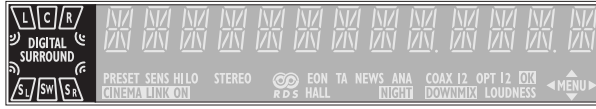

En el menú de ajustes, un rectángulo con una letra es indicación de que se ha seleccionado un altavoz. De cualquier forma, el indicador del subwoofer se encenderá sólo cuando se disponga de una señal de subwoofer. Si sólo aparece la letra, no se está utilizando ese altavoz y los sonidos se reorientan hacia otros altavoces.

-sonido ambiental virtual
- SURROUND**reproducción del sonido envolvente
- DIGITAL SURROUND**reproducción del sonido envolvente digital
- L, R**altavoces frontales izquierdo y derecho
- C**altavoz central
- SL, SR**altavoces envolventes
- SW**subwoofer

Indicación de menú

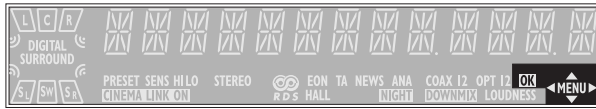

Estas señales muestran si el menú está activado o desactivado y la dirección que puede seguir.

- MENU**el menú está activado
- ◀puede moverse hacia atrás al tema del menú anterior con ◀ PREV. / EXIT (el botón «izquierdo» en el mando a distancia)
- ▲puede subir en la lista de opciones con
 - ◆ MENU NAVIGATOR (el botón «arriba» en el mando a distancia)
- ▼puede bajar en la lista de opciones con
 - ◆ MENU NAVIGATOR (el botón «abajo» del mando a distancia)
- ▶puede bajar en la lista de opciones con NEXT
 - ▶ (el botón «abajo» del mando a distancia)
- OKpuede confirmar el valor en pantalla

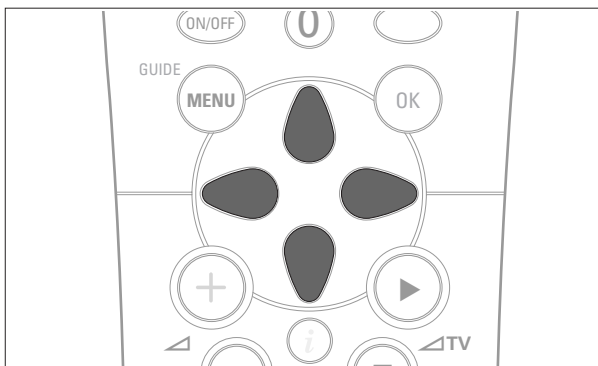

Indicadores luminosos de estado

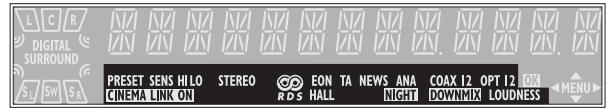

Son signos que muestran los diversos ajustes y la información sobre el estado del receptor.

- PRESET**el sintonizador sintoniza con una emisora preseleccionada
- SENS HI**el sintonizador selecciona el modo de alta sensibilidad
- SENS LO**el sintonizador selecciona el modo de baja sensibilidad
- CINEMA LINK ON**está activado CINEMA LINK
- STEREO**se está utilizando uno de los ajustes de sonido preseleccionados del receptor
-se está sintonizando una emisora RDS
- EON**se está sintonizando una emisora RDS con EON
- HALL**está activado el efecto HALL
- TA**la información de tráfico RDS está activada
- NEWS**está activada la información de noticias RDS
- ANA**se está utilizando la entrada analógica para la fuente de reproducción
- NIGHT**NIGHT MODE está activado
- COAX 1**está en uso la entrada digital coaxial COAX 1 para la fuente de reproducción
- COAX 2**está en uso la entrada digital coaxial COAX 2 para la fuente de reproducción
- DOWNMIX**las señales de entrada multicanal se reducen a menos señales de salida (dependiendo del número de altavoces)
- OPT**está en uso la entrada óptico digital OPTICAL IN para la fuente de reproducción (sólo con el FR 965).
- OPT 1**está en uso la entrada óptico digital OPTICAL 1 IN para la fuente de reproducción (sólo con el FR 975).
- OPT 2**está en uso la entrada óptico digital OPTICAL 2 IN para la fuente de reproducción (sólo con el FR 975).
- LOUDNESS**LOUDNESS está activado

Área de información

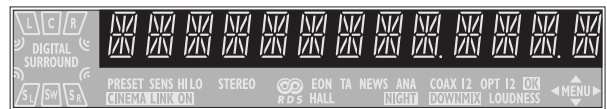

Este área se utiliza para la retroinformación del receptor, las frecuencias del sintonizador, las opciones del menú, los valores y el rastreo de los mensajes de texto.

Menú del receptor

El receptor está equipado con un sistema de menú. El menú se utiliza para la configuración del receptor. Las diferentes opciones del menú están interrelacionadas unas con otras siguiendo una lógica. Supongamos que no tiene un altavoz central conectado, y por consiguiente *CENTER SPEAKER* (altavoz central) está en la posición *NO* (no). Si trata de utilizar *VOL CENTER* (volumen central), aparecerá un mensaje diciendo que eso no es posible (*INSTALL CENTER SPEAKER - Instale un altavoz central*).

El menú siempre funciona de la misma manera. Las flechas de la pantalla le indican las direcciones en las que se puede desplazar.

1 Pulse SETUP MENU.

→ Aparece en pantalla **MENU**, y * *EFFECTS*.

• Puede salir del menú en cualquier momento pulsando SETUP MENU.

2 Gire \blacktriangleleft MENU NAVIGATOR hasta que la opción deseada (o el valor) aparezca en pantalla.

3 Pulse NEXT \blacktriangleright para elegir la opción en pantalla (o ENTER / OK para confirmar el valor).

- Puede abandonar cualquier opción (los valores permanecerán intactos) pulsando \blacktriangleleft PREV. / EXIT.

Estructura del menú

* *EFFECTS* (efectos)

Activa los efectos de sonido.

— *VIRT SURR*

ambiente virtual: 0...100 %

* *VOL BALANCE* (equilibrio de volumen)

Ajusta el equilibrio de volumen relativo entre los altavoces conectados.

— *TEST TONE*

Prueba de sonido: on/off (activar/desactivar)

— *VOL FRONT-L*

Volumen del altavoz frontal izquierdo: -50...+50

— *VOL FRONT-R*

Volumen del altavoz frontal derecho: -50...+50

— *VOL CENTER*

Volumen del altavoz central: -50...+50

— *VOL REAR-L*

Volumen del altavoz posterior izquierdo: -50...+50

— *VOL REAR-R*

Volumen del altavoz posterior derecho: -50...+50

— *VOL SUBWOOFER*

Volumen del subwoofer: -50...+50

Nota: cuando se utilice la entrada 6 CHANNEL / DVD INPUT, no se pueden cambiar los valores.

* *SPEAKER SETUP* (configuración de los altavoces)

Selecciona los altavoces utilizados.

— *SUBW PRESENT*

Utilización del subwoofer: yes/no (si/no)

— *CENTER SPEAKER*

Utilización del altavoz central: yes/no (si/no)

— *REAR SPEAKER*

Utilización de los altavoces posteriores: yes/no (si/no)

* *SPEAKER SIZES* (tamaño de los altavoces)

Selecciona el tamaño de los altavoces utilizados, con el fin de obtener una reproducción de sonido óptima. *LARGE* significa que un altavoz puede reproducir frecuencias por debajo de 50 Hz. Si *SUBW PRESENT* está en la posición *NO*, *FRONT SIZE* sólo puede ajustarse a *LARGE*. Si *FRONT SIZE* está en *SMALL*, *CENTER SIZE* sólo puede ajustarse a *SMALL* y consecuentemente debe conectarse un subwoofer.

— *FRONT SIZE*

Altavoces frontales izquierdo y derecho: small/large (pequeños/grandes)

— *CENTER SIZE*

Altavoz central: small/large (pequeño/grande)

— *REAR SIZE*

Altavoces posteriores: small/large (pequeño/grande)

* *SPK DISTANCE* (distancia de los altavoces)

Distancia entre los altavoces y la posición de escucha normal. Aquí se especifica el tiempo de retraso del sonido envolvente.

— *DISTANCE L/R*

Distancia de los altavoces frontales: 1...10 m

— *DISTANCE CNTR*

Distancia del altavoz central: 1...10 m

— *DISTANCE REAR*

Distancia de los altavoces posteriores: 1...10 m

* **SELECT INPUT** (selección de entrada)
 Asigna los conectores de entrada audio a las diferentes selecciones de fuente elegidas con SOURCE SELECTOR (Vea «SELECCIÓN DE FUENTE» para obtener más detalles).

- **COAX 1**
Entrada coaxial digital 1, COAX 1 IN
- **COAX 2**
Entrada coaxial digital 2, COAX 2 IN
- **OPT** (sólo con el FR 965)
Entrada óptica digital, OPTICAL IN
- **OPT 1** (sólo con el FR 975)
Entrada óptica digital, OPTICAL 1 IN
- **OPT 2** (sólo con el FR 975)
Entrada óptica digital, OPTICAL 2 IN
- **SAT IN**
Entrada analógica audio SAT IN
- **VCR IN**
Entrada analógica audio VCR IN
- **TV IN**
Entrada analógica audio TV IN
- **CDR IN**
Entrada analógica audio CDR IN
- **CD IN**
Entrada analógica audio CD IN
- **6 CH IN**
Entrada analógica de audio 6 CHANNEL / DVD INPUT

* **TUNER** (sintonizador)
 Configuración de emisoras presintonizadas (Vea «SINTONIZADOR» para más detalles).

- **AUTO INSTALL**
Almacena emisoras de radio automáticamente
- **MAN INSTALL**
Almacena emisoras de radio manualmente
- **GIVE NAME**
Permite dar un nombre a las emisoras de radio
- **RESHUFFLE**
Reordena las emisoras almacenadas

Menú del TV

Si el receptor está conectado a un televisor Philips CINEMA LINK a través de un sistema de control de clavijas en bus CINEMA LINK (Vea «CONEXIONES»), se puede utilizar el televisor para configurar el sistema. Se añadirá al menú del televisor una opción llamada RECEIVER.

Si la función CINEMA LINK está activada, los ajustes del receptor aparecerán en la pantalla del TV durante unos segundos. Consulte el manual de instrucciones de su TV para aprender a utilizar el menú. Las opciones disponibles pueden variar según el modelo del TV.

Activación/desactivación de la conexión

- Pulse CINEMA LINK para activar/desactivar la conexión entre el receptor y el TV.
 - Si se activa la conexión, aparece en pantalla **CINEMA LINK ON.**

Advertencia: Durante la grabación se recomienda desactivar CINEMA LINK. Esto evita las interrupciones no deseadas cuando se cambian las funciones del TV.

Si están activados CINEMA LINK y el menú del TV, aparece en pantalla **TV MENU** y el menú y las funciones de sonido del receptor se bloquean.

SOURCE SELECTOR

Cuando seleccione una fuente dando vueltas a SOURCE SELECTOR, se activan las entradas de audio y vídeo correspondientes a ese nombre. Todas las salidas de audio y vídeo (si la fuente incluye una señal de vídeo) del receptor, reproducen la señal de entrada. Es posible reasignar una selección de fuente a cualquier otra entrada diferente aparte de las ya mencionadas.

Fuente seleccionada...Conectores utilizados

DVD.....	Entrada digital audio COAX 1 y entrada vídeo DVD IN
PHONO.....	Entrada audio PHONO IN
TUNER.....	Utiliza el sintonizador, todas las entradas se desactivan.
CD.....	Entrada audio CD IN
CDR/TAPE.....	Entrada audio CDR/TAPE IN
TV.....	Entrada audio TV IN y sin entrada vídeo
VCR.....	Entrada audio VCR IN y entrada vídeo VCR IN
SAT.....	Entrada audio SAT IN y entrada vídeo SAT IN

Selección 6 CHANNEL / DVD INPUT

Los conectores 6 CHANNEL / DVD INPUT se pueden asignar a cualquiera de las fuentes disponibles (excluyendo TUNER y PHONO). La asignación puede realizarse mediante la opción * *SELECT INPUT* del menú. Consulte más abajo para obtener detalles.

Para reasignar una selección de fuente

Si selecciona una fuente con SOURCE SELECTOR el aparato utiliza la entrada audio estándar. Para poder modificar esto la selección de fuente tiene que ser reasignada a otra entrada audio.

Ejemplo: Para cambiar la entrada audio analógica CD IN asignada a **CD** a la entrada audio digital COAX 2 IN.

- 1 Seleccione * *SELECT INPUT* del menú y pulse NEXT ►.
- 2 Gire SOURCE SELECTOR para seleccionar la fuente que desea reasignar (p. ej. **CD**).
→ Aparece en pantalla el nombre de la fuente y la indicación luminosa correspondiente parpadea.
- 3 Gire ◀ MENU NAVIGATOR para seleccionar los conectores de entrada que se van a utilizar (p. ej. **CD** → **COAX2**).
- 4 Pulse ENTER / OK para confirmar la selección.
→ **STORE** aparece en pantalla brevemente.
- 5 Esta selección de fuente utiliza ahora la entrada audio elegida (p. ej. **CD** utiliza los conectores de entrada COAX 2 IN, **COAX 2** se enciende cuando se cambia a CD).

Utilización de una selección de fuente para dos o más aparatos

Se pueden asignar varias fuentes a una selección de fuente. Esto es de utilidad cuando se tienen conectados en cadena varios aparatos.

Ejemplo: Tenemos conectado un VCR al TV, pero sólo el televisor está conectado al receptor. Los dos ajustes de SOURCE SELECTOR, TV y VCR, deberán utilizar los conectores de entrada del televisor.

- 1 Seleccione * *SELECT INPUT* en el menú y pulse NEXT ►.
- 2 Gire SOURCE SELECTOR para seleccionar la fuente que necesite volver reasignar (por ej. **VCR**).
→ Aparece en pantalla el nombre de la fuente y la indicación luminosa correspondiente comienza a parpadear.
- 3 Gire ◀ MENU NAVIGATOR para seleccionar los conectores de entrada que se deberán utilizar (por. ej. **VCR** → **TV IN**).
- 4 Pulse ENTER / OK para confirmar la selección.
→ **STORE** aparece en pantalla brevemente.
- 5 Esta selección de fuente está ahora preparada para utilizar la entrada audio elegida (por ej. **VCR** utilizará los conectores de entrada TV IN; cuando seleccione VCR, aparecerá en pantalla brevemente **VCR (TV IN)**).

Acerca de 6 CHANNEL / DVD INPUT

Se puede utilizar 6 CHANNEL / DVD INPUT para conectar un aparato con un decodificador multicanal y un conector de salida de 6 canales, por ej. un reproductor DVD de alta superioridad.

Cuando utilice la entrada audio 6 CHANNEL / DVD INPUT, el receptor funcionará como un amplificador multicanal. La fuente reproduce sonido envolvente y lo envía al receptor dividido en los canales necesarios. Por esta razón los botones SURROUND ON/OFF, HALL y SURR. MODE no tienen efecto alguno puesto que la señal que se recibe es ya multicanal.

No se puede grabar de una fuente que esté conectada a la entrada audio 6 CHANNEL / DVD INPUT.

Reproducción de una fuente

- 1 Pulse POWER / STANDBY para encender el receptor.
- 2 Gire SOURCE SELECTOR para seleccionar la fuente.
→ El nombre de la fuente aparece en pantalla.
- Para seleccionar la entrada FRONT AV / GAME pulse FRONT AV (sólo con el FR 975).
- 3 Inicie la reproducción normal de la fuente.

Ajuste del sonido

- Gire VOLUME para ajustar el volumen.
→ Aparece en pantalla *VOLUME* junto con el nivel de volumen de 0 a 50.
- 1 Pulse BASS o TREBLE.
→ Aparecen en pantalla brevemente *BASS* o *TREBLE* junto con el valor actual. A continuación aparece *TURN VOLUME KNOB TO CHANGE*.
 - 2 Gire VOLUME para ajustar los sonidos graves o los agudos.
→ Aparece en pantalla *BASS* o *TREBLE* junto al valor actual.

Advertencia: Si no gira VOLUME o no utiliza ningún otro control durante 5 segundos, se apaga el ajuste de graves o agudos.

- Si hay un subaltavoz de bajos conectado, pulse SUBW. ON/OFF para aumentar el rendimiento de los graves.

Nota: En caso de sonido ambiental digital, sólo se dispondrá de una señal de subaltavoz para bajas frecuencias cuando lo admita el material de origen.

- Pulse LOUDNESS para activar/desactivar la sonoridad.
→ **LOUDNESS** aparece en pantalla (si está activada).

Grabación de una fuente

Si desea grabar de una fuente, debe seleccionarla con SOURCE SELECTOR. Todas las salidas audio y vídeo (si la fuente incluye una señal de vídeo) del receptor reproducen la señal de entrada. El ajustes del sonido no afectan a la grabación.

- 1 Gire SOURCE SELECTOR (o pulse FRONT AV – sólo con el FR 975) para seleccionar la fuente de la que quiere grabar.
→ Aparece en pantalla el nombre de la fuente.
- 2 Prepare la grabadora que vaya a utilizar. Debe conectarla a una de las salidas del receptor.
- 3 Comience la grabación en la grabadora.
- 4 Inicie la reproducción normal de la fuente.

Advertencias: – VCR OUT no reproduce la señal de audio y vídeo de VCR IN. Lo mismo ocurre entre CDR/TAPE OUT y la señal de audio de CDR/TAPE IN.

– Le recomendamos que no utilice la salida digital COAX OUT del receptor para grabar de una fuente analógica. Utilice la salida analógica CDR/TAPE.

– No se puede grabar de una fuente que esté conectada a la entrada audio 6 CHANNEL / DVD INPUT.

Grabación de la salida digital





Se puede conectar una grabadora digital a la salida digital del receptor. De esta forma, la grabadora digital conectada puede grabar directamente todas las señales provenientes de las entradas digitales. El receptor convertirá también todas las señales provenientes de las entradas analógicas a la salida digital.

El receptor puede utilizarse para grabar digitalmente una señal de audio de sonido envolvente multicanal (Dolby Digital, DTS o MPEG), por ej. de DVD a CD-R. El receptor convertirá la señal multicanal digital en una señal estéreo sin ninguna pérdida importante de información de sonido.

Advertencias: – Cuando se grabe una señal Dolby Digital, DTS o MPEG, debe grabarse cada pista individualmente.

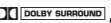
– No se puede realizar la grabación digital si el material de origen digital está protegido contra copia.

Acerca del sonido envolvente

El sonido envolvente le ofrece una calidad de sonido innovadora. Le dará la sensación de hallarse en medio de la acción, ya que el sonido se reproduce a su alrededor. Procure utilizar programas de TV, cintas de vídeo o audio y discos con los símbolos , ,  **Multichannel** o  que estén codificados para el sonido envolvente multicanal. Para obtener el mejor rendimiento del receptor, elija Dolby Digital, DTS o MPEG.

Los modelos FR 965 y FR 975 pueden reproducir sonido ambiental DTS. El DTS es un sistema de sonido ambiental multicanal disponible en los discos de DVD, láser y de audio. Consulte a un proveedor de software sobre la disponibilidad del software DTS en su zona.

Tenga en cuenta que los discos de DVD no siempre llevan sonido ambiental multicanal completo. Para asegurarse de que el disco sea de codificación multicanal, consulte con su distribuidor.

Con surround sound, la mayoría de discos y cintas estéreo ofrecen una reproducción satisfactoria. Si escucha distorsiones durante la reproducción de dicha modalidad, cambie a la modalidad de estéreo normal.

La disponibilidad de las diferentes modalidades de surround sound depende del número de altavoces instalados y la información del sonido de entrada.

Activación del sonido envolvente

Con el sonido envolvente activado, se puede cambiar de una modalidad a otra. Su funcionamiento depende de la configuración de los altavoces en el menú del receptor.

Si se detecta una señal de sonido ambiental, el receptor se desplazará a *DOLBY DIGITAL*, a *DTS* o a *MPEG*.

- 1 Pulse **SURROUND ON/OFF** para activar el sonido envolvente.
→ Aparece la modalidad de sonido envolvente en uso.
- 2 Pulse **SURR. MODE** repetidamente para escuchar las diferentes modalidades de sonido envolvente (si se dispone de ellas).
→ Aparecen en pantalla el modo y los altavoces seleccionados. Si las señales de entrada multicanal se reducen a unas pocas señales de salida, aparece en pantalla **DOWNMIX**.
- 3 Pulse **VIRTUAL MODE** las veces que necesite para cambiar entre los modos de sonido ambiental virtual:
1 x para activar *3D SURROUND*
2 x para activar *MULTI FRONT*
3 x para activar *MULTI REAR*
4 x para activar *NATURAL SURROUND*
→ Una luz indica si se ha activado un modo de sonido ambiental virtual. Los signos  indican que está activo uno de estos modos.
- 4 Pulse **SURROUND ON/OFF** para desactivar el sonido envolvente.
→ Aparece *SURROUND OFF*.

Ajustes del sonido envolvente

HALL

Esta modalidad realza la reproducción del sonido y añade un ligero eco. Esto produce la sensación de estar en una habitación grande. Sólo puede utilizarse en la modalidad de estéreo.

SURROUND

La modalidad de sonido envolvente permite la reproducción de sonido con 4 o 5 altavoces. En función del material de origen, se reproducirá Dolby Surround Pro Logic, Dolby Digital, DTS o MPEG.

PRO LOGIC, DOLBY DIGITAL, DTS, MPEG

Además de **SURROUND**, aparecerá en pantalla la modalidad que se esté utilizando (esto dependerá de la fuente). En el caso de sonido digital ambiente, se mostrará el formato de sonido AC-3 (para Dolby Digital), DTS o MPEG (para MPEG 2 multicanal), seguido por los canales de sonido, disponible en el origen (p. ej. DVD).

- Ejemplo: **AC-3 3/2.1** Dolby Digital, 3 canales frontales, 2 canales envolventes y un canal subwoofer.
- MPEG 2/0.0** MPEG multicanal, sólo de sonido estéreo.
- AC-3 3/1.0** Dolby Digital, 3 canales frontales, 1 canal de sonido envolvente (mono) sin señal subwoofer.
- DTS 3/2.1** DTS, 3 canales frontales, 2 canales envolventes y un canal subwoofer.

FRONT-3 STEREO

Surround sound se silencia y 3 Stereo reproduce el sonido sin utilizar los altavoces posteriores.

STEREO

Los altavoces frontales derecho, izquierdo y central reproducen todo el sonido. Esto permite la reproducción estándar de sonido en estéreo.

Ambiente virtual

El receptor puede reproducir uno o más formatos de sonido ambiental virtual. El sonido ambiental virtual proporciona una impresión de sonido más real creando altavoces fantasma en lugar o además de los reales. La posición de los oyentes influye en el efecto ambiental. El área en donde se obtiene un mejor efecto aparece en gris.

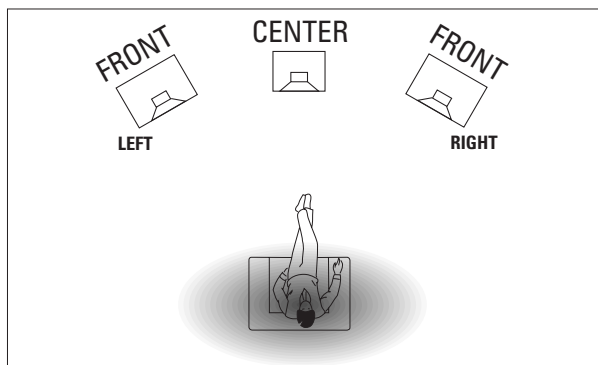

El nivel del efecto de sonido ambiental virtual se puede ajustar en el menú de configuración. Se dispone de los siguientes modos de sonido ambiental:

3D SURROUND

No se necesitan altavoces traseros. El sonido del canal posterior lo simulan los altavoces delanteros. El sonido ambiental se simula mediante los altavoces izquierdo, derecho y central.

MULTI FRONT

Los altavoces fantasmas se crean al lado de los altavoces delanteros derecho e izquierdo.

MULTI REAR

Los altavoces fantasmas se crean al lado de los altavoces traseros derecho e izquierdo.

NATURAL SURROUND

Los altavoces fantasma se crean al lado de los altavoces delanteros y traseros derecho e izquierdo.

*Nota: La disponibilidad de **MULTI FRONT** y **MULTI REAR** depende de los canales de sonido en el material de origen.*

NIGHT MODE (sólo en el mando a distancia)

Los sonidos agudos se moderan y los sonidos débiles se elevan. Con esta modalidad puede disfrutar de sonido envolvente sin despertar a los niños o molestar a los vecinos. El modo nocturno funciona sólo con Dolby Digital y MPEG, y únicamente cuando sea compatible con las posibilidades de la fuente.

Para sintonizar las emisoras de radio

Se pueden buscar las emisoras de radio efectuando un barrido por la banda de frecuencias. También se puede teclear la frecuencia de una emisora conocida. Si se emite una emisora FM y se recibe en estéreo, aparece **STEREO**.

Búsqueda de emisoras de radio

- 1 Gire SOURCE SELECTOR para seleccionar el sintonizador.
→ Aparece en pantalla *TUNER*.
- 2 Seleccione una banda de frecuencias pulsando repetidamente TUNER AM/FM.
→ La banda de frecuencias seleccionada aparece en pantalla.
- 3 Mantenga pulsado ◀ o ▶ durante aproximadamente 1 segundo.
→ Aparece en pantalla *SEARCH* y el sintonizador sintoniza con una emisora que tenga suficiente fuerza.
- 4 Repita el procedimiento hasta que encuentre la emisora que desee.
 - Para realizar una sintonización fina (precisa) para una emisora débil, pulse ◀ o ▶ tantas veces como sea necesario hasta que consiga una recepción óptima.

Para sintonizar con una emisora de radio con la frecuencia (sólo con el mando a distancia)

- 1 Pulse TUNER.
→ Aparece en pantalla *TUNER*.
- 2 Pulse FR. D..
→ Aparece en pantalla ...
- 3 Utilice las teclas del 1 al 0 para introducir la frecuencia de la emisora.

Advertencia: Sólo se deben teclear los números que entren dentro de los márgenes de frecuencias del sintonizador.

Activación de la sensibilidad FM

Se puede seleccionar en el sintonizador una búsqueda de baja sensibilidad para encontrar sólo las emisoras de señales fuertes (sólo FM).

- 1 Gire SOURCE SELECTOR para seleccionar el sintonizador.
→ Aparece en pantalla *TUNER*.
- 2 Pulse SENS. en el receptor.
→ Aparece en pantalla o bien **SENS HI** o **SENS LO** durante 5 segundos.

*Advertencia: Cuando busque emisoras de radio, aparecerá en la pantalla la sensibilidad utilizada. En este caso, **SENS LO** significa que el sintonizador está sólo buscando las emisoras de radio de señales fuertes.*

Almacenamiento de emisoras de radio

Se pueden almacenar en la memoria un total de 30 emisoras de radio. El receptor puede seleccionar y programar en la memoria automáticamente o las puede elegir Vd.

Programación automática

- 1 Seleccione * *TUNER* en el menú y pulse NEXT ▶.
- 2 Seleccione *AUTO INSTALL* y pulse NEXT ▶.
→ Aparecen en pantalla el número preseleccionado desde el cual se iniciará la programación, la banda de frecuencia y *AUTO*.
- 3 Gire TUNER PRESET ◄ para cambiar el número de preselección desde el que desea iniciar la programación.
- 4 Utilice TUNER AM/FM para cambiar a la banda de frecuencias deseada.
- 5 Pulse ENTER / OK para comenzar la programación.
→ *AUTO INSTALL* parpadea y todas las emisoras de radio disponibles se programan. Realizar esto le tomará unos pocos minutos. Cuando se detenga el parpadeo de *AUTO INSTALL* se habrá llevado a cabo la programación.

Programación manual

- 1 Seleccione * *TUNER* en el menú y pulse NEXT ▶.
- 2 Seleccione *MAN INSTALL* y pulse NEXT ▶.
→ Aparecen en pantalla el número preseleccionado, la banda y la frecuencia.
- 3 Gire TUNER PRESET ◄ para cambiar al número de preselección donde desea almacenar la emisora.
- 4 Sintonice con la emisora de radio deseada (vea «Búsqueda de emisoras de radio»).
- 5 Pulse ENTER / OK para confirmar la selección.
→ Aparece brevemente en pantalla *STORE II*. La emisora queda programada en el número de presintonía elegido.
- 6 Seleccione y almacene todas las emisoras que desee de la misma manera.

Para sintonizar con emisoras almacenadas

- 1 Gire SOURCE SELECTOR y elija TUNER para seleccionar el sintonizador.
→ Aparece en pantalla TUNER.
- 2 Gire TUNER PRESET \blacklozenge para seleccionar la emisora preseleccionada.
→ Aparecen en pantalla PRESET, el número de preselección y la emisora.

Para reordenar emisoras de radioalmacenadas

Quizá desee cambiar el orden de las emisoras después de la programación. En tal caso, con RESHUFFLE puede efectuar el cambio de las emisoras presintonizadas.

- 1 Seleccione * TUNER en el menú y pulse NEXT \blacktriangleright .
- 2 Seleccione RESHUFFLE y pulse NEXT \blacktriangleright .
→ Aparecen en pantalla PRESET, el número de preselección y la emisora.
- 3 Gire TUNER PRESET \blacklozenge para elegir una emisora preseleccionada.
- 4 Pulse ENTER / OK para confirmar la selección.
→ Aparecen en pantalla el número de preselección elegido, SWAP (-) y un segundo número de preselección.
- 5 Gire TUNER PRESET \blacklozenge para seleccionar la otra emisora preseleccionada.
- 6 Pulse ENTER / OK para confirmar el cambio.
→ Aparece brevemente en pantalla RESHUFFLED y los números de preselección se intercambian.

Para asignar un nombre a una emisora

Se pueden nombrar cualquiera de las emisoras preseleccionadas. También se puede cambiar el nombre de las emisoras RDS.

- 1 Seleccione * TUNER en el menú y pulse NEXT \blacktriangleright .
- 2 Seleccione GIVE NAME (asignar nombre) y pulse NEXT \blacktriangleright .
→ Aparece en pantalla la emisora preseleccionada.
- 3 Gire TUNER PRESET \blacklozenge para cambiar el nombre de la emisora preseleccionada.
- 4 Pulse ENTER / OK para confirmar la selección.
→ Aparece en pantalla el nombre de la emisora actual
O _____.
- 5 Gire TUNER PRESET \blacklozenge para seleccionar una letra y NEXT \blacktriangleright o \blacktriangleleft PREV. para pasar a la posición siguiente o a la anterior.
- 6 Una vez introducido el nombre completo, pulse ENTER / OK para confirmar.
→ Aparece en pantalla STORED y el nombre se almacena.

Advertencia: Si desea utilizar otra vez el nombre original de una emisora RDS, simplemente borre el nombre que le dio.

Para borrar los nombres de las emisoras

- 1 Utilice la opción del menú * TUNER, seleccione GIVE NAME.
→ Aparece en pantalla una emisora de radio preseleccionada.
- 2 Gire \blacklozenge MENU NAVIGATOR para seleccionar el nombre que desea borrar.
- 3 Pulse ENTER / OK para confirmar la selección.
- 4 Pulse \blacktriangleleft PREV. mientras parpadea la primera letra.
→ \square parpadea a la izquierda del nombre de la emisora.
- 5 Pulse ENTER / OK para borrar el nombre de la emisora.
O, si cambia de idea,
pulse \blacktriangleleft PREV. para dejar como está el nombre de la emisora.

RDS 

Radio **D**ata **S**ystem es un servicio que permite a las emisoras de FM enviar información adicional. Si está sintonizando una emisora RDS, aparecen en pantalla  y el nombre de la emisora.

Para visualizar los diferentes datos RDS

- Pulse RADIO TEXT repetidamente en el receptor para repasar la siguiente información (si está disponible):
 - Mensajes de texto de radio
 - Reloj RDS
 - Frecuencias
 - Nombre de la emisora

Advertencia: La señal de la hora emitida por algunas emisoras RDS es en ocasiones imprecisa.

RDS noticias y información de tráfico

Es posible ajustar el sintonizador de tal manera que interrumpa la reproducción cada vez que hay noticias o información de tráfico en una emisora RDS seleccionada. Estas funciones de información solamente funcionan si se están emitiendo las señales necesarias RDS.

Si las emisoras RDS llevan también una señal EON (**E**n

hanced **O**ther **N**etworks

), aparece en pantalla **EON**. Esta señal permite que el sintonizador busque información de tráfico y noticias no sólo en la emisora RDS seleccionada, sino también por toda la red de emisoras EON.

- 1** Sintonice con la emisora RDS que desee.
- 2** Pulse NEWS/TA:
 - Una vez** para mostrar **NEWS**, esto activa la función de información de noticias.
 - Dos veces** para mostrar **TA**, esto activa la función de información del tráfico.
 - Tres veces** para mostrar **TA** y **NEWS**, esto activa ambas funciones de información.
- 3** Seleccione y reproduzca cualquier otra fuente como lo haría normalmente.
 - Mientras se están emitiendo las noticias o la información de tráfico, el receptor seleccionará el sintonizador y **NEWS** o **TA** parpadearán.
- 4** Pulse NEWS/TA hasta que la indicación de la pantalla desaparezca para desactivar la o las funciones.
 - o** Pulse NEWS/TA en el momento de la emisión de la información para desactivar la o las funciones.

Advertencia: Asegúrese de desactivar la información de tráfico y las noticias cuando realice una grabación, de lo contrario, éstas también se grabarán.

DATOS TÉCNICOS

Receptor

Sujeto a modificaciones sin previo aviso.

General

Consumo de energía (FR 965).....	210 W
Consumo de energía (FR 975).....	255 W
Consumo de energía en espera.....	< 2 W
Dimensiones, anch. × alt. × profun.....	435 × 135 × 350 mm
Peso (FR 965).....	8,6 kg
Peso (FR 975).....	9,4 kg

Amplificador (0,7 % THD, 6 Ω, 1 kHz)

Energía de salida, modo estéreo (FR 965) (DIN).....	2 × 60 W
Energía de salida, modo envolvente (FR 965)	
Frontal.....	2 × 60 W
Central.....	60 W
Envolvente.....	2 × 60 W
Energía de salida, modo estéreo (FR 975) (DIN).....	2 × 100 W
Energía de salida, modo envolvente (FR 975)	
Frontal.....	2 × 100 W
Central.....	100 W
Envolvente.....	2 × 100 W
Graves.....	±9 dB a 100 Hz
Agudos.....	±9 dB a 10 kHz
Sonoridad.....	+6 dB a 100 Hz (-30 dB); +3 dB a 10 kHz (-30 dB)
Distorsión armónica total.....	0,05 % a 1 kHz, 5 W
Respuesta de frecuencia.....	20–20.000 Hz, ±1 dB
Relación S/N.....	≥ 82 dB
Separación estéreo (1 kHz).....	≥ 45 dB
Diafonía (1 kHz).....	≤ -65 dB

Entradas

Entradas lineales.....	250 mV/47 kΩ
6 CH.....	250 mV/40 kΩ
Front AV (sólo con el FR 975).....	250 mV/22 kΩ
Fonógrafo.....	5 mV/47 kΩ
Coaxial digital.....	75 Ω conf. IEC 958
Óptico-digital.....	Toslink
Frecuencia de muestreo digital	
(FR 965).....	32 kHz, 44,1 kHz, 48 kHz
Frecuencia de muestreo digital	
(FR 975).....	32 kHz, 44,1 kHz, 48 kHz, 96 kHz

Salidas

Alimentación AC (conectados).....	total máx. 100 W
Salidas lineales.....	250 mV/1 kΩ
Coaxial digital.....	75 Ω conf. IEC 958
Frecuencias de muestreo de salida digital	
Entrada analógica.....	salida de 48 kHz
Entrada digital de 32 kHz.....	salida de 32 kHz
Entrada digital de 44,1 kHz.....	salida de 44,1 kHz
Entrada digital de 48 kHz.....	salida de 48 kHz
Entrada digital de 96 kHz	
(sólo con el FR 975).....	salida de 48 kHz
Pre-salida subwoofer.....	0,8 V/1 kΩ
Pre-salida center.....	0,8 V/1 kΩ
Auriculares.....	8–600 Ω (3 V e.m.f., 60 Ω)
Altavoces.....	≥ 6 Ω

Sintonizador

Gama de frecuencias	
FM.....	87,5–108,0 MHz
MW.....	531–1.602 kHz
LW.....	153–279 kHz
Sensibilidad	
Estéreo FM.....	41 dBf
Mono FM.....	15 dBf
Distorsión armónica total	
Estéreo FM.....	0,3 %
Mono FM.....	0,85 %
Respuesta de frecuencia.....	63–12.500 Hz ±1 dB
Relación S/N	
Estéreo FM.....	55 dB
Mono FM.....	60 dB
Separación de canales.....	35 dB a 1 kHz

ADVERTENCIA

No trate de reparar el aparato Vd. mismo bajo ningún pretexto, ya que podría invalidar la garantía. No abra el aparato o podría sufrir una descarga eléctrica.

Si se produce un fallo, comprobar en primer lugar los puntos listados a continuación antes de llevar el equipo a reparar.

Si el usuario no es capaz de resolver un problema mediante el seguimiento de estas ayudas, debe consultar al comercio distribuidor o centro de servicio.

PROBLEMA	CAUSA POSIBLE	SOLUCIÓN
No hay sonido	VOLUME no está bien ajustado.	Ajuste VOLUME.
	Los auriculares están conectados.	Desconecte los auriculares.
	Se ha elegido una fuente equivocada.	Gire SOURCE SELECTOR para seleccionar la fuente correcta.
No hay sonido en el lado derecho o izquierdo	Uno de los altavoces está mal colocado.	Conecte correctamente el altavoz.
	El cable de uno de los altavoces está dañado.	Cambie el cable.
	En el menú del receptor, los ajustes de equilibrio del volumen no son correctos.	Ajuste VOL FRONT-L y VOL FRONT-R en dicho menú.
Sonido débil o ausencia total de sonido en el altavoz central o los altavoces posteriores	No está activado SURROUND.	Pulse SURROUND ON/OFF para activar el sonido envolvente.
	Surround y/o los altavoces centrales no están (debidamente) conectados.	Conecte correctamente los altavoces.
	Los altavoces envolventes y/o el altavoz central no están activados en el menú SPEAKER SETUP.	Seleccione YES para los altavoces utilizados.
	El cable del altavoz está dañado.	Cambie el cable.
El sonido de los graves es débil	Los altavoces no están bien conectados.	Conecte los cables de color (o marcados) a las terminales del mismo color y los cables negros (o sin marcar) a las terminales negras.
El sonido es de poca calidad	El ajuste elegido no es el correcto para el tipo de música o sonido.	Corrija los ajustes del sonido del receptor.
El nivel de sonido envolvente es demasiado bajo o demasiado alto	El nivel del sonido envolvente no está debidamente regulado.	Regule el nivel de sonido envolvente del receptor.
El nivel de sonido central es demasiado bajo o demasiado alto	El nivel de sonido del canal central no está debidamente ajustado.	Ajuste el nivel de sonido del canal central del receptor.
En la modalidad de Dolby Surround Pro Logic, sólo se oye el altavoz central	Se está reproduciendo una señal mono.	Seleccione una fuente de sonido diferente o desactive el sonido envolvente.
La recepción de la radio no es buena, la programación automática no funciona correctamente	El receptor o la antena están emplazados cerca de una fuente de radiación como puede ser un TV, reproductor de CD, grabadora de CD, reproductor DVD, etc.	Cambie de posición el aparato que produce las interferencias o apáguelo.
No se puede realizar una grabación digital mediante la salida digital	La frecuencia de muestreo no es aceptada por la grabadora digital.	Compruebe que la grabadora digital acepta frecuencias de muestreo entre 32 kHz, 48 kHz o realice la grabación a través de la salida digital.
Cuando se graba desde un DVD, toda la grabación completa aparece como una sola pista.	El reproductor de DVD no suministra información sobre la pista.	Grabe cada pista por separado o utilice «incremento de pista manual» de la grabadora.

CABLE BOX

ABC.....0030, 0035, 0038, 0040, 0028, 0034,
0041, 0044
Allegro.....0180, 0342
Antronix.....0049, 0234
Archer.....0049, 0180, 0234, 0824
Belcor.....0083
Bell & Howell.....0041
Cable Star.....0083
Cabletenna.....0049
Cableview.....0049
Century.....0180
Citizen.....0180, 0342
Colour Voice.....0052, 0058
Comtronics.....0067
Contec.....0046
Digi.....0664
Eastern.....0029
Emerson.....0824
Everquest.....0042, 0067
Focus.....0427
France Telecom.....0923
GC Electronics.....0083, 0234
Garrard.....0180
Gemini.....0269, 0042
General Instrument.....0303, 0503, 0038, 0837
GoldStar.....0067, 0171
Goodmind.....0824
Hamlin.....0047, 0036, 0286, 0061
Hitachi.....0038
Hytex.....0034
Jasco.....0042, 0180, 0342
Jerrold.....0030, 0039, 0303, 0038, 0041, 0042,
0051, 0503, 0837
Linsay.....0467
Magnavox.....0054, 0041
Memorex.....0027
Movie Time.....0090, 0183
NAP.....0034
NSC.....0183, 0090
Novaplex.....0645
Oak.....0046, 0034
Optimus.....0048
Panasonic.....0048, 0134, 0027
Panther.....0664
Paragon.....0027
Philips.....0052, 0058, 0269, 0317, 0054, 0180
Pioneer.....0171, 0050, 0560
Popular Mechanics.....0427
Proscan.....0048
Pulsar.....0027
Quasar.....0027
RCA.....0048
Radio Shack.....0824, 0042, 0342, 0910
Realistic.....0234
Recoton.....0427
Regal.....0286, 0047
Regency.....0029
Rembrandt.....0038
Runco.....0027
SL Marx.....0067

Samsung.....0067, 0171
Scientific Atlanta.....0035, 0044, 0504
Seam.....0537
Signal.....0042, 0067
Signature.....0038
Sprucer.....0048
Starcom.....0030, 0042
Stargate.....0067, 0042, 0824
Starquest.....0042
Sylvania.....0028
TFC.....0337
TV86.....0090
Tandy.....0285
TeleCaption.....0248
Televue.....0067
Texscan.....0028
Timeless.....0445
Tocom.....0039, 0040
Toshiba.....0027
Tusa.....0042
Unika.....0234, 0180, 0049
United Artists.....0034
Universal.....0234, 0049, 0083, 0218, 0180
Viewstar.....0285, 0054, 0090
Westminster.....0132
Zenith.....0027, 0552, 0081, 0035, 0042, 0234
Zentek.....0427

CD

ADC.....0045
Adcom.....0261, 0182
Aiwa.....0151, 0039, 0184
Akai.....0183
Anthem.....0924
Audio Alchemy.....0221
Audio-Technica.....0197
BSR.....0272, 0221
Burmester.....0447
California Audio Lab.....0056
Carrera.....0221
Carver.....0184, 0206, 0464
Craig.....0642
Crown.....0149
Curtis Mathes.....0056
DAK.....0272
DBX.....0281
DKK.....0027
Denon.....0030, 0061, 0900
Emerson.....0182, 0191, 0332, 0496
Fisher.....0115, 0206, 0201, 0369
GE.....0036
Garrard.....0307, 0272, 0420, 0447, 0452
Genexxa.....0059, 0191, 0332
GoldStar.....0444
Harman/Kardon.....0200, 0184, 0453
Hitachi.....0059, 0182
JVC.....0099, 0682, 0685
Kenwood.....0055, 0217, 0708, 0853, 0064
Kodak.....0314
Krell.....0184
Kyocera.....0045

LXI.....	0332
Linn.....	0184
Luxman.....	0120
MCS.....	0056, 0070
MGA.....	0110
MTC.....	0447
Magnavox.....	0184, 0553, 0332
Marantz.....	0184, 0056, 0207, 0462
McIntosh.....	0314
Mission.....	0184
Mitsubishi.....	0110
NAD.....	0046
NEC.....	0261, 0070
NSM.....	0184
Nakamichi.....	0174
Nikko.....	0197, 0191, 0201
Onkyo.....	0128, 0895
Optimus.....	0447, 0495, 0059, 0453, 0206, 0223, 0464, 0202, 0332, 0064, 0114, 0172, 0221, 0307, 0369, 0027
Panasonic.....	0056, 0394, 0330, 0779
Parasound.....	0447, 0221
Philips.....	0184, 0314
Pioneer.....	0059, 0495, 0271, 0332
Proscan.....	0080
Proton.....	0184
QED.....	0184
Quasar.....	0056
RCA.....	0080, 0332, 0036, 0182, 0206, 0791
Realistic.....	0182, 0202, 0191, 0206, 0207, 0447
Rotel.....	0184, 0447, 0924
SAE.....	0184
STS.....	0045
Sansui.....	0229, 0184, 0332
Sanyo.....	0114, 0206
Scott.....	0191, 0182, 0332
Sears.....	0332
Sharp.....	0064, 0207, 0888
Sherwood.....	0141, 0207, 0223, 0453
Shure.....	0070
Sony.....	0027, 0212, 0631, 0517, 0632
Soundesign.....	0172, 0452
Sylvania.....	0184
Tascam.....	0447
Teac.....	0420, 0447, 0201, 0207
Technics.....	0056, 0330, 0234
Toshiba.....	0046
Vector Research.....	0221, 0444
Victor.....	0099
Wards.....	0080, 0184
Yamaha.....	0214, 0063, 0197
Yorx.....	0488
Zenith.....	0642

TAPE

Aiwa.....	0224, 0227, 0056
Akai.....	0310
Carver.....	0056
Denon.....	0103
Fisher.....	0101
Garrard.....	0335, 0466

Harman/Kardon.....	0209, 0056
JVC.....	0271, 0300
Kenwood.....	0098, 0097, 0260
Magnavox.....	0056
Marantz.....	0056, 0036
Mitsubishi.....	0310
NAD.....	0171
Onkyo.....	0162, 0163, 0309
Optimus.....	0247, 0054, 0364, 0466
Panasonic.....	0256
Philips.....	0056
Pioneer.....	0054, 0247, 0126
Proscan.....	0053
RCA.....	0053
Revox.....	0217
Sansui.....	0036, 0056
Sharp.....	0258
Sherwood.....	0364
Sony.....	0270, 0197, 0318
Teac.....	0335, 0316
Technics.....	0256
Victor.....	0300
Wards.....	0054
Yamaha.....	0121, 0124

DVD

Harman/Kardon.....	0609
JVC.....	0585
Kenwood.....	0561
Magnavox.....	0530
Mitsubishi.....	0548
Onkyo.....	0530
Optimus.....	0552
Panasonic.....	0517
Philips.....	0566, 0530
Pioneer.....	0552, 0598
Proscan.....	0549
RCA.....	0549
Samsung.....	0600
Sony.....	0560
Technics.....	0517
Thomson.....	0578
Toshiba.....	0530
Yamaha.....	0572, 0517
Zenith.....	0618, 0530

TV

A-Mark.....	0030
AOC.....	0079, 0030, 0212, 0046, 0057
Abex.....	0059
Admiral.....	0120
Adventura.....	0073
Aiko.....	0119
Akai.....	0057
Alaron.....	0206
Allegro.....	0747, 0801
Ambassador.....	0204
Ampro.....	0778
Anam.....	0207
Anam National.....	0082
Archer.....	0030

Audiovox.....	0119, 0030, 0207, 0478, 0650	KTV.....	0307, 0207, 0212, 0244, 0066, 0057
Aumark.....	0087	Kaypani.....	0079
Baysonic.....	0207	Kenwood.....	0057, 0046
Belcor.....	0046	Kloss.....	0073, 0051
Bell & Howell.....	0043, 0181	LG.....	0083
Bradford.....	0207	LXI.....	0181, 0205, 0074, 0044, 0081, 0183
Brockwood.....	0046	Loewe.....	0539
Broksonic.....	0030, 0263, 0490	Logik.....	0043
CCE.....	0064, 0244	Luxman.....	0083
CXC.....	0207	MEI.....	0212
Candle.....	0213, 0073, 0057, 0083	MGA.....	0177, 0046, 0057, 0205
Capehart.....	0079	MTC.....	0087, 0046, 0057, 0212, 0083
Carnivale.....	0057	Magnavox.....	0081, 0214, 0051, 0123, 0047, 0213, 0057, 0413, 0206
Carver.....	0081	Majestic.....	0043
Celebrity.....	0027	Marantz.....	0081, 0064, 0057
Cineral.....	0478, 0119	Matsushita.....	0078, 0277
Citizen.....	0213, 0073, 0083, 0057, 0066, 0087, 0119, 0307	Megatron.....	0030, 0172, 0205
Clairtone.....	0212	Memorex.....	0205, 0043, 0083, 0087, 0177, 0181, 0277
Concerto.....	0083	Midland.....	0044, 0059, 0066, 0074, 0078, 0162
Contec.....	0184, 0207, 0212	Minutz.....	0048
Craig.....	0207	Mitsubishi.....	0177, 0046, 0205, 0120
Crosley.....	0081	Motorola.....	0082, 0120
Crown.....	0066, 0207	Multitech.....	0244, 0207
Curtis Mathes.....	0087, 0057, 0181, 0043, 0066, 0074, 0078, 0081, 0083, 0120, 0172, 0193, 0478, 0493	NAD.....	0183, 0193, 0205
Daewoo.....	0119, 0650, 0046, 0651, 0478, 0066	NEC.....	0057, 0046, 0083, 0524
Daytron.....	0046, 0066	NTC.....	0119
Denon.....	0172	Nikko.....	0205, 0044, 0074, 0057, 0119, 0181, 0183
Dumont.....	0044, 0046	Noshi.....	0045
Dwin.....	0747, 0801	Onwa.....	0207
Dynatech.....	0244	Optimus.....	0277, 0193, 0181
Electroband.....	0027, 0212	Optonica.....	0120, 0192
Electrohome.....	0408	Orion.....	0263, 0206, 0490
Emerson.....	0263, 0207, 0205, 0206, 0490, 0204, 0309, 0307, 0651, 0066, 0212, 0650, 0046, 0065, 0181	Panasonic.....	0078, 0277, 0082, 0028, 0074, 0080, 0081, 0087, 0120, 0172, 0177, 0181, 0183, 0192, 0205
Envision.....	0057	Penney.....	0074, 0057, 0087, 0048, 0054, 0162, 0045, 0205, 0078, 0066, 0046, 0030, 0059, 0083, 0183
Fisher.....	0181, 0186	Philco.....	0047, 0046, 0057, 0081, 0123, 0172, 0490, 0051, 0213, 0214
Fujitsu.....	0206	Philips.....	0081, 0044, 0047, 0066, 0064, 0027, 0045, 0046, 0048, 0051, 0054, 0079
Funai.....	0207, 0198, 0206	Pilot.....	0046, 0057, 0066
Futuretech.....	0207	Pioneer.....	0193, 0065
GE.....	0048, 0054, 0074, 0082, 0078, 0205, 0162, 0309, 0478, 0120	Portland.....	0119, 0046, 0066
Gibraltar.....	0044, 0046, 0057	Prism.....	0078
Go Video.....	0087	Proscan.....	0074, 0057
GoldStar.....	0028, 0205, 0057, 0046, 0059, 0066, 0083	Proton.....	0493, 0205, 0030, 0079
Gradiente.....	0083, 0080	Pulsar.....	0044, 0046
Grundig.....	0064, 0222	Quasar.....	0078, 0082, 0277, 0192
Grunpy.....	0206, 0207	RCA.....	0074, 0045, 0162, 0046, 0065, 0078, 0117, 0120
Hallmark.....	0205	Radio Shack.....	0192, 0207, 0205, 0057, 0066, 0046, 0181, 0059, 0074, 0083
Harley Davidson.....	0206	Realistic.....	0192, 0207, 0181, 0057, 0066, 0205, 0046, 0059, 0083
Harman/Kardon.....	0081	Rhapsody.....	0212
Harvard.....	0207	Runco.....	0044, 0524, 0057
Hitachi.....	0172, 0178, 0065, 0083, 0059	SSS.....	0046, 0207
Infinity.....	0081	Sampo.....	0057, 0059, 0066, 0079
Inteq.....	0044		
JBL.....	0081		
JCB.....	0027		
JVC.....	0080		
Janeil.....	0073		
KEC.....	0207		

Samsung.....0087, 0059, 0205, 0046, 0057, 0066,
0083, 0064
Samsux0066
Sansei0478
Sansui0490
Sanyo0181, 0186, 0173
Scimitsu.....0046
Scotch.....0205
Scott0263, 0205, 0206, 0207, 0046
Sears.....0186, 0181, 0173, 0183, 0081, 0083,
0198, 0205, 0074, 0206
Semivox0207
Semp.....0183
Sharp0192, 0120, 0413, 0066, 0184
Shogun.....0046
Signature0043
Simpson.....0213, 0214
Sony.....0027, 0138, 0107
Soundesign.....0205, 0207, 0206, 0213
Spectricon.....0030
Squareview.....0198
Starlite0207
Supre-Macy0073
Supreme0027
Sylvania0081, 0047, 0123, 0057, 0408, 0051,
0213, 0214
Symphonic0198
TMK0083, 0204, 0205
Tandy0120
Tatung.....0030, 0082
Technics.....0078, 0277, 0044, 0074
Technol Ace.....0206
Techwood0030, 0078, 0083
Teknika.....0213, 0043, 0206, 0046, 0066, 0081,
0207, 0083, 0119, 0177, 0087
Telefunken0083
Toshiba0183, 0087, 0181
Tosonic.....0212
Totevision0066
Trical0184
Universal.....0054, 0048
Vector Research0057
Victor0080
Vidikron.....0081
Vidtech.....0046, 0205
Viking.....0073
Wards0081, 0192, 0205, 0183, 0043, 0047,
0048, 0123, 0138, 0214, 0054, 0107,
0206, 0046, 0057, 0083, 0162
White Westinghouse ...0651, 0650
Yamaha0046, 0057
Zenith.....0044, 0043, 0119, 0173
Zonda.....0030

VCR

Admiral0075
Adventura0027
Aiko.....0305
Aiwa0334, 0027, 0064
Akai.....0133, 0080, 0088, 0068
American High.....0062
Asha.....0267

Audiovox.....0064
Beaumarck.....0267
Bell & Howell0131
Blaupunkt.....0033
Broksonic0211, 0148, 0388, 0029, 0236, 0238,
0322, 0506
CCE0099, 0305
Calix.....0064
Canon.....0062
Capehart0047
Carver0108
Cineral0305
Citizen.....0305, 0064
Colt0099
Craig0064, 0074, 0099, 0267, 0298
Curtis Mathes.....0062, 0068, 0087, 0189
Cybernex.....0078, 0267
Daewoo0305, 0588, 0047, 0072
Daytron0047
Denon0069
Dynatech.....0027
Electrohome.....0064
Electroponic.....0064
Emerex.....0059
Emerson.....0211, 0029, 0148, 0236, 0063, 0238, 0305,
0321, 0115, 0235, 0506, 0088, 0239, 0588,
0095, 0322, 0388, 0027, 0064, 0070
Fisher0074, 0131, 0081, 0093
Fuji0060, 0062
Funai0027
GE0062, 0087, 0229, 0075, 0267
Garrard.....0027
Go Video0459, 0553
GoldStar.....0064, 0065
Gradiente.....0035, 0027
HI-Q.....0074
Harley Davidson0027
Harman/Kardon0108, 0065
Harwood0095, 0099
Headquarter.....0073
Hitachi0069, 0132, 0027, 0068
JVC0094, 0035, 0068
Jensen.....0068
KEC0064, 0305
KLH0099
Kenwood.....0068, 0094, 0065, 0073
Kodak0062, 0064
LXI0064
Lloyd's.....0027, 0235
Logik0099
MEI0062
MGA0070, 0088, 0267
MGN Technology.....0267
MTC0027, 0267
Magnasonic.....0305
Magnavox.....0062, 0108, 0027, 0066, 0176
Magnin0267
Marantz0108, 0065, 0062
Marta0064
Matsushita0062, 0481, 0189
Memorex0131, 0074, 0027, 0064, 0062, 0075,
0267, 0334, 0073, 0066

Metz.....0033, 0064, 0189, 0323
 Minolta0132, 0069
 Mitsubishi.....0070, 0088, 0094, 0075
 Motorola.....0062, 0075
 Multitech.....0027, 0099
 NAD.....0085
 NAP.....0060, 0061, 0062, 0064, 0066, 0069,
 0093, 0132
 NEC.....0065, 0067, 0068, 0094, 0131
 Nikko.....0064
 Nikon0061, 0280
 Noblex.....0267
 Olympus.....0062
 Optimus0085, 0075, 0064, 0459, 0131, 0189, 0481
 Optonica.....0089
 Orion.....0506, 0322, 0029, 0211
 Panasonic.....0062, 0104, 0189, 0252, 0481
 Penney.....0062, 0267, 0064, 0065, 0069, 0067, 0081
 Pentax.....0069, 0132
 Philco.....0062, 0506, 0236
 Philips.....0108, 0062, 0089
 Pilot.....0064
 Pioneer.....0085, 0094
 Portland.....0047
 Profitronic.....0267
 Proscan.....0087, 0229
 Protec.....0099
 Pulsar.....0066, 0078
 Quarter.....0073
 Quartz.....0073
 Quasar.....0062, 0189, 0104, 0481
 RCA.....0087, 0176, 0229, 0069, 0132, 0104,
 0133, 0062, 0075, 0267
 Radio Shack.....0027
 Radix.....0064
 Randex.....0064
 Realistic.....0074, 0027, 0131, 0075, 0064, 0062,
 0089, 0073, 0093
 Ricoh.....0061, 0280
 Runco.....0066
 STS.....0069
 Samsung.....0267, 0072, 0080, 0078
 Sanky.....0066, 0075
 Sansui.....0506, 0068, 0298, 0027, 0094
 Sanyo.....0073, 0074, 0131, 0267
 Scott.....0211, 0148, 0238, 0072, 0237, 0239, 0070
 Sears.....0069, 0132, 0081, 0073, 0064, 0074,
 0131, 0027, 0062, 0093
 Semp.....0072
 Sharp.....0075, 0089
 Shintom.....0099
 Shogun.....0078, 0267
 Signature.....0062
 Singer.....0099
 Sony.....0060, 0061, 0059, 0280, 0062, 0027
 Sunpak.....0280
 Sylvania.....0062, 0108, 0027, 0070
 Symphonic.....0027
 TMK.....0063, 0235, 0267
 Tatung.....0068
 Teac.....0027, 0068
 Technics.....0062, 0189, 0066, 0087, 0229

Teknika.....0027, 0062, 0064
 Thomas.....0027
 Toshiba.....0072, 0239, 0237, 0093, 0070
 Totevision.....0064, 0267
 Unitech.....0267
 Vector.....0072
 Vector Research.....0065, 0067
 Video Concepts.....0067, 0088, 0072
 Videosonic.....0267
 Wards.....0062, 0075, 0089, 0027, 0087, 0074,
 0072, 0267, 0239, 0069, 0099, 0176,
 0108
 White Westinghouse...0305
 XR-1000.....0099, 0027, 0062
 Yamaha.....0065, 0068
 Zenith.....0066, 0060, 0061, 0027, 0506

SAT

AlphaStar.....0799
 Astro Industries.....0122
 BSR.....0122
 Capetronic.....0122
 Channel Master.....0045, 0239
 Chaparral.....0080, 0236, 0243
 DX Antenna.....0068
 Drake.....0091, 0272, 0045
 Echostar.....0307, 0802, 0175, 0186, 0296
 Expressvu.....0802
 General Instrument....0388, 0896, 0654
 Grundig.....0200
 HTS.....0802
 Hitachi.....0846
 Homecable.....0265
 Hughes Network Syst...0776
 Hytek.....0122
 IQ.....0237
 IQ Prism.....0237
 JVC.....0802
 Janeil.....0179
 Jerrold.....0388, 0654
 Legend.....0296
 Macom.....0045
 Magnavox.....0749, 0751
 Memorex.....0296, 0751
 Next Level.....0896
 Panasonic.....0179, 0728
 Philips.....0227, 0126, 0749, 0751
 President.....0101
 Primestar.....0654, 0388
 Proscan.....0593
 RCA.....0593, 0170, 0882
 Radio Shack.....0593
 Realistic.....0079
 STS.....0237, 0068
 Sony.....0666
 Star Choice.....0896
 Star Trak.....0207
 Toshiba.....0109, 0817
 Uniden.....0265, 0397, 0079, 0101, 0751, 0103, 0749
 Zenith.....0091, 0883, 0272

Meet Philips at the Internet
<http://www.philips.com>

English

Français

Español

Deutsch

Nederlands

Italiano

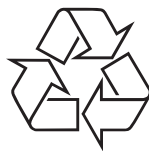

Free Manuals Download Website

<http://myh66.com>

<http://usermanuals.us>

<http://www.somanuals.com>

<http://www.4manuals.cc>

<http://www.manual-lib.com>

<http://www.404manual.com>

<http://www.luxmanual.com>

<http://aubethermostatmanual.com>

Golf course search by state

<http://golfingnear.com>

Email search by domain

<http://emailbydomain.com>

Auto manuals search

<http://auto.somanuals.com>

TV manuals search

<http://tv.somanuals.com>