

Register your product and get support at:
www.philips.com/welcome

EN Outdoor antenna 2

FR Antenne extérieure 9

ES Antena para exteriores 16

Table of Contents

1. Important	3
2. Your outdoor antenna	3
2.1 What's in the box	4
2.2 What you'll also need	4
3. Installing your antenna	5
3.1 Splinting the Main Boom Sections Together	5
3.2 Mast Clamp Assembly	5
3.3 Support Boom Assembly	5
3.4 UHF Dipole and Isolation Network Assembly	6
3.5 Connecting Lead-In Cable to the Antenna	6
3.6 Unfolding the Antenna Elements	6
3.7 Attaching to the Mast (mast not included)	7
3.8 Routing the Cable to Your TV/FM Receiver	7
4. Wall mounting your antenna	8
5. Warranty & Service	8

1 Important

Take time to read this manual before you use your outdoor antenna. It contains important information and notes regarding operating your outdoor antenna.

© 2008 Koninklijke Philips Electronics N.V.
All rights reserved. Reproduction in whole or in part is prohibited without the written consent of the copyright owner. Trademarks are the property of Koninklijke Philips Electronics N.V. or their respective owners.

Warnings

- **Make sure these instructions are read and thoroughly understood before attempting installation. If you are unsure of any part of this installation, contact a professional installer for assistance or contact Customer Service at 1-919- 573-7854.**
- **When you install your antenna, use extreme caution. If the antenna starts to fall, let it go! It could contact overhead power lines. If the antenna touches the power line, contact with the antenna, mast, cable, or guy wires can cause electrocution and death. Call the power company to remove the antenna. Do not attempt to remove it yourself.**
- **Safety gear and proper tools must be used. Failure to do so can result in property damage and/or serious injury.**
- **For installation outdoors, we recommend two people assemble the entire antenna on the ground, then mount the assembled antenna on the mast. For installation in an attic, first measure the attic space to make sure the assembled antenna will fit; you might need to perform the assembly in the attic, since it might not fit through the attic entrance.**

2 Your outdoor antenna

Congratulations on your purchase and welcome to Philips!

To fully benefit from the support that Philips offers, register your product at www.philips.com/welcome.

2.1 What's in the box

Mast mounting hardware

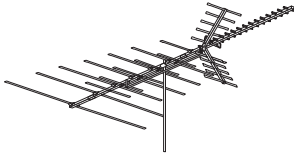

Antenna (1)

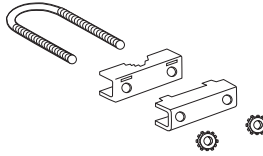

U-Bolt (2), Mast Clamp (2), Mast Clamp Back-up plate (2), Lock Nuts (4)

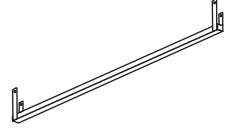

Support Boom



Small $1\frac{3}{16}$ " wing boom end plugs (2)



Large 1" main boom & support boom end plugs (4)

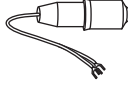

Matching 300 to 75 ohm transformer (1)



Large 10-32 wing nuts ($7/8$ " wing span) (10)



Small 10-32 wing nuts ($3/4$ " wing span) (2)



Tri-Lingual Warning Label



1 $1/4$ " 10-32 machine screws (2)



1 $1/2$ " 10-32 machine screws (6)



#10 flat washers (4)



$1/4$ " - 20 lock nuts (4)

Wall mounting hardware



Mounting clamp assemblies (2)



Wall brackets (2)



Reinforcing plates (2)



2" lag screws (4)



$1/4$ " x 20 nuts (4)



$3/4$ " tap screw (1)

* Extra parts may be included

2.2 What you'll also need.

- Flat head screwdriver
- Ratchet or driver with $1/2$ " (13 mm) socket
- Portable or electric drill
- $1/4$ " (6 mm) drill bit and stud finder for drywall installation
- $3/8$ " (10 mm) masonry bit for concrete installation

3 Installing your antenna

Warning

Installation of this product is dangerous. For your safety, follow the installation directions.

Note

To access the mast clamp holes, move the antenna's elements out of the way as needed.

- Press the supplied large end plugs into the main boom and support boom.

3.1 Splinting the Main Boom Sections Together

Use the supplied hardware to assemble the main boom sections. If necessary, lift one end of the main boom so the crossover wires reach the threaded posts of the next section. ①

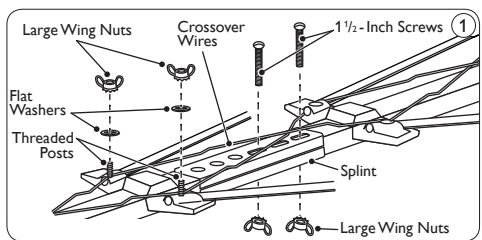

Note

There are no crossover wires over the back section.

3.3 Support Boom Assembly

- Align the support boom's straps and mast clamp with the main boom's support strap holes and mast clamp.
- Attach the support straps to the main boom using the two supplied 1/2-inch screws and large wing nuts. ③

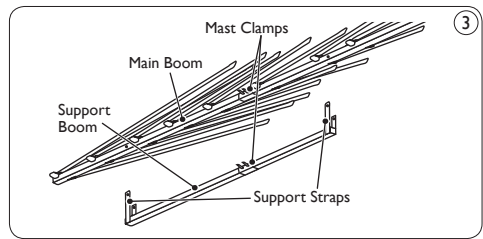

3.2 Mast Clamp Assembly

- Use the supplied hardware to loosely attach the U-bolt and lock nuts to the mast clamp assembly on the main boom as shown. Attach the support boom's mast clamp, facing it the same direction as the main boom's mast clamp assembly. ②

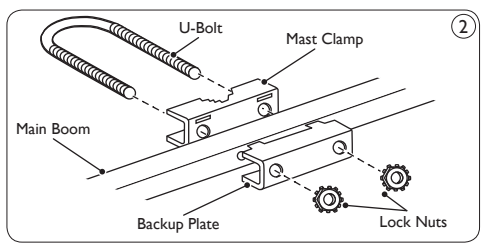

3.4 UHF Dipole and Isolation Network Assembly

- 1 Pull the two halves of the UHF dipole away from the main boom until they lock into the support bracket.
- 2 Place each half's unattached end over one of the antenna's lead-in terminals (one for each half of the UHF dipole on each side of the boom). (4)

Note

Both bars of the isolation network should remain parallel to the main boom.

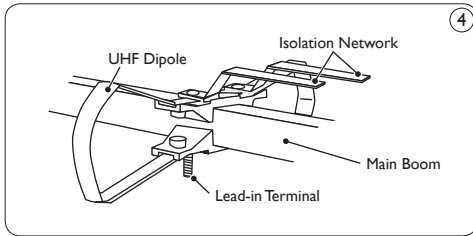

3.5 Connecting Lead-In Cable to the Antenna

Note

If you prepare your own cable, slide the supplied matching transformer's weather boot onto the cable before you attach the F-connector.

We recommend RG-6 cable, and if you prepare your own cable, use a quality F-connector.

- 1 Thread the supplied matching transformer's spade terminal ends through the antenna's strain-relief tab.
- 2 Slide the spade terminal ends around the antenna's lead-in terminals marked **CONNECT LEAD-IN HERE**. Secure them with the supplied flat washers and large wing nuts.

- 3 Screw the cable's F-connector onto the matching transformer. Then slip the weatherboot over the connection.

Note

If you use a cable without a weatherboot, cover the connection with weatherproof tape. (5)

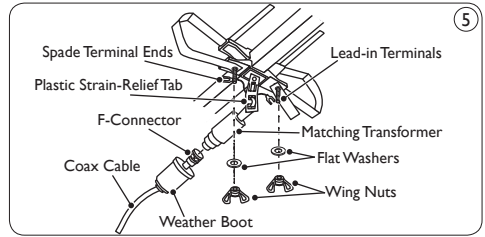

3.6 Unfolding the Antenna Elements

- 1 Hold each UHF wing boom and turn its elements until they snap squarely into place (perpendicular to the boom).
- 2 Press the supplied small end plugs into the ends of the wing booms.
- 3 Fold out the wing booms and secure them into position using the two supplied 1/4-inch screws and wing nuts. (6)

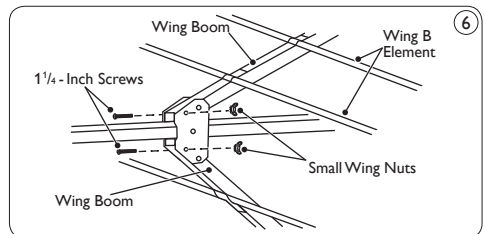

- 4 Hold the main boom's elements near the pivot points and pull them away from the boom until they snap into the locking support brackets.

Note

You may wait to unfold the elements until you get the antenna on the roof or in your attic.

Warning

Do not pull the elements near their outer ends or you could damage them.

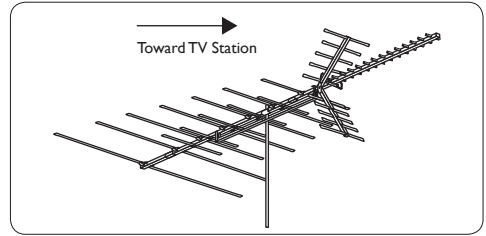
**3.7 Attaching to the Mast (mast not included)**

We recommend you get the help of another person before you put up the mast or attach your antenna to it. How you set up your mast depends on your specific installation.

Refer to the separate Consumer Product Safety Commission Information for recommended methods.

- 1 Slide the antenna's mast clamp assemblies over the end of the mast, with the main boom plastic brackets on top, and the support boom under it.
- 2 Tighten the mast clamp assemblies' lock nuts to hold the antenna in place. Do not overtighten the lock nuts.

Warning

The crossover wires must not touch the antenna boom, the mast, or each other. If necessary, carefully bend the crossover wires to provide at least 1/2 inch of clearance. ⑦

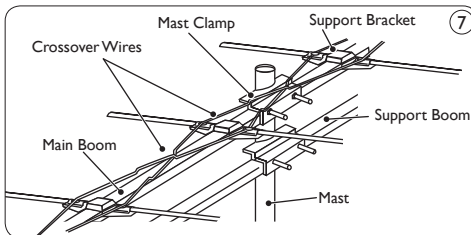

- 3 Set up the mast, then rotate it so the antenna's shortest elements point toward the stations you want to receive. Then secure the mast into position.

Note

You can also put the antenna in an attic space. You can mount it from a rafter or place the antenna on the attic floor. However, we recommend you use mounting hardware for a secure attic installation.

3.8 Routing the Cable to Your TV/FM Receiver

- 1 Use plastic tape to secure the coaxial cable to the mast at about 3-foot intervals.
- 2 Use coaxial nail clips every few feet to secure the cable between the mast and where the cable enters the house.
- 3 Use a 75 ohm grounding block at the point where the cable enters the house. Read the separate Consumer Product Safety Commission Information for grounding instructions.
- 4 Make a drip loop with the cable before it enters the house to avoid water following along the cable.
- 5 Use a wall-through tube to neatly route the coaxial cable through the walls.
- 6 Use only the length of cable that your installation requires. Do not coil extra cable behind the receiver. Cut it to the correct length.

4 Wall mounting your antenna

- 1 Attach mounting clamps behind wall brackets, and thru reinforcing plates, with bolts facing out. Do not tighten. ⑦
- 2 Secure the assembled wall mount to wall with lag screws making sure brackets are approximately 2 ft. apart and vertically aligned.
- 3 Insert mast (not included) and assembled antenna through both mounts, checking to see that the mast is aligned vertically (straight). Tighten hex-nuts securely.
- 4 To prevent the mast from turning, drill a $1\frac{3}{64}$ " hole in mast through the pilot hole of one of the mounting clamps. Insert $\frac{3}{4}$ " self-tapping screw and tighten.

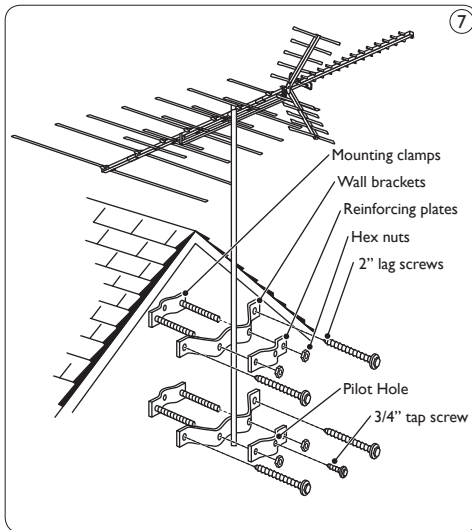

5 Warranty & Service

Limited One-Year Warranty

Philips warrants that this product shall be free from defects in material, workmanship and assembly, under normal use, in accordance with the specifications and warnings, for one year from the date of your purchase of this product. This warranty extends only to the original purchaser of the product, and is not transferable. To exercise your rights under this warranty, you must provide proof of purchase in the form of an original sales receipt that shows the product name and the date of purchase. For customer support or to obtain warranty service, please call 919-573-7854. THERE ARE NO OTHER EXPRESS OR IMPLIED WARRANTIES. Philips' liability is limited to repair or, at its sole option, replacement of the product. Incidental, special and consequential damages are disclaimed where permitted by law. This warranty gives you specific legal rights. You may also have other rights that vary from state to state.

For technical support, send us an email with the model number of the product and a detailed description of your problem to: accessorysupport@philips.com

Table des matières

1. Consignes de sécurité importantes	10
2. Votre antenne extérieure	10
2.1 Contenu de la boîte	11
2.2 Outils requis	11
3. Installation de votre antenne	12
3.1 Assemblage des sections de la flèche principale	12
3.2 Assemblage de colliers du mât	12
3.3 Assemblage de flèche de soutien	12
3.4 Assemblage du réseau d'isolation et du dipôle UHF	13
3.5 Connexion du câble d'entrée à l'antenne	13
3.6 Déploiement des éléments de l'antenne	13
3.7 Fixation au mât (mât non inclus)	14
3.8 Acheminement du câble à votre récepteur FM ou à votre téléviseur	14
4. Montage mural de votre antenne	15
5. Garantie et services	15

1 Consignes de sécurité importantes

Lisez ce manuel attentivement avant d'utiliser votre antenne extérieure. Il contient des informations importantes concernant l'utilisation de votre antenne.

© Koninklijke Philips Electronics N.V., 2008.
Tous droits réservés. La reproduction de la totalité ou d'une partie du présent manuel est interdite sans l'autorisation écrite du titulaire du droit d'auteur. Les marques de commerce sont la propriété de Koninklijke Philips Electronics N.V. ou de leur détenteur respectif.



Avertissements

- **Assurez-vous de bien comprendre les instructions avant d'installer le support mural. Si vous n'êtes pas certain de bien comprendre une étape, consultez un installateur professionnel ou communiquez avec le service à la clientèle, au 1 (919) 573-7854.**
- **Lors de l'installation de votre antenne, prenez toutes les précautions. Si votre antenne commence à tomber, ne tentez pas de la rattraper! Elle pourrait entrer en contact avec les lignes à haute tension. Si l'antenne touche une ligne électrique, tout contact avec l'antenne, le mât, le câble ou les câbles de hauban pourrait entraîner une électrocution et causer la mort. Communiquez avec la compagnie d'électricité afin qu'elle retire l'antenne. N'essayez jamais de la retirer vous-même.**
- **Pour réduire les risques de dommages matériels et de blessure, portez l'équipement de sécurité nécessaire et utilisez les outils appropriés.**
- **Pour une installation à l'extérieur, nous recommandons que deux personnes assemblent entièrement l'antenne au sol, puis qu'elles fixent ensuite l'antenne assemblée au mât. Pour une installation à l'intérieur, mesurez tout d'abord les combles afin de vous assurer que l'antenne une fois assemblée pourra y être installée; vous devrez probablement effectuer le montage sur place car il se peut que l'antenne ne puisse pas passer par la porte du grenier ou des combles.**

2 Votre antenne extérieure

Félicitations pour votre achat et bienvenue dans le monde Philips!

Pour bénéficier pleinement de l'assistance offerte par Philips, enregistrez votre produit sur le site www.philips.com/welcome.

2.1 Contenu de la boîte

Matériel de montage du mât

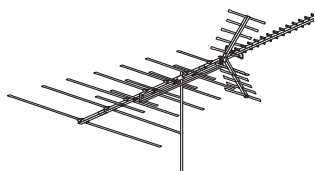

Antenne (1)

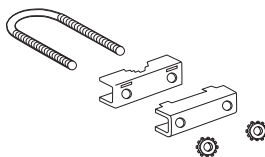
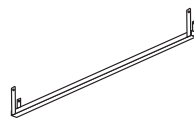
Boulon en U (2), collier de mât (2),
plaque de fixation du collier de mât (2),
contre-écrous (4)

Bras de support

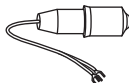
Petites prises
d'extrémité de
flèche de $\frac{3}{16}$ po
(2)Grosses prises
d'extrémité de
flèche de soutien et
de flèche principale
de 1 po (4)Transformateur
de 300 à 75 ohm
(1)Gros écrous
à ailettes 10-32
(portée $\frac{7}{8}$ po)
(10)Petits écrous
à ailettes 10-32
(portée $\frac{3}{4}$ po) (2)Étiquette
d'avertissement
en trois languesVis à métaux
 $1 \frac{1}{4}$ po 10-32 (2)Vis à métaux
 $1 \frac{1}{2}$ po 10-32 (6)Rondelles plates
n° 10 (4)Contre-écrou
 $\frac{1}{4}$ - 20 (4)

Matériel de montage mural

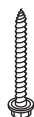
Ensembles de
bride de
fixation (2)Fixations
murales (2)Plaques de
renfort (2)Tire-fond de
2 po (4)Écrous
 $1/4$ po x 20 (4)Vis d'assemblage
de $3/4$ po (1)

* Les pièces supplémentaires peuvent être incluses

2.2 Outils requis

- Tournevis cruciforme
- Clé à cliquet ou broche mandarin avec douille de $1/2$ po (13 mm)
- Perceuse portable ou électrique
- Foret de $1/4$ po (6 mm) et détecteur de montant pour l'installation sur cloison sèche
- Foret de maçonnerie de $3/8$ po (10 mm) pour l'installation sur béton

3 Installation de votre antenne

Avertissement

L'installation de ce produit est dangereuse. Pour votre sécurité, veuillez suivre les instructions d'installation.

3.1 Assemblage des sections de la flèche principale

Utilisez le matériel fourni afin d'assembler les sections de la flèche principale. Au besoin, relevez une extrémité de la flèche principale afin que les fils électriques croisés atteignent les entretoises filetées de la section suivante. ①

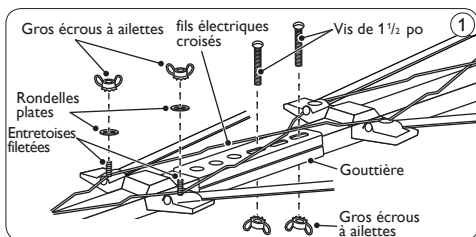

Remarque

Au besoin, bougez les éléments de l'antenne afin d'accéder aux trous de collier de mât.

- 2 Enfoncez les bouchons larges dans le bras principal et dans le bras de support.

3.3 Assemblage de flèche de soutien

- 1 Alignez les courroies et les colliers de mât de la flèche de soutien vis-à-vis des trous de courroies de soutien et de colliers de mât de la flèche principale.
- 2 Attachez les courroies de soutien à la flèche principale à l'aide des vis de 1 1/2 po et des gros écrous à ailettes. ③

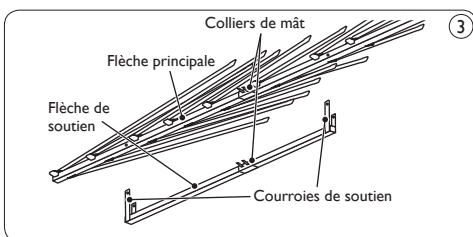

Remarque

Il n'y a aucun fil électrique croisé sur la section arrière.

3.2 Assemblage de colliers du mât

- 1 Utilisez le matériel fourni afin de fixer, sur la flèche principale, le boulon en U et les contre-écrous aux colliers du mât sans les serrer complètement, tel qu'indiqué sur l'illustration ci-dessous. Fixez le collier de mât de la flèche, en face de l'assemblage de colliers et dans la même direction. ②

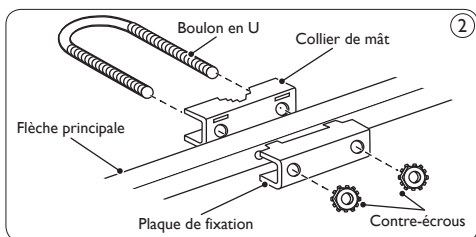

3.4 Assemblage du réseau d'isolation et du dipôle UHF

- 1 Éloignez les deux moitiés du dipôle UHF de la flèche principale jusqu'à ce qu'ils se verrouillent dans le support de fixation.
- 2 Placez chaque extrémité non attachée de moitié sur une des bornes d'entrée de l'antenne (une pour chaque moitié du dipôle UHF sur chaque côté de la flèche). ④

Remarque

Les broches du réseau d'isolation doivent rester parallèles à la flèche principale.

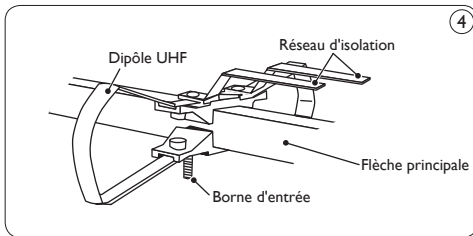

3.5 Connexion du câble d'entrée à l'antenne

Nous vous recommandons d'utiliser un câble RG-6 et, si vous préparez votre propre câble, veuillez utiliser un connecteur F de qualité.

Remarque

Si vous préparez votre propre câble, faites glisser la gaine d'étanchéité du transformateur fourni sur le câble avant d'attacher le connecteur F.

- 1 Enfilez les extrémités de la borne embrochable du transformateur dans la languette de plastique antitraaction de l'antenne.
- 2 Faites glisser les extrémités de la borne embrochable autour des bornes d'entrée de l'antenne portant la mention « CONNECT LEAD-IN HERE » (Connecter le câble ici). Assurez leur fixation grâce aux rondelles plates et aux gros écrous à ailettes fournis.

- 3 Vissez le connecteur F du câble dans le transformateur. Puis faites glisser la gaine d'étanchéité sur la connexion. ⑤

Remarque

Si vous utilisez un câble dépourvu de gaine d'étanchéité, recouvrez la connexion de ruban adhésif étanche. ⑤

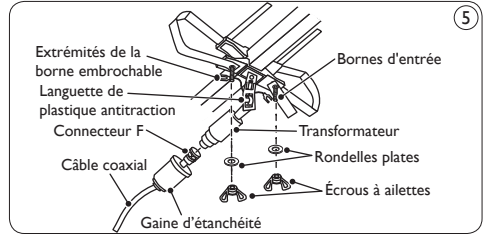

3.6 Déploiement des éléments de l'antenne

- 1 Maintenez chaque flèche UHF et tournez ses éléments jusqu'à ce qu'ils se mettent parfaitement en place (perpendiculairement à la flèche).
- 2 Entrez les fiches à bout étroit dans les extrémités des flèches.
- 3 Plier les flèches et assurez leur positionnement en utilisant les deux vis de 1 1/4 po et les deux écrous à ailettes. ⑥

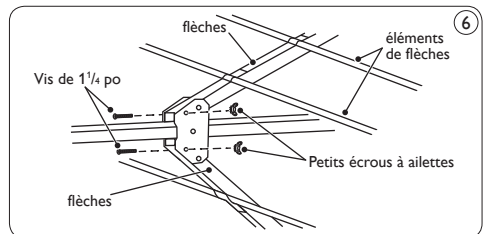

- 4 Maintenez les éléments de la flèche principale proche des axes de pivotement et éloignez-les jusqu'à ce qu'ils se mettent en place dans les supports de fixation.

Remarque

Il se peut que vous deviez attendre avant de déployer les éléments que l'antenne soit sur le toit ou dans les combles.

Avertissement

Ne tirer pas les éléments près de leur extrémité externe car vous pourriez les endommager.

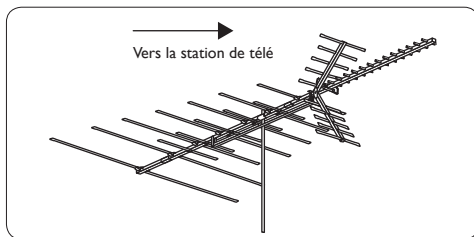

3.7 Fixation au mât (mât non inclus)

Nous vous conseillons de demander l'aide d'une autre personne avant de dresser le mât ou d'y fixer votre antenne. Le réglage du mât dépend de votre type d'installation. Référez-vous aux indications de la Commission de la sécurité des produits de consommation relatives aux différentes méthodes recommandées.

- 1 Faites glisser les colliers de mât vers l'extrémité de celui-ci, en orientant les attaches de plastique du bras principal vers le haut et le bras de support en dessous.
- 2 Serrez les contre-écrous de l'assemblage de colliers afin de maintenir l'antenne bien en place. Ne serrez pas plus qu'il ne faut les contre-écrous.

Avertissement

Les fils électriques croisés ne doivent pas se toucher ou entrer en contact avec la flèche d'antenne ou le mât. Au besoin, pliez les fils électriques croisés afin d'assurer un jeu de 4 po. (7)

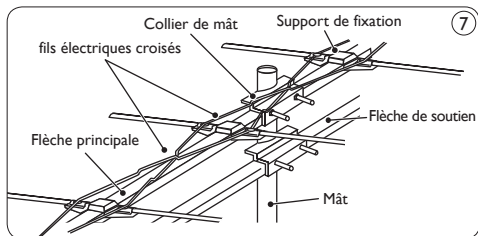

- 3 Fixez le mât, puis faites-le pivoter afin que ses plus petits éléments soient en direction des stations dont vous voulez capter les émissions. Puis assurez son positionnement.

Remarque

Vous pouvez également installer l'antenne sous les combles. Vous pouvez la fixer à des poutres ou la poser sur le sol. Cependant, nous vous recommandons d'utiliser le matériel de montage pour vous assurer d'une installation sous combles sécurisée.

3.8 Acheminement du câble à votre récepteur FM ou à votre téléviseur

- 1 Utilisez du ruban adhésif tous les 3 pi environ afin d'assurer le câble coaxial jusqu'au mât.
- 2 Puis posez des agrafes à clou tous les pieds afin de sécuriser le câble depuis le mât jusqu'à l'endroit où il entre dans la maison.
- 3 Installez un bloc de mise à la terre de 75 ohm à l'endroit où le câble entre dans la maison. Veuillez lire les instructions spécifiques de la Commission de la sécurité des produits de consommation concernant la mise à la terre.
- 4 Faites une boucle d'égouttement avec le câble avant qu'il n'entre dans la maison afin d'éviter que de l'eau ne s'infilte en suivant le câble.
- 5 Utilisez un guide-câbles afin d'acheminer correctement le câble coaxial dans les murs.
- 6 Utilisez uniquement la longueur de câble dont vous avez besoin pour votre installation. N'enroulez pas un surplus de câble derrière votre téléviseur. Coupez-le à bonne longueur.

4 Montage mural de votre antenne

- 1 Fixez les brides derrière les fixations murales puis à travers les plaques de renfort, les boulons vers l'extérieur. Ne serrez pas les boulons. (7)
- 2 Serrez la fixation murale au mur avec des tire-fond, en veillant à ce qu'ils soient parallèles verticalement et séparés d'environ 60 cm.
- 3 Insérez le mât (en sus) et l'antenne dans les deux supports, en vous assurant que le mât est bien droit, puis serrez les écrous.
- 4 Pour empêcher la rotation du mât, percez un trou de 13/64 po dans l'avant-trou de l'une des brides de fixation, insérez-y une vis autotaraudeuse de 3/4 po puis serrez-la.

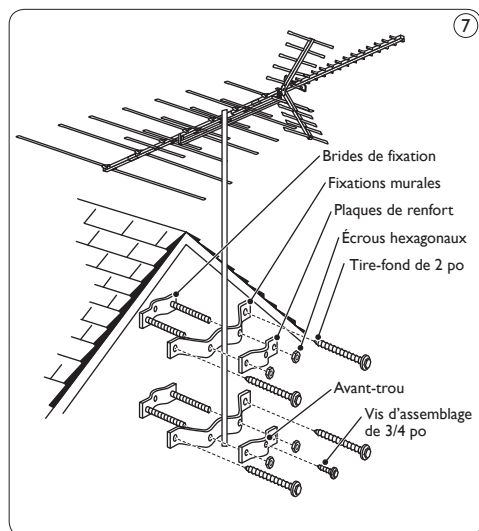

5 Garantie et services

Garantie limitée de un an Philips garantit que ce produit ne présentera aucun défaut de matériau, de main-d'œuvre ou de fabrication, dans des conditions normales d'utilisation conformes aux spécifications et aux avertissements, pendant un an à compter de la date d'achat du produit. Cette garantie s'applique uniquement à l'acquéreur initial du produit et n'est pas cessible. Pour exercer vos droits dans le cadre de cette garantie, vous devez fournir le reçu de caisse original sur lequel figure le nom du produit et la date d'achat. Pour communiquer avec le service à la clientèle ou obtenir des services en vertu de la garantie, composez le 1 (919) 573-7854. IL N'EXISTE AUCUNE GARANTIE EXPRESSE OU IMPLICITE. La responsabilité de Philips se limite à la réparation ou, à sa discrétion, au remplacement du produit. Philips décline toute responsabilité quant aux dommages accidentels, spéciaux ou induits, lorsque la loi l'autorise. Cette garantie vous confère des droits juridiques spécifiques. Vous pouvez également bénéficier d'autres droits, qui varient selon les pays.

Pour obtenir du soutien technique, envoyez un courriel indiquant le numéro de modèle de l'antenne et une description détaillée du problème à l'adresse suivante : accessorysupport@philips.com

Índice

1. Importante	17
2. Antena para exteriores	17
2.1 Contenido del kit	18
2.2 Otros elementos necesarios	18
3. Instalación de la antena	19
3.1 Unión de las secciones del brazo principal mediante el uso de una tablilla	19
3.2 Montaje de la abrazadera del soporte	19
3.3 Montaje del brazo de soporte	19
3.4 Montaje del dipolo UHF y el circuito de aislamiento	20
3.5 Conexión del cable de bajada a la antena	20
3.6 Despliegue de la antena	20
3.7 Colocación en el soporte (soporte no incluido)	21
3.8 Direccionamiento del cable hacia el receptor de TV/FM	21
4. Montaje de la antena en la pared	22
5. Garantía y servicio técnico	22

1 Importante

Lea este manual detenidamente antes de utilizar la antena para exteriores, pues contiene información y notas importantes acerca de su utilización.

© 2008 Koninklijke Philips Electronics N.V.
Todos los derechos reservados. Queda prohibida la reproducción total o parcial sin la autorización escrita del titular de los derechos de propiedad intelectual. Las marcas comerciales son propiedad de Koninklijke Philips Electronics N.V. o de sus respectivos titulares.



Advertencias

- **Lea las instrucciones con detenimiento antes de comenzar la instalación. Si tiene dudas, comuníquese con un instalador profesional o con el servicio de atención al cliente al 1-919-573-7854.**
- **Al instalar la antena, tome todas las precauciones necesarias. Si comienza a caerse, no intente sujetarla, ya que puede entrar en contacto con cables eléctricos. De ser así, el contacto con la antena, el soporte, el cable o los cables de sujeción puede causar electrocución e incluso la muerte. Comuníquese con la empresa de energía para retirar la antena. No intente quitarla por cuenta propia.**
- **Utilice equipos de seguridad y herramientas apropiadas. De no hacerlo, podría ocasionar serios daños materiales o sufrir lesiones graves.**
- **Para instalaciones en exteriores, se recomienda que dos personas armen la antena en el suelo y, una vez ensamblada, la coloquen sobre el soporte. Para instalaciones en áticos, en primer lugar mida el espacio disponible para asegurarse de que sea suficiente para colocar la antena ensamblada. Es probable que tenga que armarla dentro del ático ya que es posible que no pase por la entrada.**

2 Antena para exteriores

Felicitaciones por su compra y bienvenido a Philips.

Para utilizar los servicios de asistencia técnica de Philips, registre su producto en www.philips.com/welcome.

2.1 Contenido del kit

Accesorios para montaje en soporte

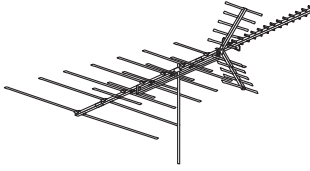

Antena (1)

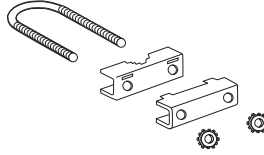

Perno en U (1), abrazadera de soporte (1), placa de soporte de la abrazadera de soporte (1), tuercas (2)

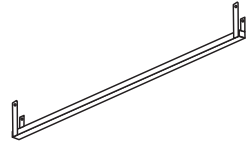

Brazo de soporte



Tapones terminales de brazos tipo ala pequeños de $\frac{3}{16}$ " (2)



Brazo principal grande de $1\frac{1}{8}$ " y tapones terminales de brazos de soporte (4)

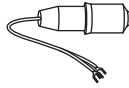

Transformador de adaptación de 300 a 75 ohmios (1)



Tuercas mariposa 10-32 grandes (ancho de ala de $\frac{7}{16}$ " (10)



Tuercas mariposa 10-32 pequeñas (ancho de ala de $\frac{3}{4}$ " (3)



Tres idiomas
Etiqueta de advertencia



Tornillos roscados 10-32 de $1\frac{1}{4}$ " (2)



Tornillos roscados 10-32 de $1\frac{1}{2}$ " (7)



Arandelas planas N° 10 (5)



Tuerca $\frac{1}{4}$ - 20 (2)

Accesorios para montaje en pared



Grampas de montaje (2)



Soportes de pared (2)



Placas de refuerzo (2)



Tirafondos de 2" (4)



Tuercas de $\frac{1}{4}$ " x 20 (4)



Tornillo macho de $\frac{3}{4}$ " (1)

* Las piezas adicionales pueden ser incluidas

2.2 Otros elementos necesarios.

- Destornillador de cabeza plana
- Trinquete o llave con toma de 13 mm ($\frac{1}{2}$ "
- Taladro portátil o eléctrico
- Broca de 6 mm ($\frac{1}{4}$ ") y detector de vigas para instalación en paredes de cartón yeso
- Broca de 10 mm ($\frac{3}{8}$ ") para instalaciones en paredes de hormigón

3 Instalación de la antena

⚠ Advertencia

La instalación de este producto conlleva riesgos. Siga las instrucciones para proteger su seguridad.

3.1 Unión de las secciones del brazo principal mediante el uso de una tablilla

Utilice los accesorios suministrados para montar las secciones del brazo principal. De ser necesario, eleve uno de los extremos del brazo principal de manera que los cables cruzados alcancen los postes roscados de la siguiente sección. ①

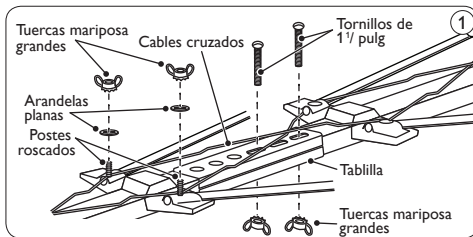

ⓘ Nota

La sección posterior no presenta cables cruzados.

3.2 Montaje de la abrazadera del soporte

- 1 Utilice los elementos suministrados para colocar el perno en U y las tuercas en la abrazadera del soporte del brazo principal tal como se indica en la ilustración, sin ajustarlos. Coloque la abrazadera del soporte de manera que apunte en la misma dirección que el montaje de la abrazadera del soporte del brazo principal. ②

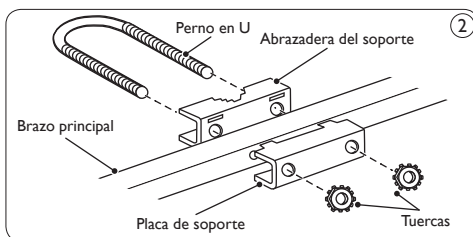

ⓘ Nota

Para acceder a los orificios de la abrazadera del soporte, retire los elementos de la antena que pueden interferir según sea necesario.

- 2 Presione los tapones terminales grandes suministrados contra el brazo principal y de soporte.

3.3 Montaje del brazo de soporte

- 1 Alinee el fleje del brazo de soporte y la abrazadera del soporte con los orificios del fleje de sujeción del brazo principal y la abrazadera del soporte.

- 2 Sujete los flejes de sujeción al brazo principal con las tuercas mariposa grandes y los dos tornillos de 1 1/2 pulgadas suministrados. ③

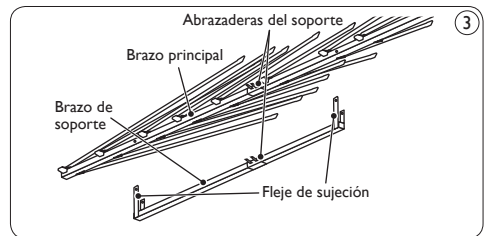

3.4 Montaje del dipolo UHF y el circuito de aislamiento

- 1 Separe las dos mitades del dipolo UHF del brazo principal hasta que alcancen el soporte.
- 2 Coloque el extremo suelto de cada una de las mitades sobre uno de los terminales de bajada de la antena (uno por cada mitad del dipolo UHF a cada lado del brazo). (4)

Nota

Ambas barras del circuito de aislamiento deben permanecer paralelas al brazo principal.

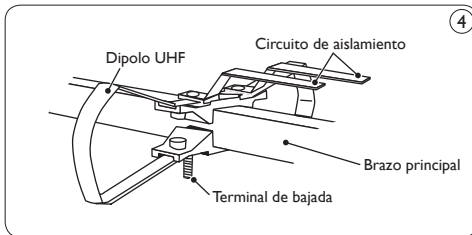

3.5 Conexión del cable de bajada a la antena

Utilice un cable RG-6 y, si prepara un cable propio, un conector tipo F de buena calidad.

Nota

Si prepara un cable propio, deslice en el cable el mango aislador del transformador de adaptación suministrado antes de colocar el conector tipo F.

- 1 Introduzca los extremos terminales del transformador de adaptación suministrado a través de la solapa protectora de la antena.
- 2 Deslice los extremos terminales alrededor de los terminales de bajada de la antena marcados con la leyenda CONECTAR CONDUCTOR DE BAJADA AQUÍ. Sujételos con las arandelas planas y las tuercas mariposa de tamaño grande suministradas.

- 3 Atornille el conector tipo F del cable al transformador de adaptación. A continuación, coloque el mango aislador sobre la conexión.

Nota

Si utiliza un cable sin un mango aislador, cubra la conexión con cinta. (5)

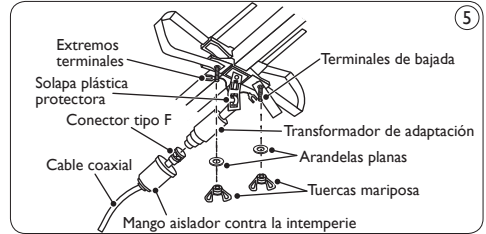

3.6 Despliegue de la antena

- 1 Sostenga cada brazo UHF y gire sus componentes hasta que se acomoden firmemente en el lugar (de manera perpendicular al brazo).
- 2 Presione los tapones terminales pequeños suministrados en los extremos de los brazos.
- 3 Despliegue los brazos y sujételos en el lugar con las tuercas mariposa y los tornillos de 1/4 pulgadas suministrados. (6)

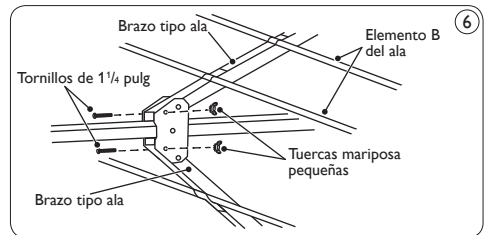

- 4 Coloque los elementos del brazo principal cerca de los puntos de giro y sepárelos del brazo hasta que se acomoden en el soporte de sujeción.

Nota

Puede esperar a desplegar los componentes hasta colocar la antena en el techo o el ático.

Advertencia

No estire los elementos cerca de sus extremos exteriores ya que puede dañarlos.

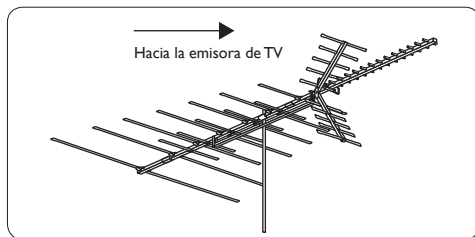

3.7 Colocación en el soporte

(soporte no incluido)

Es recomendable solicitar la ayuda de otra persona antes de instalar el soporte o colocarlo. La colocación del soporte dependerá de la instalación específica. Consulte la información de seguridad de productos de consumo que se brinda por separado para conocer los métodos recomendados.

- 1 Deslice el montaje de la abrazadera del soporte de la antena sobre el extremo del soporte, de forma tal que los soportes plásticos del brazo principal queden en la parte superior, y el brazo de soporte debajo.
- 2 Ajuste firmemente las tuercas del montaje para mantener la antena en su lugar, sin apretarlas demasiado.

Advertencia

Los cables cruzados no deben tocarse entre sí ni entrar en contacto con el brazo de la antena o el soporte. De ser necesario, doble los cables con cuidado para que haya un espacio libre de al menos 4 pulgadas. ⑦

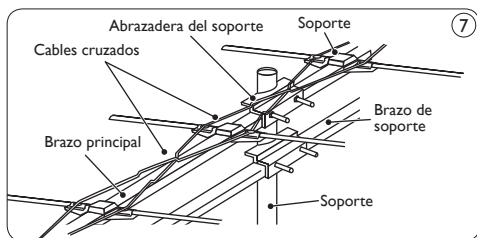

- 3 Coloque el soporte, gírelo de modo que los componentes más cortos de la antena apunten hacia las emisoras cuya señal desea recibir y sujételo para que permanezca en esa posición.

Nota

También puede colocar la antena en un ático, ya sea sobre una viga o en el piso. Sin embargo, le recomendamos utilizar los accesorios de montaje para que la instalación en el ático sea segura.

3.8 Direccionamiento del cable hacia el receptor de TV/FM

- 1 Utilice cinta plástica para sujetar el cable coaxial al soporte a intervalos de aproximadamente 90 cm.
- 2 Coloque presillas tipo clavo a distancias similares a lo largo del recorrido del cable para sujetarlo entre el soporte y el punto de entrada en la edificación.
- 3 Utilice un bloque de conexión a tierra de 75 ohmios en el punto de entrada en la edificación. Consulte la información de seguridad de productos de consumo que se brinda por separado para obtener instrucciones sobre cómo realizar una conexión a tierra.
- 4 Forme un bucle con el cable antes de que se introduzca en la casa para evitar que el agua del exterior siga la línea del cable.
- 5 Utilice una canaleta para dirigir el trayecto del cable coaxial por la pared de manera prolija.
- 6 Utilice únicamente el tramo de cable que sea necesario para la instalación. No enrolle el exceso de cable detrás del receptor. Corte la longitud apropiada.

4 Montaje de la antena en la pared

- 1 Coloque las grampas de montaje en la parte posterior del soporte de pared y a través de las placas de refuerzo de forma tal que los pernos queden hacia afuera, sin ajustar demasiado. ⑦
- 2 Fije el montaje de pared con tirafondos. Los soportes de pared deben estar a una distancia de 60 cm. entre sí y alineados verticalmente.
- 3 Inserte el soporte (no incluido) con la antena ensamblada a través de ambos montajes y controle que el soporte se encuentre alineado verticalmente (derecho). Ajuste las tuercas hexagonales con firmeza.
- 4 Para evitar que el soporte gire, realice un orificio de 13/64" (0,5 cm) que coincida con el orificio de una de las grampas de montaje. Inserte un tornillo de 3/4" y ajústelo.

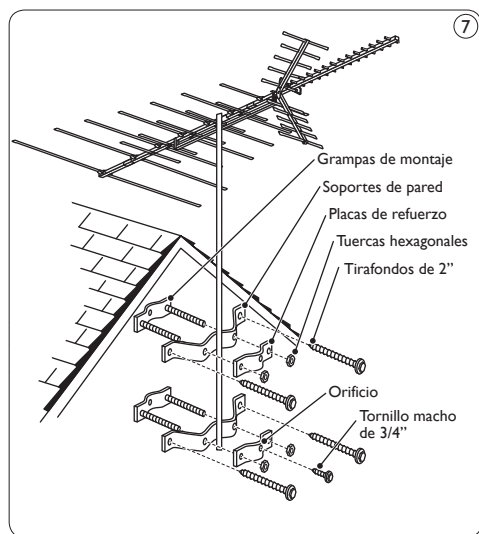

5 Garantía y servicio técnico

Garantía limitada de un año

Philips garantiza que, en condiciones de uso normales y de conformidad con las especificaciones y advertencias, este producto no presentará defectos de fabricación durante un año a partir de la fecha de compra. Esta garantía se extiende sólo al comprador original del producto y es intransferible. Para poder hacer uso de la garantía, se exige la presentación de un comprobante de compra original en el que figuren el nombre del producto y la fecha de compra. Si desea comunicarse con el servicio de atención al cliente o solicitar servicios contemplados en la garantía, llame al 919-573-7854. **NO EXISTEN OTRAS GARANTÍAS EXPLÍCITAS NI IMPLÍCITAS.** La responsabilidad de Philips se limita a la reparación o sustitución del producto, a su absoluto criterio. La empresa no se responsabiliza por daños accidentales, especiales ni consecuentes de conformidad con las disposiciones legales vigentes. Esta garantía le otorga derechos legales específicos. Asimismo, es posible que existan otros derechos, que varían de un estado a otro.

Para obtener asistencia técnica, envíe un mensaje de correo electrónico con el número de modelo del producto y una descripción detallada del problema a: accessorysupport@philips.com

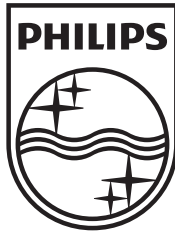

Free Manuals Download Website

<http://myh66.com>

<http://usermanuals.us>

<http://www.somanuals.com>

<http://www.4manuals.cc>

<http://www.manual-lib.com>

<http://www.404manual.com>

<http://www.luxmanual.com>

<http://aubethermostatmanual.com>

Golf course search by state

<http://golfingnear.com>

Email search by domain

<http://emailbydomain.com>

Auto manuals search

<http://auto.somanuals.com>

TV manuals search

<http://tv.somanuals.com>