

Pioneer

seeing and hearing like never before
voir et entendre n'a jamais eu autant de sens

取扱説明書

OPERATING INSTRUCTIONS

MODE D'EMPLOI

BEDIENUNGSANLEITUNG

ISTRUZIONI PER L'USO

HANDLEIDING

MANUAL DE INSTRUCCIONES

操作手冊

ИНСТРУКЦИИ ПО ЭКСПЛУАТАЦИИ

KRP-S02

KURO

スピーカーシステム

SPEAKER SYSTEM

ENCEINTE ACOUSTIQUE

LAUTSPRECHERSYSTEM

SISTEMA DI DIFFUSORI

LUIDSPREKERSYSTEEM

SISTEMA DE ALTAVOCES

揚聲器系統

АКУСТИЧЕСКАЯ СИСТЕМА

このたびは、パイオニアの製品をお買い求めいただきましてまことにありがとうございます。

お使いになる前に取扱説明書をよくお読みになり、安全に正しくご使用ください。また、お読みになったあとも、この取扱説明書は大切に保管してください。

「据え付け」について

- お客様がご自身で本機の取り付けを困難だと思われる場合は、販売店にご相談ください。
- なお、据え付け、取り付けの不備、誤使用、改造、天災などによる事故損傷については、弊社は一切責任を負いません。

取扱上の注意

安全上の絵表示について

取扱説明書および製品に記されている注意事項には、損害のレベルや内容を示す絵表示が付けられていることがあります。それら絵表示の意味は以下のとおりです。

 **警告** 人が死亡または重傷を負う恐れがある内容を示します。

 **注意** 人がけがをしたり財産に損害を受ける恐れがある内容を示します。

 **警告・注意** (気をつけること)

 **禁止** (やってはいけないこと)

 **指示・強制** (しなければならないこと)





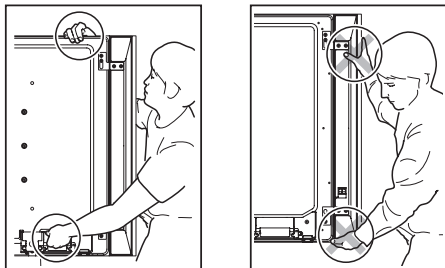

 **警告**

-  スピーカーを持ってフラットパネルディスプレイを移動しないでください。ディスプレイが落下してけがの原因となります。ディスプレイを動かすときは、ディスプレイ本体の取っ手を持って持ち上げてください。



-  安全確保のため、ネジ類は確実に締めつけてください。スピーカーが落下してけがの原因となります。

 **注意**

-  長時間、音が歪んだ状態で使わないでください。スピーカーが発熱し、火災の原因となることがあります。
-  本機に乗ったり、ぶら下がったりしないでください。特にお子様はご注意ください。倒れたり、壊れたりしてけがの原因になることがあります。
-  スピーカーに水を入れたり、濡らさないでください。火災・感電の原因となります。また、屋外では使用しないでください。火災・感電の原因となります。
-  接続コードの上に重いものをのせたり、コードがディスプレイの下敷きにならないようにしてください。コードに傷がついて火災・感電の原因となります。
-  スピーカーの開口部などから内部に金属類や燃えやすいものなど異物を差し込んだり、落とし込んだりしないでください。火災・感電の原因となります。特に小さなお子様のいるご家庭や場所ではご注意ください。
-  スピーカーを指定のディスプレイ以外に接続して使用しないでください。故障・火災の原因になることがあります。
-  この製品は、天井に吊り下げたり壁に掛けたりしないでください。落ちてけがの原因となることがあります。

付属品の確認

ディスプレイ側に付属

- ・スピーカーケーブル (L) × 1
- ・スピーカーケーブル (R) × 1



- ・スピーカー取付金具 × 各 1

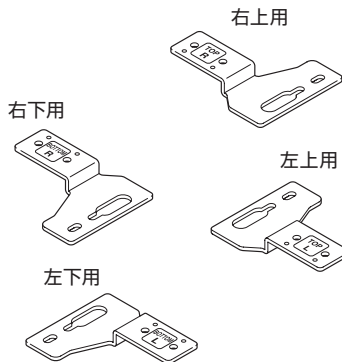

- ・取付ネジ (M5 × 10 mm : 黒) × 16
- ・保証書 × 1
- ・取扱説明書 (本書) × 1



フラットパネルディスプレイに取り付ける

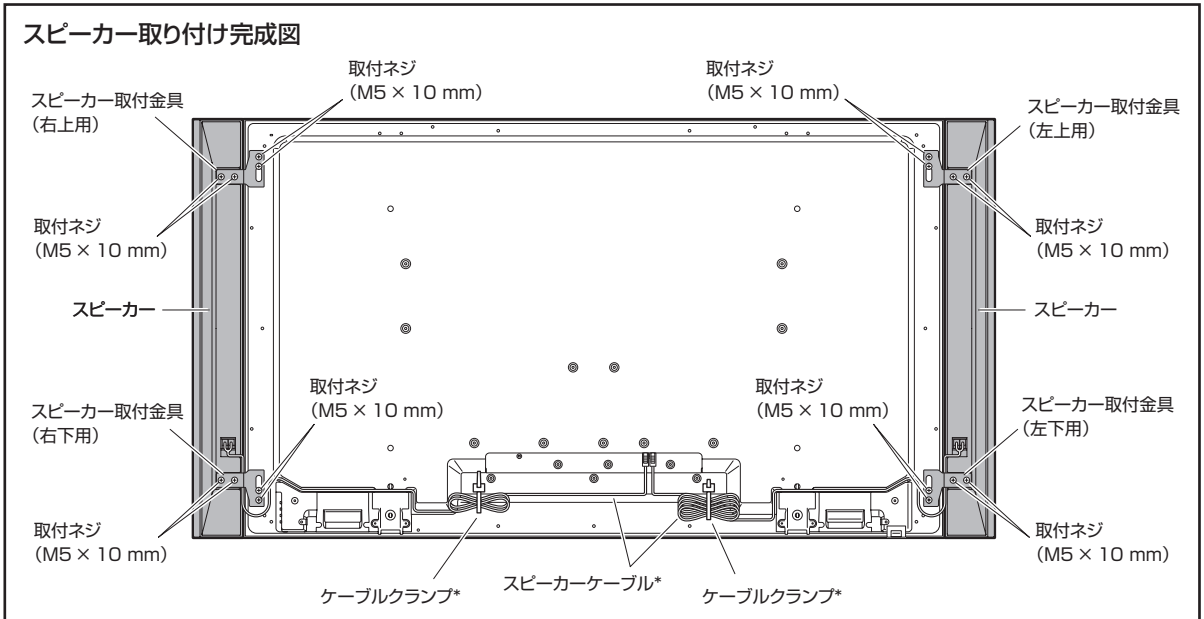

*: ディスプレイ側に付属

テーブルトップスタンドを使うときは



注意

スピーカーを取り付ける前に、ディスプレイへ KRP-TS01 シリーズのテーブルトップスタンド (または他のスタンド) を取り付けてください。

1. スピーカーにスピーカー取り付け金具を取り付ける

スピーカー取り付け金具は、右スピーカー / 左スピーカー別に、それぞれ上下用があります。スピーカー背面の上部と下部に、それぞれスピーカー取り付け金具を付属のネジで取り付けます。(本機前面から見て、右側を例にして説明します。左側も同じ手順で取り付けます。)

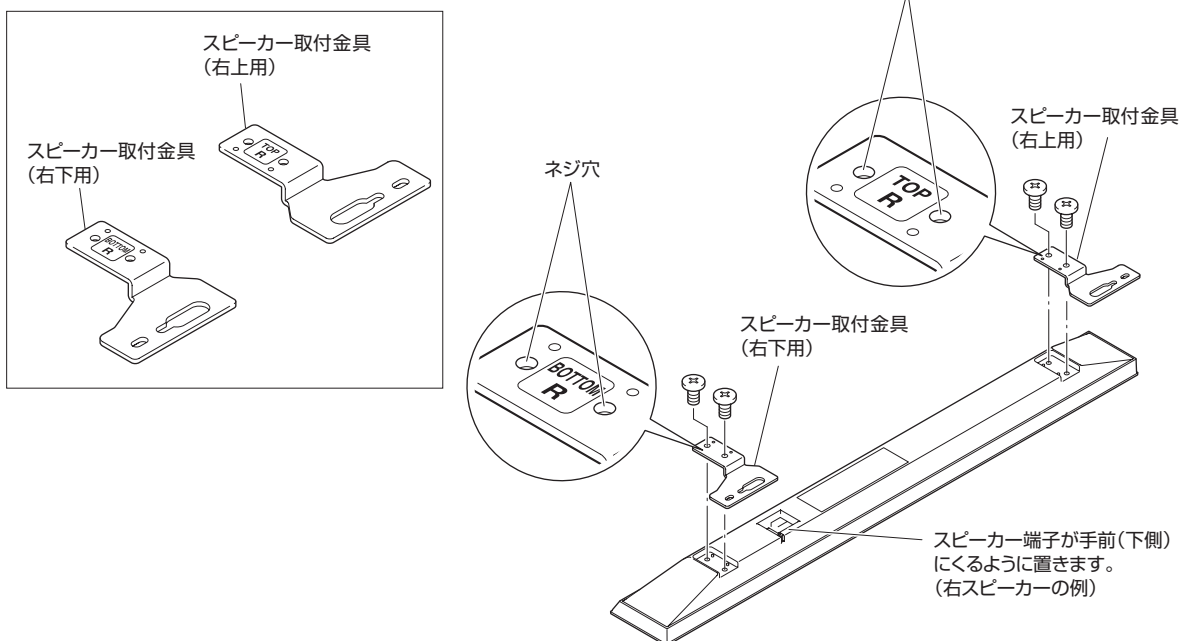

2. ディスプレイ背面上部のスピーカー取り付け穴（2つあるうちの下側）に、付属のネジを取り付ける

まだ、ネジを完全に留めないでください。5 mm 程度を残して軽く取り付けておきます。

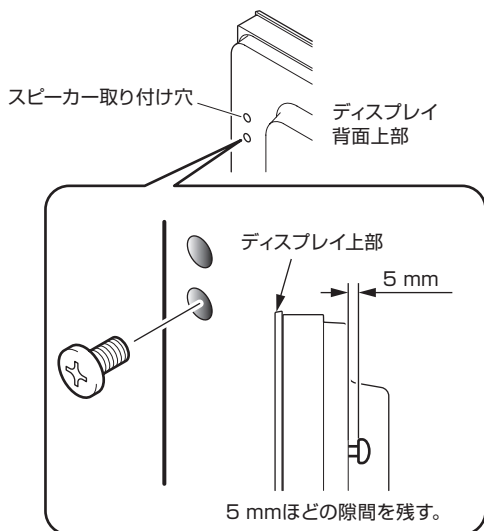

3. 取り付けした上部のネジを、スピーカー取付金具（上部）の細長い穴（広い部分）に通して引っ掛け、下のネジを仮留めする

スピーカー取付金具（上部）の細長い穴の広い部分にネジを通してから、スピーカーを下に下げます。

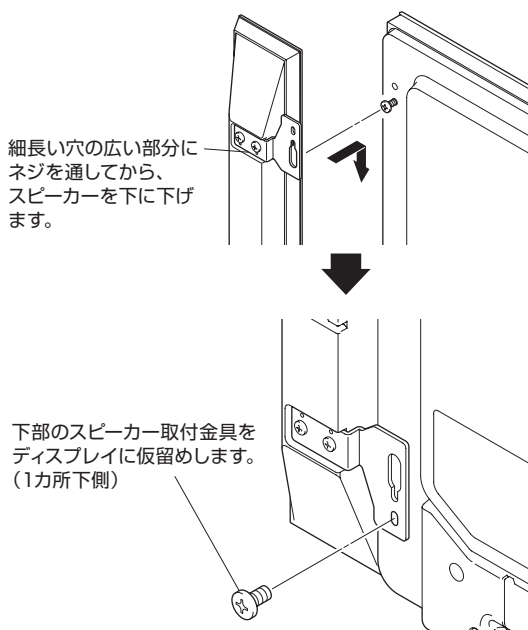

4. スピーカーの位置を調整する

スピーカーとディスプレイのすき間が均一になるように調整し、スピーカーとディスプレイの高さを合わせます。そのあと、仮留めした 2 本のネジを締めて固定します。

5. 残りの 2 本（上下各 1 本）のネジを締める

手順 2、3 で仮留めしたネジも締めます。

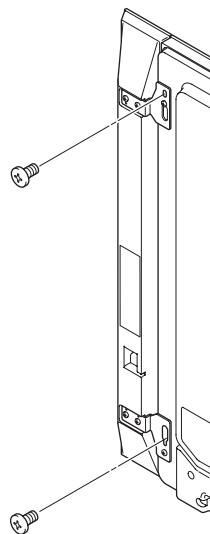

6. ディスプレイとスピーカーの間にスピーカーケーブルを下から通す

スピーカーケーブルはスピーカー取付金具の下をくぐらせます。

7. スピーカーケーブルを、極性を合わせてスピーカーにつなぐ

8. スピーカーケーブルを、スピーカーケーブル固定用の溝に入れる

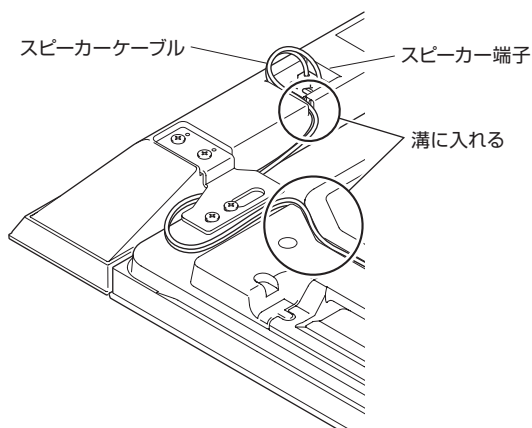

9. スピーカーケーブルのもう一端をディスプレイにつなぐ

スピーカーケーブルをつなぐ (スピーカー側)

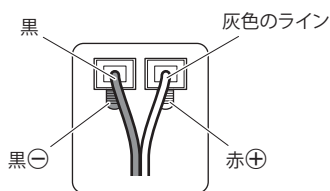

⊕ケーブル(灰色のライン)はスピーカー端子(赤)に、⊖ケーブル(黒)はスピーカー端子(黒)に接続してください。

スピーカーケーブルをつなぐ (ディスプレイ側)

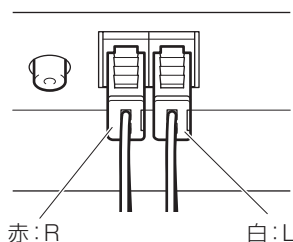

コネクタが赤のケーブルをR(右)に、コネクタが白のケーブルをL(左)に接続してください。

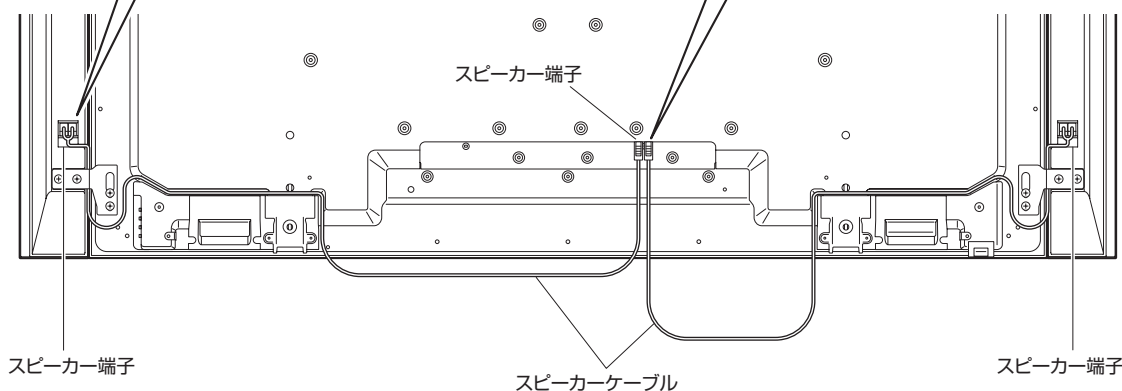

スピーカーケーブルのつなぎ方 (スピーカー側)

レバーを押してケーブルの先端を差し込みます。レバーを放すとスピーカーケーブルが固定されます。

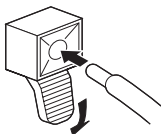

スピーカーケーブルのつなぎ方 (ディスプレイ側)

スピーカーケーブルのコネクタを、スピーカー端子に差し込みます。コネクタが外れないように、きちんと差し込んでください。スピーカーケーブルを外す時は、必ずレバーを押しながら外してください。



- スピーカーケーブルは、まっすぐ差し込んでください。斜めに差し込むと接続が不完全になり、音が出なくなる場合があります。音が出ない場合は、ケーブルを差し直してください。
- スピーカーケーブル(スピーカー側)を端子の奥まで差し込むと、被覆(ビニール部分)を挟み込んで音が出なくなる場合があります。銅線が外側から少し見えるように差し込んでください。
- スピーカー端子にコードを接続したあとは、コードを軽く引いて、コードの先端が端子に確実に接続されていることを確かめてください。接続が不完全だと、音がとぎれたり、雑音が出る原因となります。
- コードの芯線がはみ出して、⊕と⊖の線がショートすると、ディスプレイに過大な負荷が加わって動作が停止したり、故障することがあります。
- 極性(+)を間違えないようにしてください。片方(右または左)のスピーカーの極性を間違えて接続した場合、低音が不足したり、音の定位感がなくなって、正しいステレオ効果が得られなくなります。
- スピーカー端子には、スピーカー以外の機器を接続しないでください。
- スピーカーケーブルを強く引っ張らないでください。接続が不完全になって音がとぎれたり、コネクタが破損することがあります。

注意

- ディスプレイとスピーカーとを接続する前に、ディスプレイの電源プラグを抜いてください。本機の電源を入れたままスピーカーケーブルの接続をすると、スピーカーケーブルの銅線が接続されている他機器などに触れたときに、ディスプレイに過大な負荷が加わって動作が停止したり、故障することがあります。接続が終わってから、電源プラグをコンセントに差し込んでください。

10. ケーブルを束ねる

ケーブルを束ねるときは、必要に応じてディスプレイ側に付属のケーブルクランプを使います。

- 1) ケーブルクランプのバンドをホルダーに通します。
- 2) ケーブルを束ねたあと、ケーブルクランプホルダーのレバーを持ち、フックをテレビ背面の所定のクランプ穴に差し込みます。
- 3) 最後にクランプバンドを引き上げてロックします。

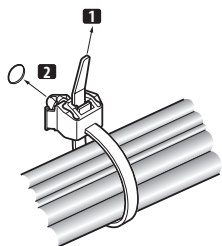

- 4) ケーブルクランプがディスプレイ背面にしっかり固定されているか確認してください。

ご注意

各ケーブルに負荷がかからないように束ねてください。各ケーブルを引っ張らないでください。

クランプバンドを取り外すときは、ラッチを引きながら緩めて取り外します。ケーブルクランプを取り外すときは、レバーを押しながらクランプ穴から引き抜きます。

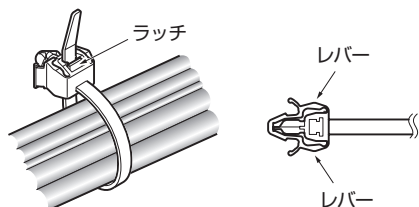

ご注意

- ケーブルを束ねるときは、指を挟んだり、ケーブルが圧迫されないように注意してください。
- ケーブルクランプは、長期間使用すると劣化します。古くなったクランプは取り外しの際に損傷しやすく、再使用ができなくなることがあります。
- ケーブルクランプは必要に応じてお使いください。
- ケーブルが絡まないように注意してください。

▼ ディスプレイ背面

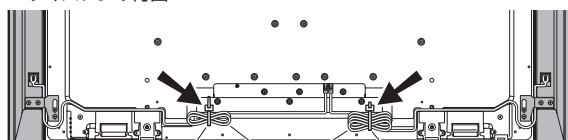

ケーブルクランプ スピーカーケーブル ケーブルクランプ

壁掛け金具をお使いのときは

ご注意

最初にディスプレイを柔らかいシートなどの上に寝かせてから、スピーカーを取り付けてください。

1. ディスプレイにスピーカーを取り付ける

3～6ページを参照して取り付けます。

2. 壁掛け金具の壁側金具に、スピーカーを取り付けたテレビを取り付ける

詳しくは、壁掛け金具に付属の取扱説明書をご覧ください。

ご注意

壁掛け金具にディスプレイを取り付けるときは、スピーカー部を持たずに取っ手とディスプレイ上部を持ってください。

スピーカー部を持つとスピーカーが外れて落下する場合があります。

キャビネットのお手入れのしかた

キャビネットの表面は清潔な柔らかい布（綿、ネルなど）で軽くから拭きしてください。

ご注意

- ホコリのついた布や硬い布で拭いたり、強くこすったりすると、表面にキズがつくことがあります。
- キャビネットにはプラスチックが多く使われているのでベンジン、シンナーなどで拭いたりしないでください。変質したり、塗料がはがれることがあります。
- 殺虫剤など、揮発性のものをかけないでください。また、ゴムやビニール製品などを長時間接触させたままにしないでください。プラスチックの中に含まれる可塑剤の作用により変質したり、塗料がはがれるなどの原因となります。
- キャビネットの表面を濡れた布で拭くと、水滴などが本機の表面を伝って、内部に侵入し故障の原因になることがあります。

仕様

| | |
|-----------------------------|---------------------------------|
| 形式..... | 位相反転式 |
| スピーカー構成（2ウェイ方式）: | |
| ウーファー..... | 4.8 cm × 13 cm 長円コーン型 |
| トゥイーター..... | 2.5 cm セミドーム型 |
| 公称インピーダンス..... | 6 Ω |
| 再生周波数帯域..... | 55 Hz to 30 000 Hz |
| 出力音圧レベル（1 m, 1 W）..... | 80 dB |
| 許容入力: | |
| 最大入力..... | 18 W |
| 定格入力..... | 6 W |
| クロスオーバー周波数..... | 3 kHz |
| 外形寸法 | |
| | 105（幅）mm × 876（高さ）mm × 64（奥行）mm |
| 質量 | |
| スピーカー 1 本..... | 1.75 kg |
| スピーカー 2 本（取付金具、取付ネジを含む）.... | 4.1 kg |
| 付属品 | |
| | スピーカー取付金具 |
| | 左上用 × 1 |
| | 左下用 × 1 |
| | 右上用 × 1 |
| | 右下用 × 1 |
| | 取付ネジ（M5 × 10 mm）× 16 |
| | 保証書 × 1 |
| | 取扱説明書（本書）× 1 |

上記の仕様および外観は、改良のため予告なく変更することがあります。

保証期間中（一年間）、および保証期間経過後の修理についてはお買上げの販売店または、お近くのパイオニアサービスステーションをご利用ください。所在地、電話番号は別添の「ご相談窓口・修理窓口のご案内」をご覧ください。なお、本機の補修用性能部品の保有期間は、製造打ち切り後 8 年間です。性能部品とは、その製品の性能を維持するために必要な部品です。

Thank you for buying this Pioneer product. Please read through these operating instructions before using your speaker system so you will know how to make the most of its performance. After you have finished reading the instructions, put them away in a safe place for future reference.

CAUTION

About compatibility

This product is designed exclusively for use with the flat panel display. For more information on compatibility, please consult with your nearest Pioneer authorized dealer or service center.

About installation and setting

- Do not move the flat panel display by holding these speakers or speaker brackets. This could result in injury or damage to the brackets. When moving the flat panel display, hold by the top and handles.

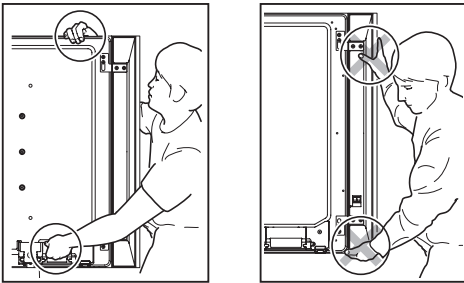

- When installing the speaker, do not use any screws other than those supplied, otherwise the speaker may come off from the main unit and fall over.
- When installing the speaker, tighten the screws firmly.
- Please handle the speaker with sufficient care, as the grille net and the cabinet can become damaged or broken when they are subjected to strong external impacts.
- Placing a CRT computer screen or CRT monitor near to the speaker may result in interference or color distortion. If this happens, distance the monitor from the speaker.
- Do not attach these speakers to the wall or ceiling. They may fall off and cause injury.

About the input

- In order to prevent damage to the speaker system resulting from input overload, please observe the following precautions:
- Do not connect these speakers to anything other than the specified flat panel display. Doing so may result in damage or fire.
- Be sure to turn the connected devices off and remove the power cord from the wall outlet beforehand when changing the connection or installation method.
- When using a tone control function to greatly emphasize treble sounds, do not use excessive amplifier volume.

CHECKING THE ACCESSORIES

Accessories of the flat panel display

- Speaker Cable (L) x 1
- Speaker Cable (R) x 1

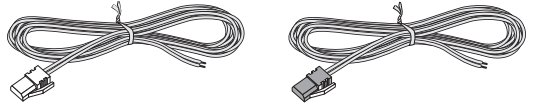

- Speaker Brackets x 4

for TOP-Right

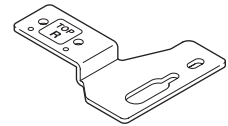

for BOTTOM-Right

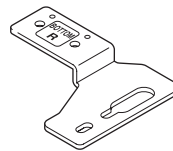

for TOP-Left

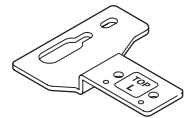

for BOTTOM-Left

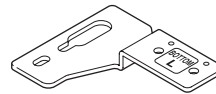

- Speaker Mounting Screws (M5 x 10 mm : Black) x 16



- Operating Instructions (this document) x 1

Installation

- Consult your dealer if you encounter any difficulties with this installation.
- Pioneer is not liable for any damage resulting from improper installation, improper use, modification, or natural disasters.

INSTALLATION ON THE FLAT PANEL DISPLAY

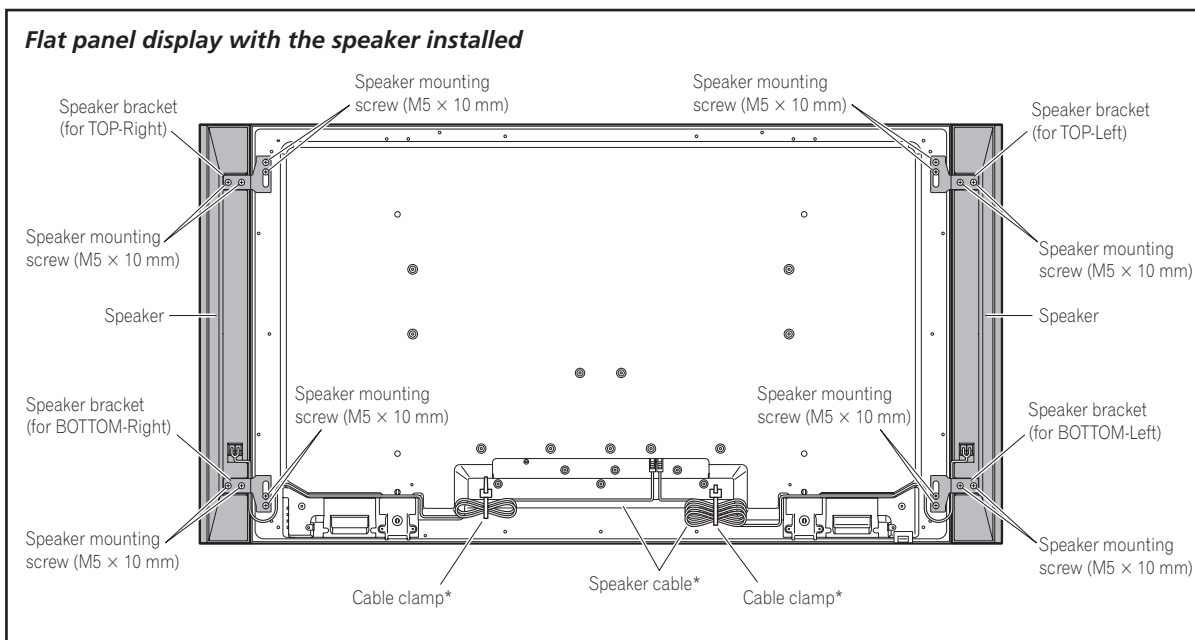

*: Accessories of the flat panel display

When using the table top stand:

NOTE:

Before attaching the speaker, please attach the KRP-TS01 series table top stand (or another flat panel display stand) to the flat panel display.

1. Attaching the Speaker Brackets to the Speakers.

There are top and bottom speaker brackets for both the left and the right speakers. Attach the appropriate brackets to the top and the bottom on the back of the speakers using the supplied screws.

(It shows the attachment of the bracket on the right side. It is attached on the left side by the same procedure.)

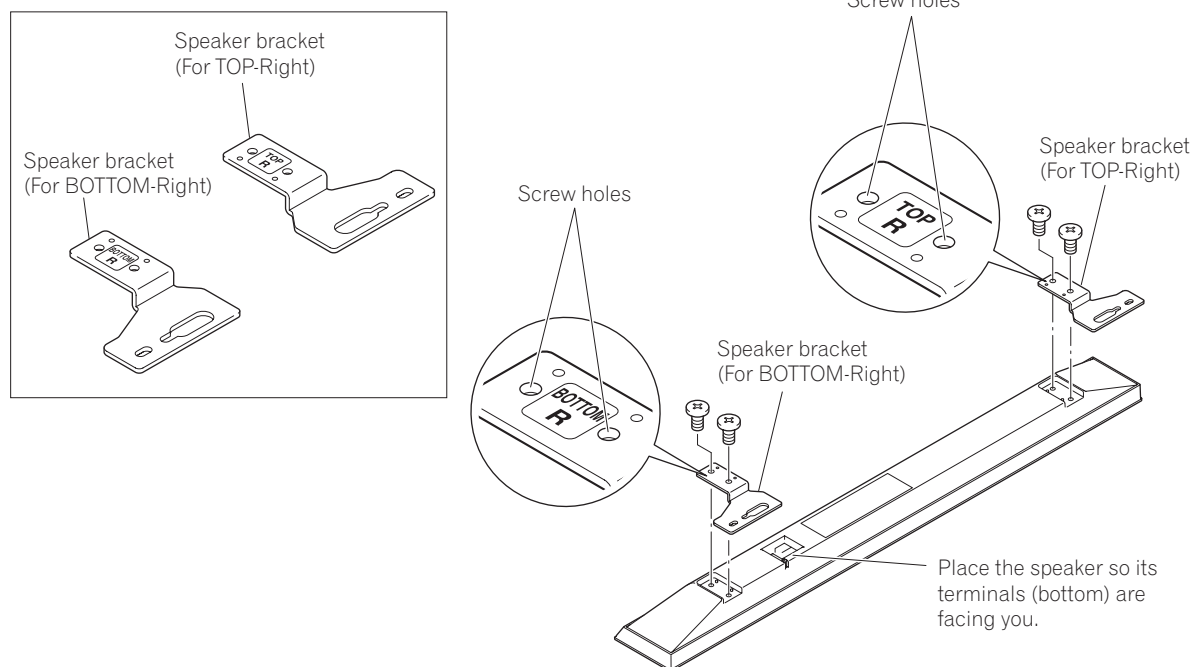

2. Screw an supplied screw into the speaker mounting hole (lower of the two) at the top, rear of the flat panel display.

Do not tighten it all the way yet. Leave it loose, with about 5 mm left to tighten.

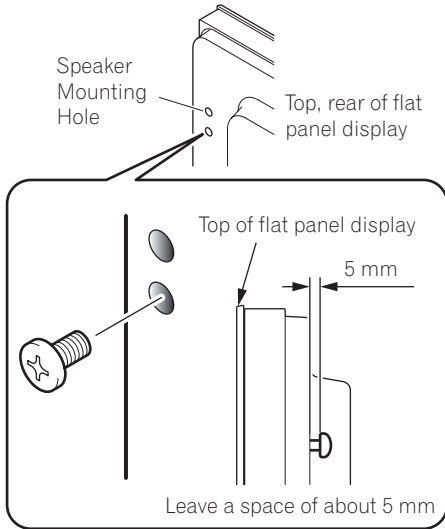

3. Hang the speaker bracket on the screw you installed at the top by passing the wide part over it and lowering into the slot; screw in the lower screw temporarily.

After passing the wide part of the hole of the speaker bracket (top) over the screw, lower the speaker onto it.

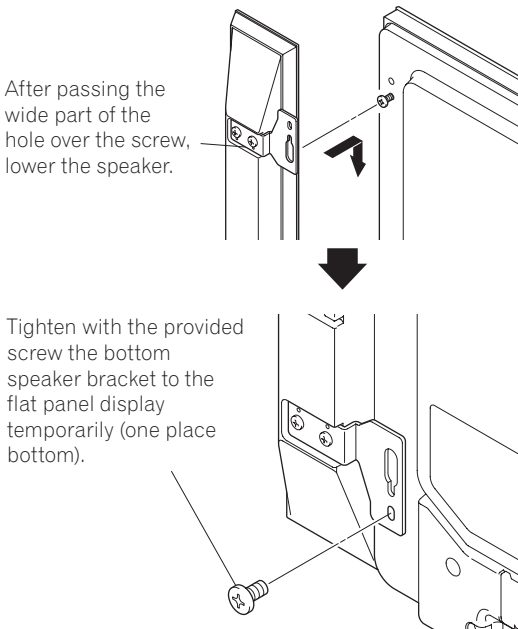

4. Adjust the position of the speaker and then tighten the upper and lower screws firmly.

5. Tighten the two screws, at the top and bottom for each speaker (total of four screws), thus fixing the speakers to the flat panel display.

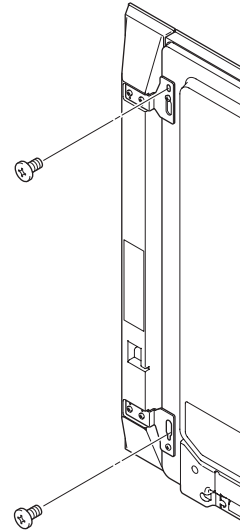

6. Pass the supplied speaker cable between the speaker and the flat panel display (below the speaker bracket) from below.

7. Connect the speaker cables to the speaker (see next page).

8. Insert the cable in the groove on the speaker.

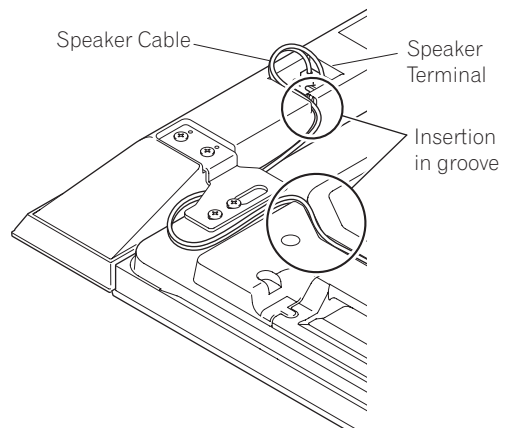

9. Connect the other end of the speaker cables to the rear of flat panel display (see next page).

Connect the speaker cables (speaker)

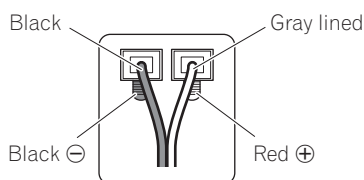

Connect the gray-lined cable to the \oplus terminals and the black cable to the \ominus terminals.

Connect the speaker cables (flat panel display)

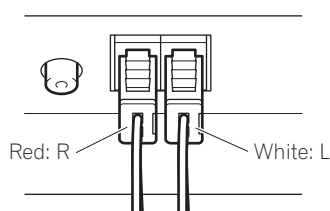

Connect the cable with a red connector to R (right) terminal and the cable with a white connector to L (left) terminal of the flat panel display.

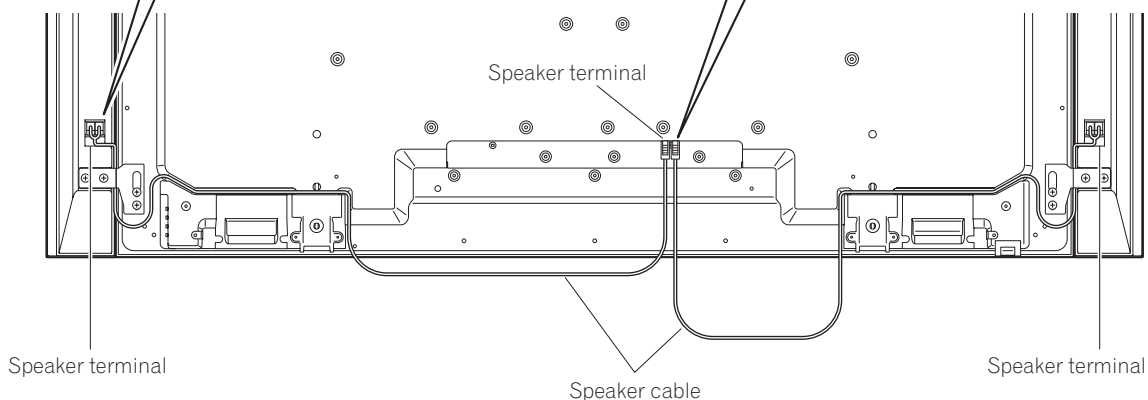

How to connect the speaker cables (speaker)

Press the lever and insert the end of the cable. When you release the lever, it clamps onto the speaker cable. Press and hold the lever when removing the cable.

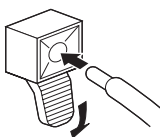

How to connect the speaker cables (flat panel display)

Insert the speaker cable connector securely into the panel's speaker terminal. To remove the speaker cable, hold and push the lever then remove it.

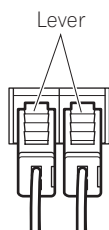

- If you insert the speaker cable too far so that the insulation is touching the speaker terminal, you may not get any sound. Please insert it so that the copper wire is still showing.
- Check if the ends of the speaker cables are securely connected to the terminals by slightly tugging on the cables after making connections. Loose connections may result in sound dropouts or noise.
- If there is a short in the \oplus and \ominus cables caused by an exposed lead wire, excessive load may be applied to the flat panel display, resulting in interrupted operation or malfunction.
- Incorrect connections of the speaker cable to the left or right flat panel display terminals with respect to polarity may result in insufficient stereo sound effects, delivering poor bass sounds or unstable sound image.
- Do not connect any devices to the speaker terminals other than the speakers specified.
- Excessive force exerted on the speaker cable may cause connection failures, sound dropouts and/or connector damage.

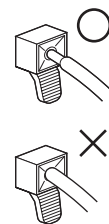

⚠ Caution

- Before connecting the speakers to the flat panel display, unplug the panel from the power outlet. Connecting the speaker cable with the power cord plugged in can cause malfunction or damage to the panel if the cable's bare wire touches other equipment. Plug in the power cord after connecting the speakers.
- Insert the speaker cable straight into the terminal. Inserting it in an angle will result in a faulty connection and no sound may come out of the speaker. If no sound comes out of the speaker, reinsert the cable.

10. Bundling the cables.

Follow the steps below to attach the cable clamp, an accessory of the flat panel display.

- 1) Thread the clamp band through the holder and bundle the cable(s) in the cable clamp.
- 2) Push and hold the levers then insert the hook into an appropriate hole on the rear of the flat panel display.
- 3) Pull up the clamp band to lock.

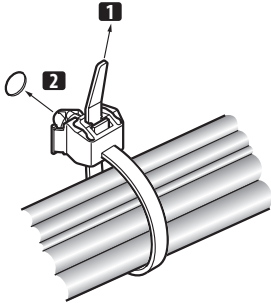

- 4) Confirm that the cable clamp is seated firmly in the panel.



NOTE:

Avoid pinching or creating pressure points when routing or bundling cables.

To remove the clamp band, pull and hold the latch to release.

To remove the cable clamp, push and hold the levers then pull it out from the hole.

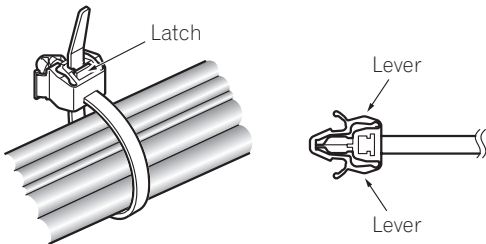

NOTE:

The longer a clamp is in place, the better chance of deterioration. An older clamp is more easily damaged while being removed and may not be reusable.

▼ Rear of flat panel display

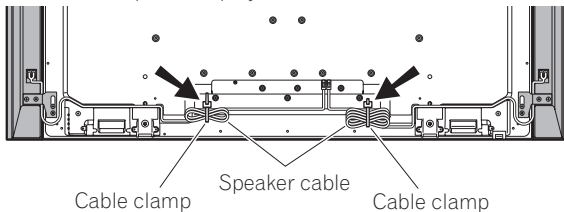

When using the hung on wall unit:



NOTE:

First lay the flat panel display on top of a soft sheet etc., then attach the speakers.

1. Attach the speakers to the flat panel display (See procedures 1 to 10 on pages 9 to 12).

Connect the other cables and power cord to the flat panel display.

2. Place the flat panel display on the mounting fittings of the hung on wall unit.

For details, refer to the operating instructions supplied with the hung on wall unit.



Caution

Do not move the flat panel display by holding these speakers or speaker brackets. This could result in injury or damage to the brackets. When moving the flat panel display, hold by the top and handles.

CABINET MAINTENANCE

- Use a polishing cloth or dry cloth to wipe off dust and dirt.
- When the cabinet is very dirty, wipe with a soft cloth moistened with water-diluted cleanser; then wipe again with a dry cloth. Do not use furniture wax or cleaners. They may damage the surface of the cabinet.
- Never use thinner, benzene, insecticide sprays and other chemicals on or near the cabinets, since these will corrode the surfaces.
- When a chemical cloth is used, read the cautions for the chemical cloth carefully.

SPECIFICATIONS

Cabinet Bass-reflex type
 Used speaker (two-way system):
 Woofer (for low tones) 4.8 cm × 13 cm cone type
 Tweeter (for high tones) 2.5 cm semidome type
 Impedance 6 Ω
 Frequency Range 55 Hz to 30 000 Hz
 Sensitivity (1 m, 1 W) 80 dB
 Permissible input :
 Max. input 18 W
 Rated input 6 W
 Crossover frequency 3 kHz
 External Dimensions
 105 (W) mm × 876 (H) mm × 64 (D) mm

Weight :

Speaker (one piece) 1.75 kg
 Speakers (pair) with brackets and screws 4.1 kg
 Accessory parts (for two speakers)
 Speaker Brackets
 TOP-Left × 1
 BOTTOM-Left × 1
 TOP-Right × 1
 BOTTOM-Right × 1
 Speaker Mounting Screws (M5 × 10 mm) × 16
 Operating Instructions (this document) × 1

NOTE:

Specifications and design subject to possible modification without notice, due to improvements.

IMPORTANT NOTICE – RECORD THE MODEL NUMBER AND SERIAL NUMBERS OF THIS EQUIPMENT BELOW.
 THE NUMBERS ARE ON THE REAR.

MODEL NO. _____
 SERIAL NO. _____

KEEP THESE NUMBERS FOR FUTURE USE.

D1-4-2-6-2_En



If you want to dispose this product, do not mix it with general household waste. There is a separate collection system for used electronic products in accordance with legislation that requires proper treatment, recovery and recycling.

Private households in the member states of the EU, in Switzerland and Norway may return their used electronic products free of charge to designated collection facilities or to a retailer (if you purchase a similar new one).

For countries not mentioned above, please contact your local authorities for the correct method of disposal.

By doing so you will ensure that your disposed product undergoes the necessary treatment, recovery and recycling and thus prevent potential negative effects on the environment and human health.

K058_A_En



Dear Customer:

Selecting fine audio equipment such as the unit you've just purchased is only the start of your musical enjoyment. Now it's time to consider how you can maximize the fun and excitement your equipment offers. This manufacturer and the Electronic Industries Association's Consumer Electronics Group want you to get the most out of your equipment by playing it at a safe level. One that lets the sound come through loud and clear without annoying blaring or distortion-and, most importantly, without affecting your sensitive hearing.

Sound can be deceiving. Over time your hearing "comfort level" adapts to higher volumes of sound. So what sounds "normal" can actually be loud and harmful to your hearing. Guard against this by setting your equipment at a safe level BEFORE your hearing adapts.

To establish a safe level:

- Start your volume control at a low setting.
- Slowly increase the sound until you can hear it comfortably and clearly, and without distortion.

Once you have established a comfortable sound level:

- Set the dial and leave it there.

Taking a minute to do this now will help to prevent hearing damage or loss in the future. After all, we want you listening for a lifetime.



We Want You Listening For A Lifetime

Used wisely, your new sound equipment will provide a lifetime of fun and enjoyment. Since hearing damage from loud noise is often undetectable until it is too late, this manufacturer and the Electronic Industries Association's Consumer Electronics Group recommend you avoid prolonged exposure to excessive noise. This list of sound levels is included for your protection.

Decibel

| Level | Example |
|-------|---|
| 30 | Quiet library, soft whispers |
| 40 | Living room, refrigerator, bedroom away from traffic |
| 50 | Light traffic, normal conversation, quiet office |
| 60 | Air conditioner at 20 feet, sewing machine |
| 70 | Vacuum cleaner, hair dryer, noisy restaurant |
| 80 | Average city traffic, garbage disposals, alarm clock at two feet. |

THE FOLLOWING NOISES CAN BE DANGEROUS UNDER CONSTANT EXPOSURE

| | |
|-----|---|
| 90 | Subway, motorcycle, truck traffic, lawn mower |
| 100 | Garbage truck, chain saw, pneumatic drill |
| 120 | Rock band concert in front of speakers, thunderclap |
| 140 | Gunshot blast, jet plane |
| 180 | Rocket launching pad |

Information courtesy of the Deafness Research Foundation.



S001 En

Published by Pioneer Corporation.
 Copyright © 2008 Pioneer Corporation.
 All rights reserved.

Merci pour votre achat de cet appareil Pioneer. Veuillez lire attentivement la totalité de ce mode d'emploi avant d'utiliser vos enceintes acoustiques de façon à pouvoir en tirer le meilleur profit. Après lecture complète du livret d'instructions de fonctionnement, le ranger dans un endroit sûr afin de pouvoir vous y reporter facilement en cas de besoin lors de l'utilisation des l'enceintes acoustiques.

ATTENTION

À propos de la compatibilité

Ce produit a été conçu exclusivement pour une utilisation avec le moniteur à écran plat. Pour de plus amples informations sur la compatibilité, veuillez vous adresser au distributeur ou au centre de service Pioneer agréé le plus proche.

À propos de l'installation et des réglages

- Ne déplacez pas le moniteur à écran plat en le tenant par les enceintes ou les supports d'enceinte. Vous risqueriez de vous blesser ou d'endommager les supports. Pour déplacer le moniteur à écran plat, tenez-le par le haut et par les poignées.

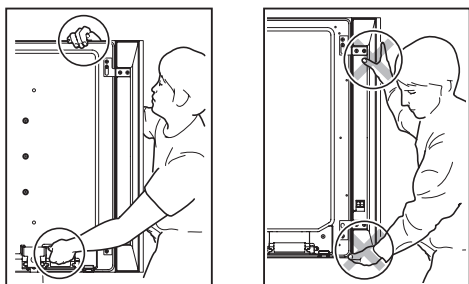

- À l'installation des enceintes, utilisez uniquement les vis fournies, car d'autres pourraient se détacher de l'unité principale et entraîner la chute des enceintes.
- A l'installation des enceintes, serrez les vis à fond.
- Manipuler les enceintes avec suffisamment de soin, car autrement, l'enjoliveur frontal et le coffret risqueraient d'être endommagés ou hors d'usage en les soumettant à des chocs externes exagérés.
- La présence d'un écran d'ordinateur ou d'un moniteur à tube cathodique près des enceintes peut provoquer des interférences et une distorsion des couleurs. Si c'est le cas, éloignez l'écran par rapport aux enceintes.
- Ne fixez pas ces enceintes au mur ou au plafond. Elles risqueraient de tomber et de blesser quelqu'un.

À propos de l'entrée des signaux

- Afin d'éviter d'endommager les enceintes acoustiques, suite à une surcharge à l'entrée, veuillez observer les précautions suivantes:
- Ne raccordez ces enceintes à aucun appareil hormis le moniteur à écran plat spécifié. Faute de quoi, des dégâts, voire un incendie pourraient en résulter.
- Prenez soin de mettre hors tension les appareils raccordés et de débrancher le cordon d'alimentation au niveau de la prise secteur avant de changer les connexions ou la méthode d'installation.
- Si vous utilisez une fonction de contrôle des tonalités pour accentuer fortement les aigus, n'élève pas excessivement le volume sonore.

VÉRIFICATION DES ACCESSOIRES

Accessoires du moniteur à écran plat

- Câble d'enceinte (G) x 1
- Câble d'enceinte (D) x 1

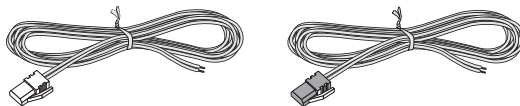

- Supports de l'enceinte x 4

Angle supérieur droit (TOP R)

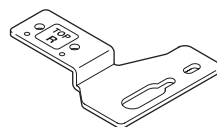

Angle inférieur droit (BOTTOM R)

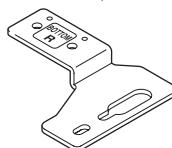

Angle supérieur gauche (TOP L)

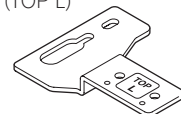

Angle inférieur gauche (BOTTOM L)

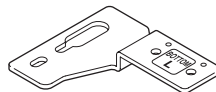

- Vis de montage de l'enceinte (M5 x 10 mm : Noir) x 16



- Mode d'emploi (ce document) x 1

Installation

- En cas de difficultés, veuillez consulter votre revendeur.
- Pioneer ne saurait être tenu responsable d'aucun dommage résultant d'une installation ou d'une utilisation incorrecte de ce produit, de sa modification ou encore de catastrophes naturelles.

INSTALLATION SUR LE MONITEUR À ÉCRAN PLAT

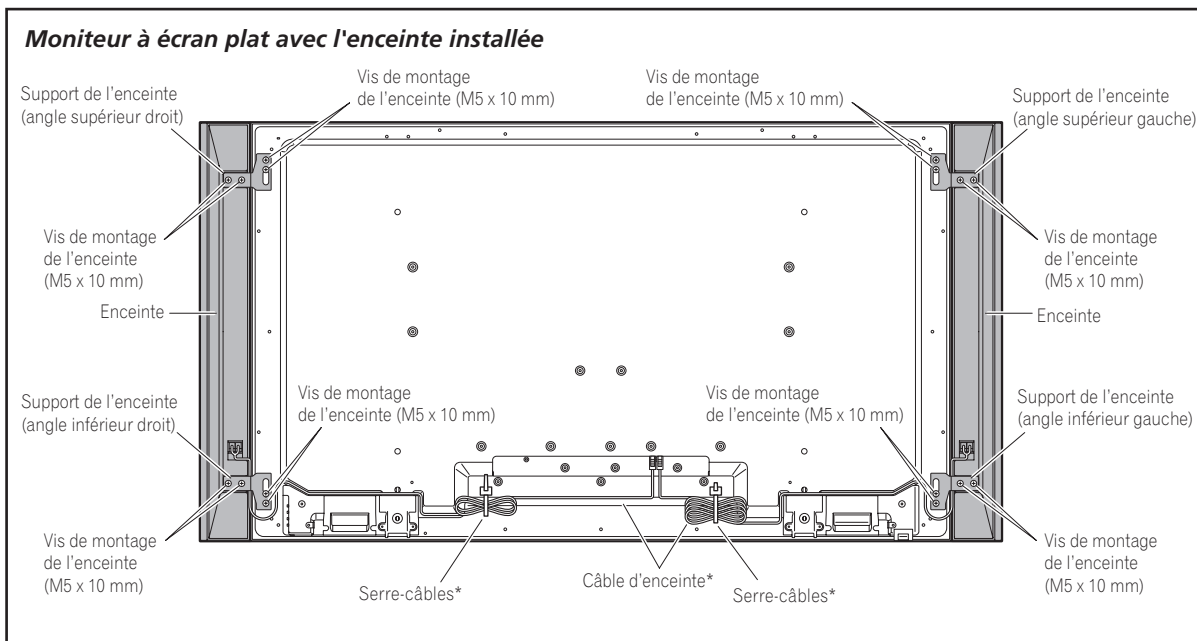

* : Accessoires du moniteur à écran plat

Si vous utilisez un pied de table :

REMARQUE :

Avant d'installer l'enceinte, installez le support de table série KR-PTS01 (ou tout autre pied de moniteur à écran plat) sous le moniteur à écran plat.

1. Fixer les supports d'enceinte sur les enceintes.

Il y a des supports d'enceinte supérieurs et inférieurs pour les enceintes de droite et de gauche. Posez les bons supports en haut et en bas au dos des enceintes à l'aide des vis fournies.

(L'illustration montre la pose des supports de droite. Pour les supports de gauche, procédez de la même façon.)

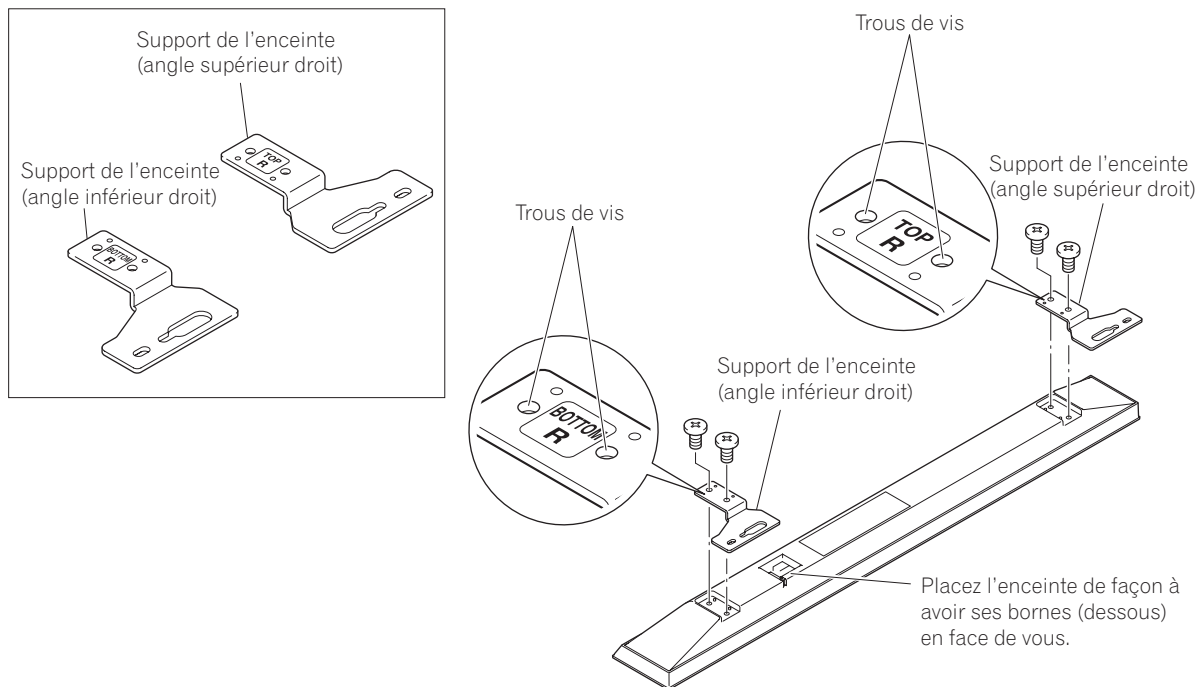

2. Vissez une vis fournie dans le trou de montage de l'enceinte (le plus bas des deux) situé en haut au dos du moniteur à écran plat.

Ne la serrez pas complètement tout de suite. Laissez du jeu, arrêtez-vous à environ 5 mm de la fin.

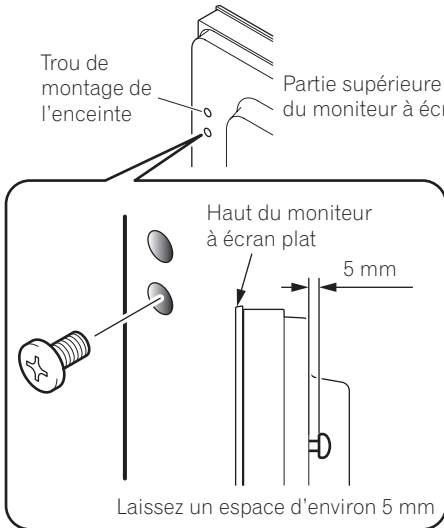

3. Suspendez le support de l'enceinte sur la vis que vous avez installée en haut en passant la partie large par-dessus la vis puis baissez le support dans la fente et vissez la vis du bas provisoirement.

Une fois que vous avez passé la partie large du trou du support de l'enceinte (haut) par-dessus la vis, baissez l'enceinte.

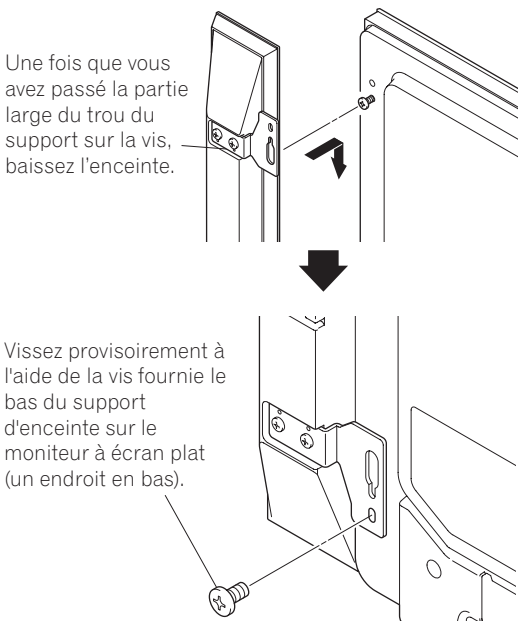

4. Ajustez la position de l'enceinte puis serrez complètement les vis du haut et du bas.

5. Serrez les deux vis - en haut et en bas - de chaque support d'enceinte (quatre vis au total). Les enceintes sont maintenant installées sur le moniteur à écran plat.

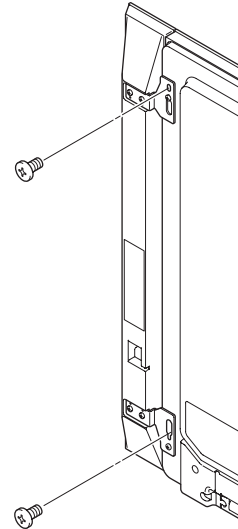

6. Glissez le câble d'enceinte fourni entre l'enceinte et le moniteur à écran plat (sous le support d'enceinte) en passant par le dessous.

7. Branchez les câbles d'enceinte sur les enceintes (voir page suivante).

8. Insérez le câble dans la rainure située sur l'enceinte.

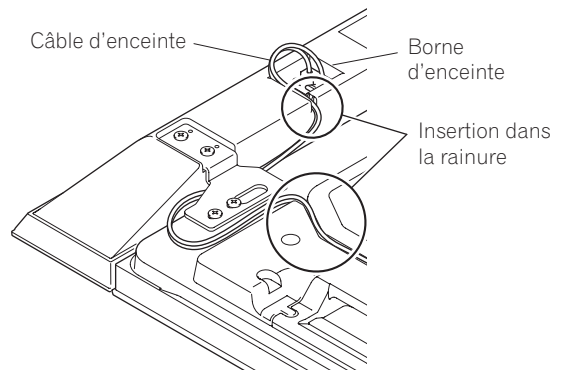

9. Branchez l'autre extrémité des câbles d'enceinte à l'arrière du moniteur à écran plat (voir page suivante).

Branchement des câbles d'enceinte (côté enceinte)

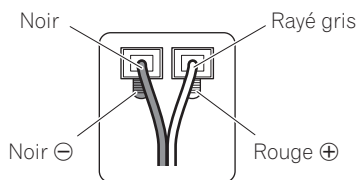

Connectez le câble rayé gris aux prises \oplus et le câble noir aux prises \ominus .

Branchement des câbles d'enceinte (côté moniteur à écran plat)

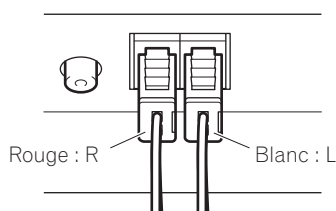

Connectez le câble avec un connecteur rouge à la prise R (droite) et le câble avec un connecteur blanc à la prise L (gauche) du moniteur à écran plat.

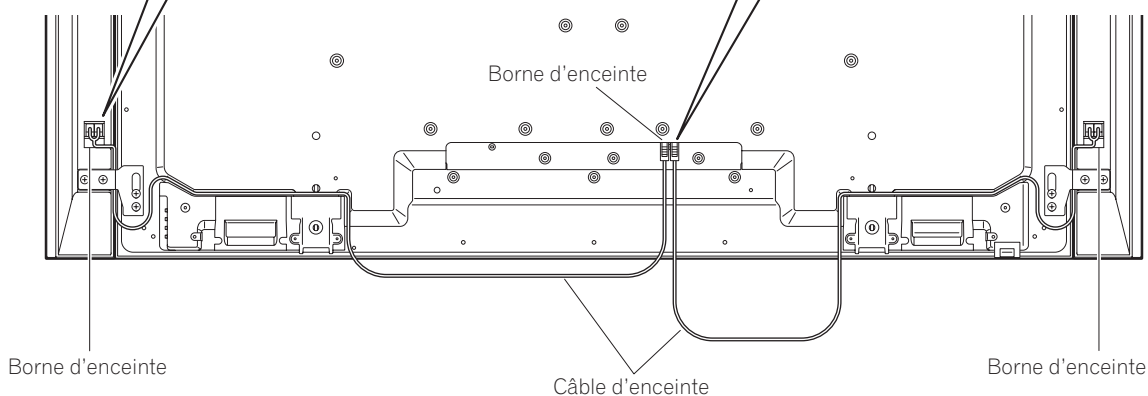

Comment brancher les câbles d'enceinte (côté enceinte)

Appuyez sur le levier et insérez l'extrémité du câble. Lorsque vous relâchez le levier, il serre le câble d'enceinte. Maintenez le levier enfoncé pour retirer le câble.

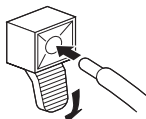

Comment brancher les câbles d'enceinte (côté moniteur à écran plat)

Insérez fermement le connecteur du câble d'enceinte dans la prise d'enceinte du moniteur. Pour retirer le câble d'enceinte, maintenez le levier enfoncé puis retirez le câble.

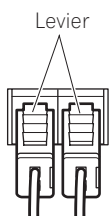

- Si vous insérez le câble d'enceinte trop loin et que l'isolant touche la prise d'enceinte, vous risquez de n'entendre aucun son. Insérez le câble de manière que le cuivre soit visible.
- Vérifiez si les extrémités des câbles d'enceinte sont solidement connectées aux prises en tirant légèrement sur les câbles, une fois les connexions terminées. Une connexion lâche peut être la cause de coupures de son ou de bruits.
- S'il y a un court-circuit dans les câbles \oplus et \ominus causé par un fil à nu, une charge excessive peut être appliquée au moniteur à écran plat et il peut s'arrêter de fonctionner ou cela peut entraîner un mauvais fonctionnement.
- Une connexion incorrecte des câbles d'enceinte aux prises droite et gauche du moniteur à écran plat qui ne respecte pas les polarités peut être la cause d'effets sonores stéréo insuffisants, de sons graves médiocres et d'une image sonore instable.
- Ne connectez aucun appareil aux prises d'enceinte en dehors des enceintes spécifiées.
- Appliquer une force excessive sur le câble d'enceinte peut être à l'origine de l'échec de la connexion, d'un affaiblissement du son et/ou endommager le connecteur.

⚠ Attention

- Avant de raccorder l'enceinte au moniteur à écran plat, débranchez-le de la prise secteur. Si vous raccordez le câble d'enceinte alors que le cordon d'alimentation est branché, le moniteur risque de mal fonctionner ou d'être endommagé dans le cas où les fils dénudés du câble entreraient en contact avec un autre appareil. Branchez le cordon d'alimentation au moniteur après avoir raccordé les enceintes.
- Glissez le câble d'enceinte bien droit dans la prise. Si vous ne glissez pas le câble d'enceinte bien droit dans la prise, la connexion sera défectueuse et aucun son ne pourra sortir de l'enceinte. Si aucun son ne sort de l'enceinte, remettez le câble en place.

10. Relier les câbles.

Fixez le collier de câble, qui est un accessoire du moniteur à écran plat, en suivant les étapes ci-dessous.

- 1) Passez la languette du collier dans le support et placez le ou les câbles dans le serre-câbles.
- 2) Poussez les leviers et maintenez-les en place pendant que vous insérez le crochet dans le trou correspondant à l'arrière du moniteur à écran plat.
- 3) Tirez la languette du collier pour bloquer les câbles.

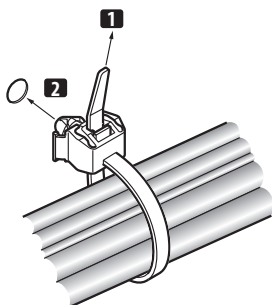

- 4) Vérifiez que le serre-câbles est bien installé contre le panneau.

REMARQUE :

Évitez de pincer ou de créer des points de pression sur les câbles lorsque vous les posez ou que vous les reliez.

Pour retirer la languette du collier, tirez le taquet pour dégager le tout.

Pour retirer le serre-câbles, poussez les leviers puis retirez-les du trou.

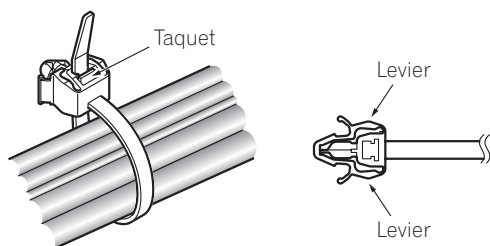

REMARQUE :

Plus un collier reste longtemps en place, plus il risque de se détériorer. Les vieux colliers ont tendance à s'abîmer plus facilement lors de la dépose et vous risquez de ne pas pouvoir les réutiliser.

▼ Arrière du moniteur à écran plat

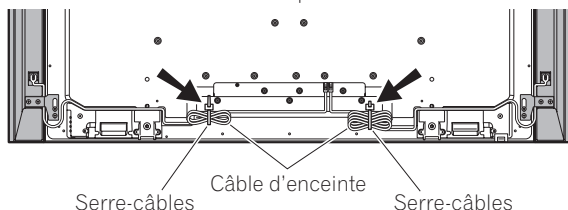

En cas d'utilisation de l'unité d'installation murale :

REMARQUE :

Avant de commencer, couchez le moniteur à écran plat sur un drap doux etc., puis installez les enceintes.

1. Installez les enceintes sur le moniteur à écran plat (Voir les procédures 1 à 10, pages 15 à 18).

Branchez les autres câbles et le cordon d'alimentation sur le moniteur à écran plat.

2. Placez le moniteur à écran plat sur les fixations de l'unité de pose murale.

Pour de plus amples informations, reportez-vous aux instructions d'utilisation fournies avec l'unité d'installation murale.

Attention

Ne déplacez pas le moniteur à écran plat en le tenant par les enceintes ou les supports d'enceinte. Vous risqueriez de vous blesser ou d'endommager les supports. Pour déplacer le moniteur à écran plat, tenez-le par le haut et par les poignées.

ENTRETIEN DU COFFRET

- Utiliser un chiffon à polir ou un chiffon sec pour essuyer la poussière et éliminer les salissures.
- Si le coffret est très sale, le frotter avec un chiffon doux imbibé de liquide à nettoyer dilué d'eau. Ensuite, essuyer à nouveau avec un chiffon sec. Ne pas utiliser de cire à meuble ou de produits de nettoyage corrosifs. Ils risqueraient d'endommager la surface du coffret.
- Ne jamais utiliser non plus de diluant, de benzine, d'insecticides en vaporisateur et autres produits chimiques sur le coffret ou à proximité, car ils risquent de corroder les surfaces.
- Si l'on utilise un chiffon chimique, lire et observer attentivement les précautions à prendre pour son usage adéquat.

SPECIFICATIONS

| | |
|--|--|
| Coffret | Type bass-reflex |
| Haut-parleurs utilisés (système à double voie) : | |
| Haut-parleur de graves..... | Type à cône de 4,8 cm × 13 cm |
| Haut-parleur d'aigus..... | Type à semi-dôme de 2,5 cm |
| Impédance | 6 Ω |
| Plage de fréquences..... | 55 Hz à 30 000 Hz |
| Sensibilité (1 m, 1 W) | 80 dB |
| Entrée admissible : | |
| Entrée max. | 18 W |
| Entrée nominale | 6 W |
| Fréquence de recouvrement | |
| | 3 kHz |
| Encombrement | |
| | 105 (L) mm × 876 (H) mm × 64 (P) mm |
| Poids : | |
| Enceinte (une pièce)..... | 1,75 kg |
| Enceintes (paire) avec supports et vis | 4,1 kg |
| Pièces accessoires (Pour deux enceintes) | |
| | Supports de l'enceinte |
| | Angle supérieur gauche (TOP L) × 1 |
| | Angle inférieur gauche (BOTTOM L) × 1 |
| | Angle supérieur droit (TOP R) × 1 |
| | Angle inférieur droit (BOTTOM R) × 1 |
| | Vis de montage de l'enceinte (M5 × 10 mm) × 16 |
| | Mode d'emploi (ce document) × 1 |

REMARQUE:

Les spécifications et la finition sont susceptibles d'être modifiées sans préavis en vue de l'amélioration.

AVIS IMPORTANT – VEUILLEZ REPORTER CI-DESSOUS LES NUMEROS DE MODELE ET DE SERIE DE L'EQUIPEMENT. CES NUMEROS APPARAISSENT A L'ARRIERE.

N° MODELE : _____

N° SERIE : _____

VEUILLEZ CONSERVER CES NUMEROS EN VUE DE FUTURES UTILISATIONS.



Si vous souhaitez vous débarrasser de cet appareil, ne le mettez pas à la poubelle avec vos ordures ménagères. Il existe un système de collecte séparé pour les appareils électroniques usagés, qui doivent être récupérés, traités et recyclés conformément à la législation.

Les habitants des états membres de l'UE, de Suisse et de Norvège peuvent retourner gratuitement leurs appareils électroniques usagés aux centres de collecte agréés ou à un détaillant (si vous rachetez un appareil similaire neuf).

Dans les pays qui ne sont pas mentionnés ci-dessus, veuillez contacter les autorités locales pour savoir comment vous pouvez vous débarrasser de vos appareils.

Vous garantirez ainsi que les appareils dont vous vous débarrassez sont correctement récupérés, traités et recyclés et préviendrez de cette façon les impacts néfastes possibles sur l'environnement et la santé humaine.

K058_A_Fr

Wir danken Ihnen dafür, dass Sie sich für ein Produkt von Pioneer entschieden haben. Bitte lesen Sie vor der Verwendung Ihrer Lautsprecheranlage diese Anleitung aufmerksam durch, um die Vorzüge des Systems optimal ausnützen zu können. Nachdem Sie die Bedienungsanleitung durchgelesen haben, bewahren Sie sie sorgfältig auf, um sich im Bedarfsfall jederzeit darauf beziehen zu können.

VORSICHT

Hinweis zur Kompatibilität

Dieses Produkt ist ausschließlich für den Gebrauch mit dem Flachbildschirm bestimmt. Weitere Informationen zur Kompatibilität bringen Sie bitte bei Ihrem autorisierten Pioneer-Händler oder einer Pioneer-Kundendienststelle in Erfahrung.

Hinweise zur Installation und Einstellung

- Bewegen Sie den Flachbildschirm nicht fort, indem Sie ihn an den Lautsprechern oder an den Lautsprecher-Halterungen festhalten. Das kann zu Verletzungen oder zu Schäden an den Montageelementen führen. Halten Sie den Flachbildschirm beim Fortbewegen oben und an den Handgriffen fest.

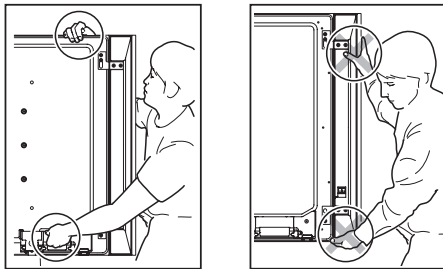

- Verwenden Sie zur Installation ausschließlich die Schrauben im Lieferumfang. Anderenfalls kann sich der Lautsprecher vom Flachbildfernseher lösen und herunterfallen.
- Achten Sie bei der Installation des Lautsprechers darauf, die Schrauben fest anzuziehen.
- Die Lautsprecher sind vorsichtig zu behandeln, da Ziergitter und Gehäuse durch starke Stöße und Erschütterungen verkratzt oder beschädigt werden können.
- Wenn ein CRT-Computer-Monitor oder ein CRT-Monitor in der Nähe des Lautsprechers aufgestellt wird, kann dies Bildrauschen oder Farbstörungen verursachen. In einem solchen Fall muss für einen größeren Abstand des Monitors vom Lautsprecher gesorgt werden.
- Bringen Sie die Lautsprecher nicht an der Wand oder an der Decke an, denn sie könnten herabfallen und Verletzungen verursachen.

Hinweise zum Eingang

- Um eine Beschädigung des Lautsprechersystems durch ein zu starkes Eingangssignal zu vermeiden, müssen die folgenden Hinweise unbedingt beachtet werden:
- Schließen Sie die Lautsprecher an nichts anderes als den angegebenen Flachbildschirm an. Wird der Lautsprecher in Verbindung mit irgendeinem anderen Gerät verwendet, besteht die Gefahr von Beschädigung und Brandausbruch.
- Achten Sie unbedingt darauf, alle angeschlossenen Geräte auszuschalten und den Netzstecker von der Netzsteckdose zu trennen, bevor die Anschlüsse geändert werden oder die Installation verändert wird.
- Bei Verwendung der Klangfarbenregelungs-Funktion eines Verstärkers zu einer starken Anhebung der Höhen darf die Lautstärke am Verstärker nicht auf einen übermäßig hohen Pegel eingestellt werden.

PRÜFEN DES ZUBEHÖRS

Zubehör für den Flachbildschirm

- Lautsprecherkabel (L) x 1
- Lautsprecherkabel (R) x 1

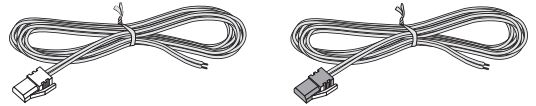

- Lautsprecher-Halterungen x 4

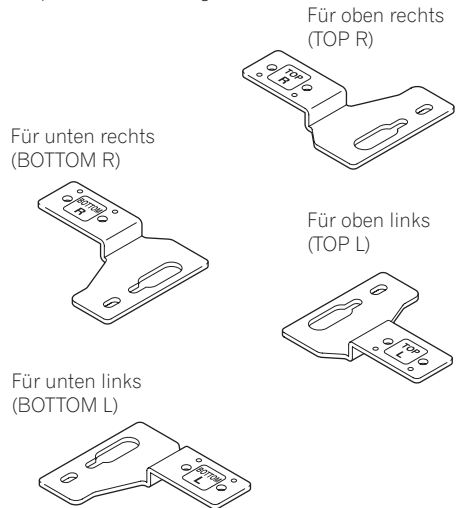

- Lautsprecher-Montageschrauben (M5 x 10 mm : schwarz) x 16



- Bedienungsanleitung (dieses Dokument) x 1

Installation

- Wenn es bei dieser Installation zu Problemen kommen sollte, wenden Sie sich bitte an Ihren Händler.
- Pioneer haftet für keinerlei Schäden, die sich auf falsche Installation, unsachgemäßen Gebrauch, Modifikationen oder Naturkatastrophen zurückführen lassen.

INSTALLATION AM FLACHBILDSCHIRM

Flachbildschirm mit dem integrierten Lautsprecher

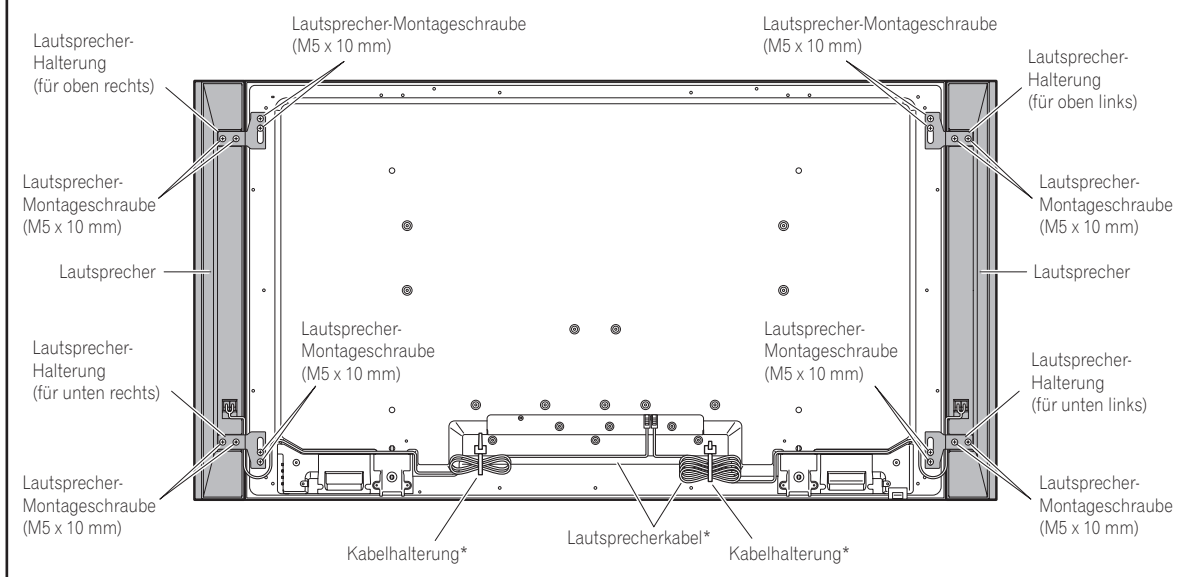

*: Zubehör für den Flachbildschirm

Bei Verwendung des Tischständers:

HINWEIS:

Bitte bringen Sie vor der Montage des Lautsprechers den Tischständer der Serie KRP-TS01 (oder einen anderen Flachbildschirm-Ständer) am Flachbildschirm an.

1. Anbringen der Lautsprecher-Halterungen an den Lautsprechern.

Es gibt obere und untere Lautsprecher-Halterungen für den rechten und den linken Lautsprecher. Befestigen Sie die jeweils vorgesehenen Halterungen unter Verwendung der mitgelieferten Schrauben oben und unten an der Rückseite der Lautsprecher.

(Die Abbildung zeigt die Befestigung der Halterung an der rechten Seite. Auf die gleiche Weise erfolgt die Befestigung auf der linken Seite.)

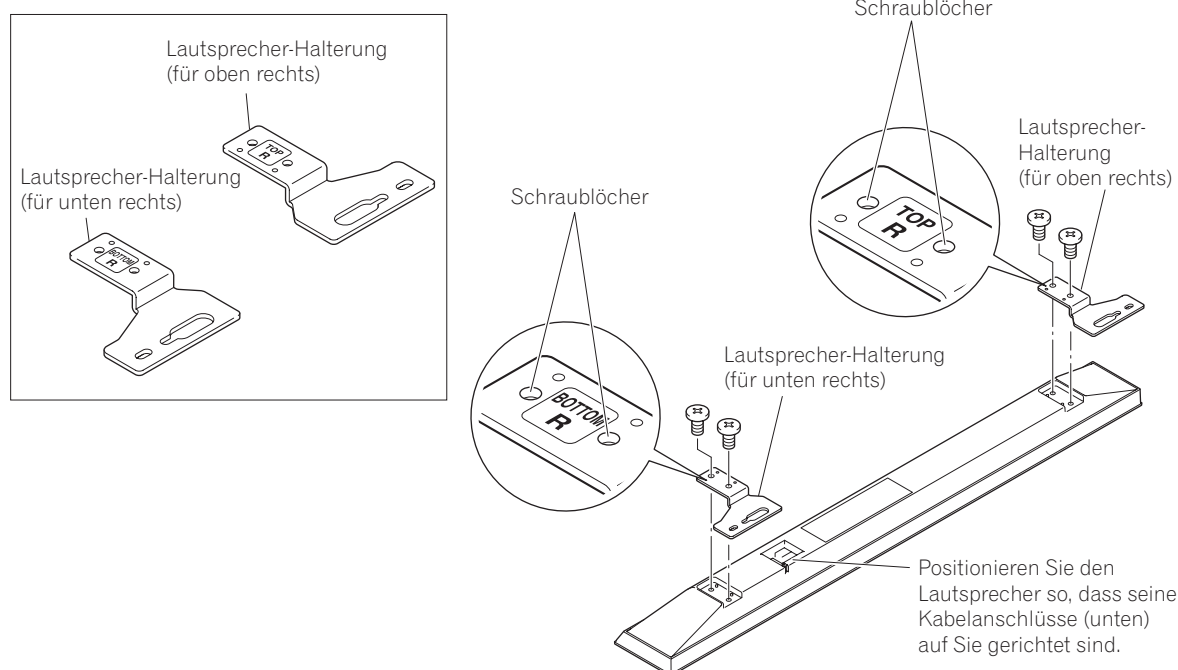

2. Schrauben Sie eine mitgelieferte Schraube in das Montage-Schraubloch (das untere der zwei Schraublöcher) oben an der Rückseite des Flachbildschirms ein.

Ziehen Sie die Schraube noch nicht fest, sondern lassen Sie noch etwa 5 mm Zwischenraum.

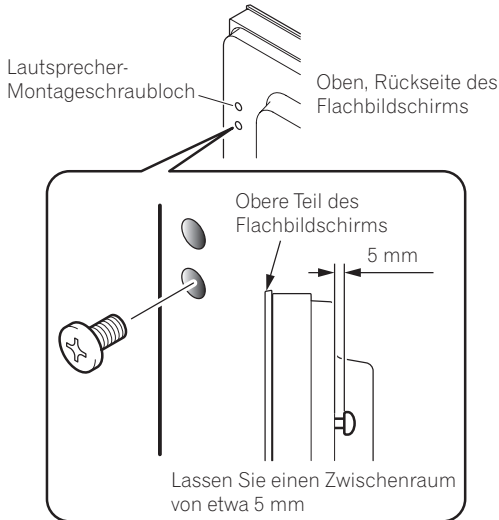

3. Hängen Sie die Lautsprecher-Halterung an die Schraube, die Sie oben installiert haben, indem Sie den weiten Bereich der Öffnung hindurchstecken und das Element dann in den Schlitz absenken. Schrauben Sie anschließend die untere Schraube provisorisch ein.

Senken Sie nach dem Hindurchstecken des weiten Bereichs der Öffnung des Lautsprecher-Befestigungselements (oben) durch die Schraube den Lautsprecher auf diese ab.

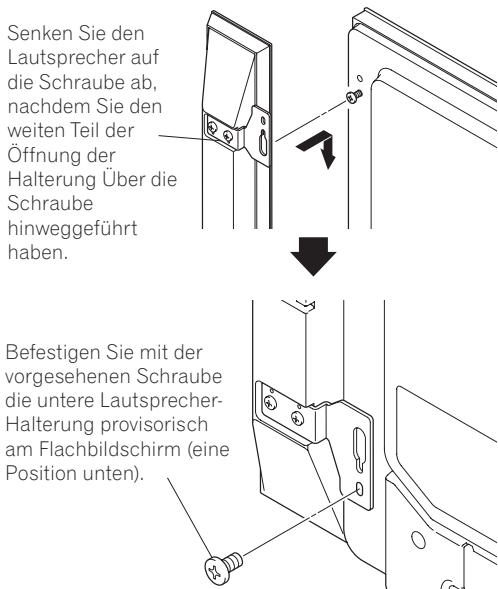

- 4. Richten Sie die Position des Lautsprechers aus und ziehen Sie dann die obere und die untere Schraube fest.**
- 5. Ziehen Sie die zwei Schrauben, oben und unten an jedem Lautsprecher (insgesamt vier Schrauben) fest und fixieren Sie die Lautsprecher auf diese Weise am Flachbildschirm.**

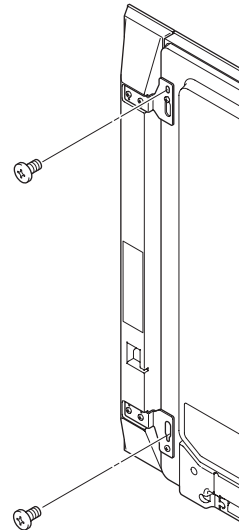

- 6. Führen Sie das mitgelieferte Lautsprecherkabel zwischen dem Lautsprecher und dem Flachbildschirm (unter der Lautsprecher-Halterung) von unten durch.**
- 7. Schließen Sie die Lautsprecherkabel an den jeweiligen Lautsprecher an (siehe nächste Seite).**
- 8. Führen Sie das jeweilige Kabel in die am betreffenden Lautsprecher befindliche Nut ein.**

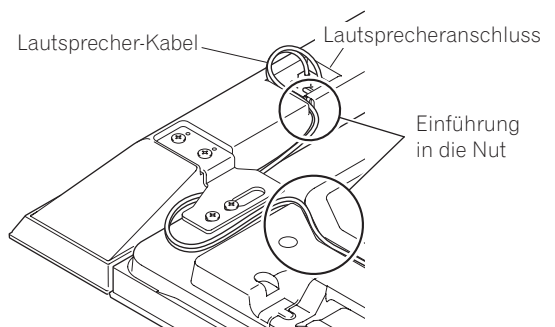

- 9. Schließen Sie das andere Ende der Lautsprecherkabel an die Rückseite des Flachbildschirms an (siehe nächste Seite).**

Anschließen der Lautsprecherkabel (Lautsprecher)

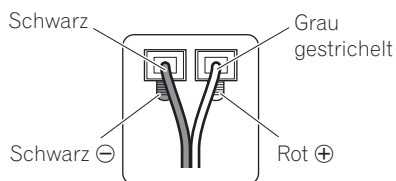

Schließen Sie zu diesem Zweck das grau gestrichelte Kabel an die ⊕ Klemmen und das schwarze Kabel an die ⊖ Klemmen an.

Anschließen der Lautsprecherkabel (Flachbildschirm)

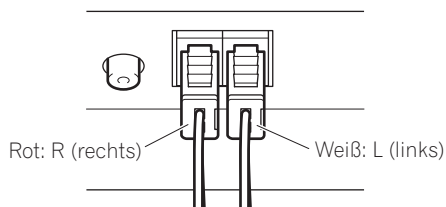

Schließen Sie das Kabel mit einem roten Stecker an die rechte Buchse R (recht) und das Kabel mit einem weißen Stecker an die linke Klemme L (links) am Flachbildschirm an.

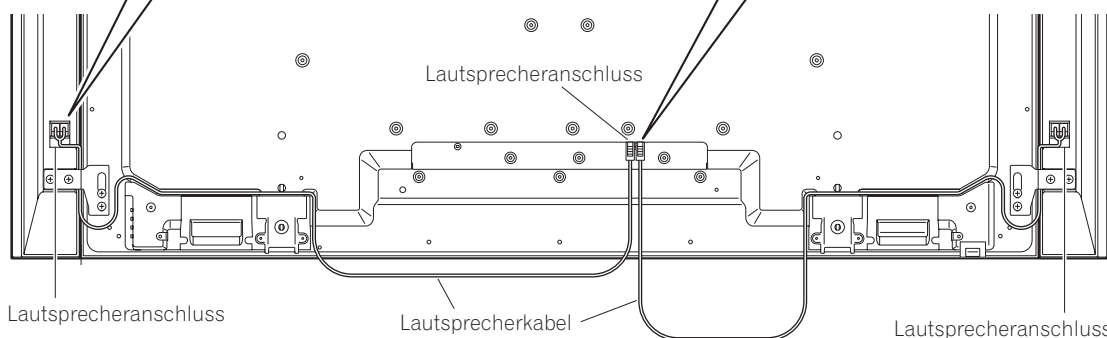

Anschließen der Lautsprecherkabel (Lautsprecher)

Drücken Sie den Hebel, und führen Sie das Kabelende ein. Wenn Sie den Hebel freigeben, klemmt er das Lautsprecherkabel fest. Drücken und halten Sie den Hebel, um das Kabel zu entfernen.

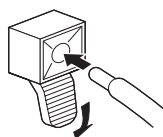

Anschließen der Lautsprecherkabel (Flachbildschirm)

Führen Sie den Lautsprecherkabelstecker richtig in die Lautsprecherbuchse des Bildschirms ein. Um das Lautsprecherkabel abzutrennen, sollten Sie den Hebel anfassen und drücken und das Kabel dann herausziehen.

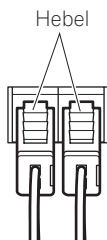

- Wenn Sie das Lautsprecherkabel zu weit einführen, so dass der Isoliermantel die Lautsprecheranschlüsse berührt, erfolgt ggf. kein Tonausgang. Bitte führen Sie das Kabel so ein, dass der Kupferdraht noch sichtbar ist.
- Vergewissern Sie sich, dass die Lautsprecherkabel richtig angeschlossen sind, indem Sie leicht daran ziehen, nachdem Sie die Anschlüsse abgeschlossen haben. Lose Anschlüsse können zu Tonaussetzern oder Rauschen führen.
- Falls ein Kurzschluss in den Kabeln ⊕ und ⊖ auftritt, der durch einen blanken Zuleitungsdraht hervorgerufen wird, kann eine zu große Last auf den Flachbildschirm angelegt werden, so dass der Betrieb unterbrochen wird oder eine Funktionsstörung auftritt.
- Der verkehrte Anschluss des Lautsprecherkabels an die linke und rechte Buchse des Flachbildschirms kann zu ungenügend Stereoton-Wiedergabe, schwachen Bässen oder einem instabilen Klangbild führen.
- Schließen Sie keine anderen Geräte als die angegebenen Lautsprecher an die Lautsprecheranschlüsse an.
- Falls eine zu große Kraft auf die Lautsprecherkabel ausgeübt wird, kann es zu Anschlussfehlern, Tonaussetzern und/oder einer Beschädigung der Anschlussstecker kommen.

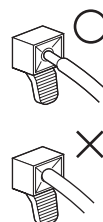

! VORSICHT

- Bevor Sie die Lautsprecher an den Flachbildschirm anschließen, ziehen Sie den Netzstecker des Bildschirms ab. Falls Sie das Lautsprecherkabel anschließen, während das Netzkabel des Bildschirms in die Steckdose gesteckt ist, kann eine Funktionsstörung auftreten oder der Bildschirm beschädigt werden, wenn der blanke Draht des Kabels andere Geräte berührt. Stecken Sie den Netzstecker nach dem Anschließen der Lautsprecher erneut in die Steckdose.
- Führen Sie das Lautsprecherkabel gerade in den Anschluss ein. Wenn es winklig eingeführt wird, führt dies zu einer fehlerhaften Verbindung, so dass es möglich ist, dass kein Ton aus dem Lautsprecher kommt. Wenn dies der Fall ist, dann führen Sie das Kabel erneut ein.

10. Bündelung der Kabel.

Verfahren Sie wie nachfolgend beschrieben, um die Kabelhalterung am Zubehör des Flachbildschirms anzubringen.

- 1) Ziehen Sie das Halterungsband durch die Halterung und fixieren/bündeln Sie das/die Kabel in der Kabelhalterung.
- 2) Drücken Sie den Hebel, halten Sie ihn gedrückt und führen Sie dann den Haken in eine geeignete Öffnung an der Rückseite des Flachbildschirms ein.
- 3) Ziehen Sie das Halterungsband fest.

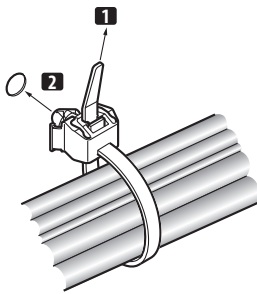

- 4) Überzeugen Sie sich, dass die Kabelhalterung fest im Bedienfeld sitzt.

HINWEIS:

Vermeiden Sie es, wenn Sie Kabel verlegen oder bündeln, diese zusammenzudrücken oder Druckpunkte zu schaffen.

Ziehen Sie zur Entfernung des Halterungsbandes die Arretierung, um sie zu lösen.

Drücken Sie zur Entfernung der Kabelhalterung die Hebel, halten Sie sie gedrückt und ziehen Sie das Band aus dem Loch.

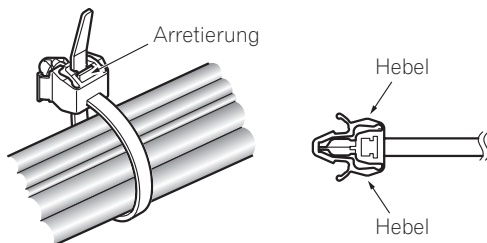

HINWEIS:

Je länger eine Halterung angebracht ist, um so wahrscheinlicher ist es, dass ihre Eigenschaften schlechter werden. Eine ältere Halterung wird leichter beschädigt, wenn sie entfernt wird, und kann dann möglicherweise nicht wiederverwendet werden.

▼ Rückseite des Flachbildschirms

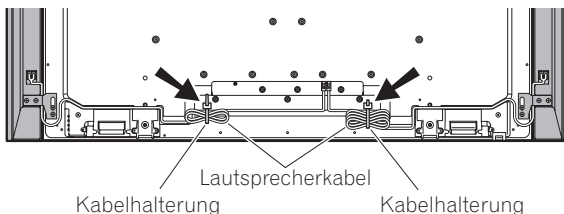

Bei Verwendung der Wandmontage-Einheit:

HINWEIS:

Legen Sie zuerst den Flachbildschirm auf eine weiche Unterlage und montieren Sie dann die Lautsprecher.

1. Montieren Sie die Lautsprecher an den Flachbildschirm (siehe Schritte 1 bis 10 auf den Seiten 21 bis 24).

Schließen Sie die anderen Kabel und das Netzkabel an den Flachbildschirm an.

2. Platzieren Sie den Flachbildschirm an den Montageelementen der Wandbefestigungseinheit.

Zu Einzelheiten siehe die mit der Wandmontage-Einheit mitgelieferte Bedienungsanleitung.

VORSICHT

Bewegen Sie den Flachbildschirm nicht fort, indem Sie ihn an den Lautsprechern oder an den Lautsprecher-Halterungen festhalten. Das kann zu Verletzungen oder zu Schäden an den Montageelementen führen. Halten Sie den Flachbildschirm beim Fortbewegen oben und an den Handgriffen fest.

PFLEGE DES GEHÄUSES

- Zum Abwischen von Staub und Verschmutzung kann ein Poliertuch oder ein trockener Lappen verwendet werden.
- Wenn das Gehäuse stark verschmutzt ist, kann es mit einem weichen, mit verdünntem Haushaltsreiniger angefeuchteten Lappen gesäubert und dann mit einem trockenen Lappen abgewischt werden. Keine Möbelpolitur oder Reinigungsmittel verwenden, da diese Mittel die Oberfläche des Gehäuses beschädigen können.
- Niemals Verdünner, Benzol, Insektensprays oder andere Chemikalien am oder in der Nähe des Gehäuses verwenden, da hierdurch die Oberfläche beschädigt wird.
- Vor der Verwendung eines chemischen Reinigungstuchs unbedingt die Vorsichtshinweise sorgfältig durchlesen.

TECHNISCHE DATEN

| | |
|---|-------------------------------------|
| Gehäuse | Bassreflextyp |
| Verwendete Lautsprecher (Zweiweg-System): | |
| Woofer (für tiefe Frequenzen) | |
| | 4,8 cm × 13-cm-Konuslautsprecher |
| Hochtöner (für hohe Frequenzen) | |
| | 2,5 cm Semikalotte |
| Impedanz..... | 6 Ω |
| Frequenzgang | 55 Hz bis 30 000 Hz |
| Empfindlichkeit (1 m, 1 W) | 80 dB |
| Zulässige Eingangswerte: | |
| Maximaler Eingangswert | 18 W |
| Nenn-Eingangswert | 6 W |
| Übergangsfrequenz | 3 kHz |
| Äußere Abmessungen | |
| | 105 (B) mm × 876 (H) mm × 64 (T) mm |
| Gewicht: | |
| Lautsprecher (ein einzelner) | 1,75 kg |
| Lautsprecher (ein Paar) mit Halterungen und | |
| Schrauben | 4,1 kg |
| Zubehörteile (für zwei Lautsprecher) | |
| Lautsprecher-Halterungen | |
| oben links (TOP L) × 1 | |
| unten links (BOTTOM L) × 1 | |
| oben rechts (TOP R) × 1 | |
| unten rechts (BOTTOM R) × 1 | |
| Lautsprecher-Montageschrauben (M5 × 10 mm) × 16 | |
| Bedienungsanleitung (dieses Dokument) × 1 | |

HINWEIS:

Die technischen Daten und das Design können aus Gründen der Weiterentwicklung jederzeit ohne vorherige Ankündigung geändert werden.

Wichtiger Hinweis! – Notieren Sie unten die Modellnummer sowie die Seriennummer der Einheit. Sie finden diese Nummern auf deren Rückseite.

Modellnummer: _____

Seriennummer: _____

Verwahren Sie diese Nummern für den Fall, dass Sie sie künftig brauchen.



Mischen Sie dieses Produkt, wenn Sie es entsorgen wollen, nicht mit gewöhnlichen Haushaltsabfällen. Es gibt ein getrenntes Sammelsystem für gebrauchte elektronische Produkte, über das die richtige Behandlung, Rückgewinnung und Wiederverwertung gemäß der bestehenden Gesetzgebung gewährleistet wird.

Privathaushalte in den Mitgliedsstaaten der EU, in der Schweiz und in Norwegen können ihre gebrauchten elektronischen Produkte an vorgesehenen Sammeleinrichtungen kostenfrei zurückgeben oder aber an einen Händler zurückgeben (wenn sie ein ähnliches neues Produkt kaufen).

Bitte wenden Sie sich in den Ländern, die oben nicht aufgeführt sind, hinsichtlich der korrekten Verfahrensweise der Entsorgung an die örtliche Kommunalverwaltung.

Auf diese Weise stellen Sie sicher, dass das zu entsorgende Produkt der notwendigen Behandlung, Rückgewinnung und Wiederverwertung unterzogen wird, und so mögliche negative Einflüsse auf die Umwelt und die menschliche Gesundheit vermieden werden.

K058_A_Ge

Grazie per avere acquistato questo prodotto Pioneer. Leggere attentamente queste istruzioni per l'uso prima di utilizzare il sistema di altoparlanti per avvalersi al massimo delle sue prestazioni. Conservare poi il manuale in un luogo sicuro per ogni eventuale futura necessità.

ATTENZIONE

Problemi di compatibilità

Questo prodotto è concepito esclusivamente per l'uso con un display flat-panel. Per maggiori informazioni sulla loro compatibilità al proprio schermo si raccomanda di rivolgersi al più vicino rivenditore o centro di riparazioni Pioneer autorizzato.

Installazione ed impostazione

- Non spostate il display flat-panel sollevandolo dagli altoparlanti o dai relativi supporti: potreste ferirvi o danneggiare questi ultimi. Quando dovete spostare il display flat-panel, sollevatelo dall'alto afferrando le maniglie.

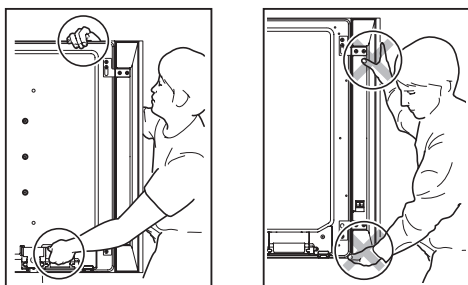

- Per installare l'altoparlante, non usare alcuna vite che non sia fra quelle in dotazione, o esso potrebbe staccarsi e cadere.
- Per fissare bene l'altoparlante, stringere sempre bene le viti.
- Si prega di maneggiare con cura gli altoparlanti; la griglia di schermo e la cassa esterna possono danneggiarsi o rompersi se sottoposte a colpi esterni molto forti.
- Se vicino all'altoparlante si trova un monitor televisivo con tubo a raggi catodici, questo schermo può subire interferenze e mostrare aberrazioni cromatiche. Se questo accade, allontanare il monitor dall'altoparlante.
- Non attaccate gli altoparlanti alla parete o al soffitto. Potrebbero cadere e provocare danni.

L'ingresso di segnale

- Per evitare danni al sistema di altoparlanti dovuti a un sovraccarico d'ingresso, osservare le seguenti precauzioni:
- Collegate questi altoparlanti esclusivamente al display flat-panel specificato. In caso contrario, potreste provocare danni o incendi.
- Prima di cambiare i collegamenti o il metodo di installazione, non dimenticare di spegnere tutti i dispositivi collegati e rimuoverne il cavo di collegamento.
- Se si usa una funzione di controllo dei toni per enfatizzare molto gli acuti, non usare volume molto alti.

CONTROLLO DEGLI ACCESSORI

Accessori del display flat-panel

- Cavo altoparlante (S) x 1
- Cavo altoparlante (D) x 1

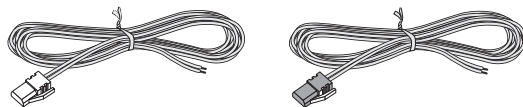

- Supporti dell'altoparlante x 4

Per parte superiore destra
(TOP R)

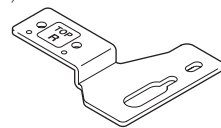

Per parte inferiore destra
(BOTTOM R)

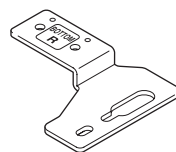

Per parte superiore sinistra
(TOP L)

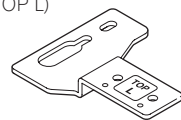

Per parte inferiore sinistra
(BOTTOM L)



- Viti di montaggio per l'altoparlante (M5 x 10 mm: nero) x 16



- Istruzioni per l'uso (questo documento) x 1

Installazione

- In caso di difficoltà con questa installazione rivolgetevi al vostro rivenditore.
- Pioneer non accetta alcuna responsabilità per gli eventuali danni causati da un'installazione non corretta, da un uso non corretto, da modifiche apportate o da distrastrati naturali.

INSTALLAZIONE DEL DISPLAY FLAT-PANEL

Display flat-panel con l'altoparlante installato

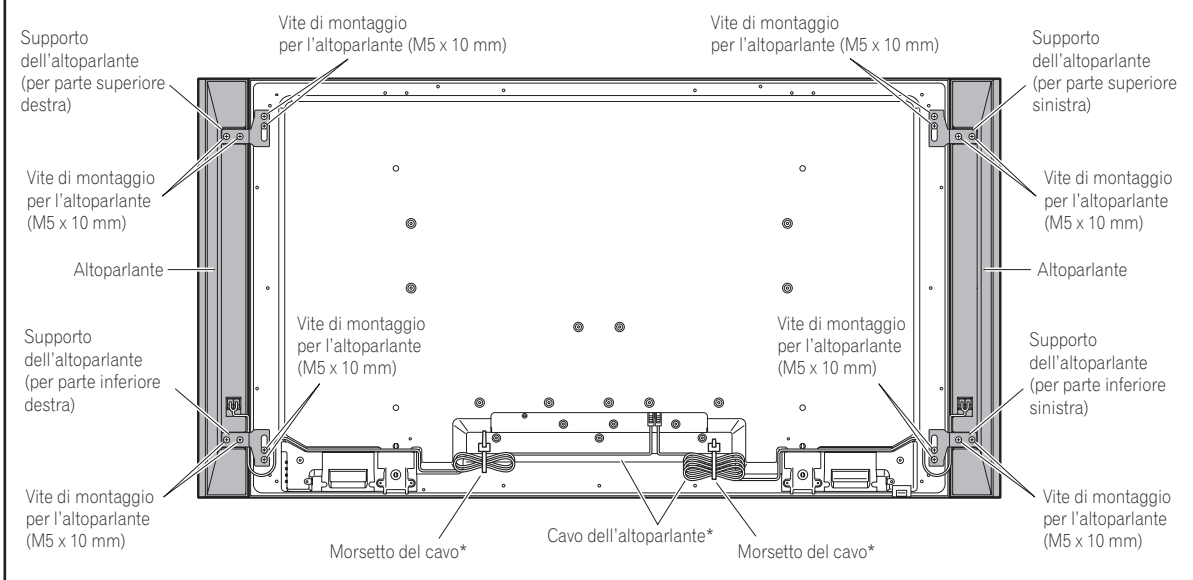

*: Accessori del display flat-panel

Per l'uso del supporto di tavolo:



NOTA:

Prima di attaccare l'altoparlante, attaccate il supporto di tavolo della serie KRP-TS01 (o un altro supporto per il display flat-panel) al display flat panel.

1. Fissaggio dei supporti agli altoparlanti.

Vi sono supporti superiori e inferiori per gli altoparlanti destro e sinistro. Fissate i supporti appropriati alla parte superiore e inferiore del retro degli altoparlanti, usando le viti in dotazione.

(Mostra il fissaggio corretto del supporto sul lato destro. Viene fissato sul lato sinistro seguendo lo stesso procedimento.)

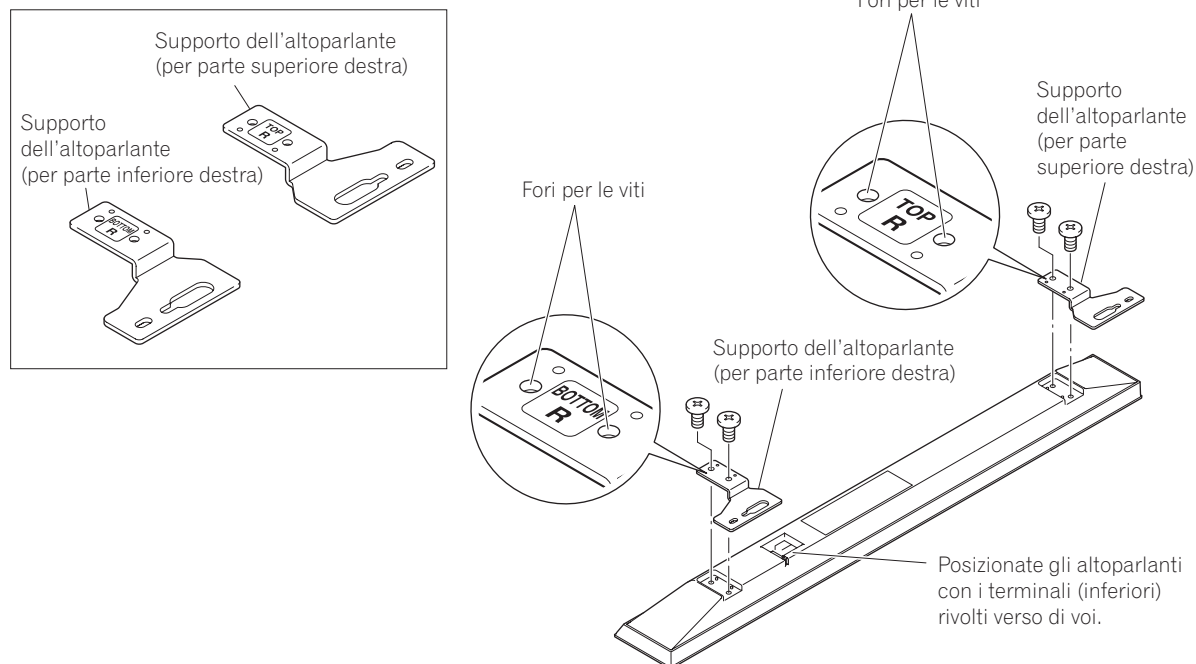

2. Stringete una delle viti in dotazione nel foro di montaggio dell'altoparlante (il più basso dei due) nella parte superiore del retro del display flat-panel.

Non stringete fino in fondo. Lasciate le viti allentate, con ancora 5 mm circa da stringere.

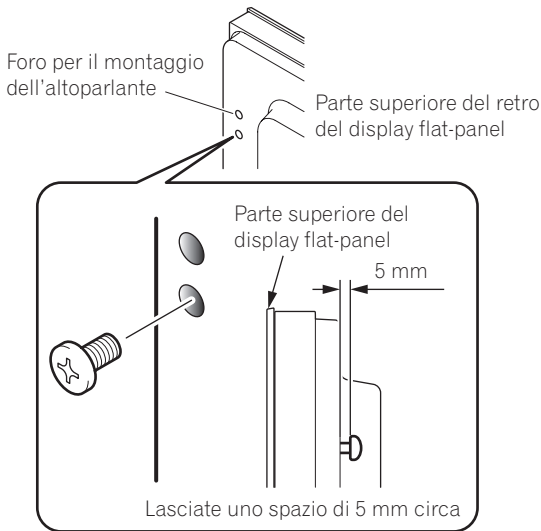

3. Attaccate il supporto dell'altoparlante alla vite che avete avvitato passando la parte larga sopra di esso e abbassandolo verso la scanalatura; avvitatelo temporaneamente alla vite più bassa.

Dopo aver passato la parte larga del foro del supporto dell'altoparlante (superiore) sopra la vite, abbassate l'altoparlante su di essa.

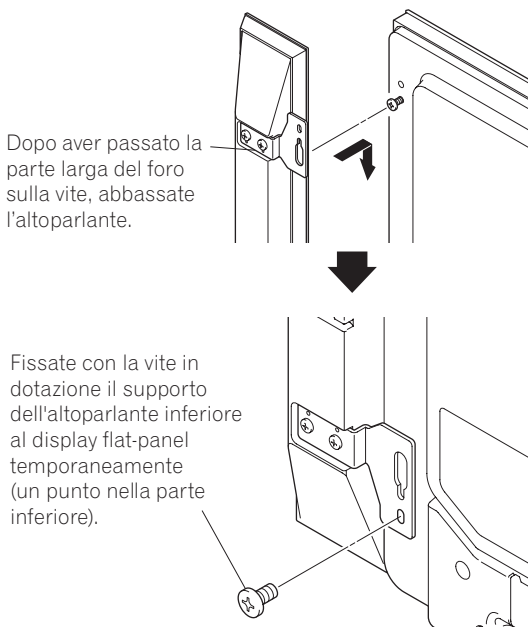

4. Regolate la posizione dell'altoparlante, quindi stringete bene la vite superiore e inferiore.

5. Stringete le due viti, nella parte superiore e inferiore per ogni altoparlante (quattro viti in totale), e fissate così gli altoparlanti al display flat-panel.

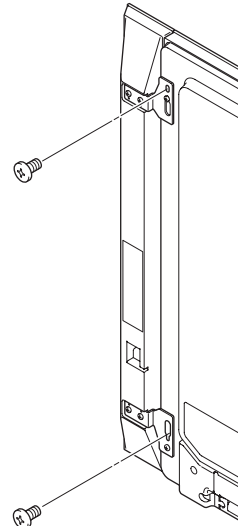

6. Fate passare il cavo dell'altoparlante in dotazione tra l'altoparlante e il display flat-panel (sotto il supporto dell'altoparlante) dal basso.

7. Collegate i cavi dell'altoparlante all'altoparlante (vedi pagina successiva).

8. Inserite il cavo nella scanalatura dell'altoparlante.

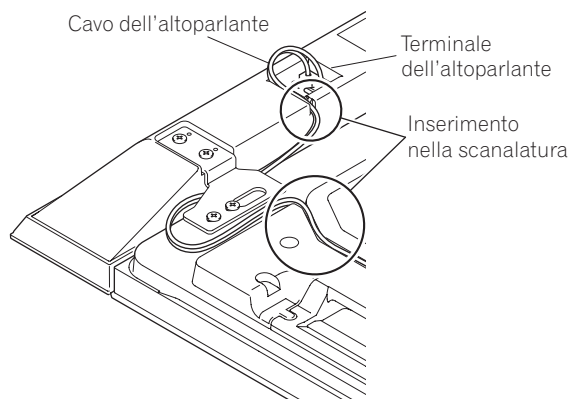

9. Collegate l'altra estremità dei cavi dell'altoparlante al retro del display flat-panel (vedi pagina seguente).

Collegate i cavi degli altoparlanti (altoparlante)

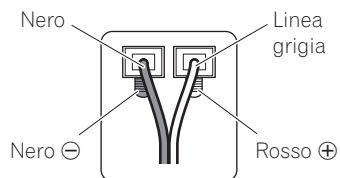

Collegare il cavo con la linea grigia ai terminali ⊕ e il cavo nero ai terminali ⊖.

Collegate i cavi degli altoparlanti (display flat-panel)

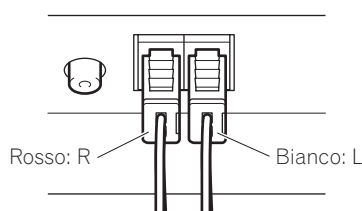

Collegate il cavo con un connettore rosso al terminale R (destra) e il cavo con un connettore bianco al terminale L (sinistra) del display flat-panel.

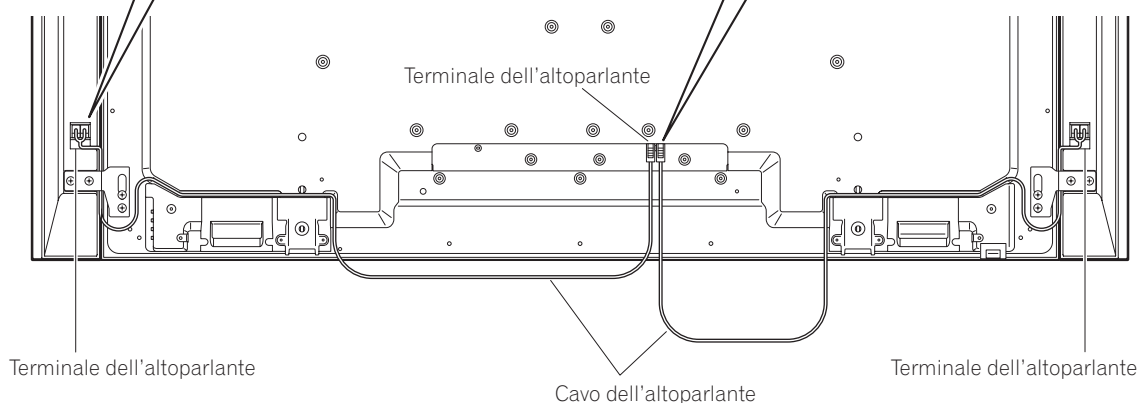

Come collegare i cavi degli altoparlanti (altoparlante)

Premete la levetta e inserite l'estremità del cavo. Quando rilasciate la levetta, si serra sul cavo dell'altoparlante. Premete e tenete premuta la levetta durante la rimozione del cavo.

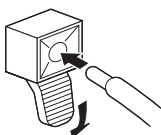

Come collegare i cavi degli altoparlanti (display flat-panel)

Inserite saldamente il connettore del cavo dell'altoparlante nel terminale dell'altoparlante dello schermo. Per rimuovere il cavo dell'altoparlante, tenete premuta e spingete la levetta e quindi estraetela.

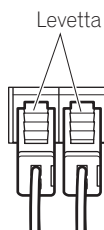

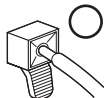
- Se inserite il cavo dell'altoparlante troppo in profondità in modo che l'isolamento tocchi il terminale dell'altoparlante, potreste non avere alcun suono. Inserirlo in modo che il filo in rame sia ancora visibile. 
- Verificate che le estremità dei cavi degli altoparlanti siano collegate saldamente ai terminali tirando delicatamente i cavi dopo aver effettuato i collegamenti. I collegamenti allentati potrebbero provocare interruzioni di suono o rumore. 
- Se è presente un cortocircuito nei cavi ⊕ e ⊖ causato da un filo esposto, è possibile che un carico eccessivo sia applicato al display flat-panel, risultante in un funzionamento interrotto o in un malfunzionamento.
- I collegamenti errati del cavo dell'altoparlante ai terminali del display flat-panel sinistro o destro rispettivamente alla polarità possono causare effetti audio stereofonici insufficienti o suoni instabili.
- Non collegate ai terminali degli altoparlanti diversi da quelli specificati.
- Esercitando una forza eccessiva sul cavo dell'altoparlante si potrebbero provocare problemi di collegamento, perdita di suono e/o danni al connettore.

⚠ Attenzione

- Prima di collegare gli altoparlanti al display flatpanel, scollegate lo schermo dalla presa di alimentazione. Collegando il cavo dell'altoparlante con il cavo dell'alimentazione inserito si possono causare malfunzionamenti o danni allo schermo se il filo nudo del cavo tocca altri apparecchi. Inserite il cavo di alimentazione dopo aver collegato gli altoparlanti.
- Inserite il cavo dell'altoparlante dritto nel terminale. Inserirlo storto potrebbe provocare una connessione difettosa e l'altoparlante potrebbe non funzionare. Se non proviene alcun suono dall'altoparlante, reinserte il cavo.

10. Legare i cavi.

Seguite i passaggi qui sotto per attaccare il morsetto del cavo, un accessorio del display flat-panel.

- 1) Infilate la banda del morsetto nella staffa di supporto e legate il/i cavo(i) nel morsetto.
- 2) Spingete e tenete ferme le leve, quindi inserite il gancio nell'apposito foro sul retro del display flat-panel.
- 3) Tirate verso l'alto la banda del morsetto per chiuderlo.

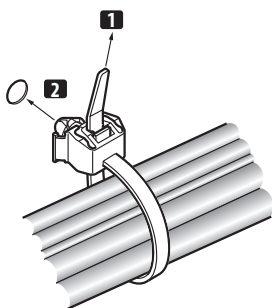

- 4) Assicuratevi che il morsetto del cavo sia ben saldato al pannello.

NOTA:

Evitate di comprimere o esercitare pressione sui cavi quando li posizionate o legate.

Per rimuovere la banda del morsetto, tirate e tenete fermo il dispositivo di chiusura perché si sblocchi.

Per rimuovere il morsetto del cavo, spingete e tenete ferme le leve, quindi estraetelo dal foro.

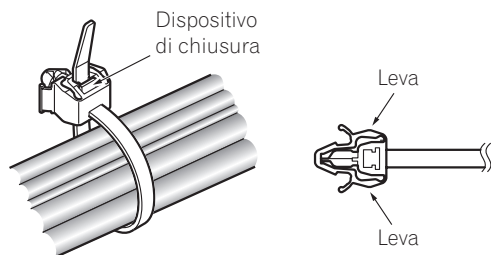

NOTA:

Se un morsetto è stato installato da molto tempo, vi saranno maggiori probabilità che si deteriori. Un morsetto vecchio è più facilmente danneggiabile mentre viene tolto e non può essere riutilizzato.

▼ Retro del display flat-panel

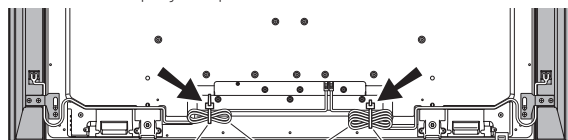

Morsetto del cavo Cavo dell'altoparlante Morsetto del cavo

Per l'uso dell'unità da parete:

NOTA:

Innanzitutto, appoggiate il display flat-panel sulla parte superiore di un panno morbido, ecc, quindi attaccate i supporti dell'altoparlante.

1. Attaccate gli altoparlanti al display flat-panel (Vedi procedure 1 a 10 alle pagine 27 a 30).

Collegate gli altri cavi e il filo di alimentazione al display flat panel.

2. Appoggiate il display flat-panel sui supporti di montaggio dell'unità da parete.

Per maggiori dettagli, consultate le istruzioni per l'uso in dotazione con l'unità da parete.

Attenzione

Non spostate il display flat-panel sollevandolo dagli altoparlanti o dai relativi supporti: potreste ferirvi o danneggiare questi ultimi. Quando dovete spostare il display flat-panel, sollevatelo dall'alto afferrando le maniglie.

MANUTENZIONE DELLA CASSA ESTERNA

- Per togliere sporco e polvere utilizzare un panno per lucidare o un normale panno asciutto.
- Se la cassa esterna è molto sporca, pulirla con un panno morbido bagnato con acqua e detergente, quindi passare di nuovo un panno asciutto. Non utilizzare cera per mobili o detersivi. Potrebbero danneggiare la superficie della cassa esterna.
- Non usare mai diluenti, benzina, insetticidi spray e altri prodotti chimici sulla cassa esterna o nelle vicinanze. Questi prodotti sono corrosivi.
- In caso di uso di panni chimici, leggere attentamente le avvertenze per il loro uso.

DATI TECNICI

| | |
|--|--|
| Cassa esterna | Tipo Bass-reflex |
| Altoparlanti utilizzati (sistema a due vie) : | |
| Altoparlante per toni bassi..... | A cono, 4,8 cm × 13 cm |
| Altoparlante per toni alti | A semi-cupola, 2,5 cm |
| Impedenza..... | 6 Ω |
| Gamma di frequenze..... | 55 Hz a 30 000 Hz |
| Sensibilità (1 m, 1 W) | 80 dB |
| Ingresso tollerabile : | |
| Ingresso massimo | 18 W |
| Ingresso nominale | 6 W |
| Frequenza di transizione | 3 kHz |
| Dimensioni esterne | |
| | 105 (L) mm × 876 (A) mm × 64 (P) mm |
| Peso : | |
| Altoparlante (pezzo unico) | 1,75 kg |
| Altoparlanti (coppia) con supporti e viti..... | 4,1 kg |
| Parti accessorie (per due altoparlanti) | |
| | Supporti dell'altoparlante |
| | Parte superiore sinistra (TOP L) × 1 |
| | Parte inferiore sinistra (BOTTOM L) × 1 |
| | Parte superiore destra (TOP R) × 1 |
| | Parte inferiore destra (BOTTOM R) × 1 |
| | Viti di montaggio per l'altoparlante (M5 × 10 mm) × 16 |
| | Istruzioni per l'uso (questo documento) × 1 |

NOTA:

I dati tecnici e il design sono soggetti a variazioni senza preavviso, a seguito di ulteriori miglioramenti del prodotto.

AVVERTENZA IMPORTANTE – SCRIVETE QUI SOTTO IL NUMERO DI MODELLO E DI SERIE DI QUESTO APPARECCHIO. I NUMERI SI TROVANO SUL RETRO.

MODELLO N. _____
SERIE N. _____

CONSERVATE QUESTI NUMERI PER L'USO FUTURO.



Se si vuole eliminare questo prodotto, non gettarlo insieme ai rifiuti domestici. Esiste un sistema di raccolta differenziata in conformità alle leggi che richiedono appositi trattamenti, recupero e riciclo.

I privati cittadini dei paesi membri dell'UE, di Svizzera e Norvegia, possono restituire senza alcun costo i loro prodotti elettronici usati ad appositi servizi di raccolta o a un rivenditore (se si desidera acquistarne uno simile).

Per i paesi non citati qui sopra, si prega di prendere contatto con le autorità locali per il corretto metodo di smaltimento.

In questo modo, si è sicuri che il proprio prodotto eliminato subirà il trattamento, il recupero e il riciclo necessari per prevenire gli effetti potenzialmente negativi sull'ambiente e sulla vita dell'uomo.

K058_A_It

Dank u voor de aanschaf van dit Pioneer product. Lees alvorens het luidsprekersysteem in gebruik te nemen eerst deze gebruiksaanwijzing door zodat u volledig op de hoogte bent van de bediening en werking. Bewaar de gebruiksaanwijzing op een veilige plaats voor het geval u later nog het een en ander wilt nalezen.

LET OP

Over de compatibiliteit

Dit product is uitsluitend ontworpen voor gebruik met een Flat Panel Display. Voor meer informatie omtrent compatibiliteit met andere producten dient u uw dichtstbijzijnde erkende Pioneer dealer of service-centrum te raadplegen.

Over de installatie en de instellingen

- Als u de Flat Panel Display wilt verplaatsen mag deze niet bij de luidspreker of luidsprekerbeugels vastgepakt worden. Dit kan resulteren in letsel of beschadiging van de beugels. Houd de Flat Panel Display aan de bovenzijde en de hendels vast wanneer u hem verplaatst.

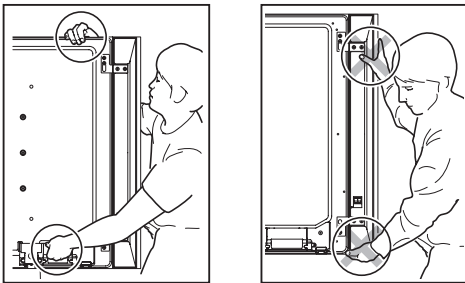

- Voor de montage van de luidspreker mogen alleen de bijgeleverde schroeven worden gebruikt, want anders kan de luidspreker van het hoofdapparaat losraken en vallen.
- Draai de schroeven stevig vast bij de montage van de luidspreker.
- Wees uitermate voorzichtig met de luidsprekers. Het rooster en de behuizing zouden kunnen worden beschadigd wanneer het luidsprekersysteem aan schokken of stoten onderhevig wordt gesteld.
- Wanneer u een computerscherm of monitor met een beeldbuis in de buurt van de luidspreker plaatst, kan dit resulteren in beeldstoringen of kleurvervorming. Als dit het geval is, moet u het scherm op een grotere afstand van de luidspreker zetten.
- De luidsprekers mogen niet aan de wand of het plafond worden bevestigd. Als ze eraf vallen kan dit resulteren in letsel.

Over de ingang

- Voorkom beschadiging van het luidsprekersysteem door overbelasting en let derhalve op de volgende punten:
- De luidsprekers mogen uitsluitend op deze Flat Panel Display worden geïnstalleerd. Dit kan leiden tot brand of andere schade.
- Schakel de aangesloten apparatuur uit en trek het netsnoer uit het stopcontact voordat u begint met het wijzigen van de aansluitingen of de installatie.
- Bij gebruik van een toonregelfunctie voor het versterken van de hoge tonen mag u het volume op de versterker niet te hoog instellen.

CONTROLLEREN VAN DE ONDERDELEN

Toehoren bij de Flat Panel Display

- Luidsprekersnoeren (L) x 1

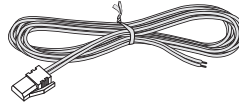

- Luidsprekersnoeren (R) x 1

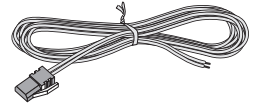

- Luidsprekerbeugels x 4

Voor rechtsboven (TOP R)

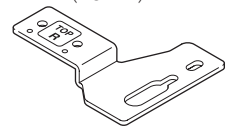

Voor rechtsonder (BOTTOM R)

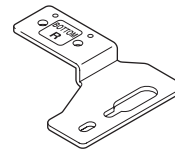

Voor linksboven (TOP L)

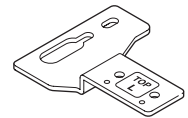

Voor linksonder (BOTTOM L)



- Montageschroeven luidspreker (M5 x 10 mm : Zwart) x 16



- Handleiding (dit document) x 1

Installatie

- Raadpleeg uw dealer als u problemen ondervindt tijdens de installatie.
- Pioneer aanvaardt geen aansprakelijkheid als gevolg van onjuiste installatie, onjuist gebruik, wijziging of natuurrampen.

INSTALLATIE OP DE FLAT PANEL DISPLAY

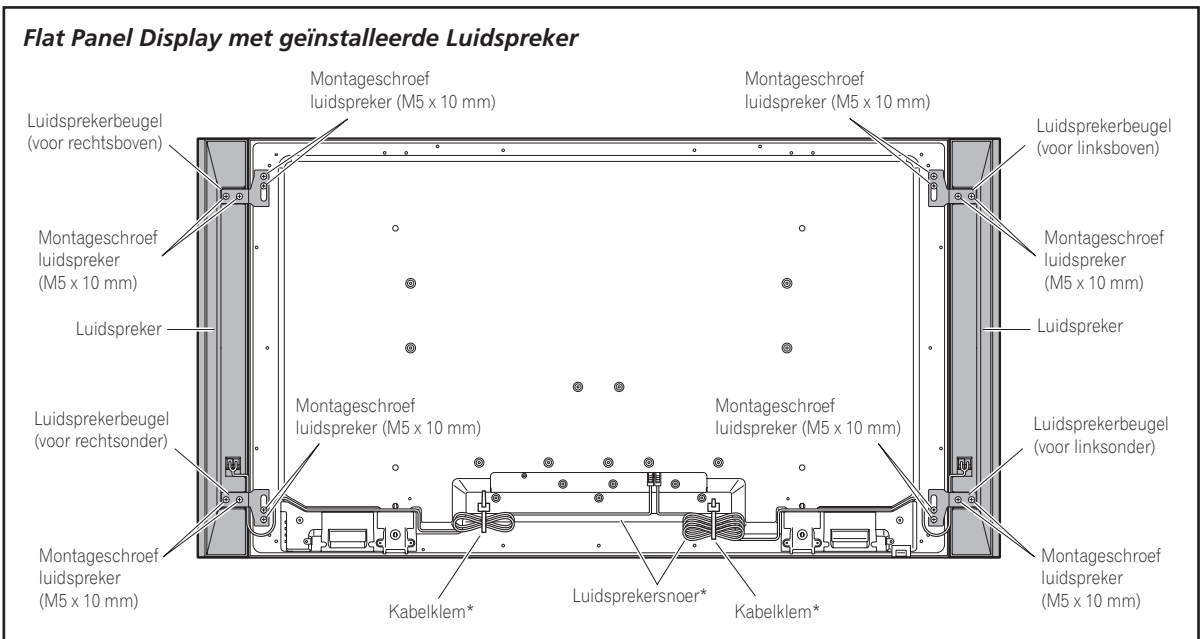

*: Toebehoren bij de Flat Panel Display

Indien de tafelbladstaander wordt gebruikt:



N.B.:

Voordat de luidspreker wordt bevestigd, dient de KRP-TS01-serie tafelbladstaander (of andere staander voor de Flat Panel Display) aan de Flat Panel Display te worden bevestigd.

1. Bevestiging van de Luidsprekerbeugels aan de Luidsprekers.

Er zijn boven- en onderluidsprekerbeugels voor de linker- en rechterluidsprekers. Bevestig de juiste beugels aan de boven- en onderzijde aan de achterzijde van de luidsprekers d.m.v. de meegeleverde schroeven.

(De bevestiging van de beugel wordt aan de rechterzijde getoond. De bevestiging aan de linkerzijde vindt op dezelfde wijze plaats.)

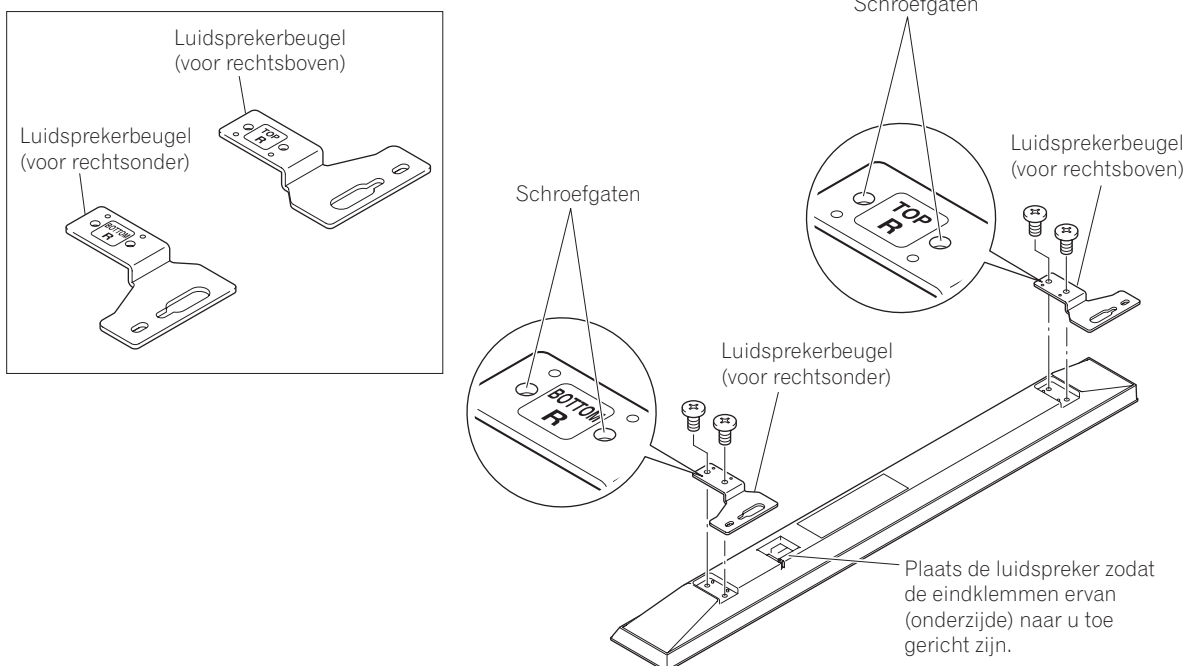

2. Draai een meegeleverde schroef in het montagegat van de luidspreker (de laagste van de twee) aan de bovenachterzijde van de Flat Panel Display.

Draai hem nog niet helemaal aan. Laat het nog half aangedraaid zodat er nog ongeveer 5 mm moet worden aangedraaid.

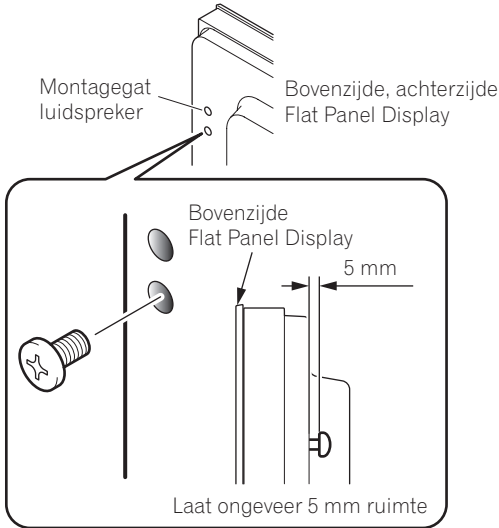

3. Hang de luidsprekerbeugel aan de schroef die u aan de bovenzijde heeft geïnstalleerd door het brede gedeelte erover heen te schuiven en het in de gleuf te laten zakken; draai de laagste schroef tijdelijk aan.

Nadat het brede gedeelte van het gat van de luidsprekerbeugel (bovenste gedeelte) over de schroef is geschoven, laat u de luidspreker erin zakken.

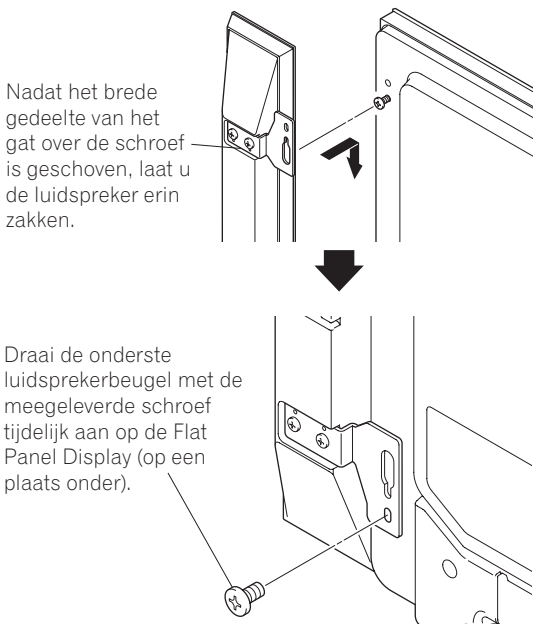

- 4. Stel de positie van de luidspreker bij en draai vervolgens de bovenste en onderste schroeven stevig aan.
- 5. Draai de twee schroeven boven en beneden aan voor elke luidspreker (totaal vier schroeven), zodat de luidsprekers op de Flat Panel Display worden vastgezet.

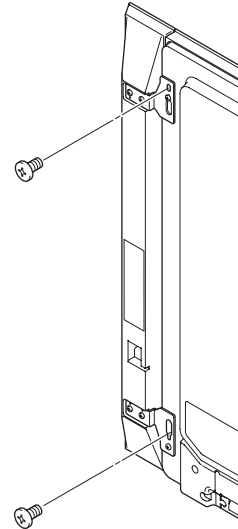

- 6. Leid het meegeleverde luidsprekersnoer tussen de luidspreker en de Flat Panel Display (onder de luidsprekerbeugel) van onderop.
- 7. Sluit de luidsprekersnoeren aan op de luidspreker (zie volgende bladzijde).
- 8. Voeg het snoer in de sponning op de luidspreker.

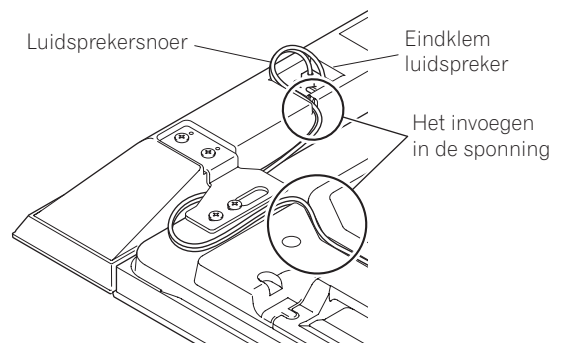

- 9. Sluit het andere uiteinde van de luidsprekersnoeren aan op de Flat Panel Display (zie volgende bladzijde).

Aansluiten van de luidsprekerkabels (op de luidspreker)

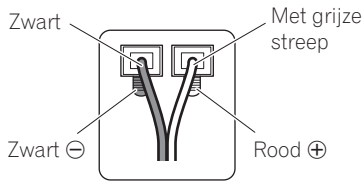

Verbind de kabel met de grijze streep met de \oplus aansluitingen en de zwarte kabel met de \ominus aansluitingen.

Aansluiten van de luidsprekerkabels (op het Flat Panel Display)

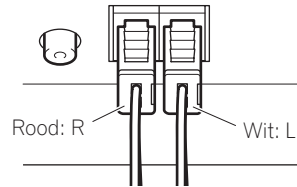

Verbind de kabel met de rode stekker met de R aansluiting (rechts) en de kabel met de witte stekker met de L aansluiting (links) op het Flat Panel Display.

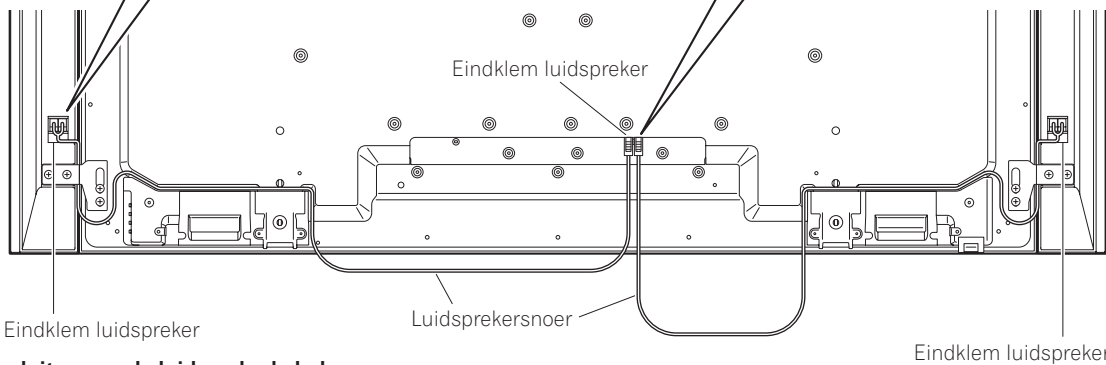

Aansluiten van de luidsprekerkabels (luidspreker)

Druk de hefboom in en steek het gestripte uiteinde van de draad in de aansluiting. Wanneer u de hefboom weer los laat, wordt de luidsprekerdraad vastgeklemd. Houd de hefboom ingedrukt en verwijder de draad.

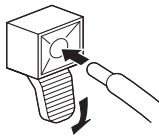

Aansluiten van de luidsprekerkabels (Flat Panel Display)

Steek de stekker van de luidsprekerkabel goed in de luidsprekeraansluiting op het Flat Panel Display. Om de kabel te verwijderen, dient u de hendel ingedrukt te houden zodat u de stekker los kunt maken.

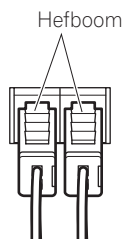

- Als u de luidsprekerdraad zo ver in de aansluiting steekt dat de isolatie de luidsprekeraansluiting raakt, is het mogelijk dat er geen geluid wordt weergegeven. Steek de draad slechts zo ver in de aansluiting dat er nog net een stukje koperdraad te zien is.
- Controleer of de luidsprekerkabels goed vast zitten in de aansluitingen door voorzichtig aan de kabels te trekken nadat u de aansluitingen gemaakt heeft. Losse aansluitingen kunnen leiden tot onderbreking van de geluidsweergave of tot storende ruis.
- Als er kortsluiting is in de \oplus en \ominus kabels door een blootliggende draad, kan dit leiden tot overbelasting van het Flat Panel Display, waardoor het toestel niet meer correct zal functioneren of storingen zal vertonen.
- Incorrecte verbindingen met de linker en rechter luidsprekeraansluitingen van het Flat Panel Display betreffende de polariteit kan leiden tot onvoldoende stereoeffecten, zwakke weergave van de lage tonen of tot een instabiel geluidsbeeld.
- Verbind geen andere apparatuur met de luidsprekeraansluitingen dan de gespecificeerde luidsprekers.
- Als er teveel kracht wordt uitgeoefend op de luidsprekerkabel, kan de verbinding verbroken worden, het geluid tijdelijk wegvallen en/of de aansluiting beschadigd raken.

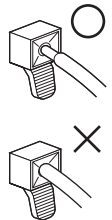

! Let op

- Voor u de luidsprekers gaat aansluiten op het Flat Panel Display, moet u de stekker van het toestel uit het stopcontact halen. Aansluiten van de luidsprekerkabels met de stekker in het stopcontact, kan leiden tot storingen of schade aan het toestel als de draden in de kabel in aanraking komen met andere apparatuur. Doe de stekker weer in het stopcontact wanneer u klaar bent met het aansluiten van de luidsprekers.
- Steek het luidsprekersnoer recht in de aansluiting. Indien het snoer schuin wordt ingestoken, dan wordt deze onjuist aangesloten en komt er mogelijk geen geluid uit de luidspreker. Steek het snoer opnieuw in indien er geen geluid uit de luidspreker komt.

10. Het samenvoegen van de snoeren.

Volg onderstaande stappen om de kabelklem, een toebehoren van de Flat Panel Display, aan te brengen.

- 1) Steek het klembandje door de houder en voeg het snoer/de snoeren samen in de kabelklem.
- 2) Houd de hendeltjes ingedrukt en leid het haakje door het juiste gat aan de achterzijde van de Flat Panel Display.
- 3) Trek aan het klembandje om het vast te zetten.

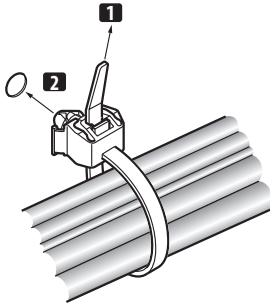

- 4) Zorg ervoor dat de kabelklem stevig in het paneel vastzit.



N.B.:

Zorg dat er geen beknelling of drukpunten ontstaan wanneer de snoeren worden geleid of samengevoegd.

Houd de vergrendeling ingedrukt zodat deze openspringt om het klembandje te verwijderen.

Druk de hendeltjes in en trek het bandje uit de opening om het te verwijderen.

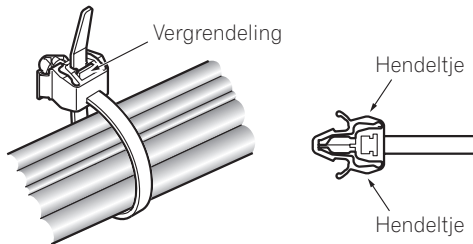

N.B.:

Hoe langer een klem op zijn plaats blijft zitten, hoe groter de kans op slijtage. Een oudere klem raakt sneller beschadigd wanneer deze wordt verwijderd zodat hij niet opnieuw gebruikt kan worden.

▼ Achterzijde van de Flat Panel Display.

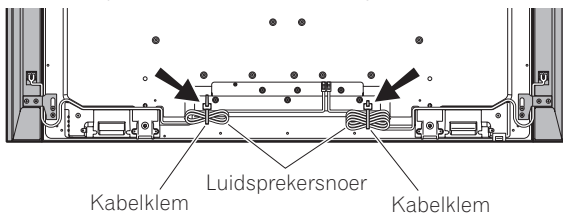

Indien de eenheid voor wandbevestiging wordt gebruikt:



N.B.:

Leg eerst de Flat Panel Display op een zachte doek of iets dergelijks en bevestig daarna de luidsprekers.

1. Bevestig de luidsprekers aan de Flat Panel Display (zie procedures 1 tot 10 op bladzijde 33 tot 36).

Sluit de overige snoeren en het netsnoer aan op de Flat Panel Display.

2. Plaats de Flat Panel Display op de montage-onderdelen van de eenheid voor wandbevestiging.

Zie voor meer informatie de bij de eenheid voor wandbevestiging meegeleverde bedieningshandleiding.



Let op

Als u de Flat Panel Display wilt verplaatsen mag deze niet bij de luidspreker of luidsprekerbeugels vastgepakt worden. Dit kan resulteren in letsel of beschadiging van de beugels. Houd de Flat Panel Display aan de bovenzijde en de hendels vast wanneer u hem verplaatst.

ONDERHOUD VAN DE BEHUIZING

- Veeg stof en vuil met een poetsdoek of droge, schone doek van de behuizing.
- Bevochtig een zachte doek in een oplossing van water en een neutraal reinigingsmiddel en wring de doek goed uit voor het verwijderen van hardnekkige vlekken. Veeg na met een droge doek. Gebruik geen meubelwas of andere reinigingsmiddelen daar deze de behuizing aan kunnen tasten.
- Gebruik beslist geen thinner, benzine, insectensprays en andere chemische middelen op of in de buurt van de behuizing daar dit soort middelen de behuizing aantast.
- Bij gebruik van een chemische doek moet u alvorens gebruik de aanwijzingen goed lezen en controleren of deze doek voor dit systeem geschikt is.

TECHNISCHE GEGEVENS

| | |
|---|--|
| Behuizing | Type basreflex |
| Luidsprekers (tweewegsysteem): | |
| Woofer (voor lage tonen) | |
| | 4,8 cm × 13 cm hoornvormig type |
| Tweeter (voor hoge tonen) | 2,5 cm halfbolvormig type |
| Impedantie | 6 Ω |
| Frequentiebereik | 55 Hz t/m 30 000 Hz |
| Gevoeligheid (1 m, 1 W) | 80 dB |
| Toelaatbare invoer: | |
| Maximaal ingangsvermogen | 18 W |
| Nominaal ingangsvermogen | 6 W |
| Crossover-frequentie | 3 kHz |
| Externe afmetingen | |
| | 105 (B) mm × 876 (H) mm × 64 (D) mm |
| Gewicht: | |
| Luidspreker (een stuk) | 1,75 kg |
| Luidsprekers (beide) met beugels en schroeven | 4,1 kg |
| Bijgeleverde onderdelen (voor twee luidsprekers) | |
| | Luidsprekerbeugels |
| | Linksboven (TOP L) × 1 |
| | Linksonder (BOTTOM L) × 1 |
| | Rechtsboven (TOP R) × 1 |
| | Rechtsonder (BOTTOM R) × 1 |
| | Montageschroeven luidspreker (M5 × 10 mm) × 16 |
| | Handleiding (dit document) × 1 |

OPMERKING:

Technische gegevens en ontwerp zijn ter productverbetering zonder voorafgaande kennisgeving wijzigbaar.

BELANGRIJK BERICHT

– Neem het hieronder vermelde model- en serienummer van deze apparatuur over. Deze nummers treft u aan op de achterzijde.

Modelnr. _____
Serienr. _____

Bewaar deze nummers voor later gebruik.



Deponeer dit product niet bij het gewone huishoudelijk afval wanneer u het wilt verwijderen. Er bestaat een speciaal wettelijk voorgeschreven verzamelstelsel voor de juiste behandeling, het opnieuw bruikbaar maken en de recycling van gebruikte elektronische producten.

In de lidstaten van de EU, Zwitserland en Noorwegen kunnen particulieren hun gebruikte elektronische producten gratis bij de daarvoor bestemde verzamelplaatsen of een verkooppunt (indien u aldaar een gelijkwaardig nieuw product koopt) inleveren.

Indien u zich in een ander dan bovengenoemd land bevindt kunt u contact opnemen met de plaatselijke overheid voor informatie over de juiste verwijdering van het product.

Zodoende zorgt u ervoor dat het verwijderde product op de juiste wijze wordt behandeld, opnieuw bruikbaar wordt gemaakt, gerecycled en het niet schadelijk is voor de gezondheid en het milieu.

K058_A_Du

Muchas gracias por comprar este producto Pioneer. Lea atentamente estas instrucciones de funcionamiento antes de usar su sistema de altavoces, de modo que sepa cómo obtener el máximo rendimiento. Después de haber finalizado la lectura del manual de instrucciones, guárdelo en un lugar seguro para futuras consultas.

PRECAUCIÓN

Acerca de la compatibilidad

Este producto ha sido diseñado exclusivamente para ser utilizado con el monitor de pantalla plana. Para más información sobre la compatibilidad, consulte su distribuidor Pioneer autorizado o un centro de servicio.

Acerca de la instalación y el ajuste

- No desplace el monitor de pantalla plana sujetándolo por los altavoces o los soportes para los altavoces, ya que usted podría lastimarse o los soportes podrían resultar dañados. Cuando desplace el monitor de pantalla plana, sujételo por la parte superior y por las asas.

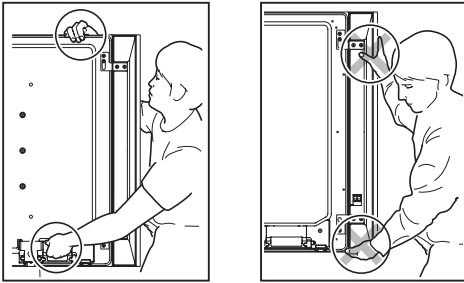

- Cuando instale el altavoz, no emplee tornillos que no sean los suministrados, dado que el altavoz podría separarse de la unidad principal y caerse.
- Cuando instale el altavoz, apriete bien los tornillos.
- Manipule los altavoces con mucho cuidado, ya que la red de rejilla y la caja del altavoz pueden dañarse o romperse si se encuentran sujetos a fuertes impactos externos.
- Si pone una pantalla TRC o un monitor TRC cerca del altavoz, pueden producirse interferencias o distorsión del color. En tal caso, aleje el monitor del altavoz.
- No instale los altavoces en la pared ni en el techo, ya que podrían caerse y herir a alguien.

Acerca de la entrada

- Para evitar daños al sistema de altavoces como consecuencia de una sobrecarga de entrada, tenga en cuenta las precauciones siguientes:
- Estos altavoces deberán conectarse única y exclusivamente al monitor de pantalla plana especificado. De lo contrario, podrían producirse daños o un incendio.
- Asegúrese de desconectar los dispositivos conectados y de desenchufar el cable de alimentación de la toma de corriente antes de cambiar las conexiones o de efectuar la instalación.
- Cuando emplee una función de control del tono para acentuar mucho los sonidos agudos, no suba excesivamente el volumen del amplificador.

COMPROBACIÓN DE LOS ACCESORIOS

Accesorios del monitor de pantalla plana

- Cables de altavoz (I) x 1
- Cables de altavoz (D) x 1



- Soportes para el altavoz x 4

Para parte superior derecha (TOP R)

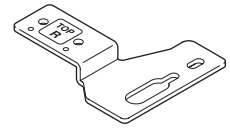

Para parte inferior derecha (BOTTOM R)

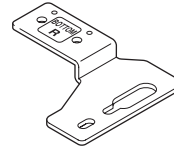

Para parte superior izquierda (TOP L)

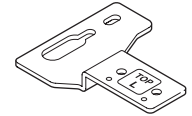

Para parte inferior izquierda (BOTTOM L)

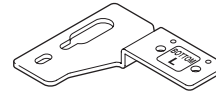

- Pernos de fijación del altavoz (M5 x 10 mm: negro) x 16



- Manual de instrucciones (este documento) x 1

Instalación

- Si experimentara alguna dificultad con la instalación, consulte a su distribuidor.
- Pioneer no se responsabiliza de ningún daño que pudiera derivarse de una instalación incorrecta, un uso inadecuado, la realización de modificaciones o catástrofes naturales.

INSTALACIÓN EN EL MONITOR DE PANTALLA PLANA

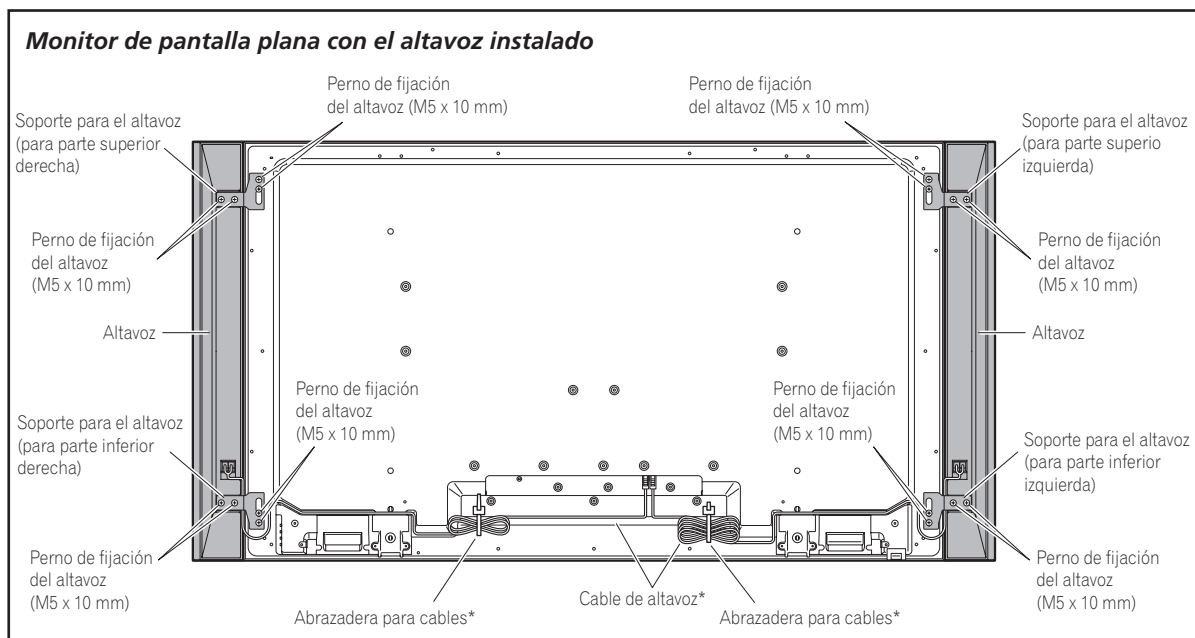

*: Accesorios del monitor de pantalla plana

Si se utiliza el soporte de mesa:



NOTA:

Antes de instalar el altavoz, acople al monitor de pantalla plana el soporte de mesa de la serie KRP-TS01 (u otro soporte para monitores de pantalla plana).

1. Cómo montar los soportes para los altavoces en los altavoces.

Hay soportes superiores e inferiores para el altavoz de la derecha y para el de la izquierda. Utilice los pernos suministrados para montar los soportes adecuados en la parte superior e inferior de la cara posterior de los altavoces.

(Seguidamente se indica cómo montar el soporte del lado derecho; para montar el del lado izquierdo, siga el mismo procedimiento.)

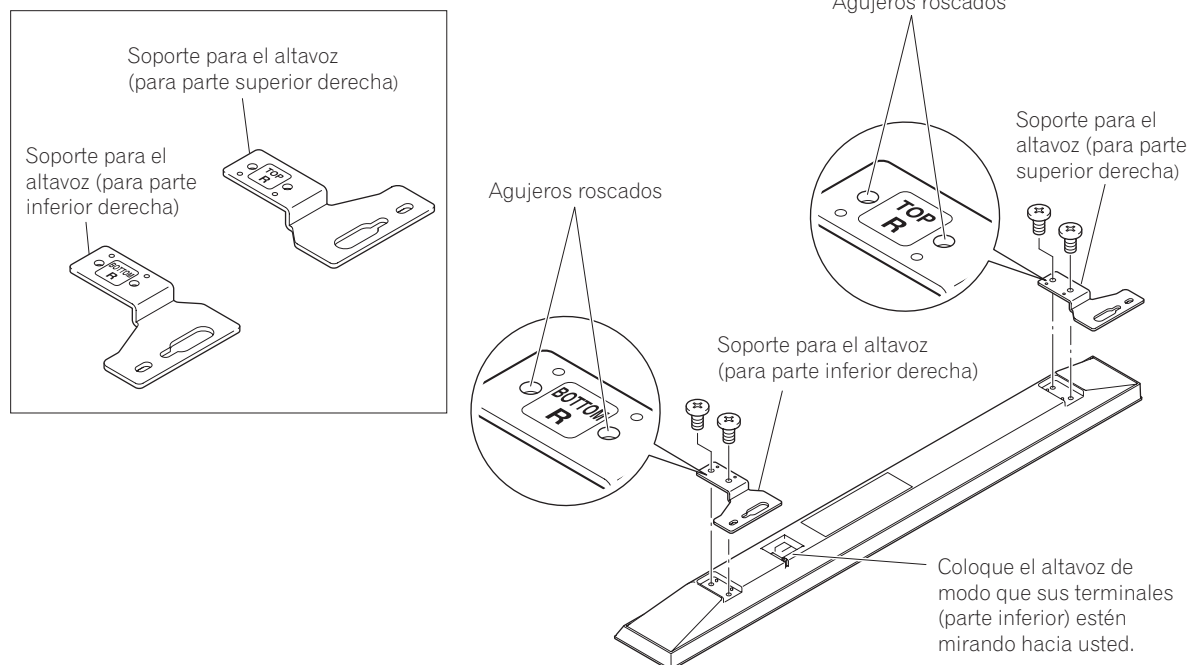

2. Atornille uno de los pernos suministrados en el agujero de montaje del altavoz (el más bajo de los dos) situado en la parte superior de la cara posterior del monitor de pantalla plana.

No lo apriete al máximo todavía. Déjelo algo flojo, de modo que queden unos 5 mm para atornillar.

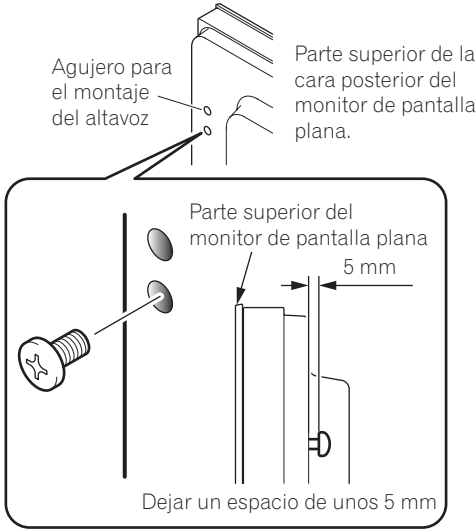

3. Cuelgue el soporte para el altavoz en el perno que ha atornillado en la parte superior. Para ello, deslice la parte más ancha por encima de él y después baje el altavoz y encájelo en la ranura; atornille provisionalmente el perno inferior.

Después de haber pasado por encima del perno la parte más ancha del agujero del soporte para el altavoz (parte superior), baje el altavoz, de modo que descance sobre él.

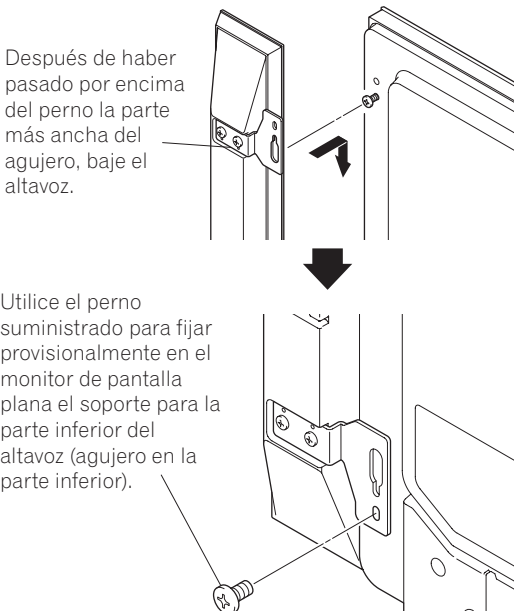

4. Ajuste la posición del altavoz y a continuación asegure firmemente los pernos superior e inferior.

5. Apriete los dos pernos, en la parte superior e inferior de cada altavoz (un total de cuatro pernos). De este modo fijará los altavoces al monitor de pantalla plana.

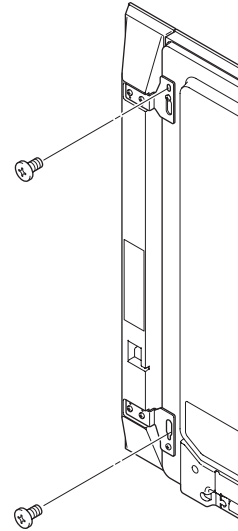

6. Pase el cable de altavoz suministrado entre el altavoz y el monitor de pantalla plana (por debajo del soporte para el altavoz) desde abajo.

7. Conecte los cables de altavoz al altavoz (consulte la página siguiente).

8. Introduzca el cable por la ranura del altavoz.

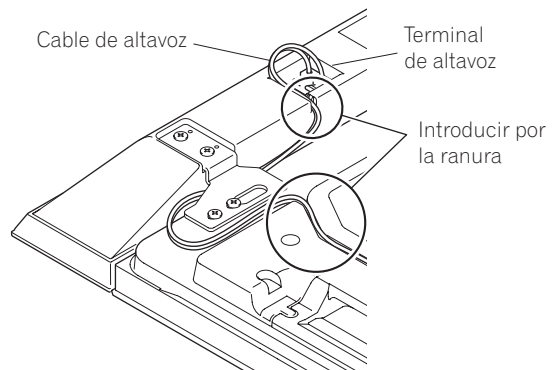

9. Conecte el otro extremo de los cables de altavoz a la parte posterior del monitor de pantalla plana (consulte la página siguiente).

Conecte los cables del altavoz (altavoz)

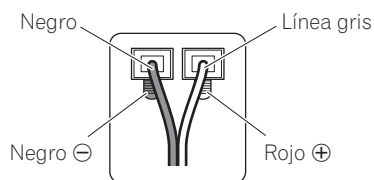

Conecte el cable con línea gris a los terminales \oplus , y el cable negro a los terminales \ominus .

Conecte los cables del altavoz (monitor de pantalla plana)

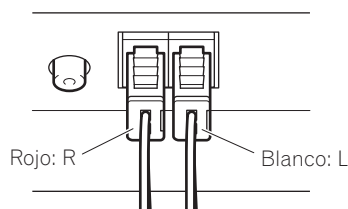

Conecte el cable con conector rojo al terminal R (derecha) y el cable con conector blanco al terminal L (izquierda) del monitor de pantalla plana.

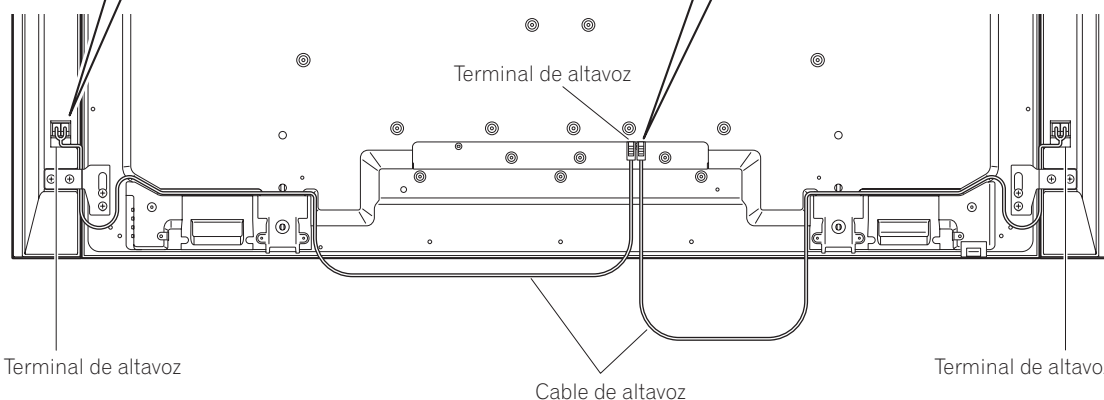

Cómo realizar la conexión de los cables del altavoz (altavoz)

Presione la palanca e inserte el extremo del cable. Al soltar la palanca, la misma sujeta el cable de altavoz. Presione la palanca al extraer el cable.

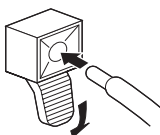

Cómo realizar la conexión de los cables del altavoz (monitor de pantalla plana)

Inserte el conector del cable del altavoz correctamente en el terminal del altavoz de la pantalla. Para extraer el cable del altavoz, pulse la palanca y extráigalo.



- Si inserta el cable de altavoz demasiado, tanto que el aislamiento toca el terminal de altavoz, puede que no obtenga ningún sonido. Insértelo de forma que pueda verse el núcleo de cobre.
- Compruebe que los extremos de los cables del altavoz estén conectados firmemente a los terminales, tirando de los cables ligeramente después de hacer las conexiones. Conexiones flojas pueden interrumpir el sonido o producir ruido.
- Si hay un cortocircuito en los cables \oplus y \ominus causado por un hilo expuesto, puede que se aplique una carga excesiva al monitor de pantalla plana, resultando en la interrupción de la operación o fallo de funcionamiento.
- Conexiones incorrectas de los cables de altavoz a los lados derecho o izquierdo de los terminales del monitor de pantalla plana con respecto a la polaridad puede resultar en efectos de sonido estéreo insuficientes, produciendo sonidos de bajos de calidad inferior o una imagen sonora inestable.
- No conecte ningún dispositivo a los terminales de altavoz que no sea uno de los altavoces especificados.
- Aplicar excesiva fuerza al cable del altavoz podría provocar fallos de conexión, interrupciones de sonido y/o daños al conector.

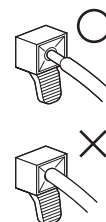

⚠ Precaución

- Antes de conectar los altavoces al monitor de pantalla plana, desenchufe la pantalla de la toma de corriente. Conectar el cable de altavoz con el cable de alimentación enchufado puede causar un fallo de funcionamiento o dañar la pantalla si un hilo desnudo del cable toca otro equipo. Enchufe el cable de alimentación después de conectar los altavoces.
- Introduzca el cable del altavoz directamente en el terminal. Si lo introduce formando un ángulo, la conexión será defectuosa y no se oirá ningún sonido. En tal caso, vuelva a introducir el cable.

10. Cómo reunir y enrollar los cables sobre sí mismos.

Siga los pasos que se indican a continuación para colocar la abrazadera para cables (un accesorio del monitor de pantalla plana).

- 1) Deslice un extremo de la abrazadera por el soporte de la misma y reúna los cables de modo que éstos queden sujetos por la abrazadera.
- 2) Presione las palancas de la abrazadera y, sin soltarlas, introduzca el gancho en el orificio que encontrará en la parte posterior del monitor de pantalla plana.
- 3) Tire del extremo de la abrazadera para cerrarla.

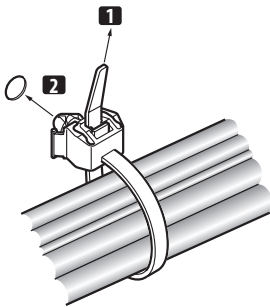

- 4) Confirme que la abrazadera para cables queda firmemente sujeta en el panel.

NOTA:

Al distribuir o reunir los cables, evite pellizcarlos o crear puntos de presión.

Para extraer la banda de la abrazadera para cables, tire de la lengüeta de liberación.

Para extraer la abrazadera para cables, mantenga presionadas las palancas y extráigala del orificio.

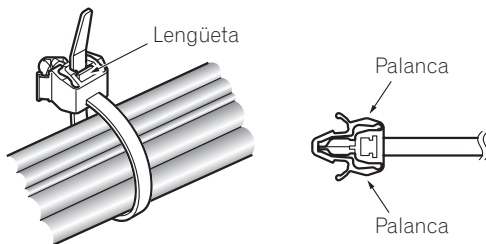

NOTA:

Cuanto más tiempo haga que se haya instalado una abrazadera, más probabilidades habrá de que la misma se deteriore. Una abrazadera antigua se dañará con mayor facilidad al extraerla y es posible que no se pueda utilizar de nuevo.

▼ Parte posterior del monitor de pantalla plana

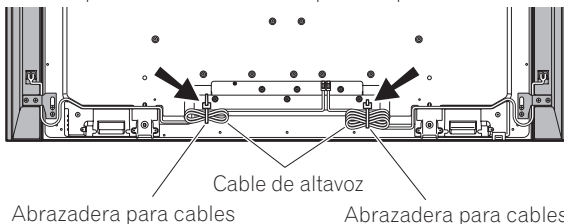

Si el televisor se instala en la unidad para colgar de la pared:

NOTA:

Primero disponga de forma horizontal el monitor de pantalla plana sobre una sábana suave, etc. Después, coloque los altavoces.

1. Coloque los altavoces en el monitor de pantalla plana (consulte los procedimientos 1 a 10 en las páginas 39 a 42).

Conecte los otros cables y el cable de alimentación al monitor de pantalla plana.

2. Coloque el monitor de pantalla plana en los accesorios de montaje de la unidad para colgar de la pared.

Para detalles al respecto, consulte el manual de instrucciones facilitado con la unidad para colgar de la pared.

Precaución

No desplace el monitor de pantalla plana sujetándolo por los altavoces o los soportes para los altavoces, ya que usted podría lastimarse o los soportes podrían resultar dañados. Cuando desplace el monitor de pantalla plana, sujételo por la parte superior y por las asas.

MANTENIMIENTO DE LA CAJA DEL ALTAVOZ

- Para quitar la suciedad y el polvo utilice un paño abrillantador o un paño seco.
- Si la caja del altavoz está muy sucia, límpiela con un paño humedecido con algún producto limpiador diluido con agua. Después, seque la superficie con un paño seco. No utilice ceras ni productos limpiadores para muebles, ya que dañarían la superficie de la caja del altavoz.
- Nunca utilice diluyentes, bencinas, rociadores de insecticidas ni otros productos químicos sobre la caja del altavoz o cerca de ella, ya que podrían correr la superficie.
- Si utiliza un paño químico, lea cuidadosamente las instrucciones que acompañen al mismo.

ESPECIFICACIONES

| | |
|---|--|
| Caja del altavoz | Tipo reflejo de bajos |
| Altavoces usados (sistema de dos vías): | |
| Woofer (para los sonidos graves) | |
| | Tipo cónico 4,8 cm × 13 cm |
| Tweeter (para los sonidos agudos) | |
| | Tipo semicúpula de 2,5 cm |
| Impedancia | 6 Ω |
| Gama de frecuencias | 55 Hz a 30 000 Hz |
| Sensibilidad (1 m, 1 W) | 80 dB |
| Entrada permisible: | |
| Entrada máxima | 18 W |
| Entrada nominal | 6 W |
| Frecuencia de cruce | 3 kHz |
| Dimensiones exteriores | |
| | 105 (An) mm × 876 (Al) mm × 64 (Pr) mm |
| Peso: | |
| Altavoz (una sola unidad)..... | 1,75 kg |
| Altavoces (dos) con soportes y pernos | 4,1 kg |
| Accesorios (para dos altavoces) | |
| | Soportes para el altavoz |
| Parte superior izquierda (TOP L) × 1 | |
| Parte inferior izquierda (BOTTOM L) × 1 | |
| Parte superior derecha (TOP R) × 1 | |
| Parte inferior derecha (BOTTOM R) × 1 | |
| | Pernos de fijación del altavoz (M5 × 10 mm) × 16 |
| | Manual de instrucciones (este documento) × 1 |

NOTA:

Las especificaciones y el diseño están sujetos a posibles cambios sin previo aviso a efectos de mejorar el producto.

AVISO IMPORTANTE – ANOTE MÁS ABAJO EL NÚMERO DE MODELO Y EL NÚMERO DE SERIE DE ESTE EQUIPO. LOS ENCONTRARÁ DETALLADOS EN LA PARTE POSTERIOR DEL MISMO.

N.º DE MODELO _____

N.º DE SERIE _____

GUARDE ESTOS NÚMEROS PARA FUTURAS REFERENCIAS.



Si desea deshacerse de este producto, no lo mezcle con los residuos generales de su hogar. De conformidad con la legislación vigente, existe un sistema de recogida distinto para los productos electrónicos que requieren un procedimiento adecuado de tratamiento, recuperación y reciclado.

Las viviendas privadas en los estados miembros de la UE, en Suiza y Noruega pueden devolver gratuitamente sus productos electrónicos usados en las instalaciones de recolección previstas o bien en las instalaciones de minoristas (si adquieren un producto similar nuevo).

En el caso de los países que no se han mencionado en el párrafo anterior, póngase en contacto con sus autoridades locales a fin de conocer el método de eliminación correcto.

Al actuar siguiendo estas instrucciones, se asegurará de que el producto de desecho se somete a los procesos de tratamiento, recuperación y reciclaje necesarios, con lo que se previenen los efectos negativos potenciales para el entorno y la salud humana.

K058_A_Sp

感謝惠購先鋒產品。

在使用該揚聲器系統之前，請通讀操作手冊，以獲知如何使本揚聲器系統發揮最佳性能。閱讀完畢後，請將其妥善保管以備日後參考。

注意

關於兼容性

本產品專為平面顯示器而設計。有關兼容性的詳情，請就近諮詢先鋒授權經銷商或服務中心。

關於安裝與固定

- 請勿以握住揚聲器或揚聲器固定裝置來移動平面顯示器，否則可能會導致人身傷害或固定裝置損壞。若要移動平面顯示器，請以握住平面顯示器頂部及其把手的方式搬動。

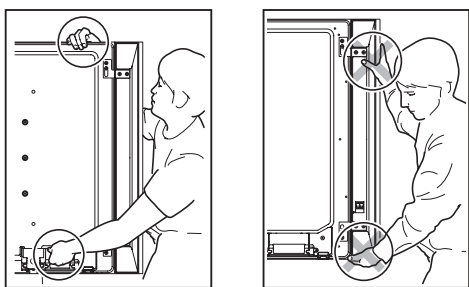

- 安裝揚聲器時，請勿使用附送螺絲以外的螺絲，否則揚聲器可能會從本機脫開，甚至於掉落。
- 安裝揚聲器時，請將螺絲擰緊。
- 當揚聲器受到外部的影響時，請充分注意揚聲器的處理，以免損壞護網和音箱。
- 在揚聲器附近放置 CRT 電腦屏幕或 CRT 監視器可能會導致干擾或色彩失真。如果出現這種情況，請使監視器遠離揚聲器。
- 不得將揚聲器固定到牆壁或天花板上。否則可能掉落並造成傷害。

關於輸入端子

- 為防止因輸入過載而導致揚聲器系統損壞，請務必遵循以下注意事項：
- 不得將揚聲器連接至除指定平面顯示器之外的任何物體上。否則可能導致損壞或火災。
- 改變連接或安裝方法時，務必先將連接設備的電源關掉，並將電線插頭從牆壁上的插座中拔出。
- 使用音調控制功能來增強高音時，請勿將放大器音量開得太大。

檢查配件

平面顯示器的附件

- 揚聲器連接線（左側）× 1
- 揚聲器連接線（右側）× 1

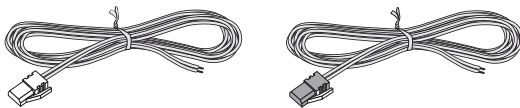

- 揚聲器固定裝置 × 4

右側上方 (TOP R)

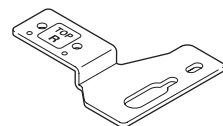

右側下方 (BOTTOM R)

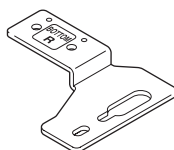

左側上方 (TOP L)

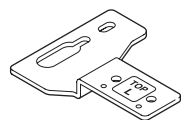

左側下方 (BOTTOM L)

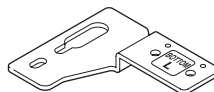

- 揚聲器固定螺絲 (M5 x 10 mm：黑色) × 16



- 操作手冊（本分文件）× 1

安裝

- 如果安裝遇到困難，請與經銷商聯絡。
- 對於因安裝不當、使用不當、更改或自然災害引起的損害，先鋒概不負責。

平面顯示器上的安裝

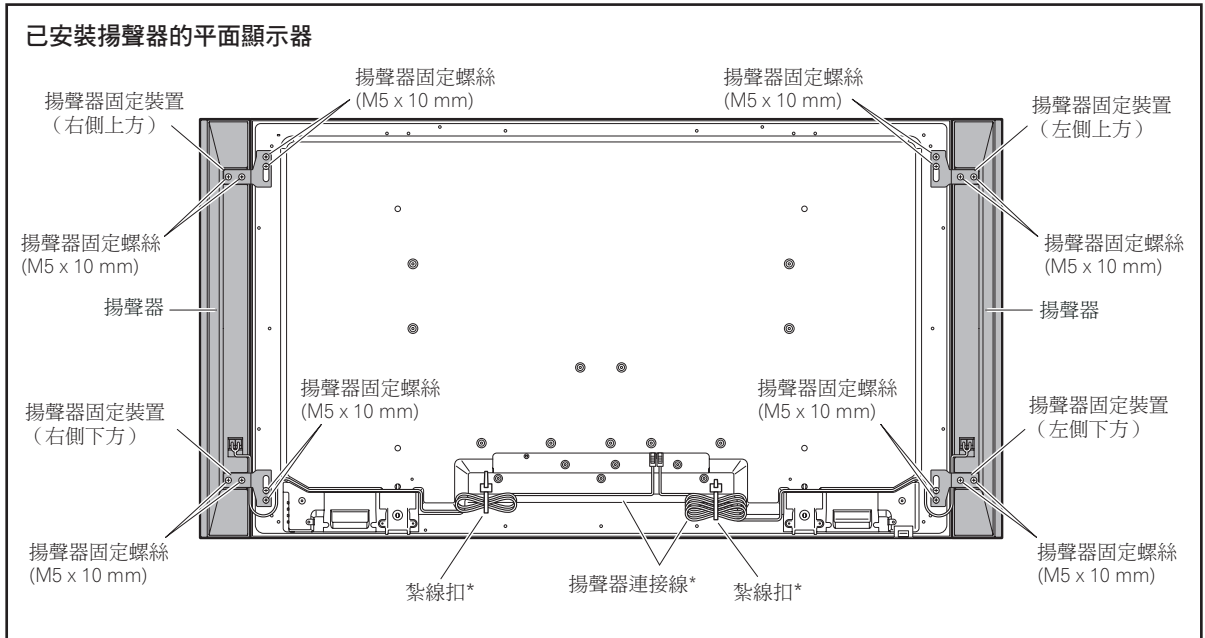

*: 平面顯示器的附件

使用桌上支架時：

備註：

固定揚聲器之前，請將 KRPT-S01 系列桌上支架（或另一平面顯示器支架）固定到平面顯示器上。

1. 結合揚聲器及固定裝置。

左右揚聲器均有上方和下方揚聲器固定裝置。請將正確的固定裝置安裝到揚聲器背面的上及下方，並以隨附的螺絲鎖上。

（圖例所示為右側固定裝置之安裝，相同步驟亦適用於左側之固定裝置。）

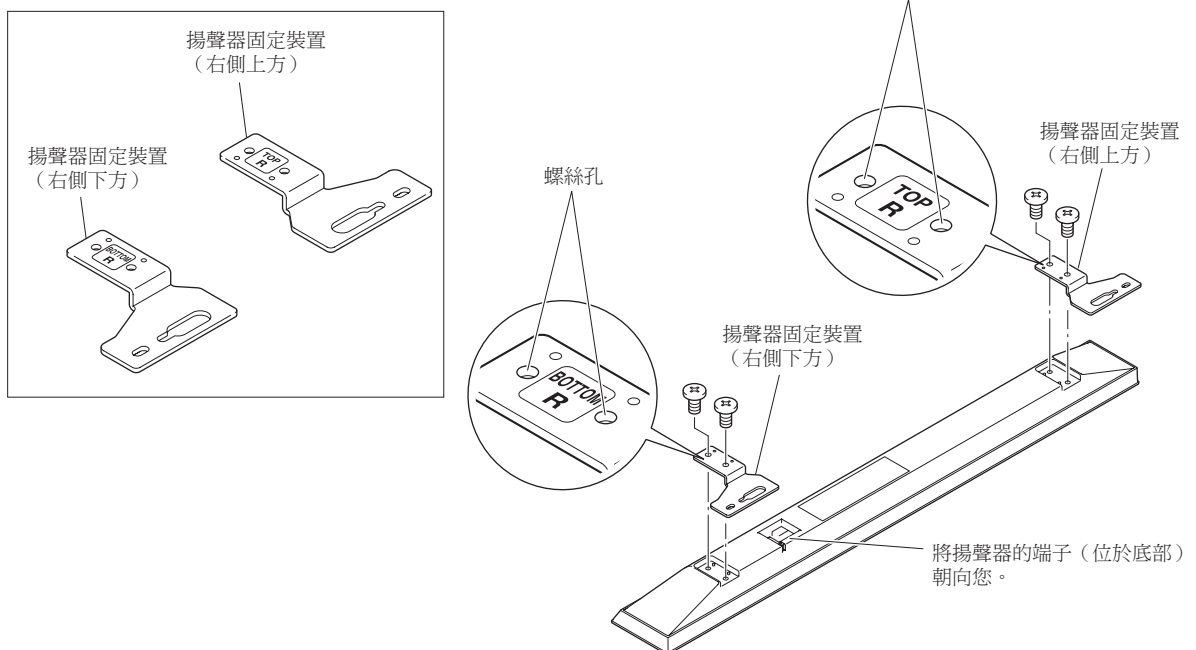

- 將隨附的螺絲擰入平面顯示器頂部和背部的揚聲器固定螺絲孔（兩個的較偏下方者）。

請勿鎖緊。 留下約 5 mm 的空間，稍後再鎖緊。

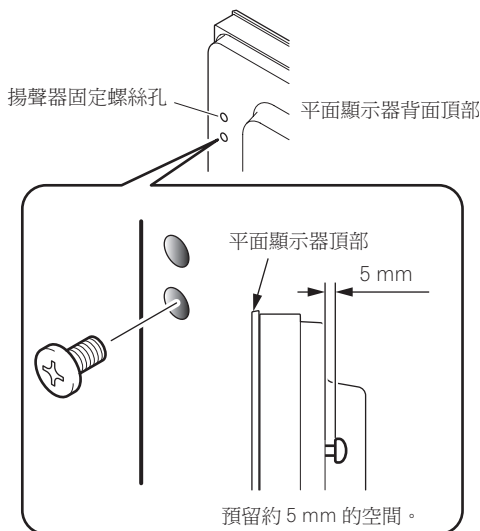

- 將揚聲器固定裝置的槽縫較寬的一端套入剛鎖上的螺絲，並往下移動使其卡至定位；且暫時鎖入下方螺絲。

將揚聲器固定裝置（上方）槽縫較寬的一端套入螺絲後，將揚聲器往下移動使其卡至定位。

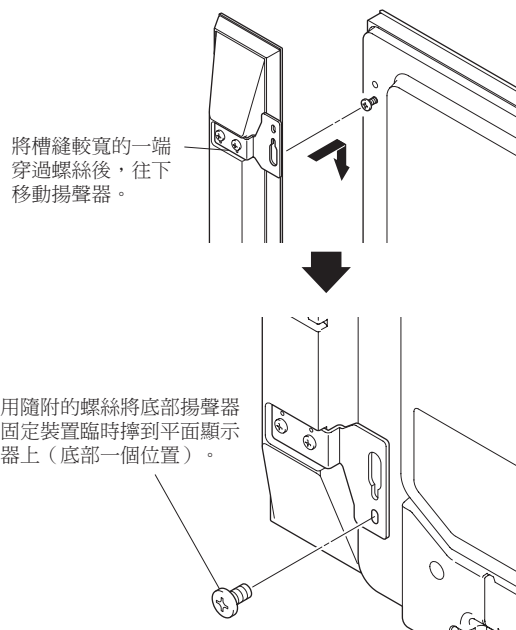

- 調整揚聲器位置，然後鎖緊上下螺絲。
- 在每個揚聲器的頂部和底部各擰緊兩個螺絲（共四個螺絲），從而將揚聲器固定到平面顯示器上。

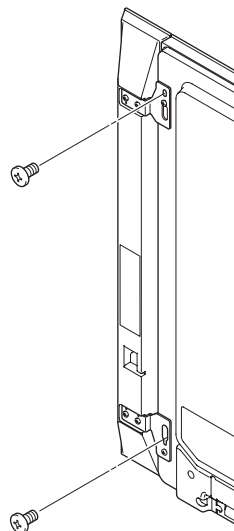

- 在揚聲器和平面顯示器（揚聲器固定裝置下方）之間從下方通過隨附的揚聲器連接線。
- 將揚聲器連接線接上揚聲器（請參閱次頁）。
- 將連接線塞入揚聲器溝槽中。

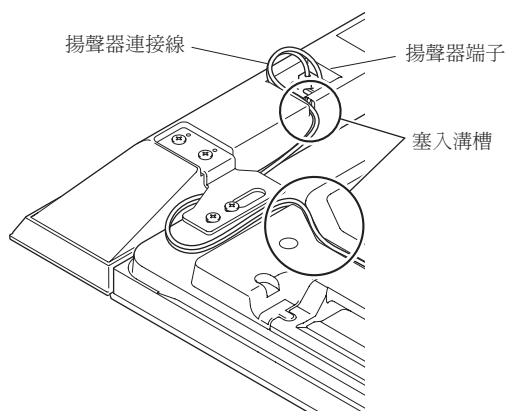

- 將揚聲器連接線的另一端連接至平面顯示器後部（請參閱次頁）。

連接揚聲器連接線（揚聲器）

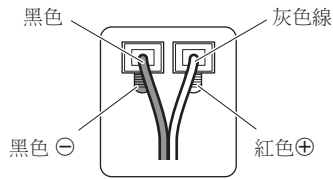

請將灰色連接線連接至⊕端子，將黑色連接線連接至⊖端子。

連接揚聲器連接線（平面顯示器）

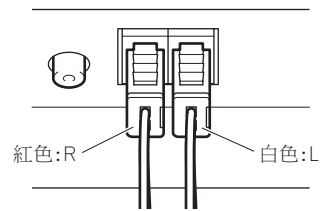

使用紅色接頭將連接線連接至R（右）端子，使用白色接頭將連接線連接至平面顯示器的L（左）端子。

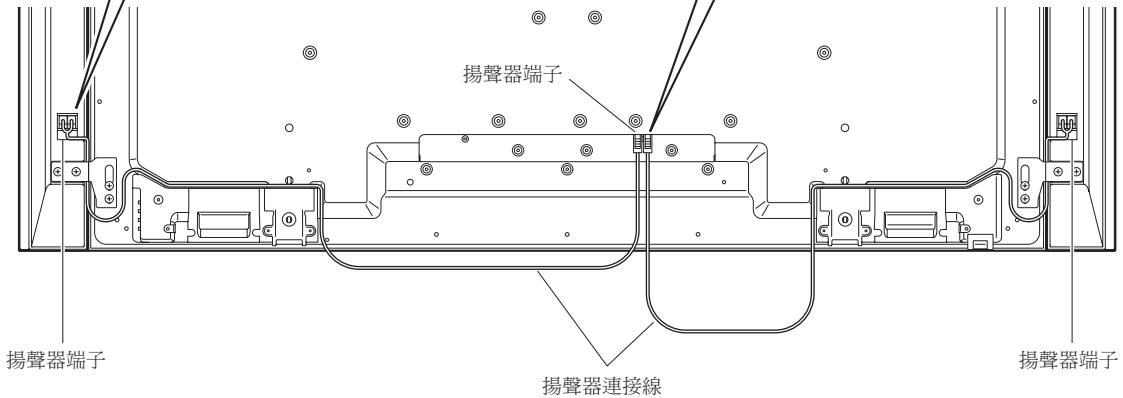

連接揚聲器連接線的方法（揚聲器）

按下控制桿，然後插入連接線的其中一端。放開控制桿時，它會夾住揚聲器連接線。取下連接線時，請按住控制桿。

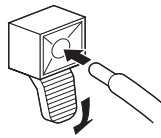

連接揚聲器連接線的方法（平面顯示器）

將揚聲器連接線接頭牢牢地插入平面顯示器的揚聲器端子中。若要取下揚聲器連接線，請按住並按下控制桿，然後再取下連接線。



- 如果將揚聲器連接線插得太遠，造成絕緣層碰觸到揚聲器端子，則您可能聽不到任何聲音。請插入並使銅線仍然露出。
- 接線後，輕拉連接線以檢查揚聲器連接線的兩端是否牢牢連接至端子。鬆脫的連接會造成聲音消失或噪音。
- 如果有暴露的導線造成⊕和⊖接線之間的短路，可能會對平面顯示器造成過量負載，導致操作中斷或故障。
- 揚聲器連接線連接至錯誤極性的左側或右側平面顯示器端子會導致立體聲效果不足、低音不良或不穩定的聲音影像。
- 不可將任何裝置連接到所指定揚聲器以外的揚聲器端子。
- 太用力拉扯揚聲器連接線可能導致接線鬆脫、聲音消失和/或接頭損壞。

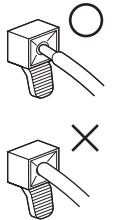

⚠ 注意

- 將揚聲器連接到平面顯示器之前，請將電源線從電源插座中拔下。如果連接線的裸線碰觸到其他設備，則連接揚聲器的連接線與已插入插的電源線可能造成平面顯示器故障或損壞。連接揚聲器後，請插入電源線。
- 將揚聲器連接線直直插入端子內。
傾斜地插入連接線會造成連接錯誤，而且揚聲器不會輸出聲音。如果揚聲器不輸出任何聲音，請重新插入連接線。

10. 網紮連接線。

根據以下步驟固定紮線扣（平面顯示器的附件）。

- 1) 將壓條穿過固定座，並網紮於扎線扣的連接線。
- 2) 推動並按住控制杆，然後將吊鉤插入平面顯示器背面的正確洞孔中。
- 3) 拉緊壓條以固定。

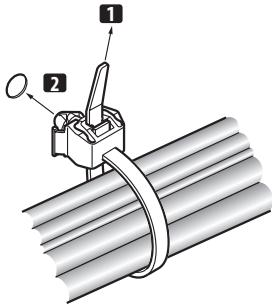

- 4) 確認扎線扣是否確實安裝在面板上。

備註：

整理或網紮連接線時，請勿過度擠壓連接線。

若要解開壓條，請鬆開卡筍。

若要取下扎線扣，請壓住固定片，然後從孔中拉出。

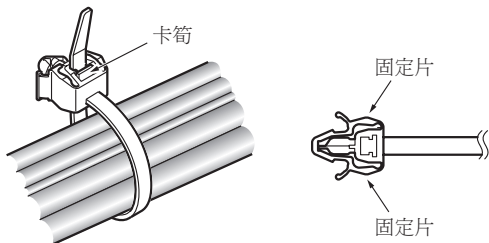

備註：

扎線扣材質可能隨時間經過而變質，解開後可能造成損壞且無法重新使用。

▼ 平面顯示器背面

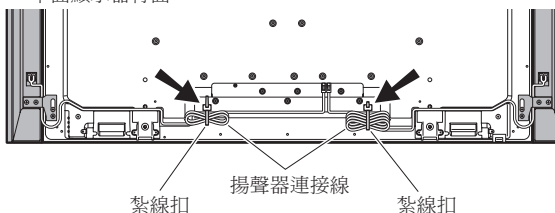

使用壁掛裝置時：

備註：

請先把平面顯示器放在軟墊之類的物品上，再安裝揚聲器。

1. 將揚聲器安裝到平面顯示器上（請參閱第 45 到 48 頁的步驟 1 到 10）。
將其他連接線與電源線連接至平面顯示器。
2. 把平面顯示器放置在壁掛裝置的固定裝置上。
詳情請參閱壁掛裝置所隨附的操作手冊。

注意

請勿以握住揚聲器或揚聲器固定裝置來移動平面顯示器，否則可能會導致人身傷害或固定裝置損壞。若要移動平面顯示器，請以握住平面顯示器頂部及其把手的方式搬動。

機殼維護

- 使用拋光布或乾布來擦拭灰塵和污垢。
- 當機殼很髒時，用軟布蘸取經水稀釋後的清潔劑進行擦拭，然後再用乾布擦淨。請勿使用家具蠟或清潔劑。否則會損壞機殼表面。
- 切勿對機殼或在機殼附近使用稀釋劑，苯，殺蟲劑以及其它化學製品，因為它們會腐蝕本機表面。
- 當使用含化學製品的拭布時，請仔細閱讀該拭布的注意事項。

規格

| | |
|-----------------------|----------------------------------|
| 機殼..... | 低音反射型 |
| 所用揚聲器（兩路系統）： | |
| 低音喇叭（用於低音）..... | 4.8 cm x 13 cm 圓型 |
| 高音喇叭（用於高音）..... | 2.5 cm 半球頂型 |
| 阻抗..... | 6 Ω |
| 頻率範圍..... | 55 Hz 到 30 000 Hz |
| 靈敏度（1 m, 1 W）..... | 80 dB |
| 容許輸入功率： | |
| 最大輸入功率..... | 18 W |
| 額定輸入功率..... | 6 W |
| 交叉頻率..... | 3 kHz |
| 外形尺寸 | |
| | 105(寬) mm x 876(高) mm x 64(深) mm |
| 重量： | |
| 揚聲器（一個）..... | 1.75 kg |
| 揚聲器（一對），附固定裝置及螺絲..... | 4.1 kg |
| 附件（二個揚聲器） | |
| | 揚聲器固定裝置 |
| 左側上方（TOP L）x 1 | |
| 左側下方（BOTTOM L）x 1 | |
| 右側上方（TOP R）x 1 | |
| 右側下方（BOTTOM R）x 1 | |
| | 揚聲器固定螺絲（M5 x 10 mm）x 16 |
| | 操作手冊（本分文件）x 1 |

注意：

因產品改進，規格和設計若有變更，恕不另行通知。

重要警示 — 將位於設備下方的型號和序號記錄下來。數字在背面。

型號 _____

序號 _____

保留這些號碼以備不時之需

Спасибо за покупку продукта Pioneer. Пожалуйста прочтите данные инструкции по эксплуатации перед использованием вашей акустической системы, так чтобы использовать ее самым оптимальным образом. После того как вы прочли инструкции, положите их в надежное место для дальнейших справок.

ВНИМАНИЕ

Информация о совместимости

Этот продукт сконструирован исключительно для использования с дисплеем с плоской панелью. Для дополнительной информации по совместимости, пожалуйста проконсультируйтесь с ближайшим лицензированным дилером Pioneer или сервисным центром.

Об установке и настройке

- Не перемещайте дисплей с плоской панелью, держась за эти громкоговорители или держатели громкоговорителей. Это может привести к физическим повреждениям или повреждению держателей. При перемещении дисплея с плоской панелью держитесь за его верхнюю часть и за ручки.

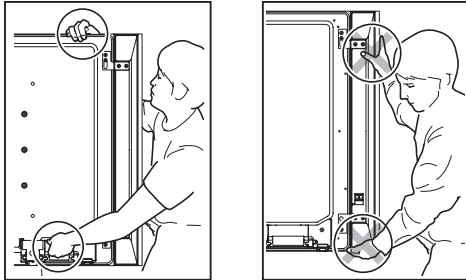

- При установке громкоговорителя не используйте какие-либо винты, кроме тех, которые имеются в комплекте, в противном случае громкоговоритель может отделиться от основного корпуса и упасть.
- При установке громкоговорителя крепко завинтите винты.
- Пожалуйста обращайтесь с громкоговорителем с надлежащей заботой, так как защитная сетка и корпус могут повредиться или разбиться при сильном внешнем воздействии.
- При расположении компьютерного экрана CRT или монитора CRT возле громкоговорителя могут возникнуть помехи или искажение цветов. В таких случаях отодвиньте монитор от громкоговорителя.
- Не прикрепляйте эти громкоговорители к стене или потолку. Они могут упасть и причинить физические повреждения.

Информация о входе

- Для предотвращения повреждений акустической системы от перегрузки входа пожалуйста соблюдайте следующие меры предосторожности:
- Не подключайте эти громкоговорители к какому-либо устройству, кроме указанного дисплея с плоской панелью. Это может привести к повреждению или пожару.
- Удостоверьтесь, что подключенные устройства отключены и заранее выньте кабель питания из стенной розетки при смене соединения или метода установки.
- При использовании функции контроля звука, чтобы очень усилить высокие звуковые частоты не чрезмерно завышайте громкость усилителя.

ПРОВЕРКА АКСЕССУАРОВ

Аксессуары дисплея с плоской панелью

- Кабели громкоговорителей (Л) x 1
- Кабели громкоговорителей (П) x 1

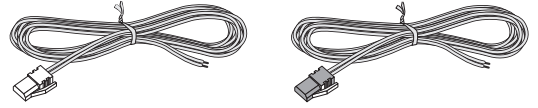

- Держатели громкоговорителей x 4

Для верхнего правого (TOP R)

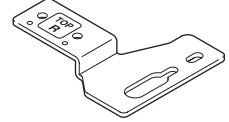

Для нижнего правого (BOTTOM R)

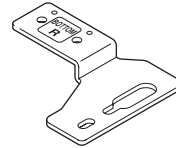

Для верхнего левого (TOP L)

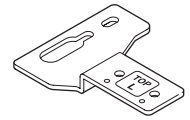

Для нижнего левого (BOTTOM L)

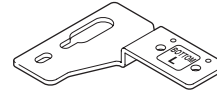

- Винты для установки громкоговорителей (M5 x 10 мм: Черного цвета) x 16



- Инструкции по эксплуатации (этот документ) x 1

Установка

- Проконсультируйтесь с вашим дилером в случае трудностей при установке.
- Pioneer не несет ответственности за любые повреждения, возникшие по причине ненадлежащей установки, ненадлежащего использования, модификации или стихийных бедствий.

УСТАНОВКА НА ДИСПЛЕЙ С ПЛОСКОЙ ПАНЕЛЬЮ

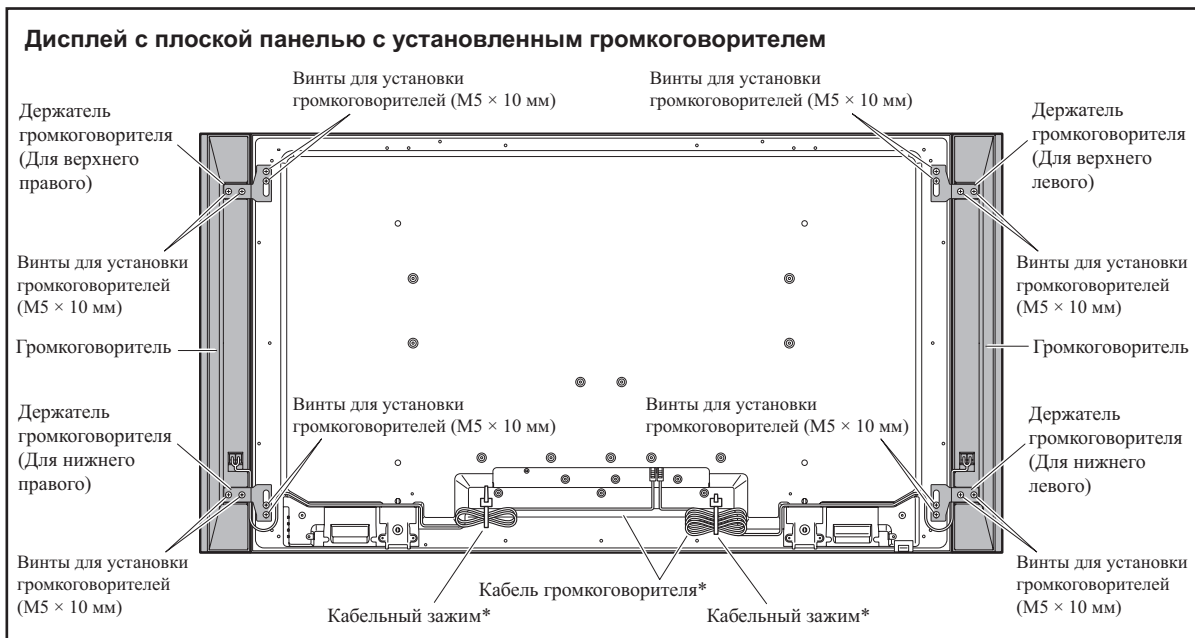

*: Аксессуары дисплея с плоской панелью

При использовании подставки-столика:



ВНИМАНИЕ:

До того как крепить громкоговоритель, пожалуйста, прикрепите столик-подставку модели KRP-TS01 (или другой столик-подставку дисплея с плоской панелью) к дисплею с плоской панелью.

1. Прикрепление держателей громкоговорителей к громкоговорителям.

Есть верхние и нижние держатели громкоговорителей, как для левого, так и для правого громкоговорителя. Прикрепите соответствующие держатели к верху и низу на оборотной стороне громкоговорителей при использовании имеющихся в комплекте винтов.

(Здесь показано прикрепление держателя справа. С левой стороны он крепится тем же образом.)

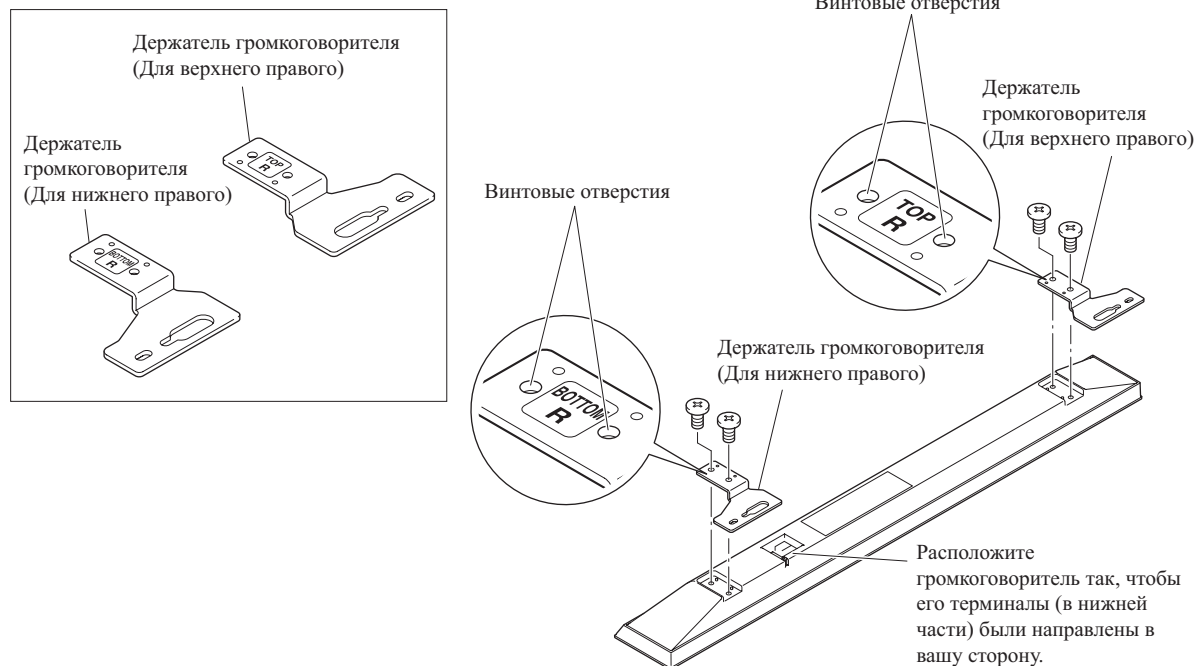

- 2. Завинтите имеющийся в комплекте винт в установочное отверстие громкоговорителя (нижнее из двух) сверху, на задней части дисплея с плоской панелью.**

Пока не слишком крепко затягивайте его. Оставьте его незатянутым, приблизительно на 5 мм для затяжки.

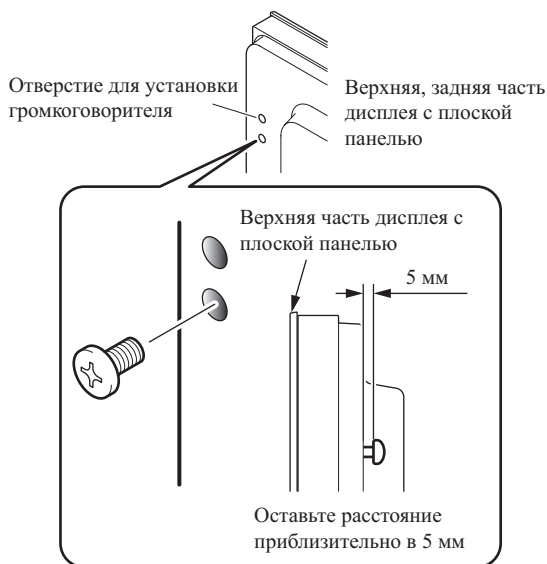

- 3. Повесьте держатель громкоговорителя на винт, который вы установили наверху, продев его через широкую часть и опустив его в щель; временно завинтите нижний винт.**

Продев широкую часть отверстия держателя громкоговорителя (верх) через винт, опустите громкоговоритель.

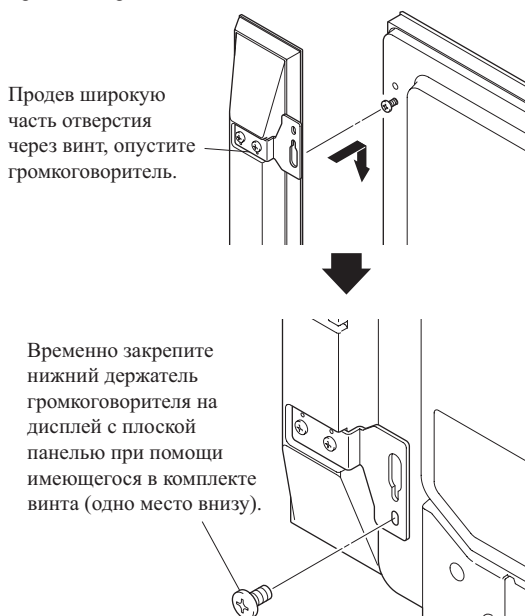

- 4. Настройте положение громкоговорителя и затем плотно завинтите верхние и нижние винты.**
- 5. Завинтите два винта, наверху и внизу каждого громкоговорителя (всего четыре винта), таким образом прикрепив громкоговорители к дисплею с плоской панелью.**

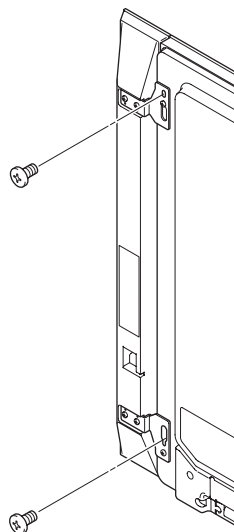

- 6. Снизу проведите имеющийся в комплекте кабель громкоговорителя между громкоговорителем и дисплеем с плоской панелью (внизу держателя громкоговорителя).**
- 7. Соедините кабели громкоговорителя с громкоговорителем (смотрите следующую страницу).**
- 8. Вставьте кабель в паз на громкоговорителе.**

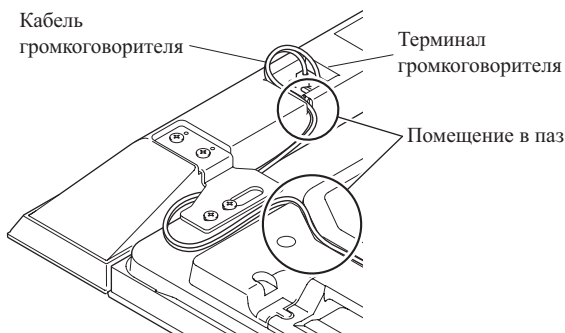

- 9. Соедините обратный конец кабелей громкоговорителей с задней частью дисплея с плоской панелью (смотрите следующую страницу).**

Подключите кабели громкоговорителей (громкоговоритель)

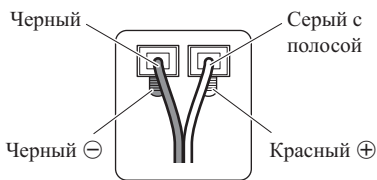

Подключите серый кабель с полосой к \oplus разъему, а черный кабель к \ominus разъемам.

Подключите кабели громкоговорителей (дисплей с плоской панелью)

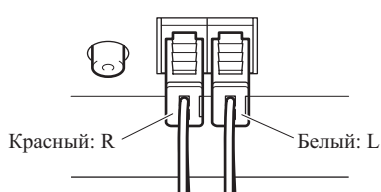

Подсоедините кабель с красным штекером к R (правому) разъему, а кабель с белым штекером к L (левому) разъему дисплея с плоской панелью.

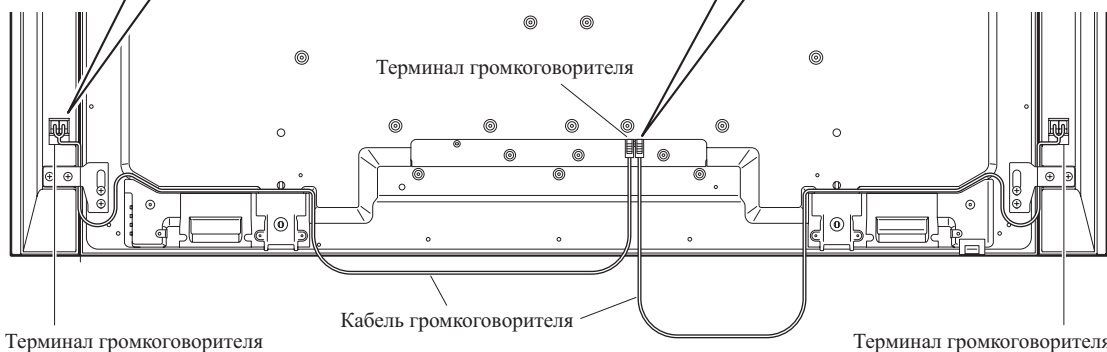

Как подключить кабели громкоговорителей (громкоговоритель)

Нажмите на прижимной рычаг и вставьте конец кабеля. Когда вы отпустите прижимной рычаг, он зажимает кабель громкоговорителя. Извлекая кабель, нажмите и удерживайте прижимной рычаг.

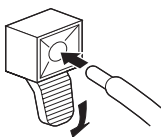



Как подключить кабели громкоговорителей (дисплей с плоской панелью)

Плотно вставьте кабель громкоговорителя в разъем громкоговорителя дисплея. Чтобы вытащить кабель громкоговорителя, нажмите на прижимной рычаг, затем вытащите кабель.

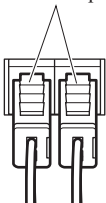
Прижимной рычаг



- Если вы вставите кабель громкоговорителя слишком глубоко, так, что изоляция коснется разъема громкоговорителя, возможно, что звука не будет. Вставьте его в разъем таким образом, чтобы был виден медный провод. 
- Проследите за тем, чтобы концы кабелей громкоговорителей были надежно подсоединены к разъемам, слегка потянув за кабель после того, как он будет подключен. Ненадежное соединение может привести к выпадению звука или помехам. 
- При коротком замыкании \oplus и \ominus кабелей из-за того, что проводящий провод был оголен, дисплей с плоской панелью будет подвержен излишней нагрузке, что может привести к перебоям в работе или неисправности.
- Неправильное подсоединение кабеля громкоговорителя к левым или правым разъемам дисплея с плоской панелью относительно полярности, может привести к недостаточным стерео звуковым эффектам, с неудовлетворительному звучанию низких частот или нестабильному звуковому образу.
- Не подключайте к разъемам громкоговорителей никаких других устройств кроме указанных громкоговорителей.
- Чрезмерное усилие, прилагаемое к кабелю громкоговорителя, может привести к неисправности подсоединения, пропаданию звука и/или повреждению штекера.

⚠ Внимание

- Перед подключением громкоговорителей к дисплею с плоской панелью, отключите дисплей от сети. Подключение кабеля громкоговорителей в то время, когда включен в сеть сетевой кабель, может привести к неисправности или повреждению дисплея, в случае, если неизолированные провода кабеля коснутся другого оборудования. После подключения громкоговорителей подключите сетевой кабель в сеть.
- Вставьте кабель громкоговорителя в терминал прямо. Вставка его под углом даст в результате неправильное соединение, и из громкоговорителя не будет выходить звук. При отсутствии звука из громкоговорителя, вставьте кабель заново.

10. Связывание кабелей.

Для крепления кабельного зажима, аксессуара дисплея с плоской панелью выполните нижеследующие действия.

- 1) Проденьте ленту зажима через держатель и свяжите кабель(и) в кабельном зажиме.
- 2) Протолкните и удерживайте рычажки, затем вставьте крючок в соответствующее отверстие на задней части дисплея с плоской панелью.
- 3) Вытяните ленту зажима вверх для защелкивания.

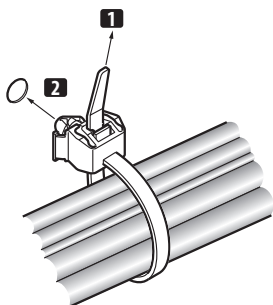

- 4) Удостоверьтесь, что кабельный зажим прочно зафиксирован на панели.

ВНИМАНИЕ:

Избегайте сдавливания или создания точек давления при прокладке или связывании кабелей.

Чтобы снять ленту зажима, вытяните и удерживайте защелку для освобождения.

Чтобы снять кабельный зажим, нажмите и удерживайте рычажки, затем вытащите их из отверстия.

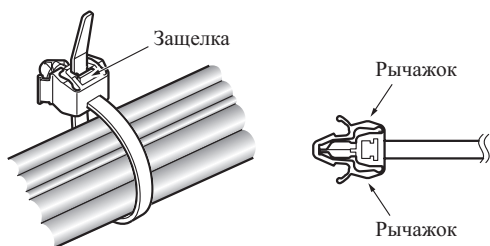

ВНИМАНИЕ:

Чем дольше установлен на месте зажим, тем больше вероятность его износа. Более старый зажим легче повреждается при снятии и может быть непригоден для повторного использования.

При использовании настенного устройства:

ВНИМАНИЕ:

Сначала поставьте дисплей с плоской панелью на мягкую поверхность и т.д., затем прикрепите громкоговорители.

1. Прикрепите громкоговорители к дисплею с плоской панелью (смотрите пункты 1 до 10 на страницах 50 до 54).

Подсоедините другие кабели и кабель питания к дисплею с плоской панелью.

2. Расположите дисплей с плоской панелью на фитинги для крепления настенного устройства.

Для подробной информации смотрите инструкции по эксплуатации, которые поступили вместе с настенным устройством.

Внимание

Не перемещайте дисплей с плоской панелью, держась за эти громкоговорители или держатели громкоговорителей. Это может привести к физическим повреждениям или повреждению держателей. При перемещении дисплея с плоской панелью держитесь за его верхнюю часть и за ручки.

▼ Задняя часть дисплея с плоской панелью

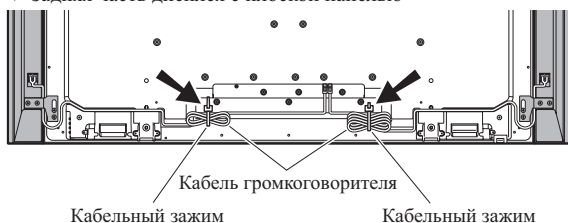

УХОД ЗА КОРПУСОМ

- Используйте ткань для полировки или сухую ткань для стирания пыли и грязи.
- Когда корпус очень грязный, протрите его мягкой тканью, смоченной водорастворимым очистителем, затем вновь протрите сухой тканью. Не используйте полироль для мебели или очистители. Они могут повредить поверхность корпуса.
- Никогда не используйте растворители, бензин, спреи и другие химикаты на поверхности или вблизи корпусов, так как они повредят поверхность.
- При использовании химической ткани, внимательно прочитайте меры предосторожности для химической ткани.

СПЕЦИФИКАЦИИ

Корпус..... С фронтальным излучением звуковой волны

Используемые громкоговорители (двухканальная система):

Вуфер (для низкочастотных звуков)
..... 4,8 см × 13 см конусообразный

Твитер (для высокочастотных звуков)
..... 2,5 см полукупольного типа

Сопrotивление 6 Ом

Диапазон частот..... от 55 Гц до 30 000 Гц

Чувствительность (1 м, 1 ватт) 80 децибел

Допустимая мощность:

Максимальная мощность 18 ватт

Номинальная потребляемая мощность 6 ватт

Частота разделения каналов..... 3 кГц

Наружные размеры 105 мм (Ш) × 876 мм (В) × 64 мм (Г)

Вес:

Громкоговоритель (одна штука)..... 1,75 kg

Громкоговорители (пара) с держателями и винтами ... 4,1 kg

Аксессуары (для двух громкоговорителей)

..... Держатели громкоговорителей
..... для верхнего левого (TOP L) × 1
..... для нижнего левого (BOTTOM L) × 1
..... для верхнего правого (TOP R) × 1
..... для нижнего правого (BOTTOM R) × 1

..... Винты для установки громкоговорителей
..... (M5 × 10 мм) × 16

..... Инструкции по эксплуатации (этот документ) × 1

ВНИМАНИЕ:

Спецификации и конструкции могут быть модифицированы без предупреждения, вследствие усовершенствований.

ВАЖНО – ЗАПИШИТЕ ПРИВЕДЕННЫЙ НИЖЕ НОМЕР МОДЕЛИ И СЕРИЙНЫЙ НОМЕР ДАННОГО УСТРОЙСТВА. НОМЕРА НАХОДЯТСЯ НА ОБОРОТНОЙ СТОРОНЕ.

НОМЕР МОДЕЛИ _____
СЕРИЙНЫЙ НОМЕР _____

СОХРАНИТЕ ЭТИ НОМЕРА ДЛЯ ДАЛЬНЕЙШЕГО ИСПОЛЬЗОВАНИЯ.



Если вы желаете утилизировать данное изделие, не выбрасывайте его вместе с обычным бытовым мусором. Существует отдельная система сбора использованных электронных изделий в соответствии с законодательством, которая предполагает соответствующее обращение, возврат и переработку.

Частные клиенты-в странах-членах ЕС, в Швейцарии и Норвегии могут бесплатно возвращать использованные электронные изделия в соответствующие пункты сбора или дилеру (при покупке сходного нового изделия).

В странах, не перечисленных выше, для получения информации о правильных способах утилизации обращайтесь в соответствующие учреждения.

Поступая таким образом, вы можете быть уверены в том, что утилизируемый продукт будет соответствующим образом обработан, передан в соответствующий пункт и переработан без возможных негативных последствий для окружающей среды и здоровья людей.

K058_A_Ru

Примечание:

В соответствии со статьей 5 Закона Российской Федерации "О защите прав потребителя" и Указанием Правительства Российской Федерации № 720 от 16 июня 1997 года, корпорация Pioneer Europe NV устанавливает условие на следующую продолжительность срока службы официально поставляемых на Российский рынок товаров.

Аудио и видеооборудование: 7 лет

Переносное аудиооборудование: 6 лет

Другое оборудование (наушники, микрофон и т.д.): 5 лет

Автомобильная электроника: 6 лет

D3-7-10-6_A_Ru

パイオニア株式会社 〒153-8654 東京都目黒区目黒1丁目4番1号

PIONEER CORPORATION

4-1, Meguro 1-Chome, Meguro-ku, Tokyo 153-8654, Japan

Корпорация Пайонир

4-1, Мегуро 1-Чоме, Мегуро-ку, Токио 153-8654, Япония

PIONEER ELECTRONICS (USA) INC.

P.O. BOX 1540, Long Beach, California 90801-1540, U.S.A. TEL: (800) 421-1404

PIONEER ELECTRONICS OF CANADA, INC.

300 Allstate Parkway, Markham, Ontario L3R 0P2, Canada TEL: 1-877-283-5901, 905-479-4411

PIONEER EUROPE NV

Haven 1087, Keetberglaan 1, B-9120 Melsele, Belgium TEL: 03/570.05.11

PIONEER ELECTRONICS ASIACENTRE PTE. LTD.

253 Alexandra Road, #04-01, Singapore 159936 TEL: 65-6472-7555

PIONEER ELECTRONICS AUSTRALIA PTY. LTD.

178-184 Boundary Road, Braeside, Victoria 3195, Australia, TEL: (03) 9586-6300

PIONEER ELECTRONICS DE MEXICO S.A. DE C.V.

Blvd.Manuel Avila Camacho 138 10 piso Col.Lomas de Chapultepec, Mexico, D.F. 11000 TEL: 55-9178-4270

K002_WL

©2008パイオニア株式会社 禁無断転載

Published by Pioneer Corporation.

Copyright © 2008 Pioneer Corporation.

All rights reserved.

Publication de Pioneer Corporation.

© 2008 Pioneer Corporation.

Tous droits de reproduction et de traduction réservés.

Free Manuals Download Website

<http://myh66.com>

<http://usermanuals.us>

<http://www.somanuals.com>

<http://www.4manuals.cc>

<http://www.manual-lib.com>

<http://www.404manual.com>

<http://www.luxmanual.com>

<http://aubethermostatmanual.com>

Golf course search by state

<http://golfingnear.com>

Email search by domain

<http://emailbydomain.com>

Auto manuals search

<http://auto.somanuals.com>

TV manuals search

<http://tv.somanuals.com>