

Operation Manual

Mode d'emploi

Multi-CD control DSP High power CD/MP3/WMA/
AAC player with FM/AM tuner

Syntoniseur FM/AM et lecteur de CD/MP3/WMA/
AAC, "Puissance élevée", avec contrôleur pour lec-
teur de CD à chargeur et DSP

DEH-P780MP

SUPER  **TUNER III** **D**

PREMIER

Thank you for buying this Pioneer product.

Please read through these operating instructions so you will know how to operate your model properly. *After you have finished reading the instructions, keep this manual in a safe place for future reference.*

01 Before You Start

- Information to User **6**
- For Canadian model **6**
- About this unit **6**
- About this manual **6**
- After-sales service for Pioneer products **7**
- Product registration **7**
- Features **7**
- About WMA **8**
- About AAC **8**
- About the SAT RADIO READY mark **8**
- Resetting the microprocessor **9**
- Protecting your unit from theft **9**
 - Removing the front panel **9**
 - Attaching the front panel **10**
- About the demo mode **10**
 - Reverse mode **10**
 - Feature demo mode **10**
- Use and care of the remote control **10**
 - Installing the battery **10**
 - Using the remote control **11**
 - FUNCTION button and AUDIO button **11**

02 What's What

- Head unit **12**
- Remote control **12**

03 Basic Operations

- Turning the unit on **14**
- Selecting a source **14**
- Loading a disc **14**
- Adjusting the volume **15**
- Turning the unit off **15**

04 Tuner

- Listening to the radio **16**
- Introduction of advanced tuner operation **17**

- Storing and recalling broadcast frequencies **17**
- Storing the strongest broadcast frequencies **17**
- Selecting stations from the preset channel list **18**
- Tuning in strong signals **18**

05 Built-in CD Player

- Playing a CD **19**
- Selecting a track directly **19**
- Introduction of advanced built-in CD player operation **20**
- Repeating play **20**
- Playing tracks in random order **20**
- Scanning tracks of a CD **21**
- Pausing CD playback **21**
- Selecting the search method **21**
- Searching every 10 tracks in the current disc **21**
- Using disc title functions **22**
 - Entering disc titles **22**
 - Displaying disc titles **23**
- Using CD TEXT functions **23**
 - Displaying text information on CD TEXT discs **23**
 - Scrolling text information in the display **23**
 - Selecting tracks from the track title list **23**

06 MP3/WMA/AAC/WAV Player

- Playing MP3/WMA/AAC/WAV files **24**
- Selecting a track directly in the current folder **25**
- Introduction of advanced built-in CD player (MP3/WMA/AAC/WAV) operation **26**
- Repeating play **26**
- Playing tracks in random order **26**

- Scanning folders and tracks **27**
- Pausing MP3/WMA/AAC/WAV playback **27**
- Selecting the search method **27**
- Searching every 10 tracks in the current folder **27**
- Displaying text information on MP3/WMA/AAC/WAV disc **28**
 - When playing back an MP3/WMA/AAC disc **28**
 - When playing back a WAV disc **28**
- Scrolling text information in the display **28**
- Selecting tracks from the file name list **29**
- Displaying jacket arts on CD-ROM discs **29**
 - Reading jacket arts **29**
 - Selecting folders with jacket arts **30**

07 Multi-CD Player

- Playing a CD **31**
- Selecting a track directly **31**
- 50-disc multi-CD player **32**
- Introduction of advanced multi-CD player operation **32**
- Repeating play **33**
- Playing tracks in random order **33**
- Scanning CDs and tracks **33**
- Pausing CD playback **34**
- Using ITS playlists **34**
 - Creating a playlist with ITS programming **34**
 - Playback from your ITS playlist **34**
 - Erasing a track from your ITS playlist **35**
 - Erasing a CD from your ITS playlist **35**
- Using disc title functions **35**
 - Entering disc titles **35**
 - Displaying disc titles **36**
 - Selecting discs from the disc title list **36**
- Using CD TEXT functions **36**

- Displaying text information on CD TEXT discs **37**
- Scrolling text information in the display **37**
- Selecting tracks from the track title list **37**

08 Playing songs on iPod

- Listening to songs on your iPod **38**
- Browsing for a song **38**
 - Searching for a song **39**
 - Selecting a playlist **39**
- Displaying text information on iPod **39**
- Introduction of advanced iPod adapter operation **40**
- Repeating play **40**
- Playing songs in a random order (shuffle) **40**
- Pausing a song **41**

09 XM tuner

- Listening to XM Satellite Radio **42**
- Selecting an XM channel directly **42**
- Introduction of advanced XM tuner operation **43**
- Switching the XM display **43**
- Strong and recalling broadcast stations **43**
- Switching the XM channel select mode **43**
 - Selecting a channel in the channel category **44**
- Displaying the Radio ID **44**
 - Channel number select setting **44**
 - Channel category select setting **44**
- Selecting stations from the preset channel list **44**

10 SIRIUS Satellite Radio tuner

- Listening to SIRIUS Satellite Radio **45**
- Selecting a SIRIUS channel directly **45**

- Introduction of advanced SIRIUS tuner operation **46**
- Switching the SIRIUS display **46**
- Switching the scroll setting **46**
- Storing and recalling broadcast stations **46**
- Selecting the SIRIUS channel select mode **47**
 - Selecting a channel in the channel category **47**
- Displaying the Radio ID **47**
- 11 TV tuner**
 - Watching the television **48**
 - Introduction of advanced TV tuner operation **49**
 - Storing and recalling broadcast stations **49**
 - Storing the strongest broadcast stations sequentially **49**
 - Selecting stations from the preset channel list **50**
- 12 DVD Player**
 - Playing a disc **51**
 - Selecting a disc **51**
 - Selecting a folder **51**
 - Introduction of advanced DVD player operation **52**
 - Repeating play **52**
 - Pausing disc playback **53**
 - Playing tracks in random order **53**
 - Scanning tracks of a CD/MP3/WMA **53**
 - Using ITS playlist and disc title functions **53**
 - Using disc title functions **53**
 - Entering disc titles **54**
- 13 Audio Adjustments**
 - Adjusting the audio easily **55**
 - Adjusting the audio finely **55**
 - Extra functions **55**
 - Introduction of audio adjustments **55**
 - Using the position selector **56**
 - Using balance adjustment **56**
 - Using the time alignment **57**
 - Adjusting the time alignment **57**
 - Using subwoofer output **58**
 - Adjusting subwoofer settings **58**
 - Adjusting low pass filter attenuation slope **58**
 - Using the high pass filter **59**
 - Muting the speaker units (filters) **59**
 - Setting the high pass filter for front speakers **59**
 - Setting the high pass filter for rear speakers **59**
 - Using the equalizer **60**
 - Recalling equalizer curves **60**
 - Adjusting equalizer curves **60**
 - Adjusting 16-band graphic equalizer **61**
 - Using BBE sound **61**
 - Using compression and BMX **62**
 - Adjusting loudness **62**
 - Adjusting source levels **62**
 - Using auditory user interface **63**
- 14 Initial Settings**
 - Adjusting initial settings **64**
 - Selecting the display language **64**
 - Setting the date **64**
 - Setting the clock **65**
 - Switching the warning tone **65**
 - Switching the face auto open **65**
 - Switching the auxiliary setting **66**
 - Switching the dimmer setting **66**
 - Adjusting the brightness **66**
 - Correcting distorted sound **66**
 - Switching the sound muting/attenuation **66**
 - Switching the feature demo **67**

Switching the reverse mode **67**

Switching the Ever Scroll **67**

Calibrating the RPMs **68**

15 Other Functions

Turning the clock display on or off **69**

Using the AUX source **69**

– About AUX1 and AUX2 **69**

– Selecting AUX as the source **69**

– Setting the AUX title **69**

Using different entertainment displays **70**

– Setting the entertainment display **70**

– Setting the background display **71**

Using the PGM button **72**

Rewriting the entertainment displays **72**

Additional Information

Understanding built-in CD player error messages **74**

Understanding error message on rewriting the entertainment displays **74**

CD player and care **74**

CD-R/CD-RW discs **75**

Dual Discs **75**

MP3, WMA, AAC and WAV files **76**

– MP3 additional information **76**

– WMA additional information **77**

– AAC additional information **77**

– WAV additional information **77**

About folders and MP3/WMA/AAC/WAV files **77**

Terms **79**

Specifications **81**

Information to User

Alteration or modifications carried out without appropriate authorization may invalidate the user's right to operate the equipment.



For Canadian model

This Class B digital apparatus complies with Canadian ICES-003.



About this unit

The tuner frequencies on this unit are allocated for use in North America. Use in other areas may result in poor reception.

WARNING:

Handling the cord on this product or cords associated with accessories sold with the product may expose you to chemicals listed on proposition 65 known to the State of California and other governmental entities to cause cancer and birth defects or other reproductive harm. **Wash hands after handling.**

CAUTION:
USE OF CONTROL OR ADJUSTMENT OR PERFORMANCE OF PROCEDURES OTHER THAN THOSE SPECIFIED HEREIN MAY RESULT IN HAZARDOUS RADIATION EXPOSURE.

CAUTION:
THE USE OF OPTICAL INSTRUMENTS WITH THIS PRODUCT WILL INCREASE EYE HAZARD.

CAUTION

- Do not allow this unit to come into contact with liquids. Electrical shock could result. Also, this unit damage, smoke, and overheat could result from contact with liquids.
- Keep this manual handy as a reference for operating procedures and precautions.
- Always keep the volume low enough so that you can hear sounds from outside the vehicle.
- Protect this unit from moisture.
- If the battery is disconnected or discharged, the preset memory will be erased and must be reprogrammed.

Important (Serial number)

The serial number is located on the bottom of this unit. For your own security and convenience, be sure to record this number on the enclosed warranty card. 

About this manual

This unit features a number of sophisticated functions ensuring superior reception and operation. All the functions have been designed for the easiest possible use, but many are not self-explanatory. This operation manual will help you benefit fully from this unit's potential and to maximize your listening enjoyment. We recommend that you familiarize yourself with the functions and their operation by reading through the manual before you begin using this unit. It is especially important that you read and observe **WARNINGs** and **CAUTIONs** in this manual. 

Before You Start

After-sales service for Pioneer products

Please contact the dealer or distributor from where you purchased this unit for after-sales service (including warranty conditions) or any other information. In case the necessary information is not available, please contact the companies listed below:

Please do not ship your unit to the companies at the addresses listed below for repair without advance contact.

U.S.A.

Pioneer Electronics (USA) Inc.
CUSTOMER SUPPORT DIVISION
P.O. Box 1760
Long Beach, CA 90801-1760
800-421-1404

CANADA

Pioneer Electronics of Canada, Inc.
CUSTOMER SATISFACTION DEPARTMENT
300 Allstate Parkway
Markham, Ontario L3R 0P2
1-877-283-5901

For warranty information please see the Limited Warranty sheet included with this unit. 

Product registration

Visit us at the following site:

<http://www.pioneerelectronics.com>

- 1 Register your product. We will keep the details of your purchase on file to help you refer to this information in the event of an insurance claim such as loss or theft.
- 2 Receive updates on the latest products and technologies.

- 3 Download owner's manuals, order product catalogues, research new products, and much more. 

Features

CD playback

Music CD/CD-R/CD-RW playback is possible.

MP3 file playback

You can play back MP3 files recorded on CD-ROM/CD-R/CD-RW (ISO9660 Level 1/Level 2 standard recordings).

- Supply of this product only conveys a license for private, non-commercial use and does not convey a license nor imply any right to use this product in any commercial (i.e. revenue-generating) real time broadcasting (terrestrial, satellite, cable and/or any other media), broadcasting/streaming via internet, intranets and/or other networks or in other electronic content distribution systems, such as pay-audio or audio-on-demand applications. An independent license for such use is required. For details, please visit <http://www.mp3licensing.com>.

WMA file playback

You can play back WMA files recorded on CD-ROM/CD-R/CD-RW (ISO9660 Level 1/Level 2 standard recordings).

AAC file playback

You can play back AAC files recorded on CD-ROM/CD-R/CD-RW (ISO9660 Level 1/Level 2 standard recordings).

WAV file playback

You can play back WAV files recorded on CD-ROM/CD-R/CD-RW (Linear PCM (LPCM)/MS ADPCM recordings).

iPod® compatibility

When you use this unit with a Pioneer iPod adapter (CD-IB100), you can control an iPod with Dock Connector.

- iPod is a trademark of Apple Computer, Inc., registered in the U.S. and other countries. ▣

About WMA



The Windows Media™ logo printed on the box indicates that this unit can play back WMA data.

WMA is short for Windows Media Audio and refers to an audio compression technology that is developed by Microsoft Corporation. WMA data can be encoded by using Windows Media Player version 7 or later.

Windows Media and the Windows logo are trademarks or registered trademarks of Microsoft Corporation in the United States and/or other countries.



Notes

- This unit may not operate correctly depending on the application used to encode WMA files.
- Depending on the version of Windows Media Player used to encode WMA files, album names and other text information may not be correctly displayed.
- There may be a slight delay when starting playback of WMA files encoded with image data. ▣

About AAC

AAC is short for Advanced Audio Coding and refers to an audio compression technology standard used with MPEG 2 and MPEG 4. Several applications can be used to encode AAC files, but file formats and extensions differ depending on the application which is used to encode.

This unit plays back AAC files encoded by iTunes® version 4.8 and earlier.

iTunes® is a trademark of Apple Computer, Inc., registered in the U.S. and other countries. ▣

About the SAT RADIO READY mark



The SAT RADIO READY mark printed on the front panel indicates that the Satellite Radio Tuner for Pioneer (i.e., XM tuner and Sirius satellite tuner which are sold separately) can be controlled by this unit. Please inquire to your dealer or nearest authorized Pioneer service station regarding the satellite radio tuner that can be connected to this unit. For satellite radio tuner operation, please refer to the satellite radio tuner owner's manual.



Notes

- The system will use direct satellite-to-receiver broadcasting technology to provide listeners in their cars and at home with crystal-clear sound seamlessly from coast to coast. Satellite radio will create and package over 100 channels of digital-quality music, news, sports, talk and children's programming.

Before You Start

- “SAT Radio”, the SAT Radio logo and all related marks are trademarks of Sirius Satellite Radio Inc., and XM Satellite Radio Inc.

Resetting the microprocessor

The microprocessor must be reset under the following conditions:

- Prior to using this unit for the first time after installation
- If the unit fails to operate properly
- When strange or incorrect messages appear on the display

- **Press RESET with a pen tip or other pointed instrument.**

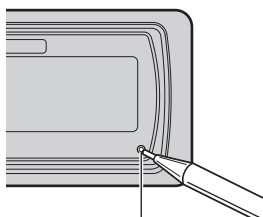

RESET button



Protecting your unit from theft

The front panel can be detached from the head unit and stored in the provided protective case to prevent theft.

- If the front panel is not detached from the head unit within five seconds of turning off the ignition, a warning tone will sound and the front panel will open.
- You can turn off the warning tone. See *Switching the warning tone* on page 65.
- You can turn off the face auto open. See *Switching the face auto open* on page 65.



Important

- Never use force or grip the display and the buttons too tightly when removing or attaching.
- Avoid subjecting the front panel to excessive shocks.
- Keep the front panel out of direct sunlight and high temperatures.
- A few seconds after turning the ignition switch to on or off, the front panel automatically moves. When this happens, your fingers may become jammed in the panel, so keep your hands away from it.

Removing the front panel

- 1 Press and hold EJECT to open the front panel.**

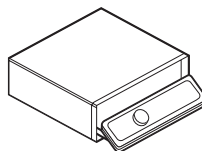

- 2 Slide and remove the front panel toward you.**

Take care not to grip it too tightly or to drop the front panel and protect it from contact with water or other fluids to prevent permanent damage.

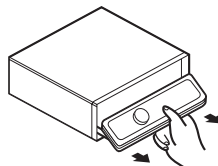

- 3 Put the front panel into provided protective case for safe keeping.**

Attaching the front panel

- 1 Make sure the inner cover is closed.
- 2 Replace the front panel by clipping it into place.

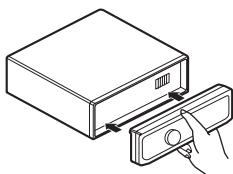

About the demo mode

This unit features two demonstration modes. One is the reverse mode, the other is the feature demo mode.



Important

The red lead (ACC) of this unit should be connected to a terminal coupled with ignition switch on/off operations. If this is not done, the vehicle battery may be drained.

Reverse mode

If you do not perform an operation within about 30 seconds, screen indications start to reverse, and then continue reversing every 10 seconds. Pressing **BAND** when power to this unit is turned off while the ignition switch is set to ACC or ON cancels the reverse mode. Press **BAND** again to start the reverse mode.

Feature demo mode

The feature demo automatically starts when power to this unit is turned off while the ignition switch is set to ACC or ON. Pressing

DISPLAY during feature demo operation cancels the feature demo mode. Press **DISPLAY** again to start the feature demo mode. Remember that if the feature demo continues operating when the car engine is turned off, it may drain battery power. 

Use and care of the remote control

Installing the battery

Slide the tray out on the back of the remote control and insert the battery with the plus (+) and minus (-) poles pointing in the proper direction.

- When using for the first time, pull out the film protruding from the tray.

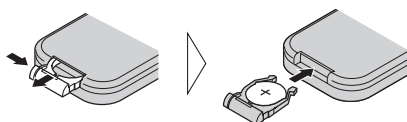

WARNING

Keep the battery out of the reach of children. Should the battery be swallowed, immediately consult a doctor.



CAUTION

- Use only one **CR2025 (3 V)** lithium battery.
- Remove the battery if the remote control is not used for a month or longer.
- Do not recharge, disassemble, heat or dispose of the battery in fire.
- Do not handle the battery with metallic tools.
- Do not store the battery with metallic materials.
- In the event of battery leakage, wipe the remote control completely clean and install a new battery.

Before You Start

- When disposing of used batteries, please comply with governmental regulations or environmental public institutions' rules that apply in your country/area.

Using the remote control

Point the remote control in the direction of the front panel to operate.

- The remote control may not function properly in direct sunlight.



Important

- Do not store the remote control in high temperatures or direct sunlight.
- Do not let the remote control fall onto the floor, where it may become jammed under the brake or accelerator pedal.

FUNCTION button and AUDIO button

You can also select the desired mode by **FUNCTION** button and **AUDIO** button on the remote control. But operation of **FUNCTION** button and **AUDIO** button on the remote control differs from the operation of **MULTI-CONTROL** on the head unit. When operating the remote control, switch through the modes as described below to select the mode.

FUNCTION button operation

- Press **FUNCTION** to select the desired mode (e.g., built-in CD player).

Press **FUNCTION** repeatedly to switch between the following modes:

Play mode (repeat play)—**Random mode** (random play)—**Scan mode** (scan play)—**Pause** (pause)—**Search mode** (search method)—**Title Input** (disc title input)—**Jacket art** (jacket art read)



Note

Refer to *Introduction of advanced built-in CD player operation* on page 20.

AUDIO button operation

- Press **AUDIO** to select the desired mode.

Press **AUDIO** repeatedly to switch between the following modes:

Fader (balance adjustment)—**Position** (position selector)—**TA Mode** (time alignment setting)—**Time Alignment** (time alignment adjusting)—**Loudness** (loudness)—**Powerful** (graphic equalizer adjustment)—**FREQ.** (16-band graphic equalizer adjustment)—**Subwoofer1** (subwoofer on/off)—**Subwoofer2** (subwoofer cut-off frequency)—**Subwoofer3** (subwoofer slope)—**Front HPF** (front high pass filter slope)—**Front HPF FREQ.** (front high pass filter cut-off frequency)—**Rear HPF** (rear high pass filter slope)—**Rear HPF FREQ.** (rear high pass filter cut-off frequency)—**BBE** (BBE)—**COMP/BMX** (Compression and BMX)—**SLA** (source level adjustment)—**AUI sound level** (auditory user interface)



Note

Refer to *Introduction of audio adjustments* on page 55. ■

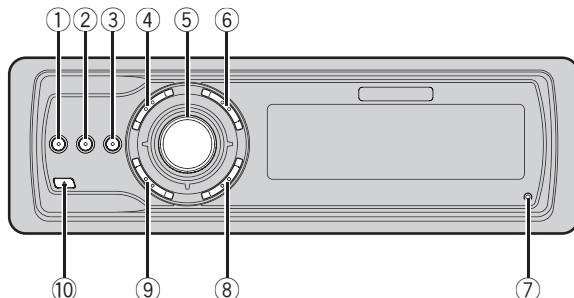

Head unit

- ① **EQ button**
Press to select various equalizer curves.
- ② **DISPLAY button**
Press to select different displays.
- ③ **CLOCK button**
Press to change to the clock display.
- ④ **SW button**
Press to select the subwoofer setting menu.
- ⑤ **MULTI-CONTROL**
Move to perform manual seek tuning, fast forward, reverse and track search controls. Also used for controlling functions. Turn to increase or decrease the volume.
- ⑥ **LIST button**
Press to display the disc title list, track title list, folder list, file list or preset channel list depending on the source.
- ⑦ **RESET button**
Press to reset the microprocessor.
- ⑧ **BAND button**
Press to select among three FM bands and one AM band and to cancel the control mode of functions.

- ⑨ **SOURCE button**
This unit is turned on by selecting a source. Press to cycle through all the available sources.
- ⑩ **EJECT button**
Press to eject a CD from your built-in CD player. Press and hold to open or close the front panel. 

Remote control

Operation is the same as when using the buttons on the head unit.

- ⑪ **VOLUME buttons**
Press to increase or decrease the volume.
- ⑫ **FUNCTION button**
Press to select functions.
- ⑬ **Joystick**
Move to perform manual seek tuning, fast forward, reverse and track search controls. Also used for controlling functions. Functions are the same as **MULTI-CONTROL** except for volume control.

What's What

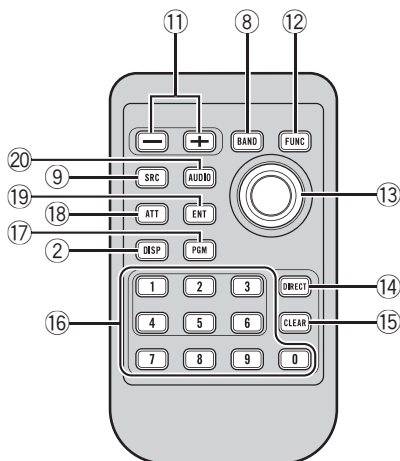

20 AUDIO button

Press to select various sound quality controls. 

14 DIRECT button

Press to directly select the desired track.

15 CLEAR button

Press to cancel the input number when **0-9** are used.

16 0-9 buttons

Press to directly select the desired track, preset tuning or disc. Buttons **1-6** can operate the preset tuning for the tuner or disc number search for the multi-CD player.

17 PGM button

Press to operate the preprogrammed functions for each source. (Refer to *Using the PGM button* on page 72.)

18 ATT button

Press to quickly lower the volume level, by about 90%. Press once more to return to the original volume level.

19 ENTERTAINMENT button

Press to change to the entertainment display.

Turning the unit on

- **Press SOURCE to turn the unit on.**

When you select a source, the unit is turned on. 

Selecting a source

You can select a source you want to listen to. To switch to the built-in CD player, load a disc in the unit (refer to page 19).

- **Press SOURCE to select a source.**

Press **SOURCE** repeatedly to switch between the following sources:

XM tuner—SIRIUS tuner—Tuner—Television—DVD player/Multi-DVD player—Built-in CD player—Multi-CD player—iPod—External unit 1—External unit 2—AUX1—AUX2



Notes

- In the following cases, the sound source will not change:
 - When there is no unit corresponding to the selected source connected to this unit.
 - When there is no disc in the unit.
 - When there is no disc in the DVD player.
 - When there is no magazine in the multi-CD player.
 - When there is no magazine in the multi-DVD player.
 - When the AUX (auxiliary input) is set to off (refer to page 66).
- External unit refers to a Pioneer product (such as one available in the future) that, although incompatible as a source, enables control of basic functions by this unit. Two external units can be controlled by this unit. When two external units are connected, the allocation of them to external unit 1 or external unit 2 is automatically set by this unit.

- When this unit's blue/white lead is connected to the vehicle's auto-antenna relay control terminal, the vehicle's antenna extends when this unit's source is turned on. To retract the antenna, turn the source off. 

Loading a disc

- 1 **Press EJECT to open the front panel.**

CD loading slot appears.

- After a CD has been inserted, press **SOURCE** to select the built-in CD player.

- 2 **Insert a CD into the CD loading slot.**

Front panel is closed automatically, and playback will start.

- With jacket art function on, jacket arts on CD-ROM disc are automatically read in this unit when the disc is inserted. To cancel reading jacket arts, press **BAND**. For details, refer to *Reading jacket arts* on page 29.

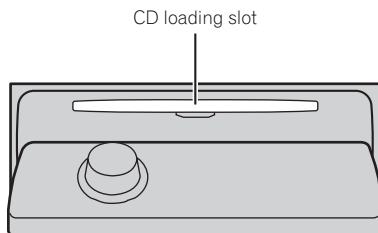

- You can eject a CD by pressing **EJECT**.



Notes

- The built-in CD player plays one standard, 12-cm or 8-cm CD at a time. Do not use an adapter when playing 8-cm CDs.
- Do not insert anything other than a CD into the CD loading slot.
- There is sometimes a delay between starting up CD playback and the sound being issued. When being read, **Format read** is displayed.

Basic Operations

- If you cannot insert a disc completely or if after you insert a disc the disc does not play, check that the label side of the disc is up. Press **EJECT** to eject the disc, and check the disc for damage before inserting it again.
- When the CD loading or ejecting function does not operate properly, you can eject the CD by pressing and holding **EJECT** while opening the front panel.
- If an error message such as **ERROR-11** is displayed, refer to *Understanding built-in CD player error messages* on page 74. 

Adjusting the volume

- Use **MULTI-CONTROL** to adjust the sound level.

With the head unit, turn **MULTI-CONTROL** to increase or decrease the volume.

With the remote control, press **VOLUME** to increase or decrease the volume. 

Turning the unit off

- Press **SOURCE** and hold until the unit turns off. 

Listening to the radio

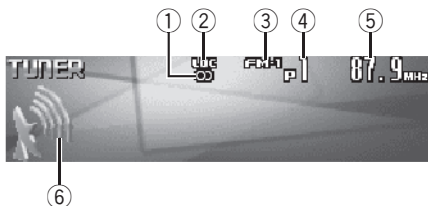

These are the basic steps necessary to operate the radio. More advanced tuner operation is explained starting on the next page.

① Stereo (Ⓞ) indicator

Shows when the selected frequency is being broadcast in stereo.

② LOC indicator

Shows when local seek tuning is on.

③ Band indicator

Shows which band the radio is tuned to, AM or FM.

④ Preset number indicator

Shows which preset has been selected.

⑤ Frequency indicator

Shows the frequency to which the tuner is tuned.

⑥ Signal level indicator

Shows the radio wave strength.

1 Press SOURCE to select the tuner.

Press **SOURCE** until you see **Tuner** displayed.

2 Press BAND to select a band.

Press **BAND** until the desired band (**FM-1**, **FM-2**, **FM-3** for FM or **AM**) is displayed.

3 To perform manual tuning, push **MULTI-CONTROL** left or right.

The frequencies move up or down step by step.

4 To perform seek tuning, push and hold **MULTI-CONTROL** left or right for about one second and release.

The tuner will scan the frequencies until a broadcast strong enough for good reception is found.

- You can cancel seek tuning by pushing **MULTI-CONTROL** left or right.
- If you push and hold **MULTI-CONTROL** left or right you can skip stations. Seek tuning starts as soon as you release **MULTI-CONTROL**. 

Tuner

Introduction of advanced tuner operation

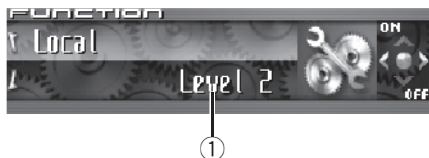

① Function display

Shows the function status.

1 Press **MULTI-CONTROL** to display the main menu.

FUNCTION, **AUDIO** and **ENTERTAINMENT** appear on the display.

2 Use **MULTI-CONTROL** to select **FUNCTION**.

Turn to change the menu option; press to select.

The function name appears on the display.

3 Turn **MULTI-CONTROL** to select the function.

Turn **MULTI-CONTROL** clockwise or counter-clockwise to switch between the functions in the following order:

BSM (best stations memory)—**Local** (local seek tuning)

- To return to the frequency display, press

BAND.

Note

If you do not operate the function within about 30 seconds, the display is automatically returned to the frequency display. 

Storing and recalling broadcast frequencies

You can easily store up to six broadcast frequencies for later recall.

1 When you find a frequency that you want to store in memory press **LIST** to switch to the preset channel list mode.

2 Use **MULTI-CONTROL** to store the selected frequency in memory.

Turn to change the preset number; press and hold to store.

The preset number you have selected will flash and then remain lit. The selected radio station frequency has been stored in memory.

- If you do not operate the list within about 30 seconds, the preset channel list mode is canceled automatically.

Notes

- Up to 18 FM stations, six for each of the three FM bands, and six AM stations can be stored in memory.
- You can also store radio station frequencies assigned to preset tuning numbers by pressing and holding one of the preset tuning buttons **1-6** on the remote control. 

Storing the strongest broadcast frequencies

BSM (best stations memory) lets you automatically store the six strongest broadcast frequencies under preset tuning buttons **1-6**.

Once stored you can tune in to those frequencies with the touch of button.

1 Use **MULTI-CONTROL** to select **BSM** in the function menu.

BSM appears in the display.

2 Press **MULTI-CONTROL** to turn **BSM** on.

Searching is displayed. While **Searching** is displayed, the six strongest broadcast frequencies will be stored under preset tuning numbers **1–6** in the order of their signal strength. When finished, the preset channel list appears.

- To cancel the storage process, press **MULTI-CONTROL**.

3 Use **MULTI-CONTROL** to select the desired station.

Turn to change the station; press to select.

- You can also change the station by pushing **MULTI-CONTROL** up or down.



Note

Storing broadcast frequencies with **BSM** may replace broadcast frequencies you have saved using buttons **1–6**. 

Selecting stations from the preset channel list

The preset channel list lets you see the list of preset stations and select one of them to receive.

1 Press **LIST** to switch to the preset channel list mode during the frequency display.

2 Use **MULTI-CONTROL** to select the desired station.

Turn to change the station; press to select.

- You can also change the station by pushing **MULTI-CONTROL** up or down.
- If you do not operate the list within about 30 seconds, the preset channel list mode is canceled automatically.



Notes

- You can also recall radio station frequencies assigned to preset tuning numbers by pushing **MULTI-CONTROL** up or down during the frequency display.
- You can also recall radio station frequencies assigned to preset tuning numbers by pressing one of the preset tuning buttons **1–6** on the remote control. 

Tuning in strong signals

Local seek tuning lets you tune in only those radio stations with sufficiently strong signals for good reception.

1 Use **MULTI-CONTROL** to select **Local** in the function menu.

Local appears in the display.

2 Press **MULTI-CONTROL** to turn local seek tuning on.

Local seek sensitivity (e.g., **Level 2**) appears in the display.

- To turn local seek tuning off, press **MULTI-CONTROL** again.

3 Push **MULTI-CONTROL** left or right to set the sensitivity.

There are four levels of sensitivity for FM and two levels for AM:

FM: **Level 1—Level 2—Level 3—Level 4**

AM: **Level 1—Level 2**

The **Level 4** setting allows reception of only the strongest stations, while lower settings let you receive progressively weaker stations. 

Built-in CD Player

Playing a CD

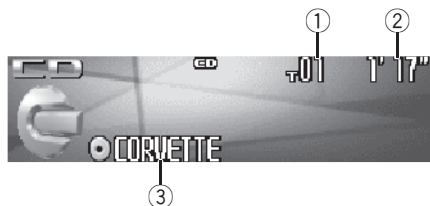

These are the basic steps necessary to play a CD with your built-in CD player. More advanced CD operation is explained starting on the next page.

① Track number indicator

Shows the track number currently playing.

② Play time indicator

Shows the elapsed playing time of the current track.

③ Disc title indicator

Shows the title of the currently playing disc.

- If no title has been entered for the currently playing disc, nothing is displayed.

1 Press SOURCE to select the built-in CD player.

Press **SOURCE** until you see **Compact Disc** displayed.

- If no disc is loaded in the unit, you cannot select **Compact Disc** (built-in CD player). Insert a disc in the unit. (Refer to page 14.)

2 To perform fast forward or reverse, push and hold MULTI-CONTROL left or right.

- If you select **Rough search**, pushing and holding **MULTI-CONTROL** left or right enables you to search every 10 tracks in the current disc. (Refer to *Selecting the search method* on page 21.)

3 To skip back or forward to another track, push MULTI-CONTROL left or right.

Pushing **MULTI-CONTROL** right skips to the start of the next track. Pushing **MULTI-CONTROL** left once skips to the start of the current track. Pushing again will skip to the previous track.

Note

When a CD TEXT disc is inserted, the disc title automatically begins to scroll in the display. When Ever Scroll is set to ON at the initial setting, the disc title scrolls continuously. Refer to *Switching the Ever Scroll* on page 67. ■

Selecting a track directly

When using the remote control, you can select a track directly by entering the desired track number.

1 Press DIRECT.

Track number input display appears.

2 Press 0–9 buttons to enter the desired track number.

- You can cancel the input number by pressing **CLEAR**.

3 Press DIRECT.

The track of entered number will play.

Note

After entering the number input mode, if you do not perform an operation within about eight seconds, the mode is automatically canceled. ■

Introduction of advanced built-in CD player operation



① Function display

Shows the function status.

1 Press MULTI-CONTROL to display the main menu.

FUNCTION, **AUDIO** and **ENTERTAINMENT** appear on the display.

2 Use MULTI-CONTROL to select FUNCTION.

Turn to change the menu option; press to select.

The function name appears on the display.

3 Turn MULTI-CONTROL to select the function.

Turn **MULTI-CONTROL** clockwise or counter-clockwise to switch between the functions in the following order:

Play mode (repeat play)—**Random mode** (random play)—**Scan mode** (scan play)—**Pause** (pause)—**Search mode** (search method)—**Title Input** (disc title input)—**Jacket art** (jacket art read)

- To return to the playback display, press **BAND**.

Notes

- When playing a CD **TEXT** disc, you cannot switch to **Title Input**. The disc title will have already been recorded on a CD **TEXT** disc.
- When playing audio data (CD-DA), it is not effective even if you turn **Jacket art** on. (Refer to page 29.)

- If you do not operate the function within about 30 seconds, the display is automatically returned to the playback display. 

Repeating play

There are two repeat play ranges for the built-in CD player: **Disc repeat** (disc repeat) and **Track repeat** (one-track repeat).

1 Use MULTI-CONTROL to select Play mode in the function menu.

Play mode appears in the display.

2 Press MULTI-CONTROL to select the repeat range.

Press **MULTI-CONTROL** repeatedly until the desired repeat range appears in the display.

- **Disc repeat** – Repeat the current disc
- **Track repeat** – Repeat just the current track

Note

If you perform track search or fast forward/reverse during **Track repeat**, the repeat play range changes to **Disc repeat**. 

Playing tracks in random order

Random play lets you play back tracks on the CD in a random order.

1 Use MULTI-CONTROL to select Random mode in the function menu.

Random mode appears in the display.

2 Press MULTI-CONTROL to turn random play on.

Tracks will play in a random order.

- To turn random play off, press **MULTI-CONTROL** again. 

Built-in CD Player

Scanning tracks of a CD

Scan play lets you hear the first 10 seconds of each track on the CD.

1 Use MULTI-CONTROL to select Scan mode in the function menu.
Scan mode appears in the display.

2 Press MULTI-CONTROL to turn scan play on.
The first 10 seconds of each track is played.

3 When you find the desired track press MULTI-CONTROL to turn scan play off.
The track will continue to play.

- If the display has automatically returned to the playback display, select **Scan mode** again by using **MULTI-CONTROL**.



Note

After scanning of a CD is finished, normal playback of the tracks will begin again. 

Pausing CD playback

Pause lets you temporarily stop playback of the CD.

1 Use MULTI-CONTROL to select Pause in the function menu.
Pause appears in the display.

2 Press MULTI-CONTROL to turn pause on.
Playback of the current track pauses.

- To turn pause off, press **MULTI-CONTROL** again. 

Selecting the search method

You can switch the search method between fast forward/reverse and searching every 10 tracks.

1 Use MULTI-CONTROL to select Search mode in the function menu.
Search mode appears in the display.

2 Press MULTI-CONTROL to select the search method.
Press **MULTI-CONTROL** until the desired search method appears in the display.

- **FF/REV** – Fast forward and reverse
- **Rough search** – Searching every 10 tracks 

Searching every 10 tracks in the current disc

If a disc contains over 10 tracks, you can search every 10 tracks. When a disc contains many tracks, you can roughly search for the track you want to play.

1 Select the search method Rough search.
Refer to *Selecting the search method* on this page.

2 Push and hold MULTI-CONTROL left or right to search every 10 tracks on a disc.

- If a disc contains less than 10 tracks, pushing and holding **MULTI-CONTROL** right recalls the last track of the disc. Also, if the remaining number of tracks after searching every 10 tracks is less than 10, pushing and holding **MULTI-CONTROL** right recalls the last track of the disc.

- If a disc contains less than 10 tracks, pushing and holding **MULTI-CONTROL** left recalls the first track of the disc. Also, if the remaining number of tracks after searching every 10 tracks is less than 10, pushing and holding **MULTI-CONTROL** left recalls the first track of the disc. 

Using disc title functions

You can input CD titles and display the title. The next time you insert a CD for which you have entered a title, the title of that CD will be displayed.

Use the disc title input feature to store up to 48 CD titles in the unit. Each title can be up to 10 characters long.

- When playing a CD TEXT disc, you cannot switch to disc title input display. The disc title will have already been recorded on a CD TEXT disc.

Entering disc titles

You can display the text information of any disc that has had a disc title entered.

1 Play the CD that you want to enter a title for.

2 Use MULTI-CONTROL to select Title Input in the function menu.
Title Input appears in the display.

3 Press DISPLAY to select the desired character type.

Press **DISPLAY** repeatedly to switch between the following character types:

Alphabet (upper case), numbers and symbols
—Alphabet (lower case)—European letters, such as those with accents (e.g. **á, à, ä, ç**)—
Numbers and symbols

4 Push MULTI-CONTROL up or down to select a letter of the alphabet.

Each time **MULTI-CONTROL** is pushed up, alphabet, numbers or symbols are displayed in ascending order (**A B C ...**). Each time **MULTI-CONTROL** is pushed down, letters are displayed in descending order.



5 Push MULTI-CONTROL right to move the cursor to the next character position.

When the letter you want is displayed, push **MULTI-CONTROL** right to move the cursor to the next position and then select the next letter. Push **MULTI-CONTROL** left to move backwards in the display.

6 Move the cursor to the last position by pushing MULTI-CONTROL right after entering the title.

When you push **MULTI-CONTROL** right one more time, the entered title is stored in memory.

7 Press BAND to return to the playback display.



Notes

- Titles remain in memory, even after the disc has been removed from the unit, and are recalled when the disc is reinserted.
- After data for 48 discs has been stored in memory, data for a new disc will overwrite the oldest one.
- If you connect a multi-CD player, you can input disc titles for up to 100 discs.
- When a multi-CD player that does not support disc title functions is connected, you cannot enter disc titles in this unit.

Built-in CD Player

Displaying disc titles

You can display the text information of any disc that has had a disc title entered.

- **Press DISPLAY.**

Press **DISPLAY** repeatedly to switch between the following settings:

: disc title—Simple display

Using CD TEXT functions

Some discs have certain information encoded on the disc during manufacture. These discs may contain such information as the CD title, track title, artist's name and playback time and are called CD TEXT discs. Only these specially encoded CD TEXT discs support the functions listed below.

Displaying text information on CD TEXT discs

You can display the text information of any disc that has had a disc title entered.

- **Press DISPLAY.**

Press **DISPLAY** repeatedly to switch between the following settings:

: disc title—: disc artist name—: track title—: track artist name—: disc title and : disc artist name—: track title and : track artist name—Simple display

- If specific information has not been recorded on a CD TEXT disc, title or name is not displayed.

Scrolling text information in the display

This unit can display the first 24 letters of disc title, disc artist name, track title and track artist name. When the text information is longer

than 24 letters, you can scroll the text information as follows.

- When the source icon is turned off, this unit can display the first 30 letters of text information.

- **Press DISPLAY and hold until the text information begins to scroll through the display.**

The titles scroll.



Note

When Ever Scroll is set to ON at the initial setting, text information scrolls continuously in the display. Refer to *Switching the Ever Scroll* on page 67.

Selecting tracks from the track title list

Track title list lets you see the list of track titles on a CD TEXT disc and select one of them to play back.

1 Press LIST to switch to the track title list mode.

2 Use MULTI-CONTROL to select the desired track title.

Turn to change the track title; press to play.

- You can also change the track title by pushing **MULTI-CONTROL** up or down.
- If you do not operate the list within about 30 seconds, the track title list mode is canceled automatically.

Playing MP3/WMA/AAC/WAV files

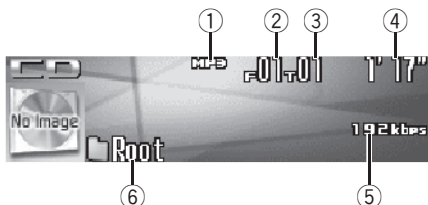

These are the basic steps necessary to play an MP3/WMA/AAC/WAV with your built-in CD player. More advanced MP3/WMA/AAC/WAV operation is explained starting on page 26.

- ① **MP3/WMA/AAC/WAV indicator**
Shows the type of file currently playing.
- ② **Folder number indicator**
Shows the folder number currently playing.
- ③ **Track number indicator**
Shows the track (file) number currently playing.
- ④ **Play time indicator**
Shows the elapsed playing time of the current track (file).
- ⑤ **Bit rate/sampling frequency indicator**
Shows the bit rate or sampling frequency of the current track (file).
- ⑥ **Folder name indicator**
Shows the name of the currently playing folder.

1 Press SOURCE to select the built-in CD player.

Press **SOURCE** until you see **Compact Disc** displayed.

- If no disc is loaded in the unit, you cannot select **Compact Disc** (built-in CD player). Insert a disc in the unit. (Refer to page 14.)

2 Push MULTI-CONTROL up or down to select a folder.

- You cannot select a folder that does not have an MP3/WMA/AAC/WAV file recorded in it.
- To return to folder 01 (ROOT), press and hold **BAND**. However, if folder 01 (ROOT) contains no files, playback commences with folder 02.

3 To perform fast forward or reverse, push and hold MULTI-CONTROL left or right.

- If you select **Rough search**, pushing and holding **MULTI-CONTROL** left or right enables you to search every 10 tracks in the current folder. (Refer to *Selecting the search method* on page 27.)

4 To skip back or forward to another track, push MULTI-CONTROL left or right.

Pushing **MULTI-CONTROL** right skips to the start of the next track. Pushing **MULTI-CONTROL** left once skips to the start of the current track. Pushing again will skip to the previous track.



Notes

- When playing discs with MP3/WMA/AAC/WAV files and audio data (CD-DA) such as CD-EXTRA and MIXED-MODE CDs, both types can be played only by switching mode between MP3/WMA/AAC/WAV and CD-DA with **BAND**.
- If you have switched between playback of MP3/WMA/AAC/WAV files and audio data (CD-DA), playback starts at the first track on the disc.
- The built-in CD player can play back an MP3/WMA/AAC/WAV file recorded on CD-ROM. (Refer to page 76 for files that can be played back.)

MP3/WMA/AAC/WAV Player

- Playback is carried out in order of file number. Folders are skipped if they contain no files. (If folder 01 (ROOT) contains no files, playback commences with folder 02.)
- When playing back files recorded as VBR (variable bit rate) files, the play time will not be correctly displayed if fast forward or reverse operations are used.
- When playing back MP3 files recorded as VBR (variable bit rate) files, the bit rate value is not displayed even after switching to bit rate. (**VBR** will be displayed.)
- When playing back WMA files recorded as VBR (variable bit rate) files, the average bit rate value is displayed.
- There is no sound on fast forward or reverse.
- When an MP3/WMA/AAC/WAV disc is inserted, folder name automatically begins to scroll in the display. When Ever Scroll is set to ON at the initial setting, folder name scrolls continuously. About Ever Scroll, refer to *Switching the Ever Scroll* on page 67. 



Note

After entering the number input mode, if you do not perform an operation within about eight seconds, the mode is automatically canceled. 

Selecting a track directly in the current folder

When using the remote control, you can select a track directly by entering the desired track number.

1 Press DIRECT.

Track number input display appears.

2 Press 0–9 buttons to enter the desired track number.

- You can cancel the input number by pressing **CLEAR**.

3 Press DIRECT.

The track of entered number will play.

Introduction of advanced built-in CD player (MP3/WMA/AAC/WAV) operation



① Function display

Shows the function status.

1 Press MULTI-CONTROL to display the main menu.

FUNCTION, **AUDIO** and **ENTERTAINMENT** appear on the display.

2 Use MULTI-CONTROL to select FUNCTION.

Turn to change the menu option; press to select.

The function name appears on the display.

3 Turn MULTI-CONTROL to select the function.

Turn **MULTI-CONTROL** clockwise or counter-clockwise to switch between the functions in the following order:

Play mode (repeat play)—**Random mode** (random play)—**Scan mode** (scan play)—**Pause** (pause)—**Search mode** (search method)—**Jacket art** (jacket art read)

- To return to the playback display, press **BAND**.



Note

If you do not operate the function within about 30 seconds, the display is automatically returned to the playback display. 

Repeating play

For MP3/WMA/AAC/WAV playback, there are three repeat play ranges: **Folder repeat** (folder repeat), **Track repeat** (one-track repeat) and **Disc repeat** (repeat all tracks).

1 Use MULTI-CONTROL to select Play mode in the function menu. Play mode appears in the display.

2 Press MULTI-CONTROL to select the repeat range.

Press **MULTI-CONTROL** repeatedly until the desired repeat range appears in the display.

- **Folder repeat** – Repeat the current folder
- **Track repeat** – Repeat just the current track
- **Disc repeat** – Repeat all tracks



Notes

- If you select another folder during repeat play, the repeat play range changes to **Disc repeat**.
- If you perform track search or fast forward/reverse during **Track repeat**, the repeat play range changes to **Folder repeat**.
- When **Folder repeat** is selected, it is not possible to play back a subfolder of that folder. 

Playing tracks in random order

Random play lets you play back tracks in a random order within the repeat range.

Folder repeat and **Disc repeat**.

1 Select the repeat range.

Refer to *Repeating play* on this page.

2 Use MULTI-CONTROL to select Random mode in the function menu. Random mode appears in the display.

MP3/WMA/AAC/WAV Player

3 Press MULTI-CONTROL to turn random play on.

Tracks will play in a random order within the previously selected **Folder repeat** or **Disc repeat** ranges.

- To turn random play off, press **MULTI-CONTROL** again. 

Scanning folders and tracks

While you are using **Folder repeat**, the beginning of each track in the selected folder plays for about 10 seconds. When you are using **Disc repeat**, the beginning of the first track of each folder is played for about 10 seconds.

1 Select the repeat range.

Refer to *Repeating play* on the previous page.

2 Use MULTI-CONTROL to select Scan mode in the function menu.

Scan mode appears in the display.

3 Press MULTI-CONTROL to turn scan play on.

The first 10 seconds of each track of the current folder (or the first track of each folder) is played.

4 When you find the desired track (or folder) press MULTI-CONTROL to turn scan play off.

The track (or folder) will continue to play.

- If the display has automatically returned to the playback display, select **Scan mode** again by using **MULTI-CONTROL**.



Note

After track or folder scanning is finished, normal playback of the tracks will begin again. 

Pausing MP3/WMA/AAC/WAV playback

Pause lets you temporarily stop playback of the MP3/WMA/AAC/WAV.

1 Use MULTI-CONTROL to select Pause in the function menu.

Pause appears in the display.

2 Press MULTI-CONTROL to turn pause on.

Playback of the current track pauses.

- To turn pause off, press **MULTI-CONTROL** again. 

Selecting the search method

You can switch the search method between fast forward/reverse and searching every 10 tracks.

1 Use MULTI-CONTROL to select Search mode in the function menu.

Search mode appears in the display.

2 Press MULTI-CONTROL to select the search method.

Press **MULTI-CONTROL** until the desired search method appears in the display.

- **FF/REV** – Fast forward and reverse
- **Rough search** – Searching every 10 tracks 

Searching every 10 tracks in the current folder

If the current folder contains over 10 tracks, you can search every 10 tracks. When one folder contains a lot of tracks, you can roughly search for the track you want to play.

1 Select the search method Rough search.

Refer to *Selecting the search method* on the previous page.

2 Push and hold MULTI-CONTROL left or right to search every 10 tracks in the current folder.

- If the current folder contains less than 10 tracks, pushing and holding **MULTI-CONTROL** right recalls the last track of the folder. Also, if the remaining number of tracks after searching every 10 tracks is less than 10, pushing and holding **MULTI-CONTROL** right recalls the last track of the folder.











- If the current folder contains less than 10 tracks, pushing and holding **MULTI-CONTROL** left recalls the first track of the folder. Also, if the remaining number of tracks after searching every 10 tracks is less than 10, pushing and holding **MULTI-CONTROL** left recalls the first track of the folder. 

Displaying text information on MP3/WMA/AAC/WAV disc

Text information recorded on an MP3/WMA/AAC/WAV disc can be displayed.

When playing back an MP3/WMA/AAC disc**● Press DISPLAY.**

Press **DISPLAY** repeatedly to switch between the following settings:

: folder name—: file name—: folder name and : file name—: artist name and : album title—: artist name and : track title—: comment and : file name—Simple display





- If specific information has not been recorded on an MP3/WMA/AAC disc, title or name is not displayed.

- Depending on the version of iTunes® used to write MP3 files onto a disc, comment information may not be correctly displayed.

- Depending on the version of Windows Media Player used to encode WMA files, album names and other text information may not be correctly displayed.

When playing back a WAV disc**● Press DISPLAY.**

Press **DISPLAY** repeatedly to switch between the following settings:

: folder name—: file name—: folder name and : file name—Simple display

- If specific information has not been recorded on a WAV disc, name is not displayed.
- You can only play back WAV files in the frequencies 16, 22.05, 24, 32, 44.1 and 48 kHz (LPCM), or 22.05 and 44.1 kHz (MS ADPCM). The sampling frequency shown in the display may be rounded. 

Scrolling text information in the display

This unit can display the first 24 letters only of folder name, file name, track title, artist name, album title and comment. When the recorded information is longer than 24 letters, you can scroll the text to the left so that the rest of the text information can be seen.

- When the jacket art is turned off, this unit can display the first 30 letters of text information.

● Press DISPLAY and hold until the text information begins to scroll through the display.

The text information scrolls.

MP3/WMA/AAC/WAV Player



Notes

- Unlike MP3, WMA and AAC file format, WAV files display only the folder name and the file name.
- When Ever Scroll is set to ON at the initial setting, text information scrolls continuously in the display. Refer to *Switching the Ever Scroll* on page 67.

Selecting tracks from the file name list

File name list lets you see the list of file names (or folder names) and select one of them to playback.

1 Press LIST to select the file name list mode.

Press **LIST** repeatedly to switch between the following lists:

Folder/file name list—jacket art list—playback display

2 Use MULTI-CONTROL to select the desired file name (or folder name).

Turn to change the name of file or folder; press to play; push right to see a list of the files (or folders) in the selected folder.

- You can also change the name of file or folder by pushing **MULTI-CONTROL** up or down.
- To return to the previous list (the folder one level higher), push **MULTI-CONTROL** left.
- If the folder/file number is more than 100, last 2-digit of the folder/file number is displayed.
- Number of the folders/files in the currently selected folder will be indicated on the right side of the display.
- If you do not operate the list within about 30 seconds, the file name list mode is canceled automatically.

Displaying jacket arts on CD-ROM discs

If jacket arts are recorded on CD-ROM disc, you can display them on this unit so you can easily find a specific folder looking at the jacket art.

- Record jacket arts for folders on CD-ROM in advance using your computer. For details, please visit the following site: <http://www.pioneer.co.jp/car/pclink4/index-e.html>
- Jacket arts (max. 15 images) directly beneath the ROOT folder can be read. If images have been recorded on the lower tier than the ROOT folder, these images are not displayed. In this case, preset images are displayed. Refer to *About folders and MP3/WMA/AAC/WAV files* on page 77.

Reading jacket arts

With this function on, jacket arts on CD-ROM disc are automatically read in this unit when the disc is inserted.

- Up to 15 jacket arts can be read in this unit.
- Reading jacket arts can take approx. 40 seconds. If the disc is reloaded, this unit read jacket arts again from the beginning.
- Jacket arts are not displayed if MIXED-MODE CD or partial CD is inserted into this unit.
- For other folders with no jacket arts recorded, this unit automatically assigns preset images to them.

1 Use MULTI-CONTROL to select Jacket art in the function menu. Jacket art appears in the display.

2 Press MULTI-CONTROL to turn jacket art read on.

- To turn jacket art function off, press **MULTI-CONTROL** again.

Selecting folders with jacket arts

You can display the list of folders that are already assigned jacket arts and select one to start playback.

- In the jacket art list, this unit displays up to 15 folders with jacket arts.
- For other folders with no jacket arts recorded, this unit automatically assigns preset images to them.

1 Press LIST to select the jacket art list mode.

Press **LIST** repeatedly to switch between the following lists:

Folder/file name list—jacket art list—playback display

2 Push MULTI-CONTROL up or down to change the group of jacket art.

3 Use MULTI-CONTROL to select jacket art of the desired folder.

Turn to change the jacket art of folder; press to play.

- You can also change the jacket art of folder by pushing **MULTI-CONTROL** left or right.
- If you do not operate the list within about 30 seconds, the jacket art list mode is canceled automatically. 

Multi-CD Player

Playing a CD

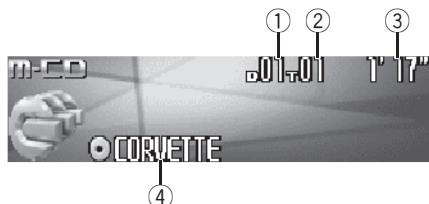

You can use this unit to control a multi-CD player, which is sold separately.

These are the basic steps necessary to play a CD with your multi-CD player. More advanced CD operation is explained starting on the next page.

- ① **Disc number indicator**
Shows the disc number currently playing.
- ② **Track number indicator**
Shows the track number currently playing.
- ③ **Play time indicator**
Shows the elapsed playing time of the current track.
- ④ **Disc title indicator**
Shows the title of the currently playing disc.
 - If no title has been entered for the currently playing disc, nothing is displayed.

1 Press SOURCE to select the multi-CD player.

Press **SOURCE** until you see **Multi-CD** displayed.

2 Push MULTI-CONTROL up or down to select a disc you want to listen to.

- You can also select a disc by using **1-6** buttons on the remote control.
 - For discs 1 to 6, press the corresponding button number.
 - For discs 7 to 12, press and hold the corresponding numbers, such as **1** for disc 7,

until the disc number appears in the display.

3 To perform fast forward or reverse, push and hold MULTI-CONTROL left or right.

4 To skip back or forward to another track, push MULTI-CONTROL left or right.

Pushing **MULTI-CONTROL** right skips to the start of the next track. Pushing **MULTI-CONTROL** left once skips to the start of the current track. Pushing again will skip to the previous track.

Notes

- When the multi-CD player performs the preparatory operations, **Ready** is displayed.
- If an error message such as **ERROR-11** is displayed, refer to the multi-CD player owner's manual.
- If there are no discs in the multi-CD player magazine, **No Disc** is displayed.
- When you select a CD TEXT disc on a CD TEXT compatible multi-CD player, the disc title automatically begins to scroll in the display. Ever Scroll function is ON at the initial setting, the disc title scrolls continuously. About Ever Scroll, refer to *Switching the Ever Scroll* on page 67. ■

Selecting a track directly

When using the remote control, you can select a track directly by entering the desired track number.

1 Press DIRECT.

Track number input display appears.

2 Press 0-9 buttons to enter the desired track number.

- You can cancel the input number by pressing **CLEAR**.

3 Press DIRECT.

The track of entered number will play.

**Note**

After entering the number input mode, if you do not perform an operation within about eight seconds, the mode is automatically canceled. 

50-disc multi-CD player

Only those functions described in this manual are supported by 50-disc multi-CD players. This unit is not designed to operate disc title list functions with a 50-disc multi-CD player. About the disc title list functions, please refer to *Selecting discs from the disc title list* on page 36. 

Introduction of advanced multi-CD player operation**① Function display**

Shows the function status.

1 Press MULTI-CONTROL to display the main menu.

FUNCTION, **AUDIO** and **ENTERTAINMENT** appear on the display.

2 Use MULTI-CONTROL to select FUNCTION.

Turn to change the menu option; press to select.

The function name appears on the display.

3 Turn MULTI-CONTROL to select the function.

Turn **MULTI-CONTROL** clockwise or counter-clockwise to switch between the functions in the following order:

Play mode (repeat play)—**Random mode** (random play)—**Scan mode** (scan play)—**Pause** (pause)—**ITS play mode** (ITS play)—**ITS memory** (ITS programming)—**Title Input** (disc title input)

- To return to the playback display, press **BAND**.

**Notes**

- When playing a CD TEXT disc on a CD TEXT compatible multi-CD player, you cannot switch to disc title input. The disc title will have already been recorded on a CD TEXT disc.

Multi-CD Player

- If you do not operate the function within about 30 seconds, the display is automatically returned to the playback display. 

Repeating play

There are three repeat play ranges for the multi-CD player: **Multi-CD repeat** (multi-CD player repeat), **Track repeat** (one-track repeat) and **Disc repeat** (disc repeat).

1 Use MULTI-CONTROL to select Play mode in the function menu.
Play mode appears in the display.

2 Press MULTI-CONTROL to select the repeat range.

Press **MULTI-CONTROL** repeatedly until the desired repeat range appears in the display.

- **Multi-CD repeat** – Repeat all discs in the multi-CD player
- **Track repeat** – Repeat just the current track
- **Disc repeat** – Repeat the current disc

Notes

- If you select other discs during repeat play, the repeat play range changes to **Multi-CD repeat**.
- If you perform track search or fast forward/reverse during **Track repeat**, the repeat play range changes to **Disc repeat**. 

Playing tracks in random order

Random play lets you play back tracks in random order within the repeat range, **Multi-CD repeat** and **Disc repeat**.

1 Select the repeat range.

Refer to *Repeating play* on this page.

2 Use MULTI-CONTROL to select Random mode in the function menu.
Random mode appears in the display.

3 Press MULTI-CONTROL to turn random play on.

Tracks will play in a random order within the previously selected **Multi-CD repeat** or **Disc repeat** ranges.

- To turn random play off, press **MULTI-CONTROL** again. 

Scanning CDs and tracks

While you are using **Disc repeat**, the beginning of each track on the selected disc plays for about 10 seconds. When you are using **Multi-CD repeat**, the beginning of the first track of each disc is played for about 10 seconds.

1 Select the repeat range.

Refer to *Repeating play* on this page.

2 Use MULTI-CONTROL to select Scan mode in the function menu.
Scan mode appears in the display.

3 Press MULTI-CONTROL to turn scan play on.

The first 10 seconds of each track of the current disc (or the first track of each disc) is played.

4 When you find the desired track (or disc) press MULTI-CONTROL to turn scan play off.

The track (or disc) will continue to play.

- If the display has automatically returned to the playback display, select **Scan mode** again by using **MULTI-CONTROL**.

**Note**

After track or disc scanning is finished, normal playback of the tracks will begin again. 

Pausing CD playback

Pause lets you temporarily stop playback of the CD.

1 Use MULTI-CONTROL to select Pause in the function menu.

Pause appears in the display.

2 Press MULTI-CONTROL to turn pause on.

Playback of the current track pauses.

- To turn pause off, press **MULTI-CONTROL** again. 

Using ITS playlists

ITS (instant track selection) lets you make a playlist of favorite tracks from those in the multi-CD player magazine. After you have added your favorite tracks to the playlist you can turn on ITS play and play just those selections.

Creating a playlist with ITS programming

You can use ITS to enter and play back up to 99 tracks per disc from up to 100 discs (with the disc titles). (With multi-CD players sold before the CDX-P1250 and CDX-P650, up to 24 tracks can be stored in the playlist.)

1 Play a CD that you want to program.

Push **MULTI-CONTROL** up or down to select the CD.

2 Use MULTI-CONTROL to select ITS memory in the function menu.
ITS memory appears in the display.

3 Select the desired track by pushing MULTI-CONTROL left or right.

4 Push MULTI-CONTROL up to store the currently playing track in the playlist.
Memory complete is displayed and the currently playing selection is added to your playlist.

5 Press BAND to return to the playback display.

**Note**

After data for 100 discs has been stored in memory, data for a new disc will overwrite the oldest one.

Playback from your ITS playlist

ITS play lets you listen to the tracks that you have entered into your ITS playlist. When you turn on ITS play, tracks from your ITS playlist in the multi-CD player will begin to play.

1 Select the repeat range.

Refer to *Repeating play* on the previous page.

2 Use MULTI-CONTROL to select ITS play mode in the function menu.
ITS play mode appears in the display.

3 Press MULTI-CONTROL to turn ITS play on.

Playback begins of those tracks from your playlist within the previously selected **Multi-CD repeat** or **Disc repeat** ranges.

- If no tracks in the current range are programmed for ITS play, then **ITS empty** is displayed.
- To turn ITS play off, press **MULTI-CONTROL** again.

Multi-CD Player

Erasing a track from your ITS playlist

You can delete a track from your ITS playlist if ITS play is on.

If ITS play is already on, skip to step 2. If ITS play is not already on, use **MULTI-CONTROL**.

1 Play the CD with the track you want to delete from your ITS playlist, and turn ITS play on.

Refer to *Playback from your ITS playlist* on the previous page.

2 Use **MULTI-CONTROL** to select ITS memory in the function menu. ITS memory appears in the display.

3 Select the desired track by pushing **MULTI-CONTROL** left or right.

4 Push **MULTI-CONTROL** down to erase the track from your ITS playlist.

The currently playing selection is erased from your ITS playlist and playback of the next track from your ITS playlist begins.

- If there are no tracks from your playlist in the current range, **ITS empty** is displayed and normal play resumes.

5 Press **BAND** to return to the playback display.

Erasing a CD from your ITS playlist

You can delete all tracks of a CD from your ITS playlist if ITS play is off.

1 Play the CD that you want to delete.

Push **MULTI-CONTROL** up or down to select the CD.

2 Use **MULTI-CONTROL** to select ITS memory in the function menu. ITS memory appears in the display.

3 Push **MULTI-CONTROL** down to erase all tracks on the currently playing CD from your ITS playlist.

All tracks on the currently playing CD are erased from your playlist and **Memory deleted** is displayed.

4 Press **BAND** to return to the playback display.

Using disc title functions

You can input CD titles and display the titles. Then you can easily search for and play a desired disc.

Entering disc titles

Use the disc title input feature to store up to 100 CD titles (with ITS playlist) into the multi-CD player. Each title can be up to 10 characters long.

1 Play the CD that you want to enter a title for.

Push **MULTI-CONTROL** up or down to select the CD.

2 Use **MULTI-CONTROL** to select Title Input in the function menu. Title Input appears in the display.

3 Press **DISPLAY** to select the desired character type.

Press **DISPLAY** repeatedly to switch between the following character types:

Alphabet (upper case), numbers and symbols —Alphabet (lower case)—European letters, such as those with accents (e.g. **á, à, â, ç**)—Numbers and symbols

Multi-CD Player

4 Push MULTI-CONTROL up or down to select a letter of the alphabet.

Each time **MULTI-CONTROL** is pushed up, alphabet, numbers or symbols are displayed in ascending order (**A B C ...**). Each time **MULTI-CONTROL** is pushed down, letters are displayed in descending order.



5 Push MULTI-CONTROL right to move the cursor to the next character position.

When the letter you want is displayed, push **MULTI-CONTROL** right to move the cursor to the next position and then select the next letter. Push **MULTI-CONTROL** left to move backwards in the display.

6 Move the cursor to the last position by pushing MULTI-CONTROL right after entering the title.

When you push **MULTI-CONTROL** right one more time, the entered title is stored in memory.

7 Press BAND to return to the playback display.



Notes

- Titles remain in memory, even after the disc has been removed from the magazine, and are recalled when the disc is reinserted.
- After data for 100 discs has been stored in memory, data for a new disc will overwrite the oldest one.

Displaying disc titles

You can display the text information of any disc that has had a disc title entered.

● Press DISPLAY.

Press **DISPLAY** repeatedly to switch between the following settings:

- ☉: disc title—Simple display

Selecting discs from the disc title list

Disc title list lets you see the list of disc titles that have been entered into the multi-CD player and select one of them to play back.

1 Press LIST to switch to the disc title list mode during the playback display.

2 Use MULTI-CONTROL to select the desired disc title.

Turn to change the disc title; press to play.

- You can also change the disc title by pushing **MULTI-CONTROL** up or down.
- If no title has been entered for a disc,

No D.Title will be displayed.

- **No Disc** is displayed next to the disc number when there is no disc in the magazine.
- If you do not operate the list within about 30 seconds, the disc title list mode is canceled automatically. [■]

Using CD TEXT functions

You can use these functions only with a CD TEXT compatible multi-CD player.

Some discs have certain information encoded on the disc during manufacture. These discs may contain such information as the CD title, track title, artist's name and playback time and are called CD TEXT discs. Only these specially encoded CD TEXT discs support the functions listed below.

Multi-CD Player

Displaying text information on CD TEXT discs

● Press DISPLAY.

Press **DISPLAY** repeatedly to switch between the following settings:

: disc title—: disc artist name—: track title—: track artist name—: disc title and : disc artist name—: track title and : track artist name—Simple display

- If specific information has not been recorded on a CD TEXT disc, title or name is not displayed.

Scrolling text information in the display

This unit can display the first 24 letters of disc title, disc artist name, track title and track artist name. When the text information is longer than 24 letters, you can scroll the text information as follows.

- When the source icon is turned off, this unit can display the first 30 letters of text information.

● Press DISPLAY and hold until the text information begins to scroll through the display.

The titles scroll.

Note

When Ever Scroll is set to ON at the initial setting, text information scrolls continuously in the display. Refer to *Switching the Ever Scroll* on page 67.

Selecting tracks from the track title list

Track title list lets you see the list of track titles on a CD TEXT disc and select one of them to play back.

1 Press LIST to switch to the disc title list mode during the playback display.

- If you want to display the track title list of the currently playing disc, push **MULTI-CONTROL** right.

2 Use MULTI-CONTROL to select the desired disc title of CD TEXT.

Turn to change the disc title; press to play.

- You can also change the disc title by pushing **MULTI-CONTROL** up or down.

If no title has been entered for a disc, **No D.Title** will be displayed.

- **No Disc** is displayed next to the disc number when there is no disc in the magazine.

3 Push MULTI-CONTROL right to switch to the track title list.

- Push **MULTI-CONTROL** left to return to the disc title list.

4 Use MULTI-CONTROL to select the desired track title.

Turn to change the track title; press to play.

- You can also change the track title by pushing **MULTI-CONTROL** up or down.

- If you do not operate the list within about 30 seconds, the track title list mode is canceled automatically.

Listening to songs on your iPod

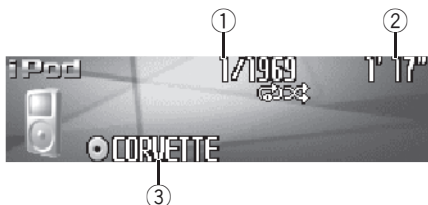

You can use this unit to control an iPod adapter, which is sold separately.

These are the basic steps necessary to operate an iPod adapter. More advanced iPod adapter operation is explained starting on *Introduction of advanced iPod adapter operation* on page 40.

- ① **Song number indicator**
Shows the number of song played in the selected list.
- ② **Play time indicator**
Shows the elapsed playing time of the current song.
- ③ **Album title indicator**
Shows the title of the currently playing album.

1 Press SOURCE to select the iPod.
Press **SOURCE** until you see **iPod** displayed.

2 To perform fast forward or reverse, push and hold MULTI-CONTROL left or right.

3 To skip back or forward to another song, push MULTI-CONTROL left or right.
Pushing **MULTI-CONTROL** right skips to the start of the next song. Pushing **MULTI-CONTROL** left once skips to the start

of the current song. Pushing again will skip to the previous song. ■

Browsing for a song

The operation of this unit to control an iPod is designed to be as close to the operation of the iPod as possible for easy operation and song search.

1 Press LIST to switch to the top menu of the list search.

2 Use MULTI-CONTROL to select a category.

Turn to change the category; press to select.

Playlists (playlists)—**Artists** (artists)—**Albums** (albums)—**Songs** (songs)—**Genres** (genres)

List from the selected category is displayed.

- You can start playback throughout the selected category by pressing and holding

MULTI-CONTROL.

- You can also change the category by pushing **MULTI-CONTROL** up or down.

- You can also select the category by pushing **MULTI-CONTROL** right.

- To return to the previous list, push

MULTI-CONTROL left.

- To go to the top menu of the list search, push and hold **MULTI-CONTROL** left.

- If you do not operate the list within about 30 seconds, the list search is cancelled automatically.

Playing songs on iPod

Searching for a song

1 Press LIST to switch to the top menu of the list search.

2 Use MULTI-CONTROL to select a Genres, Artists, Albums or Songs from among the categories.

Turn to change the category; press to select. List from the selected category is displayed.

3 Use MULTI-CONTROL to select a song, album, artist or genre.

Turn to change the item; press to select. List from the selected item is displayed.

- If you select **Songs** (songs), playback starts instantly from the selected one.

4 Repeat step 3 to find a song you want to listen to.

Selecting a playlist

You can select a playlist from your iPod playlist.

1 Press LIST to switch to the top menu of the list search.

2 Use MULTI-CONTROL to select a Playlists from among the categories.

Turn to change the category; press to select. List from **Playlists** (playlists) is displayed.

3 Use MULTI-CONTROL to select a playlist.

Turn to change the playlist; press to select. Song list from the selected playlist is displayed.

- You can start playback throughout the selected playlist by pressing and holding

MULTI-CONTROL.

4 Use MULTI-CONTROL to select a song from the selected playlist.

Turn to change the song; press to play.









- If no songs have been stored in playlist, **STOP** is displayed and playback stops. 

Displaying text information on iPod

Text information recorded on the iPod can be displayed.

● Press DISPLAY.

Press **DISPLAY** repeatedly to switch between the following settings:

: album title—: song title—: artist name—: artist name and : album title—: song title and : artist name—: song title and : album title—Simple display

- If the characters recorded on the iPod are not compatible with this unit, those characters will not be displayed.



Notes

- You can scroll to the left the text information by pressing and holding **DISPLAY**.
- When Ever Scroll is set to ON at the initial setting, text information scrolls continuously in the display. Refer to *Switching the Ever Scroll* on page 67. 

Introduction of advanced iPod adapter operation



① Function display

Shows the function status.

1 Press MULTI-CONTROL to display the main menu.

FUNCTION, **AUDIO** and **ENTERTAINMENT** appear on the display.

2 Use MULTI-CONTROL to select FUNCTION.

Turn to change the menu option; press to select.

The function name appears on the display.

3 Turn MULTI-CONTROL to select the function.

Turn **MULTI-CONTROL** clockwise or counter-clockwise to switch between the functions in the following order:

Play mode (repeat play)—**Shuffle mode** (random play)—**Pause** (pause)

- To return to the playback display, press **BAND**.

Note

If you do not operate the function within about 30 seconds, the display is automatically returned to the playback display. 

Repeating play

For playback of the songs on the iPod, there are two repeat play ranges: **Repeat one** (re-

peat one song) and **Repeat all** (repeat all songs in the list).

- While **Play mode** is set to **Repeat one**, you cannot select the other songs.

1 Use MULTI-CONTROL to select Play mode in the function menu. Play mode appears in the display.

2 Press MULTI-CONTROL to select the repeat range.

Press **MULTI-CONTROL** repeatedly until the desired repeat range appears in the display.

- **Repeat one** – Repeat just the current song
- **Repeat all** – Repeat all songs in the selected list 

Playing songs in a random order (shuffle)

For playback of the songs on the iPod, there are two random play methods: **Shuffle Songs** (play back songs in a random order) and **Shuffle Albums** (play back albums in a random order).

1 Use MULTI-CONTROL to select Shuffle mode in the function menu. Shuffle mode appears in the display.

2 Press MULTI-CONTROL to select your favorite setting.

Press **MULTI-CONTROL** repeatedly until the desired setting appears in the display.

- **Shuffle Songs** – Play back songs in a random order within the selected list
- **Shuffle Albums** – Select an album randomly, and then play back all the songs in it in order
- **Shuffle OFF** – Cancel the random play 

Playing songs on iPod

Pausing a song

Pause lets you temporarily stop playback of a song.

1 Use MULTI-CONTROL to select Pause in the function menu.

Pause appears in the display.

2 Press MULTI-CONTROL to turn pause on.

Playback of the current song pauses.

- To turn pause off, press **MULTI-CONTROL** again. 

Listening to XM Satellite Radio

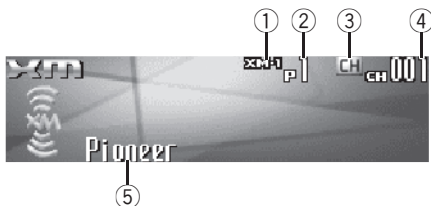

You can use this unit to control an XM satellite digital tuner (GEX-P920XM), which is sold separately.

For details concerning operation, refer to the XM tuner's operation manuals. This section provides information on XM operations with this unit which differs from that described in the XM tuner's operation manual.

- With this unit, you can operate two additional functions: XM channel direct selection and preset channel list.

① XM band indicator

Shows the XM band which has been selected.

② XM preset number indicator

Shows what XM preset has been selected.

③ XM channel select setting indicator

Shows what channel select setting has been selected. **CH** is displayed when **Channel number** is selected, and **CAT** is displayed when **Category** is selected.

④ XM channel number indicator

Shows to which XM channel number the tuner is tuned.

⑤ XM text information

Shows the text information of broadcast channel.

1 Press SOURCE to select the XM.

Press **SOURCE** until you see **XM** displayed.

2 Press BAND to select a XM band.

Press **BAND** repeatedly until the desired XM band is displayed, **XM-1**, **XM-2** or **XM-3**.

3 To perform tuning, push MULTI-CONTROL left or right.

The channels move up or down step by step. Channels that cannot currently be selected are skipped, and the next channel is selected.

- If you push and hold **MULTI-CONTROL** left or right, you can increase or decrease channel number continuously.
- You can also perform tuning from a desired channel category. (Refer to *Selecting a channel in the channel category* on page 44.)

Selecting an XM channel directly

You can select an XM channel directly by entering the desired channel number.

1 Press DIRECT on the remote control. CHANNEL INPUT appears in the display.

2 Use 0-9 on the remote control to input the desired channel number.

- To cancel the input numbers, press **CLEAR** on the remote control.

3 While the input number is displayed, press DIRECT on the remote control.

The entered XM channel is selected.

XM tuner

Introduction of advanced XM tuner operation

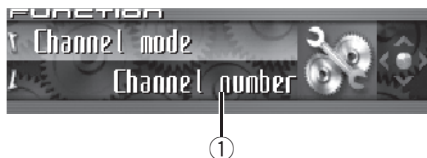

① Function display

Shows the function status.

1 Press **MULTI-CONTROL** to display the main menu.

FUNCTION, **AUDIO** and **ENTERTAINMENT** appear on the display.

2 Use **MULTI-CONTROL** to select **FUNCTION**.

Channel mode appears on the display.

- To return to the channel display, press **BAND**.



Note

If you do not operate the function within about 30 seconds, the display is automatically returned to the channel display. 

Switching the XM display

● Press **DISPLAY** to switch the XM display.

Each press of **DISPLAY** changes the XM display in the following order:

Text information (channel name)—Artist name and text information—Song title and text information—Category name and text information—Simple display 

Storing and recalling broadcast stations

You can easily store up to six broadcast stations for later recall.

1 When you find a station that you want to store in memory press **LIST** to switch to the preset channel list mode.

2 Use **MULTI-CONTROL** to store the selected station in memory.

Turn to change the preset number; press and hold to store.

The XM preset number you have selected will flash and then remain lit. The selected station has been stored in memory.

- If you do not operate the list within about 30 seconds, the preset channel list mode is canceled automatically.



Notes

- Up to 18 stations, six for each of three XM bands can be stored in memory.
- You can also store stations assigned to preset tuning numbers by pressing and holding one of the preset tuning buttons **1-6** on the remote control. 

Switching the XM channel select mode

You have two methods for selecting a channel: by number and by category.

When selecting by number, channels in any category can be selected. Select by category to narrow your search down to only channels in a particular category.

1 Use **MULTI-CONTROL** to select **FUNCTION**.

Channel mode appears on the display.

2 Press MULTI-CONTROL to select the desired channel select setting.

Press **MULTI-CONTROL** repeatedly to switch between the following channel select settings: **Channel number** (channel number select setting)—**Category** (channel category select setting)

- You can also select the XM channel select setting by pressing and holding **CLOCK**.

Selecting a channel in the channel category

1 Select the channel select settings to Category.

Refer to *Switching the XM channel select mode* on the previous page.

2 Push MULTI-CONTROL up or down to select the desired channel category.

3 Push MULTI-CONTROL left or right to select the desired channel in the selected channel category.

Displaying the Radio ID Channel number select setting

If you select **CH : 000**, the ID code is displayed.

- Push **MULTI-CONTROL** left or right to select **CH : 000**.

Channel category select setting

RADIO ID is provided as a channel category for displaying the ID code.

- Push **MULTI-CONTROL** up or down to select **RADIO ID** from channel category.

- If you select another channel, display of the ID code is canceled.
- Display of the ID code repeats displaying **RADIO ID** and the ID code one after the other. 

Selecting stations from the preset channel list

The preset channel list lets you see the list of preset stations and select one of them to receive.

1 Press LIST to switch to the preset channel list mode during the channel display.

2 Use MULTI-CONTROL to select the desired station.

Turn to change the station; press to select.

- You can also change the station by pushing **MULTI-CONTROL** up or down.
- If you do not operate the list within about 30 seconds, the preset channel list mode is canceled automatically.



Notes

- You can also recall stations assigned to preset tuning numbers by pushing **MULTI-CONTROL** up or down during the channel display.
- You can also recall stations assigned to preset tuning numbers by pressing one of the preset tuning buttons **1–6** on the remote control. 

SIRIUS Satellite Radio tuner

Listening to SIRIUS Satellite Radio

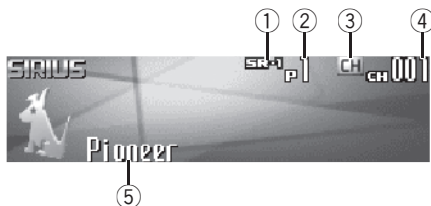

This unit can control a SIRIUS Satellite Radio tuner (sold separately).

When the SIRIUS tuner is used together with this unit, some operations differ slightly from those described in the SIRIUS operation manual. This manual provides information on these points. For all other information on using the SIRIUS tuner, please refer to the SIRIUS operation manual.

- With this unit, you can operate one additional function: SIRIUS channel direct selection. Refer to *Selecting a SIRIUS channel directly* on this page.

- SIRIUS band indicator**
Shows the SIRIUS band which has been selected.
- SIRIUS preset number indicator**
Shows what SIRIUS preset has been selected.
- SIRIUS channel select setting indicator**
Shows what channel select setting has been selected. **CH** is displayed when **Channel number** is selected, and **CAT** is displayed when **Category** is selected.
- SIRIUS channel number indicator**
Shows to which SIRIUS channel number the tuner is tuned.
- SIRIUS channel name**
Shows the channel name of broadcast channel.

- Press SOURCE to select SIRIUS.**
Press **SOURCE** until you see **SIRIUS** displayed.

- Press BAND to select a SIRIUS band.**
Press **BAND** repeatedly until the desired SIRIUS band is displayed, **SR-1**, **SR-2** or **SR-3**.

- To perform tuning, push MULTI-CONTROL left or right.**
The channels move up or down step by step. Channels that cannot currently be selected are skipped, and the next channel is selected.
 - If you push and hold **MULTI-CONTROL** left or right, you can increase or decrease channel number continuously.
 - You can also perform tuning from a desired channel category. (Refer to *Selecting a channel in the channel category* on page 47.)

Note

It may take a few seconds before you can hear anything while this unit acquires and processes the satellite signal when you change the source to SIRIUS tuner or select a channel. 

Selecting a SIRIUS channel directly

You can select a SIRIUS channel directly by entering the desired channel number.

- Press DIRECT on the remote control.**
CHANNEL INPUT appears in the display.
- Use 0–9 on the remote control to input the desired channel number.**
 - To cancel the input numbers, press **CLEAR** on the remote control.
- While the input number is displayed, press DIRECT on the remote control.**
The entered SIRIUS channel is selected. 

Introduction of advanced SIRIUS tuner operation

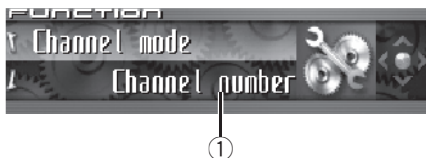

① Function display

Shows the function status.

1 Press MULTI-CONTROL to display the main menu.

FUNCTION, **AUDIO** and **ENTERTAINMENT** appear on the display.

2 Use MULTI-CONTROL to select FUNCTION.

Channel mode appears on the display.

- To return to the channel display, press **BAND**.

Note

If you do not operate the function within about 30 seconds, the display is automatically returned to the channel display. 

Switching the SIRIUS display

● Press DISPLAY to switch the SIRIUS display.

Each press of **DISPLAY** changes the SIRIUS display in the following order:
 Channel number—Channel name—Category name—Artist name—Song title/program title—Composer name—Simple display 

Switching the scroll setting

You can select the scroll setting, one is the continuous scroll, the other is one-time scroll.

● Press and hold DISPLAY to select the scroll setting.

Press and hold **DISPLAY** selects scroll setting in the following order:

Continuous scroll setting—One-time scroll setting 

Storing and recalling broadcast stations

If you press any of the preset tuning buttons **1–6** you can easily store up to six broadcast stations for later recall with the touch of a button.

- Only the remote control can operate this function.

● When you find a station that you want to store in memory press one of preset tuning buttons 1–6 and hold until the SIRIUS preset number stops flashing.

The number you have pressed will flash in the SIRIUS preset number indicator and then remain lit. The selected station has been stored in memory.

The next time you press the same preset tuning button the station is recalled from memory.

Notes

- Up to 18 stations, six for each of three SIRIUS bands can be stored in memory.
- You can also recall stations assigned to preset tuning buttons **1–6** by pushing **MULTI-CONTROL** up or down. 

SIRIUS Satellite Radio tuner

Selecting the SIRIUS channel select mode

You have two methods for selecting a channel: by number and by category.

When selecting by number, channels in any category can be selected. Select by category to narrow your search down to only channels in a particular category.

1 Use MULTI-CONTROL to select FUNCTION.

Channel mode appears on the display.

2 Press MULTI-CONTROL to select the desired channel select setting.

Press **MULTI-CONTROL** repeatedly to switch between the following channel select settings: **Channel number** (channel number select setting)—**Category** (channel category select setting)

- You can also select the SIRIUS channel select setting by pressing and holding **CLOCK**.

Selecting a channel in the channel category

1 Select the channel select settings to Category.

Refer to *Selecting a channel in the channel category* on this page.

2 Push MULTI-CONTROL up or down to select the desired channel category.

3 Push MULTI-CONTROL left or right to select the desired channel in the selected channel category.

Displaying the Radio ID

If you select **CH : 000**, the ID code is displayed.

- Push **MULTI-CONTROL** left or right to select **CH : 000**.



Note

To select **CH : 000**, set the channel select setting to **Channel number**. About the channel select setting, refer to *Selecting the SIRIUS channel select mode* on this page. 

Watching the television

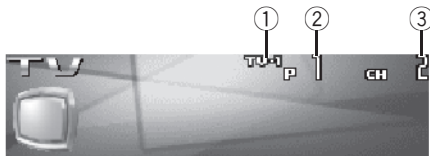

You can use this unit to control a TV tuner, which is sold separately.

For details concerning operation, refer to the TV tuner's operation manual. This section provides information on TV operations with this unit which differs from that described in the TV tuner's operation manual.

① Band indicator

Shows which band the TV tuner is tuned to.

② Preset number indicator

Shows which preset has been selected.

③ Channel indicator

Shows which channel the TV tuner is tuned to.

1 Press SOURCE to select the TV.

Press **SOURCE** until you see **Television** displayed.

2 Press BAND to select a band.

Press **BAND** until the desired band is displayed, **TV-1** or **TV-2**.

3 To perform manual tuning, push MULTI-CONTROL left or right.

The channels move up or down step by step.

4 To perform seek tuning, push and hold MULTI-CONTROL left or right for about one second and release.

The tuner will scan the channels until a broadcast strong enough for good reception is found.

- You can cancel seek tuning by pushing **MULTI-CONTROL** left or right.
- If you push and hold **MULTI-CONTROL** left or right, you can skip broadcasting channels. Seek tuning starts as soon as you release **MULTI-CONTROL**. 

TV tuner

Introduction of advanced TV tuner operation



① Function display

Shows the function status.

1 Press MULTI-CONTROL to display the main menu.

FUNCTION, **AUDIO** and **ENTERTAINMENT** appear on the display.

2 Use MULTI-CONTROL to select FUNCTION.

BSSM appears on the display.

- To return to the channel display, press **BAND**.

Note

If you do not operate the function within about 30 seconds, the display is automatically returned to the channel display. 

Storing and recalling broadcast stations

You can easily store up to 12 broadcast stations for later recall.

1 When you find a station that you want to store in memory press LIST to switch to the preset channel list mode.

2 Use MULTI-CONTROL to store the selected station in memory.

Turn to change the preset number; press and hold to store.

The preset number you have selected will flash and then remain lit. The selected station has been stored in memory.

- If you do not operate the list within about 30 seconds, the preset channel list mode is canceled automatically.

Notes

- Up to 24 stations, 12 for each of two TV bands, can be stored in memory.
- You can also store stations assigned to preset tuning numbers **1-6** by pressing and holding one of the preset tuning buttons **1-6** on the remote control. 

Storing the strongest broadcast stations sequentially

1 Use MULTI-CONTROL and select FUNCTION to display BSSM.

2 Press MULTI-CONTROL to turn BSSM on.

Searching is displayed. While **Searching** is displayed, the 12 strongest broadcast stations will be stored in order from the lowest channel up. When finished, the preset channel list appears.

- To cancel the storage process, press **MULTI-CONTROL**.

3 Use MULTI-CONTROL to select the desired station.

Turn to change the station; press to select.

- You can also change the station by pushing **MULTI-CONTROL** up or down.

- If you do not operate the list within about 30 seconds, the preset channel list mode is canceled automatically.

**Note**

Storing broadcast stations with BSSM may replace broadcast stations you have saved using **P01—P12**. 

Selecting stations from the preset channel list

The preset channel list lets you see the list of preset stations and select one of them to receive.

1 Press **LIST** to switch to the preset channel list mode during the channel display.

2 Use **MULTI-CONTROL** to select the desired station.

Turn to change the station; press to select.

- You can also change the station by pushing **MULTI-CONTROL** up or down.
- If you do not operate the list within about 30 seconds, the preset channel list mode is canceled automatically.

**Notes**

- You can also recall stations assigned to preset tuning numbers by pushing **MULTI-CONTROL** up or down during the channel display.
- You can also recall stations assigned to preset tuning numbers **1–6** by pressing one of the preset tuning buttons **1–6** on the remote control. 

DVD Player

Playing a disc

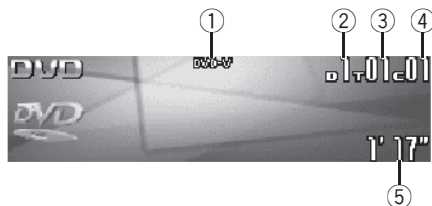

You can use this unit to control a DVD player or multi-DVD player, which is sold separately.

For details concerning operation, refer to the DVD player's or multi-DVD player's operation manual. This section provides information on DVD operations with this unit which differs from that described in the DVD player's or multi-DVD player's operation manual.

These are the basic steps necessary to play a DVD video with your DVD player. More advanced DVD video operation is explained starting on the next page.

① DVD-V/VCD/CD/MP3/WMA indicator

Shows the type of disc currently playing.

② Disc number indicator

Shows the disc number currently playing when using a multi-DVD player.

③ Title/Folder/Disc number indicator

Shows the title (when playing DVD video), folder (when playing MP3 or WMA) or disc (when playing video CD or CD) of the selection currently playing.

④ Chapter/track number indicator

Shows the chapter (when playing DVD video) or track (when playing video CD, CD, MP3 or WMA) currently playing.

⑤ Play time indicator

Shows the elapsed playing time of the current track.

1 Press SOURCE to select the DVD player/multi-DVD player.

Press **SOURCE** until you see **DVD** displayed.

2 To perform fast forward or reverse, push and hold MULTI-CONTROL left or right.

3 To skip back or forward to another chapter/track, push MULTI-CONTROL left or right.

Selecting a disc

- You can operate this function only when a multi-DVD player is connected to this unit.
- Push **MULTI-CONTROL** up or down to select the desired disc.

Selecting a folder

- You can operate this function only when a DVD player which is corresponding to MP3/WMA playback is connected to this unit.
- Push **MULTI-CONTROL** up or down to select a folder.

Introduction of advanced DVD player operation



① Function display

Shows the function status.

1 Press MULTI-CONTROL to display the main menu.

FUNCTION, **AUDIO** and **ENTERTAINMENT** appear on the display.

2 Use MULTI-CONTROL to select FUNCTION.

Turn to change the menu option; press to select.

The function name appears on the display.

3 Turn MULTI-CONTROL to select the function.

Turn **MULTI-CONTROL** clockwise or counter-clockwise to switch between the functions in the following order:

During DVD video or Video CD playback

Play mode (repeat play)—**Pause** (pause)

During CD playback

Play mode (repeat play)—**Random mode**

(random play)—**Scan mode** (scan play)—

Pause (pause)—**ITS play mode** (ITS play)—

ITS memory (ITS input)—**Title Input** (disc

title input)

During MP3/WMA playback

Play mode (repeat play)—**Random mode**

(random play)—**Scan mode** (scan play)—

Pause (pause)

- To return to the playback display, press **BAND**.



Note

When using this unit with multi-DVD player, you can switch to **ITS play mode**, **ITS memory** and **Title Input**. 

Repeating play

- During PBC playback of Video CDs, this function cannot be operated.

1 Use MULTI-CONTROL to select Play mode in the function menu.

Play mode appears in the display.

2 Press MULTI-CONTROL to select the repeat range.

During DVD video playback

Press **MULTI-CONTROL** repeatedly until the desired repeat range appears in the display.

- **Disc repeat** – Repeat the current disc
- **Chapter repeat** – Repeat just the current chapter
- **Title repeat** – Repeat just the current title

During Video CD or CD playback

Press **MULTI-CONTROL** repeatedly until the desired repeat range appears in the display.

- **Disc repeat** – Repeat the current disc
- **Track repeat** – Repeat just the current track

During MP3/WMA playback

Press **MULTI-CONTROL** repeatedly until the desired repeat range appears in the display.

- **Disc repeat** – Repeat the current disc
- **Folder repeat** – Repeat the current folder
- **Track repeat** – Repeat just the current track



Notes

- If you select other discs during repeat play, the repeat play range changes to **Disc repeat**.

DVD Player

- During video CD or CD playback, if you perform track search or fast forward/reverse during **Track repeat**, the repeat play range changes to **Disc repeat**.
- During MP3/WMA playback, if you select another folder during repeat play, the repeat play range changes to **Disc repeat**.
- During MP3/WMA playback, if you perform track search or fast forward/reverse during **Track repeat**, the repeat play range changes to **Folder repeat**.

Pausing disc playback

1 Use MULTI-CONTROL to select Pause in the function menu.

Pause appears in the display.

2 Press MULTI-CONTROL to turn pause on.

Playback of the current track pauses.

- To turn pause off, press **MULTI-CONTROL** again.

Playing tracks in random order

- You can operate this function during CD/MP3/WMA playback.

1 Use MULTI-CONTROL to select Random mode in the function menu.

Random mode appears in the display.

2 Press MULTI-CONTROL to turn random play on.

Tracks will play in a random order.

- To turn random play off, press **MULTI-CONTROL** again.

Scanning tracks of a CD/MP3/WMA

- You can operate this function during CD/MP3/WMA playback.

1 Use MULTI-CONTROL to select Scan mode in the function menu.

Scan mode appears in the display.

2 Press MULTI-CONTROL to turn scan play on.

The first 10 seconds of each track is played.

3 When you find the desired track press MULTI-CONTROL to turn scan play off.

The track will continue to play.

- If the display has automatically returned to the playback display, select **Scan mode** again by using **MULTI-CONTROL**.

Using ITS playlist and disc title functions

- You can operate these functions only when a multi-DVD player is connected to this unit.
- This function differs slightly from ITS playback with a multi-CD player. With multi-DVD player, ITS playback applies only to the CD playing. For details, refer to *Using ITS playlists* on page 34.

Using disc title functions

You can input CD titles and display the titles. Then you can easily search for and play a desired disc.

- You can operate this function during CD playback.

Entering disc titles

Disc title input lets you input CD titles up to 10 letters long into the DVD player. For details concerning operation, refer to *Entering disc titles* on page 35.

- You can operate this function only when a DVD player is connected to this unit.
- When playing a CD TEXT disc on a CD TEXT compatible DVD player, you cannot switch to disc title input. The disc title will have already been recorded on a CD TEXT disc.

Audio Adjustments

Adjusting the audio easily

The following functions let you easily adjust your audio system to match the car interior acoustic characteristics, which vary depending on the type of car.

- *Recalling equalizer curves*
- *Using the position selector (Position)*
- *Adjusting equalizer curves* 

Adjusting the audio finely

By carrying out the following settings/adjustments in the order shown, you can create a finely-tuned sound field effortlessly.

- *Using the position selector (Position)*
- *Using balance adjustment (Fader)*
- *Using subwoofer output (Subwoofer1)*
- *Adjusting subwoofer settings (Subwoofer2)*
- *Adjusting low pass filter attenuation slope (Subwoofer3)*
- *Setting the high pass filter for front speakers (Front HPF, Front HPF FREQ.)*
- *Setting the high pass filter for rear speakers (Rear HPF, Rear HPF FREQ.)*
- *Recalling equalizer curves*
- *Adjusting equalizer curves*
- *Adjusting 16-band graphic equalizer (FREQ.)* 

Extra functions

These functions are helpful in adjusting the sound to suit your system or your personal preferences.

- *Using BBE sound (BBE)*
- *Using compression and BMX (COMP/BMX)*
- *Adjusting loudness (Loudness)*
- *Adjusting source levels (SLA)*
- *Using auditory user interface (AUI sound level)* 

Introduction of audio adjustments

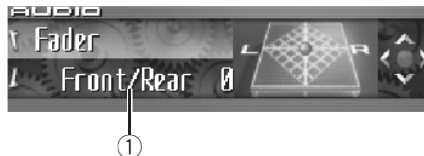

① Audio display

Shows the audio adjustment status.

1 Press MULTI-CONTROL to display the main menu.

FUNCTION, AUDIO and **ENTERTAINMENT** appear on the display.

2 Use MULTI-CONTROL to select AUDIO.

Turn to change the menu option; press to select. The audio function name appears on the display.

3 Turn MULTI-CONTROL to select the audio function.

Turn **MULTI-CONTROL** clockwise or counter-clockwise to switch between the audio functions in the following order:

Fader (balance adjustment)—**Position** (position selector)—**TA Mode** (time alignment setting)—**Time Alignment** (time alignment adjusting)—**Loudness** (loudness)—**Powerful** (graphic equalizer adjustment)—**FREQ.** (16-band graphic equalizer adjustment)—

Subwoofer1 (subwoofer on/off)—

Subwoofer2 (subwoofer cut-off frequency)—

Subwoofer3 (subwoofer slope)—**Front HPF** (front high pass filter slope)—

Front HPF FREQ. (front high pass filter cut-off frequency)—**Rear HPF** (rear high pass filter slope)—**Rear HPF FREQ.** (rear high pass filter cut-off frequency)—**BBE** (BBE)—**COMP/BMX** (Compression and BMX)—**SLA** (source level adjustment)—**AUI sound level** (auditory user interface)

- When selecting **OFF** in **TA Mode**, you cannot switch to **Time Alignment**.

- You can select **Subwoofer2** and **Subwoofer3** only when subwoofer output is turned on in **Subwoofer1**.

- When tuner, television or AUX is selected as a source, you cannot select **COMP/BMX**.

- When selecting the FM tuner as the source, you cannot switch to **SLA**.

- To return to the display of each source, press **BAND**.



Note

If you do not operate the audio function within about 30 seconds, the display is automatically returned to the source display. 

Using the position selector

One way to assure a more natural sound is to clearly position the stereo image, putting you right in the center of the sound field. The position selector function lets you automatically adjust the speakers' output levels and inserts a delay time to match the number and position of occupied seats.

1 Use MULTI-CONTROL to select Position. **Position** appears in the display.

2 Push MULTI-CONTROL left, right, up or down to select a listening position.

Direction	Display	Position
Left	Front Left	Front seat left
Right	Front Right	Front seat right
Up	Front	Front seats
Down	All	All seats

- To cancel the selected listening position, push **MULTI-CONTROL** in the same direction again. 

Using balance adjustment

You can change the fader/balance setting so that it can provide you an ideal listening environment in all occupied seats.

1 Use MULTI-CONTROL to select Fader. **Fader** appears in the display.

- If the balance setting has been previously adjusted, **Balance** will be displayed.

2 Push MULTI-CONTROL up or down to adjust front/rear speaker balance.

Each time **MULTI-CONTROL** is pushed up or down, the front/rear speaker balance moves towards the front or rear.

Front 25 to **Rear 25** is displayed as the front/rear speaker balance moves from front to rear.

- **Front/Rear 0** is the proper setting when only two speakers are used.

3 Push MULTI-CONTROL left or right to adjust left/right speaker balance.

Each time **MULTI-CONTROL** is pushed left or right, the left/right speaker balance moves towards the left or right.

Left 25 to **Right 25** is displayed as the left/right speaker balance moves from left to right. 

Audio Adjustments

Using the time alignment

The time alignment lets you adjust the distance between each speaker and the listening position to match the type of car. There are five types of car stored which you can easily recall at any time.

1 Use MULTI-CONTROL to select TA Mode.

TA Mode appears in the display.

2 Push MULTI-CONTROL left or right to select the type of car.

Each time **MULTI-CONTROL** is pushed left or right, types of car are selected in the following order:

Sedan (sedan)—**Wagon** (wagon)—**Mini-Van** (mini van)—**Custom** (custom)—**OFF** (off)—**SUV** (SUV)

- **Custom** is an adjusted time alignment that you can create for yourself.

Adjusting the time alignment

You can adjust the distance between each speaker and the selected position.

- An adjusted time alignment is memorized in **Custom**.

1 Use MULTI-CONTROL to select TA Mode.

TA Mode appears in the display.

2 Press MULTI-CONTROL to select a unit of distance.

Each press of **MULTI-CONTROL** selects the unit of distance in the following order:
inch (inch)—**cm** (centimeter)

3 Use MULTI-CONTROL to select Time Alignment.

Time Alignment appears in the display.

- **Can't adjust TA. Set position FL/FR** appears when neither **Front Left** nor **Front Right** is selected in the position selector mode (**Position**).

- When selecting **OFF** in **TA Mode**, you cannot switch to **Time Alignment**.

4 Push MULTI-CONTROL left or right to select the speaker to be adjusted.

Each time **MULTI-CONTROL** is pushed left or right, the speaker is selected in the following order:

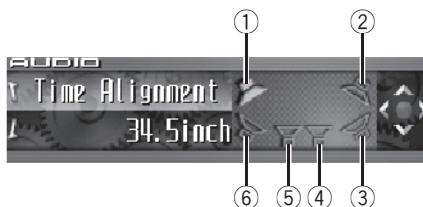

- ① Front speaker left
- ② Front speaker right
- ③ Rear speaker right
- ④ Subwoofer right
- ⑤ Subwoofer left
- ⑥ Rear speaker left

Front speaker left—Front speaker right—Rear speaker right—Rear speaker left—Subwoofer left—Subwoofer right

- You cannot select subwoofer left and subwoofer right when the subwoofer output is off.

5 Push MULTI-CONTROL up or down to adjust the distance between the selected speaker and the listening position.

Each time **MULTI-CONTROL** is pushed up or down, the distance increases or decreases.

160.0inch to **0.0inch** is displayed as the distance is increased or decreased, if you have selected inches (**inch**).

400.00cm to **0.00cm** is displayed as the distance is increased or decreased, if you have selected centimeters (**cm**).

- You can adjust the distance for the other speakers in the same way.

6 Press BAND to cancel the time alignment mode. ■

Using subwoofer output

This unit is equipped with a subwoofer output which can be turned on or off. When a subwoofer is connected to this unit, turn the subwoofer output on.

The subwoofer output phase can be switched between normal and reverse.

1 Use MULTI-CONTROL to select Subwoofer1.

Subwoofer1 appears in the display.

- You can also select the subwoofer setting menu by pressing **SW** on the unit.

2 Press MULTI-CONTROL to turn subwoofer output on.

ON appears in the display. Subwoofer output is now on.

- To turn subwoofer output off, press **MULTI-CONTROL** again.

3 Push MULTI-CONTROL left or right to select stereo or monaural.

Push **MULTI-CONTROL** left to select monaural and **MONO** appears in the display. Push **MULTI-CONTROL** right to select stereo and **STEREO** appears in the display.

Adjusting subwoofer settings

When the subwoofer output is on, you can adjust the cut-off frequency and the output level of the subwoofer.

1 Use MULTI-CONTROL to select Subwoofer2.

Subwoofer2 appears in the display.

- You can also select the subwoofer setting menu by pressing **SW** on the unit.
- When the subwoofer output is on, you can select **Subwoofer2**.

2 Push MULTI-CONTROL left or right to select cut-off frequency.

Each time **MULTI-CONTROL** is pushed left or right, cut-off frequencies are selected in the following order:

50—63—80—100—125—160—200 (Hz)

Only frequencies lower than those in the selected range are outputted from the subwoofer.

3 Push MULTI-CONTROL up or down to adjust the output level of the subwoofer.

Each time **MULTI-CONTROL** is pushed up or down, subwoofer level increases or decreases. **+6** to **-24** is displayed as the level is increased or decreased.

Adjusting low pass filter attenuation slope

When the subwoofer output is on, you can adjust the continuity of sound between speaker units.

1 Use MULTI-CONTROL to select Subwoofer3.

Subwoofer3 appears in the display.

- You can also select the subwoofer setting menu by pressing **SW** on the unit.
- When the subwoofer output is on, you can select **Subwoofer3**.

2 Push MULTI-CONTROL up or down to select the phase of subwoofer output.

Push **MULTI-CONTROL** up to select normal phase and **☐** appears in the display. Push **MULTI-CONTROL** down to select reverse phase and **☐** appears in the display.

3 Push MULTI-CONTROL left or right to select slope.

Each time **MULTI-CONTROL** is pushed left or right, slopes are selected in the following order:

-18—-12—-6 (dB/oct.)

Audio Adjustments



Note

When slope of subwoofer and high pass filter are **-12dB**, and same cut-off frequency, the phase is reversed 180 degrees at the cut-off frequency. In this case, reversing the phase assures improved sound continuity. 

Using the high pass filter

When you do not want low sounds from the subwoofer output frequency range to play from the front or rear speakers, turn on the HPF (high pass filter). Only frequencies higher than those in the selected range are outputted from the front or rear speakers.

Muting the speaker units (filters)

You can mute front and rear speaker units (filters) separately. When speaker units (filters) are muted, no sound is outputted from those speakers.

- If you mute the selected speaker unit (filter), **MUTE ON** is displayed and no adjustments are possible.
- Even if any speaker unit (filter) is muted, you can adjust the parameters for other speaker units (filters).

1 Use MULTI-CONTROL to select Front HPF (or Rear HPF).

Front HPF (or **Rear HPF**) appears in the display.

2 Push and hold MULTI-CONTROL down to mute the selected speaker unit (filter).

MUTE ON is displayed.

- To cancel the muting, push **MULTI-CONTROL** up.

Setting the high pass filter for front speakers

1 Use MULTI-CONTROL to select Front HPF.

Front HPF appears in the display.

2 Push MULTI-CONTROL left or right to select slope.

Each time **MULTI-CONTROL** is pushed left or right, slopes are selected in the following order:

-12—-6—Pass (0) (dB/oct.)

- If you set the slope to 0 dB/oct. (**Pass**), the audio signal bypasses the filter, so the filter does not have an effect.

3 Turn MULTI-CONTROL to select Front HPF FREQ.

Front HPF FREQ. appears in the display.

4 Push MULTI-CONTROL left or right to select cut-off frequency.

Each time **MULTI-CONTROL** is pushed left or right, cut-off frequencies are selected in the following order:

50—63—80—100—125—160—200 (Hz)

Only frequencies higher than those in the selected range are output from the front speakers.

5 Push MULTI-CONTROL up or down to adjust the output level of the front speakers.

Each time **MULTI-CONTROL** is pushed up or down, the level of the front speakers increases or decreases. **0** to **-24** is displayed as the level is increased or decreased.

Setting the high pass filter for rear speakers

1 Use MULTI-CONTROL to select Rear HPF.

Rear HPF appears in the display.

Audio Adjustments

2 Push MULTI-CONTROL left or right to select slope.

Each time **MULTI-CONTROL** is pushed left or right, slopes are selected in the following order:

-12—-6—Pass (0) (dB/oct.)

- If you set the slope to 0 dB/oct. (**Pass**), the audio signal bypasses the filter, so the filter does not have an effect.

3 Turn MULTI-CONTROL to select Rear HPF FREQ.

Rear HPF FREQ. appears in the display.

4 Push MULTI-CONTROL left or right to select cut-off frequency.

Each time **MULTI-CONTROL** is pushed left or right, cut-off frequencies are selected in the following order:

50—63—80—100—125—160—200 (Hz)

Only frequencies higher than those in the selected range are output from the rear speakers.

5 Push MULTI-CONTROL up or down to adjust the output level of the rear speakers.

Each time **MULTI-CONTROL** is pushed up or down, the level of the rear speakers increases or decreases. **0** to **-24** is displayed as the level is increased or decreased. 

Using the equalizer

The equalizer lets you adjust the equalization to match car interior acoustic characteristics as desired.

Recalling equalizer curves

There are seven stored equalizer curves which you can easily recall at any time. Here is a list of the equalizer curves:

Display	Equalizer curve
Powerful	Powerful
Natural	Natural
Vocal	Vocal
Flat	Flat
Custom1	Custom 1
Custom2	Custom 2
Super Bass	Super bass

- **Custom1** and **Custom2** are adjusted equalizer curves that you create. Adjustments can be made with a 16-band graphic equalizer.
- When **Flat** is selected no supplement or correction is made to the sound. This is useful to check the effect of the equalizer curves by switching alternatively between **Flat** and a set equalizer curve.
- **Press EQ to select the equalizer.**
Press **EQ** repeatedly to switch between the following equalizers:
Powerful—Natural—Vocal—Flat—Custom1—Custom2—Super Bass

Adjusting equalizer curves

The factory supplied equalizer curves, with the exception of **Flat**, can be adjusted to a fine degree (nuance control).

1 Use MULTI-CONTROL to select the graphic equalizer adjustment.

Powerful appears in the display.

- If the equalizer curve has been previously selected, the curve of that previously selected will be displayed instead of **Powerful**.

2 Push MULTI-CONTROL left or right to select an equalizer curve.

Each time **MULTI-CONTROL** is pushed left or right, equalizer curves are selected in the following order:

Audio Adjustments

Powerful—Natural—Vocal—Flat—Custom1—Custom2—Super Bass

3 Push MULTI-CONTROL up or down to adjust the equalizer curve.

Each time **MULTI-CONTROL** is pushed up or down, the equalizer curve increases or decreases respectively.

+6 to **-6** is displayed as the equalizer curve is increased or decreased.

- The actual range of the adjustments are different depending on which equalizer curve is selected.
- The equalizer curve with all frequencies set to **0** cannot be adjusted.

Adjusting 16-band graphic equalizer

For **Custom1** and **Custom2** equalizer curves, you can adjust the level of each band.

- A separate **Custom1** curve can be created for each source. (The built-in CD player and the multi-CD player are set to the same equalizer adjustment setting automatically.) If you make adjustments when a curve other than **Custom2** is selected, the equalizer curve settings will be memorized in **Custom1**.
- A **Custom2** curve can be created common to all sources. If you make adjustments when the **Custom2** curve is selected, the **Custom2** curve will be updated.

1 Recall the equalizer curve you want to adjust.

See *Recalling equalizer curves* on the previous page.

2 Use MULTI-CONTROL to select 16-band graphic equalizer adjustment.

FREQ. appears in the display.

3 Push MULTI-CONTROL left or right to select the equalizer band to adjust.

Each time **MULTI-CONTROL** is pushed left or right, equalizer bands are selected in the following order:

20—31.5—50—80—125—200—315—500—800—1.25k—2k—3.15k—5k—8k—12.5k—20k (Hz)

4 Push MULTI-CONTROL up or down to adjust the level of the equalizer band.

Each time **MULTI-CONTROL** is pushed up or down, the level of the equalization band increases or decreases.

+6 to **-6** is displayed as the level is increased or decreased.

- You can then select another band and adjust the level.

5 Press BAND to cancel the 16-band graphic equalizer adjustment.

Using BBE sound

With BBE, playback very close to the original sound can be obtained by correction with a combination of phase compensation and high-range boost for the delay of the high-frequency components and the amplitude deviation occurring during playback. This function makes it possible to reproduce the dynamic sound field as if you are listening to a live performance.

With BBE sound processing technology, you can adjust the level of BBE.

1 Use MULTI-CONTROL to select BBE. **BBE** appears in the display.

2 Press MULTI-CONTROL to turn BBE on.

- To turn BBE off, press **MULTI-CONTROL** again.

3 Push MULTI-CONTROL up or down to adjust the level of BBE.

Each time **MULTI-CONTROL** is pushed up or down, the level of BBE increases or decreases. **+4** to **-4** is displayed as the level is increased or decreased.

Note

Manufactured under license from BBE Sound, Inc. The mark BBE is a trademark of BBE Sound, Inc. 

Using compression and BMX

Using the COMP (compression) and BMX functions let you adjust the sound playback quality of this unit. Each of the functions has a two-step adjustment. The COMP function balances the output of louder and softer sounds at higher volumes. BMX controls sound reverberations to give playback a fuller sound. Listen to each of the effects as you select through them and use the one that best enhances the playback of the track or CD that you are listening to.

- When tuner, television or AUX is selected as a source, you cannot select **COMP/BMX**.

1 Use MULTI-CONTROL to select COMP/BMX.

COMP/BMX appears in the display.

2 Press MULTI-CONTROL to turn COMP/BMX on.

- To turn COMP/BMX off, press **MULTI-CONTROL** again.

3 Push MULTI-CONTROL left or right to select the desired setting.

Each time **MULTI-CONTROL** is pushed left or right, settings are selected in the following order:

COMP 1—COMP 2—BMX 1—BMX 2 

Adjusting loudness

Loudness compensates for deficiencies in the low- and high-sound ranges at low volume.

1 Use MULTI-CONTROL to select Loudness.

Loudness appears in the display.

2 Press MULTI-CONTROL to turn loudness on.

ON appears in the display.

- To turn loudness off, press **MULTI-CONTROL** again. 

Adjusting source levels

SLA (source level adjustment) lets you adjust the volume level of each source to prevent radical changes in volume when switching between sources.

- Settings are based on the FM tuner volume level, which remains unchanged.

1 Compare the FM tuner volume level with the level of the source you wish to adjust.

2 Use MULTI-CONTROL to select SLA.

SLA appears in the display.

- When selecting the FM tuner as the source, you cannot switch to **SLA**.

3 Push MULTI-CONTROL up or down to adjust the source volume.

Each time **MULTI-CONTROL** is pushed up or down, source volume increases or decreases. **+4** to **-4** is displayed as the source volume is increased or decreased.

Notes

- The AM tuner volume level can also be adjusted with source level adjustments.

Audio Adjustments

- The built-in CD player and the multi-CD player are set to the same source level adjustment volume automatically.
- XM tuner and SIRIUS tuner are set to the same source level adjustment volume automatically.
- External unit 1 and external unit 2 are set to the same source level adjustment volume automatically.

Using auditory user interface

AUI (auditory user interface) lets you adjust the volume level of AUI sounds output when operating this unit. Depending on the operations, different AUI sounds are output.

- No AUI sounds are output when the sources are off.
- No AUI sounds are output when the level is set to 0.

1 Use **MULTI-CONTROL** to select **AUI sound level**.

AUI sound level appears in the display.

2 Push **MULTI-CONTROL** up or down to adjust **AUI sound level**.

Each time **MULTI-CONTROL** is pushed up or down, AUI sound level increases or decreases.

Level 0 to **Level 12** is displayed as AUI sound level is increased or decreased.

Adjusting initial settings

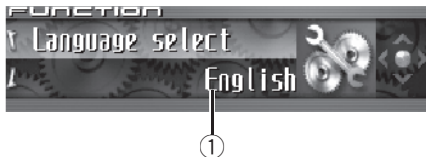

Using the initial settings, you can customize various system settings to achieve optimal performance from this unit.

① Function display

Shows the function status.

1 Press SOURCE and hold until the unit turns off.

2 Press MULTI-CONTROL and hold until Language select appears in the display.

3 Turn MULTI-CONTROL to select one of the initial settings.

Turn **MULTI-CONTROL** clockwise or counter-clockwise to switch between the functions in the following order:

Language select (language selection)—

Calendar (calendar)—**Clock** (clock)—

Warning tone (warning tone)—

Face auto open (face auto open)—**AUX1**

(auxiliary input 1)—**AUX2** (auxiliary input 2)—

Dimmer (dimmer)—**Brightness** (brightness)

—**Digital ATT** (digital attenuator)—**Mute**

(sound muting/attenuation)—**Demonstration**

(feature demo)—**Reverse mode** (reverse

mode)—**Ever-scroll** (ever scroll)—**Calibration**

(RPM calibration)

Use the following instructions to operate each particular setting.

- To cancel initial settings, press **BAND**.

Selecting the display language

For your convenience, this unit equips multiple language display. You can select the language best suited to your first language.

1 Use MULTI-CONTROL to select Language select.

Language select appears in the display.

2 Press MULTI-CONTROL to select the language.

Each press of **MULTI-CONTROL** selects languages in the following order:

English—Français—Español

Setting the date

The calendar display adjusted in this mode appears when the telephone source is selected or sources and the feature demo are off.

1 Use MULTI-CONTROL to select Calendar.

Calendar appears in the display.

2 Push MULTI-CONTROL left or right to select the segment of the calendar display you wish to set.

Pushing **MULTI-CONTROL** left or right will select one segment of the calendar display:

Day—Month—Year

As you select segments of the calendar display the segment selected will blink.



Initial Settings

3 Push MULTI-CONTROL up or down to set the date.

Pushing **MULTI-CONTROL** up will increase the selected day, month or year. Pushing **MULTI-CONTROL** down will decrease the selected day, month or year. 

Setting the clock

Use these instructions to set the clock.

1 Use MULTI-CONTROL to select Clock.

Clock appears in the display.

2 Push MULTI-CONTROL left or right to select the segment of the clock display you wish to set.

Pushing **MULTI-CONTROL** left or right will select one segment of the clock display:

Hour—Minute

As you select segments of the clock display the segment selected will blink.



3 Push MULTI-CONTROL up or down to set the clock.

Pushing **MULTI-CONTROL** up will increase the selected hour or minute. Pushing **MULTI-CONTROL** down will decrease the selected hour or minute.

Notes

- You can match the clock to a time signal by pressing **MULTI-CONTROL**.
 - If the minute is **00** to **29**, the minutes are rounded down. (e.g., **10:18** becomes **10:00**.)
 - If the minute is **30** to **59**, the minutes are rounded up. (e.g., **10:36** becomes **11:00**.)

- Even when the sources are off, the clock display appears on the display. Pressing **CLOCK** when the sources and feature demo are off, turns the clock display on or off. 

Switching the warning tone

If the front panel is not detached from the head unit within four seconds of turning off the ignition, a warning tone will sound. You can turn off the warning tone.

1 Use MULTI-CONTROL to select Warning tone.

Warning tone appears in the display.

2 Press MULTI-CONTROL to turn warning tone on.

ON appears in the display.

- To turn warning tone off, press **MULTI-CONTROL** again. 

Switching the face auto open

For theft protection, the front panel opens automatically and easily detaches. Face auto open is on as a default.

1 Use MULTI-CONTROL to select Face auto open.

Face auto open appears in the display.

2 Press MULTI-CONTROL to turn the face auto open on.

ON appears in the display.

- To turn the face auto open off, press **MULTI-CONTROL** again. 

Switching the auxiliary setting

Auxiliary equipments connected to this unit can be activated individually. Set each AUX source to ON when using. About connecting or using auxiliary equipments, refer to *Using the AUX source* on page 69.

1 Use MULTI-CONTROL to select AUX1/AUX2.

AUX1/AUX2 appears in the display.

2 Press MULTI-CONTROL to turn AUX1/AUX2 on.

ON appears in the display.

- To turn AUX off, press **MULTI-CONTROL** again. 

Switching the dimmer setting

To prevent the display from being too bright at night, the display is automatically dimmed when the car's headlights are turned on. You can turn the dimmer on or off.

1 Use MULTI-CONTROL to select Dimmer. Dimmer appears in the display.

2 Press MULTI-CONTROL to turn dimmer on.

ON appears in the display.

- To turn dimmer off, press **MULTI-CONTROL** again. 

Adjusting the brightness

You can adjust the display brightness. Initially this mode is set to **24**.

1 Use MULTI-CONTROL to select Brightness.

Brightness appears in the display.

2 Push MULTI-CONTROL left or right to adjust the brightness level.

Each time **MULTI-CONTROL** is pushed left or right, brightness level increases or decreases. **0** to **31** is displayed as the level is increased or decreased.

- When dimmer is functioning, the brightness level can be adjusted **0** to **21**. 

Correcting distorted sound

When listening to a CD or other source on which the recording level is high, setting the equalizer curve level to high may result in distortion. You can switch the digital attenuator to low to reduce distortion.

- Sound quality is better at the high setting so this setting is usually used.

1 Use MULTI-CONTROL to select Digital ATT.

Digital ATT appears in the display.

2 Press MULTI-CONTROL to select the digital attenuator level.

Pressing **MULTI-CONTROL** repeatedly will switch between **High** (high) and **Low** (low) and that status will be displayed. 

Switching the sound muting/attenuation

Sound from this system is muted or attenuated automatically when the signal from the equipment with mute function is received.

- The sound is muted or attenuated, **MUTE** or **ATT** are displayed and no audio adjustment is possible.
- Sound from this system returns to normal when the muting or attenuation is canceled.

Initial Settings

1 Use MULTI-CONTROL to select Mute.

Mute appears in the display.

2 Press MULTI-CONTROL to select the desired setting.

Press **MULTI-CONTROL** repeatedly to switch between the following settings:

- **TEL mute** – Muting
- **10dB ATT** – Attenuation
- **20dB ATT** – Attenuation (**20dB ATT** has a stronger effect than **10dB ATT**) 

Switching the feature demo

The feature demo automatically starts when power to this unit is turned off while the ignition switch is set to ACC or ON.

1 Use MULTI-CONTROL to select Demonstration.

Demonstration appears in the display.

2 Press MULTI-CONTROL to turn the feature demo on.

ON appears in the display.

- To turn the feature demo off, press **MULTI-CONTROL** again.

Notes

- Remember that if the feature demo continues operating when the car engine is turned off, it may drain battery power.
- You can also turn on or off feature demo by pressing **DISPLAY** while this unit is turned off. For more details, see *Feature demo mode* on page 10. 

Switching the reverse mode

If you do not perform an operation within about 30 seconds, screen indications start to

reverse, and then continue reversing every 10 seconds.

1 Use MULTI-CONTROL to select Reverse mode.

Reverse mode appears in the display.

2 Press MULTI-CONTROL to turn the reverse mode on.

ON appears in the display.

- To turn the reverse mode off, press **MULTI-CONTROL** again.

Note

You can also turn on or off reverse mode by pressing **BAND** while this unit is turned off. For more details, see *Reverse mode* on page 10. 

Switching the Ever Scroll

When Ever Scroll is set to ON, text information recorded on CD or iPod scrolls continuously in the display. Set to OFF if you prefer the information to scroll just once.

1 Use MULTI-CONTROL to select Ever-scroll.

Ever-scroll appears in the display.

2 Press MULTI-CONTROL to turn the Ever Scroll on.

ON appears in the display.

- To turn the Ever Scroll off, press **MULTI-CONTROL** again. 

Calibrating the RPMs

Follow the instructions below to measure the RPM of your vehicle and records them. By doing this, the tachometer of this unit can work properly.

- Tachometer of this unit cannot work if you do not perform the RPM calibration.
- In some vehicles, the tachometer may not work properly even if you performed the RPM calibration.

1 Park your vehicle in a safe place and be sure to apply the parking brake.

2 Use MULTI-CONTROL to select Calibration.

Calibration appears in the display.

3 Keep RPMs of the engine at 4 000 rpm and press MULTI-CONTROL.

To measure the RPM of your vehicle properly, keep RPMs of the engine at 4 000 rpm for a few seconds.

When the RPM calibration is completed,

Completed is displayed.

- Some vehicles have a rev limiter that kicks in early (e.g., 3 000 rpm) while parking. In this case, perform RPM measurement at 2 000 rpm.
- To switch between **4000 rpm** and **2000 rpm**, push **MULTI-CONTROL** left or right. 

Other Functions

Turning the clock display on or off

You can turn the clock display on or off.

- **Press CLOCK to turn the clock display on or off.**

Each press of **CLOCK** turns the clock display on or off.



Note

Even when the sources are off, the clock display appears on the display. Pressing **CLOCK** when the sources and feature demo are off, turns the clock display on or off. 

Using the AUX source

This unit can control up to two auxiliary equipments such as VCR or portable devices (sold separately). When connected, auxiliary equipments are automatically read in as AUX sources and assigned to **AUX1** or **AUX2**. The relationship between **AUX1** and **AUX2** sources is explained below.

About AUX1 and AUX2

You have two methods to connect auxiliary equipments to this unit.

AUX1 source:

When connecting auxiliary equipment using a stereo mini plug cable

- **Insert the stereo mini plug into the AUX input jack on this unit.**
For more details, refer to the installation manual.
The allocation of this auxiliary equipment is automatically set to **AUX1**.

AUX2 source:

When connecting auxiliary equipment using an IP-BUS-RCA Interconnector (sold separately)

- **Use an IP-BUS-RCA Interconnector such as the CD-RB20/CD-RB10 (sold separately) to connect this unit to auxiliary equipment featuring RCA output.**

For more details, refer to the IP-BUS-RCA Interconnector owner's manual.

The allocation of this auxiliary equipment is automatically set to **AUX2**.

- You can only make this type of connection if the auxiliary equipment has RCA outputs.

Selecting AUX as the source

- **Press SOURCE to select AUX (AUX1 or AUX2) as the source.**

Press **SOURCE** until **AUX** appears in the display.

- If the auxiliary setting is not turned on, **AUX** cannot be selected. For more details, see *Switching the auxiliary setting* on page 66.

Setting the AUX title

The title displayed for each **AUX1** or **AUX2** source can be changed.

- 1 After you have selected AUX as the source, use MULTI-CONTROL and select FUNCTION to display Title Input.**

- 2 Press DISPLAY to select the desired character type.**

Press **DISPLAY** repeatedly to switch between the following character types:
Alphabet (upper case), numbers and symbols
—Alphabet (lower case)—European letters, such as those with accents (e.g. **á, à, ä, ç**)—
Numbers and symbols

3 Push MULTI-CONTROL up or down to select a letter of the alphabet.

Each time **MULTI-CONTROL** is pushed up, alphabet, numbers or symbols are displayed in ascending order (**A B C ...**). Each time **MULTI-CONTROL** is pushed down, letters are displayed in descending order.



4 Push MULTI-CONTROL right to move the cursor to the next character position.

When the letter you want is displayed, push **MULTI-CONTROL** right to move the cursor to the next position and then select the next letter. Push **MULTI-CONTROL** left to move backwards in the display.

5 Move the cursor to the last position by pushing MULTI-CONTROL right after entering the title.

When you push **MULTI-CONTROL** right one more time, the entered title is stored in memory.

6 Press BAND to return to the playback display.

Using different entertainment displays



You can change the entertainment display to be displayed on all sources.

- ① **Entertainment display name**
Shows name of the currently selected entertainment display.
- ② **Background display name**
Shows name of the currently selected background display.
- ③ **Source icon**
Shows which source has been selected.
 - Jacket art of current folder is displayed when playing an MP3/WMA/AAC/WAV disc.

Setting the entertainment display

You can change the entertainment display and text color.

- When you select **Vehicle Dynamics 1**, **Vehicle Dynamics 2** or **Vehicle Dynamics 3**, perform the RPM calibration. Refer to *Calibrating the RPMs* on page 68.

- 1 Press **MULTI-CONTROL** to display the main menu. **FUNCTION**, **AUDIO** and **ENTERTAINMENT** appear on the display.

Other Functions

2 Use MULTI-CONTROL to select ENTERTAINMENT.

Turn to change the menu option; press to select.

3 Turn MULTI-CONTROL to select a desired entertainment display.

Turn **MULTI-CONTROL** clockwise or counter-clockwise to switch between the displays in the following order:

Standard (standard)—**Visualizer1** (visualizer 1)—**Visualizer2** (visualizer 2)—**Visualizer3** (visualizer 3)—**Visualizer4** (visualizer 4)—**Visualizer5** (visualizer 5)—**VisualizerRDM** (random visualizer)—**LevelMeter** (level meter)—**Spectrum Analyzer** (spectrum analyzer)—**Vehicle Dynamics 1** (vehicle dynamics processor 1)—**Vehicle Dynamics 2** (vehicle dynamics processor 2)—**Vehicle Dynamics 3** (vehicle dynamics processor 3)—**Movie** (movie screen)—**Clock** (entertainment clock)—**OFF** (entertainment display off)

- You can also switch between the entertainment display by pressing **ENTERTAINMENT** on the remote control.
- When **Standard** is selected, source icon can be turned on or off by pressing **DISPLAY**.

4 Push MULTI-CONTROL up or down to select a desired text color.

Each time **MULTI-CONTROL** is pushed up or down, the text color changes. You can select the text color from among 11 colors.

- When **Vehicle Dynamics 1**, **Vehicle Dynamics 2** or **Vehicle Dynamics 3** is selected, you can choose the color of gauge appearance from among five color combinations.
- Texts are not displayed on **Movie** and **OFF** setting.

5 Press MULTI-CONTROL to determine the entertainment display and text color setting.

The choices you made on the color and the entertainment display are stored in memory and the display reverts.

Setting the background display

Some entertainment displays allow you to change the backgrounds. Try different backgrounds and colors (if available) until you find the desirable background display setting for the selected entertainment display.

1 Select an entertainment display whose background can be changed.

If the entertainment display you selected is available for the background setting, ◀ and ▶ are displayed on the left and right side of **FRONT**. Refer to *Setting the entertainment display* on the previous page.

2 Push MULTI-CONTROL right to switch to the background display selection mode.

3 Turn MULTI-CONTROL to select a desired background.

Turn **MULTI-CONTROL** clockwise or counter-clockwise to switch between the displays in the following order:

BGV1 (background visual 1)—**BGV2** (background visual 2)—**BGV3** (background visual 3)—**BGV4** (background visual 4)—**BGV5** (background visual 5)—**BGP1** (background picture 1)—**BGP2** (background picture 2)—**BGP3** (background picture 3)—**BGP4** (background picture 4)—**BGP5** (background picture 5)—**BGP6** (background picture 6)—**BGP7** (background picture 7)—**BGP8** (background picture 8)—**Slideshow** (slideshow)—**Texture1** (texture 1)—**Texture2** (texture 2)—**Texture3** (texture 3)—**Texture4** (texture 4)—**OFF** (background display off)

- You cannot use **ENTERTAINMENT** on the remote control to switch between the background display.

4 When BGV1, BGV2 or Texture3 is selected, push **MULTI-CONTROL** up or down to select a desired color for the background.

Each time **MULTI-CONTROL** is pushed up or down, the background color changes. You can select the background color from among 11 colors (including rainbow mode).

- When the rainbow mode is selected, the background color continuously changes through all the colors.

5 Press **MULTI-CONTROL** to determine the background display setting.

The choices you made on the color and the background display are stored in memory and the display reverts. 

Using the PGM button

You can operate the preprogrammed functions for each source by using **PGM** on the remote control.

- **Press PGM to turn pause on when selecting the following sources:**

- **CD** – Built-in CD player
- **Multi-CD** – Multi-CD player
- **iPod** – iPod
- **DVD** – DVD player/multi-DVD player
- To turn pause off, press **PGM** again.

- **Press PGM and hold to turn BSM on when selecting tuner as the source.**

Press **PGM** and hold until the BSM turns on.

- To cancel the storage process, press **PGM** again.

- **Press PGM and hold to turn BSSM on when selecting television as the source.**

Press **PGM** and hold until the BSSM turns on.

- To cancel the storage process, press **PGM** again.

- **Press PGM to select the desired channel select setting when selecting XM or SIRIUS as the source.**

Press **PGM** repeatedly to switch between the following channel select settings:

Channel number (channel number select setting)—**Category** (channel category select setting) 

Rewriting the entertainment displays

You can rewrite the entertainment display. Please create or download the data using your Computer, and record it on CD-R. For details, please visit the following site:
<http://www.pioneer.co.jp/car/pclink4/index-e.html>



Important

Once the rewriting process has started, do not remove the front panel or turn the ignition off, until it is completed.

1 Press **SOURCE** and hold until the unit turns off.

2 Press and hold **EQ** and **LIST** until the unit goes into download mode.

Front panel is opened automatically and then **Download** and **Insert disc** is displayed.

- If a disc is loaded in the unit, it is ejected automatically.
- When the front panel is open, does not go into download mode even if you press and hold **EQ** and **LIST**.

Other Functions

3 Insert the disc containing the rewritten data into the CD loading slot.

Download Ready appears in the display, and then data rewriting will start automatically.

Now loading is displayed during rewriting.

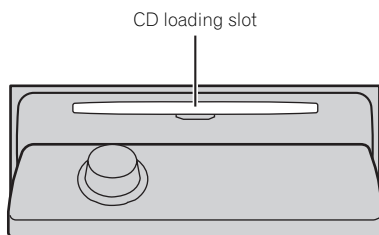

4 After **Finished** is displayed, press **EJECT** to eject the disc.

Download mode is exited and unit turns off.



Notes

- Do not insert anything other than a CD into the CD loading slot.
- It can take several minutes to complete this operation.
- During download mode, buttons other than **EJECT** are inactive.
- To cancel download mode, press **EJECT**.
- If an error message such as **CD ERROR** is displayed, refer to *Understanding error message on rewriting the entertainment displays* on the next page. ▣

Additional Information

Understanding built-in CD player error messages

When you contact your dealer or your nearest Pioneer Service Center, be sure to record the error message.

Message	Cause	Action
ERROR-11, 12, 17, 30	Dirty disc	Clean disc.
ERROR-11, 12, 17, 30	Scratched disc	Replace disc.
ERROR-10, 11, 12, 15, 17, 30, A0	Electrical or mechanical	Turn the ignition ON and OFF, or switch to a different source, then back to the CD player.
ERROR-15	The inserted disc does not contain any data	Replace disc.
ERROR-23	The CD format cannot be played back	Replace disc.
NO AUDIO	The inserted disc does not contain any files that can be played back	Replace disc.
TRK SKIPPED	The inserted disc contains WMA files that are protected by DRM	Replace disc.
PROTECT	All the files on the inserted disc are secured by DRM	Replace disc.



Understanding error message on rewriting the entertainment displays

When you contact your dealer or your nearest Pioneer Service Center, be sure to record the error message.

Message	Cause	Action
CD ERROR	CD player error	Press EJECT and check the disc.
CD ERROR A0	Electrical error	Turn the ignition ON and OFF.
Disc ERROR	The disc does not contain the necessary data	Press EJECT and replace the disc.
Download ERROR, Transmit ERROR	Writing error	Press EJECT and retry the rewriting.
FILE ERROR	File error	Rewrite the file.



CD player and care

- Use only CDs that have either of the two Compact Disc Digital Audio marks as shown below.



- Use only normal, round CDs. If you insert irregular, non-round, shaped CDs they may jam in the CD player or not play properly.

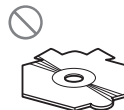

Additional Information

- Check all CDs for cracks, scratches or warping before playing. CDs that have cracks, scratches or are warped may not play properly. Do not use such discs.
- Avoid touching the recorded (non-printed) surface when handling the disc.
- Store discs in their cases when not in use.
- Keep discs out of direct sunlight and do not expose the discs to high temperatures.
- Do not attach labels, write on or apply chemicals to the surface of the discs.
- To clean a CD, wipe the disc with a soft cloth outward from the center.



- If the heater is used in cold weather, moisture may form on components inside the CD player. Condensation may cause the CD player to malfunction. If you think that condensation is a problem turn off the CD player for an hour or so to allow it to dry out and wipe any damp discs with a soft cloth to remove the moisture.
- Road shocks may interrupt CD playback. ■

CD-R/CD-RW discs

- When CD-R/CD-RW discs are used, playback is possible only for discs which have been finalized.
- It may not be possible to play back CD-R/CD-RW discs recorded on a music CD recorder or a personal computer because of disc characteristics, scratches or dirt on the disc, or dirt, condensation, etc., on the lens of this unit.
- Playback of discs recorded on a personal computer may not be possible, depending on the application settings and the environ-

ment. Please record with the correct format. (For details, contact the manufacturer of the application.)

- Playback of CD-R/CD-RW discs may become impossible in case of direct exposure to sunlight, high temperatures, or the storage conditions in the vehicle.
- Titles and other text information recorded on a CD-R/CD-RW disc may not be displayed by this unit (in the case of audio data (CD-DA)).
- Read the precautions with CD-R/CD-RW discs before using them. ■

Dual Discs

- Dual Discs are two-sided discs that have a recordable CD for audio on one side and a recordable DVD for video on the other.
- Since the CD side of Dual Discs is not physically compatible with the general CD standard, it may not be possible to play the CD side with this unit.
- Frequent loading and ejecting of a Dual Disc may result in scratches on the disc. Serious scratches can lead to playback problems on this unit. In some cases, a Dual Disc may become stuck in the disc loading slot and will not eject. To prevent this, we recommend you refrain from using Dual Disc with this unit.
- Please refer to the information from the disc manufacturer for more detailed information about Dual Discs. ■

Additional Information

MP3, WMA, AAC and WAV files

- MP3 is short for MPEG Audio Layer 3 and refers to an audio compression technology standard.
- WMA is short for Windows Media™ Audio and refers to an audio compression technology that is developed by Microsoft Corporation. WMA data can be encoded by using Windows Media Player version 7 or later.
- AAC is short for Advanced Audio Coding and refers to an audio compression technology standard.
- WAV is short for waveform. It is a standard audio file format for Windows®.
- This unit may not operate correctly depending on the application used to encode WMA files.
- Depending on the version of Windows Media Player used to encode WMA files, album names and other text information may not be correctly displayed.
- There may be a slight delay when starting playback of WMA/AAC files encoded with image data.
- This unit allows playback of MP3/WMA/AAC/WAV files on CD-ROM, CD-R and CD-RW discs. Disc recordings compatible with level 1 and level 2 of ISO9660 and with the Romeo and Joliet file system can be played back.
- It is possible to play back multi-session compatible recorded discs.
- MP3/WMA/AAC/WAV files are not compatible with packet write data transfer.
- The maximum number of characters which can be displayed for a file name, including the extension (.mp3, .wma, .m4a or .wav), is 64, from the first character.
- The maximum number of characters which can be displayed for a folder name is 64.
- In case of files recorded according to the Romeo file system, only the first 64 characters can be displayed.
- When playing discs with MP3/WMA/AAC/WAV files and audio data (CD-DA) such as CD-EXTRA and MIXED-MODE CDs, both types can be played only by switching mode between MP3/WMA/AAC/WAV and CD-DA.
- The folder selection sequence for playback and other operations becomes the writing sequence used by the writing software. For this reason, the expected sequence at the time of playback may not coincide with the actual playback sequence. However, there also is some writing software which permits setting of the playback order.
- Some audio CDs contain tracks that merge into one another without a pause. When these discs are converted to MP3/WMA/AAC/WAV files and burned to a CD-R/CD-RW/CD-ROM, the files will be played back on this player with a short pause between each one, regardless of the length of the pause between tracks on the original audio CD.



Important

- When naming an MP3/WMA/AAC/WAV file, add the corresponding filename extension (.mp3, .wma, .m4a or .wav).
- This unit plays back files with the filename extension (.mp3, .wma, m4a or .wav) as an MP3/WMA/AAC/WAV file. To prevent noise and malfunctions, do not use these extensions for files other than MP3/WMA/AAC/WAV files.

MP3 additional information

- Files are compatible with the ID3 Tag Ver. 1.0, 1.1, 2.2, 2.3 and 2.4 formats for display of album (disc title), track (track title), artist (track artist) and comments. Ver. 2.x of ID3 Tag is given priority when both Ver. 1.x and Ver. 2.x exist.

Additional Information

- The emphasis function is valid only when MP3 files of 32, 44.1 and 48 kHz frequencies are played back. (16, 22.05, 24, 32, 44.1, 48 kHz sampling frequencies can be played back.)
- There is no m3u playlist compatibility.
- There is no compatibility with the MP3i (MP3 interactive) or mp3 PRO formats.
- The sound quality of MP3 files generally becomes better with an increased bit rate. This unit can play recordings with bit rates from 8 kbps to 320 kbps, but in order to be able to enjoy sound of a certain quality, we recommend using only discs recorded with a bit rate of at least 128 kbps.
- This unit plays back AAC files in the sampling frequencies 11.025, 16, 22.05, 24, 32, 44.1 and 48 kHz.
- The sound quality of AAC files generally becomes better with an increased transmission rate. This unit can play recordings with transmission rates from 16 kbps to 320 kbps, but in order to be able to enjoy sound of a certain quality, we recommend using discs recorded with a higher transmission rate.
- This unit doesn't support the following formats.
 - Apple Lossless

WMA additional information

- This unit plays back WMA files encoded by Windows Media Player version 7, 7.1, 8, 9 and 10.
- You can only play back WMA files in the frequencies 32, 44.1 and 48 kHz.
- The sound quality of WMA files generally becomes better with an increased bit rate. This unit can play recordings with bit rates from 48 kbps to 320 kbps (CBR) or from 48 kbps to 384 kbps (VBR), but in order to be able to enjoy sound of a certain quality, we recommend using discs recorded with a higher bit rate.
- This unit doesn't support the following formats.
 - Windows Media Audio 9 Professional (5.1ch)
 - Windows Media Audio 9 Lossless
 - Windows Media Audio 9 Voice

AAC additional information

- This unit plays back AAC files encoded by iTunes® version 4.8 and earlier.

WAV additional information

- This unit plays back WAV files encoded in Linear PCM (LPCM) format or MS ADPCM format.
- You can only play back WAV files in the frequencies 16, 22.05, 24, 32, 44.1 and 48 kHz (LPCM), or 22.05 and 44.1 kHz (MS ADPCM). The sampling frequency shown in the display may be rounded.
- The sound quality of WAV files generally becomes better with a larger number of quantization bits. This unit can play recordings with 8 and 16 (LPCM) or 4 (MS ADPCM) quantization bits, but in order to be able to enjoy sound of a certain quality, we recommend using discs recorded with the larger number of quantization bits. ■

About folders and MP3/WMA/AAC/WAV files

- An outline of a CD-ROM with MP3/WMA/AAC/WAV files on it is shown below. Sub-folders are shown as folders in the folder currently selected.

Additional Information

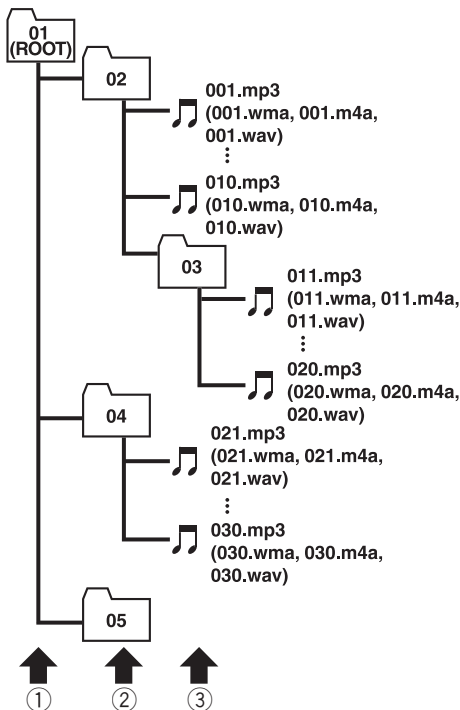

① **First level**

② **Second level**

③ **Third level**

Notes

- This unit assigns folder numbers. The user cannot assign folder numbers.
- It is not possible to check folders that do not include MP3/WMA/AAC/WAV files. (These folders will be skipped without displaying the folder number.)
- MP3/WMA/AAC/WAV files in up to 8 tiers of folders can be played back. However, there is a delay in the start of playback on discs with numerous tiers. For this reason we recom-

mend creating discs with no more than 2 tiers.

- It is possible to play back up to 99 folders on one disc. 

Additional Information

Terms

AAC

AAC is short for Advanced Audio Coding and refers to an audio compression technology standard used with MPEG 2 and MPEG 4.

Bit rate

This expresses data volume per second, or bps (bits per second) units. The higher the rate, the more information is available to reproduce the sound. Using the same encoding method (such as MP3), the higher the rate, the better the sound.

ID3 tag

This is a method of embedding track-related information in an MP3 file. This embedded information can include the track title, the artist's name, the album title, the music genre, the year of production, comments and other data. The contents can be freely edited using software with ID3 Tag editing functions. Although the tags are restricted as to the number of characters, the information can be viewed when the track is played back.

ISO9660 format

This is the international standard for the format logic of CD-ROM folders and files. For the ISO9660 format, there are regulations for the following two levels.

Level 1:

The file name is in 8.3 format (the name consists of up to 8 characters, half-byte English capital letters and half-byte numerals and the “_” sign, with a file-extension of three characters).

Level 2:

The file name can have up to 31 characters (including the separation mark “.” and a file extension). Each folder contains less than 8 hierarchies.

Extended formats

Joliet:

File names can have up to 64 characters.

Romeo:

File names can have up to 128 characters.

Linear PCM (LPCM)/Pulse code modulation

This stands for linear pulse code modulation, which is the signal recording system used for music CDs and DVDs.

m3u

Playlists created using the “WINAMP” software have a playlist file extension (.m3u).

MP3

MP3 is short for MPEG Audio Layer 3. It is an audio compression standard set by a working group (MPEG) of the ISO (International Standards Organization). MP3 is able to compress audio data to about 1/10th the level of a conventional disc.

MS ADPCM

This stands for Microsoft adaptive differential pulse code modulation, which is the signal recording system used for the multimedia software of Microsoft Corporation.

Multi-session

Multi-session is a recording method that allows additional data to be recorded later. When recording data on a CD-ROM, CD-R or CD-RW, etc., all data from beginning to end is treated as a single unit or session. Multi-session is a method of recording more than 2 sessions on one disc.

Additional Information

Number of quantization bits

The number of quantization bits is one factor in the overall sound quality; the higher the “bit-depth”, the better the sound quality. However, increasing the bit-depth also increases the amount of data and therefore storage space required.

Packet write

This is a general term for a method of writing on CD-R, etc., at the time required for a file, just as is done with files on floppy or hard discs.

VBR

VBR is short for variable bit rate. Generally speaking CBR (constant bit rate) is more widely used. But by flexibly adjusting the bit rate according to the needs of audio compression, it is possible to achieve compression-priority sound quality.

WAV

WAV is short for waveform. It is a standard audio file format for Windows®.

WMA

WMA is short for Windows Media™ Audio and refers to an audio compression technology that is developed by Microsoft Corporation. WMA data can be encoded by using Windows Media Player version 7 or later. Windows Media and the Windows logo are trademarks or registered trademarks of Microsoft Corporation in the United States and/or other countries. ■

Additional Information

Specifications

General

Power source	14.4 V DC (10.8 V to 15.1 V allowable)
Grounding system	Negative type
Max. current consumption	10.0 A
Dimensions (W × H × D):	
DIN	
Chassis	178 × 50 × 161 mm (7 × 2 × 6-3/8 in.)
Nose	188 × 58 × 23 mm (7-3/8 × 2-1/4 × 7/8 in.)
D	
Chassis	178 × 50 × 166 mm (7 × 2 × 6-1/2 in.)
Nose	170 × 45 × 18 mm (6-3/4 × 1-3/4 × 3/4 in.)
Weight	1.7 kg (3.7 lbs)

Audio/DSP

Maximum power output	50 W × 4
Continuous power output	22 W × 4 (50 Hz to 15 000 Hz, 5% THD, 4 Ω load, both channels driven)
Load impedance	4 Ω (4 Ω to 8 Ω allowable)
Preout max output level/output impedance	5 V/100 Ω
Loudness contour	+10 dB (100 Hz), +6.5 dB (10 kHz) (volume: -30 dB)
Equalizer (16-Band Graphic Equalizer):	
Frequency	20/31.5/50/80/125/200/315/500/800/1.25k/2k/3.15k/5k/8k/12.5k/20k Hz
Equalization range	±12 dB
HPF (Front/rear):	
Frequency	50/63/80/100/125/160/200 Hz
Slope	0 (Pass)/-6/-12 dB/oct
Gain	0 dB to -24 dB/Mute
Subwoofer:	
Frequency	50/63/80/100/125/160/200 Hz
Slope	-6/-12/-18 dB/oct
Gain	+6 dB to -24 dB/Mute
Phase	Normal/Reverse

CD player

System	Compact disc audio system
Usable discs	Compact disc

Signal format:

Sampling frequency	44.1 kHz
Number of quantization bits	16; linear
Frequency characteristics	5 Hz to 20 000 Hz (±1 dB)
Signal-to-noise ratio	100 dB (1 kHz) (IHF-A network)
Dynamic range	95 dB (1 kHz)
Number of channels	2 (stereo)
MP3 decoding format	MPEG-1 & 2 Audio Layer 3
WMA decoding format	Ver. 7, 7.1, 8, 9, 10 (2ch audio) (Windows Media Player)
AAC decoding format	MPEG-4 AAC (iTunes® encoded only)
WAV signal format	Linear PCM & MS ADPCM

FM tuner

Frequency range	87.9 MHz to 107.9 MHz
Usable sensitivity	8 dBf (0.7 μV/75 Ω, mono, S/N: 30 dB)
50 dB quieting sensitivity	10 dBf (0.9 μV/75 Ω, mono)
Signal-to-noise ratio	75 dB (IHF-A network)
Distortion	0.3 % (at 65 dBf, 1 kHz, stereo) 0.1 % (at 65 dBf, 1 kHz, mono)
Frequency response	30 Hz to 15 000 Hz (±3 dB)
Stereo separation	45 dB (at 65 dBf, 1 kHz)
Selectivity	80 dB (±200 kHz)
Three-signal intermodulation (desired signal level)	30 dBf (two undesired signal level: 100 dBf)

AM tuner

Frequency range	530 kHz to 1 710 kHz (10 kHz)
Usable sensitivity	18 μV (S/N: 20 dB)
Signal-to-noise ratio	65 dB (IHF-A network)



Note

Specifications and the design are subject to possible modifications without notice due to improvements. 

Nous vous remercions d'avoir acheté cet appareil Pioneer.

Nous vous prions de lire ces instructions d'utilisation afin que vous sachiez utiliser votre appareil correctement. *Quand vous aurez fini la lecture de ces instructions, rangez ce mode d'emploi dans un endroit sûr pour référence ultérieure.*

01 Avant de commencer

- Pour le modèle canadien **86**
- Quelques mots sur cet appareil **86**
- Quelques mots sur ce mode d'emploi **86**
- Service après-vente des produits Pioneer **86**
- Enregistrement du produit **87**
- Caractéristiques **87**
- Quelques mots sur WMA **87**
- Quelques mots sur AAC **88**
- A propos de la marque SAT RADIO READY **88**
- Réinitialisation du microprocesseur **88**
- Protection de l'appareil contre le vol **89**
 - Détacher la face avant **90**
 - Pose de la face avant **90**
- Quelques mots sur le mode démonstration **90**
 - Mode inverse **90**
 - Mode démonstration des fonctions **90**
- Utilisation et soin du boîtier de télécommande **91**
 - Installation de la pile **91**
 - Utilisation de la télécommande **91**
 - Touche FUNCTION et touche AUDIO **91**

02 Description de l'appareil

- Appareil central **93**
- Boîtier de télécommande **93**

03 Opérations de base

- Mise en service de l'appareil **95**
- Choix d'une source **95**
- Charger un disque **95**
- Réglage du volume **96**
- Mise hors tension de l'appareil **96**

04 Syntoniseur

- Écoute de la radio **97**
- Introduction au fonctionnement détaillé du syntoniseur **98**

Mise en mémoire et rappel des fréquences de stations **98**

Mise en mémoire des fréquences des émetteurs les plus puissants **99**

Sélection des stations à partir de la liste des canaux présélectionnés **99**

Accord sur les signaux puissants **99**

05 Lecteur de CD intégré

- Écoute d'un CD **101**
- Sélection directe d'une plage **101**
- Introduction au fonctionnement détaillé du lecteur de CD intégré **102**
- Répétition de la lecture **103**
- Écoute des plages musicales dans un ordre aléatoire **103**
- Examen du contenu d'un CD **103**
- Pause de la lecture d'un CD **104**
- Sélection de la méthode de recherche **104**
- Recherche toutes les 10 pages sur le disque en cours **104**
- Utilisation des fonctions de titre de disque **104**
 - Saisie des titres de disque **105**
 - Affichage du titre d'un disque **106**
- Utilisation des fonctions CD TEXT **106**
 - Affichage des informations textuelles sur les disques CD TEXT **106**
 - Défilement des informations textuelles sur l'afficheur **106**
 - Choix de pages à partir de la liste des titres de plages **106**

06 Lecteur MP3/WMA/AAC/WAV

- Lecture de fichiers MP3/WMA/AAC/WAV **107**
- Sélection directe d'une plage dans le dossier en cours **108**
- Introduction au fonctionnement détaillé du lecteur de CD (MP3/WMA/AAC/WAV) intégré **109**

Répétition de la lecture **109**
 Écoute des plages musicales dans un ordre aléatoire **110**
 Examen du contenu des dossiers et des plages **110**
 Pause en lecture de fichiers MP3/WMA/AAC/WAV **110**
 Sélection de la méthode de recherche **111**
 Recherche toutes les 10 plages dans le dossier en cours **111**
 Affichage des informations textuelles d'un disque MP3/WMA/AAC/WAV **111**
 – Si vous lisez un disque MP3/WMA/AAC **111**
 – Si vous lisez un disque WAV **112**
 Défilement des informations textuelles sur l'afficheur **112**
 Choix des plages musicales à partir de la liste des noms de fichiers **112**
 Affichage des illustrations de pochette sur les disques CD-ROM **113**
 – Lecture des illustrations de pochette **113**
 – Sélection des dossiers avec les illustrations de pochette **113**

07 Lecteur de CD à chargeur
 Écoute d'un CD **115**
 Sélection directe d'une plage **116**
 Lecteur de CD 50 disques **116**
 Introduction au fonctionnement détaillé du lecteur de CD à chargeur **117**
 Répétition de la lecture **117**
 Écoute des plages musicales dans un ordre aléatoire **118**
 Examen du contenu des disques et des plages **118**
 Pause de la lecture d'un CD **118**
 Utilisation des listes ITS **119**

– Création d'une liste de lecture avec la sélection instantanée des plages ITS **119**
 – Lecture à partir de votre liste de lecture ITS **119**
 – Suppression d'une plage de votre liste ITS **119**
 – Suppression d'un CD de votre liste ITS **120**
 Utilisation des fonctions de titre de disque **120**
 – Saisie des titres de disque **120**
 – Affichage du titre d'un disque **121**
 – Choix d'un disque à partir de la liste des titres de disques **121**
 Utilisation des fonctions CD TEXT **121**
 – Affichage des informations textuelles sur les disques CD TEXT **122**
 – Défilement des informations textuelles sur l'afficheur **122**
 – Choix de plages à partir de la liste des titres de plages **122**

08 Lecture de plages musicales sur l'iPod
 Écoute de plages musicales sur votre iPod **124**
 Recherche d'une plage musicale **124**
 – Recherche d'une plage musicale **125**
 – Sélection d'une liste de lecture **125**
 Affichages d'informations textuelles sur l'iPod **125**
 Introduction à l'utilisation avancée de l'adaptateur iPod **126**
 Répétition de la lecture **126**
 Lecture des plages musicales dans un ordre aléatoire (shuffle) **126**
 Pause d'une plage musicale **127**

09 Syntoniseur TV
 Regarder la télévision **128**

Introduction à l'utilisation avancée du
syntoniseur TV **129**
Mise en mémoire et rappel des stations
d'émission **129**
Mise en mémoire séquentielle des stations
les plus fortes **129**
Sélection des stations à partir de la liste des
canaux présélectionnés **130**

10 Lecteur DVD

Lecture d'un disque **131**
Sélection d'un disque **131**
Sélection d'un dossier **131**
Introduction au fonctionnement détaillé du
lecteur DVD **132**
Répétition de la lecture **132**
Pause de la lecture **133**
Écoute des plages musicales dans un ordre
aléatoire **133**
Examen du contenu d'un CD/MP3/
WMA **133**
Utilisation de la liste ITS et des fonctions de
titre du disque **134**
Utilisation des fonctions de titre de
disque **134**
– Saisie des titres de disque **134**

11 Réglages sonores

Réglage facile du système audio **135**
Réglage fin du système audio **135**
Fonctions additionnelles **135**
Introduction aux réglages sonores **136**
Utilisation du sélecteur de position **137**
Réglage de l'équilibre sonore **137**
Utilisation de l'alignement temporel **137**
– Réglage de l'alignement temporel **138**
Utilisation de la sortie haut-parleur
d'extrêmes graves **139**
– Réglages du haut-parleur d'extrêmes
graves **139**

– Réglage de la pente d'atténuation du
filtre passe-bas **140**
Utilisation du filtre passe-haut **140**
– Coupure des haut-parleurs
(filtres) **140**
– Réglage du filtre passe-haut pour les
haut-parleurs avant **141**
– Réglage du filtre passe-haut pour les
haut-parleurs arrière **141**
Utilisation de l'égaliseur **142**
– Rappel d'une courbe
d'égalisation **142**
– Réglage des courbes
d'égalisation **142**
– Réglage de l'égaliseur graphique à 16
bandes **143**
Utilisation du son BBE **143**
Utilisation de la compression et de la
fonction BMX **144**
Réglage de la correction physiologique **144**
Ajustement des niveaux des sources **144**
Utilisation de l'interface utilisateur
auditif **145**

12 Réglages initiaux

Ajustement des réglages initiaux **146**
Sélection de la langue d'affichage **146**
Réglage de la date **146**
Réglage de l'horloge **147**
Mise en service ou hors service du signal
sonore d'avertissement **147**
Mise en service ou hors service de
l'ouverture automatique de la face
avant **148**
Mise en service ou hors service de l'entrée
auxiliaire **148**
Mise en service ou hors service de
l'atténuateur de luminosité **148**
Réglage de la luminosité **149**
Correction de la distorsion sonore **149**

Commutation de la coupure/atténuation du son **149**

Mise en service/hors service de la fonction démonstration des fonctions **150**

Basculement du mode inverse **150**

Mise en service ou hors service du

Défilement Permanent **150**

Etalonnage des RPMs **151**

– Informations WAV additionnelles **162**
Quelques mots sur les dossiers et les fichiers

MP3/WMA/AAC/WAV **162**

Termes utilisés **164**

Caractéristiques techniques **166**

13 Autres fonctions

Mise en service ou hors service de l'affichage de l'horloge **152**

Utilisation de la source AUX **152**

– Quelques mots sur AUX1 et AUX2 **152**

– Choix de l'entrée AUX comme source **152**

– Définition du titre de l'entrée AUX **152**

Utilisation des divers affichages divertissants **154**

– Réglage de l'affichage divertissant **154**

– Réglage de l'affichage d'arrière-plan **155**

Utilisation de la touche PGM **155**

Réécriture des affichages divertissants **156**

Informations complémentaires

Explication des messages d'erreur du lecteur de CD intégré **158**

Comprendre les messages d'erreur pendant la réécriture des affichages divertissants **158**

Soins à apporter au lecteur de CD **158**

Disques CD-R et CD-RW **159**

Disques Duaux **160**

Fichiers MP3, WMA, AAC and WAV **160**

– Informations MP3 additionnelles **161**

– Informations WMA additionnelles **161**

– Informations additionnelles sur AAC **162**

Pour le modèle canadien

Cet appareil numérique de la classe B est conforme à la norme NMB-003 du Canada.



Quelques mots sur cet appareil

Les fréquences du syntoniseur de cet appareil sont attribuées pour une utilisation en Amérique du Nord. L'utilisation de l'appareil dans d'autres régions peut provoquer une réception de mauvaise qualité.



PRÉCAUTION

- Ne laissez pas cet appareil venir en contact avec des liquides. Cela pourrait provoquer une électrocution. Tout contact avec des liquides pourrait aussi provoquer des dommages, de la fumée et une surchauffe de l'appareil.
- Conservez ce mode d'emploi à portée de main afin de vous y référer pour les modes d'opération et les précautions.
- Maintenez toujours le niveau d'écoute à une valeur telle que vous puissiez entendre les sons provenant de l'extérieur du véhicule.
- Protégez l'appareil contre l'humidité.
- Si la batterie est débranchée, ou déchargée, le contenu de la mémoire sera effacé et une nouvelle programmation sera nécessaire. 

Quelques mots sur ce mode d'emploi

Cet appareil possède des fonctions sophistiquées qui lui assurent une réception et un fonctionnement de haute qualité. Toutes les fonctions ont été conçues pour en rendre l'utilisation la plus aisée possible, mais un grand nombre ne sont pas auto-explicatives. Ce

mode d'emploi vous aidera à profiter pleinement du potentiel de cet appareil et à optimiser votre plaisir d'écoute.

Nous vous recommandons de vous familiariser avec les fonctions et leur utilisation en lisant l'ensemble du mode d'emploi avant de commencer à utiliser l'appareil. Il est particulièrement important que vous lisiez et respectiez les indications **ATTENTION** et **PRÉCAUTION** de ce mode d'emploi. 

Service après-vente des produits Pioneer

Veillez contacter le revendeur ou le distributeur chez qui vous avez acheté cet appareil pour le service après-vente (y compris les conditions de garantie) ou pour toute autre information. Au cas où les informations nécessaires ne sont pas disponibles, veuillez contacter les sociétés indiquées ci-dessous : N'expédiez pas l'appareil pour réparation à l'une des adresses figurant ci-dessous sans avoir pris contact préalable.

États-Unis.

Pioneer Electronics (USA) Inc.
CUSTOMER SUPPORT DIVISION
P.O. Box 1760
Long Beach, CA 90801-1760
800-421-1404

CANADA

Pioneer électroniques du Canada, Inc.
Département de service aux consommateurs
300 Allstate Parkway
Markham, Ontario L3R 0P2
1-877-283-5901

Pour connaître les conditions de garantie, reportez-vous au document, Garantie limitée, qui accompagne cet appareil. 

Avant de commencer

Enregistrement du produit

Rendez-nous visite sur le site suivant :

<http://www.pioneerelectronics.com>

- 1 Enregistrez votre produit. Nous conserverons sur fichier les détails de votre achat pour vous permettre de vous reporter à ces informations en cas de déclaration à votre assurance pour perte ou vol.
- 2 Recevez les mises à jour sur les derniers produits et les plus récentes technologies.
- 3 Téléchargez les modes d'emploi, commandez les catalogues des produits, recherchez de nouveaux produits, et bien plus. ■

Caractéristiques

Lecture de CD

La lecture de CD/CD-R/CD-RW musicaux est possible.

Lecture de fichiers MP3

Vous pouvez lire des fichiers MP3 enregistrés sur CD-ROM/CD-R/CD-RW (enregistrements suivant les standards ISO9660 Niveau 1/Niveau 2).

- La fourniture de ce produit comporte seulement une licence d'utilisation privée, non commerciale, et ne comporte pas de licence ni n'implique aucun droit d'utilisation de ce produit pour une diffusion commerciale (c'est-à-dire générant des revenus) en temps réel (terrestre, par satellite, câble et/ou tout autre média), diffusion/streaming via internet, des intranets et/ou d'autres systèmes électroniques de distribution de contenu, telles que les applications audio payante ou audio sur demande. Une licence indépendante est requise pour de telles utilisations. Pour les

détails, veuillez visiter le site <http://mp3licensing.com>.

Lecture de fichiers WMA

Vous pouvez lire des fichiers WMA enregistrés sur CD-ROM/CD-R/CD-RW (enregistrements suivant les standards ISO9660 Niveau 1/Niveau 2).

Lecture de fichiers AAC

Vous pouvez lire des fichiers AAC enregistrés sur CD-ROM/CD-R/CD-RW (enregistrements suivant les standards ISO9660 Niveau 1/Niveau 2).

Lecture de fichiers WAV

Vous pouvez lire des fichiers WAV enregistrés sur CD-ROM/CD-R/CD-RW (enregistrements en PCM Linéaire (LPCM)/MS ADPCM).

Compatibilité iPod®

Quand vous utilisez cet appareil avec un adaptateur iPod Pioneer (CD-IB100), vous pouvez contrôler un iPod avec un Dock Connector (Connecteur de station d'accueil).

- iPod est une marque commerciale de Apple Computer, Inc. déposée aux Etats-Unis et dans d'autres pays. ■

Quelques mots sur WMA



Le logo Windows Media™ imprimé sur le coffret indique que ce produit peut lire les données WMA.

WMA est un acronyme pour Windows Media Audio et fait référence à une technologie de compression développée par Microsoft Corporation. Les données WMA peuvent être encodées en utilisant Windows Media Player version 7 ou ultérieure.

Windows Media et le logo Windows sont des marques commerciales ou des marques commerciales déposées de Microsoft Corporation aux États-Unis et/ou dans d'autres pays.



Remarques

- Cet appareil peut ne pas fonctionner correctement selon l'application utilisée pour encoder les fichiers WMA.
- Selon la version de Windows Media Player utilisée pour encoder les fichiers WMA, les noms d'album et les autres informations textuelles peuvent ne pas s'afficher correctement.
- Il peut se produire un léger retard lors du démarrage de la lecture de fichiers WMA encodés avec des données image.

Quelques mots sur AAC

AAC est un acronyme pour Advanced Audio Coding (Codage audio avancé) et fait référence à un standard de technologie de compression audio utilisé avec MPEG 2 et MPEG 4.

Plusieurs applications sont disponibles pour encoder des fichiers AAC, mais les formats de fichier et les extensions diffèrent selon les applications utilisées pour effectuer l'encodage. Cet appareil lit les fichiers AAC encodés par iTunes® version 4.8 et antérieures. iTunes® est une marque commerciale de Apple Computer, Inc. déposée aux États-Unis et dans d'autres pays.

A propos de la marque SAT RADIO READY



Le marque SAT RADIO READY imprimé sur la face avant indique que cet appareil peut contrôler le Syntoniseur Radio Satellite (Satellite Radio Tuner) pour Pioneer (syntoniseur XM, ou syntoniseur satellite Sirius, vendus séparément). Renseignez vous auprès de votre revendeur ou du Centre d'entretien agréé par Pioneer le plus proche pour savoir quel syntoniseur radio satellite peut être connecté à cet appareil. Pour avoir des informations sur l'utilisation du syntoniseur radio satellite, reportez-vous au mode d'emploi du syntoniseur radio satellite considéré.



Remarques

- Le système utilisera une technologie de diffusion directe satellite à récepteur pour offrir aux auditeurs un son très pur, pouvant être reçu sur l'ensemble du territoire dans leur voiture où à domicile. La radio satellite va créer et rassembler jusqu'à 100 canaux de musique de qualité numérique, d'informations, de sports, d'émissions de conversation et de programmes pour enfants.
- "SAT Radio", le logo SAT Radio et toutes les marques associées sont des marques commerciales de Sirius Satellite Radio Inc., et de XM Satellite Radio Inc.

Réinitialisation du microprocesseur

Le microprocesseur doit être réinitialisé dans les conditions suivantes :

- Avant la première utilisation de cet appareil après son installation

Avant de commencer

- En cas d'anomalie de fonctionnement de l'appareil
- Quand des messages étranges ou incorrects s'affichent sur l'écran
- **Appuyez sur RESET avec la pointe d'un stylo ou un autre instrument pointu.**

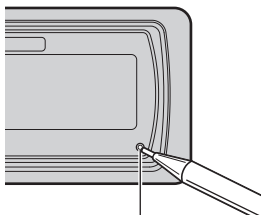

Touche **RESET**



Important

- N'exercez aucune force excessive, ne saisissez pas l'afficheur ni les touches trop fort pour retirer ou fixer la face avant.
- Évitez de heurter la face avant.
- Conservez la face avant à l'abri des températures élevées et de la lumière directe du soleil.
- Quelques secondes après la mise en service ou la coupure du contact d'allumage, la face avant se déplace automatiquement. Quand cela se produit, vos doigts pourraient être coincés dans la face avant; gardez donc vos mains à l'écart.

Protection de l'appareil contre le vol

Afin d'empêcher le vol, la face avant peut être retirée de l'appareil central et rangée dans le boîtier de protection fourni.

- Si vous ne retirez pas la face avant de l'appareil central dans les cinq secondes qui suivent la coupure du contact, un signal sonore d'avertissement se fait entendre et la face avant s'ouvre.
- Vous pouvez mettre hors service ce signal sonore d'avertissement. Reportez-vous à la page 147, *Mise en service ou hors service du signal sonore d'avertissement*.
- Vous pouvez mettre hors service l'ouverture automatique de la face avant. Reportez-vous à la page 148, *Mise en service ou hors service de l'ouverture automatique de la face avant*.

Détacher la face avant

- 1 Appuyez et maintenez la pression sur **EJECT** pour ouvrir la face avant.

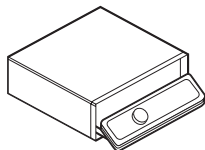

- 2 Faites glisser la face avant et retirez-la en la tirant vers vous.

Faites attention de ne pas trop serrer la face avant quand vous la saisissez, de ne pas la faire tomber et de la protéger de tout contact avec l'eau ou d'autres fluides pour éviter tout dommage permanent.

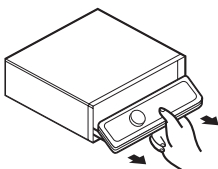

- 3 Rangez la face avant dans le boîtier de protection fourni à cet effet.

Pose de la face avant

- 1 Assurez-vous que le couvercle interne est fermé.
- 2 Remettez la face avant en place en l'enclipsant.

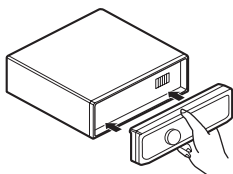

Quelques mots sur le mode démonstration

Cet appareil possède deux modes de démonstration. L'un est le mode inverse, l'autre le mode démonstration des fonctions.

Important

Le fil rouge (ACC) de cet appareil doit être connecté à une borne couplée avec les opérations de mise en/hors fonction du contact d'allumage. Ne pas respecter cette condition peut conduire au déchargement de la batterie.

Mode inverse

Si vous n'effectuez pas une opération dans un délai d'environ 30 secondes, les indications de l'écran commencent à s'inverser, puis continuent à s'inverser toutes les 10 secondes. Appuyer sur la touche **BAND** quand l'alimentation de cet appareil est coupée alors que le contact d'allumage est dans la position ACC ou ON annule le mode inverse. Appuyez à nouveau sur la touche **BAND** pour démarrer le mode inverse.

Mode démonstration des fonctions

La démonstration des fonctions démarre automatiquement quand l'alimentation de cet appareil est coupée alors que le contact d'allumage est en position ACC ou ON. Appuyer sur **DISPLAY** pendant le fonctionnement du mode démonstration des fonctions annule ce mode. Appuyez à nouveau sur **DISPLAY** pour démarrer le mode démonstration des fonctions. Rappelez-vous que si la démonstration des fonctions continue à fonctionner quand le moteur est coupé, cela peut décharger la batterie. ■

Avant de commencer

Utilisation et soin du boîtier de télécommande

Installation de la pile

Sortez le porte-pile de l'arrière de la télécommande et insérez la pile en respectant les polarités (+) et (-).

- Lors de la première utilisation, retirez le film qui dépasse du porte-pile.

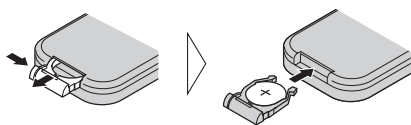

ATTENTION

Conservez la pile hors de portée des enfants. Au cas où la pile serait avalée, consultez immédiatement un médecin.

PRÉCAUTION

- Utilisez seulement une pile **CR2025 (3 V)** au lithium.
- Retirez la pile si la télécommande n'est pas utilisée pendant un mois ou plus.
- Ne rechargez pas la pile, ne la démontez pas, ne la chauffez pas et ne la jetez pas dans le feu.
- Ne manipulez pas la pile avec un outil métallique.
- Ne conservez pas la pile avec des objets métalliques.
- En cas de fuite de la pile, nettoyez soigneusement la télécommande puis mettez en place une pile neuve.
- Lors de la mise au rebut des piles usagées, respectez les règlements nationaux ou les instructions locales en vigueur dans le pays ou la région en matière de conservation ou de protection de l'environnement.

Utilisation de la télécommande

Pointez la télécommande dans la direction de la face avant de l'appareil à télécommander.

- La télécommande peut ne pas fonctionner correctement en lumière directe du soleil.

Important

- Ne laissez pas la télécommande exposée à des températures élevées ou à la lumière directe du soleil.
- Ne laissez pas la télécommande tomber sur le plancher, où elle pourrait gêner le bon fonctionnement de la pédale de frein ou d'accélérateur.

Touche FUNCTION et touche AUDIO

Vous pouvez aussi sélectionner le mode désiré avec les touches **FUNCTION** et **AUDIO** du boîtier de télécommande. Mais le fonctionnement des touches **FUNCTION** et **AUDIO** du boîtier de télécommande diffère du fonctionnement du **MULTI-CONTROL** sur l'appareil central. Quand vous utilisez le boîtier de télécommande, basculez entre les modes comme décrit ci-dessous pour la sélection d'un mode.

Utilisation de la touche FUNCTION

- **Appuyez sur FUNCTION pour choisir le mode désiré (par exemple, Lecteur de CD intégré).**

Appuyez de manière répétée sur **FUNCTION** pour passer d'un des modes suivants à l'autre :

Play mode (répétition de la lecture)—

Random mode (lecture aléatoire)—

Scan mode (examen du disque)—**Pause**

(pause)—**Search mode** (méthode de recherche)—**Title Input** (saisie du titre du disque)—

Jacket art (lecture des illustrations de pochette)

**Remarque**

Reportez-vous à la page 102, *Introduction au fonctionnement détaillé du lecteur de CD intégré*.

Utilisation de la touche AUDIO

- **Appuyez sur AUDIO pour choisir le mode désiré.**

Appuyez de manière répétée sur **AUDIO** pour passer d'un des modes suivants à l'autre :

Fader (réglage de l'équilibre)—**Position** (sélecteur de position)—**TA Mode** (réglage de l'alignement temporel)—**Time Alignment** (ajustement de l'alignement temporel)—

Loudness (correction physiologique)—

Powerful (égaliseur graphique)—**FREQ.** (égaliseur graphique 16 bandes)—**Subwoofer1**

(haut-parleur d'extrêmes graves en/hors fonction)—**Subwoofer2** (fréquence de coupure du haut-parleur d'extrêmes graves)—

Subwoofer3 (pente du haut-parleur d'extrêmes graves)—**Front HPF** (pente du filtre

passé-haut avant)—**Front HPF FREQ.** (fréquence de coupure du filtre passé-haut avant)

—**Rear HPF** (pente du filtre passé-haut arrière)

—**Rear HPF FREQ.** (fréquence de coupure du filtre passé-haut arrière)—**BBE** (BBE)—

COMP/BMX (compression et BMX)—**SLA**

(ajustement du niveau de la source)—

AUI sound level (interface utilisateur auditif)

**Remarque**

Reportez-vous à la page 136, *Introduction aux réglages sonores*. 

Description de l'appareil

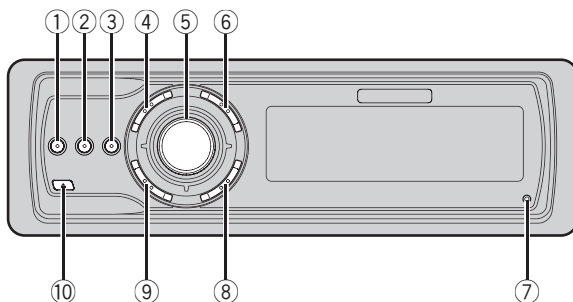

Appareil central

① Touche EQ

Appuyez sur cette touche pour choisir les diverses courbes d'égalisation.

② Touche DISPLAY

Appuyez sur cette touche pour choisir un affichage différent.

③ Touche CLOCK

Appuyez sur cette touche pour modifier l'affichage de l'horloge.

④ Touche SW

Appuyez sur cette touche pour choisir le paramètre du haut-parleur d'extrêmes graves.

⑤ MULTI-CONTROL

Déplacez ce bouton pour exécuter les commandes d'accord manuel, avance rapide, retour rapide et recherche de plage musicale. Utilisé aussi pour contrôler les fonctions.

Tournez ce bouton pour augmenter ou diminuer le niveau sonore.

⑥ Touche LIST

Appuyez pour afficher la liste des titres des disques, la liste des titres des plages, la liste des dossiers, la liste des fichiers ou la liste des canaux présélectionnés selon la source.

⑦ Touche RESET

Appuyez sur cette touche pour réinitialiser le microprocesseur.

⑧ Touche BAND

Appuyez sur cette touche pour choisir une des trois gammes FM ou la gamme AM, ou encore abandonner la commande des fonctions.

⑨ Touche SOURCE

Cet appareil est mis en service en sélectionnant une source. Appuyez sur cette touche pour parcourir les différentes sources disponibles.

⑩ Touche EJECT

Appuyez sur cette touche pour éjecter le CD que contient le lecteur de CD intégré. Appuyez et maintenez à pression sur cette touche pour ouvrir ou fermer la face avant. ■

Boîtier de télécommande

Le fonctionnement est le même qu'avec l'utilisation des touches de l'appareil central.

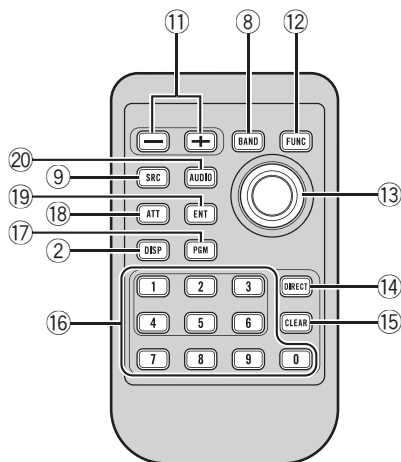

11 Touches VOLUME

Appuyez sur ces touches pour augmenter ou diminuer le niveau sonore.

12 Touche FUNCTION

Appuyez sur cette touche pour choisir des fonctions.

13 Joystick

Déplacez ce bouton pour exécuter les commandes d'accord manuel, avance rapide, retour rapide et recherche de plage musicale. Utilisé aussi pour contrôler les fonctions.

Ses fonctions sont les mêmes que celles de **MULTI-CONTROL** sauf pour la commande du volume.

14 Touche DIRECT

Appuyez sur cette touche pour choisir directement la plage désirée.

15 Touche CLEAR

Appuyez pour annuler les chiffres entrés quand vous utilisez les touches **0-9**.

16 Touches 0-9

Appuyez pour sélectionner directement la plage musicale, l'accord prédéfini ou le disque désirés. Les touches **1-6** permettent d'effectuer la sélection d'accord prédéfini pour le syntoniseur ou la recherche de numéro de disque pour le lecteur de CD à chargeur.

17 Touche PGM

Appuyez sur cette touche pour utiliser les fonctions préprogrammées pour chaque source. (Reportez-vous à la page 155, *Utilisation de la touche PGM.*)

18 Touche ATT

Appuyez sur cette touche pour diminuer rapidement le niveau du volume d'environ 90%. Appuyez à nouveau pour revenir au niveau de volume initial.

19 Touche ENTERTAINMENT

Appuyez sur cette touche pour modifier l'affichage divertissant.

20 Touche AUDIO

Appuyez sur cette touche pour choisir les diverses commandes de correction sonore. 

Opérations de base

Mise en service de l'appareil

- Appuyez sur **SOURCE** pour mettre en service l'appareil.

Le fait de choisir une source met l'appareil en service. 

Choix d'une source

Vous pouvez sélectionner la source que vous voulez écouter. Pour basculer sur le lecteur de CD intégré, chargez un disque dans l'appareil (reportez-vous à la page 101).

- Appuyez sur **SOURCE** pour choisir une source.

Appuyez de manière répétée sur **SOURCE** pour choisir l'une après l'autre les sources suivantes :

Syntoniseur XM—Syntoniseur SIRIUS—Syntoniseur—Télévision—Lecteur de DVD/Lecteur de DVD à chargeur—Lecteur de CD intégré—Lecteur de CD à chargeur—iPod—Appareil externe 1—Appareil externe 2—AUX1—AUX2

Remarques

- Dans les cas suivants, la source sonore ne pourra pas être sélectionnée :
 - Aucun appareil correspondant à la source sélectionnée n'est connecté à cet appareil.
 - L'appareil ne contient pas de disque.
 - L'appareil ne contient pas de lecteur DVD.
 - Le lecteur de CD à chargeur ne contient pas de chargeur.
 - Le lecteur de DVD à chargeur ne contient pas de chargeur.
 - L'entrée AUX (entrée pour un appareil auxiliaire) est hors service (reportez-vous à la page 148).
- Source extérieure fait référence à un produit Pioneer (par exemple disponible dans le futur) qui, bien qu'incompatible en tant que source,

permet la commande de fonctions élémentaires par cet appareil. Cet appareil peut contrôler deux sources extérieures. Quand deux sources extérieures sont connectées, leur affectation à la source extérieure 1 ou la source extérieure 2 est effectuée automatiquement par l'appareil.

- Si le fil bleu/blanc de l'appareil est relié à la prise de commande du relais de l'antenne motorisée du véhicule, celle-ci se déploie lorsque la source est mise en service. Pour rétracter l'antenne, mettez la source hors service. 

Charger un disque

- 1 Appuyez sur **EJECT** pour ouvrir la face avant.

Le logement pour CD apparaît.

- Après avoir introduit un CD, appuyez sur **SOURCE** pour choisir le lecteur de CD intégré.

- 2 Introduisez un CD dans le logement pour CD.

La face avant est fermée automatiquement, et la lecture commence.

- Quand la fonction illustration de pochette est activée, les illustrations de pochette sur le disque CD-ROM sont automatiquement lues dans l'appareil quand le disque est inséré. Pour annuler la lecture des illustrations de pochette, appuyez sur **BAND**. Pour les détails, reportez-vous à la page 113, *Lecture des illustrations de pochette*.

Logement pour CD

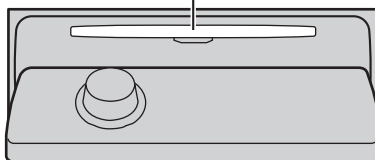

- Vous pouvez éjecter le CD en appuyant sur **EJECT**.



Remarques

- Le lecteur de CD intégré joue un CD standard 12 cm ou 8 cm à la fois. N'utilisez pas un adaptateur pour jouer des CD 8 cm.
- N'introduisez aucun objet dans le logement pour CD autre qu'un CD.
- Il y a parfois un délai entre la commande de lecture d'un CD et le début de l'émission du son. Au moment de la lecture du format, **Format read** s'affiche.
- Si vous ne pouvez pas insérer un disque complètement ou si après que vous l'avez inséré le disque ne se joue pas, vérifiez que la face étiquetée du disque est sur le dessus. Appuyez sur **EJECT** pour éjecter le disque, et vérifiez que le disque n'est pas abîmé avant de le réinsérer.
- Quand le chargement ou l'éjection du CD ne fonctionne pas correctement, vous pouvez éjecter le CD en appuyant de façon prolongée sur **EJECT** pendant que vous ouvrez la face avant.
- Si un message d'erreur tel que **ERROR-11** s'affiche, reportez-vous à la page 158, *Explication des messages d'erreur du lecteur de CD intégré*. ▣

Réglage du volume

- Utilisez **MULTI-CONTROL** pour régler le niveau sonore.

Sur l'appareil central, tournez

MULTI-CONTROL pour augmenter ou diminuer le volume.

Sur le boîtier de télécommande, appuyez sur **VOLUME** pour augmenter ou diminuer le volume. ▣

Mise hors tension de l'appareil

- Maintenez la pression sur **SOURCE** jusqu'à ce que l'appareil soit mis hors tension. ▣

Syntoniseur

Écoute de la radio

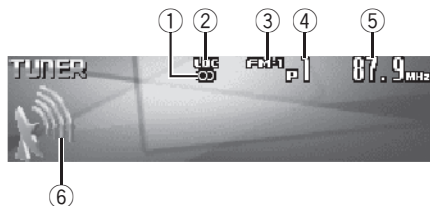

Voici les étapes élémentaires pour utiliser la radio. Une utilisation plus élaborée du syntoniseur est expliquée à partir de la page suivante.

① Indicateur de stéréo (◐)

Il signale que la station sélectionnée émet en stéréo.

② Indicateur LOC

Indique quand l'accord automatique sur une station locale est en service.

③ Indicateur de gamme

Il signale la gamme d'accord choisie, AM ou FM.

④ Indicateur de numéro de présélection

Il indique le numéro de la présélection choisie.

⑤ Indicateur de fréquence

Il indique la valeur de la fréquence d'accord du syntoniseur.

⑥ Indicateur de niveau du signal

Indique la force du signal radio.

1 Pour choisir le syntoniseur, appuyez sur SOURCE.

Appuyez sur **SOURCE** jusqu'à ce que **Tuner** s'affiche.

2 Appuyez sur BAND pour choisir la gamme.

Appuyez sur **BAND** jusqu'à ce que la gamme désirée, **FM-1**, **FM-2**, **FM-3** en FM ou **AM** (PO/GO), soit affichée.

3 Pour effectuer un accord manuel, appuyez sur MULTI-CONTROL vers la gauche ou vers la droite.

La fréquence augmente ou diminue par étapes.

4 Pour effectuer un accord automatique, appuyez sur MULTI-CONTROL vers la gauche ou vers la droite pendant environ une seconde puis relâchez.

Le syntoniseur examine les fréquences jusqu'à ce que se présente une émission dont la réception est jugée satisfaisante.

- Vous pouvez annuler l'accord automatique en poussant **MULTI-CONTROL** vers la gauche ou vers la droite.

- Si vous appuyez **MULTI-CONTROL** vers la gauche ou vers la droite et maintenez la pression, vous pouvez sauter des stations. L'accord automatique démarre dès que vous relâchez

MULTI-CONTROL. 

Introduction au fonctionnement détaillé du syntoniseur

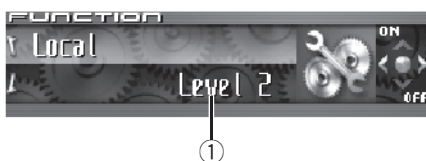

① Afficheur de fonction

Il indique l'état de la fonction.

1 Appuyez sur **MULTI-CONTROL** pour afficher le menu principal.

FUNCTION, **AUDIO** et **ENTERTAINMENT** apparaissent sur l'écran.

2 Utilisez **MULTI-CONTROL** pour choisir **FUNCTION**.

Tournez pour changer l'option de menu, appuyez pour la sélectionner. Le nom de la fonction s'affiche sur l'écran.

3 Tourner **MULTI-CONTROL** pour sélectionner la fonction.

Tournez **MULTI-CONTROL** dans le sens des aiguilles d'une montre ou le sens inverse pour parcourir les fonctions dans l'ordre suivant :

BSM (mémoire des meilleures stations)—
Local (accord automatique sur une station locale)

▪ Appuyez sur **BAND** pour revenir à l'affichage de la fréquence.

Remarque

Si vous ne réglez aucun paramètre de la fonction pendant environ 30 secondes, l'afficheur indique à nouveau la fréquence d'accord. 

Mise en mémoire et rappel des fréquences de stations

Vous pouvez facilement mettre en mémoire jusqu'à 6 fréquences d'émission pour les rappeler ultérieurement.

1 Quand vous trouvez une fréquence que vous voulez mettre en mémoire appuyez sur **LIST** pour passer en mode liste des canaux présélectionnés.

2 Utilisez **MULTI-CONTROL** pour enregistrer la fréquence sélectionnée en mémoire.

Tournez pour changer le numéro de présélection, appuyez de façon prolongée pour enregistrer.

Le numéro de présélection que vous avez choisi clignote, puis reste allumé. La fréquence de la station de radio sélectionnée a été enregistrée en mémoire.

▪ Si vous n'utilisez pas la liste dans les 30 secondes environ, le mode liste des canaux présélectionnés est annulé automatiquement.

Remarques

- Vous pouvez enregistrer en mémoire jusqu'à 18 stations FM, six pour chacune des trois gammes FM, et six stations AM.
- Vous pouvez aussi mettre en mémoire des fréquences de station de radio affectées à des numéros de présélection en appuyant de façon prolongée sur une des touches de présélection **1-6** de la télécommande. 

Mise en mémoire des fréquences des émetteurs les plus puissants

La fonction BSM (Mémoire des meilleures stations) vous permet d'utiliser automatiquement les touches de présélection **1-6** pour mémoriser les six fréquences des émetteurs les plus puissants. Une fois qu'elles sont enregistrées, vous pouvez vous accorder sur ces fréquences en appuyant simplement sur une touche.

1 Utilisez MULTI-CONTROL pour sélectionner BSM dans le menu des fonctions. BSM apparaît sur l'afficheur.

2 Appuyez sur MULTI-CONTROL pour mettre en service BSM.

L'icône **Searching** s'affiche. Pendant que **Searching** s'affiche, les six stations d'émission les plus fortes sont enregistrées dans les touches de présélection **1-6** dans l'ordre de la force du signal. Quand l'enregistrement est terminé, la liste des canaux présélectionnés s'affiche.

- Pour annuler la mise en mémoire, appuyez sur **MULTI-CONTROL**.

3 Utilisez MULTI-CONTROL pour choisir la station désirée.

Tournez pour changer la station, appuyez pour sélectionner.

- Vous pouvez aussi changer de station en poussant **MULTI-CONTROL** vers le haut ou vers le bas.



Remarque

La mise en mémoire de fréquences à l'aide de la fonction BSM peut provoquer le remplacement d'autres fréquences déjà conservées grâce aux touches **1-6**. 

Sélection des stations à partir de la liste des canaux présélectionnés

La liste des canaux présélectionnés vous permet de voir la liste des stations pré-réglées et de sélectionner celle que vous voulez recevoir.

1 Appuyez sur LIST pour passer au mode liste des canaux présélectionnés pendant l'affichage de la fréquence.

2 Utilisez MULTI-CONTROL pour choisir la station désirée.

Tournez pour changer la station, appuyez pour sélectionner.

- Vous pouvez aussi changer de station en poussant **MULTI-CONTROL** vers le haut ou vers le bas.
- Si vous n'utilisez pas la liste dans les 30 secondes environ, le mode liste des canaux présélectionnés est annulé automatiquement.



Remarques

- Vous pouvez aussi rappeler les fréquences des stations radio mises en mémoire dans les numéros de présélection en poussant **MULTI-CONTROL** vers le haut ou vers le bas pendant l'affichage de la fréquence.
- Vous pouvez aussi rappeler les fréquences de station de radio affectées à des numéros de présélection en appuyant sur une des touches de présélection **1-6** de la télécommande. 

Accord sur les signaux puissants

L'accord automatique sur une station locale ne s'intéresse qu'aux émetteurs dont le signal reçu est suffisamment puissant pour garantir une réception de bonne qualité.

1 Utilisez MULTI-CONTROL pour sélectionner Local dans le menu des fonctions.

Local apparaît sur l'afficheur.

2 Appuyez sur MULTI-CONTROL pour mettre en service l'accord automatique sur les stations locales.

Le niveau de sensibilité pour l'accord automatique sur les stations locales (par exemple,

Level 2) apparaît sur l'afficheur.

- Pour mettre l'accord automatique sur les stations locales hors service, appuyez à nouveau sur **MULTI-CONTROL**.

3 Poussez MULTI-CONTROL vers la gauche ou vers la droite pour régler la sensibilité.

En FM, la sensibilité peut prendre quatre valeurs ; en AM, deux valeurs :

FM : **Level 1—Level 2—Level 3—Level 4**

AM : **Level 1—Level 2**

La valeur **Level 4** permet la réception des seules stations très puissantes ; les autres valeurs autorisent, dans l'ordre décroissant, la réception de stations de moins en moins puissantes. ▣

Lecteur de CD intégré

Écoute d'un CD

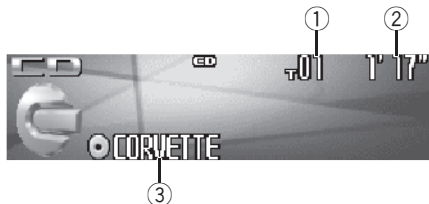

Voici les étapes élémentaires pour lire un CD avec votre lecteur de CD intégré. Une utilisation plus élaborée du CD est expliquée à partir de la page suivante.

- ① **Indicateur du numéro de page**
Il indique le numéro de la page en cours de lecture.
- ② **Indicateur du temps de lecture**
Il indique le temps de lecture depuis le début de la page en cours de lecture.
- ③ **Indicateur du titre du disque**
Indique le titre du disque en cours de lecture.
 - Si le disque en cours de lecture n'a pas reçu de titre, rien ne s'affiche.

1 Appuyez sur SOURCE pour choisir le lecteur de CD intégré.

Appuyez sur **SOURCE** jusqu'à ce que **Compact Disc** s'affiche.

- Si aucun disque n'est chargé dans l'appareil, vous ne pouvez pas choisir **Compact Disc** (lecteur de CD intégré). Insérez un disque dans l'appareil. (Reportez-vous à la page 95.)

2 Pour une avance rapide ou un retour rapide, poussez et maintenez **MULTI-CONTROL** vers la gauche ou vers la droite.

- Si vous sélectionnez **Rough search**, une pression prolongée sur **MULTI-CONTROL** vers la gauche ou vers la droite vous permet d'effectuer une

recherche par sauts de dix pages sur le disque en cours. (Reportez-vous à la page 104, *Sélection de la méthode de recherche.*)

3 Pour atteindre une page précédente ou suivante, poussez **MULTI-CONTROL** vers la gauche ou vers la droite.

Pousser **MULTI-CONTROL** vers la droite fait passer au début de la page suivante. Pousser **MULTI-CONTROL** une fois vers la gauche fait passer au début de la page en cours. Pousser une nouvelle fois fera passer à la page précédente.

Remarque

Quand un disque CD TEXT est inséré, le titre du disque commence à défiler automatiquement. Quand la fonction Ever Scroll est mise en service lors du réglage initial, le titre du disque défile en permanence. Reportez-vous à la page 150, *Mise en service ou hors service du Défilement Permanent.* ■

Sélection directe d'une page

Quand vous utilisez le boîtier de télécommande, vous pouvez sélectionner une page directement en saisissant le numéro de page désiré.

1 Appuyez sur DIRECT.

L'écran de saisie du numéro de page s'affiche.

2 Appuyez sur les touches 0-9 pour saisir le numéro de page désiré.

- Vous pouvez annuler le numéro saisi en appuyant sur **CLEAR**.

3 Appuyez sur DIRECT.

La page du numéro saisi est jouée.



Remarque

Après être passé en mode saisie de numéro, ce mode est automatiquement annulé si vous n'effectuez aucune opération dans les huit secondes environ. ■

Introduction au fonctionnement détaillé du lecteur de CD intégré



① Afficheur de fonction

Il indique l'état de la fonction.

1 Appuyez sur **MULTI-CONTROL** pour afficher le menu principal.

FUNCTION, **AUDIO** et **ENTERTAINMENT** apparaissent sur l'écran.

2 Utilisez **MULTI-CONTROL** pour choisir **FUNCTION**.

Tournez pour changer l'option de menu, appuyez pour la sélectionner.

Le nom de la fonction s'affiche sur l'écran.

3 Tourner **MULTI-CONTROL** pour sélectionner la fonction.

Tournez **MULTI-CONTROL** dans le sens des aiguilles d'une montre ou le sens inverse pour parcourir les fonctions dans l'ordre suivant :

Play mode (répétition de la lecture)—

Random mode (lecture aléatoire)—

Scan mode (examen du disque)—

Pause (pause)—

Search mode (méthode de recherche)—

Title Input (saisie du titre du disque)—

Jacket art (lecture des illustrations de pochette)

- Appuyez sur **BAND** pour revenir à l'affichage des conditions de lecture.

Lecteur de CD intégré



Remarques

- Lors de la lecture d'un disque CD TEXT, vous ne pouvez pas basculer sur **Title Input**. Sur un disque CD TEXT, le titre du disque a déjà été enregistré.
- Quand vous jouez des données audio (CD-DA), il n'est pas actif même si vous mettez **Jacket art** en service. (Reportez-vous à la page 113.)
- Si vous ne réglez aucun paramètre de la fonction pendant environ 30 secondes, l'afficheur indique à nouveau les conditions de lecture.

Répétition de la lecture

Il existe deux étendues de répétition de la lecture pour le lecteur de CD intégré :

Disc repeat (répétition du disque) et

Track repeat (répétition d'une plage).

1 Utilisez MULTI-CONTROL pour sélectionner Play mode dans le menu des fonctions.

Play mode apparaît sur l'afficheur.

2 Appuyez sur MULTI-CONTROL pour choisir l'étendue de répétition.

Appuyez répétitivement sur **MULTI-CONTROL** jusqu'à ce que le mode de répétition désiré apparaisse sur l'écran.

- **Disc repeat** – Répétition du disque en cours de lecture
- **Track repeat** – Répétition de la plage en cours de lecture seulement



Remarque

Si pendant la répétition **Track repeat**, vous recherchez une plage musicale, ou commandez une avance rapide ou un retour rapide, le mode de répétition changera en **Disc repeat**.

Écoute des plages musicales dans un ordre aléatoire

Les plages musicales du CD sont jouées dans un ordre aléatoire, choisi au hasard.

1 Utilisez MULTI-CONTROL pour sélectionner Random mode dans le menu des fonctions.

Random mode apparaît sur l'afficheur.

2 Appuyez sur MULTI-CONTROL pour activer la lecture aléatoire.

Les plages musicales seront lues dans un ordre aléatoire.

- Appuyez à nouveau sur **MULTI-CONTROL** pour mettre hors service la fonction lecture aléatoire.

Examen du contenu d'un CD

Cette fonction vous permet d'écouter les 10 premières secondes de chaque plage musicale gravée sur le CD.

1 Utilisez MULTI-CONTROL pour sélectionner Scan mode dans le menu des fonctions.

Scan mode apparaît sur l'afficheur.

2 Appuyez sur MULTI-CONTROL pour activer la lecture du contenu du disque.

Les 10 premières secondes de chaque plage sont lues.

3 Quand vous trouvez la plage désirée appuyez sur MULTI-CONTROL pour arrêter la lecture du contenu du disque.

La lecture de la piste se poursuit.

- Si les conditions de lecture se sont affichées d'elles-mêmes, choisissez **Scan mode** une fois encore en utilisant **MULTI-CONTROL**.

**Remarque**

Lorsque l'examen du disque est terminé, la lecture normale reprend. ■

Pause de la lecture d'un CD

La pause est un arrêt momentané de la lecture du CD.

1 Utilisez MULTI-CONTROL pour sélectionner Pause dans le menu des fonctions. Pause apparaît sur l'afficheur.

2 Appuyez sur MULTI-CONTROL pour activer la pause.

La lecture de la plage en cours se met en pause.

- Appuyez à nouveau sur **MULTI-CONTROL** pour mettre la pause hors service. ■

Sélection de la méthode de recherche

Vous pouvez choisir entre les méthodes de recherche rapide avant, recherche rapide arrière et recherche toutes les 10 plages.

1 Utilisez MULTI-CONTROL pour sélectionner Search mode dans le menu des fonctions.

Search mode apparaît sur l'afficheur.

2 Appuyez sur MULTI-CONTROL pour choisir la méthode de recherche.

Appuyez sur **MULTI-CONTROL** jusqu'à ce que la méthode de recherche désirée apparaisse sur l'afficheur.

- **FF/REV** – Recherche rapide avant et arrière
- **Rough search** – Recherche toutes les 10 plages ■

Recherche toutes les 10 plages sur le disque en cours

Si un disque contient plus de 10 plages, vous pouvez effectuer la recherche toutes les 10 plages. Quand un disque contient de nombreuses plages, vous pouvez effectuer une recherche grossière de la plage que vous voulez lire.

1 Sélectionnez la méthode de recherche Rough search.

Reportez-vous à cette page, *Sélection de la méthode de recherche*.

2 Poussez et maintenez MULTI-CONTROL vers la gauche ou vers la droite pour effectuer une recherche toutes les 10 plages sur un disque.

- Si un disque contient moins de 10 pistes, maintenir **MULTI-CONTROL** poussé vers la droite rappelle la dernière plage du disque. De même, si le nombre de plages restantes après une recherche toutes les 10 plages est inférieur à 10, maintenir **MULTI-CONTROL** poussé vers la droite rappelle la dernière plage du disque.

- Si un disque contient moins de 10 pistes, maintenir poussé vers la gauche **MULTI-CONTROL** rappelle la première plage du disque. De même, si le nombre de plages restantes après une recherche toutes les 10 plages est inférieur à 10, maintenir **MULTI-CONTROL** poussé vers la gauche rappelle la première plage du disque. ■

Utilisation des fonctions de titre de disque

Vous pouvez saisir les titres des CDs et les afficher. La prochaine fois que vous insérez un CD pour lequel vous avez saisi un titre, le titre de ce CD sera affiché.

Lecteur de CD intégré

Utilisez la fonction saisie de titre de disque pour enregistrer jusqu'à 48 titres de CD dans l'appareil. Chaque titre peut avoir une longueur maximum de 10 caractères.

- Lors de la lecture d'un disque CD TEXT, vous ne pouvez pas basculer sur l'écran de saisie du titre du disque. Sur un disque CD TEXT, le titre du disque a déjà été enregistré.

Saisie des titres de disque

Vous pouvez afficher les informations textuelles de n'importe quel disque pour lequel un titre de disque a été saisi.

1 Jouez un CD pour lequel vous voulez entrer un titre.

2 Utilisez MULTI-CONTROL pour sélectionner Title Input dans le menu des fonctions.

Title Input apparaît sur l'afficheur.

3 Appuyez sur DISPLAY pour choisir le type de caractères désiré.

Appuyez de manière répétée sur la touche

DISPLAY pour passer de l'un à l'autre des types de caractères suivants :

Alphabet (majuscules), chiffres et symboles—

Alphabet (minuscules)—Lettres européennes,

telles que les lettres accentuées (exemple: á,

à, ä, ç)—Chiffres et symboles

4 Poussez MULTI-CONTROL vers le haut ou vers le bas pour choisir une lettre de l'alphabet.

Chaque fois que vous poussez

MULTI-CONTROL vers le haut, les lettres de l'alphabet, les chiffres ou les symboles sont affichés dans l'ordre ascendant (**A B C ...**).

Chaque fois que vous poussez

MULTI-CONTROL vers le bas, les lettres sont affichées dans l'ordre descendant.



5 Poussez MULTI-CONTROL vers la droite pour placer le curseur sur la position suivante.

Lorsque la lettre que vous désirez utiliser est affichée, poussez **MULTI-CONTROL** vers la droite pour placer le curseur sur la position suivante puis choisissez la lettre suivante. Poussez **MULTI-CONTROL** vers la gauche pour vous déplacer vers l'arrière sur l'écran.

6 Après avoir entré le titre, placez le curseur sur la dernière position en poussant MULTI-CONTROL vers la droite.

Lorsque vous poussez une nouvelle fois **MULTI-CONTROL** vers la droite, le titre saisi est mis en mémoire.

7 Appuyez sur BAND pour revenir à l'affichage des conditions de lecture.



Remarques

- Les titres demeurent en mémoire même après que vous ayez retiré le disque de l'appareil, et sont rappelés quand le disque est réinséré.
- Après l'entrée des données de 48 disques dans la mémoire, les données pour un nouveau disque écrasent les données les plus anciennes.
- Si vous connectez un lecteur de CD à chargeur, vous pouvez entrer les titres de disque pour 100 disques.
- Si vous connectez à l'appareil un lecteur de CD à chargeur qui ne supporte pas la saisie de titres, vous ne pouvez pas utiliser l'appareil pour entrer des titres.

Affichage du titre d'un disque

Vous pouvez afficher les informations textuelles de n'importe quel disque pour lequel un titre de disque a été saisi.

- **Appuyez sur DISPLAY.**

Appuyez de manière répétée sur **DISPLAY** pour passer d'un des paramètres à l'autre :

🎵 : titre du disque—Affichage simple

Utilisation des fonctions CD TEXT

Certains disques disposent d'informations qui ont été codées pendant la fabrication du disque. Ces disques, qui peuvent contenir des informations telles que titre du CD, titres des plages, nom de l'artiste et durée de lecture, sont appelés disques CD TEXT. Seuls ces disques CD TEXT codés spécialement supportent les fonctions listées ci-dessous.

Affichage des informations textuelles sur les disques CD TEXT

Vous pouvez afficher les informations textuelles de n'importe quel disque pour lequel un titre de disque a été saisi.

- **Appuyez sur DISPLAY.**

Appuyez de manière répétée sur **DISPLAY** pour passer d'un des paramètres à l'autre :

🎵 : titre du disque—🎤 : nom de l'interprète du disque—🎧 : titre de la plage—🎧 : nom de l'interprète de la plage—🎵 : titre du disque et 🎤 : nom de l'interprète du disque—🎧 : titre de la plage et 🎧 : nom de l'interprète de la plage—Affichage simple

- Si aucune information spécifique n'a été enregistrée sur un disque CD TEXT, aucun titre ni nom n'est affiché.

Défilement des informations textuelles sur l'afficheur

Cet appareil peut afficher les 24 premières lettres du titre du disque, du nom de l'interprète du disque, du titre de la plage et du nom de l'interprète de la plage. Quand l'information textuelle dépasse 24 lettres, vous pouvez faire défiler le texte comme suit.

- Quand l'icône de la source est éteinte, cet appareil peut afficher les 30 premiers caractères de l'information textuelle.

- **Maintenez la pression sur DISPLAY jusqu'à ce que l'information textuelle commence à défiler sur l'écran.**

Les titres défilent.

Remarque

Quand la fonction Ever Scroll est mise en service lors du réglage initial, les informations textuelles défilent en permanence. Reportez-vous à la page 150, *Mise en service ou hors service du Défilement Permanent*.

Choix de plages à partir de la liste des titres de plages

La liste des titres de plages vous permet de voir les titres de plages sur un CD TEXT et d'en choisir une pour la lire.

- 1 Appuyez sur LIST pour passer en mode liste des titres des plages.**

- 2 Utilisez MULTI-CONTROL pour choisir le titre de plage désiré.**

Tournez pour changer de titre de plage, appuyez pour sélectionner.

- Vous pouvez aussi changer de titre de plage en poussant **MULTI-CONTROL** vers le haut ou vers le bas.

- Si vous n'utilisez pas la liste dans les 30 secondes environ, le mode liste des titres des plages est annulé automatiquement.

Lecteur MP3/WMA/AAC/WAV

Lecture de fichiers MP3/WMA/AAC/WAV

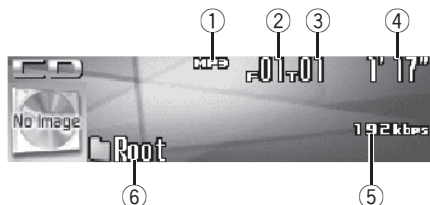

Voici les étapes élémentaires pour lire un fichier MP3/WMA/AAC/WAV avec votre lecteur de CD intégré. Une utilisation plus élaborée des fichiers MP3/WMA/AAC/WAV est expliquée à partir de la page 109.

① Indicateur MP3/WMA/AAC/WAV

Il indique le type du fichier en cours de lecture.

② Indicateur du numéro de dossier

Il indique le numéro de dossier en cours de lecture.

③ Indicateur du numéro de plage

Il indique le numéro de plage musicale (fichier) en cours de lecture.

④ Indicateur du temps de lecture

Il indique le temps de lecture depuis le début de la plage musicale en cours de lecture (fichier).

⑤ Indicateur de fréquence d'échantillonnage/débit binaire

Indique le débit binaire ou la fréquence d'échantillonnage de la plage (fichier) en cours de lecture.

⑥ Indicateur du nom de dossier

Il indique le nom du dossier en cours de lecture.

1 Appuyez sur SOURCE pour choisir le lecteur de CD intégré.

Appuyez sur **SOURCE** jusqu'à ce que **Compact Disc** s'affiche.

- Si aucun disque n'est chargé dans l'appareil, vous ne pouvez pas choisir **Compact Disc** (lecteur de CD intégré). Insérez un disque dans l'appareil. (Reportez-vous à la page 95.)

2 Poussez MULTI-CONTROL vers le haut ou vers le bas pour choisir un dossier.

- Vous ne pouvez pas sélectionner un dossier dans lequel aucun fichier MP3/WMA/AAC/WAV n'est enregistré.
- Pour retourner au dossier 01 (ROOT), appuyez sur **BAND** et maintenez la pression. Toutefois, si le dossier 01 (ROOT) ne contient pas de fichier, la lecture commence au dossier 02.

3 Pour une avance rapide ou un retour rapide, poussez et maintenez MULTI-CONTROL vers la gauche ou vers la droite.

- Si vous sélectionnez **Rough search**, une poussée prolongée sur **MULTI-CONTROL** vers la gauche ou vers la droite vous permet d'effectuer une recherche par sauts de 10 plages sur le disque en cours. (Reportez-vous à la page 111, *Sélection de la méthode de recherche.*)

4 Pour atteindre une plage précédente ou suivante, poussez MULTI-CONTROL vers la gauche ou vers la droite.

Pousser **MULTI-CONTROL** vers la droite fait passer au début de la plage suivante. Pousser **MULTI-CONTROL** une fois vers la gauche fait passer au début de la plage en cours. Pousser une nouvelle fois fera passer à la plage précédente.

Lecteur MP3/WMA/AAC/ WAV



Remarques

- Quand vous jouez des disques qui comprennent à la fois des fichiers MP3/WMA/AAC/WAV et des données audio (CD-DA) tels que des disques CD-EXTRA et MIXED-MODE CD, vous ne pouvez lire les deux types de données qu'en basculant entre MP3/WMA/AAC/WAV et CD-DA avec **BAND**.
- Si vous avez basculé entre la lecture de fichiers MP3/WMA/AAC/WAV et celle de données audio (CD-DA), la lecture commence à la première plage du disque.
- Le lecteur de CD intégré peut lire un fichier MP3/WMA/AAC/WAV enregistré sur un CD-ROM. (Reportez-vous à la page 160 pour des informations sur les fichiers qui peuvent être lus.)
- La lecture s'effectue dans l'ordre de numéro de fichier. Les dossiers qui ne contiennent pas de fichiers sont sautés. (Si le dossier 01 (ROOT) ne contient pas de fichier, la lecture commence au dossier 02.)
- Lors de la lecture de fichiers enregistrés comme des fichiers VBR (débit binaire variable), le temps de lecture n'est pas affiché correctement si on utilise des opérations d'avance rapide ou de retour rapide.
- Lors de la lecture de fichiers MP3 enregistrés comme fichiers VBR (débit binaire variable), la valeur du débit binaire n'est pas affichée même si on est passé en affichage du débit binaire. (**VBR** s'affichera.)
- Lors de la lecture de fichiers WMA enregistrés comme fichiers VBR (débit binaire variable), la valeur du débit binaire moyen est affichée.
- Il n'y a pas de son pendant l'avance rapide ou le retour rapide.
- Quand on insère un disque MP3/WMA/AAC/WAV, le nom du dossier commence à défiler automatiquement sur l'écran. Quand la fonction Ever Scroll est mise en service lors du réglage initial, le nom du dossier défile en permanence. A propos d'Ever Scroll, reportez-

vous à la page 150, *Mise en service ou hors service du Défilement Permanent.*

Sélection directe d'une plage dans le dossier en cours

Quand vous utilisez le boîtier de télécommande, vous pouvez sélectionner une plage directement en saisissant le numéro de plage désiré.

1 Appuyez sur DIRECT.

L'écran de saisie du numéro de plage s'affiche.

2 Appuyez sur les touches 0–9 pour saisir le numéro de plage désiré.

- Vous pouvez annuler le numéro saisi en appuyant sur **CLEAR**.

3 Appuyez sur DIRECT.

La plage du numéro saisi est jouée.



Remarque

Après être passé en mode saisie de numéro, ce mode est automatiquement annulé si vous n'effectuez aucune opération dans les huit secondes environ.

Lecteur MP3/WMA/AAC/ WAV

Introduction au fonctionnement détaillé du lecteur de CD (MP3/WMA/AAC/WAV) intégré



① Afficheur de fonction

Il indique l'état de la fonction.

1 Appuyez sur MULTI-CONTROL pour afficher le menu principal.

FUNCTION, **AUDIO** et **ENTERTAINMENT** apparaissent sur l'écran.

2 Utilisez MULTI-CONTROL pour choisir FUNCTION.

Tournez pour changer l'option de menu, appuyez pour la sélectionner.

Le nom de la fonction s'affiche sur l'écran.

3 Tourner MULTI-CONTROL pour sélectionner la fonction.

Tournez **MULTI-CONTROL** dans le sens des aiguilles d'une montre ou le sens inverse pour parcourir les fonctions dans l'ordre suivant :

Play mode (répétition de la lecture)—
Random mode (lecture au hasard)—
Scan mode (examen du disque)—**Pause** (pause)—
Search mode (méthode de recherche)—
Jacket art (lecture des illustrations de pochette)

■ Appuyez sur **BAND** pour revenir à l'affichage des conditions de lecture.



Remarque

Si vous ne réglez aucun paramètre de la fonction pendant environ 30 secondes, l'afficheur indique à nouveau les conditions de lecture. ■

Répétition de la lecture

Pour la lecture MP3/WMA/AAC/WAV, il existe trois étendues de répétition : **Folder repeat** (répétition du dossier), **Track repeat** (répétition de la plage musicale) et **Disc repeat** (répétition de toutes les plages).

1 Utilisez MULTI-CONTROL pour sélectionner Play mode dans le menu des fonctions.

Play mode apparaît sur l'afficheur.

2 Appuyez sur MULTI-CONTROL pour choisir l'étendue de répétition.

Appuyez répétitivement sur **MULTI-CONTROL** jusqu'à ce que le mode de répétition désiré apparaisse sur l'écran.

- **Folder repeat** – Répétition du dossier en cours de lecture
- **Track repeat** – Répétition de la plage en cours de lecture seulement
- **Disc repeat** – Répétition de toutes les plages



Remarques

- Si vous choisissez un autre dossier pendant la répétition de la lecture, le mode de répétition changera en **Disc repeat**.
- Si pendant la répétition **Track repeat**, vous recherchez une plage musicale, ou commandez une avance rapide ou un retour rapide, le mode de répétition changera en **Folder repeat**.
- Quand **Folder repeat** est sélectionné, il n'est pas possible de jouer un sous-dossier de ce dossier. ■

Lecteur MP3/WMA/AAC/WAV

Écoute des plages musicales dans un ordre aléatoire

Les plages musicales sont jouées dans un ordre aléatoire à l'intérieur du mode de répétition adopté : **Folder repeat** ou **Disc repeat**.

1 Choisissez l'étendue de répétition.

Reportez-vous à la page précédente, *Répétition de la lecture*.

2 Utilisez MULTI-CONTROL pour sélectionner Random mode dans le menu des fonctions.

Random mode apparaît sur l'afficheur.

3 Appuyez sur MULTI-CONTROL pour activer la lecture aléatoire.

Les plages seront jouées dans un ordre aléatoire à l'intérieur des limites **Folder repeat** ou **Disc repeat** sélectionnées précédemment.

- Appuyez à nouveau sur **MULTI-CONTROL** pour mettre hors service la fonction lecture aléatoire. 

Examen du contenu des dossiers et des plages

Quand vous utilisez **Folder repeat**, le début de chaque plage du dossier sélectionné est joué pendant environ 10 secondes. Quand vous utilisez **Disc repeat**, le début de la première plage de chaque dossier est joué pendant environ 10 secondes.

1 Choisissez l'étendue de répétition.

Reportez-vous à la page précédente, *Répétition de la lecture*.

2 Utilisez MULTI-CONTROL pour sélectionner Scan mode dans le menu des fonctions.

Scan mode apparaît sur l'afficheur.

3 Appuyez sur MULTI-CONTROL pour activer la lecture du contenu du disque.

Les 10 premières secondes de chaque plage musicale du dossier en cours (ou de la première plage de chaque dossier) sont lues.

4 Quand vous trouvez la plage désirée (ou le dossier désiré) appuyez sur MULTI-CONTROL pour arrêter la lecture du contenu du disque.

La lecture de la plage (ou du dossier) se poursuit.

- Si les conditions de lecture se sont affichées d'elles-mêmes, choisissez **Scan mode** une fois encore en utilisant **MULTI-CONTROL**.



Remarque

Lorsque l'examen des pistes ou des dossiers est terminé, la lecture normale des plages musicales reprend. 

Pause en lecture de fichiers MP3/WMA/AAC/WAV

La pause est un arrêt momentané de la lecture du MP3/WMA/AAC/WAV.

1 Utilisez MULTI-CONTROL pour sélectionner Pause dans le menu des fonctions. Pause apparaît sur l'afficheur.

2 Appuyez sur MULTI-CONTROL pour activer la pause.

La lecture de la plage en cours se met en pause.

- Appuyez à nouveau sur **MULTI-CONTROL** pour mettre la pause hors service. 

Lecteur MP3/WMA/AAC/ WAV

Sélection de la méthode de recherche

Vous pouvez choisir entre les méthodes recherche rapide avant, recherche rapide arrière et recherche toutes les 10 plages.

1 Utilisez MULTI-CONTROL pour sélectionner Search mode dans le menu des fonctions.

Search mode apparaît sur l'afficheur.

2 Appuyez sur MULTI-CONTROL pour choisir la méthode de recherche.

Appuyez sur **MULTI-CONTROL** jusqu'à ce que la méthode de recherche désirée apparaisse sur l'afficheur.

- **FF/REV** – Recherche rapide avant et arrière
- **Rough search** – Recherche toutes les 10 plages 

Recherche toutes les 10 plages dans le dossier en cours

Si le dossier en cours contient plus de 10 plages, vous pouvez effectuer la recherche toutes les 10 plages. Quand un dossier contient de nombreuses plages, vous pouvez effectuer une recherche grossière de la plage que vous voulez lire.

1 Sélectionnez la méthode de recherche Rough search.

Reportez-vous à cette page, *Sélection de la méthode de recherche*.

2 Maintenez MULTI-CONTROL poussé vers la droite ou vers la gauche pour effectuer une recherche toutes les 10 plages dans le dossier en cours.

- Si le dossier en cours contient moins de 10 plages, maintenir **MULTI-CONTROL** poussé vers la droite rappelle la dernière plage du dossier. De

même, si le nombre de plages restantes après une recherche toutes les 10 plages est inférieur à 10, maintenir **MULTI-CONTROL** poussé vers la droite rappelle la dernière plage du dossier.











- Si le dossier en cours contient moins de 10 plages, maintenir **MULTI-CONTROL** poussé vers la gauche rappelle la première plage du dossier. De même, si le nombre de plages restantes après une recherche toutes les 10 plages est inférieur à 10, maintenir **MULTI-CONTROL** poussé vers la gauche rappelle la première plage du dossier. 

Affichage des informations textuelles d'un disque MP3/WMA/AAC/WAV

Les informations textuelles enregistrées sur un disque MP3/WMA/AAC/WAV peuvent être affichées.

Si vous lisez un disque MP3/WMA/AAC

● Appuyez sur DISPLAY.

Appuyez de manière répétée sur **DISPLAY** pour passer d'un des paramètres à l'autre :  : nom du dossier— : nom du fichier— : nom du dossier et  : nom du fichier— : nom de l'interprète et  : titre de l'album— : nom de l'interprète et  : titre de la plage— : commentaire et  : nom du fichier—Affichage simple

- Si aucune information spécifique n'a été enregistrée sur un disque MP3/WMA/AAC, aucun titre ni nom n'est affiché.
- Selon la version de iTunes® utilisée pour enregistrer les fichiers MP3 sur un disque, les informations de commentaire peuvent ne pas s'afficher correctement.





Lecteur MP3/WMA/AAC/ WAV

- Selon la version de Windows Media Player utilisée pour encoder les fichiers WMA, les noms d'album et les autres informations textuelles peuvent ne pas s'afficher correctement.

Si vous lisez un disque WAV

● Appuyez sur DISPLAY.

Appuyez de manière répétée sur **DISPLAY** pour passer d'un des paramètres à l'autre :

 : nom du dossier— : nom du fichier— : nom du dossier et  : nom du fichier—Affichage simple

- Si aucune information spécifique n'a été enregistrée sur un disque WAV, aucun nom n'est affiché.
- Vous pouvez seulement lire des fichiers WAV aux fréquences 16, 22,05, 24, 32, 44,1 et 48 kHz (LPCM) ou 22,05 et 44,1 kHz (MS ADPCM). La fréquence d'échantillonnage affichée peut être arrondie. 

Défilement des informations textuelles sur l'afficheur

Cet appareil peut seulement afficher les 24 premières lettres des nom du dossier, nom du fichier, titre de la plage, nom de l'interprète, titre de l'album et commentaire. Quand les informations enregistrées sont plus longues que 24 lettres, vous pouvez faire défiler le texte vers la gauche de façon à rendre visible le reste du texte.

- Quand l'illustration de pochette est hors service, cet appareil peut afficher les 30 premiers caractères de l'information textuelle.
- **Maintenez la pression sur DISPLAY jusqu'à ce que l'information textuelle commence à défiler sur l'écran.**
L'information textuelle défile.



Remarques

- Contrairement aux formats de fichiers MP3, WMA et AAC, les fichiers WAV affichent seulement le nom du dossier et le nom du fichier.
- Quand la fonction Ever Scroll est mise en service lors du réglage initial, les informations textuelles défilent en permanence. Reportez-vous à la page 150, *Mise en service ou hors service du Défilement Permanent*. 

Choix des plages musicales à partir de la liste des noms de fichiers

La fonction liste des noms des fichiers vous permet de voir la liste des noms de fichiers (ou de dossiers) et d'en choisir un pour le lire.

1 Appuyez sur LIST pour sélectionner la liste des noms des dossiers.

Appuyez de manière répétée sur **LIST** pour passer d'une des listes suivantes à l'autre : liste des noms de dossier/fichier—liste des illustrations de pochette—affichage des conditions de lecture

2 Utilisez MULTI-CONTROL pour sélectionner le nom de fichier (ou nom de dossier) désiré.

Tournez pour changer de nom de fichier ou de dossier ; appuyez pour lire ; poussez vers la droite pour voir une liste des fichiers (ou des dossiers) contenus dans le dossier sélectionné.

- Vous pouvez aussi changer le nom du fichier ou du dossier en poussant **MULTI-CONTROL** vers le haut ou vers le bas.
- Pour revenir à la liste précédente (le dossier de niveau immédiatement supérieur), poussez **MULTI-CONTROL** vers la gauche.

Lecteur MP3/WMA/AAC/ WAV

- Si le numéro de dossier/de fichier est supérieur à 100, les deux derniers chiffres du numéro sont affichés.
- Le nombre de dossiers/fichiers dans le dossier actuellement sélectionné sera affiché sur le côté droit de l'écran.
- Si vous n'utilisez pas la liste dans les 30 secondes environ, le mode liste des noms des fichiers est annulé automatiquement. 

Affichage des illustrations de pochette sur les disques CD-ROM

Si des illustrations de pochette sont enregistrées sur le disque CD-ROM, vous pouvez les afficher afin trouver facilement un dossier particulier en regardant l'illustration de pochette associée.

- Enregistrez à l'avance sur CD-ROM les illustrations de pochette pour les dossiers en utilisant votre ordinateur. Pour les détails, veuillez visiter le site suivant : <http://www.pioneer.co.jp/car/pclink4/indexe.html>
- Les illustrations de pochette (max. 15 images) placées directement en dessous du dossier ROOT peuvent être lues. Si des images ont été enregistrées sur un niveau inférieur à celui du dossier ROOT, elles ne peuvent pas être affichées. Dans ce cas, des images prédéfinies sont affichées. Reportez-vous à la page 162, *Quelques mots sur les dossiers et les fichiers MP3/WMA/AAC/WAV.*

Lecture des illustrations de pochette

Quand cette fonction est activée, les illustrations de pochette sur le disque CD-ROM sont

automatiquement lues dans l'appareil quand le disque est inséré.

- Cet appareil peut lire un maximum de 15 illustrations de pochette.
- La lecture des illustrations de pochette peut prendre environ 40 secondes. Si le disque est rechargé, cet appareil relit les illustrations de pochette à partir du début.
- Les illustrations de pochette ne sont pas affichées si un CD MIXED MODE ou un CD partiel est inséré.
- Pour les autres dossiers sans illustration de pochette enregistrée, l'appareil leur affecte automatiquement des images prédéfinies.

1 Utilisez MULTI-CONTROL pour sélectionner Jacket art dans le menu des fonctions.

Jacket art apparaît sur l'afficheur.

2 Appuyez sur MULTI-CONTROL pour mettre en service la fonction lecture des illustrations de pochette.

- Pour mettre la fonction illustration de pochette hors service, appuyez à nouveau sur **MULTI-CONTROL**.

Sélection des dossiers avec les illustrations de pochette

Vous pouvez afficher la liste des dossiers auxquels des illustrations de pochette sont déjà affectées et en sélectionner un pour démarrer la lecture.

- Dans la liste des illustrations de pochette, cet appareil affiche un maximum de 15 dossiers avec des illustrations de pochette.
- Pour les autres dossiers sans illustration de pochette enregistrée, l'appareil leur affecte automatiquement des images prédéfinies.

**Lecteur MP3/WMA/AAC/
WAV****1 Appuyez sur LIST pour sélectionner le mode liste des illustrations de pochette.**

Appuyez de manière répétée sur **LIST** pour passer d'une des listes suivantes à l'autre : liste des noms de dossier/fichier—liste des illustrations de pochette—affichage des conditions de lecture

2 Poussez MULTI-CONTROL vers le haut ou vers le bas pour changer de groupe d'illustrations de pochette.**3 Utilisez MULTI-CONTROL pour sélectionner l'illustration de pochette du dossier désiré.**

Tournez pour changer d'illustration de pochette de dossier, appuyez pour lire.

- Vous pouvez aussi changer d'illustration de pochette de dossier en poussant **MULTI-CONTROL** vers la gauche ou vers la droite.
- Si vous n'utilisez pas la liste dans les 30 secondes environ, le mode liste des illustrations de pochette est annulé automatiquement.

Lecteur de CD à chargeur

Écoute d'un CD

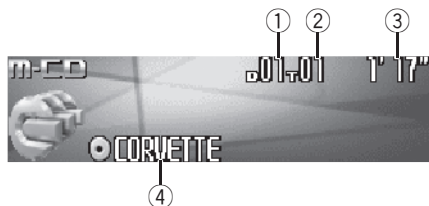

Vous pouvez utiliser cet appareil pour commander un lecteur de CD à chargeur, vendu séparément.

Voici les étapes élémentaires pour lire un CD avec votre lecteur de CD à chargeur. Une utilisation plus élaborée du CD est expliquée à partir de la page 117.

① Indicateur du numéro de disque

Il indique le numéro du disque en cours de lecture.

② Indicateur du numéro de plage

Il indique le numéro de la plage en cours de lecture.

③ Indicateur du temps de lecture

Il indique le temps de lecture depuis le début de la plage en cours de lecture.

④ Indicateur du titre du disque

Indique le titre du disque en cours de lecture.

- Si le disque en cours de lecture n'a pas reçu de titre, rien ne s'affiche.

1 Appuyez sur **SOURCE** pour choisir le lecteur de CD à chargeur.

Appuyez sur **SOURCE** jusqu'à ce que **Multi-CD** s'affiche.

2 Poussez **MULTI-CONTROL** vers le haut ou vers le bas pour choisir le disque que vous voulez écouter.

■ Vous pouvez aussi sélectionner un disque en utilisant les touches **1-6** sur le boîtier de télécommande.

- Pour les disques 1 à 6, appuyez simplement sur la touche correspondante.
- Pour les disques 7 à 12, appuyez sur la touche correspondante, par exemple **1** pour le disque 7, en maintenant la pression jusqu'à ce que le numéro du disque s'affiche.

3 Pour une avance rapide ou un retour rapide, poussez et maintenez **MULTI-CONTROL** vers la gauche ou vers la droite.

4 Pour atteindre une plage précédente ou suivante, poussez **MULTI-CONTROL** vers la gauche ou vers la droite.

Pousser **MULTI-CONTROL** vers la droite fait passer au début de la plage suivante. Pousser **MULTI-CONTROL** une fois vers la gauche fait passer au début de la plage en cours. Pousser une nouvelle fois fera passer à la plage précédente.



Remarques

- **Ready** s'affiche tandis que le lecteur de CD à chargeur procède aux opérations préalables à la lecture.
- Si un message d'erreur tel que **ERROR-11** s'affiche, reportez-vous au mode d'emploi du lecteur de CD à chargeur.
- L'indication **No Disc** s'affiche si le lecteur de CD à chargeur ne contient aucun disque.

- Quand vous choisissez un disque CD TEXT sur un lecteur de CD à chargeur compatible CD TEXT, le titre du disque commence à défiler automatiquement. Quand la fonction Ever Scroll est mise en service lors du réglage initial, le titre du disque défile en permanence. A propos d'Ever Scroll, reportez-vous à la page 150, *Mise en service ou hors service du Défilement Permanent*. 

Cet appareil n'est pas conçu pour utiliser les fonctions de liste des titres de disque avec un lecteur de CD à chargeur de 50 disques. Pour les fonctions liste des titres de disque, reportez-vous à la page 121, *Choix d'un disque à partir de la liste des titres de disques*. 

Sélection directe d'une plage

Quand vous utilisez le boîtier de télécommande, vous pouvez sélectionner une plage directement en saisissant le numéro de plage désiré.

1 Appuyez sur DIRECT.

L'écran de saisie du numéro de plage s'affiche.

2 Appuyez sur les touches 0–9 pour saisir le numéro de plage désiré.

- Vous pouvez annuler le numéro saisi en appuyant sur **CLEAR**.

3 Appuyez sur DIRECT.

La plage du numéro saisi est jouée.



Remarque

Après être passé en mode saisie de numéro, ce mode est automatiquement annulé si vous n'effectuez aucune opération dans les huit secondes environ. 

Lecteur de CD 50 disques

Seules les fonctions mentionnées dans ce mode d'emploi sont prises en compte par les lecteurs de CD 50 disques.

Lecteur de CD à chargeur

Introduction au fonctionnement détaillé du lecteur de CD à chargeur



① Afficheur de fonction

Il indique l'état de la fonction.

1 Appuyez sur MULTI-CONTROL pour afficher le menu principal.

FUNCTION, **AUDIO** et **ENTERTAINMENT** apparaissent sur l'écran.

2 Utilisez MULTI-CONTROL pour choisir FUNCTION.

Tournez pour changer l'option de menu, appuyez pour la sélectionner.

Le nom de la fonction s'affiche sur l'écran.

3 Tourner MULTI-CONTROL pour sélectionner la fonction.

Tournez **MULTI-CONTROL** dans le sens des aiguilles d'une montre ou le sens inverse pour parcourir les fonctions dans l'ordre suivant :

Play mode (répétition de la lecture)—

Random mode (lecture au hasard)—

Scan mode (examen du disque)—**Pause**

(pause)—**ITS play mode** (lecture ITS)—

ITS memory (programmation ITS)—

Title Input (saisie du titre du disque)

- Appuyez sur **BAND** pour revenir à l'affichage des conditions de lecture.

Remarques

- Lors de la lecture d'un disque CD TEXT sur un lecteur de CD à chargeur compatible CD TEXT, vous ne pouvez pas passer en saisie du titre du disque. Sur un disque CD TEXT, le titre du disque a déjà été enregistré.

- Si vous ne réglez aucun paramètre de la fonction pendant environ 30 secondes, l'afficheur indique à nouveau les conditions de lecture. 

Répétition de la lecture

Il existe trois modes de répétition de la lecture pour le lecteur de CD à chargeur :

Multi-CD repeat (répétition du lecteur de CD à chargeur), **Track repeat** (répétition d'une plage) et **Disc repeat** (répétition d'un disque).

1 Utilisez MULTI-CONTROL pour sélectionner Play mode dans le menu des fonctions.

Play mode apparaît sur l'afficheur.

2 Appuyez sur MULTI-CONTROL pour choisir l'étendue de répétition.

Appuyez répétitivement sur **MULTI-CONTROL** jusqu'à ce que le mode de répétition désiré apparaisse sur l'écran.

- **Multi-CD repeat** – Répétition de tous les disques que contient le lecteur de CD à chargeur
- **Track repeat** – Répétition de la plage en cours de lecture seulement
- **Disc repeat** – Répétition du disque en cours de lecture

Remarques

- Si vous choisissez un autre disque pendant la répétition de la lecture, le mode de répétition changera en **Multi-CD repeat**.
- Si pendant la répétition **Track repeat**, vous recherchez une plage musicale, ou commandez une avance rapide ou un retour rapide, le mode de répétition changera en **Disc repeat**. 

Écoute des plages musicales dans un ordre aléatoire

Les plages musicales sont jouées dans un ordre aléatoire à l'intérieur du mode de répétition adopté : **Multi-CD repeat** ou **Disc repeat**.

1 Choisissez l'étendue de répétition.

Reportez-vous à la page précédente, *Répétition de la lecture*.

2 Utilisez MULTI-CONTROL pour sélectionner Random mode dans le menu des fonctions.

Random mode apparaît sur l'afficheur.

3 Appuyez sur MULTI-CONTROL pour activer la lecture aléatoire.

Les plages seront jouées dans un ordre aléatoire à l'intérieur des limites **Multi-CD repeat** ou **Disc repeat** sélectionnées précédemment.

- Appuyez à nouveau sur **MULTI-CONTROL** pour mettre hors service la fonction lecture aléatoire. 

Examen du contenu des disques et des plages

Quand vous utilisez **Disc repeat**, le début de chaque plage du disque sélectionné est joué pendant environ 10 secondes. Quand vous utilisez **Multi-CD repeat**, le début de la première plage de chaque disque est joué pendant environ 10 secondes.

1 Choisissez l'étendue de répétition.

Reportez-vous à la page précédente, *Répétition de la lecture*.

2 Utilisez MULTI-CONTROL pour sélectionner Scan mode dans le menu des fonctions.

Scan mode apparaît sur l'afficheur.

3 Appuyez sur MULTI-CONTROL pour activer la lecture du contenu du disque.

Les 10 premières secondes de chaque plage musicale du disque en cours (ou de la première plage de chaque disque) sont lues.

4 Quand vous trouvez la plage désirée (ou le disque désiré) appuyez sur MULTI-CONTROL pour arrêter l'examen du contenu du disque.

La lecture de la plage (ou du disque) se poursuit.

- Si les conditions de lecture se sont affichées d'elles-mêmes, choisissez **Scan mode** une fois encore en utilisant **MULTI-CONTROL**.



Remarque

Lorsque l'examen du disque, ou des disques, est terminé, la lecture normale des plages musicales reprend. 

Pause de la lecture d'un CD

La pause est un arrêt momentané de la lecture du CD.

1 Utilisez MULTI-CONTROL pour sélectionner Pause dans le menu des fonctions. Pause apparaît sur l'afficheur.

2 Appuyez sur MULTI-CONTROL pour activer la pause.

La lecture de la plage en cours se met en pause.

- Appuyez à nouveau sur **MULTI-CONTROL** pour mettre la pause hors service. 

Lecteur de CD à chargeur

Utilisation des listes ITS

ITS (sélection instantanée des plages) vous permet de constituer une liste de lecture de vos plages favorites à partir de celles qui sont contenues dans le lecteur de CD à chargeur. Après que vous ayez ajouté vos plages favorites à la liste de lecture vous pouvez activer la lecture ITS et jouer seulement ces sélections.

Création d'une liste de lecture avec la sélection instantanée des plages ITS

Vous pouvez utiliser la fonction ITS pour entrer et jouer jusqu'à 99 plages par disque, en provenance d'un maximum de 100 disques (avec les titres des disques). (Avec les lecteurs de CD à chargeur vendus avant le CDX-P1250 et le CDX-P650, la liste de lecture est limitée à 24 plages.)

1 Jouez un CD que vous voulez programmer.

Poussez **MULTI-CONTROL** vers le haut ou vers le bas pour choisir le CD.

2 Utilisez **MULTI-CONTROL** pour sélectionner ITS memory dans le menu des fonctions.

ITS memory apparaît sur l'afficheur.

3 Sélectionnez la plage désirée en poussant **MULTI-CONTROL** vers la gauche ou vers la droite.

4 Poussez **MULTI-CONTROL** vers le haut pour mémoriser la plage en cours de lecture dans la liste de lecture.

Memory complete est affiché et la sélection en cours de lecture est ajoutée à votre liste de lecture.

5 Appuyez sur **BAND** pour revenir à l'affichage des conditions de lecture.



Remarque

Après l'entrée des données de 100 disques dans la mémoire, les données pour un nouveau disque écrasent les données les plus anciennes.

Lecture à partir de votre liste de lecture ITS

La lecture ITS vous permet d'écouter les plages que vous avez enregistrées dans votre liste de lecture ITS. Quand vous activez la lecture ITS, la lecture des plages incluses dans votre liste de lecture du lecteur de CD à chargeur commence.

1 Choisissez l'étendue de répétition.

Reportez-vous à la page 117, *Répétition de la lecture*.

2 Utilisez **MULTI-CONTROL** pour sélectionner ITS play mode dans le menu des fonctions.

ITS play mode apparaît sur l'afficheur.

3 Appuyez sur **MULTI-CONTROL** pour activer la lecture ITS.

La lecture des plages extraites de votre liste de lecture incluses dans les étendues de plages **Multi-CD repeat** ou **Disc repeat** commence.

- Si aucune plage incluse dans l'étendue de répétition en cours n'est programmée pour la lecture ITS, **ITS empty** est affiché.
- Pour mettre la lecture ITS hors service, appuyez à nouveau sur **MULTI-CONTROL**.

Suppression d'une plage de votre liste ITS

Vous pouvez supprimer une plage musicale de la liste de lecture ITS si la lecture ITS est en service.

Si la lecture ITS est déjà en service, passez à la page 2. Sinon, utilisez **MULTI-CONTROL**.

Lecteur de CD à chargeur

1 Jouez le CD qui contient la plage que vous voulez supprimer de votre liste ITS, et activez la lecture ITS.

Reportez-vous à la page précédente, *Lecture à partir de votre liste de lecture ITS*.

2 Utilisez MULTI-CONTROL pour sélectionner ITS memory dans le menu des fonctions.

ITS memory apparaît sur l'afficheur.

3 Sélectionnez la plage désirée en poussant MULTI-CONTROL vers la gauche ou vers la droite.

4 Poussez MULTI-CONTROL vers le bas pour supprimer la plage de votre liste ITS.

La sélection en cours de lecture est effacée de votre liste ITS et la lecture de la plage suivante de votre liste ITS commence.

- S'il n'existe aucune plage incluse dans votre liste ITS dans l'étendue de plages en cours, **ITS empty** s'affiche et la lecture normale reprend.

5 Appuyez sur BAND pour revenir à l'affichage des conditions de lecture.

Suppression d'un CD de votre liste ITS

Vous pouvez supprimer toutes les plages d'un CD de votre liste de lecture ITS quand la lecture ITS est hors service.

1 Jouez le CD que vous voulez supprimer.

Poussez **MULTI-CONTROL** vers le haut ou vers le bas pour choisir le CD.

2 Utilisez MULTI-CONTROL pour sélectionner ITS memory dans le menu des fonctions.

ITS memory apparaît sur l'afficheur.

3 Poussez MULTI-CONTROL vers le bas pour effacer toutes les plages du CD en cours de lecture de votre liste ITS.

Toutes les plages du CD en cours de lecture sont effacées de la liste de lecture et **Memory deleted** est affiché.

4 Appuyez sur BAND pour revenir à l'affichage des conditions de lecture. 

Utilisation des fonctions de titre de disque

Vous pouvez saisir les titres des CDs et les afficher. Vous pouvez alors facilement rechercher et jouer le disque désiré.

Saisie des titres de disque

Utilisez la fonction saisie des titres de disques pour enregistrer jusqu'à 100 titres de CD (avec la liste ITS) dans le lecteur de CD à chargeur. Chaque titre peut avoir une longueur maximum de 10 caractères.

1 Jouez un CD pour lequel vous voulez entrer un titre.

Poussez **MULTI-CONTROL** vers le haut ou vers le bas pour choisir le CD.

2 Utilisez MULTI-CONTROL pour sélectionner Title Input dans le menu des fonctions.

Title Input apparaît sur l'afficheur.

3 Appuyez sur DISPLAY pour choisir le type de caractères désiré.

Appuyez de manière répétée sur la touche **DISPLAY** pour passer de l'un à l'autre des types de caractères suivants :

Alphabet (majuscules), chiffres et symboles—
Alphabet (minuscules)—Lettres européennes, telles que les lettres accentuées (exemple: **á, à, ä, ç**)—Chiffres et symboles

Lecteur de CD à chargeur

4 Poussez **MULTI-CONTROL** vers le haut ou vers le bas pour choisir une lettre de l'alphabet.

Chaque fois que vous poussez

MULTI-CONTROL vers le haut, les lettres de l'alphabet, les chiffres ou les symboles sont affichés dans l'ordre ascendant (**A B C ...**).

Chaque fois que vous poussez

MULTI-CONTROL vers le bas, les lettres sont affichées dans l'ordre descendant.



5 Poussez **MULTI-CONTROL** vers la droite pour placer le curseur sur la position suivante.

Lorsque la lettre que vous désirez utiliser est affichée, poussez **MULTI-CONTROL** vers la droite pour placer le curseur sur la position suivante puis choisissez la lettre suivante.

Poussez **MULTI-CONTROL** vers la gauche pour vous déplacer vers l'arrière sur l'écran.

6 Après avoir entré le titre, placez le curseur sur la dernière position en poussant **MULTI-CONTROL** vers la droite.

Lorsque vous poussez une nouvelle fois

MULTI-CONTROL vers la droite, le titre saisi est mis en mémoire.

7 Appuyez sur **BAND** pour revenir à l'affichage des conditions de lecture.



Remarques

- Les titres demeurent en mémoire même après que vous ayez retiré le disque du chargeur, et sont rappelés quand le disque est réinséré.
- Après l'entrée des données de 100 disques dans la mémoire, les données pour un nouveau disque écrasent les données les plus anciennes.

Affichage du titre d'un disque

Vous pouvez afficher les informations textuelles de n'importe quel disque pour lequel un titre de disque a été saisi.

● Appuyez sur **DISPLAY**.

Appuyez de manière répétée sur **DISPLAY** pour passer d'un des paramètres à l'autre :

☉: titre du disque—Affichage simple

Choix d'un disque à partir de la liste des titres de disques

Vous pouvez choisir un disque sur la liste des titres de disques que contient le lecteur de CD à chargeur, puis commander la lecture du disque.

1 Appuyez sur **LIST** pour passer au mode liste des titres de disques pendant l'affichage des conditions de lecture.

2 Utilisez **MULTI-CONTROL** pour choisir le titre de disque désiré.

Tournez pour changer de titre de disque ; appuyez pour lire.

- Vous pouvez aussi changer de titre du disque en poussant **MULTI-CONTROL** vers le haut ou vers le bas.
- Si un disque ne porte pas de titre, **No D.Title** s'affiche.
- **No Disc** s'affiche près du numéro du disque s'il n'y a pas de disque dans le chargeur.
- Si vous n'utilisez pas la liste dans les 30 secondes environ, le mode liste des titres des disques est annulé automatiquement. ◻









Utilisation des fonctions CD TEXT

Vous ne pouvez utiliser ces fonctions que si le lecteur de CD à chargeur est compatible avec CD TEXT.

Certains disques disposent d'informations qui ont été codées pendant la fabrication du disque. Ces disques, qui peuvent contenir des informations telles que titre du CD, titres des plages, nom de l'artiste et durée de lecture, sont appelés disques CD TEXT. Seuls ces disques CD TEXT codés spécialement supportent les fonctions listées ci-dessous.

Affichage des informations textuelles sur les disques CD TEXT

● Appuyez sur DISPLAY.

Appuyez de manière répétée sur **DISPLAY** pour passer d'un des paramètres à l'autre :
 : titre du disque —  : nom de l'interprète du disque —  : titre de la plage —  : nom de l'interprète de la plage —  : titre du disque et  : nom de l'interprète du disque —  : titre de la plage et  : nom de l'interprète de la plage — Affichage simple

- Si aucune information spécifique n'a été enregistrée sur un disque CD TEXT, aucun titre ni nom n'est affiché.

Défilement des informations textuelles sur l'afficheur

Cet appareil peut afficher les 24 premières lettres du titre du disque, du nom de l'interprète du disque, du titre de la plage et du nom de l'interprète de la plage. Quand l'information textuelle dépasse 24 lettres, vous pouvez faire défiler le texte comme suit.

- Quand l'icône de la source est éteinte, cet appareil peut afficher les 30 premiers caractères de l'information textuelle.

- **Maintenez la pression sur DISPLAY jusqu'à ce que l'information textuelle commence à défiler sur l'écran.**

Les titres défilent.



Remarque

Quand la fonction Ever Scroll est mise en service lors du réglage initial, les informations textuelles défilent en permanence. Reportez-vous à la page 150, *Mise en service ou hors service du Défilement Permanent*.

Choix de plages à partir de la liste des titres de plages

La liste des titres de plages vous permet de voir les titres de plages sur un CD TEXT et d'en choisir une pour la lire.

1 Appuyez sur LIST pour passer au mode liste des titres de disques pendant l'affichage des conditions de lecture.

- Si vous voulez afficher la liste des titres des plages du disque en cours de lecture, appuyez sur **MULTI-CONTROL** vers la droite.

2 Utilisez MULTI-CONTROL pour choisir le titre de disque CD TEXT désiré.

Tournez pour changer de titre de disque ; appuyez pour lire.

- Vous pouvez aussi changer de titre du disque en poussant **MULTI-CONTROL** vers le haut ou vers le bas.

- Si un disque ne porte pas de titre, **No D.Title** s'affiche.

- **No Disc** s'affiche près du numéro du disque s'il n'y a pas de disque dans le chargeur.

3 Poussez MULTI-CONTROL vers la droite pour aller à la liste des titres de plages.

- Poussez **MULTI-CONTROL** vers la gauche pour revenir à la liste des titres de disques.

4 Utilisez MULTI-CONTROL pour choisir le titre de plage désiré.

Tournez pour changer de titre de plage, appuyez pour sélectionner.

- Vous pouvez aussi changer de titre de plage en poussant **MULTI-CONTROL** vers le haut ou vers le bas.

Lecteur de CD à chargeur

- Si vous n'utilisez pas la liste dans les 30 secondes environ, le mode liste des titres des plages est annulé automatiquement. 

Lecture de plages musicales sur l'iPod

Ecoute de plages musicales sur votre iPod

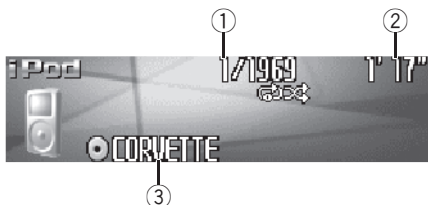

Vous pouvez utiliser cet appareil pour commander un adaptateur iPod, vendu séparément. Voici les étapes élémentaires pour utiliser un adaptateur iPod. Une utilisation plus élaborée de l'adaptateur iPod est expliquée à partir de la page 126, *Introduction à l'utilisation avancée de l'adaptateur iPod*.

① Indicateur du numéro de plage musicale

Affiche le numéro de la plage lue dans la liste sélectionnée.

② Indicateur du temps de lecture

Indique le temps de lecture depuis le début de la plage musicale en cours.

③ Indicateur de titre de l'album

Indique le titre de l'album en cours de lecture.

1 Appuyez sur SOURCE pour sélectionner l'iPod.

Appuyez sur **SOURCE** jusqu'à ce que **iPod** s'affiche.

2 Pour une avance rapide ou un retour rapide, poussez et maintenez MULTI-CONTROL vers la gauche ou vers la droite.

3 Pour atteindre une plage précédente ou suivante, poussez MULTI-CONTROL vers la gauche ou vers la droite.

Pousser **MULTI-CONTROL** vers la droite fait passer au début de la plage suivante. Pousser **MULTI-CONTROL** une fois vers la gauche fait passer au début de la plage en cours. Pousser une nouvelle fois fera passer à la plage précédente. ■

Recherche d'une plage musicale

Pour faciliter l'utilisation d'un l'iPod et la recherche de plages musicales, le mode de contrôle de l'iPod par cet appareil est aussi proche que possible de l'utilisation habituelle d'un iPod.

1 Appuyez sur LIST pour passer au menu principal de la recherche par liste.

2 Utilisez MULTI-CONTROL pour sélectionner une catégorie.

Tournez pour changer de catégorie, appuyez pour sélectionner.

Playlists (listes de lecture)—**Artists** (interprètes)—**Albums** (albums)—**Songs** (plages musicales)—**Genres** (genres)

La liste de la catégorie sélectionnée est affichée.

- Vous pouvez démarrer la lecture dans la catégorie sélectionnée en appuyant de façon prolongée sur **MULTI-CONTROL**.

- Vous pouvez aussi changer de catégorie en poussant **MULTI-CONTROL** vers le haut ou vers le bas.

- Vous pouvez aussi sélectionner la catégorie en poussant **MULTI-CONTROL** vers la droite.

- Pour revenir à la liste précédente, poussez **MULTI-CONTROL** vers la gauche.

- Pour aller au menu principal de la recherche de liste, poussez **MULTI-CONTROL** de façon prolongée vers la gauche.

Lecture de plages musicales sur l'iPod

- Si vous n'utilisez pas la liste dans les 30 secondes environ, le mode recherche de liste est annulé automatiquement.

Recherche d'une plage musicale

1 Appuyez sur LIST pour passer au menu principal de la recherche par liste.

2 Utilisez MULTI-CONTROL pour sélectionner une des catégories parmi Genres, Artists, Albums ou Songs.

Tournez pour changer de catégorie, appuyez pour sélectionner.

La liste de la catégorie sélectionnée est affichée.

3 Utilisez MULTI-CONTROL pour sélectionner une plage, un album, un interprète ou un genre.

Tournez pour changer de catégorie, appuyez pour sélectionner.

La liste de la catégorie sélectionnée est affichée.

- Si vous sélectionnez **Songs** (plages), la lecture commence instantanément à partir de la plage sélectionnée.

4 Répétez l'étape 3 pour trouver la plage musicale que vous voulez écouter.

Sélection d'une liste de lecture

Vous pouvez sélectionner une liste de lecture à partir de votre liste de lecture iPod.

1 Appuyez sur LIST pour passer au menu principal de la recherche par liste.

2 Utilisez MULTI-CONTROL pour sélectionner une Playlists parmi les catégories.

Tournez pour changer de catégorie, appuyez pour sélectionner.

La liste sélectionnée dans **Playlists** (listes de lecture) s'affiche.

3 Utilisez MULTI-CONTROL pour sélectionner une liste de lecture.

Tournez pour changer de liste de lecture, appuyez pour sélectionner.

La liste de plages sélectionnée est affichée.

- Vous pouvez démarrer la lecture dans la liste de lecture sélectionnée en appuyant de façon prolongée sur **MULTI-CONTROL**.

4 Utilisez MULTI-CONTROL pour sélectionner une plage dans la liste de lecture sélectionnée.

Tournez pour changer de plage, appuyez pour sélectionner.

- Si aucune plage musicale n'a été enregistrée dans la liste de lecture, **STOP** s'affiche et la lecture s'arrête. 

Affichages d'informations textuelles sur l'iPod

Vous pouvez afficher les informations textuelles enregistrées sur l'iPod.

● **Appuyez sur DISPLAY.**

Appuyez de manière répétée sur **DISPLAY** pour passer d'un des paramètres à l'autre :

 : titre de l'album— : titre de la plage— : nom de l'interprète— : nom de l'interprète et  : titre de l'album— : titre de la plage et  : nom de l'interprète— : titre de la plage et  : titre de l'album—Affichage simple

- Si les caractères enregistrés sur l'iPod ne sont pas compatibles avec cet appareil, ils ne seront pas affichés.



Remarques

- Vous pouvez faire défiler l'information textuelle vers la gauche en appuyant de façon prolongée sur **DISPLAY**.
- Quand la fonction Ever Scroll est mise en service lors du réglage initial, les informations textuelles défilent en permanence. Reportez-vous à la page 150, *Mise en service ou hors service du Défilement Permanent*. 

Lecture de plages musicales sur l'iPod

Introduction à l'utilisation avancée de l'adaptateur iPod



① Afficheur de fonction

Il indique l'état de la fonction.

1 Appuyez sur MULTI-CONTROL pour afficher le menu principal.

FUNCTION, **AUDIO** et **ENTERTAINMENT** apparaissent sur l'écran.

2 Utilisez MULTI-CONTROL pour choisir FUNCTION.

Tournez pour changer l'option de menu, appuyez pour la sélectionner.

Le nom de la fonction s'affiche sur l'écran.

3 Tourner MULTI-CONTROL pour sélectionner la fonction.

Tournez **MULTI-CONTROL** dans le sens des aiguilles d'une montre ou le sens inverse pour parcourir les fonctions dans l'ordre suivant :

Play mode (répétition de la lecture)—

Shuffle mode (lecture aléatoire)—

Pause (pause)

- Appuyez sur **BAND** pour revenir à l'affichage des conditions de lecture.

Remarque

Si vous ne réglez aucun paramètre de la fonction pendant environ 30 secondes, l'afficheur indique à nouveau les conditions de lecture. 

Répétition de la lecture

Pour la lecture de plages musicales sur l'iPod, il existe deux étendues de répétition de la lecture : **Repeat one** (répétition d'une plage musicale) et **Repeat all** (répétition de toutes les plages musicales de la liste).

- Si **Play mode** est positionné sur **Repeat one**, vous ne pouvez pas sélectionner les autres plages.

1 Utilisez MULTI-CONTROL pour sélectionner Play mode dans le menu des fonctions.

Play mode apparaît sur l'afficheur.

2 Appuyez sur MULTI-CONTROL pour choisir l'étendue de répétition.

Appuyez répétitivement sur **MULTI-CONTROL** jusqu'à ce que le mode de répétition désiré apparaisse sur l'écran.

- Repeat one** – Répétition de la plage en cours de lecture seulement
- Repeat all** – Répétition de toutes les plages musicales de la liste sélectionnée 

Lecture des plages musicales dans un ordre aléatoire (shuffle)

Pour la lecture de plages musicales sur l'iPod, il existe deux méthodes de lecture aléatoire :

Shuffle Songs (lecture des plages musicales dans un ordre aléatoire) et **Shuffle Albums** (lecture des albums dans un ordre aléatoire).

1 Utilisez MULTI-CONTROL pour sélectionner Shuffle mode dans le menu des fonctions.

Shuffle mode apparaît sur l'afficheur.

Lecture de plages musicales sur l'iPod

2 Appuyez sur **MULTI-CONTROL** pour choisir la correction désirée.

Appuyez sur **MULTI-CONTROL** de façon répétée jusqu'à ce que le réglage désiré apparaisse sur l'afficheur.

- **Shuffle Songs** – Lecture des plages musicales dans un ordre aléatoire à l'intérieur de la liste sélectionnée
- **Shuffle Albums** – Sélectionne un album au hasard, puis lit toutes les plages musicales de cet album dans l'ordre
- **Shuffle OFF** – Annulation de la lecture aléatoire 

Pause d'une plage musicale

La pause est un arrêt momentané de la lecture d'une plage musicale.

1 Utilisez **MULTI-CONTROL** pour sélectionner **Pause** dans le menu des fonctions. **Pause** apparaît sur l'afficheur.

2 Appuyez sur **MULTI-CONTROL** pour activer la pause.

La lecture de la plage en cours se met en pause.

- Appuyez à nouveau sur **MULTI-CONTROL** pour mettre la pause hors service. 

Regarder la télévision

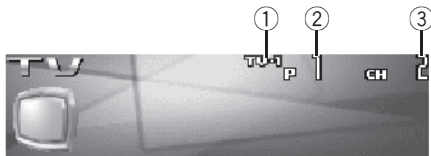

Vous pouvez utiliser cet appareil pour commander un syntoniseur TV, vendu séparément.

Pour avoir des détails sur ce mode de fonctionnement, reportez-vous au mode d'emploi du syntoniseur TV. Cette section donne des informations sur les opérations TV qui diffèrent sur cet appareil de celles qui sont décrites dans le mode d'emploi du syntoniseur TV.

① Indicateur de gamme

Indique la bande sur laquelle le syntoniseur TV est accordé.

② Indicateur de numéro de présélection

Il indique le numéro de la présélection choisie.

③ Indicateur de canal

Indique le canal sur lequel le syntoniseur TV est accordé.

1 Pour choisir le syntoniseur TV, appuyez sur SOURCE.

Appuyez sur **SOURCE** jusqu'à ce que **Television** s'affiche.

2 Appuyez sur BAND pour choisir la gamme.

Appuyez sur **BAND** jusqu'à ce que la gamme désirée, **TV-1** ou **TV-2** soit affichée.

3 Pour effectuer un accord manuel, poussez MULTI-CONTROL vers la gauche ou vers la droite.

Les canaux augmentent ou diminuent pas par pas.

4 Pour effectuer un accord automatique, poussez MULTI-CONTROL vers la gauche ou vers la droite pendant environ une seconde puis relâchez.

Le syntoniseur examine les canaux jusqu'à ce que se présente une émission dont la réception est jugée satisfaisante.

- Vous pouvez annuler l'accord automatique en poussant **MULTI-CONTROL** vers la gauche ou vers la droite.

- Si vous poussez **MULTI-CONTROL** vers la gauche ou vers la droite et maintenez la pression, vous pouvez sauter des canaux. L'accord automatique démarre dès que vous relâchez

MULTI-CONTROL. 

Syntoniseur TV

Introduction à l'utilisation avancée du syntoniseur TV



① Afficheur de fonction

Il indique l'état de la fonction.

1 Appuyez sur MULTI-CONTROL pour afficher le menu principal.

FUNCTION, **AUDIO** et **ENTERTAINMENT** apparaissent sur l'écran.

2 Utilisez MULTI-CONTROL pour choisir FUNCTION.

BSSM apparaît sur l'écran.

- Appuyez sur **BAND** pour revenir à l'affichage des canaux.

Remarque

Si vous ne réglez aucun paramètre de la fonction pendant environ 30 secondes, l'afficheur indique à nouveau le canal d'accord. 

Mise en mémoire et rappel des stations d'émission

Vous pouvez facilement mettre en mémoire jusqu'à 12 stations d'émission pour les rappeler ultérieurement.

1 Quand vous trouvez une station que vous voulez mettre en mémoire appuyez sur LIST pour passer en mode liste des canaux présélectionnés.

2 Utilisez MULTI-CONTROL pour enregistrer la station sélectionnée en mémoire.

Tournez pour changer le numéro de présélection, appuyez de façon prolongée pour enregistrer.

Le numéro de présélection que vous avez choisi clignote, puis reste allumé. La station sélectionnée a été mise en mémoire.

- Si vous n'utilisez pas la liste dans les 30 secondes environ, le mode liste des canaux présélectionnés est annulé automatiquement.

Remarques

- La mémoire peut contenir 24 stations, 12 pour chacune des deux bandes TV.
- Vous pouvez aussi mettre en mémoire des stations affectées à des numéros de présélection 1-6 en appuyant de façon prolongée sur une des touches de présélection 1-6 de la télécommande. 

Mise en mémoire séquentielle des stations les plus fortes

1 Utilisez MULTI-CONTROL et sélectionnez FUNCTION pour afficher BSSM.

2 Appuyez sur MULTI-CONTROL pour mettre BSSM en service.

Searching s'affiche. Pendant que **Searching** est affiché, les 12 stations d'émission les plus fortes sont enregistrées dans l'ordre croissant des canaux. Quand l'enregistrement est terminé, la liste des canaux présélectionnés s'affiche.

- Pour annuler la mise en mémoire, appuyez sur **MULTI-CONTROL**.

3 Utilisez MULTI-CONTROL pour choisir la station désirée.

Tournez pour changer la station, appuyez pour sélectionner.

- Vous pouvez aussi changer de station en poussant **MULTI-CONTROL** vers le haut ou vers le bas.
- Si vous n'utilisez pas la liste dans les 30 secondes environ, le mode liste des canaux présélectionnés est annulé automatiquement.



Remarque

La mise en mémoire de fréquences à l'aide de la fonction BSSM peut provoquer le remplacement de stations précédemment enregistrées en utilisant les touches **P01—P12**. 

Sélection des stations à partir de la liste des canaux présélectionnés

La liste des canaux présélectionnés vous permet de voir la liste des stations pré réglées et de sélectionner celle que vous voulez recevoir.

1 Appuyez sur LIST pour passer au mode liste des canaux présélectionnés pendant l'affichage des canaux.

2 Utilisez MULTI-CONTROL pour choisir la station désirée.

Tournez pour changer la station, appuyez pour sélectionner.

- Vous pouvez aussi changer de station en poussant **MULTI-CONTROL** vers le haut ou vers le bas.
- Si vous n'utilisez pas la liste dans les 30 secondes environ, le mode liste des canaux présélectionnés est annulé automatiquement.



Remarques

- Vous pouvez aussi rappeler les stations mises en mémoire dans les numéros de présélection en poussant **MULTI-CONTROL** vers le haut ou vers le bas pendant l'affichage du canal.

- Vous pouvez aussi rappeler des stations affectées à des numéros de présélection **1-6** en appuyant sur une des touches de présélection **1-6** de la télécommande. 

Lecteur DVD

Lecture d'un disque

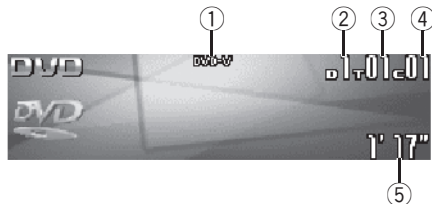

Vous pouvez utiliser cet appareil pour commander un lecteur de DVD ou un lecteur de DVD à chargeur, vendu séparément.

Pour des détails concernant leur utilisation, reportez-vous aux modes d'emploi du lecteur de DVD ou du lecteur de DVD à chargeur. Cette section donne des informations sur les opérations DVD qui avec cet appareil diffèrent de celles qui sont décrites dans le mode d'emploi du lecteur de DVD ou du lecteur de DVD à chargeur.

Voici les étapes élémentaires pour lire un DVD vidéo avec votre lecteur de DVD. Une utilisation plus élaborée du DVD est expliquée à partir de la page suivante.

① **Indicateur DVD-V/VCD/CD/MP3/WMA**
Il indique le type du disque en cours de lecture.

② **Indicateur du numéro de disque**
Indique le numéro du disque en cours de lecture lors de l'utilisation d'un lecteur de DVD à chargeur.

③ **Indicateur de numéro de Titre/Dossier/Disque**

Affiche le titre (pendant la lecture d'un DVD vidéo), le dossier (pendant la lecture MP3 ou WMA) ou le disque (pendant la lecture d'un CD ou CD vidéo) de la sélection en cours de lecture.

④ **Indicateur du numéro de chapitre/plage**

Affiche le chapitre (pendant la lecture d'un DVD vidéo) ou la plage (pendant la lecture d'un CD vidéo, CD, MP3 ou WMA) en cours de lecture.

⑤ **Indicateur du temps de lecture**

Il indique le temps de lecture depuis le début de la plage en cours de lecture.

1 Appuyez sur SOURCE pour choisir le lecteur de DVD/lecteur de DVD à chargeur.
Appuyez sur **SOURCE** jusqu'à ce que **DVD** s'affiche.

2 Pour une avance rapide ou un retour rapide, poussez et maintenez MULTI-CONTROL vers la gauche ou vers la droite.

3 Pour atteindre un chapitre précédent ou suivant, ou une plage précédente ou suivante, poussez MULTI-CONTROL vers la gauche ou vers la droite.

Sélection d'un disque

- Cette fonction ne peut être utilisée que si un lecteur de DVD à chargeur est connecté à l'appareil.

- **Poussez MULTI-CONTROL vers le haut ou vers le bas pour choisir le disque désiré.**

Sélection d'un dossier

- Vous pouvez utiliser cette fonction seulement quand un lecteur DVD qui correspond à une lecture MP3/WMA est connecté à cet appareil.

- **Poussez MULTI-CONTROL vers le haut ou vers le bas pour choisir un dossier.**

Introduction au fonctionnement détaillé du lecteur DVD



① Afficheur de fonction

Il indique l'état de la fonction.

1 Appuyez sur MULTI-CONTROL pour afficher le menu principal.

FUNCTION, **AUDIO** et **ENTERTAINMENT** apparaissent sur l'écran.

2 Utilisez MULTI-CONTROL pour choisir FUNCTION.

Tournez pour changer l'option de menu, appuyez pour la sélectionner.

Le nom de la fonction s'affiche sur l'écran.

3 Tourner MULTI-CONTROL pour sélectionner la fonction.

Tournez **MULTI-CONTROL** dans le sens des aiguilles d'une montre ou le sens inverse pour parcourir les fonctions dans l'ordre suivant :

Pendant la lecture d'un DVD vidéo ou d'un CD Vidéo

Play mode (répétition de la lecture)—**Pause** (pause)

Pendant la lecture d'un CD

Play mode (répétition de la lecture)—

Random mode (lecture aléatoire)—

Scan mode (examen du disque)—**Pause**

(pause)—**ITS play mode** (lecture ITS)—

ITS memory (saisie ITS)—**Title Input** (saisie du titre du disque)

Pendant la lecture MP3/WMA

Play mode (répétition de la lecture)—

Random mode (lecture aléatoire)—

Scan mode (examen du disque)—**Pause** (pause)

■ Appuyez sur **BAND** pour revenir à l'affichage des conditions de lecture.



Remarque

Quand vous utilisez cet appareil avec un lecteur de DVD à chargeur, vous pouvez basculer sur **ITS play mode**, **ITS memory** et **Title Input**. □

Répétition de la lecture

- Pendant la lecture PBC des CDs Vidéo, cette fonction ne peut pas être utilisée.

1 Utilisez MULTI-CONTROL pour sélectionner Play mode dans le menu des fonctions.

Play mode apparaît sur l'afficheur.

2 Appuyez sur MULTI-CONTROL pour choisir l'étendue de répétition.

Pendant la lecture d'un DVD vidéo

Appuyez répétitivement sur **MULTI-CONTROL** jusqu'à ce que le mode de répétition désiré apparaisse sur l'écran.

- **Disc repeat** – Répétition du disque en cours de lecture
- **Chapter repeat** – Répétition du chapitre en cours de lecture seulement
- **Title repeat** – Répétition du titre en cours de lecture seulement

Pendant la lecture d'un CD Vidéo ou d'un CD

Appuyez répétitivement sur **MULTI-CONTROL** jusqu'à ce que le mode de répétition désiré apparaisse sur l'écran.

- **Disc repeat** – Répétition du disque en cours de lecture
- **Track repeat** – Répétition de la plage en cours de lecture seulement

Pendant la lecture MP3/WMA

Lecteur DVD

Appuyez répétitivement sur **MULTI-CONTROL** jusqu'à ce que le mode de répétition désiré apparaisse sur l'écran.

- **Disc repeat** – Répétition du disque en cours de lecture
- **Folder repeat** – Répétition du dossier en cours de lecture
- **Track repeat** – Répétition de la plage en cours de lecture seulement



Remarques

- Si vous choisissez un autre disque pendant la répétition de la lecture, le mode de répétition changera en **Disc repeat**.
- En lecture de CD ou CD vidéo, si vous recherchez une plage musicale ou commandez une avance rapide ou un retour rapide pendant une répétition **Track repeat**, le mode de répétition changera en **Disc repeat**.
- En cours de lecture MP3/WMA, si vous choisissez un autre dossier pendant la répétition de la lecture, le mode de répétition se changera en **Disc repeat**.
- En cours de lecture MP3/WMA, si pendant la répétition **Track repeat**, vous recherchez une plage musicale ou commandez une avance rapide ou un retour rapide, le mode de répétition se changera en **Folder repeat**.

Pause de la lecture

1 Utilisez MULTI-CONTROL pour sélectionner Pause dans le menu des fonctions. **Pause** apparaît sur l'afficheur.

2 Appuyez sur MULTI-CONTROL pour activer la pause.

La lecture de la plage en cours se met en pause.

- Appuyez à nouveau sur **MULTI-CONTROL** pour mettre la pause hors service.

Écoute des plages musicales dans un ordre aléatoire

- Vous ne pouvez utiliser cette fonction que pendant la lecture d'un CD/MP3/WMA.

1 Utilisez MULTI-CONTROL pour sélectionner Random mode dans le menu des fonctions.

Random mode apparaît sur l'afficheur.

2 Appuyez sur MULTI-CONTROL pour activer la lecture aléatoire.

Les plages musicales seront lues dans un ordre aléatoire.

- Appuyez à nouveau sur **MULTI-CONTROL** pour mettre hors service la fonction lecture aléatoire.

Examen du contenu d'un CD/MP3/WMA

- Vous ne pouvez utiliser cette fonction que pendant la lecture d'un CD/MP3/WMA.

1 Utilisez MULTI-CONTROL pour sélectionner Scan mode dans le menu des fonctions.

Scan mode apparaît sur l'afficheur.

2 Appuyez sur MULTI-CONTROL pour activer la lecture du contenu du disque.

Les 10 premières secondes de chaque plage sont lues.

3 Quand vous trouvez la plage désirée appuyez sur MULTI-CONTROL pour arrêter la lecture du contenu du disque.

La lecture de la piste se poursuit.

- Si les conditions de lecture se sont affichées d'elles-mêmes, choisissez **Scan mode** une fois encore en utilisant **MULTI-CONTROL**.

Utilisation de la liste ITS et des fonctions de titre du disque

- Ces fonctions ne peuvent être utilisées que si un lecteur de DVD à chargeur est connecté à l'appareil.
- Cette fonction diffère légèrement de la lecture ITS avec un lecteur de CD à chargeur. Avec un lecteur de DVD à chargeur, la lecture ITS s'applique seulement au CD en cours de lecture. Pour les détails, reportez-vous à la page 119, *Utilisation des listes ITS*. ▣

Utilisation des fonctions de titre de disque

Vous pouvez saisir les titres des CDs et les afficher. Vous pouvez alors facilement rechercher et jouer le disque désiré.

- Vous pouvez utiliser cette fonction pendant la lecture d'un CD.

Saisie des titres de disque

La fonction saisie du titre du disque vous permet d'entrer des titres de CD d'une longueur maximum de 10 caractères dans le lecteur de DVD. Pour les détails sur l'utilisation, reportez-vous à la page 120, *Saisie des titres de disque*.

- Cette fonction ne peut être utilisée que si un lecteur de DVD est connecté à l'appareil.
- Lors de la lecture d'un disque CD TEXT sur un lecteur de DVD compatible CD TEXT, vous ne pouvez pas passer en saisie du titre du disque. Sur un disque CD TEXT, le titre du disque a déjà été enregistré. ▣

Réglages sonores

Réglage facile du système audio

Les fonctions suivantes vous permettent de régler facilement votre système audio pour l'adapter aux caractéristiques acoustiques de l'intérieur de votre voiture, qui dépendent de votre type de voiture.

- *Rappel d'une courbe d'égalisation*
- *Utilisation du sélecteur de position (Position)*
- *Réglage des courbes d'égalisation*

Réglage fin du système audio

En effectuant les réglages/ajustements suivants dans l'ordre indiqué, vous pouvez sans effort créer un champ sonore paramétré de manière fine.

- *Utilisation du sélecteur de position (Position)*
- *Réglage de l'équilibre sonore (Fader)*
- *Utilisation de la sortie haut-parleur d'extrêmes graves (Subwoofer1)*
- *Réglages du haut-parleur d'extrêmes graves (Subwoofer2)*
- *Réglage de la pente d'atténuation du filtre passe-bas (Subwoofer3)*
- *Réglage du filtre passe-haut pour les haut-parleurs avant (Front HPF, Front HPF FREQ.)*
- *Réglage du filtre passe-haut pour les haut-parleurs arrière (Rear HPF, Rear HPF FREQ.)*
- *Rappel d'une courbe d'égalisation*
- *Réglage des courbes d'égalisation*
- *Réglage de l'égaliseur graphique à 16 bandes (FREQ.)*

Fonctions additionnelles

Ces fonctions sont utiles pour ajuster le son en fonction de votre système ou de vos préférences personnelles.

- *Utilisation du son BBE (BBE)*
- *Utilisation de la compression et de la fonction BMX (COMP/BMX)*
- *Réglage de la correction physiologique (Loudness)*
- *Ajustement des niveaux des sources (SLA)*
- *Utilisation de l'interface utilisateur auditif (AUI sound level)*

Introduction aux réglages sonores



- ① **Affichage des réglages sonores**
Indique l'état des réglages sonores.

1 Appuyez sur MULTI-CONTROL pour afficher le menu principal.

FUNCTION, **AUDIO** et **ENTERTAINMENT** apparaissent sur l'écran.

2 Utilisez MULTI-CONTROL pour choisir AUDIO.

Tournez pour changer l'option de menu, appuyez pour la sélectionner.
Le nom de la fonction audio s'affiche sur l'écran.

3 Tourner MULTI-CONTROL pour sélectionner la fonction audio.

Tournez **MULTI-CONTROL** dans le sens des aiguilles d'une montre ou le sens inverse pour parcourir les fonctions audio dans l'ordre suivant :

Fader (réglage de l'équilibre)—**Position** (sélecteur de position)—**TA Mode** (réglage de l'alignement temporel)—**Time Alignment** (ajustement de l'alignement temporel)—**Loudness** (correction physiologique)—**Powerful** (égaliseur graphique)—**FREQ.** (égaliseur graphique 16 bandes)—**Subwoofer1** (haut-parleur d'extrêmes graves en/hors fonction)—**Subwoofer2** (fréquence de coupure du haut-parleur d'extrêmes graves)—**Subwoofer3** (pente du haut-parleur d'extrêmes graves)—**Front HPF** (pente du filtre passe-haut avant)—**Front HPF FREQ.** (fré-

quence de coupure du filtre passe-haut avant)
—**Rear HPF** (pente du filtre passe-haut arrière)
—**Rear HPF FREQ.** (fréquence de coupure du filtre passe-haut arrière)—**BBE** (BBE)—**COMP/BMX** (compression et BMX)—**SLA** (ajustement du niveau de la source)—

AUI sound level (interface utilisateur auditif)

- Si vous choisissez **OFF** dans **TA Mode**, vous ne pouvez pas passer à **Time Alignment**.
- Vous pouvez sélectionner **Subwoofer2** et **Subwoofer3** seulement quand la sortie haut-parleur d'extrêmes graves est activée dans **Subwoofer1**.
- Quand la source sélectionnée, est le syntoniseur, la télévision ou AUX, vous ne pouvez pas sélectionner **COMP/BMX**.
- Si le syntoniseur FM a été choisi comme source, vous ne pouvez pas afficher la fonction **SLA**.
- Appuyez sur **BAND** pour revenir à l'affichage de l'état de chaque source.



Remarque

Si vous ne réglez aucun paramètre de la fonction pendant environ 30 secondes, l'afficheur indique à nouveau l'état de la source.

Réglages sonores

Utilisation du sélecteur de position

Une façon d'assurer un son plus naturel consiste à positionner clairement l'image stéréo, en vous plaçant exactement au centre du champ sonore. La fonction sélecteur de position vous permet de régler automatiquement les niveaux des haut-parleurs et insère un retard pour prendre en compte le nombre et la position des sièges occupés.

1 Utilisez MULTI-CONTROL pour choisir Position.

Position apparaît sur l'afficheur.

2 Poussez MULTI-CONTROL vers la gauche, la droite, le haut ou le bas pour sélectionner une position d'écoute.

Direction	Affichage	Position
Gauche	Front Left	Siège avant gauche
Droite	Front Right	Siège avant droit
En haut	Front	Sièges avant
En bas	All	Tous les sièges

■ Pour annuler la position d'écoute sélectionnée, poussez **MULTI-CONTROL** à nouveau dans la même direction. 

Réglage de l'équilibre sonore

Vous pouvez modifier l'équilibre avant-arrière/droite-gauche afin d'obtenir un confort d'écoute idéal dans tous les sièges occupés.

1 Utilisez MULTI-CONTROL pour choisir Fader.

Fader apparaît sur l'afficheur.

■ Si le réglage d'équilibre a été effectué précédemment, **Balance** est affiché.

2 Poussez MULTI-CONTROL vers le haut ou vers le bas pour régler l'équilibre sonore entre les haut-parleurs avant et arrière.

Chaque fois que vous poussez **MULTI-CONTROL** vers le haut ou vers le bas, l'équilibre des haut-parleurs avant-arrière se déplace vers l'avant ou vers l'arrière. Les valeurs **Front 25** à **Rear 25** s'affichent tandis que l'équilibre entre les haut-parleurs avant et arrière se déplace de l'avant à l'arrière.

■ **Front/Rear 0** est le réglage convenable dans le cas où seulement deux haut-parleurs sont utilisés.

3 Poussez MULTI-CONTROL vers la gauche ou vers la droite pour ajuster l'équilibre des haut-parleurs gauche-droite.

Chaque fois que vous poussez **MULTI-CONTROL** vers la gauche ou vers la droite, l'équilibre des haut-parleurs gauche/droite se déplace vers la gauche ou vers la droite.

Les valeurs **Left 25** à **Right 25** s'affichent tandis que l'équilibre entre les haut-parleurs gauche et droit se déplace de la gauche à la droite. 

Utilisation de l'alignement temporel

L'alignement temporel vous permet de régler la distance entre chaque haut-parleur et la position d'écoute en fonction du type de voiture. Cinq types de voiture sont enregistrés, et vous pouvez les rappeler à n'importe quel moment.

1 Utilisez MULTI-CONTROL pour choisir TA Mode.

TA Mode apparaît sur l'afficheur.

2 Poussez MULTI-CONTROL vers la gauche ou vers la droite pour choisir le type de voiture.

Chaque fois que vous poussez **MULTI-CONTROL** vers la gauche ou vers la droite, un type de voiture est sélectionné dans l'ordre suivant :

Sedan (berline)—**Wagon** (break)—**Mini-Van** (fourgonnette)—**Custom** (personnalisé)—**OFF** (hors service)—**SUV** (véhicule utilitaire sport)

- **Custom** est un alignement temporel ajusté que vous créez pour vous-même.

Réglage de l'alignement temporel

Vous pouvez régler la distance entre chaque haut-parleur et la position sélectionnée.

- L'alignement temporel réglé est mémorisé dans **Custom**.

1 Utilisez MULTI-CONTROL pour choisir TA Mode.

TA Mode apparaît sur l'afficheur.

2 Appuyez sur MULTI-CONTROL pour sélectionner une unité de distance.

Chaque appui sur **MULTI-CONTROL** provoque la sélection d'une unité de distance, dans l'ordre suivant :

inch (pouce)—**cm** (centimètre)

3 Utilisez MULTI-CONTROL pour choisir Time Alignment.

Time Alignment apparaît sur l'afficheur.

- **Can't adjust TA. Set position FL/FR** s'affiche quand ni **Front Left** ni **Front Right** n'est sélectionné dans le mode sélecteur de position (**Position**).
- Si vous choisissez **OFF** dans **TA Mode**, vous ne pouvez pas passer à **Time Alignment**.

4 Poussez MULTI-CONTROL vers la gauche ou vers la droite pour choisir le haut-parleur à régler.

Chaque fois que vous poussez **MULTI-CONTROL** vers la gauche ou vers la droite, un haut-parleur est sélectionné dans l'ordre suivant :

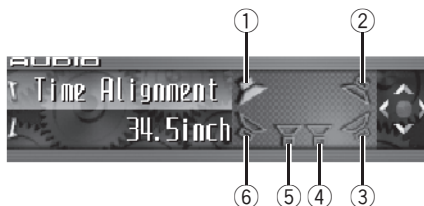

- ① Haut-parleur avant gauche
- ② Haut-parleur avant droit
- ③ Haut-parleur arrière droit
- ④ Haut-parleur d'extrêmes graves droit
- ⑤ Haut-parleur d'extrêmes graves gauche
- ⑥ Haut-parleur arrière gauche

Haut-parleur avant gauche—Haut-parleur avant droit—Haut-parleur arrière droit—Haut-parleur arrière gauche—Haut-parleur d'extrêmes graves gauche—Haut-parleur d'extrêmes graves droit

- Vous ne pouvez pas sélectionner le haut-parleur d'extrêmes graves gauche et le haut-parleur d'extrêmes graves droit quand la sortie haut-parleur d'extrêmes graves est hors service.

5 Poussez MULTI-CONTROL vers le haut ou vers le bas pour régler la distance entre le haut-parleur sélectionné et la position d'écoute.

Chaque fois que **MULTI-CONTROL** est poussé vers le haut ou vers le bas, la distance augmente ou diminue.

Les valeurs **160.0inch** à **0.0inch** s'affichent au fur et à mesure que la distance est augmentée ou diminuée si vous avez sélectionné les pouces (**inch**).

Réglages sonores

Les valeurs **400.00cm** à **0.00cm** s'affichent au fur et à mesure que la distance est augmentée ou diminuée si vous avez sélectionné les centimètres (**cm**).

- Vous pouvez régler la distance pour les autres haut-parleurs de la même façon.

6 Appuyez sur BAND pour sortir du mode alignement temporel. 

Utilisation de la sortie haut-parleur d'extrêmes graves

Cet appareil est équipé d'une sortie haut-parleur d'extrêmes graves qui peut être mise en service ou hors service. Si un haut-parleur d'extrêmes graves est connecté à cet appareil, mettez la sortie haut-parleur d'extrêmes graves en service.

La phase de la sortie haut-parleur d'extrêmes graves peut être basculée entre normale et inversée.

1 Utilisez MULTI-CONTROL pour choisir Subwoofer1.

Subwoofer1 apparaît sur l'afficheur.

- Vous pouvez aussi sélectionner le menu de réglage du haut-parleur d'extrêmes graves en appuyant sur la touche **SW** de l'appareil.

2 Appuyez sur MULTI-CONTROL pour mettre en service la sortie haut-parleur d'extrêmes graves.

ON apparaît sur l'afficheur. La sortie haut-parleur d'extrêmes graves est maintenant en service.

- Pour mettre la sortie haut-parleur d'extrêmes graves hors service, appuyez à nouveau sur **MULTI-CONTROL**.

3 Poussez MULTI-CONTROL vers la gauche ou vers la droite pour choisir le mode stéréo ou monaural.

Poussez **MULTI-CONTROL** vers la gauche pour choisir le mode monaural et **MONO** apparaît sur l'afficheur. Poussez **MULTI-CONTROL** vers la droite pour choisir le mode stéréo et **STEREO** apparaît sur l'afficheur.

Réglages du haut-parleur d'extrêmes graves

Lorsque la sortie haut-parleur d'extrêmes graves est en service, vous pouvez choisir la fréquence de coupure et régler le niveau de sortie du haut-parleur d'extrêmes graves.

1 Utilisez MULTI-CONTROL pour choisir Subwoofer2.

Subwoofer2 apparaît sur l'afficheur.

- Vous pouvez aussi sélectionner le menu de réglage du haut-parleur d'extrêmes graves en appuyant sur la touche **SW** de l'appareil.
- Quand la sortie haut-parleur d'extrêmes graves est en service, vous pouvez sélectionner **Subwoofer2**.

2 Poussez MULTI-CONTROL vers la gauche ou vers la droite pour choisir la fréquence de coupure.

Chaque fois que vous poussez **MULTI-CONTROL** vers la gauche ou vers la droite, une fréquence de coupure est sélectionnée dans l'ordre suivant :

50—63—80—100—125—160—200 (Hz)

Seules les fréquences inférieures à celles de la plage sélectionnée sont produites par le haut-parleur d'extrêmes graves.

3 Poussez **MULTI-CONTROL** vers le haut ou vers le bas pour régler le niveau de sortie du haut-parleur d'extrêmes graves.

Chaque fois que **MULTI-CONTROL** est poussé vers le haut ou vers le bas, le niveau du haut-parleur d'extrêmes graves augmente ou diminue. Les valeurs **+6** à **-24** s'affichent tandis que le niveau augmente ou diminue.

Réglage de la pente d'atténuation du filtre passe-bas

Quand la sortie haut-parleur d'extrêmes graves est en service, vous pouvez régler la continuité du son entre les unités de haut-parleur.



1 Utilisez **MULTI-CONTROL** pour choisir **Subwoofer3**.

Subwoofer3 apparaît sur l'afficheur.

- Vous pouvez aussi sélectionner le menu de réglage du haut-parleur d'extrêmes graves en appuyant sur la touche **SW** de l'appareil.

- Quand la sortie haut-parleur d'extrêmes graves est en service, vous pouvez sélectionner **Subwoofer3**.

2 Poussez **MULTI-CONTROL** vers le haut ou vers le bas pour choisir la phase de la sortie haut-parleur d'extrêmes graves.

Poussez **MULTI-CONTROL** vers le haut pour choisir la phase normale et  apparaît sur l'afficheur. Poussez **MULTI-CONTROL** vers le bas pour choisir la phase inverse et  apparaît sur l'afficheur.

3 Poussez **MULTI-CONTROL** vers la gauche ou vers la droite pour choisir la pente.

Chaque fois que vous poussez

MULTI-CONTROL vers la gauche ou vers la droite, une pente est sélectionnée dans l'ordre suivant :

-18 — **-12** — **-6** (dB/oct.)



Remarque

Quand la pente du haut-parleur d'extrêmes graves et du filtre passe-haut sont **-12dB**, et avec la même fréquence de coupure, la phase est inversée de 180 degrés à la fréquence de coupure. Dans ce cas, inverser la phase améliore la continuité du son. 

Utilisation du filtre passe-haut

Quand vous ne voulez pas que les sons graves de la gamme de fréquence de la sortie haut-parleur d'extrêmes graves soient émis par les haut-parleurs avant ou arrière, mettez le filtre passe-haut (HPF) en service. Seules les fréquences supérieures à celles de la plage sélectionnée sont émises par les haut-parleurs avant ou arrière.

Coupure des haut-parleurs (filtres)

Vous pouvez couper les haut-parleurs (filtres) avant et arrière séparément. Quand des haut-parleurs (filtres) sont coupés, aucun son n'est émis par ces haut-parleurs.

- Si vous coupez le haut-parleur (filtre) sélectionné, **MUTE ON** s'affiche et aucun réglage n'est possible.
- Même si un haut-parleur (filtre) est coupé, vous pouvez régler les paramètres des autres haut-parleurs (filtres).

1 Utilisez **MULTI-CONTROL** pour choisir **Front HPF** (ou **Rear HPF**).

Front HPF (ou **Rear HPF**) apparaît sur l'afficheur.

2 Poussez de façon prolongée **MULTI-CONTROL** vers le bas pour couper le haut-parleur (filtre) sélectionné.

L'icône **MUTE ON** s'affiche.

- Poussez **MULTI-CONTROL** vers le haut pour annuler la coupure du son du haut-parleur.

Réglages sonores

Réglage du filtre passe-haut pour les haut-parleurs avant

1 Utilisez MULTI-CONTROL pour choisir Front HPF.

Front HPF apparaît sur l'afficheur.

2 Poussez MULTI-CONTROL vers la gauche ou vers la droite pour choisir la pente.

Chaque fois que vous poussez

MULTI-CONTROL vers la gauche ou vers la droite, une pente est sélectionnée dans l'ordre suivant :

-12—-6—Pass (0) (dB/oct.)

- Si vous réglez la pente à 0 dB/oct. (**Pass**), le signal audio contourne le filtre, et le filtre n'a aucun effet.

3 Tournez MULTI-CONTROL pour choisir Front HPF FREQ.

Front HPF FREQ. apparaît sur l'afficheur.

4 Poussez MULTI-CONTROL vers la gauche ou vers la droite pour choisir la fréquence de coupure.

Chaque fois que vous poussez

MULTI-CONTROL vers la gauche ou vers la droite, une fréquence de coupure est sélectionnée dans l'ordre suivant :

50—63—80—100—125—160—200 (Hz)

Seules les fréquences supérieures à celles de la plage sélectionnée sont émises par les haut-parleurs avant.

5 Poussez MULTI-CONTROL vers le haut ou vers le bas pour régler le niveau de sortie des haut-parleurs avant.

Chaque fois que **MULTI-CONTROL** est poussé vers le haut ou vers le bas, le niveau des haut-parleurs avant augmente ou diminue. Les valeurs **0** à **-24** s'affichent tandis que le niveau augmente ou diminue.

Réglage du filtre passe-haut pour les haut-parleurs arrière

1 Utilisez MULTI-CONTROL pour choisir Rear HPF.

Rear HPF apparaît sur l'afficheur.

2 Poussez MULTI-CONTROL vers la gauche ou vers la droite pour choisir la pente.

Chaque fois que vous poussez

MULTI-CONTROL vers la gauche ou vers la droite, une pente est sélectionnée dans l'ordre suivant :

-12—-6—Pass (0) (dB/oct.)

- Si vous réglez la pente à 0 dB/oct. (**Pass**), le signal audio contourne le filtre, et le filtre n'a aucun effet.

3 Tournez MULTI-CONTROL pour choisir Rear HPF FREQ.

Rear HPF FREQ. apparaît sur l'afficheur.

4 Poussez MULTI-CONTROL vers la gauche ou vers la droite pour choisir la fréquence de coupure.

Chaque fois que vous poussez

MULTI-CONTROL vers la gauche ou vers la droite, une fréquence de coupure est sélectionnée dans l'ordre suivant :

50—63—80—100—125—160—200 (Hz)

Seules les fréquences supérieures à celles de la plage sélectionnée sont émises par les haut-parleurs arrière.

5 Poussez MULTI-CONTROL vers le haut ou vers le bas pour régler le niveau de sortie des haut-parleurs arrière.

Chaque fois que **MULTI-CONTROL** est poussé vers le haut ou vers le bas, le niveau des haut-parleurs arrière augmente ou diminue. Les valeurs **0** à **-24** s'affichent tandis que le niveau augmente ou diminue. 

Utilisation de l'égaliseur

L'égaliseur vous permet de corriger les caractéristiques sonores de l'intérieur du véhicule en fonction de vos goûts.

Rappel d'une courbe d'égalisation

Il existe sept courbes d'égalisation enregistrées que vous pouvez rappeler facilement à n'importe quel moment. Voici une liste des courbes d'égalisation :

Affichage	Courbe d'égalisation
Powerful	Accentuation de la puissance
Natural	Sonorité naturelle
Vocal	Chant
Flat	Absence de correction
Custom1	Courbe personnalisée 1
Custom2	Courbe personnalisée 2
Super Bass	Accentuation des graves

- **Custom1** et **Custom2** sont des courbes d'égalisation pré-réglées que vous avez créées. Des réglages peuvent être effectués avec un égaliseur graphique 16 bandes.
- Quand **Flat** est sélectionné aucune addition ni correction n'est effectuée sur le son. Ceci est utile pour tester l'effet des courbes d'égalisation en basculant entre **Flat** et une courbe d'égalisation définie.

● Appuyez sur EQ pour sélectionner l'égaliseur.

Appuyez de manière répétée sur **EQ** pour choisir l'un des égaliseurs suivants :

Powerful—Natural—Vocal—Flat—Custom1—Custom2—Super Bass

Réglage des courbes d'égalisation

Les courbes d'égalisation définies en usine peuvent être l'objet d'un réglage fin (réglage de la nuance), à l'exception de la courbe **Flat**.

1 Utilisez MULTI-CONTROL pour choisir le réglage de l'égaliseur graphique.

Powerful apparaît sur l'afficheur.

- Si la courbe de l'égaliseur a été sélectionnée précédemment, la courbe de cet égaliseur sélectionné s'affichera alors à la place de **Powerful**.

2 Poussez MULTI-CONTROL vers la gauche ou vers la droite pour choisir une courbe d'égalisation.

Chaque fois que vous poussez **MULTI-CONTROL** vers la gauche ou vers la droite, une courbe d'égalisation est sélectionnée dans l'ordre suivant :

Powerful—Natural—Vocal—Flat—Custom1—Custom2—Super Bass

3 Poussez MULTI-CONTROL vers le haut ou vers le bas pour ajuster la courbe d'égalisation.

Chaque poussée de **MULTI-CONTROL** vers le haut ou vers le bas la courbe d'égalisation augmente ou diminue.

Les valeurs **+6** à **-6** s'affichent tandis que la courbe d'égalisation augmente ou diminue.

- La plage de réglage dépend de la courbe d'égalisation choisie.
- La courbe d'égalisation avec toutes les fréquences fixées à **0** ne peut pas être réglée.

Réglages sonores

Réglage de l'égaliseur graphique à 16 bandes

Vous pouvez régler l'amplitude de chacune des bandes des courbes d'égalisation

Custom1 et **Custom2**.

- Une courbe **Custom1** distincte peut être créée pour chaque source. (Le lecteur de CD intégré et le lecteur de CD à chargeur sont automatiquement placés dans les mêmes conditions d'égalisation.) Si vous effectuez des réglages quand une courbe d'égalisation autre que **Custom2** est sélectionnée, les paramètres de la courbe d'égalisation seront mémorisés dans **Custom1**.
- On peut aussi créer une courbe **Custom2** commune à toutes les sources. Si vous effectuez des ajustements quand la courbe **Custom2** est sélectionnée, la courbe **Custom2** est mise à jour.

1 Rappelez la courbe d'égalisation que vous voulez régler.

Reportez-vous à la page précédente, *Rappel d'une courbe d'égalisation*.

2 Utilisez MULTI-CONTROL pour choisir le réglage de l'égaliseur graphique 16 bandes.

FREQ. apparaît sur l'afficheur.

3 Poussez MULTI-CONTROL vers la gauche ou vers la droite pour choisir la bande de l'égalisateur à ajuster.

Chaque fois que vous poussez

MULTI-CONTROL vers la gauche ou vers la droite, une bande de l'égaliseur est sélectionnée dans l'ordre suivant :

20—31,5—50—80—125—200—315—500—800—1,25k—2k—3,15k—5k—8k—12,5k—20k (Hz)

4 Poussez MULTI-CONTROL vers le haut ou vers le bas pour régler le niveau de la bande d'égalisation.

Chaque fois que **MULTI-CONTROL** est poussé vers le haut ou vers le bas, le niveau de la bande d'égalisation augmente ou diminue. Les valeurs **+6** à **-6** s'affichent tandis que le niveau augmente ou diminue.

- Vous pouvez ensuite choisir une autre bande et régler son amplitude.

5 Appuyez sur BAND pour annuler le réglage de l'égalisateur graphique 16 bandes.

Utilisation du son BBE

Avec BBE, une reproduction très proche du son original peut être obtenue par correction avec une combinaison de compensation de phase et d'amplification des aigues pour tenir compte du retard de propagation des composants haute fréquence et de la distorsion d'amplitude qui se produit pendant la lecture. Cette fonction permet de reproduire le champ sonore dynamique comme si vous écoutiez une performance live.

Avec la technique de traitement sonore BBE, vous pouvez régler l'amplitude des sons BBE.

1 Utilisez MULTI-CONTROL pour choisir BBE.

BBE apparaît sur l'afficheur.

2 Appuyez sur MULTI-CONTROL pour mettre le BBE en service.

- Appuyez à nouveau sur **MULTI-CONTROL** pour mettre la fonction BBE hors service.

3 Poussez **MULTI-CONTROL** vers le haut ou vers le bas pour régler l'amplitude de **BBE**.

Chaque fois que **MULTI-CONTROL** est poussé vers le haut ou vers le bas, le niveau de **BBE** augmente ou diminue.

Les valeurs **+4** à **-4** s'affichent tandis que le niveau augmente ou diminue.



Remarque

Fabriqué sous la patente de **BBE Sound, Inc.** **BBE** est une marque de **BBE Sound, Inc.** 

Utilisation de la compression et de la fonction **BMX**

L'utilisation des fonctions **COMP** (compression) et **BMX** vous permet d'ajuster la qualité sonore du son de l'appareil. Chacune de ces fonctions possède un réglage en deux étapes. La fonction **COMP** règle l'équilibre entre les sons les plus forts et les plus faibles aux volumes élevés. **BMX** contrôle les réverbérations du son pour donner à la lecture un son plus riche. Sélectionnez chacun de ces effets et écoutez-les, puis choisissez l'effet qui améliore le mieux la lecture de la plage ou du CD que vous écoutez.

- Quand la source sélectionnée, est le syntoniseur, la télévision ou **AUX**, vous ne pouvez pas sélectionner **COMP/BMX**.

1 Utilisez **MULTI-CONTROL** pour choisir **COMP/BMX**.

COMP/BMX apparaît sur l'afficheur.

2 Appuyez sur **MULTI-CONTROL** pour mettre la fonction **COMP/BMX** en service.

- Appuyez à nouveau sur **MULTI-CONTROL** pour mettre la fonction **COMP/BMX** hors service.

3 Poussez **MULTI-CONTROL** vers la gauche ou vers la droite pour choisir le réglage désiré.

Chaque fois que vous poussez **MULTI-CONTROL** vers la gauche ou vers la droite, un réglage est sélectionné dans l'ordre suivant :

COMP 1—COMP 2—BMX 1—BMX 2 

Réglage de la correction physiologique

La correction physiologique a pour objet d'accentuer les graves et les aigus à bas niveaux d'écoute.

1 Utilisez **MULTI-CONTROL** pour choisir **Loudness**.

Loudness apparaît sur l'afficheur.

2 Appuyez sur **MULTI-CONTROL** pour mettre en service la correction physiologique.

ON apparaît sur l'afficheur.

- Appuyez à nouveau sur **MULTI-CONTROL** pour mettre hors service la correction physiologique. 

Ajustement des niveaux des sources

L'ajustement des niveaux des sources au moyen de la fonction **SLA** (réglage du niveau de la source sonore), évite que ne se produisent de fortes variations d'amplitude sonore lorsque vous passez d'une source à l'autre.

- Les réglages sont basés sur le niveau du signal **FM** qui, lui, demeure inchangé.

Réglages sonores

1 Comparez le niveau du volume du syntoniseur FM au niveau de la source que vous voulez régler.

2 Utilisez MULTI-CONTROL pour choisir SLA.

SLA apparaît sur l'afficheur.

- Si le syntoniseur FM a été choisi comme source, vous ne pouvez pas afficher la fonction SLA.

3 Poussez MULTI-CONTROL vers le haut ou vers le bas pour ajuster le volume de la source.

Chaque fois que **MULTI-CONTROL** est poussé vers le haut ou vers le bas, le volume de la source augmente ou diminue.

Les valeurs **+4** à **-4** s'affichent tandis que le niveau de la source augmente ou diminue.



Remarques

- Le niveau du syntoniseur AM peut également être réglé à l'aide de cette fonction.
- Le lecteur de CD intégré et le lecteur de CD à chargeur sont automatiquement placés dans les mêmes conditions de niveau sonore.
- La source extérieure 1 et la source extérieure 2 sont automatiquement réglées sur le même volume. 

Utilisation de l'interface utilisateur auditif

La fonction AUI (interface utilisateur auditif) vous permet de régler le niveau du volume des sons AUI lorsque vous utilisez cet appareil.

Selon les opérations utilisées, différents sons AUI sont émis.

- Aucun son AUI n'est émis quand les sources sont hors service.
- Aucun son AUI n'est émis quand le niveau est réglé à 0.

1 Utilisez MULTI-CONTROL pour choisir AUI sound level.

AUI sound level apparaît sur l'afficheur.

2 Poussez MULTI-CONTROL vers le haut ou vers le bas pour régler le niveau des sons AUI.

Chaque fois que vous poussez

MULTI-CONTROL vers le haut ou vers le bas, le niveau du son AUI augmente ou diminue.

Level 0 à **Level 12** sont les valeurs affichées tandis que le niveau du son AUI augmente ou diminue. 

Ajustement des réglages initiaux

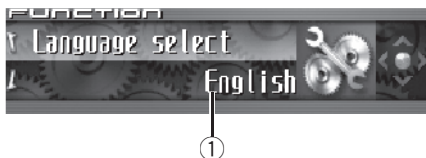

A partir des réglages initiaux, vous pouvez personnaliser divers réglages du système pour obtenir un fonctionnement optimal de cet appareil.

① Afficheur de fonction

Il indique l'état de la fonction.

1 Maintenez la pression sur SOURCE jusqu'à ce que l'appareil soit mis hors tension.

2 Appuyez sur MULTI-CONTROL jusqu'à ce que Language select apparaisse sur l'écran.

3 Tournez MULTI-CONTROL pour choisir un des réglages initiaux.

Tournez **MULTI-CONTROL** dans le sens des aiguilles d'une montre ou le sens inverse pour parcourir les fonctions dans l'ordre suivant :

Language select (choix de la langue)—

Calendar (calendrier)—**Clock** (horloge)—

Warning tone (signal sonore d'avertissement)—

Face auto open (ouverture automatique de la face avant)—**AUX1** (entrée

auxiliaire 1)—**AUX2** (entrée auxiliaire 2)—

Dimmer (atténuateur de luminosité)—

Brightness (luminosité)—**Digital ATT** (atténuateur numérique)—

Mute (coupure/atténuation du son)—

Demonstration

(démonstration des fonctions)—

Reverse mode (mode inverse)—

Ever-scroll (défilement permanent)—

Calibration (étalonnage RPM)

Pour de plus amples détails sur chaque réglage, reportez-vous aux instructions qui suivent.

- Appuyez sur **BAND** pour abandonner les réglages initiaux.

Sélection de la langue d'affichage

Pour votre commodité, cet appareil dispose d'un affichage multilingue. Vous pouvez choisir la langue la mieux adaptée à votre langue maternelle.

1 Utilisez MULTI-CONTROL pour choisir Language select.

Language select apparaît sur l'afficheur.

2 Appuyez sur MULTI-CONTROL pour choisir la langue désirée.

Chaque pression sur **MULTI-CONTROL** provoque la sélection d'une langue, dans l'ordre suivant :

English—Français—Español

Réglage de la date

L'affichage du calendrier réglé dans ce mode apparaît quand la source téléphone est sélectionnée ou que les sources et la démonstration des fonctions sont hors service.

1 Utilisez MULTI-CONTROL pour choisir Calendar.

Calendar apparaît sur l'afficheur.

Réglages initiaux

2 Poussez MULTI-CONTROL vers la gauche ou vers la droite pour sélectionner le segment de l'affichage du calendrier que vous voulez régler.

Pousser **MULTI-CONTROL** vers la gauche ou vers la droite sélectionnera un segment de l'affichage du calendrier :

Jour—Mois—Année

La partie sélectionnée clignote sur l'affichage du calendrier.



3 Poussez MULTI-CONTROL vers le haut ou vers le bas pour régler la date.

Pousser **MULTI-CONTROL** vers le haut augmente le segment sélectionné : jour, mois ou année. Pousser **MULTI-CONTROL** vers le bas diminue le segment sélectionné : jour, mois ou année.

Réglage de l'horloge

Utilisez ces instructions pour régler l'horloge.

1 Utilisez MULTI-CONTROL pour choisir Clock.

Clock apparaît sur l'afficheur.

2 Poussez MULTI-CONTROL vers la gauche ou vers la droite pour sélectionner le segment de l'affichage de l'horloge que vous voulez régler.

Pousser **MULTI-CONTROL** vers la gauche ou vers la droite sélectionnera un segment de l'affichage de l'horloge :

Heure—Minute

La partie sélectionnée clignote sur l'affichage de l'horloge.



3 Poussez MULTI-CONTROL vers le haut ou vers le bas pour régler l'horloge.

Pousser **MULTI-CONTROL** vers le haut augmente la valeur du réglage heure ou minute choisi. Pousser **MULTI-CONTROL** vers le bas diminue la valeur du réglage heure ou minute choisi.

Remarques

- Vous pouvez synchroniser l'horloge avec un signal temporel en appuyant sur **MULTI-CONTROL**.
 - Si la valeur des minutes est **00** à **29**, les minutes sont arrondies vers le bas. (par exemple, **10:18** devient **10:00**.)
 - Si la valeur des minutes est **30** à **59**, les minutes sont arrondies vers le haut. (par exemple, **10:36** devient **11:00**.)
- Même quand les sources sont hors service, l'horloge apparaît sur l'afficheur. Appuyer sur **CLOCK** quand les sources et la démonstration des fonctions sont hors service met l'affichage de l'horloge en service et hors service.

Mise en service ou hors service du signal sonore d'avertissement

Si vous ne retirez pas la face avant de l'appareil central dans les quatre secondes qui suivent la coupure du contact, un signal sonore d'avertissement se fait entendre. Vous pouvez mettre hors service ce signal sonore d'avertissement.

1 Utilisez MULTI-CONTROL pour choisir Warning tone.

Warning tone apparaît sur l'afficheur.

2 Appuyez sur MULTI-CONTROL pour activer le signal sonore d'avertissement.

ON apparaît sur l'afficheur.

- Appuyez à nouveau sur **MULTI-CONTROL** pour désactiver le signal sonore d'avertissement.

Mise en service ou hors service de l'ouverture automatique de la face avant

Pour la protection contre les vols, la face avant s'ouvre automatiquement et se détache facilement. L'ouverture automatique de la face avant est l'option par défaut.

1 Utilisez MULTI-CONTROL pour choisir Face auto open.

Face auto open apparaît sur l'afficheur.

2 Appuyez sur MULTI-CONTROL pour mettre l'ouverture automatique de la face avant en service.

ON apparaît sur l'afficheur.

- Appuyez à nouveau sur **MULTI-CONTROL** pour mettre l'ouverture automatique de la face avant hors service.

Mise en service ou hors service de l'entrée auxiliaire

Les équipements auxiliaires connectés à cet appareil peuvent être activés individuellement. Positionnez chaque source auxiliaire sur ON (en service) pour l'utiliser. Pour avoir des informations sur la connexion ou l'utilisation des

équipements auxiliaires, reportez-vous à la page 152, *Utilisation de la source AUX*.

1 Utilisez MULTI-CONTROL pour choisir AUX1/AUX2.

AUX1/AUX2 apparaît sur l'afficheur.

2 Appuyez sur MULTI-CONTROL pour mettre en service AUX1/AUX2.

ON apparaît sur l'afficheur.

- Appuyez à nouveau sur **MULTI-CONTROL** pour mettre la fonction AUX hors service.

Mise en service ou hors service de l'atténuateur de luminosité

Pour empêcher que l'afficheur soit trop lumineux la nuit, sa luminosité est automatiquement atténuée quand les phares de la voiture sont allumés. Vous pouvez mettre l'atténuateur en service ou hors service.

1 Utilisez MULTI-CONTROL pour choisir Dimmer.

Dimmer apparaît sur l'afficheur.

2 Appuyez sur MULTI-CONTROL pour mettre en service l'atténuateur de luminosité.

ON apparaît sur l'afficheur.

- Appuyez à nouveau sur **MULTI-CONTROL** pour mettre l'atténuateur de luminosité hors service.

Réglages initiaux

Réglage de la luminosité

Vous pouvez ajuster la luminosité de l'écran. Initialement, ce mode est réglé à **24**.

1 Utilisez MULTI-CONTROL pour choisir **Brightness**.

Brightness apparaît sur l'afficheur.

2 Poussez MULTI-CONTROL vers la gauche ou vers la droite pour régler le niveau de luminosité.

Chaque fois que **MULTI-CONTROL** est poussé vers la gauche ou vers la droite, le niveau de luminosité augmente ou diminue. Les valeurs **0** à **31** s'affichent tandis que le niveau augmente ou diminue.

- Quand l'atténuateur de luminosité est en fonction, le niveau de luminosité peut être réglé entre **0** et **21**. ■

Correction de la distorsion sonore

Lors de l'écoute d'un CD ou d'une autre source dont le niveau sonore est élevé, régler à une valeur importante le niveau de la courbe d'égalisation peut conduire à de la distorsion. En ce cas, vous pouvez régler l'atténuateur numérique sur la valeur basse pour réduire la distorsion.

- La qualité sonore est meilleure avec la valeur élevée, c'est pourquoi ce réglage est généralement préféré.

1 Utilisez MULTI-CONTROL pour choisir **Digital ATT**.

Digital ATT apparaît sur l'afficheur.

2 Appuyez sur MULTI-CONTROL pour choisir le niveau de l'atténuateur numérique.

Appuyer répétitivement sur **MULTI-CONTROL** permet de basculer alternativement entre **High** (haut) et **Low** (bas), et la situation est affichée. ■

Commutation de la coupure/ atténuation du son

Le son émis par l'appareil est automatiquement coupé ou atténué quand un signal en provenance d'un équipement possédant la fonction silencieux est reçu.

- Le son est coupé ou atténué, **MUTE** ou **ATT** est affiché et aucun réglage audio n'est possible.
- Le son émis par l'appareil redevient normal quand la coupure ou atténuation du son est annulée.

1 Utilisez MULTI-CONTROL pour choisir **Mute**.

Mute apparaît sur l'afficheur.

2 Appuyez sur MULTI-CONTROL pour choisir le mode désiré.

Appuyez de manière répétée sur **MULTI-CONTROL** pour passer d'un des paramètres à l'autre :

- **TEL mute** – Silencieux
- **10dB ATT** – Atténuation
- **20dB ATT** – Atténuation (**20dB ATT** a un plus fort effet que **10dB ATT**) ■

Mise en service/hors service de la fonction démonstration des fonctions

La démonstration des fonctions démarre automatiquement quand l'alimentation de cet appareil est coupée alors que le contact d'allumage est en position ACC ou ON.

1 Utilisez MULTI-CONTROL pour choisir Demonstration.
Demonstration apparaît sur l'afficheur.

2 Appuyez sur MULTI-CONTROL pour mettre la démonstration des fonctions en service.

ON apparaît sur l'afficheur.

- Appuyez à nouveau sur **MULTI-CONTROL** pour mettre la démonstration des fonctions hors service.

Remarques

- Rappelez-vous que si la démonstration des fonctions continue à fonctionner quand le moteur est coupé, cela peut décharger la batterie.
- Vous pouvez aussi mettre la démonstration des fonctions en service ou hors service en appuyant sur **DISPLAY** quand l'appareil est hors service. Pour avoir plus de détails, reportez-vous à la page 90, *Mode démonstration des fonctions*. 

Basculement du mode inverse

Si vous n'effectuez pas une opération dans un délai d'environ 30 secondes, les indications de l'écran commencent à s'inverser, puis continuent à s'inverser toutes les 10 secondes.

1 Utilisez MULTI-CONTROL pour choisir Reverse mode.

Reverse mode apparaît sur l'afficheur.

2 Appuyez sur MULTI-CONTROL pour mettre le mode inverse en service.

ON apparaît sur l'afficheur.

- Appuyez à nouveau sur **MULTI-CONTROL** pour mettre le mode inverse hors service.



Remarque

Vous pouvez aussi mettre le mode inverse en service ou hors service en appuyant sur **BAND** quand l'appareil est hors service. Pour avoir plus de détails, reportez-vous à la page 90, *Mode inverse*. 

Mise en service ou hors service du Défilement Permanent

Quand la fonction Ever Scroll est en service, les informations textuelles enregistrées sur le CD ou l'iPod défilent en permanence. Mettez la fonction hors service si vous préférez que l'information défile une fois seulement.

1 Utilisez MULTI-CONTROL pour choisir Ever-scroll.

Ever-scroll apparaît sur l'afficheur.

2 Appuyez sur MULTI-CONTROL pour mettre la fonction Ever Scroll (défilement permanent) en service.

ON apparaît sur l'afficheur.

- Appuyez à nouveau sur **MULTI-CONTROL** pour mettre la fonction Ever Scroll hors service. 

Réglages initiaux

Étalonnage des RPMs

Suivez les instructions suivantes pour mesurer les RPM (tours par minute) de votre véhicule et les enregistrer. Ceci permettra au compte-tours de cet appareil de fonctionner correctement.

- Le compte-tours de cet appareil ne peut pas fonctionner si vous n'effectuez pas l'étalonnage RPM.
- Dans certains véhicules, le tachymètre peut ne pas fonctionner correctement même si vous avez calibré le régime du moteur.

1 Garez votre véhicule dans un endroit sûr et vérifiez que le frein de parking est serré.

2 Utilisez MULTI-CONTROL pour choisir Calibration.

Calibration apparaît sur l'afficheur.

3 Maintenez la vitesse de rotation (RPMs) du moteur à 4 000 rpm et appuyez sur MULTI-CONTROL.

Pour mesurer correctement le RPM de votre véhicule, maintenez la vitesse de rotation du moteur à 4 000 rpm pendant quelques secondes.

Quand l'étalonnage RMP est terminé, **Completed** s'affiche.

- Certains véhicules sont équipés d'un limiteur de vitesse de rotation du moteur qui se déclenche assez tôt (par exemple à 3 000 rpm) lorsque vous êtes à l'arrêt. Dans ce cas, effectuez la mesure RPM à 2 000 rpm.
- Pour basculer entre **4000 rpm** et **2000 rpm**, poussez **MULTI-CONTROL** vers la gauche ou vers la droite. 

Mise en service ou hors service de l'affichage de l'horloge

Vous pouvez mettre l'affichage de l'horloge en service ou hors service.

- Appuyez sur **CLOCK** pour mettre l'affichage de l'horloge en service ou hors service.

Chaque pression sur **CLOCK** provoque l'affichage de l'horloge ou son extinction.



Remarque

Même quand les sources sont hors service, l'horloge apparaît sur l'afficheur. Appuyer sur **CLOCK** quand les sources et la démonstration des fonctions sont hors service met l'affichage de l'horloge en service et hors service.

Utilisation de la source AUX

Cet appareil peut contrôler un maximum de deux équipements auxiliaires tels qu'un magnétoscope ou des appareils portables (vendus séparément). Lorsque des équipements auxiliaires sont connectés, ils sont automatiquement lus en tant que sources AUX et affectés à **AUX1** ou **AUX2**. La relation entre les sources **AUX1** et **AUX2** est expliquée ci-dessous.

Quelques mots sur AUX1 et AUX2

Vous disposez de deux méthodes pour connecter des équipements auxiliaires à cet appareil.

Source AUX1 :

Lors de la connexion d'équipement auxiliaire avec un câble à mini prise stéréo

- Insérez la mini prise stéréo dans le jack d'entrée **AUX** de cet appareil.

Pour avoir plus de détails, reportez-vous au manuel d'installation.

L'affectation de l'équipement auxiliaire est automatiquement réglée sur à **AUX1**.

Source AUX2 :

Pour connecter un équipement auxiliaire utilisant un Interconnecteur IP-BUS-RCA (vendu séparément)

- Utilisez un Interconnecteur IP-BUS-RCA tel que le CD-RB20/CD-RB10 (vendu séparément) pour connecter cet appareil à un équipement auxiliaire disposant d'une sortie RCA.

Pour avoir plus de détails, reportez-vous au mode d'emploi de l'Interconnecteur IP-BUS-RCA.

L'affectation de l'équipement auxiliaire est automatiquement réglée sur à **AUX2**.

- Vous ne pouvez effectuer ce type de connexion que si l'équipement auxiliaire dispose de sorties RCA.

Choix de l'entrée AUX comme source

- Appuyez sur **SOURCE** pour choisir **AUX (AUX1 ou AUX2)** comme source.

Appuyez sur **SOURCE** jusqu'à ce que **AUX** apparaisse sur l'afficheur.

- Si le réglage source auxiliaire n'est pas activé, vous ne pouvez pas choisir **AUX**. Pour avoir plus de détails, reportez-vous à la page 148, *Mise en service ou hors service de l'entrée auxiliaire*.

Définition du titre de l'entrée AUX

Vous pouvez modifier le titre affiché pour chacune des sources **AUX1** ou **AUX2**.

Autres fonctions

1 Après avoir sélectionné **AUX** comme source, utilisez **MULTI-CONTROL** et sélectionnez **FONCTION** pour afficher **Title Input**.

2 Appuyez sur **DISPLAY** pour choisir le type de caractères désiré.

Appuyez de manière répétée sur la touche **DISPLAY** pour passer de l'un à l'autre des types de caractères suivants :

Alphabet (majuscules), chiffres et symboles—
Alphabet (minuscules)—Lettres européennes,
telles que les lettres accentuées (exemple: á,
à, ä, ç)—Chiffres et symboles

3 Poussez **MULTI-CONTROL** vers le haut ou vers le bas pour choisir une lettre de l'alphabet.

Chaque fois que vous poussez **MULTI-CONTROL** vers le haut, les lettres de l'alphabet, les chiffres ou les symboles sont affichés dans l'ordre ascendant (**A B C ...**).

Chaque fois que vous poussez **MULTI-CONTROL** vers le bas, les lettres sont affichées dans l'ordre descendant.



4 Poussez **MULTI-CONTROL** vers la droite pour placer le curseur sur la position suivante.

Lorsque la lettre que vous désirez utiliser est affichée, poussez **MULTI-CONTROL** vers la droite pour placer le curseur sur la position suivante puis choisissez la lettre suivante. Poussez **MULTI-CONTROL** vers la gauche pour vous déplacer vers l'arrière sur l'écran.

5 Après avoir entré le titre, placez le curseur sur la dernière position en poussant **MULTI-CONTROL** vers la droite.

Lorsque vous poussez une nouvelle fois **MULTI-CONTROL** vers la droite, le titre saisi est mis en mémoire.

6 Appuyez sur **BAND** pour revenir à l'affichage des conditions de lecture. ▣

Utilisation des divers affichages divertissants



Vous pouvez changer l'affichage divertissant affiché sur toutes les sources.

- ① **Nom de l'affichage divertissant**
Indique le nom de l'affichage divertissant sélectionné actuellement.
- ② **Nom de l'affichage d'arrière-plan**
Indique le nom de l'affichage d'arrière-plan sélectionné actuellement.
- ③ **Icône de la source**
Elle indique la source choisie.
 - L'illustration de la pochette du dossier en cours est affichée quand vous lisez un disque MP3/WMA/AAC/WAV.

Réglage de l'affichage divertissant

Vous pouvez changer l'affichage divertissant et la couleur du texte.

- Quand vous sélectionnez **Vehicle Dynamics 1**, **Vehicle Dynamics 2** ou **Vehicle Dynamics 3**, exécutez l'étalonnage RPM. Reportez-vous à la page 151, *Étalonnage des RPMs*.

1 Appuyez sur MULTI-CONTROL pour afficher le menu principal.
FUNCTION, **AUDIO** et **ENTERTAINMENT** apparaissent sur l'écran.

2 Utilisez MULTI-CONTROL pour choisir ENTERTAINMENT.

Tournez pour changer l'option de menu, appuyez pour la sélectionner.

3 Tournez MULTI-CONTROL pour sélectionner l'affichage divertissant désiré.

Tournez **MULTI-CONTROL** dans le sens des aiguilles d'une montre ou le sens inverse pour parcourir les affichages dans l'ordre suivant :

Standard (standard)—**Visualizer1** (visualiseur 1)—**Visualizer2** (visualiseur 2)—**Visualizer3** (visualiseur 3)—**Visualizer4** (visualiseur 4)—**Visualizer5** (visualiseur 5)—**VisualizerRDM** (visualiseur aléatoire)—**LevelMeter** (indicateur de niveau)—**Spectrum Analyzer** (analyseur de spectre)—**Vehicle Dynamics 1** (processeur de dynamique du véhicule 1)—**Vehicle Dynamics 2** (processeur de dynamique du véhicule 2)—**Vehicle Dynamics 3** (processeur de dynamique du véhicule 3)—**Movie** (écran de cinéma)—**Clock** (horloge divertissante)—**OFF** (affichage divertissant hors service)

- Vous pouvez aussi changer d'affichage divertissant en appuyant sur **ENTERTAINMENT** sur le boîtier de télécommande.
- Quand **Standard** est sélectionné, l'icône de la source peut être mise en service ou hors service en appuyant sur **DISPLAY**.

4 Poussez MULTI-CONTROL vers le haut ou vers le bas pour sélectionner la couleur du texte désirée.

Chaque fois que vous poussez **MULTI-CONTROL** vers le haut ou vers le bas, la couleur du texte change. Vous pouvez choisir la couleur du texte parmi 11 couleurs.

- Quand **Vehicle Dynamics 1**, **Vehicle Dynamics 2** ou **Vehicle Dynamics 3** est sélectionné, vous pouvez choisir la couleur de l'apparence des jauges parmi cinq combinaisons de couleurs.
- Les textes ne sont pas affichés sur les régla-
ges **Movie** et **OFF**.

Autres fonctions



5 Appuyez sur **MULTI-CONTROL** pour déterminer l'affichage divertissant et le choix de la couleur du texte.

Les choix que vous faites concernant la couleur et l'affichage divertissant sont enregistrés en mémoire et l'affichage revient à son état précédent.

Réglage de l'affichage d'arrière-plan

Certains affichages divertissants permettent de changer les arrière-plans. Essayez différents arrière-plans et différentes couleurs (si il en existe de disponibles) jusqu'à ce que vous trouviez le réglage de l'affichage d'arrière-plan désiré pour l'affichage divertissant sélectionné.

1 Sélectionnez un affichage divertissant dont l'arrière-plan peut être changé.

Si l'affichage divertissant que vous avez sélectionné permet le réglage de l'arrière-plan, « et  sont affichés sur le côté gauche et le côté droit de **FRONT**. Reportez-vous à la page précédente, *Réglage de l'affichage divertissant*.

2 Poussez **MULTI-CONTROL** vers la droite pour passer en mode sélection de l'affichage d'arrière-plan.

3 Tournez **MULTI-CONTROL** pour sélectionner l'arrière-plan désiré.

Tournez **MULTI-CONTROL** dans le sens des aiguilles d'une montre ou le sens inverse pour parcourir les affichages dans l'ordre suivant : **BGV1** (visuel d'arrière-plan 1)—**BGV2** (visuel d'arrière-plan 2)—**BGV3** (visuel d'arrière-plan 3)—**BGV4** (visuel d'arrière-plan 4)—**BGV5** (visuel d'arrière-plan 5)—**BGP1** (image d'arrière-plan 1)—**BGP2** (image d'arrière-plan 2)—**BGP3** (image d'arrière-plan 3)—**BGP4** (image d'arrière-plan 4)—**BGP5** (image d'arrière-plan 5)—**BGP6** (image d'arrière-plan 6)—**BGP7**

(image d'arrière-plan 7)—**BGP8** (image d'arrière-plan 8)—**Slideshow** (diaporama)—

Texture1 (texture 1)—**Texture2** (texture 2)—**Texture3** (texture 3)—**Texture4** (texture 4)—**OFF** (affichage d'arrière-plan hors service)

- Vous ne pouvez pas utiliser **ENTERTAINMENT** sur le boîtier de télécommande pour changer d'affichage d'arrière-plan.

4 Quand **BGV1**, **BGV2** ou **Texture3** est sélectionné, poussez **MULTI-CONTROL** vers le haut ou vers le bas pour sélectionner la couleur désirée pour l'arrière-plan.

Chaque fois que vous poussez

MULTI-CONTROL vers le haut ou vers le bas, la couleur de l'arrière-plan change. Vous pouvez choisir la couleur d'arrière-plan parmi 11 couleurs (incluant le mode arc-en-ciel).

- Quand le mode arc-en-ciel est sélectionné, la couleur d'arrière-plan change continuellement en passant par toutes les couleurs.

5 Appuyez sur **MULTI-CONTROL** pour déterminer le réglage de l'affichage d'arrière-plan.

Les choix que vous faites concernant la couleur et l'affichage d'arrière-plan sont enregistrés en mémoire et l'affichage revient à son état précédent. 

Utilisation de la touche PGM

Vous pouvez exécuter les fonctions préprogrammées pour chaque touche en utilisant **PGM** sur le boîtier de télécommande.

● Appuyez sur **PGM** pour activer la pause quand vous sélectionnez les sources suivantes :

- CD** – Lecteur de CD intégré
- Multi-CD** – Lecteur de CD à chargeur
- iPod** – iPod

- **DVD** – Lecteur de DVD/Lecteur de DVD à chargeur
 - Appuyez à nouveau sur **PGM** pour mettre la pause hors service.
- **Appuyez sur PGM et maintenez la pression pour mettre la fonction BSM en service lors de la sélection du syntoniseur comme source.**
Maintenez la pression sur **PGM** jusqu'à ce que la fonction BSM soit en service.
 - Pour annuler la mise en mémoire, appuyez à nouveau sur **PGM**.

- **Appuyez sur PGM et maintenez la pression pour mettre la fonction BSSM en service lors de la sélection de la télévision comme source.**
Maintenez la pression sur **PGM** jusqu'à ce que la fonction BSSM soit en service.
 - Pour annuler la mise en mémoire, appuyez à nouveau sur **PGM**. ▣

Réécriture des affichages divertissants

Vous pouvez modifier l'affichage divertissant. Créez ou téléchargez les données avec votre PC, puis enregistrez-les sur CD-R. Pour les détails, veuillez visiter :
<http://www.pioneer.co.jp/car/pclink4/index-e.html>

Important

Une fois que le processus de réécriture a commencé, ne retirez pas la face avant et ne coupez pas le contact jusqu'à ce qu'il soit terminé.

1 Maintenez la pression sur SOURCE jusqu'à ce que l'appareil soit mis hors tension.

2 Appuyez sur EQ et LIST et maintenez la pression jusqu'à ce que l'appareil passe en mode téléchargement.

La face avant s'ouvre automatiquement puis **Download** et **Insert disc** sont affichés.

- Si un disque est chargé dans l'appareil, il est éjecté automatiquement.
- Quand la face avant est ouverte, l'appareil ne passe pas en mode téléchargement même si vous appuyez de façon prolongée sur **EQ** et **LIST**.

3 Insérez le disque contenant les données réécrites dans la fente de chargement du CD.

Download Ready apparaît sur l'afficheur, et la réécriture des données commencera automatiquement. **Now loading** est affiché pendant la réécriture.

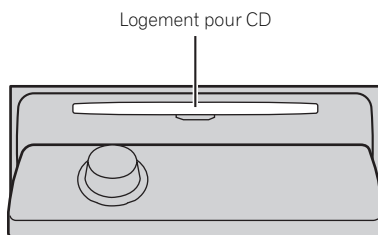

4 Quand Finished s'affiche, appuyez sur EJECT pour éjecter le disque.

Le mode téléchargement prend fin et l'appareil s'éteint.

Remarques

- N'introduisez aucun objet dans le logement pour CD autre qu'un CD.
- Cette opération peut prendre plusieurs minutes.
- Pendant le mode téléchargement, les touches autres que **EJECT** sont inactives.
- Pour annuler le mode téléchargement, appuyez sur **EJECT**.

Autres fonctions

- Si un message d'erreur tel que **CD ERROR** s'affiche, reportez-vous à la page suivante, *Comprendre les messages d'erreur pendant la réécriture des affichages divertissants.* 

Informations complémentaires

Explication des messages d'erreur du lecteur de CD intégré

Quand vous contactez votre distributeur ou le Service d'entretien agréé par Pioneer le plus proche, n'oubliez pas de noter le message d'erreur.

Message	Causes possibles	Action corrective
ERROR-11, 12, 17, 30	Disque sale	Nettoyez le disque.
ERROR-11, 12, 17, 30	Disque rayé	Utilisez un autre disque.
ERROR-10, 11, 12, 15, 17, 30, A0	Anomalie électrique ou mécanique	Mettez et coupez le contact au moyen de la clé ou choisissez une autre source puis revenez au lecteur de CD.
ERROR-15	Le disque inséré ne contient pas de données	Utilisez un autre disque.
ERROR-23	Le format de CD ne peut pas être lu	Utilisez un autre disque.
NO AUDIO	Le disque inséré ne contient aucun fichier qui puisse être lu	Utilisez un autre disque.
TRK SKIPPED	Le disque inséré contient des fichiers WMA qui sont protégés par DRM	Utilisez un autre disque.
PROTECT	Tous les fichiers sur le disque inséré sont protégés par DRM	Utilisez un autre disque.



Comprendre les messages d'erreur pendant la réécriture des affichages divertissants

Quand vous contactez votre distributeur ou le Service d'entretien agréé par Pioneer le plus proche, n'oubliez pas de noter le message d'erreur.

Message	Causes possibles	Action corrective
CD ERROR	Erreur du lecteur de CD	Appuyez sur EJECT et vérifiez le disque.
CD ERROR A0	Erreur électrique	Coupez puis remettez le contact.
Disc ERROR	Le disque ne contient pas les données nécessaires	Appuyez sur EJECT et remplacez le disque.
Download ERROR, Transmit ERROR	Erreur d'écriture	Appuyez sur EJECT et recommencez la réécriture.
FILE ERROR	Erreur de fichier	Réécrivez le fichier.



Soins à apporter au lecteur de CD

- N'utilisez que les disques portant une des deux marques Compact Disc Digital Audio indiquées ci-dessous.



Informations complémentaires

- Utilisez seulement des CD standard, circulaires. L'utilisation de disques ayant une forme irrégulière non circulaire peut provoquer un blocage du lecteur de CD ou rendre la lecture incorrecte.

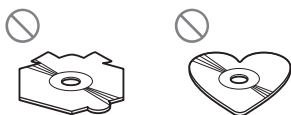

- Examinez tous les CDs à la recherche de fentes ou de rayures, et vérifiez s'ils ne sont pas gondolés. Les CDs qui présentent des fentes, des rayures, ou qui sont gondolés, peuvent ne pas être lus correctement. Ne les utilisez pas.
- Pendant la manipulation des disques, évitez de toucher leur face gravée (face ne portant aucune indication).
- Rangez les disques dans leur coffret dès que vous ne les écoutez plus.
- Conservez les disques à l'abri de la lumière directe du soleil et ne les exposez pas à des températures élevées.
- Ne posez aucune étiquette à la surface des disques, n'écrivez pas sur un disque, n'appliquez aucun agent chimique sur un disque.
- Pour nettoyer un CD, essuyez le disque avec un chiffon doux en partant du centre vers l'extérieur.



- Si le chauffage est utilisé en période de froid, de l'humidité peut se former sur les composants à l'intérieur du lecteur de CD. La condensation peut provoquer un fonctionnement incorrect du lecteur de CD. Si vous pensez qu'il y a un problème de condensation éteignez le lecteur de CD

pendant une heure environ pour lui permettre de sécher et essuyez les disques humides, le cas échéant, avec un tissu doux.

- Les cahots de la route peuvent interrompre la lecture d'un CD. ■

Disques CD-R et CD-RW

- Quand vous utilisez des disques CD-R/CD-RW, la lecture n'est possible qu'avec des disques qui ont été finalisés.
- La lecture de disques CD-R/CD-RW enregistrés sur un graveur de CD musicaux ou un ordinateur personnel peut ne pas être possible à cause des caractéristiques du disque, de rayures ou de poussière sur le disque, ou de saleté, de condensation, etc. sur la lentille de l'appareil.
- La lecture de disques enregistrés sur un ordinateur personnel peut ne pas être possible, selon les paramètres de l'application et l'environnement. Enregistrez les disques avec le bon format. (Pour les détails, contactez le fabricant de l'application.)
- La lecture de disques CD-R/CD-RW peut devenir impossible en cas d'exposition directe à la lumière solaire, de températures élevées, ou en raison des conditions de stockage dans le véhicule.
- Les titres et autres informations textuelles gravées sur les CD-R/CD-RW peuvent ne pas être affichés par cet appareil (en cas de données audio (CD-DA)).
- Lisez attentivement les notes qui concernent les CD-R/CD-RW avant de les utiliser. ■

Informations complémentaires

Disques Duaux

- Les Disques Duaux sont des disques à deux faces avec un CD enregistrable pour l'audio sur une face et un DVD enregistrable pour la vidéo sur l'autre.
- Comme la face CD des Disques Duaux n'est pas physiquement compatible avec le standard CD général, la lecture de la face CD sur cet appareil peut ne pas être possible.
- Charger et éjecter fréquemment un Disque Dual peut provoquer des rayures sur le disque. Des rayures importantes peuvent entraîner des problèmes de lecture sur cet appareil. Dans certains cas, un Disque Dual peut se retrouver bloqué dans le logement pour CD et ne sera pas éjecté. Pour éviter cela, nous vous recommandons de vous abstenir d'utiliser des Disques Duaux avec cet appareil.
- Pour des informations plus détaillées sur les Disques Duaux, veuillez vous reporter aux informations fournies par le fabricant du disque.

Fichiers MP3, WMA, AAC and WAV

- MP3 est une abréviation pour MPEG Audio Layer 3 et fait référence à un standard de technologie de compression audio.
- WMA est un acronyme pour Windows Media™ Audio et fait référence à une technologie de compression développée par Microsoft Corporation. Les données WMA peuvent être encodées en utilisant Windows Media Player version 7 ou ultérieure.
- AAC est une abréviation pour Advanced Audio Coding et fait référence à un standard de technologie de compression audio.
- WAV est une abréviation pour waveform (forme d'onde). C'est un format standard de fichier audio pour Windows®.
- Cet appareil peut ne pas fonctionner correctement selon l'application utilisée pour encoder les fichiers WMA.
- Selon la version de Windows Media Player utilisée pour encoder les fichiers WMA, les noms d'album et les autres informations textuelles peuvent ne pas s'afficher correctement.
- Il peut se produire un léger retard lors du démarrage de la lecture de fichiers WMA/AAC encodés avec des données image.
- Cet appareil permet la lecture de fichiers MP3/WMA/AAC/WAV sur des disques CD-ROM, CD-R et CD-RW. Les enregistrements de disques compatibles avec les niveaux 1 et 2 de ISO9660 et avec le système de fichiers Romeo et Joliet peuvent être lus.
- On peut également lire des disques enregistrés compatibles multi-session.
- Les fichiers MP3/WMA/AAC/WAV ne sont pas compatibles avec le transfert de données en écriture de paquets.
- Le nombre maximum de caractères qui peuvent être affichés pour un nom de fichier, incluant l'extension (.mp3, .wma, .m4a ou .wav) est 64 caractères à partir du premier.
- Le nombre maximum de caractères qui peut être affiché pour un nom de dossier est 64 caractères.
- Dans le cas de fichiers enregistrés selon le système de fichiers Romeo, seuls les 64 premiers caractères peuvent être affichés.
- Quand vous jouez des disques qui comprennent à la fois des fichiers MP3/WMA/AAC/WAV et des données audio (CD-DA) tels que des disques CD-EXTRA et MIXED-MODE CD, vous ne pouvez lire les deux types de données qu'en basculant entre MP3/WMA/AAC/WAV et CD-DA.

Informations complémentaires

- La séquence de sélection des dossiers pour la relecture et autres opérations devient la séquence d'écriture utilisée par le logiciel d'écriture. Pour cette raison, la séquence attendue au moment de la relecture peut ne pas coïncider avec la séquence de relecture effective. Toutefois, il existe des logiciels d'écriture qui permettent de fixer l'ordre de relecture.
- Certains CDs audio contiennent des plages qui fusionnent sans pause. Quand ces disques sont convertis en fichiers MP3/WMA/AAC/WAV et enregistrés sur un CD-R/CD-RW/CD-ROM, les fichiers seront lus sur ce lecteur avec une courte pause entre eux, quelle que soit la durée de la pause entre les pages sur le CD audio original.



Important

- Quand vous donnez un nom à un fichier MP3/WMA/AAC/WAV, ajoutez l'extension de nom de fichier correspondante (.mp3, .wma, .m4a ou .wav).
- Cet appareil relit les fichiers avec l'extension de nom de fichier (.mp3, .wma, .m4a ou .wav) comme des fichiers MP3/WMA/AAC/WAV. Pour éviter du bruit et des anomalies, n'utilisez pas ces extensions pour des fichiers autres que des fichiers MP3/WMA/AAC/WAV.

Informations MP3 additionnelles

- Les fichiers sont compatibles avec les formats ID3 Tag Ver. 1.0, 1.1, 2.2, 2.3 et 2.4 pour l'affichage de l'album (titre du disque), de la plage (titre de la plage), de l'artiste (artiste de la plage) et des commentaires. La version 2.x de ID3 Tag est prioritaire quand Ver. 1.x et Ver. 2.x existent toutes les deux.
- La fonction de préaccentuation est valide seulement pour la lecture de fichiers MP3 de fréquences 32, 44,1 et 48 kHz. (Les fré-

- quences d'échantillonnage de 16, 22,05, 24, 32, 44,1, 48 kHz peuvent être relues.)
- Il n'existe pas de compatibilité de liste de lecture m3u.
- Il n'y a pas de compatibilité avec les formats MP3i (MP3 interactif) ou mp3 PRO.
- La qualité sonore des fichiers MP3 s'améliore généralement avec l'augmentation du débit binaire. Cet appareil peut jouer des enregistrements avec des débits binaires de 8 kbit/s à 320 kbit/s, mais nous recommandons d'utiliser seulement des disques enregistrés avec un débit d'au moins 128 kbit/s pour bénéficier d'une certaine qualité sonore.

Informations WMA additionnelles

- Cet appareil lit les fichiers WMA codés par Windows Media Player version 7, 7.1, 8, 9 et 10.
- Vous pouvez seulement lire des fichiers WMA aux fréquences 32, 44,1 et 48 kHz.
- La qualité sonore des fichiers WMA s'améliore généralement avec l'augmentation du débit binaire. Cet appareil peut jouer des enregistrements avec des débits binaires de 48 kbit/s à 320 kbit/s (CBR) ou de 48 kbit/s à 384 kbit/s (VBR), mais pour bénéficier d'un son d'une certaine qualité, nous recommandons d'utiliser seulement des disques enregistrés avec un débit élevé.
- Cet appareil ne supporte pas les formats suivants.
 - Windows Media Audio 9 Professional (5.1ch)
 - Windows Media Audio 9 Lossless
 - Windows Media Audio 9 Voice

Informations complémentaires

Informations additionnelles sur AAC

- Cet appareil lit les fichiers AAC encodés par iTunes® version 4.8 et antérieures.
- Cet appareil lit les fichiers AAC avec des fréquences d'échantillonnage de 11,025, 16, 22,05, 24, 32, 44,1 et 48 kHz.
- La qualité sonore des fichiers AAC s'améliore généralement avec l'augmentation du débit binaire. Cet appareil peut jouer des enregistrements avec des débits binaires de 16 kbit/s à 320 kbit/s, mais nous recommandons d'utiliser seulement des disques enregistrés avec un débit élevé pour bénéficier d'une certaine qualité sonore.
- Cet appareil ne supporte pas les formats suivants.
 - Apple Lossless

Informations WAV additionnelles

- Cet appareil lit des fichiers WAV codés en format Linear PCM (LPCM) ou MS ADPCM.
- Vous pouvez seulement lire des fichiers WAV aux fréquences 16, 22,05, 24, 32, 44,1 et 48 kHz (LPCM) ou 22,05 et 44,1 kHz (MS ADPCM). La fréquence d'échantillonnage affichée peut être arrondie.
- La qualité sonore de fichiers WAV augmente généralement avec le nombre de bits de quantification. Cet appareil peut lire des enregistrements avec 8 et 16 (LPCM) ou 4 (MS ADPCM) bits de quantification, mais nous vous recommandons d'utiliser des disques enregistrés avec un grand nombre de bits de quantification pour bénéficier d'une certaine qualité sonore. ▣

Quelques mots sur les dossiers et les fichiers MP3/WMA/AAC/WAV

- Une vue générale d'un CD-ROM contenant des fichiers MP3/WMA/AAC/WAV est montrée ci-dessous. Les sous-dossiers sont représentés comme des dossiers dans le dossier actuellement sélectionné.

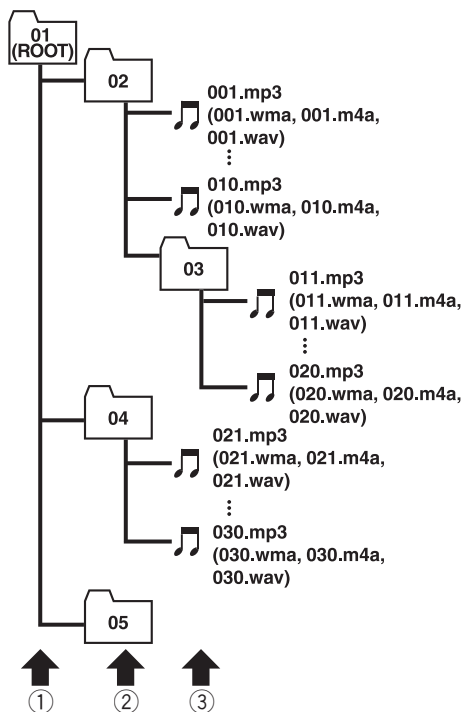

- ① Premier niveau
- ② Deuxième niveau
- ③ Troisième niveau

Informations complémentaires



Remarques

- Cet appareil attribue les numéros de dossier. L'utilisateur ne peut pas attribuer les numéros de dossier.
- Il n'est pas possible de vérifier les dossiers qui ne contiennent pas de fichiers MP3/WMA/AAC/WAV. (Ces dossiers seront sautés sans afficher le numéro de dossier.)
- L'appareil peut lire des fichiers MP3/WMA/AAC/WAV contenus dans 8 niveaux de dossiers au maximum. Toutefois, le démarrage de la lecture s'effectue avec un certain retard sur les disques comportant de nombreux niveaux. Pour cette raison, nous recommandons de ne pas créer de disques avec plus de deux niveaux.
- Il est possible de jouer jusqu'à 99 dossiers sur un disque. ▣

Informations complémentaires

Termes utilisés

AAC

AAC est un acronyme pour Advanced Audio Coding (Codage audio avancé) et fait référence à un standard de technologie de compression audio utilisé avec MPEG 2 et MPEG 4.

Débit binaire

Ce chiffre exprime le volume de données par seconde, en unités bit/s (bits par seconde). Plus le débit est élevé, plus il existe d'information disponible pour reproduire le son. Dans le cadre d'une même méthode de codage (par exemple MP3), plus le débit est élevé, meilleur est le son.

Écriture par paquets

C'est un terme général pour une méthode d'écriture sur CD-R, etc. au moment requis pour un fichier, exactement comme pour les fichiers sur disquette ou disque dur.

Format ISO9660

C'est le standard international pour la logique du format des dossiers et des fichiers des CD-ROM. Pour le format ISO9660, il existe des règles pour les deux niveaux suivants.

Niveau 1 :

Le nom de fichier est en format 8.3 (le nom est composé de 8 caractères, lettres majuscules anglaises sur un demi-octet et chiffres d'un demi-octet et le signe "_", avec une extension de fichier de trois caractères).

Niveau 2 :

Le nom de fichier peut avoir jusqu'à 31 caractères (incluant le caractère de séparation "." et une extension de fichier). Chaque dossier contient moins de 8 hiérarchies.

Formats étendus

Joliet :

Les noms de fichier peuvent avoir jusqu'à 64 caractères.

Romeo :

Les noms de fichier peuvent avoir jusqu'à 128 caractères.

ID3 tag (étiquette ID3)

C'est une méthode d'incorporation de données sur les plages dans un fichier MP3. L'information incorporée peut inclure le titre de la plage, le nom de l'artiste, le titre de l'album, le genre de musique, l'année de production, des commentaires et d'autres données. Son contenu peut être édité librement avec un logiciel comportant des fonctions d'édition ID3 Tag. Bien que le nombre de caractères des étiquettes soit limité, ces informations peuvent être affichées pendant la lecture de la plage.

m3u

Les listes de lecture créées avec le logiciel "WINAMP" ont une extension de fichier liste de lecture (.m3u).

MP3

MP3 est une abréviation pour MPEG Audio Layer 3. C'est un standard de compression défini par un groupe de travail (MPEG) de l'ISO (International Standards Organization). MP3 peut compresser les données à environ 1/10ème du niveau d'un disque conventionnel.

MS ADPCM

Ceci signifie modulation en impulsions codées différentielles adaptative de Microsoft, qui est le système d'enregistrement du signal utilisé pour le logiciel multimédia de Microsoft Corporation.

Informations complémentaires

Multi-session

Le multi-session est une méthode d'enregistrement qui permet d'enregistrer des données supplémentaires ultérieurement. Quand vous enregistrez des données sur un CD-ROM, CD-R ou CD-RW, toutes les données du début à la fin sont traitées comme une seule unité ou session. Le multi-session est une méthode d'enregistrement qui permet d'enregistrer plus de 2 sessions sur un seul disque.

Nombre de bits de quantification

Le nombre de bits de quantification est un des facteurs de la qualité sonore globale ; plus ce nombre est élevé, meilleure est la qualité sonore. Toutefois, augmenter la "profondeur binaire" augmente aussi la quantité de données et par suite l'espace de stockage nécessaire.

PCM Linéaire (LPCM)/Modulation en impulsions codées

Ceci signifie modulation en impulsion codées linéaire, qui est le système d'enregistrement du signal utilisé pour les CDs et les DVDs musicaux.

VBR

VBR est une abréviation de variable bit rate (débit binaire variable). En général la méthode CBR (débit binaire constant) est plus largement utilisée. Mais en ajustant de façon flexible le débit binaire aux besoins de la compression audio, il est possible d'obtenir une qualité de son en fonction des priorités de compression.

WAV

WAV est une abréviation pour waveform (forme d'onde). C'est un format standard de fichier audio pour Windows®.

WMA

WMA est un acronyme pour Windows Media™ Audio et fait référence à une technologie de compression développée par Micro-

soft Corporation. Les données WMA peuvent être encodées en utilisant Windows Media Player version 7 ou ultérieure. Windows Media et le logo Windows sont des marques commerciales ou des marques commerciales déposées de Microsoft Corporation aux États-Unis et/ou dans d'autres pays. ■

Informations complémentaires

Caractéristiques techniques

Généralités

Alimentation	14,4 V DC (10,8 V à 15,1 V acceptable)
Mise à la masse	Pôle négatif
Consommation maximale ...	10,0 A
Dimensions (L × H × P) :	
DIN	
Châssis	178 × 50 × 161 mm
Panneau avant	188 × 58 × 23 mm
D	
Châssis	178 × 50 × 166 mm
Panneau avant	170 × 45 × 18 mm
Poids	1,7 kg

Audio/DSP

Puissance de sortie maximale	50 W × 4
Puissance de sortie continue	22 W × 4 (50 à 15 000 Hz, DHT 5%, impédance de charge 4 Ω avec les deux canaux excités)
Impédance de charge	4 Ω (4 Ω à 8 Ω acceptable)
Niveau de sortie max/impédance de sortie de la sortie préamp	5 V/100 Ω
Correction physiologique ...	+10 dB (100 Hz), +6,5 dB (10 kHz) (volume : -30 dB)
Egaliseur (Egaliseur graphique à 16 bandes) :	
Fréquence	20/31,5/50/80/125/200/315/500/800/1,25k/2k/3,15k/5k/8k/12,5k/20k Hz
Plage d'égalisation	±12 dB
HPF (Avant/arrière) :	
Fréquence	50/63/80/100/125/160/200 Hz
Pente	0 (Pass)/-6/-12 dB/octave
Gain	0 dB à -24 dB/Silencieux
Haut-parleur d'extrêmes graves :	
Fréquence	50/63/80/100/125/160/200 Hz
Pente	-6/-12/-18 dB/octave
Gain	+6 dB à -24 dB/Silencieux
Phase	Normale/Inverse

Lecteur de CD

Système	Compact Disc Digital Audio
Disques utilisables	Disques compacts

Format du signal :

Fréquence d'échantillonnage	44,1 kHz
Nombre de bits de quantification	16 ; quantification linéaire
Réponse en fréquence	5 Hz à 20 000 Hz (±1 dB)
Rapport signal/bruit	100 dB (1 kHz) (Réseau IHF-A)
Dynamique	95 dB (1 kHz)
Nombre de canaux	2 (stéréo)
Format de décodage MP3 ...	MPEG-1 & 2 Couche Audio 3
Format de décodage WMA	Ver. 7, 7.1, 8, 9, 10 (audio 2 canaux) (Windows Media Player)
Format de décodage AAC ...	MPEG-4 AAC (fichiers encodés iTunes® seulement)
Format du signal WAV	Linear PCM & MS ADPCM

Syntoniseur FM

Gamme de fréquence	87,9 MHz à 107,9 MHz
Sensibilité utile	8 dBf (0,7 μV/75 Ω mono, S/B : 30 dB)
Seuil de sensibilité 50 dB ...	10 dBf (0,9 μV/75 Ω mono)
Rapport signal/bruit	75 dB (Réseau IHF-A)
Distorsion	0,3 % (à 65 dBf, 1 kHz, stéréo) 0,1 % (à 65 dBf, 1 kHz, mono)
Réponse en fréquence	30 Hz à 15 000 Hz (±3 dB)
Séparation stéréo	45 dB (à 65 dBf, 1 kHz)
Sélectivité	80 dB (±200 kHz)
Intermodulation trois signaux (niveau du signal désiré)	30 dBf (niveau des deux signaux non désirés : 100 dBf)

Syntoniseur AM

Gamme de fréquence	530 kHz à 1 710 kHz (10 kHz)
Sensibilité utile	18 μV (S/B : 20 dB)
Rapport signal/bruit	65 dB (Réseau IHF-A)



Remarque

Les caractéristiques et la présentation peuvent être modifiées sans avis préalable à fin d'amélioration. □

*Register your product at
Enregistrez votre produit au*

<http://www.pioneerelectronics.com>

*See "Product registration" page
Voir la page "Enregistrement du produit"*

PIONEER CORPORATION

4-1, MEGURO 1-CHOME, MEGURO-KU, TOKYO 153-8654, JAPAN

PIONEER ELECTRONICS (USA) INC.

P.O. Box 1540, Long Beach, California 90801-1540, U.S.A.
TEL: (800) 421-1404

PIONEER EUROPE NV

Haven 1087, Keetberglaan 1, B-9120 Melsele, Belgium
TEL: (0) 3/570.05.11

PIONEER ELECTRONICS ASIACENTRE PTE. LTD.

253 Alexandra Road, #04-01, Singapore 159936
TEL: 65-6472-7555

PIONEER ELECTRONICS AUSTRALIA PTY. LTD.

178-184 Boundary Road, Braeside, Victoria 3195, Australia
TEL: (03) 9586-6300

PIONEER ELECTRONICS OF CANADA, INC.

300 Allstate Parkway, Markham, Ontario L3R OP2, Canada
TEL: 1-877-283-5901

PIONEER ELECTRONICS DE MEXICO, S.A. de C.V.

Bvd.Manuel Avila Camacho 138 10 piso
Col.Lomas de Chapultepec, Mexico, D.F. 11000
TEL: 55-9178-4270

先鋒股份有限公司

總公司：台北市中山北路二段44號13樓
電話：(02) 2521-3588

先鋒電子（香港）有限公司

香港九龍尖沙咀海港城世界商業中心
9樓901-6室
電話：(0852) 2848-6488

Published by Pioneer Corporation.
Copyright © 2006 by Pioneer Corporation.
All rights reserved.

Publié par Pioneer Corporation. Copyright
© 2006 par Pioneer Corporation. Tous
droits réservés.

Printed in Thailand
Imprimé en Thaïlande

<CRD4085-A/N> UC

<KMMZX> <06A00000>

Free Manuals Download Website

<http://myh66.com>

<http://usermanuals.us>

<http://www.somanuals.com>

<http://www.4manuals.cc>

<http://www.manual-lib.com>

<http://www.404manual.com>

<http://www.luxmanual.com>

<http://aubethermostatmanual.com>

Golf course search by state

<http://golfingnear.com>

Email search by domain

<http://emailbydomain.com>

Auto manuals search

<http://auto.somanuals.com>

TV manuals search

<http://tv.somanuals.com>