

OPERATING INSTRUCTIONS

MODE D'EMPLOI/BEDIENUNGSANLEITUNG/ISTRUZIONI PER L'USO/MANUAL DE INSTRUCCIONES/MANUAL DE INSTRUÇÕES

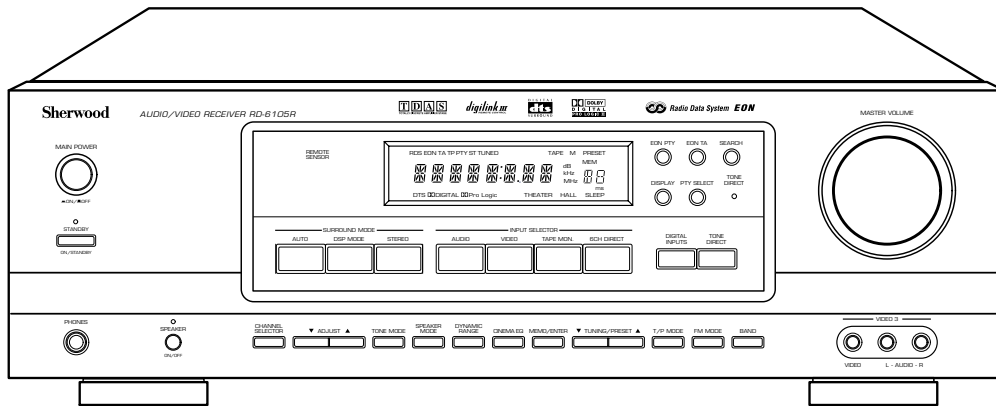

RD-6105/RD-6105R RD-6405/RD-6405R AUDIO/VIDEO RECEIVER



Introducción

DESEMBALAJE E INSTALACION

¡Felicidades por su compra!

Su nuevo receptor de alta fidelidad está diseñado para que disfrute plenamente durante muchos años sin que surja ningún tipo de problema.

Lea este manual con atención : le explicará todas las características de funcionamiento y le ayudara a instalar su equipo sin problemas.

Desembale con cuidado la unidad. Le aconsejamos que guarde la caja y el material de embalaje por si alguna vez necesita mover de sito la unidad, e incluso por si tuviese que devolverlo si no funcionara bien. Esta unidad está deseñada para ser colocada en posición horizontal, y es importante que deje un espacio mínimo de cinco cm. detrás del aparato para que pueda ventilarse sin problemas y no molesten los cables.

Para evitar cualquier tipo de daños, nunca coloque la unidad cerca de radiadores, aparatos de aire caliente, luz solar directa o lugares demasiado húmedos o sucios. Conecte los componentes complementarios al como se muestra en la siguiente sección.

PARA EE.UU.



■ **Nota para Instaladores de Sistema CATV:** La función de esta nota es la de llamar la atención del instalador del sistema CATV sobre el Artículo 820~40 del NEC, que proporciona unas directrices adecuadas para la conexión a tierra debe estar conectado a la toma de tierra del edificio, tan cerca de la entrada del cable como sea posible.

■ INFORMACION FCC

Este equipo ha sido probado para verificar que se encuentra dentro de los límites de los aparatos digitales de la Clase B, de acuerdo con la Sección 15 de las Normas FCC. Estos límites están establecidos para facilitar una protección razonable frente a interferencias dañinas en una instalación a largo plazo. El equipo genera, utiliza y puede irradiar energía de frecuencia radiofónica y, si no se instala de acuerdo a las instrucciones facilitadas, podría causar interferencias negativas con las comunicaciones por radio. No obstante, no existe garantía de que este tipo de interferencia ocurra en una instalacion particular. Si el equipo produce interferencias, negativas con el receptor de radio o television, que percibira al encender y apagar el equipo, el usuario debería corregir dicha interferencia mediante alguna de las siguientes medidas:

- Reoriente o coloque en otro lugar la antena receptora.
- Aumente la separación entre el equipo y el receptor.
- Conecte el equipo a la salida de un circuito diferente al que esté conectado el receptor.
- Consulte con su distribuidor o técnico de radio/TV.

ATENCIÓN: Cualquier tipo de cambio o modificación en la fabricación de este equipo sin la aprobación expresa por parte de los responsables podría anular la autoridad cdel usuario para operar con el equipo.

	ATENCIÓN PELIGRO DE DESCARGA ELÉCTRICA NO ABRIR	
<p>ATENCIÓN : PARA REDUCIR EL RIESGO DE DESCARGA ELÉCTRICA, NO RETIRE LA TAPA NI LA CUBIERTA POSTERIOR, EN EL INTERIOR NO HAY PIEZAS UTILIZABLES POR PARTE DEL USUARIO. CUALQUIER REPARACIÓN DEBERÁ SER REALIZADA POR PERSONAL TÉCNICO CUALIFICADO.</p>		



El símbolo del relámpago alerta al usuario de la presencia de "voltaje peligroso" sin aislar en el interior del producto, que podría ser de la suficiente magnitud como para entraña un posible riesgo de descarga eléctrica para una persona.



El símbolo de exclamación alerta usuario de la existencia de instrucciones importantes sobre el funcionamiento y mantenimiento (asistencia) de la unidad en el manual que acompaña al equipo.

ADVERTENCIA

Para prevenir el riesgo de incendio o de descarga eléctrica, no exponga este equipo a la lluvia o la humedad.

Atención : No bloquee la apertura de ventilación ni coloque otro equipo sobre éste.

Precaución con respecto a la colocación(excepto para EE.UU. y Canadá)



Para mantener una ventilación adecuada del equipo, asegúrese de dejar un espacio suficiente alrededor alrededor de la unidad(desde las dimensiones externas más grandes incluyen proyecciones), que sea igual o superior al que se muestra:

Paneles izquierdo y derecho: 5 cm
Panel posterior: 10 cm
Panel superior: 20 cm

LEA ESTA INFORMACION ANTES DE UTILIZAR SU UNIDAD

PARA EE.UU. Y CANADA 120 V

INFORMACIÓN DE SEGURIDAD

Las unidades enviadas a EE.UU. y Canadá están diseñadas para que funcionen únicamente a 120 V para CA.

Para mayores precauciones de seguridad utiliza un enchufe de CA polarizado. No obstante algunos productos podrían contener un enchufe no polarizado.

ATENCIÓN: Para evitar una descarga eléctrica, inserte correctamente las clavijas del enchufe en las ranuras.

PARA EUROPA Y AUSTRALIA 230 V/240 V

INFORMACIÓN DE SEGURIDAD

Las unidades enviadas a Australia están diseñadas para que funcionen únicamente a 240 V para CA.

Para asegurar una operación segura, el enchufe de tres clavijas que se facilita debe ser insertado sólo en una toma para tres clavijas, con la adecuada toma a tierra a través del cableado normal. Los cables alargadores que utilice con el equipo deben ser de tres conductores y estar correctamente conectados para facilitar toma de tierra. Los cables alargadores que no cumplen estos requisitos son la causa más importante de accidentes fatales. El que un equipo funcione satisfactoriamente no implica que tenga toma de tierra y que la instalación sea completamente segura. Para mayor seguridad, si tiene alguna duda sobre la toma de tierra, consulte a un electricista.

VOLTAJE UNIFICADO PANEUROPEO

Todas las unidades pueden utilizarse con un voltaje de CA de 230-240 V.

PARA OTROS PAÍSES 115 V/230 V

INFORMACIÓN DE SEGURIDAD

Las unidades enviadas a países distintos de los mencionados van equipados con un interruptor de selección de voltaje CA en el panel posterior. Lea el siguiente párrafo para un ajuste adecuado de ese interruptor.

SELECCIÓN DE VOLTAJE CA

Esta unidad funciona con un voltaje de CA de 115/230 V.

El voltaje de CA del interruptor selector del panel posterior estará establecido para la comente que prevalezca en la zona.

Antes de conectar el cable a la salida de CA, asegúrese de que el interruptor está colocado en la posición adecuada para el voltaje de su línea. De lo contrario, cambie la posición de acuerdo con el voltaje existente según el siguiente dibujo.

Interruptor de selección de voltaje.

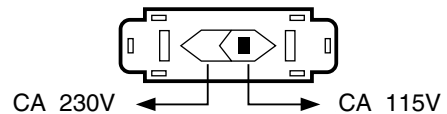

Utilice un pequeño destornillador o una herramienta puntiaguda para mover la palanca del interruptor hasta que coincida con el voltaje de su línea.

INDICE

Introducción

- DESEMBALAJE E INSTALACIÓN 2
- LEA ESTA INFORMACIÓN ANTES DE UTILIZAR SU EQUIPO 3

Conexiones del sistema 5

Controles del panel frontal 8

DIGI LINK III System Remote Controls 9

- ALCANCE DEL MANDO A DISTANCIA 10
- CARGAR BATERIAS 10

Operaciones

- ESCUCHAR UNA FUENTE DE PROGRAMA 11
- SONIDO SURROUND 14
- DISFRUTE DEL SONIDO SURROUND 16
- ESCUCHA DE EMISORAS DE RADIO 20
- ESCUCHA DE EMISORAS RDS(sólo FM)
(Additional Function for RD-6105R/RD-6405R RDS Tuner Only) 22
- GRABACIÓN 24
- OTRAS FUNCIONES 25

Guía de resolución de problemas 26

Especificaciones 27

Conexiones del sistema

- No conecte el cable de entrada CA a la toma de corriente CA de pared hasta completar todas las conexiones.
- Be sure to observe the color coding when connecting audio and video cords.
- Cambie la posición de la antena interior de FM hasta conseguir la mejor recepción de sus emisoras favoritas de FM.
- Puede utilizar una antena exterior para FM de 75 Ohm si desea mejorar la recepción.
- Desconecte la antena interior antes de sustituirla por la exterior.
- Coloque la antena de cuadro para AM lo más alejada posible del receptor, el aparato de televisión, los cables de los altavoces y el cable de entrada CA y gírela hasta conseguir la mejor recepción.
- Si la recepción con la antena de cuadro para AM no es buena, puede utilizar una antena externa para AM en lugar de la antena de cuadro para AM
- Compruebe que las conexiones son firmes y correctas, de lo contrario podría causar pérdida de sonido, ruidos e incluso daños en el receptor.
- Si se produce un fallo eléctrico o si deja un cable de entrada CA desconectado durante más de dos semanas, la memoria se borrará.

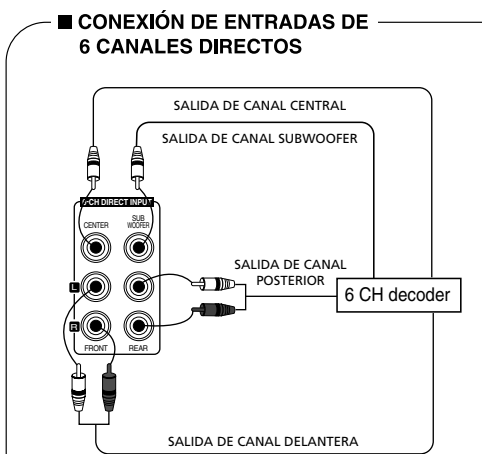
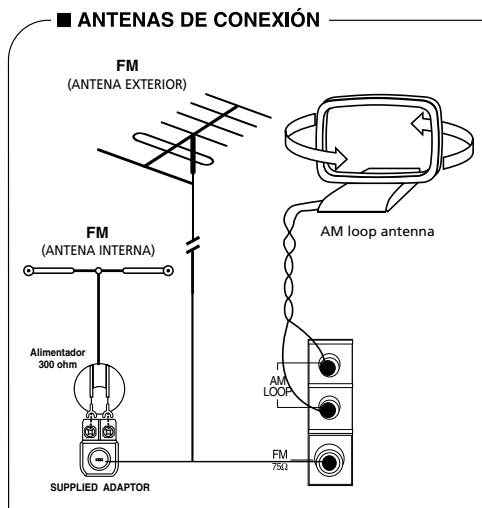

Utilice estos conectores para conectar las salidas analógicas correspondientes del descodificador de 6 canales o el reproductor DVD con 6 canales de salida para Dolby Digital o DTS, entre otros (para más detalles, vea el apartado del componente que desea conectar en el manual de instrucciones).

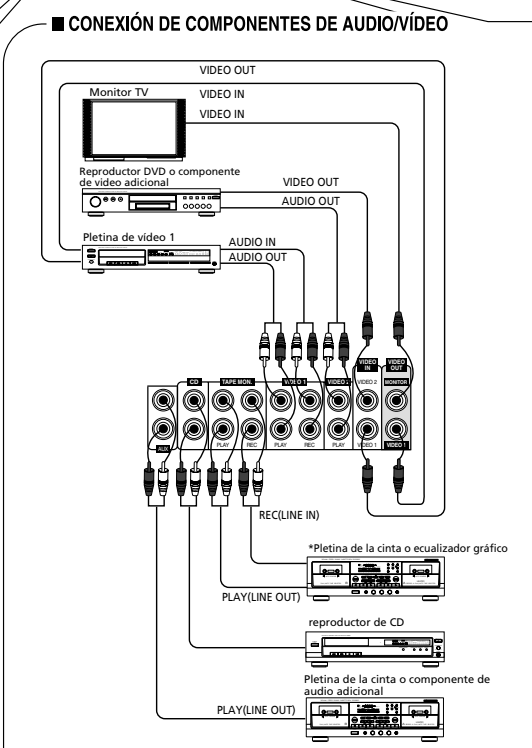
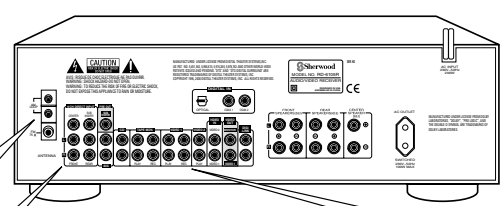

- ⚠ Los conectores del VIDEO 2 también pueden conectarse a un componente de video adicional como un sintonizador de TV por cable, un reproductor LD o un sistema por satélite.
- ⚠ Los conectores del MONITOR DE LA CINTA PLAY/REC también pueden conectarse a los conectores de ENTRADA/SALIDA DE LINEA de un ecualizador gráfico opcional.
- Note: When Sherwood DVD player such as V-756, etc. is connected to the DIGI LINK jack for system control, you should connect the DVD player to the "VIDEO 2" jacks of this unit. Because, if the PLAY button, etc. is pressed on the DVD player, the "VIDEO 2" is automatically selected as an input source on this unit and the playback, etc. starts.

ESPAÑOL

■ Conexión de PRESALIDA DEL SUBWOOFER

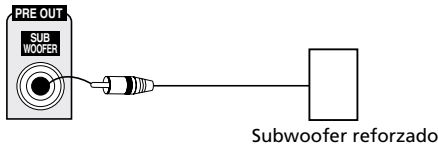

- Para destacar los graves, conecte un subwoofer reforzado.

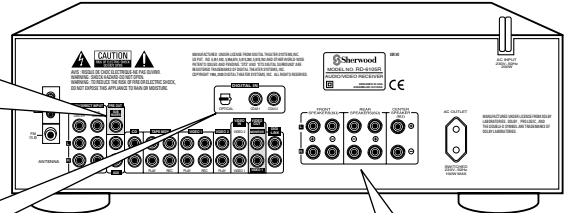

■ CONEXIÓN DE ENTRADAS DIGITALES

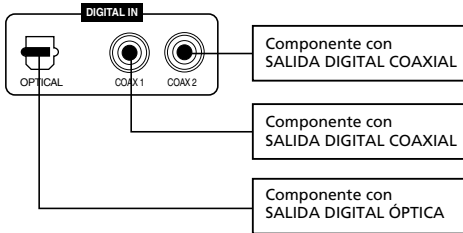

- Las SALIDAS DIGITALES ÓPTICAS o COAXIALES de los componentes conectados al CD y VÍDEO 1~3 de esta unidad pueden conectarse a estas ENTRADAS DIGITALES.
- Una entrada digital debera conectarse a componentes como un reproductor de CD, LD, DVD, etc. capaz de reproducir DTS Digital Surround, Dolby Digital o seales en formato PCM digital.
- Para más detalles, vea el apartado del componente conectado en el manual de instrucciones.
- Cuando realice conexiones COAXIALES DIGITALES, asegúrese de utilizar un cable COAXIAL de 75 Ω, no uno convencional de audio.
- No todos los cables de fibra óptica que encuentre en el mercado pueden ser utilizados en este equipo. Si encuentra un cable de fibra óptica que no puede ser conectado a su equipo, consulte a su distribuidor o servicio de atención más cercano.

■ CONEXIÓN DE ALTAVOCES

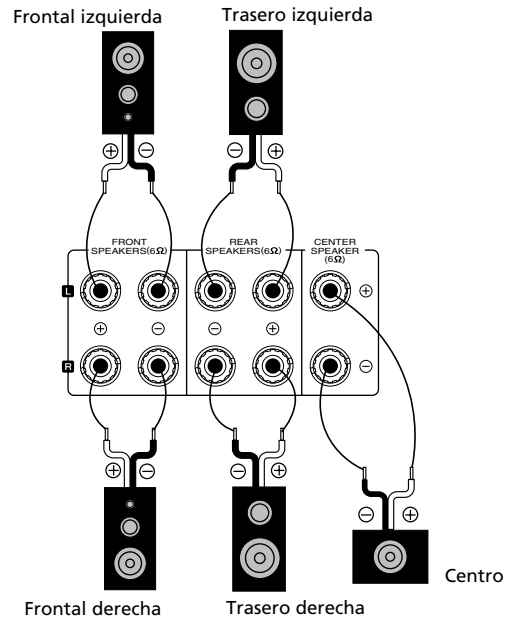

- Nunca provoque un cortocircuito entre los cables + y - del altavoz.
- Compruebe que conecta los altavoces correctamente de acuerdo con el canal (izquierdo y derecho) y la polaridad (+ y -).
- Asegúrese de utilizar los altavoces con una impedancia superior a 6 Ω.
- Para instalar los altavoces, vaya a la página 15, apartado "Colocación de altavoces".

■ **CABLE DE ENTRADA CA**

Conecte este cable a una salida CA de pared.

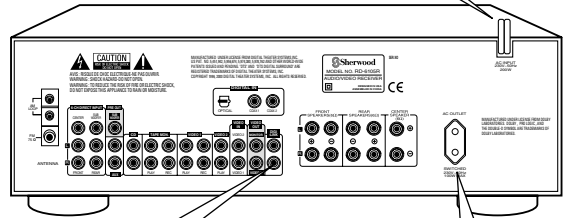

■ **CONNECTING SYSTEM CONTROL**

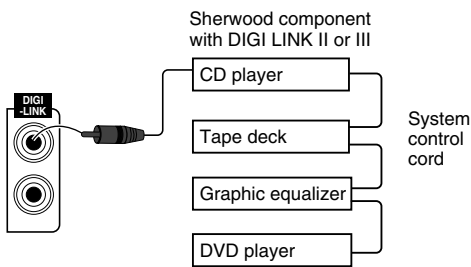

• Connect this jack to the DIGI LINK jack of the external Sherwood component that uses the DIGI LINK II or III remote control system.

■ **TOMA DE CORRIENTE CA CONECTADA**

• Esta toma se conecta (modo power-on) y se apaga (modo de espera) según el control de la energía de la siguiente forma (capacidad total máxima 100 W):

- | | |
|---------------|--------------------------------|
| modo standby | toma de corriente CA apagada |
| modo Power-on | toma de corriente CA enoendida |

Controles del Panel Frontal

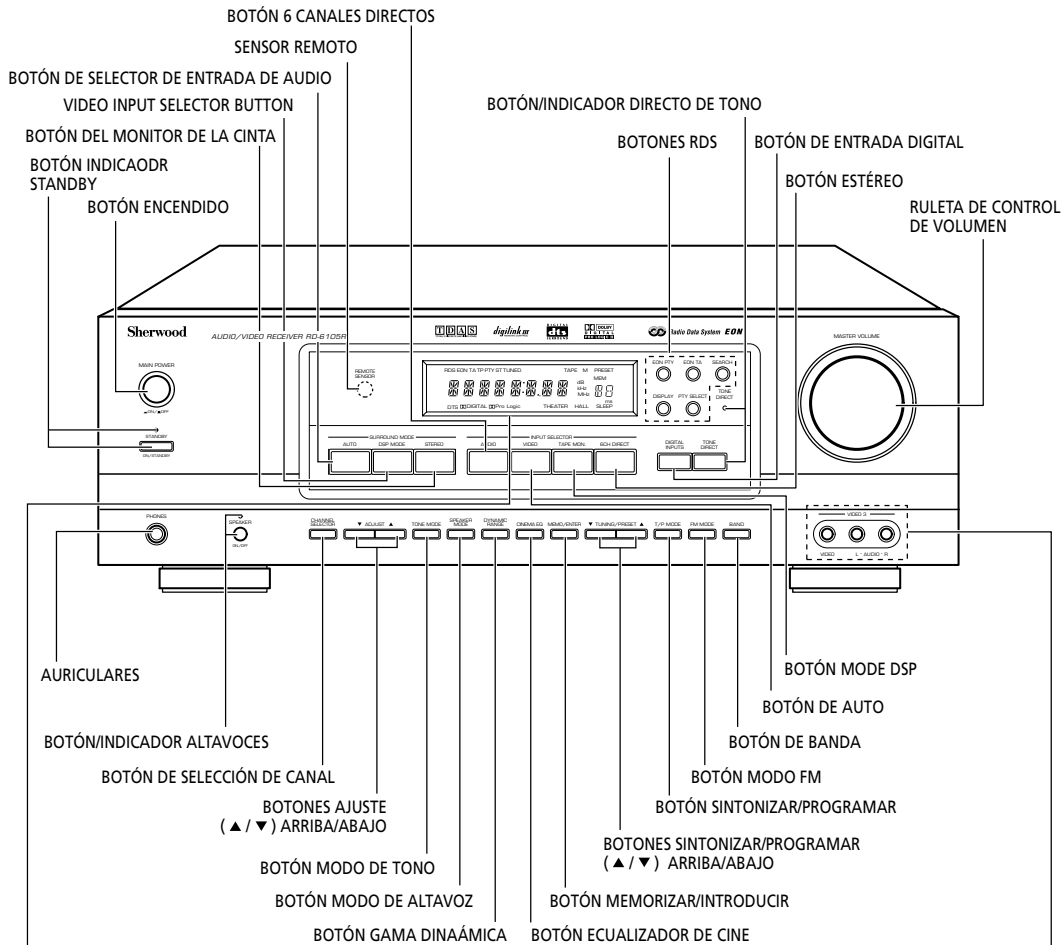

■ FLUORESCENT DISPLAY

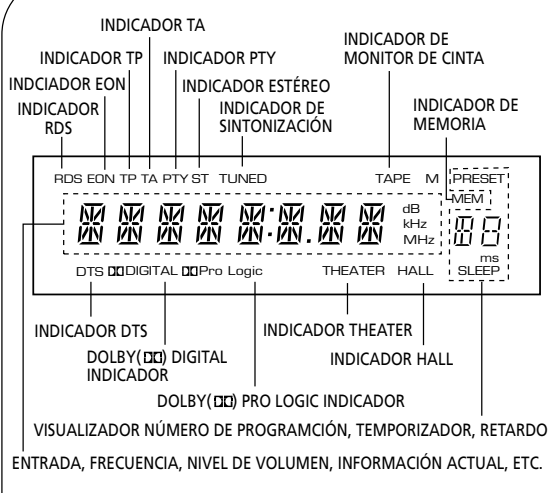

■ VIDEO 3 VIDEO/AUDIO INPUT JACKS

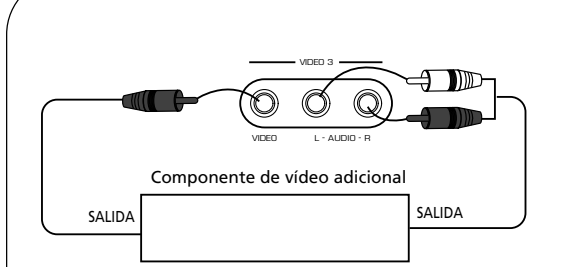

- Las 3 salidas VIDEO también pueden conectarse a un componente de vídeo adicional, como una cámara de grabación, un reproductor LD o una videoconsola, entre otros.

ESPAÑOL

DIGI LINK III System Remote Controls

- You can remotely control not only this receiver but also Sherwood compatible components bearing the DIGI LINK II or III logo.
- For system remote control operation, first make the DIGI LINK connections.

CD PLAYER SECTION

DISC (CD changer only) - for disc selection
 ▶ - to begin play.
 || - for pausing play.
 ◀ ▶ - for skipping backward or forward.
 ■ - to stop play or to clear a program.
 REPEAT A< >B - to play a specific passage repeatedly.
 INTRO SCAN - to preview each track only for 10 sec.

INPUT SELECTOR BUTTONS
 In the standby mode, when pressing an input selector button, the unit is turned on automatically and the desired input source is selected.

TEST TONE BUTTON
 DELAY TIME BUTTON
 DELAY ADJUST BUTTON
 DISPLAY BUTTON
 SLEEP BUTTON
 CHANNEL LEVEL UP/DOWN (∧/∨) BUTTONS

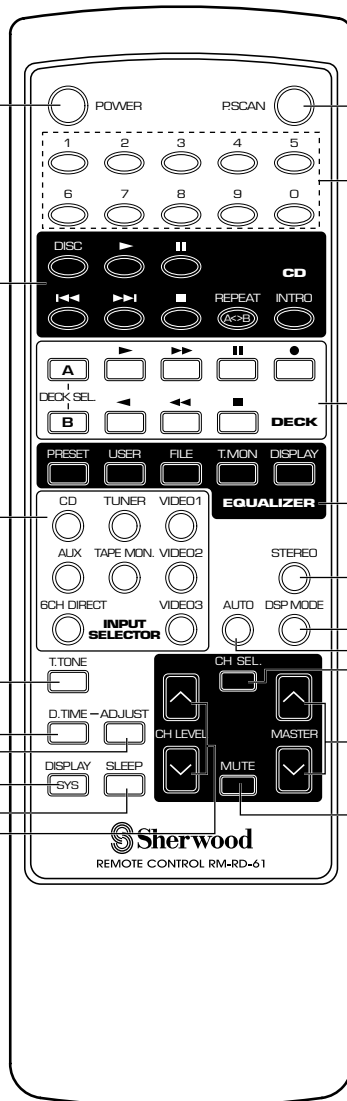

PRESET SCAN BUTTON

NUMERIC (1-0) BUTTONS

For selecting preset stations in tuner mode.
 For selecting a track or a disc in CD mode.
 When selecting a disc, select disc No.(1-5) within 2 sec. after pressing the DISC button.

TAPE DECK SECTION

DECK SELECTOR A, B - for selecting deck A or B
 ◀, ▶ - to begin reverse or forward side playback.
 ◀▶, ▶▶ - to wind tape reverse or forward.
 || - for pausing playback or recording.
 ■ - to stop playback or recording.
 ● - for recording.

EQUALIZER SECTION

PRESET - for selecting equalizer pattern.
 USER - for adjusting equalizer pattern as desired.
 FILE - for selecting desired equalizer pattern in the preset or in the user mode.
 T.MON - for monitoring the sound of recording or playback on tape deck.
 DISPLAY - for selecting equalizer display.

STEREO BUTTON

DSP MODE BUTTON

AUTO BUTTON

CHANNEL SELECTOR BUTTON

MASTER VOLUME UP/DOWN (∧/∨) BUTTONS

MUTE BUTTON

- In the DIGI LINK III remote control system, if pressing PLAY, etc. on CD player or tape deck, CD or TAPE MONITOR is selected automatically without selecting the input source and then PLAY, etc. starts.

Notes:

- Some functions for a CD player, tape deck or equalizer may not be available.
- For details about functions, refer to the operating instructions of each component.

ESPAÑOL

ALCANCE DEL MANDO A DISTANCIA

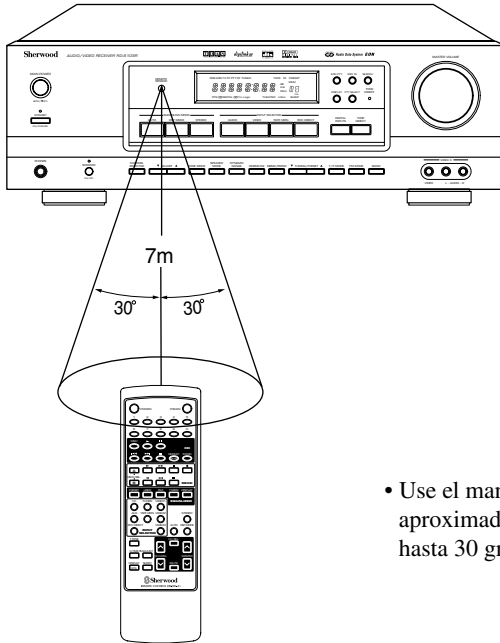

- Use el mando a distancia entre un campo de aproximadamente 7 metros (23pies), y en ángulos de hasta 30 grados apuntando al sensor remoto.

CARGAR BATERIAS

1

Saque la tapa.

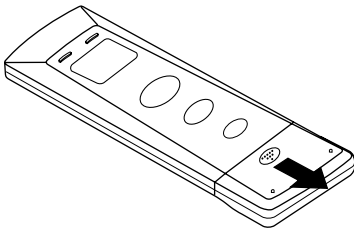

2

Coloque dos baterías en polaridad correcta.

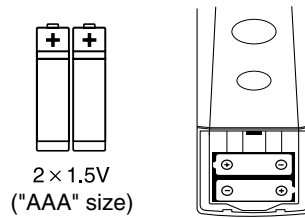

- Saque las baterías si no se van a usar en un largo período de tiempo.
- No use baterías recargables (del tipo Ni-Cd).

Operaciones

ESCUCHAR UNA FUENTE DE PROGRAMA

Antes de la operación

- Seleccione el modo standby (espera).



- Se encenderá la luz del indicador STANDBY. Esto significa que el receptor está conectado a la red CA y que cuenta con la energía mínima para almacenar los contenidos memorizados y los de las operaciones.
- Para apagar, pulse el botón de encendido (POWER) otra vez.
- Then the power is cut off and the STANDBY indicator goes off.

- 1 En modo standby, encienda el aparato.

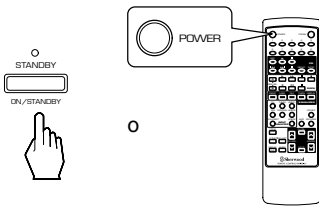

- Cada vez que pulse el botón STANDBY del panel frontal o el de encendido (POWER), el receptor se sintonizará para introducir el modo operativo o se apagará para permanecer en modo standby.
- En modo standby, si pulsa el botón SELECCIÓN DE ENTRADA, el receptor se sintonizará automáticamente y se seleccionará automáticamente y se seleccionará la entrada deseada.

- 2 Conecte los altavoces.



- Se encenderá el indicador SPEAKERS (altavoces) y escuchará sonido a través de los altavoces conectados a los terminales de éstos.
- Cuando utilice auriculares para la escucha privada, pulse el botón SPEAKERS otra vez para desconectar los altavoces.

- 3 Seleccione la fuente de entrada deseada.

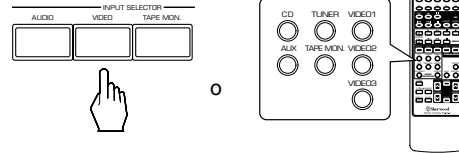

- Cada vez que pulse el botón "AUDIO", la fuente de entrada cambiará en el siguiente orden:

→ TUNER → CD → AUX
(visualización de frecuencia)

- Cada vez que pulse el botón "VIDEO", la fuente de entrada cambiará en el siguiente orden:

→ VIDEO 1 → VIDEO 2 → VIDEO 3

- Cuando el botón de CONTROL DEL CASSETTE esté pulsado y se encienda la luz del indicador "TAPE M" (monitor de cinta), no podrá escuchar otras entradas desde los altavoces. Para escuchar otra fuente de entrada distinta a la de CONTROL DEL CASSETTE, asegúrese de apagar este botón.

Función CONTROL DE LA CINTA

Podrá conectar una pletina de cinta o un ecualizador gráfico a las entradas del CONTROL DE LA CINTA del receptor. Conecte el botón CONTROL DE LA CINTA sólo cuando escuche el componente conectado a estas entradas.

Si conecta una pletina de cinta de 3 cabezales, podrá escuchar el sonido que grabe durante una grabación, en vez de la fuente de sonido. Para más detalles, vea el manual de instrucciones del componente conectado.

- Cuando seleccione los 6 CANALES DIRECTOS como desea,

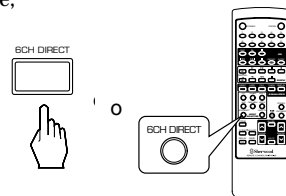

- Aparecerá "6-DIRECT" y las 6 señales analógicas separadas del descodificador de 6 canales conectado a esta unidad pasarán a través del tono (graves, agudos) y los circuitos del volumen transfieren única y directamente a los altavoces (en caso de que el botón CONTROL DE LA CINTA esté establecido como conectado, este botón se desconectará automáticamente).
- Pulse el botón 6 DIRECT o seleccione la fuente de entrada deseada para cancelar la función de 6 canales directos.
- Estas 6 señales analógicas separadas sólo pueden ser escuchadas, nunca grabadas.

EN MODE CD, LA FUENTE VÍDEO 1~3 se selecciona como fuente de entrada

4

Seleccione la entrada digital o analógica conectada que desee.



- Cada vez que pulse este botón, la entrada correspondiente será seleccionada de la siguiente manera:

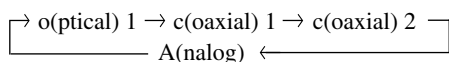

- Para escuchar una fuente de programa Dolby Digital en modo 2 canales, seleccione en modo estéreo la entrada modo 2 canales, seleccione en modo estéreo la entrada apartado “Mezclar sólo 2 canales frontales” en la página 19.

■ Notas :

- Cuando la entrada digital óptica o coaxial esté seleccionada, el visualizador de entrada digital seleccionada parpadeará para indicar la falta de sonido. (Vea el apartado “Disfrutar del sonido Surround” en la página 16.)
- El sonido del componente conectado a la entrada digital seleccionada puede escucharse a pesar de la fuente de entrada seleccionada.

5

Utilice el componente seleccionado para la reproducción.

- Cuando reproduzca las fuentes de un programa con sonido surround, vea el apartado “Disfrutar del sonido Surround” de la página 16.

6

Ajuste el volumen (general).

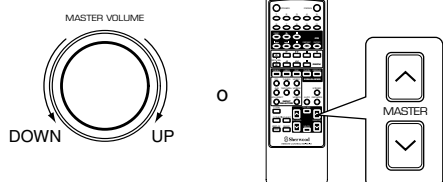

7

Compense los sonidos estridentes.



- Después aparecerá “C- EQ ON” (ecualizador de cine encendido).
- Pulse el botón otra vez para cancelar, aparecerá “C- EQ OFF” (ecualizador de cine apagado).
- Cuando los 6 CANALES DIRECTOS estén seleccionados como fuente de entrada, la función EQ (ecualizador) de cine no funcionará.

8

Silenciar el sonido.

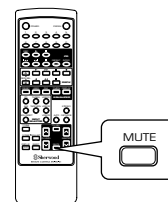

- “MUTE” parpadeará.
- Para finalizar esa opción, vuelva a pulsar el botón.

9

Escucha con auriculares.



- Asegúrese de que el botón ALTAVOZ está apagado.
- Cuando escuche un programa Dolby Digital, si los auriculares están conectados y el botón de los altavoces apagado, se conectará el modo de mezcla de dos canales de forma automática (para más detalles, vea el apartado “Mezclar 2 canales frontales” en la pág. 19)

Ajustar el tono (graves y agudos)

10

Introduzca el modo tono.



- Cada vez que pulse este botón, el modo de tono correspondiente se seleccionará y se mostrará durante 3 segundos de la siguiente forma:

→ BASS → TRBL (treble) →

- Nota: Cuando se ilumine el indicador TONE DIRECT, no podrá introducir el modo de tono.

11

En el modo de tono deseado, ajuste el tono como prefiera.

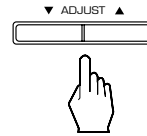

- Si desaparece el visualizador del tono, comience nuevamente desde el paso 10.
- Notas:
- Las configuraciones con volumen muy elevado podrían dañar sus altavoces.
- Cuando introduzca señales digitales de DTS o Dolby Digital en un modo surround disponible, no podrá ajustar el tono, y la función de tono directo se conectará automáticamente.

12

Escuche un programa sin el efecto del tono.



- El indicador TONE DIRECT se ilumina y podrá escuchar el sonido que atraviese el sistema de circuitos.
- Para cancelar la función de tono directo, pulse nuevamente el botón.

SONIDO SURROUND

- Este receptor incorpora un sofisticado procesador de señal digital que le permite crear una calidad y una atmósfera de sonido óptimas en su sala de estar.

Modos Surround

■ Digital Surround DTS

El digital Surround DTS (llamado simplemente DTS) es un formato de señal digital multicanal capaz de gestionar una cantidad de datos mayor que el Dolby Digital, por lo que mejora la calidad de audio. A pesar de que el número de canales de audio es 5.1 (frontal izquierda, frontal derecha, centro, posterior(surround) izquierda, posterior(surround) derecha y efectos de alta frecuencia), que



equivalen a los del Dolby Digital, los discos con el símbolo, proporcionan un sonido envolvente y una mejor señal acorde al nivel de ruido, gracias a un formato menor de nivel de compresión de audio. También proporciona un amplio rango dinámico y mejor separación, lo que resulta en un sonido de elevada calidad. "DTS" y "DTS Digital Surround" son marcas registradas por Digital Theater Systems, Inc.

■ Dolby Digital

El Dolby Digital es el formato de señal digital multicanal desarrollado por los Laboratorios Dolby. Los discos con el símbolo "  " incluyen la grabación de hasta 5.1

canales de señales digitales, capaces de reproducir una calidad de sonido, expansión espacial y características de rango dinámico mejores que las del anterior efecto Dolby Surround.

■ Dolby Pro Logic II Surround

Este modo utiliza señales convencionales de 2 canales como PCM digital o señales estéreo analógicas, así como señales Dolby Surround, entre otras, en el procesamiento del surround para ofrecer mejoras sobre los circuitos convencionales de Dolby Pro Logic. El surround de Dolby Pro Logic II incluye los 4 modos siguientes.

• Dolby Pro Logic II MOVIE

Cuando vea películas, este modo le permitirá aumentar la calidad cinematográfica al añadir un procesamiento que enfatiza los sonidos de efectos especiales.

• Dolby Pro Logic II MUSIC

Cuando escuche música, este modo le permitirá aumentar la calidad del sonido al añadir un procesamiento que enfatiza los efectos musicales.

• Dolby Pro Logic II MATRIX

Cuando escuche retransmisiones pobres en FM, este modo le permitirá aumentar la calidad del sonido mediante el más novedoso restablecimiento de las señales estéreo de FM.

• Dolby Pro Logic II CUSTOM

Este modo reproduce una señal retardada de los canales surround que aumenta la sensación de expansión.

- Cuando conecte las ENTRADAS DE 6 CANALES DIRECTOS al descodificador de 6 canales para conseguir un sonido surround como el del Dolby Digital o DTS, también podrá disfrutar del correspondiente sonido surround (para más detalles, vea el componente deseado en el manual de instrucciones.

■ Dolby Pro Logic

Dolby Pro Logic es un formato surround de dos canales especialmente codificado que consiste en cuatro canales (frontal izquierda, centro, frontal derecha y surround). Las fuentes con el símbolo "  " proporcionan un sonido surround similar al de un teatro.

El canal surround es monoaural, pero se reproduce a través de dos altavoces surround.

Fabricados bajo la licencia de los Laboratorios Dolby, "Dolby", "Pro Logic" y el símbolo de la doble D son marcas de los Laboratorios Dolby.

- Los siguientes modos aplican señales convencionales de doble canal como el PCM digital o señales estéreo analógicas a un Procesador Digital de alto rendimiento para recrear campos de sonido de manera artificial.

■ MATRIX

This mode reproduces a delayed signals from the surround channels to emphasize the sense of expansion for music sources.

■ THEATER

Este modo le creará la impresión de encontrarse en una sala de cine cuando vea una película.

■ HALL

Este modo recrea el ambiente de una sala de conciertos de música clásica orquestal, de cámara o instrumental.

■ STADIUM

Este modo proporciona un campo de sonido expansivo para que imagine que se encuentra en un verdadero estadio cuando vea un partido de fútbol o baloncesto.

■ CHURCH

Este modo recrea el ambiente de una iglesia donde escuche, por ejemplo, una orquesta de cuerda o agrupación coral barroca.

Tiempo de retardo

Cuando el altavoz central o los traseros están más cerca del oyente que de los altavoces frontales, el sonido del altavoz central y de los traseros puede llegar al oyente antes que el del los altavoces frontales.

En tal caso, el efecto no es tan intenso ni estable como debería ser.

para mejorar la audición, el sonido del altavoz central puede retardarse con el ajuste de tiempo de retardo del centro de modo que el sonido de los altavoces central y frontales se pueda oír a la vez y el sonido de los altavoces traseros también puede retardarse con el ajuste de tiempo de retardo para que el sonido de los altavoces frontales y traseros se origa al mismo tiempo. El tiempo adecuado de retardo será distinto de acuerdo con el tamaño de la sala y las propiedades acústicas. Se recomienda que pruebe varias veces hasta obtener el mejor efecto.

- Puede ajustarse en los modos Dolby Digital, DOLBY Pro Logic II, DOLBY Pro Logic or DOLBY.(para más detalles vea el apartado “Ajuste de los tiempos de retardo de los altavoces en modo Dolby Digital, Dolby Pro Logic II, Dolby Pro Logic o Dolby Virtual”, en la página 19.)

Colocación de los Altavoces

Para obtener el mejor efecto de sonido surround, coloque los altavoces de la siguiente forma:

- Altavoces frontales: Sitúelos aproximadamente a 1m del aparato de TV.
- Altavoz central: Sitúelo encima o debajo del aparato de TV para asegurar una buena visualización del programa del canal central.
- Altavoces traseros: Sitúelos aproximadamente a 1m por encima el nivel del oído de un oyente que se encuentre sentado, justo a su derecha e izquierda o en todo caso ligeramente más hacia atrás.
- Subwoofer: Reproduce los sonidos graves más poderosos. Sitúe un subwoofer reforzado donde desee en la parte delantera.
- El sistema ideal de surround necesita todos los altavoces mencionados. Para obtener unos efectos óptimos, todos los altavoces, excepto el subwoofer, deberían ser de rango completo.

Nota: Para evitar cualquier interferencia con la imagen de la TV, asegúrese de que los altavoces frontales y central están protegidos magnéticamente.

- Para que le sirva de guía, el sonido de cada canal puede reproducirse de acuerdo a los siguientes modos de surround:

canales \ Modos	DTS	Dolby Digital	Dolby Pro Logic II	Dolby Pro Logic	Other Surround	Stereo	6 CH DIRECT
Frontal L/R	○	○	○	○	○	○	○
Centro	○	○	○	○	○	—	○
Trasero L/R	○	○	○	○	○	—	○
Subwoofer	○	○	○	○	○	○	○

- Dependiendo de los ajustes del altavoz, el sonido de los canales correspondientes no podrá ser reproducido(para más detalles, vea el apartado “Ajustar la configuración de los altavoces” en la página 17.)

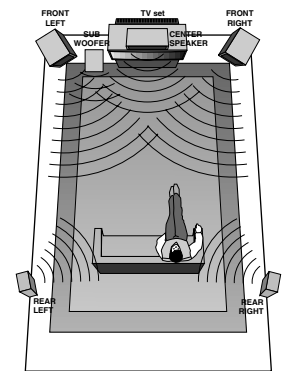

DISFRUTE DEL SONIDO SURROUND

- No logrará el efecto del sonido surround de forma adecuada si la señal pasa a través de un ecualizador gráfico. Vea el apartado del ecualizador en el manual de instrucciones para averiguar cómo desconectar(o anular) el ecualizador.

1

Dependiendo del formato de la señal digital de entrada, seleccione el modo de descodificación deseado.

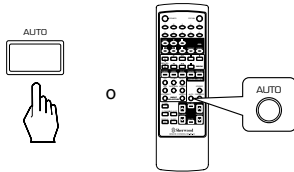

- Cada vez que pulse el botón AUTO, el modo de descodificación cambiará en el siguiente orden.

IN-AUTO : El formato de señal digital de entrada(DTS, Dolby Digital o PCM [estéreo de 2 canales], entre otros) utilizado por la fuente de entrada digital seleccionada se detecta de forma automática para realizar el proceso de descodificación necesario para ejecutar los modos de surround óptimos.

IN-DTS : El procesamiento de la señal DTS sólo se lleva a cabo cuando las Señales DTS son de entrada.

IN-PCM : El procesamiento de la señal PCM sólo se lleva a cabo cuando las señales PCM son de entrada.

■ Notas:

- El modo de descodificación sólo puede seleccionarse cuando la entrada digital se selecciona como entrada de señal para las fuentes de entrada, excepto para el SINTONIZADOR, los AUXILIARES y EL MONITOR DE CINTA.
- Puede que se escuche ruido al principio de la reproducción y mientras se realiza la búsqueda durante la reproducción DTS en modo IN-AUTO. En ese caso, intente que la reproducción se realice en modo IN-DTS.

2

Seleccione el modo surround deseado.

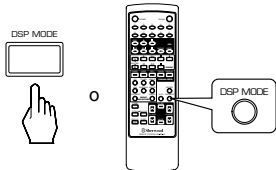

- Cada vez que pulse el botón MODO DSP, el modo surround cambia dependiendo del formato de la señal de entrada y del modo de descodificación seleccionado de la siguiente forma:
- * Si las señales Dolby Digital son de entrada en el modo IN-AUTO, podrá seleccionar uno de los siguientes modos dependiendo del número de canales grabados.
 - Dolby Digital 5.1-fuentes de canal: DOLBY DIGITAL
 - Dolby Digital 2-fuentes de canal: DOLBY PRO LOGIC II MOVIE, DOLBY PRO LOGIC, DOLBY PRO LOGIC II MUSIC, DOLBY PRO LOGIC II MATRIX, DOLBY PRO LOGIC II CUSTOM.
- * Si las señales PCM(de 2 canales estéreo) son de entrada en el modo IN-AUTO o IN-PCM, podrá seleccionar uno de los siguientes modos :
 - DOLBY PRO LOGIC II MOVIE, DOLBY PRO LOGIC, DOLBY PRO LOGIC II MUSIC, DOLBY PRO LOGIC II MATRIX, DOLBY PRO LOGIC II CUSTOM, MATRIX, CHURCH, THEATER,HALL y STADIUM.
- Cuando se selecciona la entrada analógica como entrada de señal y las señales estéreo analógicas son de entrada, podrá seleccionar también el modo surround deseado de los que arriba se mencionan.
- No obstante, cuando las señales DTS son de entrada en el modo IN-AUTO o IN-DTS, el modo DTS será seleccionado a pesar de utilizar el botón MODO DSP.
- Notas:
 - Cuando el modo de descodificación seleccionado no se ajuste al formato de señal de entrada no se podrá escuchar ningún tipo de sonido. Por ello debe asegurarse de seleccionar el modo de descodificación disponible el modo de surround de que disponga, según el formato deseñal de entrada.
 - Cuando se seleccionan los 6 canales directos como fuente de entrada, los modos de descodificación y surround no pueden seleccionarse.

- Cuando cancele el modo surround para que funcione el estéreo.

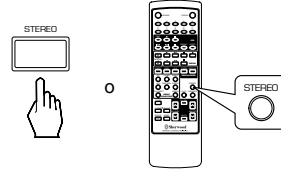

- Así habrá seleccionado el modo estéreo.
- Para cancelar este modo, seleccione el modo surround deseado a través del botón MODO DSP.

Ajuste de los parámetros DOLBY PRO LOGIC II

- Cuando seleccione los modos Dolby Pro Logic II Music y Custom, ajuster los diferentes parámetros de surround para conseguir un efecto óptimo.

3

Cuando avance por "PL II MUSIC"(para llegar al modo Dolby Pro Logic II Music) o por "PL II CUSTOM"(para el modo Dolby Pro Logic II Custom), pulse el botón MEMORY/ENTER(memorizar/introducir) para seleccionar el parámetro deseado.

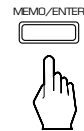

- Cada vez que pulse este botón, el parámetro cambia y muestra lo siguiente durante 5 segundos:
- * Modo panorama("PANO") : este modo aumenta el efecto de estéreo frontal para incluir los altavoces de sonido surround para logra un efecto "envolvente" con efecto lateral de pared(side wall imaging). Seleccione "OFF" o "ON".
- * Control de ancho central("C-WID") : este control ajusta el efecto central para que se pueda escuchar sólo desde el altavoz central, sólo desde los altavoces izquierdos/derechos como un efecto fantasma, o desde los tres altavoces frontales a grados diferentes. El control puede programarse en 8 pasos, de 0 a 7.
- * Control de dimensión("DIMEN") : este control ajusta gradualmente el campo de sonido hacia delante o hacia atrás. El control puede programarse en 7 pasos, de - 4 a +2.
- * Filtro de paso bajo de7 kHz("LPF") : seleccione "ON" u "OFF" para conectar o desconectar el filtro de paso en los canales de surround.
- * Shelf Filter("SH - F") : seleccione "ON" u "OFF" para conectar o desconectar el filtro de tipo Shelf en los canales de surround.
- * Inversión de la polaridad del canal derecho de Surround("PO - I") : seleccione "ON" u "OFF" para conectar o desconectar la inversión de la polaridad.
- * Balance automatico("BAL") : seleccione "ON" u "OFF" para conectar o desconectar el balance automático.
- Si desaparece la pantalla Dolby Pro Logic II Music o Custom, no podrá seleccionar el parámetro. En tal caso, seleccione otra vez el modo de surround deseado pulsando el botón MODO DSP.
- En el modo Dolby Pro Logic II Music podrá seleccionar el filtro de paso bajo de 7 kHz, el filtro automático, la inversión de la polaridad de canal derecho de Surround y el balance automático.
- Para que tenga una referencia, los ajustes iniciales para los parámetros son los siguientes: "PANO" : "OFF", "C-WID" : "0", "DIMEN" : "0", "LPF" : "OFF", "SH-F" : "OFF", "PO-I" : "ON", "BAL" : "OFF".

4

Ajuste los parámetros deseados.

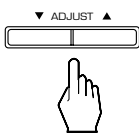

- Si el parámetro desaparece de la pantalla, empiece de nuevo en el paso número 3.

5

Repita los pasos 3 y 4 para ajustar otros parámetros.

- Nota: En el modo Dolby Pro Logic II Customer no se pueden activar simultáneamente el filtro de paso bajo de 7 kHz y el filtro tiop Shelf. Al hacerlo, el filtro activado previamente se desactivará automáticamente.

Ajustar la Configuración de los Altavoces

- Ajustar la configuración de los altavoces frontales, central y traseros y del subwoofer conectado.
- Si el altavoz está configurado en la “S”, el sonido de bajos del canal(o canales) se redirige al subwoofer o a los canales frontales; si el altavoz está configurado en la “N”, el sonido del canal(o canales) se redirige a otros canales.

6

Pulse el botón SPEAKER MODE durante más de dos segundos para activar el modo del altavoz frontal-central-trasero.



- Aparecerá en pantalla la configuración del altavoz frontal-central-trasero.
- Cuando el botón SPEAKER esté desactivado o se haya seleccionado la fuente de 6 canales directos como fuente de entrada, la función del modo del altavoz no estará disponible.
- Cuando esté en los modos estéreo o Dolby Virtual, sólo se podrá ajustar la configuración del subwoofer.

7

Seleccionar la Configuración Deseada del Altavoz.

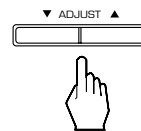

- Cada vez que se presione botón ADJUST, se seleccionará una de las 11 configuraciones del altavoz. La selección aparecerá en pantalla durante 8 segundos como se describe a continuación:
FL-CS-RS, FL-CL-RS, FL-CL-RL, FL-CL-RN, FL-CS-RL, FL-CN-RL, FL-CS-RN, FL-CN-RS, FS-CS-RS, FS-CS-RN and FS-CN-RS
- En la pantalla, F significa frontal, C significa central, R significa trasero L significa grande, S significa pequeño y N significa ninguno.
- Para decidir si un altavoz es grande o pequeño, téngase en cuenta que un altavoz grande estándar puede reproducir sonidos por debajo de 80 Hz.
- No se pueden seleccionar las siguientes configuraciones frontal: pequeño, central; grande y trasero; grande(FS-CL-RL) o central : ninguno y trasero: ninguno(CN-RN).

8

Memorizar la configuración del altavoz deseada mientras aparece en pantalla.

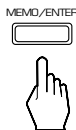

- La configuración deseada del altavoz es guardada en memoria y pasa a modo subwoofer.
- Si la configuración del altavoz desaparece de la pantalla, empezar de nuevo desde el paso número 6.

9

Seleccionar la configuración deseada del subwoofer.

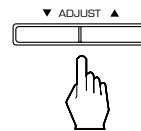

- Cada vez que se pulse el botón ADJUST, cambiará la configuración del subwoofer y aparecerá así en pantalla durante 8 segundos:
 - ↓
 - SUB W(oofer) - Y(es): al usar un subwoofer.
 - ↓
 - SUB W(oofer) - N(o) : cuando no se use un subwoofer.
- Si la configuración del altavoz frontal está en “S”, la del subwoofer pasará automáticamente a “Y”.

10

Memorizar la configuración del subwoofer cuando está en pantalla.



- Si la configuración del subwoofer desapareciera de la pantalla, empiece de nuevo el proceso desde el paso número 6.

Comprobar la Configuración del Altavoz

- Cada vez que se pulse brevemente el botón SPEAKER MODE aparecerá en pantalla la configuración del subwoofer o la del altavoz frontal-central-trasero.



Ajustar el nivel de cada canal

11

Seleccionar el canal deseado.

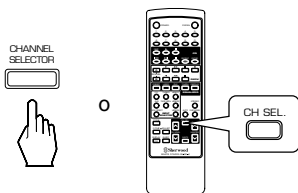

- Cada vez que se pulse el botón CHANNEL SELECTOR, se seleccionará un canal y durante 3 segundos aparecerá en la pantalla:
→ Front Left → Center → Front Right → Rear Right
(Dolby Digital or DTS L(FE) ←) SubWoofer ← Rear Left ←
(): Sólo se puede ajustar cuando las señales digitales de la fuente Dolby Digital o la fuente del programa DTS, que incluyen la señal LFE se usen como entrada en el modo surround disponible.
- No se pueden seleccionar los canales centrales, trasero o subwoofer estando en modo Dolby Virtual o en estéreo o si el altavoz está configurado en "N".

Ajustar el nivel de cada canal con tono de test

- Sólo se puede ajustar el nivel del volumen de cada canal con la función tono de test estando en el modo surround disponible (excepto en los modos Dolby Virtual y estéreo)
- Nota: Cuando la fuente de 6 canales directos esté seleccionada como fuente de entrada, no funcionará la función tono de test.

14

Activar el modo de tono de test pulsando el botón T.TONE.

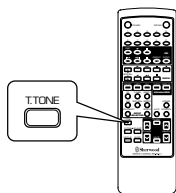

- Durante dos segundos sonará el tono de test por los altavoces de cada canal siguiendo esta frecuencia:
→ Front Left → Center → Front Right
SUBwoofer ← Rear Left ← Rear Right ←
- Cuando el altavoz esté configurado en "N", no estará disponible el tono de test del canal correspondiente.
- Si el modo de decodificación seleccionado no coincide con el formato de la señal de entrada, no funcionará el tono de test.

12

Ajustar el nivel del canal seleccionado.

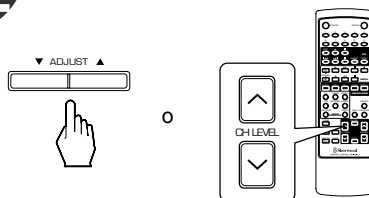

- El nivel de LFE puede ajustarse dentro de un margen de -10~0 dB y, el de otros canales, dentro de un margen de -15~+15 dB.
- En general, se recomienda que el nivel de LFE se establezca en 0 dB, aunque el nivel de LFE recomendado en algún software DTS más antiguo es de -10 dB. Si los niveles recomendados parecen demasiado altos, reducirlos según sea necesario.
- Si desaparece el canal de la pantalla, empezar de nuevo desde el paso n° 11.

13

Para ajustar los niveles de otros canales, repetir los pasos 11 y 12.

15

Ajustar cada canal al nivel deseado, hasta que el nivel del sonido reproducido por cada altavoz se oiga igual de alto.

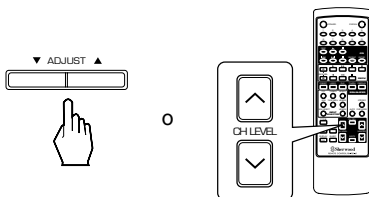

- Se puede seleccionar el canal deseado y ajustar su nivel repitiendo los pasos 11 y 12 del procedimiento para "ajustar el nivel de cada canal".

16

Cancelar la función de tono de test pulsando el botón T.TONE.

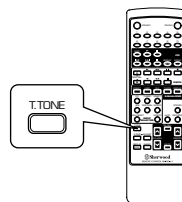

Ajuste de los tiempos de retardo de los altavoces en los modos DOLBY DIGITAL, DOLBY PRO LOGIC II o DOLBY PRO LOGIC

- En los modos Dolby Digital, Dolby Pro Logic II o Dolby Pro Logic, cuando la distancia del punto de escucha hasta los altavoces frontal izquierdo, central, frontal derecho, trasero izquierdo y trasero derecho es la misma, las configuraciones básicas, que dependen de los modos surround, son las siguientes:
 - En el modo Dolby Digital, tiempo de retardo central es de 0 ms y el tiempo de retardo trasero de 0 ms
 - En los modos Dolby Pro Logic II Music, Matrix y Custom, el tiempo de retardo es de 0 ms
 - En los modos Dolby Pro Logic II Movie y Dolby Pro Logic, el tiempo de retardo es de 10 ms
- Si los altavoces central o trasero no están a la misma distancia del punto de escucha que los altavoces frontales, el tiempo de retardo central aumenta o disminuye en 1 ms por cada 30 cm de distancia. Asimismo aumenta o disminuye el tiempo de retardo trasero en 5 ms por cada metro o metro y medio de distancia.

- 17** Comprobar el tiempo de retardo que hay que ajustar pulsando D.TIME.

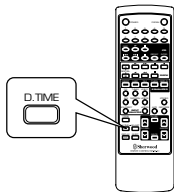

- El tiempo de retardo aparecerá en pantalla durante 5 segundos.
- Aparecerá en pantalla el tiempo de retardo correspondiente. Sólo se puede ajustar el tiempo de retardo central en el modo Dolby Digital.

Ajustar el tiempo de retardo.

18

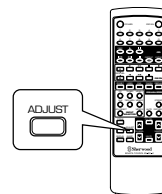

- Cada vez que se pulse el botón ADJUST en los modos Dolby Digital, Dolby Pro Logic II o Dolby Pro Logic cambiará el tiempo de retardo a intervalos regulares.
- Si desaparece de la pantalla el tiempo de retardo, empezar de nuevo desde el paso 17.

19

Para ajustar el tiempo de retardo trasero en el modo Dolby Digital, repetir los pasos 17 y 18.

Conversión a MONO con salida a 2 canales frontales

- Permite reproducir las señales multicanal DTS o Dolby Digital a través de sólo dos altavoces o a través de auriculares.
- Pulsar el botón STEREO si las señales digitales de entrada de las fuentes de programa es DTS o Dolby Digital.

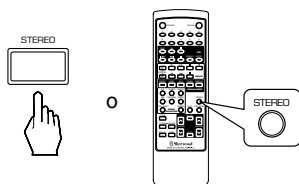

- Al pulsar el botón se encienden los indicadores "ST", DTS o Dolby Digital, indicado que está en modo mono, los multicanales (salvo el LFE) se mezclan en 2 canales frontales.

- Para cancelar el modo mono, pulsar el botón DSP MODE para seleccionar el modo surround deseado.
- Cuando se interrumpe, se para, etc. la reproducción de la fuente en el reproductor, no se cancelará el modo mono aunque los indicadores "ST", DTS o Dolby Digital se apaguen.
- Si los auriculares están conectados, el botón SPEAKER está en "OFF" y las señales digitales de entrada son DTS y Dolby Digital, el modo mono se activará automáticamente (pero sólo los indicadores DTS o Dolby Digital permanecen encendidos) y si los auriculares están desconectados y el botón SPEAKER está en "ON" en el modo mono, se volverá al modo anterior.

ESCUCHA DE EMISORAS

Sintonización Automática

1

Seleccione el sintonizador.

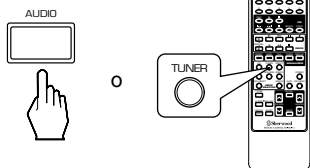

2

Seleccione la banda de frecuencia que desea.

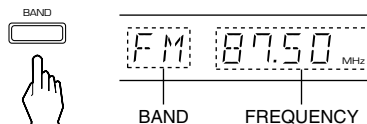

- Cada vez que pulse este botón la banda de frecuencia cambiará de FM a AM.
- Si pulsa BAND sin haber seleccionado TUNER se seleccionará automáticamente el sintonizador.

3

Seleccione el modo de sintonización.



- Cada vez que pulse este botón el modo cambiará de la siguiente manera:

↳ modo de sintonización : “PRESET” se desactiva
↳ modo de preselección : “PRESET” se enciende ←

4

Pulse el botón TUNING/PRESET UP(▲) o DOWN(▼) durante más de 5 segundos.

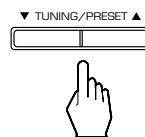

- El sintonizador comenzará la búsqueda hasta que encuentre una emisora lo suficientemente potente. El visualizador la frecuencia que se ha sintonizado y la palabra “TUNED”.
- Si la emisora que ha encontrado no es la que desea, simplemente repita esta operación.
- Durante la sintonización automática se saltarán las emisoras más débiles.

Sintonizador Manual

- El sintonizador manual resulta útil si ya conoce la frecuencia de la emisora que desea.
- Siga los pasos del 1 al 3 del procedimiento de “Sintonización automática” y pulse el botón TUNING/PRESET UP(▲) o DOWN(▼) repetidas veces hasta que haya alcanzado la frecuencia que desea.

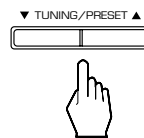

Preseleccionar las emisoras de radio

- Puede almacenar hasta 30 emisoras de radio en la memoria.

1

Sintonice la emisora deseada mediante la sintonización automática o manual.

2

Pulse el botón MEMORY/ENTER.



- La palabra “MEM” parpadeará durante 5 segundos.

3

Seleccione el número de preselección que desee (1~30) y pulse el botón MEMORY/ENTER.

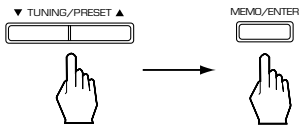

- When using the NUMERIC buttons on the remote control.

Examples) For "3" : 3

For "15" : 1 → 5 (within 2 seconds)

For "30" : 0

- La emisora se habrá grabado en la memoria.
- When using the NUMERIC buttons, the station is stored automatically without pressing the MEMORY/ENTER button.
- Una frecuencia que esté grabada en la memoria se puede borrar al grabar otra frecuencia en el mismo lugar.
- Si se apaga "MEM", comience de nuevo desde el paso 2.

4

Memorizar otras emisoras.

■ FUNCIÓN DE LA MEMORIA DE SEGURIDAD

Se memorizan los siguientes pasos que se han programado antes de que el receptor se haya apagado.

- Ajustes INPUT SELECTOR
- Ajustes de modo surround
- Emisoras preseleccionadas, etc.

Nota : Si se produce un fallo en la electricidad o el cable de entrada CA se desconecta durante más de 2 semanas se borrará la memoria, por lo que deberá memorizalo todo de nuevo.

Sintonizar las emisoras preseleccionadas

1

Una vez que haya seleccionado el sintonizador como fuente de entrada seleccione el modo de sintonización preseleccionado.



- A continuación se iluminará "PRESET".

2

Seleccione el número de preselección deseado.

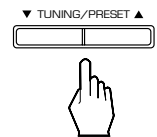

- When using the NUMERIC buttons on the remote control.

Examples) For "3" : 3

For "15" : 1 → 5 (within 2 seconds)

For "30" : 0 (or 3 → 0 (within 2 seconds))

- When selecting the desired preset number with the NUMERIC buttons, the desired preset station will be tuned to automatically without selecting the preset tuning mode.

Escucha de emisoras FM Estéreo

- Mientras escucha emisoras FM.



- Cada vez que se pulse este botón el modo FM cambiará de la siguiente manera:

↳ Modo estéreo : "ST" lights up. ↳
 ↳ Modo mono : "ST" goes off. ↳

When FM stereo broadcasts are poor because of weak broadcast signals, select the FM mono mode to reduce the noise, then FM broadcasts are reproduced in monaural sound.

Explorar emisoras preseleccionadas en una secuencia

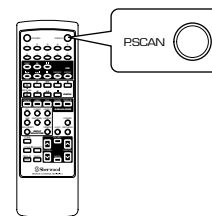

- El receptor comenzará a explorar las emisoras en la secuencia de preselección y recibirá cada emisora durante 5 segundos.
- Cuando llegue a la emisora que desee, pulse de nuevo este botón para detener la exploración.

Additional Function for RD-6105R/RD-6405R RDS Tuner Only

ESCUCHA DE EMISIONES RDS (sólo FM)

RDS(Radio Data System) es un método que emite señales de información junto con las señales del transmisor. Su sintonizador es capaz de traducir estas señales y de mostrar la información en la pantalla. Estos códigos contienen la siguiente información. Nombre del servicio de programa(PS), una lista de tipos de programas(PTY), noticias sobre el tráfico(TA), reloj(CT), Radiotexto(RT).

Búsqueda RDS

- Utilice esta función para buscar y recibir automáticamente las emisoras que ofrecen servicios en RDS.

1

En el modo FM, seleccione el modo de búsqueda RDS.



- Cada vez que pulse este botón el modo de búsqueda cambia de la siguiente manera:

→ RDS SRCH → TP SRCH → PTY SRCH → OFF

2

Mientras visualiza "RDS SRCH".

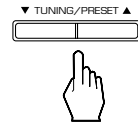

- El sintonizador busca automáticamente las emisoras que ofrecen los servicios RDS y muestra el nombre de la emisora.
- Si la emisora que ha encontrado no es la que desea, de nuevo el botón TUNING/PRESET ARRIBA(▲) o ABAJO(▼) amientras que el indicar RDS esté parpadeando.
- Si no se encuentran otras emisoras RDS, aparecerá "NO RDS".
- Si no visualiza "RDS SRCH", repita los pasos desde 1.

Búsqueda TP

- Utilice esta función para buscar y recibir automáticamente las emisoras que emitan el programa de tráfico.

1

Seleccione el modo de búsqueda TP en el modo FM.



- Aparecerá "TP SRCH".

2

Mientras visualice "TP SRCH".

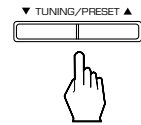

- El sintonizador buscará automáticamente las emisoras que emitan el programa de tráfico.
- Se visualizará "NO TRAFF" si la señal es demasiado débil o si no hay emisoras que emitan el programa de tráfico.
- Si no visualiza "TP SRCH" repita los pasos desde 1.

Búsqueda PTY

- Utilice esta función para buscar y recibir automáticamente las emisoras que emitan el tipo de programa que desea.

1

Seleccione el modo de búsqueda PTY en el modo FM.



- Aparecerá "PTY SRCH".

2

Mientras visualice "PTY SRCH", seleccione el tipo de programa que desea.



- Cada vez que se pulsa este botón, seleccionan 32 tipos de programas diferentes.
(NOTICIAS, INFORMACIÓN, ASUNTOS COTIDIANOS, DEPORTES, DRAMA, CULTURA, CIENCIA, VARIOS, MÚSICA POP, ROCK, LIGERA, CLÁSICA, OTRAS, EL TIEMPO, ECONOMÍA, NIÑOS, SOCIEDAD, RELIGIÓN, TELEFONÍA, VIAJES, OCIO, JAZZ, FOLK, DOCUMENTALES, PRUEBAS, ALARMA, NINGUNO)
- Si no visualiza "PTY SRCH" repita los pasos desde 1.

3

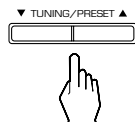

- El sintonizador busca automáticamente una emisora que emita los servicios PTY.
- Si no encuentra ninguna emisora aparecerá "NO PROG".

EON PTY (EON: Información destacada de otras redes)

- Utilice esta función para buscar y recibir automáticamente el tipo de programa que desea, mientras escucha una emisora RDS.

1

En el modo RDS,



- Se muestra el tipo de programa y el indicador PTY parpadea.

2

Mientras el indicador PTY parpadea seleccione el tip de programa.

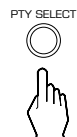

- Si una de las emisorad preseleccionadas está emitiendo el tipo de programa que ha seleccionado, se sintonizará mientras escuche una emisora RDS.
- Si la emisora deja de emitir el tipo de programa que ha seleccionado el sintonizador buscará reiteradamente otras emisoras.
- Si no encuentra ninguna emisora, se sintonizará la emisora RDS exterior.
- Si se apaga el indicador PTY repita desde el paso 1.
- Pulse el botón EON PTY para anular el modo EON PTY.

EON TA

- Utilice esta función para buscar y recibir automáticamente las noticias de tráfico mientras escucha un programa de tráfico.

En el modo TP.



- Visualiza el programa de tráfico y se enciende el indicador TA.
- Si se encuentra noticias de tráfico de una emisora que esté preseleccionada, ésta se sintonizará mientras escuche el programa sobre tráfico.
- Si la emisora deja de emitir las noticias de tráfico, el sintonizador buscará reiteradamente otras emisoras.
- Si no se encuentra otra emisora, se sintonizará el anterior programa de tráfico.
- Pulse botón EON PTY otra vez para anular el modo EON PTY.

VISUALIZACIÓN

En el modo FM,



- Cada vez que se pulse este botón, el modo de visualización cambiará de la siguiente manera.

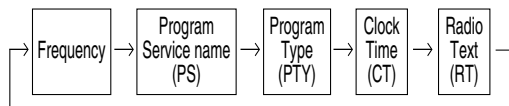

- Si las señales son demasiado débiles o no está disponible el servicio RDS se visualizará “NO NAME”, “NO PTY”, “NO TIME” o “NO TEXT”.

GRABACIÓN

- Las señales analógicas de las entradas de los 6 canales directos(6 CH DIRECT), así como las señales digitales de la entrada coaxial u óptica digital se pueden escuchar pero no se pueden grabar.
- Las posiciones del volumen y el tono (graves y agudos) no tienen ningún efecto sobre las señales de grabación.

Grabando con MONITOR DE CINTA

- 1** Seleccione la entrada que desea como fuente de grabación excepto para TAPE MONITOR(monitor de cinta).

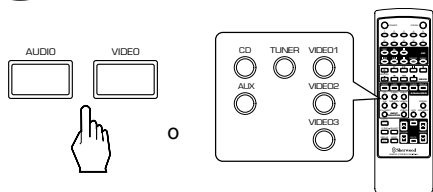

- Asegúrese de apagar "TAPE M".

- 2** Inicie la grabación en el monitor de cinta.

- 3** Inicie la reproducción en la entrada que desee.

- For tape monitor function, refer to "TAPE MONITOR function" on page 11.

Mezclado de componentes de VIDEO a VIDEO 1

- 1** Seleccione VIDEO 2 or VIDEO 3 como fuente de grabación.

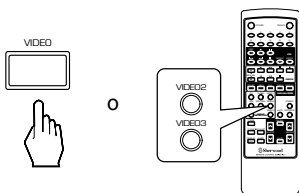

- 2** Inicie la grabación en VIDEO 1.

- 3** Inicie la reproducción en VIDEO 2 o VIDEO 3.

- The audio and video signals from the VIDEO 2 or the VIDEO 3 will be dubbed onto the VIDEO 1 and you can enjoy them on the TV set and from the speakers.

Mezclador por separado de las señales de AUDIO Y DE VIDEO A VIDEO 1

Ejemplo) Al mezclar la señal de VIDEO de VIDEO 2 y la señal de audio CD por separado a VIDEO 1.

- 1** Seleccione VIDEO 2 como fuente de grabación de VIDEO.

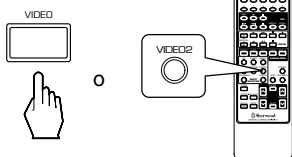

- 2** Seleccione CD como fuente de grabación de audio.

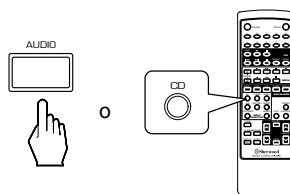

3

Inicie la grabación en VÍDEO 1.

4

Comience la reproducción en VÍDEO 2 y CD respectivamente.

- La señal de audio del CD y la señal de VÍDEO del VÍDEO 2 se mezclarán y podrá disfrutar de ellas en el aparato de TV y desde los altavoces.

Nota : Asegúrese de que sigue el orden de los pasos 1 y 2 arriba indicados.

OTRAS FUNCIONES

Comprimir el registro dinámico (Solo fuentes Dolby Digital)

- Esta función comprime el registro dinámico de las partes antes definidas de la banda sonora Dolby Digital (con un volumen muy alto) para minimizar la diferencia de volumen entre las partes especificadas y las no especificadas.
Esto ayuda a escuchar toda la banda sonora cuando se está viendo una película por la noche con el volumen bajo.
- Cuando las señales digitales de la fuente de programa Dolby Digital entran en un modo surround disponible.



- Cada vez que pulse este botón el modo cambia y desaparece en 3 segundos de la siguiente manera:

↓
DYNR 0.0 : Off
↓
DYNR 0.5 : Compresión leve
↓
DYNR 1.0 : Compresión alta

- Puede que estas funciones no estén disponibles en algún tipo de software Dolby Digital.

Uso del temporizador de reposo

- El temporizador de reposo permite al sistema continuar operando durante un periodo determinado de tiempo antes de que se desconecte automáticamente.
- Para programar el receptor para que se apague automáticamente una vez que se haya determinado el tiempo de tiempo.

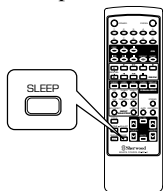

- Cada vez que se pulse este botón, el tiempo de reposo cambia y desaparece en 3 segundos de la siguiente manera:

→ 10 → 20 → 30 → 60 → 90 → OFF
Unidad : minutos

- Mientras temporizador de reposo está en funcionamiento se enciende "SLEEP".
- Cuando se selecciona el tiempo de reposo todos los paneles de visualización están levemente iluminados.

Ajuste del brillo de los visualizadores fluorescentes

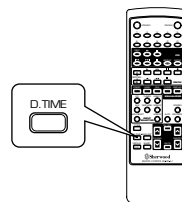

- Cada vez que se pulsa este botón, el brillo de los visualizadores fluorescentes cambia de la siguiente manera:

→ ON → tenue → OFF

- En el modo OFF podrá restablecer el modo ON cualquier botón.

Guía de resolución de problemas

Si se produce un error, lea la siguiente tabla antes de llevar a reparar su receptor.

Si el problema continúa, intente resolverlo apagando y encendiendo de nuevo el receptor. Si esto no resuelve el problema, consulte con su distribuidor. Nunca intente reparar el receptor usted mismo, ya que esto podría anular la garantía.

PROBLEMA	POSIBLE CAUSA	SOLUCIÓN
No hay corriente	<ul style="list-style-type: none"> • El cable de entrada CA está desconectado. • Conexión débil en la toma CA de pared o la salida está inactiva. 	<ul style="list-style-type: none"> • Conecte el cable de forma segura. • Verifique la salida con una lámpara u otro aparato.
No hay sonido	<ul style="list-style-type: none"> • El cable de los altavoces está desconectado. • El volumen está demasiado bajo. • El botón MUTE está en ON en el mando a distancia. • Los altavoces no están conectados. • Selección incorrecta de la fuente de entrada. • Conexión incorrecta de los componentes. 	<ul style="list-style-type: none"> • Compruebe las conexiones de los altavoces. • Ajuste el volumen. • Pulse el botón MUTE para anular el efecto silenciador. • Pulsar el botón SPEAKER a ON. • Seleccione correctamente la fuente de entrada que desea. • Efectúe las conexiones correctamente.
Sin sonido en los altavoces traseros	<ul style="list-style-type: none"> • El modo surround está desconectado (modo estéreo). • Volumen y nivel trasero demasiado bajos. • Se está usando una fuente auditiva mono. • Posición de altavoz trasero "N". 	<ul style="list-style-type: none"> • Seleccione un modo surround. • Ajuste el sonido y el nivel posterior. • Seleccione una fuente estéreo o surround. • Seleccione el ajuste de seado del altavoz trasero.
Sin sonido en el altavoz central	<ul style="list-style-type: none"> • El modo surround está desconectado (modo estéreo). • Volumen y nivel central demasiado bajos. • Posición de altavoz central "N". 	<ul style="list-style-type: none"> • Seleccione el surround que desea. • Seleccione el ajuste deseado del altavoz central. • Ajuste el volumen y el nivel central.
No se sintonizan emisoras	<ul style="list-style-type: none"> • La antena no está conectada. • La frecuencia de la emisora deseada no está sintonizada. • La antena está en una posición incorrecta. 	<ul style="list-style-type: none"> • Conecte una antena. • Sintonice la frecuencia de la emisora que desea. • Mueva la antena y vuelva a intentarlo.
No se sintonizan las emisoras preseleccionadas	<ul style="list-style-type: none"> • Se ha memorizado una frecuencia de emisora incorrecta. • Se han borrado las emisoras memorizadas. 	<ul style="list-style-type: none"> • Se han borrado las emisoras memorizadas. • Memorice de nuevo la emisora.
Recepción FM de mala calidad	<ul style="list-style-type: none"> • La antena no está conectada. • La posición de la antena no es la más adecuada para la sintonización. 	<ul style="list-style-type: none"> • Conecte una antena. • Cambie la posición de la antena.
Silbido continuo durante la recepción de emisoras FM, sobre todo cuando se sintoniza una emisión en estéreo	<ul style="list-style-type: none"> • Señales débiles. 	<ul style="list-style-type: none"> • Cambie la posición de la antena. • Instale una antena exterior.
Ruido continuo o intermitente durante la recepción de emisoras AM, sobre todo de noche	<ul style="list-style-type: none"> • El sonido puede estar causado por motores, lámparas fluorescentes, etc. 	<ul style="list-style-type: none"> • Mantenga el receptor alejado de fuentes de sonido. • Instale una antena de AM exterior.
El mando a distancia no funciona	<ul style="list-style-type: none"> • Las pilas están agotadas o no están recargadas. • El sensor remoto está obstruido. 	<ul style="list-style-type: none"> • Cambie las pilas. • Elimine el elemento que lo obstruye.
Other system components do not react to remote control commands.	<ul style="list-style-type: none"> • DIGI LINK connections are not made properly. 	<ul style="list-style-type: none"> • Make proper DIGI LINK connections.

Especificaciones

■ SECCIÓN DEL AMPLIFICADOR

- Salida de energía, modo estéreo, 6 Ω , THD 0.7%, 40 Hz~20 kHz 2x100 W
- Distorsión armónica total, 6 Ω , 100 W, 1 kHz 0.09%
- Distorsión intermodulación
60 Hz : 7 kHz= 4 : 1 SMPTE, 6 Ω , 100 W..... 0.1%
- Sensibilidad de entrada, 47 k Ω
línea (CD, TAPE, VÍDEO) 200 mV
- Señal psts sonido de radio, IHF "A" medida
línea (CD, TAPE, VÍDEO) 92 dB
- Respuesta de frecuencia
línea (CD, CINTA, VÍDEO), 20 Hz~50 kHz +0 dB, -3 dB
- Nivel de salida
TAPE REC, 2.2 k Ω 200 mV
PRESALIDA(subwoofer frontal, central, trasero), 1 k Ω 1.0 V
- Control graves/agudos, 100 Hz/10 kHz ± 10 dB
Modo surround, sólo salida de canal
alimentación frontal, 6 Ω , 1 kHz, THD 0.7 % DIN 125 W+125 W
Salida central de energía, 6 Ω , 1 kHz, THD 0.7 % DIN 125 W
Salida trasera de energía, 6 Ω , 1 kHz, THD 0.7 % DIN 125 W+125 W

■ SELECCIÓN DIGITAL DE AUDIO

- Frecuencia de muestra 32, 44.1, 48, 96 kHz
- Nivel de entrada digital
Coaxial, 75 Ω 0.5 Vp-p
Óptica, 660 nm -15~-21 dBm

■ SELECCIÓN DE SINTONIZADOR FM

- Rango de sintonización de frecuencia 87.5~108 MHz
- Sensibilidad útil, THD 3%, S/N 26 dB 12.8 dBf
- 46 dB sensibilidad en descanso mono/estéreo 20.2/45.3 dBf
- Señal de ratio, 65 dBf, mono/estéreo 70/65 dB
- Distorsión armónica total, 65 dBf, 1 kHz, mono/estéreo 0.5/0.8%
- Respuesta de frecuencia, 30 Hz~15 kHz ± 3 dB
- Separación estéreo, 1 kHz 42 dB
- Formato de captura 4 dB
- Relación de rechazo IF 80 dB

■ SECCIÓN SINTONIZADO AM

- Rango de sintonización de frecuencia 522~1611 kHz
- Sensibilidad útil 500 μ V/m
- Señal del ratio de ruido 40 dB
- Selectividad 25 dB

■ GENERAL

- Suministro de energía AC 230 V, 50 Hz
- Consumo de energía 200 W
- Toma de corriente CA desconectada TOTAL 100 W max.
- Dimensiones (W x H x D) 440 x 141 x 330 mm(17-3/8 x 5-1/2 x 13 inches)
- Peso (neto) 9.9 kg(21.8 lbs)

Nota: El diseño y las especificaciones pueden cambiar para realizar mejoras sin necesidad de que se informe sobre dichos cambios.

O P E R A T I N G I N S T R U C T I O N S



RD-6105/RD-6105R

RD-6405/RD-6405R

AUDIO/VIDEO RECEIVER

Free Manuals Download Website

<http://myh66.com>

<http://usermanuals.us>

<http://www.somanuals.com>

<http://www.4manuals.cc>

<http://www.manual-lib.com>

<http://www.404manual.com>

<http://www.luxmanual.com>

<http://aubethermostatmanual.com>

Golf course search by state

<http://golfingnear.com>

Email search by domain

<http://emailbydomain.com>

Auto manuals search

<http://auto.somanuals.com>

TV manuals search

<http://tv.somanuals.com>