





RX-797

Stereo Receiver

Récepteur stéréo

OWNER'S MANUAL
MODE D'EMPLOI

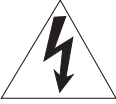
IMPORTANT SAFETY INSTRUCTIONS

	CAUTION RISK OF ELECTRIC SHOCK DO NOT OPEN	
<p>CAUTION: TO REDUCE THE RISK OF ELECTRIC SHOCK, DO NOT REMOVE COVER (OR BACK). NO USER-SERVICEABLE PARTS INSIDE. REFER SERVICING TO QUALIFIED SERVICE PERSONNEL.</p>		

• Explanation of Graphical Symbols



The lightning flash with arrowhead symbol, within an equilateral triangle, is intended to alert you to the presence of uninsulated “dangerous voltage” within the product’s enclosure that may be of sufficient magnitude to constitute a risk of electric shock to persons.



The exclamation point within an equilateral triangle is intended to alert you to the presence of important operating and maintenance (servicing) instructions in the literature accompanying the appliance.

Note to CATV system installer:

This reminder is provided to call the CATV system installer’s attention to Article 820-40 of the NEC that provides guidelines for proper grounding and, in particular, specifies that the cable ground shall be connected to the grounding system of the building, as close to the point of cable entry as practical.

IMPORTANT

Please record the serial number of this unit in the space below.

MODEL:

Serial No.:

The serial number is located on the rear of the unit.

Retain this Owner’s Manual in a safe place for future reference.

- 1 Read these instructions.
- 2 Keep these instructions.
- 3 Heed all warnings.
- 4 Follow all instructions.
- 5 Do not use this apparatus near water.
- 6 Clean only with dry cloth.
- 7 Do not block any ventilation openings. Install in accordance with the manufacturer’s instructions.
- 8 Do not install near any heat sources such as radiators, heat registers, stoves, or other apparatus (including amplifiers) that produce heat.
- 9 Do not defeat the safety purpose of the polarized or grounding-type plug. A polarized plug has two blades with one wider than the other. A grounding type plug has two blades and a third grounding prong. The wide blade or the third prong are provided for your safety. If the provided plug does not fit into your outlet, consult an electrician for replacement of the obsolete outlet.
- 10 Protect the power cord from being walked on or pinched particularly at plugs, convenience receptacles, and the point where they exit from the apparatus.
- 11 Only use attachments/accessories specified by the manufacturer.
- 12 Use only with the cart, stand, tripod, bracket, or table specified by the manufacturer, or sold with the apparatus. When a cart is used, use caution when moving the cart/apparatus combination to avoid injury from tip-over. 
- 13 Unplug this apparatus during lightning storms or when unused for long periods of time.
- 14 Refer all servicing to qualified service personnel. Servicing is required when the apparatus has been damaged in any way, such as power-supply cord or plug is damaged, liquid has been spilled or objects have fallen into the apparatus, the apparatus has been exposed to rain or moisture, does not operate normally, or has been dropped.

We Want You Listening For A Lifetime

YAMAHA and the Electronic Industries Association’s Consumer Electronics Group want you to get the most out of your equipment by playing it at a safe level. One that lets the sound come through loud and clear without annoying blaring or distortion – and, most importantly, without affecting your sensitive hearing. Since hearing damage from loud sounds is often undetectable until it is too late, YAMAHA and the Electronic Industries Association’s Consumer Electronics Group recommend you to avoid prolonged exposure from excessive volume levels.



FCC INFORMATION (for US customers)

1 **IMPORTANT NOTICE: DO NOT MODIFY THIS UNIT!**

This product, when installed as indicated in the instructions contained in this manual, meets FCC requirements. Modifications not expressly approved by Yamaha may void your authority, granted by the FCC, to use the product.

2 **IMPORTANT:** When connecting this product to accessories and/or another product use only high quality shielded cables. Cable/s supplied with this product **MUST** be used. Follow all installation instructions. Failure to follow instructions could void your FCC authorization to use this product in the USA.

3 **NOTE:** This product has been tested and found to comply with the requirements listed in FCC Regulations, Part 15 for Class "B" digital devices. Compliance with these requirements provides a reasonable level of assurance that your use of this product in a residential environment will not result in harmful interference with other electronic devices.

This equipment generates/uses radio frequencies and, if not installed and used according to the instructions found in the users manual, may cause interference harmful to the operation of other electronic devices.

Compliance with FCC regulations does not guarantee that interference will not occur in all installations. If this product is found to be the source of interference, which can be determined by turning the unit "OFF" and "ON", please try to eliminate the problem by using one of the following measures:

Relocate either this product or the device that is being affected by the interference.

Utilize power outlets that are on different branch (circuit breaker or fuse) circuits or install AC line filter/s.

In the case of radio or TV interference, relocate/reorient the antenna. If the antenna lead-in is 300 ohm ribbon lead, change the lead-in to coaxial type cable.

If these corrective measures do not produce satisfactory results, please contact the local retailer authorized to distribute this type of product. If you can not locate the appropriate retailer, please contact Yamaha Electronics Corp., U.S.A. 6660 Orangethorpe Ave, Buena Park, CA 90620.

The above statements apply **ONLY** to those products distributed by Yamaha Corporation of America or its subsidiaries.

CAUTION: READ THIS BEFORE OPERATING YOUR UNIT.

- 1 To assure the finest performance, please read this manual carefully. Keep it in a safe place for future reference.
- 2 Install this sound system in a well ventilated, cool, dry, clean place – away from direct sunlight, heat sources, vibration, dust, moisture, and/or cold. Allow ventilation space of at least 30 cm on the top, 20 cm on the left and right, and 20 cm on the back of this unit.
- 3 Locate this unit away from other electrical appliances, motors, or transformers to avoid humming sounds.
- 4 Do not expose this unit to sudden temperature changes from cold to hot, and do not locate this unit in an environment with high humidity (i.e. a room with a humidifier) to prevent condensation inside this unit, which may cause an electrical shock, fire, damage to this unit, and/or personal injury.
- 5 Avoid installing this unit where foreign objects may fall onto this unit and/or this unit may be exposed to liquid dripping or splashing. On the top of this unit, do not place:
 - Other components, as they may cause damage and/or discoloration on the surface of this unit.
 - Burning objects (i.e. candles), as they may cause fire, damage to this unit, and/or personal injury.
 - Containers with liquid in them, as they may fall and liquid may cause electrical shock to the user and/or damage to this unit.
- 6 Do not cover this unit with a newspaper, tablecloth, curtain, etc. in order not to obstruct heat radiation. If the temperature inside this unit rises, it may cause fire, damage to this unit, and/or personal injury.
- 7 Do not plug in this unit to a wall outlet until all connections are complete.
- 8 Do not operate this unit upside-down. It may overheat, possibly causing damage.
- 9 Do not use force on switches, knobs and/or cords.
- 10 When disconnecting the power cable from the wall outlet, grasp the plug; do not pull the cable.
- 11 Do not clean this unit with chemical solvents; this might damage the finish. Use a clean, dry cloth.
- 12 Only voltage specified on this unit must be used. Using this unit with a higher voltage than specified is dangerous and may cause fire, damage to this unit, and/or personal injury. YAMAHA will not be held responsible for any damage resulting from use of this unit with a voltage other than specified.
- 13 To prevent damage by lightning, keep the power cord and outdoor antennas disconnected from a wall outlet or the unit during a lightning storm.
- 14 Do not attempt to modify or fix this unit. Contact qualified YAMAHA service personnel when any service is needed. The cabinet should never be opened for any reasons.
- 15 When not planning to use this unit for long periods of time (i.e. vacation), disconnect the AC power plug from the wall outlet.
- 16 Install this unit near the AC outlet and where the AC power plug can be reached easily.
- 17 Be sure to read the “TROUBLESHOOTING” section on common operating errors before concluding that this unit is faulty.
- 18 Before moving this unit, press MASTER ON/OFF to release it outward to the OFF position, and disconnect the AC power plug from the wall outlet.
- 19 **VOLTAGE SELECTOR** (Asia and General models only)
The VOLTAGE SELECTOR on the rear panel of this unit must be set for your local main voltage BEFORE plugging into the AC main supply. Voltages are:
General model AC 110/120/220/230–240 V, 50/60 Hz
Asia model AC 220/230–240 V, 50/60 Hz

WARNING

TO REDUCE THE RISK OF FIRE OR ELECTRIC SHOCK, DO NOT EXPOSE THIS UNIT TO RAIN OR MOISTURE.

As long as this unit is connected to the AC wall outlet, it is not disconnected from the AC power source even if you turn off this unit by MASTER ON/OFF, or MAIN ZONE ON/OFF and ZONE 2 ON/OFF. In this state, this unit is designed to consume a very small quantity of power.

FOR CANADIAN CUSTOMERS

To prevent electric shock, match wide blade of plug to wide slot and fully insert.
This Class B digital apparatus complies with Canadian ICES-003.

CONTENTS

INTRODUCTION

FEATURES	2
SUPPLIED ACCESSORIES	2
CONTROLS AND FUNCTIONS	3
Front panel.....	3
Front panel display	5
Rear panel.....	6
Remote control.....	7
Zone 2 remote control.....	9
Installing batteries in the remote controls.....	11
Using the remote controls.....	11

PREPARATION

CONNECTIONS	12
Connecting speakers.....	12
Connecting audio and video components.....	13
Connecting the AM and FM antennas.....	14
Connecting the power supply cord.....	16
Turning on and off this unit.....	17

BASIC OPERATION

PLAYING AND RECORDING	18
Playing a source.....	18
Adjusting the tonal quality.....	20
Recording a source	21
Using the sleep timer	22
Muting the sound output.....	23
FM/AM TUNING	24
Automatic tuning	24
Manual tuning.....	25
Automatic preset tuning.....	26
Manual preset tuning	28
Selecting preset stations.....	29
Exchanging preset stations	29
XM SATELLITE RADIO TUNING	30
What is XM Satellite Radio?.....	30
XM Satellite Radio connections.....	30
XM Satellite Radio functions	31
Activating XM Satellite Radio	33
Basic XM Satellite Radio operations.....	34
XM Satellite Radio search modes.....	35
Setting XM Satellite Radio preset channels	37

ADVANCED OPERATION

ADVANCED SETUP	39
Changing the ADVANCED SETUP menu parameters	39
Switching the remote control ID	40
ZONE 2	41
Connecting the Zone 2 components	41
Controlling Zone 2.....	42
REMOTE CONTROL FEATURES	43
Control area	43
Controlling other components	44
Setting remote control codes	45

ADDITIONAL INFORMATION

TROUBLESHOOTING	46
SPECIFICATIONS	49

INTRODUCTION

PREPARATION

BASIC
OPERATION

ADVANCED
OPERATION

ADDITIONAL
INFORMATION

English

FEATURES

Built-in 2-channel power amplifier

- ◆ Minimum RMS output power 100 W + 100 W (8 Ω), 0.019% THD, 20 Hz to 20 kHz
- ◆ Highly dynamic power, low impedance drive capability

Sophisticated AM/FM tuner

- ◆ 40-station random access preset tuning
- ◆ Automatic preset tuning
- ◆ Preset station exchanging capability
- ◆ Radio Data System tuning capability (Europe model only)

XM Satellite Radio

(U.S.A. model only)

- ◆ XM Satellite Radio tuning capability using the XM Connect-and-Play™ digital antenna accessory (sold separately)

Other features

- ◆ PURE DIRECT button used to reproduce the purest source sound
- ◆ CD DIRECT AMP button used to reproduce the purest CD sound
- ◆ REC OUT selector independent of input source selection
- ◆ Continuously variable loudness control
- ◆ Sleep timer
- ◆ Remote control capability
- ◆ Zone 2 remote control supplied
- ◆ Zone 2 custom installation facility

•  indicates a tip for your operation.

- Some operations can be performed by using either the buttons on the front panel of this unit or those on the remote controls. In case the button names differ between this unit and the remote controls, the names of the buttons on the remote controls are given in parentheses.
- In case the buttons on the remote control and the Zone 2 remote control have certain functions in common, the illustrations of the buttons on the remote control are used for explanation throughout the manual.
- This manual is printed prior to production. Design and specifications are subject to change in part as a result of improvements, etc. In case of differences between the manual and the product, the product has priority.

SUPPLIED ACCESSORIES

Please check that you received all of the following parts.

Remote control

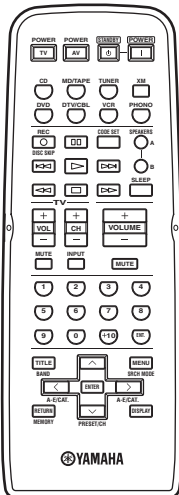

Zone 2 remote control

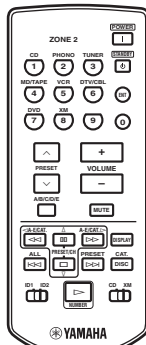

Power cable
(Two for Asia model)

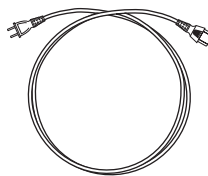

AM loop antenna



Indoor FM antenna
(U.S.A., Canada and General models)

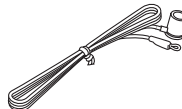

Indoor FM antenna
(Europe and Australia models)

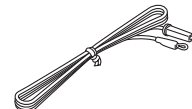

Batteries (x2)
(AA, R6, UM-3)

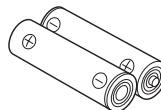

Batteries (x2)
(AAA, R03, UM-4)

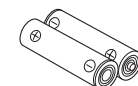

CONTROLS AND FUNCTIONS

Front panel

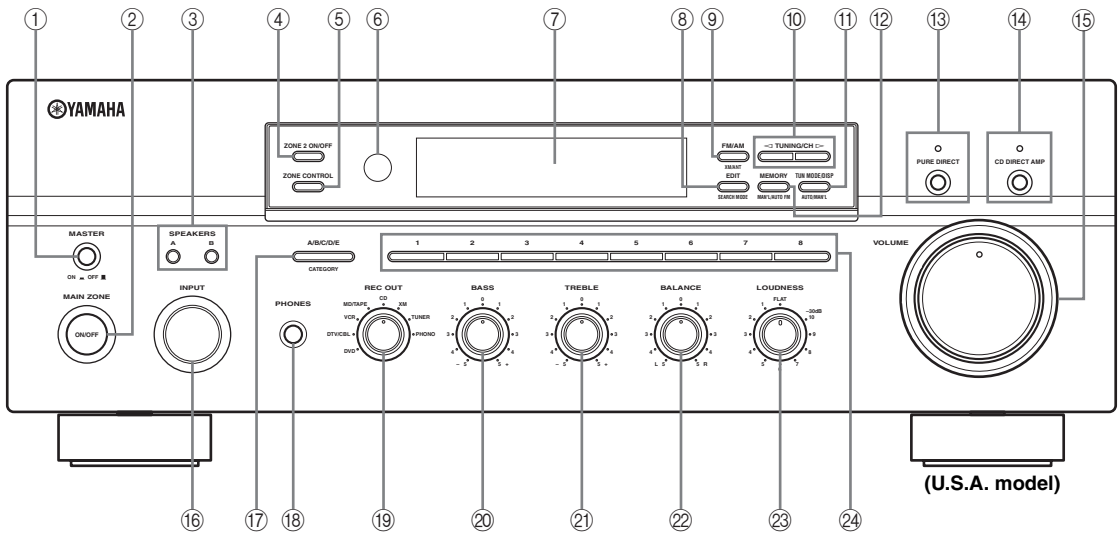

① MASTER ON/OFF

Press inward to the ON position to turn on the power of this unit. Press again to release it outward to the OFF position to turn off this unit. See page 17 for details.

Note

Even when this unit is turned off, this unit consumes a small amount of power to preserve the memory.

Memory back-up

The memory back-up circuit prevents the stored data from being lost. However, the stored data will be lost if the power cord is disconnected from the AC wall outlet for more than one week.

② MAIN ZONE ON/OFF

Turns on Main Zone of this unit or sets it to the standby mode. See page 17 for details.

Notes

- This switch is operational only when MASTER ON/OFF is pressed inward to the ON position.
- In the standby mode, this unit consumes a small amount of power to receive infrared signals from the remote control.

③ SPEAKERS A/B

Turns on or off the speaker set connected to the SPEAKERS A and/or SPEAKERS B terminals on the rear panel each time the corresponding button is pressed (see page 18).

④ ZONE 2 ON/OFF

Turns on Zone 2 or set it to the standby mode. When Zone 2 is turned on, signals are output at the ZONE 2 OUT jacks.

Note

This switch is operational only when MASTER ON/OFF is pressed inward to the ON position.

⑤ ZONE CONTROL

Press to control the input source of Zone 2.

Notes

- This button is operational only when Zone 2 is turned on.
- When you press this button, the ZONE 2 indicator flashes in the front panel display for approximately 5 seconds. Select the input source of Zone 2 while the indicator is flashing.
- You can select the preset station or channel when TUNER or XM is selected as the input source of Zone 2.

⑥ Remote control sensor

Receives infrared signals from the remote control.

Note

Switch the remote control ID between ID1 and ID2 when using multiple YAMAHA receivers or amplifiers (see pages 9, 39 and 40).

⑦ Front panel display

Shows information about the operational status of this unit.

⑧ EDIT, SEARCH MODE

Exchanges the assignment of two preset stations with each other when TUNER is selected as the input source (see page 29).

Switches between search modes when XM is selected as the input source (see page 33).

⑨ FM/AM, XM ANT (ANTENNA)

Switches the reception band between AM and FM when TUNER is selected as the input source (see page 24).

Shows the reception level of the XM Connect-and-Play digital antenna (sold separately) when XM is selected as the input source (see page 31).

⑩ TUNING/CH </>

Selects the tuning frequency when TUNER is selected as the input source (see page 24).

Searches for a radio channel or selects the preset channel number when XM is selected as the input source (see page 31).

⑪ TUN (TUNING) MODE/DISP (DISPLAY)

Switches the tuning mode between automatic (the AUTO indicator turns on as a result) and manual (the AUTO indicator turns off as a result) when TUNER is selected as the input source.

Switches the XM Satellite Radio information shown in the front panel display between channel number/name, category and artist name/song title when XM is selected as the input source (see page 34).

⑫ MEMORY

Stores a station in the system memory (see page 28).

Sets this unit to the automatic preset tuning mode (see page 26).

Stores a radio channel in the system memory when XM is selected as the input source (see page 37).

⑬ PURE DIRECT and indicator

Allows you to listen to a source in the purest possible sound. The indicator above it lights up when this function is turned on.

See page 20 for details.

⑭ CD DIRECT AMP and indicator

Allows you to listen to a CD source in the purest possible sound. The indicator above it lights up and the front panel display turns off when this function is turned on.

See page 20 for details.

⑮ VOLUME

Increases or decreases the sound output level.

Note

This does not affect the OUT (REC) level.

⑯ INPUT selector

Selects the input source you want to listen to or watch.

⑰ A/B/C/D/E, CATEGORY

Selects the preset station group (A to E) when TUNER is selected as the input source (see page 27).

Switches between channel categories or selects the preset channel group when XM is selected as the input source (see page 35).

⑱ PHONES jack

Outputs audio for private listening with your headphones.

Note

Press SPEAKERS A/B so that the SP A/B indicators turn off before you connect your headphones to the PHONES jack.

⑲ REC OUT selector

Selects a source for recording to the MD recorder or the tape deck independently of the INPUT selector setting, allowing you to record the selected source while listening to another source (see page 21).

⑳ BASS

Increases or decreases the low frequency response. The 0 position produces a flat response (see page 20).

㉑ TREBLE

Increases or decreases the high frequency response. The 0 position produces a flat response (see page 20).

㉒ BALANCE

Adjusts the sound output balance of the left and right speakers to compensate for sound imbalances caused by speaker locations or listening room conditions (see page 20).

㉓ LOUDNESS

Retains a full tonal range at any volume level to compensate for the human ears' loss of sensitivity to high and low-frequency ranges at a low volume level (see page 20).

㉔ Preset station/channel number buttons (1 to 8)

Selects the preset station/channel number (1 to 8) directly when TUNER or XM is selected as the input source (see page 29).

Note

The XM Satellite Radio features (XM ANT, CH, SEARCH MODE, DISP, CATEGORY, MEMORY and the preset channel number buttons) are only applicable to the U.S.A. model and are operational only when XM is selected as the input source. For details, see "XM SATELLITE RADIO TUNING" on page 30.

Front panel display

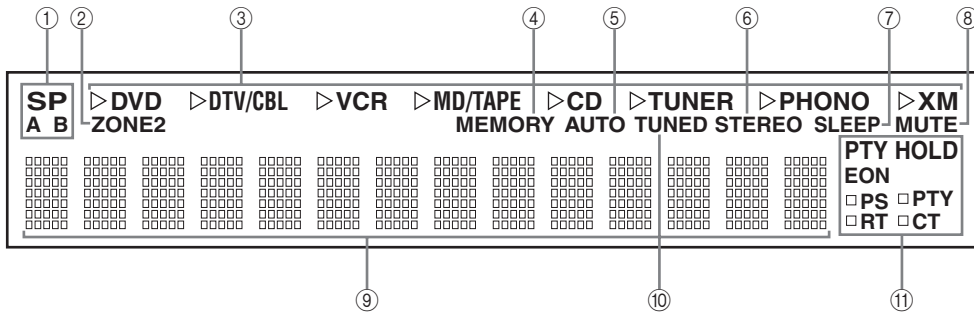

① SP (SPEAKERS) A/B indicators

Light up according to the set of speakers selected. Both indicators light up when both sets of speakers are selected.

② ZONE 2 indicator

Lights up when Zone 2 is turned on.

③ Input source indicators

Light up when this unit is in the corresponding mode.

Note

The XM indicator is only applicable to the U.S.A. model.

④ MEMORY indicator

Flashes for approximately 5 seconds after MEMORY on the front panel is pressed. While the MEMORY indicator is flashing, store the displayed station in the system memory by using A/B/C/D/E and one of the preset station number buttons on the front panel.

⑤ AUTO indicator

Lights up when this unit is in the automatic tuning mode.

⑥ STEREO indicator

Lights up when this unit is receiving a strong signal for an FM stereo broadcast while the AUTO indicator is lit.

⑦ SLEEP indicator

Lights up when the sleep timer is turned on.

⑧ MUTE indicator

Flashes while the MUTE function is turned on.

⑨ Multi-information display

Shows information when adjusting or changing settings.

⑩ TUNED indicator

Lights up when this unit is tuned into a station.

■ Europe model only

⑪ Radio Data System indicators

The box-shaped indicator beside the name of each Radio Data System mode lights up when the corresponding Radio Data System mode is selected.

PTY HOLD indicator

Lights up while searching for stations in the PTY SEEK mode.

EON indicator

Lights up when the Radio Data System station that offers the EON data service is being received.

Rear panel

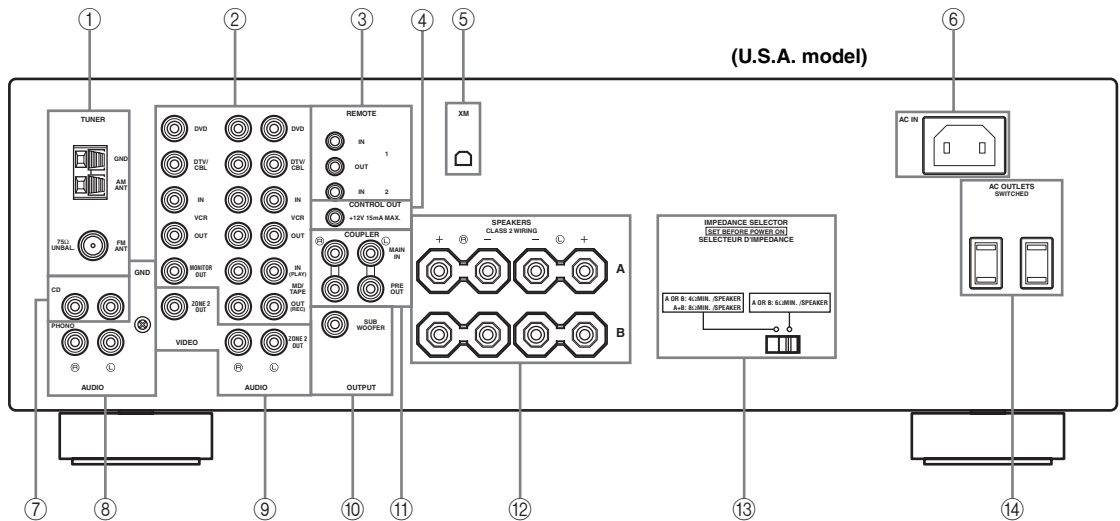

① Antenna terminals

Connect FM and AM antennas.
See page 14 for connections information.

② AUDIO/VIDEO jacks

Connect audio and video components.
See page 13 for connection information.

③ REMOTE jacks

These jacks are used to input/output remote control signals.
See page 41 for connection information.

④ CONTROL OUT jack

This is a control expansion jack. Consult your nearest authorized YAMAHA dealer or service center about this jack.

**⑤ XM jack
(U.S.A. model only)**

Connect XM Connect-and-Play digital antenna accessory.
See page 30 for connection information.

⑥ AC IN

Use to plug in the supplied power cable.
See page 16 for connection information.

⑦ CD jacks

Connect a CD player.
See page 13 for connection information.

⑧ PHONO jacks and GND terminal

Connect a turntable.
See page 13 for connection information.

⑨ ZONE 2 jacks

Connect a Zone 2 component.
See page 41 for connection information.

⑩ SUBWOOFER OUTPUT jack

Connect a subwoofer with built-in amplifier.

⑪ COUPLER jacks

Connect an external unit.
See page 16 for connection information.

⑫ SPEAKERS terminals

Connect speakers.
See page 12 for connection information.

⑬ IMPEDANCE SELECTOR switch

Switches the impedance setting.
See page 16 for details.

⑭ AC OUTLET(S) (SWITCHED)

Use to supply power to your other audio and video components.
See page 16 for details.

■ Asia and General models only

VOLTAGE SELECTOR

See page 16 for details.

Remote control

This section describes the function of each button on the remote control used to control this unit or other components made by YAMAHA or other manufacturers. The functions of the buttons used to control your other audio and video components are the same as those of the corresponding buttons on those components. Refer to those components' instruction manuals for details. To operate other components using this remote control, see "REMOTE CONTROL FEATURES" on page 43.

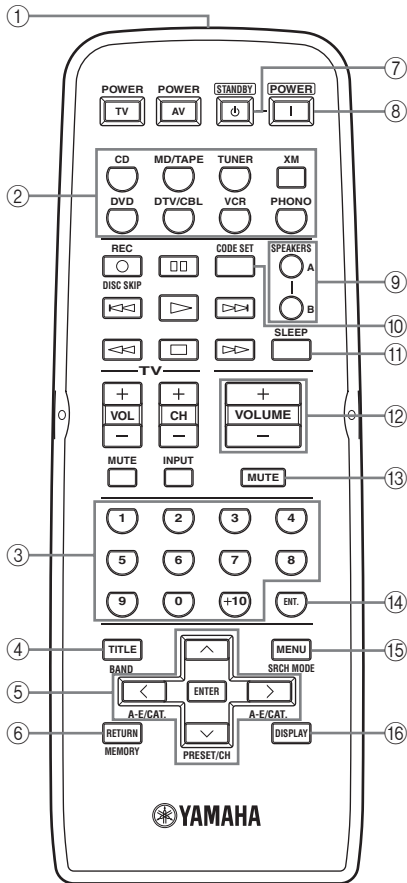

(U.S.A. model)

① Infrared signal transmitter

Sends infrared signals.

② Input selector buttons

Select the desired input source and change the control area (see page 43).

③ Numeric buttons

Select the preset station number (1 to 8) when TUNER is selected as the input source.

Select the preset channel number when XM is selected as the input source.

④ BAND

Switches to the previously used reception band (FM or AM) when TUNER is selected as the input source.

Note

The frequency of the previously received station is automatically recalled.

⑤ A-E/CAT. (CATEGORY) </>

Selects the preset station group (A to E) when TUNER is selected as the input source (see page 29).

Switches between channel categories or selects the preset channel group (A to E) when XM is selected as the input source (see page 35).

PRESET/CH ^ / v

Selects the preset station number (1 to 8) when TUNER is selected as the input source (see page 29).

Searches for a radio channel or selects the preset channel number (1 to 8) when XM is selected as the input source (see page 33).

⑥ MEMORY

Stores a radio channel in the system memory when XM is selected as the input source (see page 37).

⑦ STANDBY

Sets this unit to the standby mode.

Notes

- This button is operational only when MASTER ON/OFF on the front panel is pressed inward to the ON position.
- In the standby mode, this unit consumes a small amount of power to receive infrared signals from the remote control.
- This button does not set Zone 2 to the standby mode.

⑧ POWER

Turns on this unit.

Notes

- This button is operational only when MASTER ON/OFF on the front panel is pressed inward to the ON position.
- This button does not turn on Zone 2.

⑨ SPEAKERS A/B

Turns on or off the set of speakers connected to the SPEAKERS A and/or SPEAKERS B terminals on the rear panel of this unit when the corresponding button is pressed each time.

⑩ CODE SET

Use to set up remote control codes (see page 45).

⑪ SLEEP

Sets the sleep timer.

⑫ VOLUME +/-

Increases or decreases the sound output level.

Notes

- This does not affect the OUT (REC) level.
- When you press VOLUME +/- to control the sound output level of this unit, VOLUME on the front panel rotates.

⑬ MUTE

Mutes the sound output. Press again to restore the sound output to the previous volume level (see page 23).

Note

The sound output to Zone 2 is not muted.

⑭ ENT. (ENTER)

Confirms an entered channel number during the Direct Number Access mode when XM is selected as the input source.

⑮ SRCH (SEARCH) MODE

Switches between the XM Satellite Radio search modes (see page 35) when XM is selected as the input source.

⑯ DISPLAY

Switches the XM Satellite Radio information shown in the front panel display between channel number/name, category and artist name/song title when XM is selected as the input source.

Note

The XM Satellite Radio features (XM, SRCH MODE, DISPLAY, A-E/CAT. </>, PRESET/CH ^ / ∨, MEMORY and ENT.) are only applicable to the U.S.A. model and are operational only when XM is selected as the input source. For details, see "XM SATELLITE RADIO TUNING" on page 30.

Zone 2 remote control

This section describes the function of each button on the Zone 2 remote control used to control Zone 2. You can also use the Zone 2 remote control to control the XM Satellite Radio features and YAMAHA CD players.

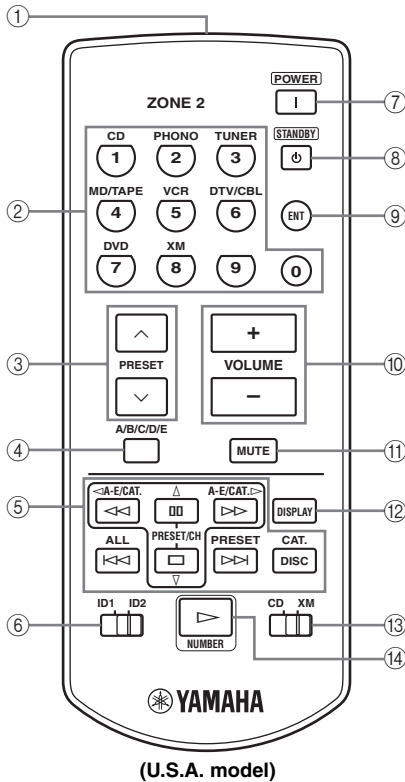

① Infrared signal transmitter

Sends infrared signals.

② Input selector/numeric buttons

Select the desired input source of Zone 2.

Enter a channel number or preset channel number when XM is selected as the input source.

Note

You must press and hold NUMBER before you press any of these buttons to enter numbers.

③ PRESET \wedge / \vee

Selects the preset station number (1 to 8) when TUNER is selected as the input source.

④ A/B/C/D/E

Selects the preset station group (A to E) when TUNER is selected as the input source.

⑤ XM Satellite Radio control buttons

Controls the XM Satellite Radio features when the CD/XM switch is slid to the XM position.

A-E/CAT. (CATEGORY) $\triangleleft / \triangleright$

Switches between channel categories or selects the preset channel group (A to E) when XM is selected as the input source.

PRESET/CH \triangle / ∇

Searches for a radio channel or selects the preset channel number (1 to 8) when XM is selected as the input source.

ALL

Selects the All Channel Search mode.

PRESET

Selects the Preset Search mode.

CAT. (CATEGORY)

Selects the Category Search mode.

⑥ ID1/ID2 switch

Switches the remote control ID between ID1 and ID2 (see page 40).

⑦ POWER

Turns on Zone 2.

⑧ STANDBY

Sets Zone 2 to the standby mode.

⑨ ENT (ENTER)

Confirms an entered channel number during the Direct Number Access mode when XM is selected as the input source.

⑩ VOLUME +/-

Increases or decreases the sound output level of Zone 2.

Note

This does not affect the OUT (REC) level.

⑪ MUTE

Mutes the sound output to Zone 2. Press again to restore the sound output to the previous volume level.

⑫ DISPLAY

Switches the XM Satellite Radio information displayed in the front panel display between channel number/name, category and artist name/song title when XM is selected as the input source.

⑬ CD/XM switch

Switches the function of the control buttons numbered ⑤, ⑫ and ⑭ between controlling YAMAHA CD players and controlling the XM Satellite Radio features.

⑭ NUMBER

Press and hold before you press the input selector/numeric buttons to enter numbers to control the XM Satellite Radio features.

Note

The XM Satellite Radio features (XM, ENT, DISPLAY and the XM Satellite Radio control buttons) are only applicable to the U.S.A. model and are operational only when XM is selected as the input source and the CD/XM switch is slid to the XM position. For details, see “XM SATELLITE RADIO TUNING” on page 30.

Installing batteries in the remote controls

■ Notes on batteries

- Change all of the batteries if the operation range of the remote controls decreases.
- Use AA, R6, UM-3 batteries for the remote control and AAA, R03, UM-4 batteries for the Zone 2 remote control.
- Make sure that the polarities are correct. See the illustration inside the battery compartment of each remote control.
- Remove the batteries if the remote controls are not used for an extended period of time.
- Do not use old batteries together with new ones.
- Do not use different types of batteries (such as alkaline and manganese batteries) together. Read the packaging carefully as these different types of batteries may have the same shape and color.
- We strongly recommend using alkaline batteries.
- If the batteries have leaked, dispose of them immediately. Avoid touching the leaked material or letting it come into contact with clothing, etc. Clean the battery compartment thoroughly before installing new batteries.
- Do not throw away batteries with general house waste; dispose of them correctly in accordance with your local regulations.

Remote control

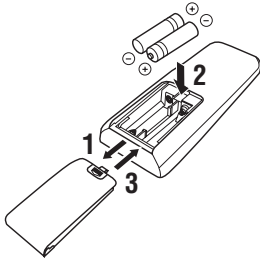

Zone 2 remote control

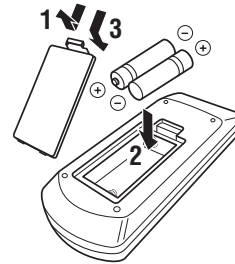

1 Open the battery compartment cover.

2 Insert the supplied batteries in each remote control according to the polarity markings (+ and -) on the inside of the battery compartment.

3 Close the cover back.

Using the remote controls

The remote controls transmit a directional infrared beam.

Be sure to aim the remote controls directly at the remote control sensor on the front panel of this unit or on the infrared signal receiver in Zone 2 during operation.

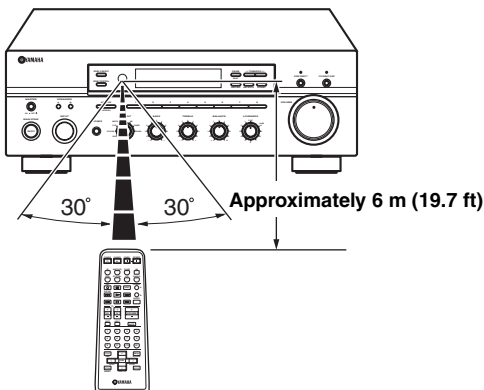

■ Handling the remote controls

- The area between the remote controls and this unit (or the infrared signal receiver in Zone 2) must be clear of large obstacles.
- Do not spill water or other liquids on the remote controls.
- Do not drop the remote controls.
- Do not leave or store the remote controls in the following types of conditions:
 - places of high humidity, such as near a bath
 - places of high temperature, such as near a heater or a stove
 - places of extremely low temperatures
 - dusty places
- Do not expose the remote control sensor to strong lighting, in particular, an inverter type fluorescent lamp; otherwise, the remote controls may not work properly. If necessary, position this unit away from direct lighting.

CONNECTIONS

Connecting speakers

Be sure to connect the left channel (L), right channel (R), “+” (red) and “-” (black) properly. If the connections are faulty, no sound will be heard from the speakers, and if the polarity of the speaker connections is incorrect, the sound will be unnatural and lack bass.

CAUTION

- Before connecting the speakers, make sure that the power of this unit is turned off.
- Do not let the bare speaker wires touch each other or do not let them touch any metal part of this unit. This could damage this unit and/or the speakers.
- Use magnetically shielded speakers. If this type of speakers still creates the interference with the monitor, place the speakers away from the monitor.

- 1 Remove approximately 10 mm (3/8 in) of insulation from the end of each speaker cable and twist the exposed wires of the cable together to eliminate the risk of a short-circuit.**

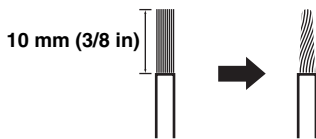

- 2 Unscrew the knob.**

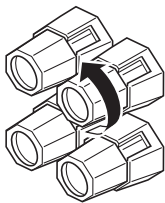

Red: positive (+)
Black: negative (-)

- 3 Insert one bare wire into the hole in the side of each terminal.**

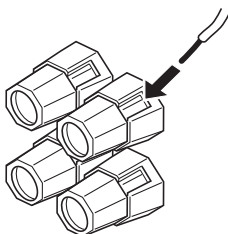

Red: positive (+)
Black: negative (-)

- 4 Tighten the knob to secure the wire.**

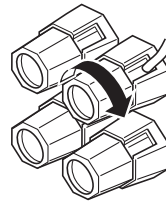

Red: positive (+)
Black: negative (-)

Notes on the speaker cord

A speaker cord is actually a pair of insulated cables running side by side. One cable is colored or shaped differently, perhaps with a stripe, groove or ridge. Connect the striped, grooved or ridged cable to the “+” (red) terminals on this unit and your speaker. Connect the plain cable to the “-” (black) terminals on this unit and your speaker.

Connecting the banana plug (U.S.A., Canada, Australia and General models only)

First, tighten the knob and then insert the banana plug into the end of the corresponding terminal.

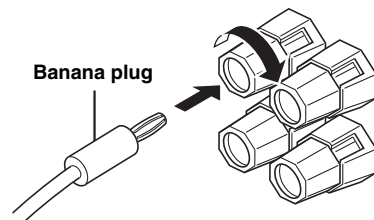

Notes

- One or two speaker sets can be connected to this unit. If you use only one speaker set, connect it to either the SPEAKERS A or SPEAKERS B terminals.
- Use speakers with the specified impedance shown on the rear panel of this unit.

Connecting audio and video components

CAUTION

- Do not connect this unit or other components to the main power until all connections between components are complete.
- All connections must be correct: L (left) to L, R (right) to R, “+” to “+” and “-” to “-”. Also, refer to the owner’s manual for each of your components.
- Use the RCA type pin plug cables for audio and video components except speakers.

-  The PHONO jacks are designed to connect a turntable with an MM or high-output MC cartridge. If you have a turntable with a low-output MC cartridge, use an in-line boosting transformer or an MC-head amplifier when connecting your turntable to the PHONO jacks.
- Connect your turntable to the GND terminal to reduce noise in the signal. However, you may hear less noise without the connection to the GND terminal for some record players.

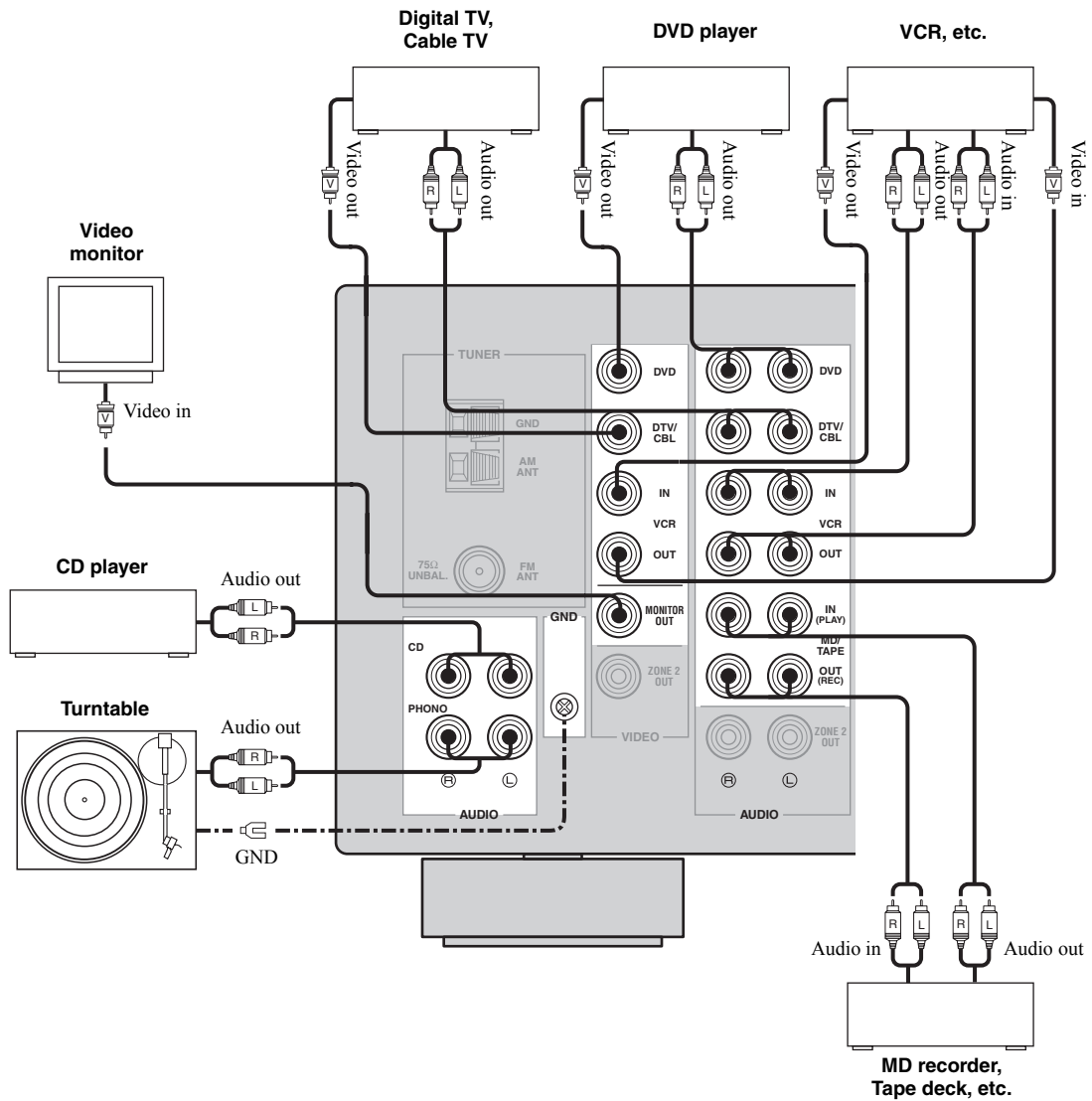

Connecting the AM and FM antennas

Both AM and FM indoor antennas are included with this unit. In general, these antennas should provide sufficient signal strength. Connect each antenna correctly to the designated terminals.

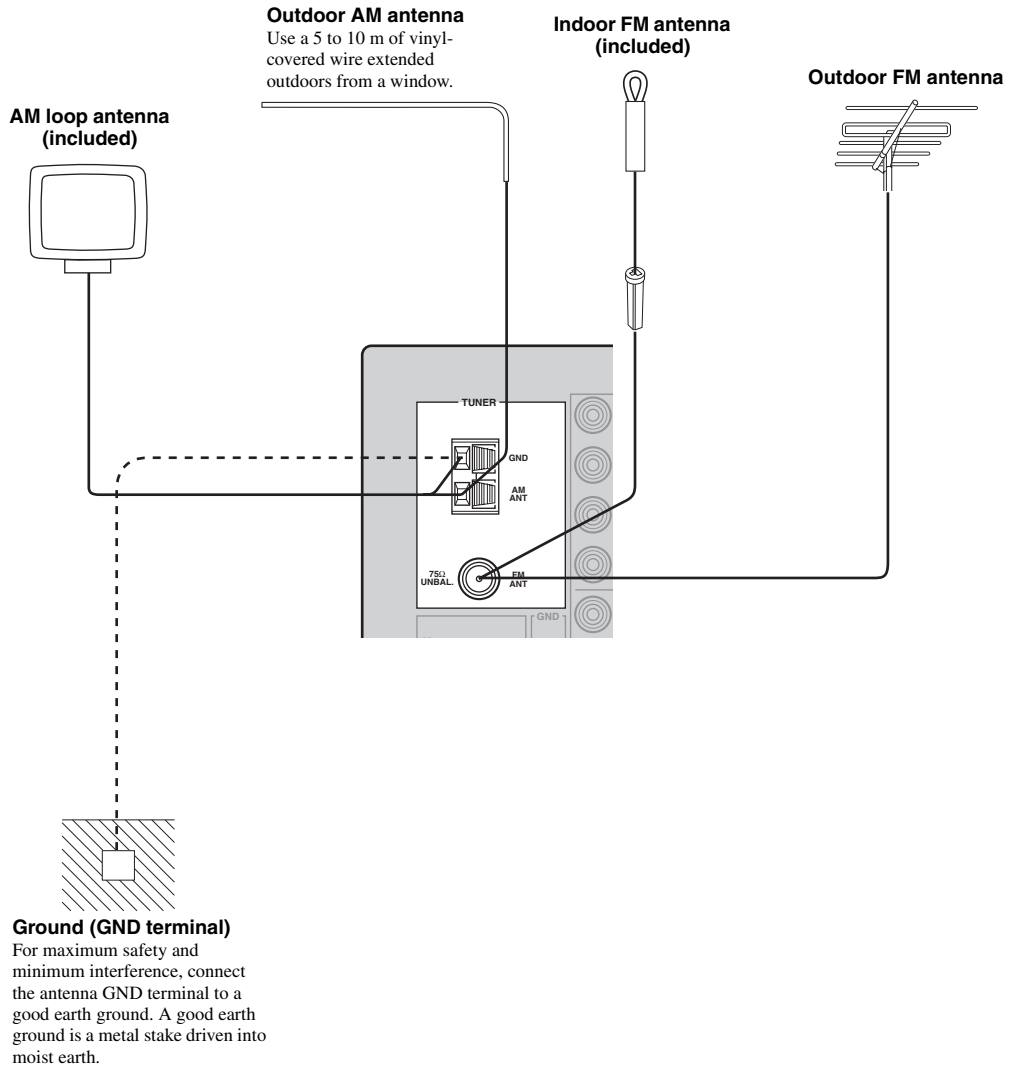

Notes

- A properly installed outdoor antenna provides clearer reception than an indoor one. If you experience poor reception quality, an outdoor antenna may improve the quality. Consult your nearest authorized YAMAHA dealer or service center about outdoor antennas.
- If you connect an outdoor FM antenna to this unit, do not connect the indoor FM antenna to this unit.
- To minimize interference from automobile ignition, locate the antenna as far from heavy traffic as possible.
- Keep the feeder cable or coaxial cable as short as possible. Do not bundle or roll up excess cable.
- The antenna should be placed at least 2 meters from reinforced concrete walls or metal structures.

■ Connecting the AM loop antenna

1 Set up the AM loop antenna.

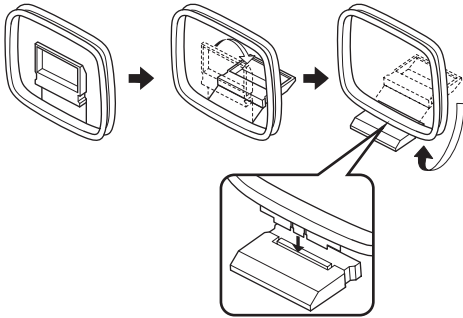

2 Press and hold the tab.

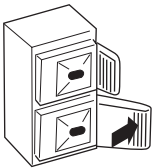

3 Insert the AM loop antenna lead wires into the AM ANT terminal.

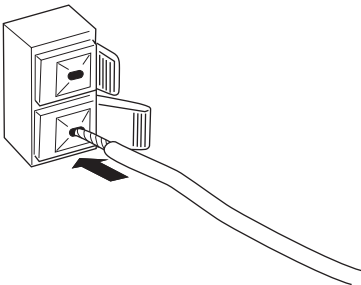

4 Release the tab.

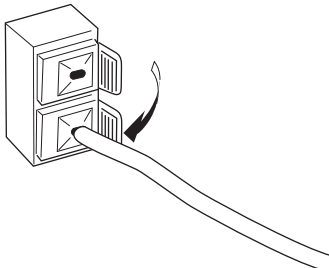

5 Repeat steps 2 to 4 to insert the AM loop antenna lead wires into the GND terminal.

6 Orient the AM loop antenna for the best reception.

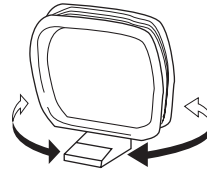

Notes

- The AM loop antenna should be placed away from this unit.
- A properly installed outdoor antenna provides clearer reception than an indoor one. If you experience poor reception quality, an outdoor antenna may improve the quality. It is recommended that you should connect a 5 to 10 m of vinyl-covered wire to the AM ANT terminal and extend it outdoors from a window. Consult your nearest authorized YAMAHA dealer or service center about outdoor antennas.
- The AM loop antenna should always be connected, even if an outdoor AM antenna is connected to this unit.

Connecting the power supply cord

Plug the power cable into the AC IN on the rear panel of this unit and then plug the power supply cord into the AC wall outlet after all other connections are complete.

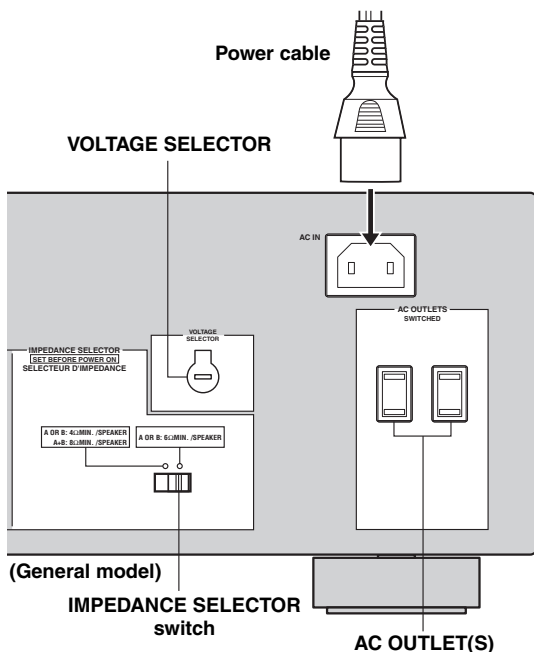

COUPLER jacks

Removing the jumper pins from the PRE OUT/MAIN IN jacks enables this unit to operate separately as a control amplifier or a power amplifier. These jacks are used to connect a signal-processing system such as a graphic equalizer or a surround-sound processor to this unit. If such an external unit is connected to these jacks, the VOLUME control of this unit can be used to adjust the overall sound output level.

To connect an external unit, first remove the jumper pins from the PRE OUT/MAIN IN jacks and then connect the input jacks of that external unit to the PRE OUT jacks or its output jacks to the MAIN IN jacks. For details, refer to the owner's manual included with the external unit to be connected.

Notes

- When you do not use the COUPLER jacks, never remove the jumper pins from these jacks. If removed, no sound will be output from this unit.
- When you use this unit with an external unit connected to the COUPLER jacks, make sure that the CD DIRECT AMP button and the PURE DIRECT button on the front panel are turned off.
- When you use this unit as a power amplifier, connect the output jacks of an external control amplifier, etc. to the MAIN IN jacks of this unit. In this case, the controls of this unit will not function except the PHONES jack and the SPEAKERS A/B buttons. Use the controls on the external control amplifier to make volume adjustments, etc.

AC OUTLET(S) (SWITCHED)

Australia model 1 outlet
Other models 2 outlets

Use these outlets to connect the power supply cords from your other components to this unit. The outlets supply power to any connected components whenever the power of this unit is turned on. For information on the maximum power (total power consumption of components), see "SPECIFICATIONS" on page 49.

VOLTAGE SELECTOR (Asia and General models only)

VOLTAGE SELECTOR on the rear panel of this unit must be set for your local main voltage BEFORE plugging the power supply cord into the AC wall outlet.

Voltages are as follows:

Asia model AC 220/230–240 V, 50/60 Hz
General model AC 110/120/220/230–240 V, 50/60 Hz

IMPEDANCE SELECTOR switch

CAUTION

Do not slide the IMPEDANCE SELECTOR switch while the power of this unit is turned on, as doing so may damage the unit.

Select the switch position (left or right) according to the impedance of the speakers in your system.

Switch position	Impedance level
Right	If you use one set (A or B), the impedance of each speaker must be 6 Ω or higher.
	If you use two sets (A and B), the impedance of each speaker must be 12 Ω or higher.
Left	If you use one set (A or B), the impedance of each speaker must be 4 Ω or higher.
	If you use two sets (A and B), the impedance of each speaker must be 8 Ω or higher.

Notes

- The Canada model cannot use two separate speaker sets (A and B) simultaneously when the IMPEDANCE SELECTOR switch is slid to the 6 Ω position.
- If this unit fails to turn on, the IMPEDANCE SELECTOR switch may not be fully slid to either position. If this is the case, slide the switch all the way to either position when the power supply to this unit is completely cut off.

Turning on and off this unit

When all connections are complete, turn on the power of this unit.

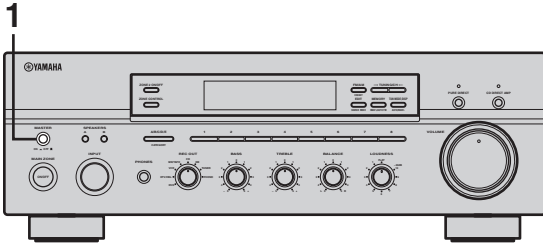

- 1 Press **MASTER ON/OFF** on the front panel inward to the **ON** position to turn on the power of this unit.



Main Zone of this unit turns on.

You can set Main Zone of this unit to the standby mode by pressing **MAIN ZONE ON/OFF** on the front panel or **STANDBY** on the remote control.

Press **MAIN ZONE ON/OFF** on the front panel or **POWER** on the remote control to turn Main Zone of this unit on again.

Press **MASTER ON/OFF** on the front panel again to release it outward to the **OFF** position to turn off this unit.



While **MASTER ON/OFF** on the front panel is pressed inward to the **ON** position, you can turn on Zone 2 or set it to the standby mode independently (see page 42).

PLAYING AND RECORDING

CAUTION

Extreme caution should be exercised when you play back CDs encoded in DTS.

If you play back a CD encoded in DTS on a DTS-incompatible CD player, you will only hear some unwanted noise that may damage your speakers. Check whether your CD player supports CDs encoded in DTS. Also, check the sound output level of your CD player before you play back a CD encoded in DTS.

Playing a source

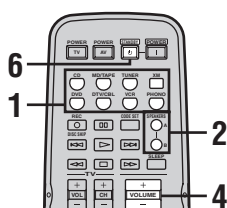
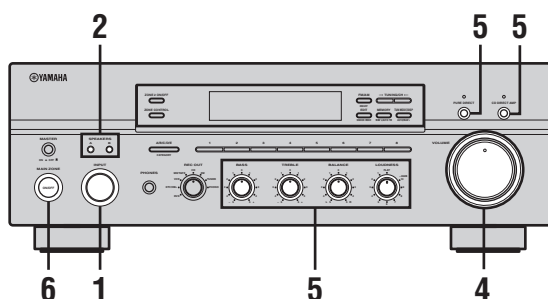

- 1 Rotate the INPUT selector on the front panel (or press one of the input selector buttons on the remote control) to select the desired input source.

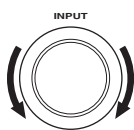

Front panel

or

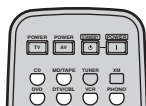

Remote control

- 2 Press SPEAKERS A and/or SPEAKERS B on the front panel or on the remote control to select speakers A and/or speakers B.

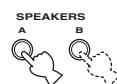

Front panel

or



Remote control

Notes

- Both SPEAKERS A and B can be selected.
- Make sure that the IMPEDANCE SELECTOR switch is correctly set (see page 16).

- 3 Play the source.

- 4 Rotate VOLUME on the front panel (or press VOLUME +/- on the remote control) to adjust the sound output level.

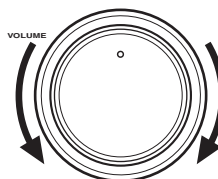

Front panel

or

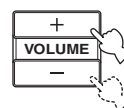

Remote control

- 5** Adjust the tonal quality by using the **BASS**, **TREBLE**, **BALANCE** and **LOUDNESS** controls or the **CD DIRECT AMP** and the **PURE DIRECT** buttons on the front panel.

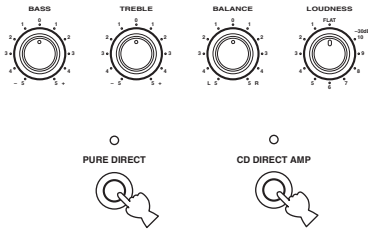

- 6** Press **MAIN ZONE ON/OFF** on the front panel again (or press **STANDBY** on the remote control) to finish using this unit and set it to the standby mode.

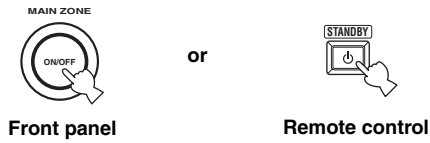

Adjusting the tonal quality

■ Adjusting the BALANCE control

Adjusts the sound output balance of the left and right speakers to compensate for sound imbalance caused by speaker locations or listening room conditions.

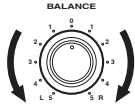

■ Using the CD DIRECT AMP button

Routes input signals from your CD player directly to the specially built-in amplifier for the CD player. As a result, the input signals bypass the INPUT selector and the BASS, TREBLE, BALANCE and LOUDNESS controls and then sent to the power amplifier, thus eliminating any alterations to the CD signals and creating the purest possible sound. The CD DIRECT AMP indicator lights up and the front panel display turns off after a few seconds.



■ Using the PURE DIRECT button

Routes input signals from your audio sources so that the input signals bypass the BASS, TREBLE, BALANCE and LOUDNESS controls, thus eliminating any alterations to the audio signals and creating the purest possible sound.



Note

If both the CD DIRECT AMP and the PURE DIRECT buttons are turned on, only the CD DIRECT AMP button will function.

■ Adjusting the BASS and TREBLE controls

Adjust the high and low frequency response.

BASS

Increases or decreases the low frequency response.

TREBLE

Increases or decreases the high frequency response.

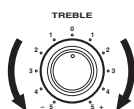
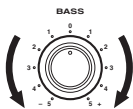

■ Adjusting the LOUDNESS control

Retains a full tonal range at any volume level, thus compensating for the human ears' loss of sensitivity to high and low-frequency ranges at a low volume level.

CAUTION

If the CD DIRECT AMP or the PURE DIRECT button is turned on with the LOUDNESS control set at a certain level, the input signals bypass the LOUDNESS control, resulting in a sudden increase in the sound output level. To prevent your ears or the speakers from being undesirably damaged, be sure to press the CD DIRECT AMP or the PURE DIRECT button after lowering the sound output level or after checking that the LOUDNESS control is properly set.

- 1 Rotate the LOUDNESS control on the front panel to the FLAT position.

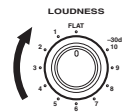

- 2 Rotate VOLUME on the front panel (or press VOLUME +/- on the remote control) to set the sound output level to the loudest listening level that you would listen to.

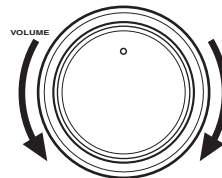

Front panel

or

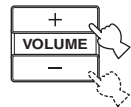

Remote control

- 3 Rotate the LOUDNESS control until the desired volume is obtained.

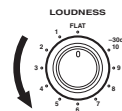

Recording a source

Notes

- The VOLUME, BASS, TREBLE, BALANCE and LOUDNESS controls and the CD DIRECT AMP and the PURE DIRECT buttons have no effect on the source being recorded.
- Check the copyright laws in your country to record from records, CDs, radio, etc. Recording copyright-protected material may infringe on copyright laws.

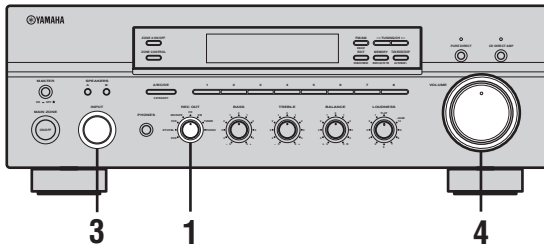

- 1 Rotate the REC OUT selector on the front panel to select the source you want to record from.

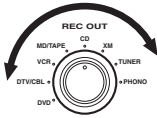

- 2 Play the selected source to record from.

- 3 Rotate the INPUT selector on the front panel to confirm the selected source to record from.

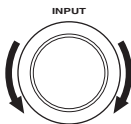

- 4 Rotate VOLUME on the front panel (or press VOLUME +/- on the remote control) to adjust the sound output level of the selected source to record from.

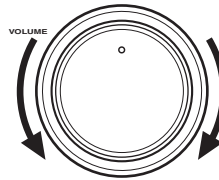

Front panel



Remote control

- 5 Begin recording on the MD recorder, the tape deck or the VCR connected to this unit.

Note

Selecting another source with the INPUT selector on the front panel (or the corresponding input selector button on the remote control) while recording is in progress will not affect the recording.



You can monitor the sound and/or picture being recorded by rotating the INPUT selector on the front panel (or pressing MD/TAPE or VCR on the remote control) to select the MD recorder, the tape deck or the VCR used for recording.

Using the sleep timer

Use this feature to automatically set this unit to the standby mode after a certain amount of time. The sleep timer is useful when you are going to sleep while this unit is playing or recording a source. The sleep timer also automatically turns off any external components connected to the AC OUTLET(S).

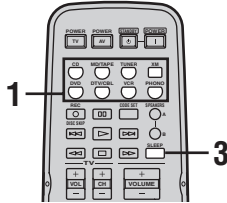

Notes

- The sleep timer can only be set with the remote control.
- The sleep timer automatically turns off Zone 2. However, the power of Zone 2 components are not turned off.

- 1 Press one of the input selector buttons on the remote control to select an input source.**

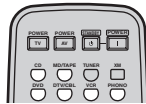

- 2 Start playback on the selected input source.**

- 3 Press SLEEP repeatedly to set the amount of time before this unit is set to the standby mode.**

Each time you press SLEEP, the front panel display changes as shown below.

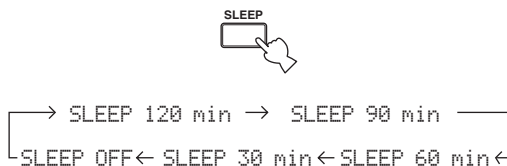

The SLEEP indicator flashes while switching the amount of time for the sleep timer.

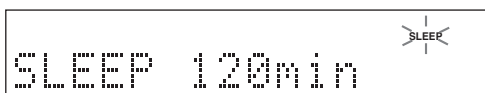

- 4 Press SLEEP repeatedly so that SLEEP OFF appears in the front panel display.**



After a few seconds, SLEEP OFF disappears from the front panel display, and the SLEEP indicator turns off.



The sleep timer setting can also be canceled by pressing STANDBY on the remote control (or MAIN ZONE ON/OFF or MASTER ON/OFF on the front panel) to set this unit to the standby mode.

Muting the sound output

1 Press MUTE on the remote control to mute the sound output.

The MUTE indicator flashes in the front panel display and MUTE ON appears in the front panel display.



After a few seconds, MUTE ON disappears from the front panel display.

2 Press MUTE on the remote control again to resume the sound output.

The MUTE indicator disappears from the front panel display.



FM/AM TUNING

There are 2 tuning methods; automatic and manual. Select either method according to your preference and the strength of station signals.

Automatic tuning

Automatic tuning is effective when station signals are strong and there is no interference.

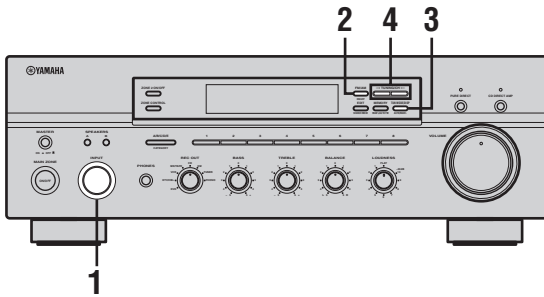

- 1 Rotate the INPUT selector (or press TUNER on the remote control) to select TUNER as the input source.

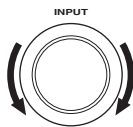

Front panel

or



Remote control

- 2 Press FM/AM on the front panel to select the reception band (FM or AM).

FM or AM appears in the front panel display.



- 3 Press TUN MODE on the front panel so that the AUTO indicator lights up in the front panel display.



AUTO
Lights up

- 4 Press TUNING/CH </> once to begin automatic tuning.

Press > to tune into a higher frequency.

Press < to tune into a lower frequency.

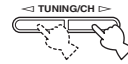

Notes

- When you tune into a station, the frequency of the received station is shown in the front panel display.
- To search for another station, press TUNING/CH </> once more.
- If the tuning search does not stop at the desired station because the station signals are weak, try using the manual tuning method.

Manual tuning

Manual tuning is effective when station signals are weak.

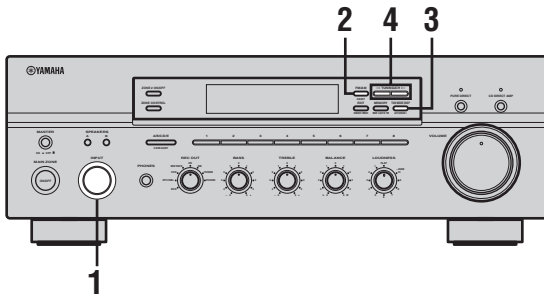

- 1 Rotate the INPUT selector (or press TUNER on the remote control) to select TUNER as the input source.

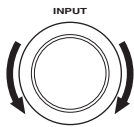

Front panel

or



Remote control

- 2 Press FM/AM on the front panel to select the reception band (FM or AM).

FM or AM appears in the front panel display.



- 3 Press TUN MODE on the front panel so that the AUTO indicator disappears from the front panel display.



AUTO
Disappears

- 4 Press TUNING/CH < / > to manually tune into the desired station.

Hold down the button to continue tuning search.

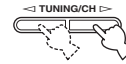

Notes

- When you tune into a station, the frequency of the received station is shown in the front panel display.
- If you tune into an FM station, it is automatically received in the monaural mode to increase signal quality.

Automatic preset tuning

You can use the automatic preset tuning method to automatically store FM stations. This function enables this unit to automatically tune into FM stations with strong signals and store up to 40 (8 stations in each of the 5 groups, A1 to E8) of those received stations in order. You can then easily recall any preset stations by selecting the preset station numbers where they are stored.

Notes

- Any station data stored under a preset station number is cleared when you store a new station under that preset station number.
- If the number of received stations does not reach 40 (E8), automatic preset tuning automatically stops once searching all available stations are tuned into and stored.
- Only FM stations with sufficient signal strength are stored automatically by automatic preset tuning. If the station you want to store is weak in signal strength, try using the manual preset tuning method.

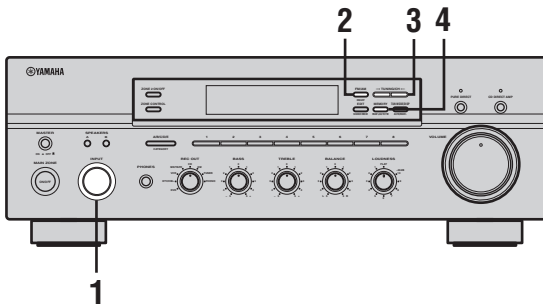

- 1 Rotate the INPUT selector (or press TUNER on the remote control) to select TUNER.

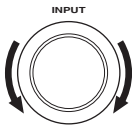

Front panel

or



Remote control

- 2 Press FM/AM on the front panel to select FM as the reception band.

FM appears in the front panel display.



- 3 Press and hold MEMORY on the front panel for more than 3 seconds.

The preset station group and the MEMORY and AUTO indicators flash in the front panel display.



- 4 Press TUNING/CH <|/> once to begin automatic preset tuning.

Press > to tune into higher frequencies.

Press < to tune into lower frequencies.

When automatic preset tuning is complete, the frequency of the last preset station is shown in the front panel display.

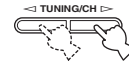

Notes

- If TUNING/CH <|/> is not pressed within approximately 5 seconds while the MEMORY and AUTO indicators are flashing, automatic preset tuning automatically begins from the currently displayed frequency and proceeds toward higher frequencies.
- Received stations are sequentially programmed to 8 stations in each preset station group. If 8 stations are all programmed in a preset station group, another 8 stations are sequentially programmed in the next preset station group.

■ Customized automatic preset tuning

You can specify a preset station group and a preset station number from which this unit stores the FM stations received by automatic preset tuning.

1 Press and hold MEMORY on the front panel for more than 3 seconds.



2 Press A/B/C/D/E and then press one of the preset station/channel number buttons on the front panel to select the preset station group and the preset station number where the first received station will be stored.

For example, if you select C5, the first received station is automatically programmed to C5 and the next received stations are sequentially programmed to C6, C7, etc.

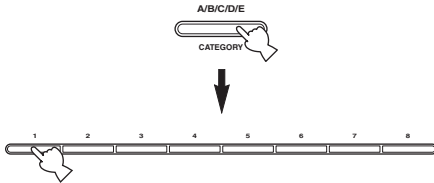

3 Press TUNING/CH <|/> on the front panel to begin automatic preset tuning.

Press > to tune into higher frequencies.

Press < to tune into lower frequencies.

When automatic preset tuning is complete, the frequency of the last preset station is shown in the front panel display.



Note

Automatic preset tuning stops when the received stations have all been stored up to E8.

Manual preset tuning

You can also manually store up to 40 stations (8 stations in each of the 5 groups, A1 to E8). You can then easily recall any preset stations by selecting the preset station numbers where they are stored.

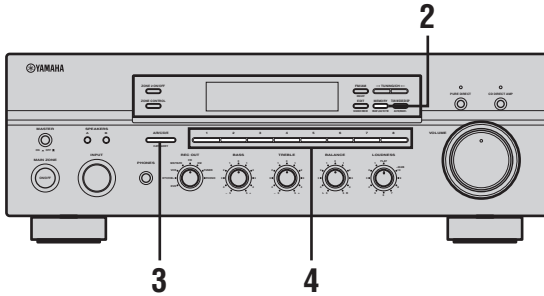

1 Repeat steps 1 to 4 in “Automatic tuning” or in “Manual tuning” to tune into a station.

When you tune into a station, the frequency of the received station is shown in the front panel display.

2 Press MEMORY on the front panel.

The MEMORY indicator flashes in the front panel display for approximately 5 seconds.



**MEMORY
Flashes**

3 Press A/B/C/D/E on the front panel repeatedly to select a preset station group (A to E).

The selected preset station group is shown in the front panel display.

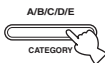

4 Press one of the preset station/channel number buttons on the front panel to select a preset station number (1 to 8) where you want to store the station.

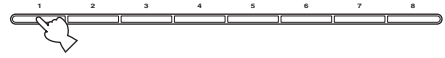

Note

This operation must be done within 5 seconds while the MEMORY indicator is flashing in the front panel display. Otherwise, the manual preset tuning process is automatically canceled.

5 Press MEMORY on the front panel to store the station.

6 Repeat steps 1 to 5 to store other stations.

Notes

- Any station data stored under a preset station number is cleared when you store a new station under that preset station number.
- The reception mode (stereo or monaural) is stored along with the station frequency.

Selecting preset stations

You can tune into the desired station simply by selecting the preset station number where it is stored.

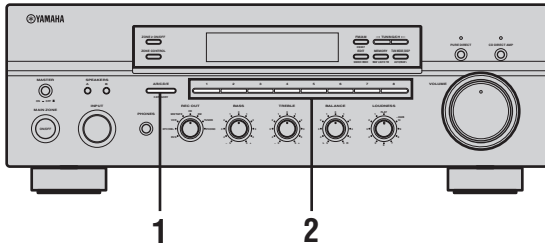

- 1 Press A/B/C/D/E on the front panel repeatedly (or press A-E/CAT. </> on the remote control) to select a preset station group (A to E).

The selected preset station group is shown in the front panel display.

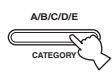

Front panel

or

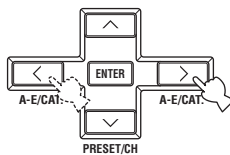

Remote control

- 2 Press one of the preset station/channel number buttons on the front panel (or PRESET/CH ^ / v on the remote control) to select a preset station number (1 to 8).

The preset station number appears in the front panel display along with the reception band and the frequency.

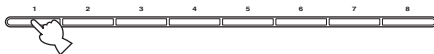

Front panel

or

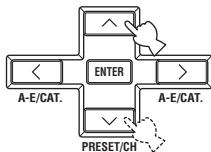

Remote control

Exchanging preset stations

You can exchange the assignment of two preset stations with each other. The following procedure describes an example where a preset station E1 is exchanged with another preset station A5.

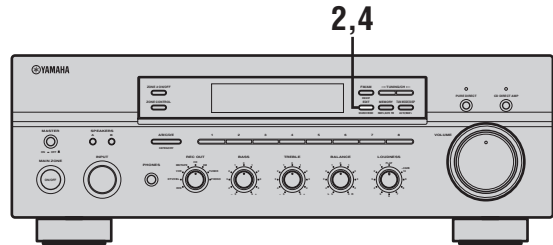

- 1 Repeat steps 1 and 2 in “Selecting preset stations” to select a preset station E1.

- 2 Press EDIT on the front panel.

E1 and the MEMORY indicator flash in the front panel display.



MEMORY
Flashes

- 3 Repeat steps 1 and 2 in “Selecting preset stations” to select another preset station A5.

A5 and the MEMORY indicator flash in the front panel display.

MEMORY
Flashes

- 4 Press EDIT on the front panel again.

E1-A5 appears in the front panel display, indicating that the two preset station assignments have been exchanged.



XM SATELLITE RADIO TUNING

What is XM Satellite Radio?

XM Satellite Radio is the satellite radio service with millions of listeners across the United States broadcasting live daily. The XM Satellite Radio channel lineup includes more than 150 digital channels of choice from coast to coast: 67 commercial-free music channels, featuring hip hop to opera, classical to country, bluegrass to blues; 64 channels of premier sports, talk, comedy, children's and entertainment programming; and more than 26 channels of the traffic and weather information for major metropolitan areas nationwide.

Because XM Satellite Radio is a subscription service, you will need to set up an account and activate service with XM using your XM Satellite Radio ID number. To check your ID number, follow "Activating XM Satellite Radio" on page 33. For further information on XM Satellite Radio services, visit the XM Satellite Radio website at "<http://www.xmradio.com>".

Notes

- The XM Satellite Radio service is only available in the 48 contiguous United States (not available in Alaska and Hawaii).
- XM Connect-and-Play digital antenna accessory and monthly subscription are sold separately. For details, visit the XM Satellite Radio website at "<http://www.xmradio.com>".



Information from XM Satellite Radio, Inc.

Hardware and required basic monthly subscription sold separately. Premium Channel available at additional monthly cost. Installation costs and other fees and taxes, including a one-time activation fee may apply. Subscription fee is consumer only. All fees and programming subject to change. Subscriptions subject to Customer Agreement available at xmradio.com. Only available in the 48 contiguous United States.

© 2005 XM Satellite Radio Inc. All rights reserved. All other trademarks are the property of their respective owners.

XM Satellite Radio connections

Connect the XM Connect-and-Play digital antenna accessory (sold separately) to the XM jack on the rear of this unit. (For details, refer to the operating instructions provided with the XM Connect-and-Play digital antenna accessory.)

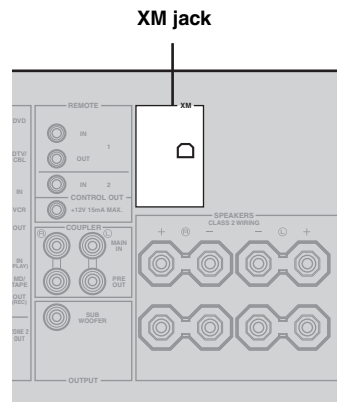

Notes

- For information on obtaining the XM Connect-and-Play digital antenna accessory, visit the XM Satellite Radio website at "<http://www.xmradio.com>" or consult your local retailer that sells XM Ready products.
- To ensure the optimal reception of the XM Satellite Radio signals, the XM Connect-and-Play digital antenna accessory must be placed at or near a southerly facing window with no obstacles in the path to the sky. You can mount it indoors or outdoors.

XM Satellite Radio functions

This section describes the functions of each control used for the XM Satellite Radio tuning.

Note

The following controls on the front panel and the remote controls are only available when XM is selected as the input source and the XM Connect-and-Play digital antenna accessory is connected to the XM jack on the rear panel of this unit (see “XM Satellite Radio connections”).

■ Controls on the front panel

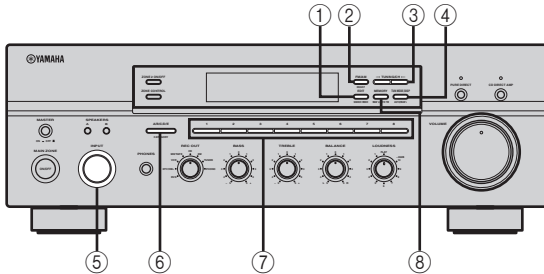

① SEARCH MODE

Switches between the All Channel Search, Category Search, and Preset Search modes (see page 35).

② XM ANT (ANTENNA)

Shows the reception level of the XM Connect-and-Play digital antenna (sold separately).

③ TUNING/CH </>

All Channel Search mode

Searches for a radio channel within all channels. Press and hold for quick search.

Category Search mode

Searches for a radio channel within the selected category. Press and hold for quick search.

Preset Search mode

Selects the preset channel number (1 to 8).

④ DISP (DISPLAY)

Switches the XM Satellite Radio information shown in the front panel display between channel number/name, category and artist name/song title (see page 34).

⑤ INPUT selector

Selects XM as the input source.

⑥ CATEGORY

All Channel Search mode

Switches between channel categories while staying in the All Channel Search mode.

Category Search mode

Switches between channel categories.

Preset Search mode

Selects the preset channel group (A to E).

⑦ Preset channel number buttons

Selects the preset channel number (1 to 8) directly. Pressing these buttons switches the search mode to the Preset Search mode.

⑧ MEMORY

Stores a radio channel in the system memory.

■ Controls on the remote controls

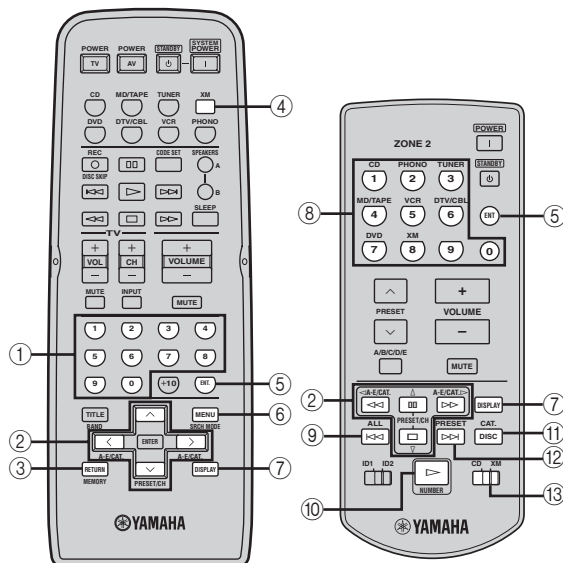

① **Numeric buttons**

All Channel Search or Category Search mode

Use 1 to 9 and 0 to enter a channel number directly.

Preset Search mode

Use 1 to 8 to enter a preset channel number directly.

② **A-E/CAT. (CATEGORY) </> (</>)**

All Channel Search mode

Switches between channel categories while staying in the All Channel Search mode.

Category Search mode

Switches between channel categories.

Preset Search mode

Selects the preset channel group (A to E).

PRESET/CH ^ / v (Δ / ▽)

All Channel Search mode

Searches for a radio channel within all channels. Press and hold for quick search.

Category Search mode

Searches for a radio channel within the selected category. Press and hold for quick search.

Preset Search mode

Selects the preset channel number (1 to 8).

③ **MEMORY**

Stores a radio channel in the system memory.

④ **XM**

Selects XM as the input source.

⑤ **ENT. (ENT) (ENTER)**

Confirms an entered channel number when this unit is in the Direct Number Access mode (see page 37).

⑥ **SRCH (SEARCH) MODE**

Switches between the All Channel Search, Category Search, and Preset Search modes (see page 35).

⑦ **DISPLAY**

Switches XM information such as channel number/name, category, or artist name/song title displayed in the front panel display and on-screen display (see page 34).

⑧ **Input selector/numeric buttons**

All Channel Search or Category Search mode

Use 1 to 9 and 0 to enter a channel number directly. Also refer to ⑩ NUMBER.

Preset Search mode

Use 1 to 8 to enter a preset channel number directly. Also refer to ⑩ NUMBER.

Note

You must press and hold ⑩ NUMBER before you press any of these buttons to enter numbers.

⑨ **ALL**

Selects the All Channel Search mode.

⑩ **NUMBER**

Press and hold before you press the input selector/numeric buttons to switch the function to enter numbers.

⑪ **CAT. (CATEGORY)**

Selects the Category Search mode.

⑫ **PRESET**

Selects the Preset Search mode.

⑬ **CD/XM switch**

Switches the function of the control buttons on the Zone 2 remote control numbered ②, ⑦, ⑨, ⑩, ⑪ and ⑫ between controlling YAMAHA CD players and controlling the XM Satellite Radio features.

Activating XM Satellite Radio

To sign up for an account with the XM Satellite Radio service, an XM Satellite Radio ID number is required. Follow the procedure below to check your ID number, and then visit the website at “<http://activate.xmradio.com>” or call “1-800-XM-RADIO (1-800-967-2346)” to sign up with your major credit card handy.

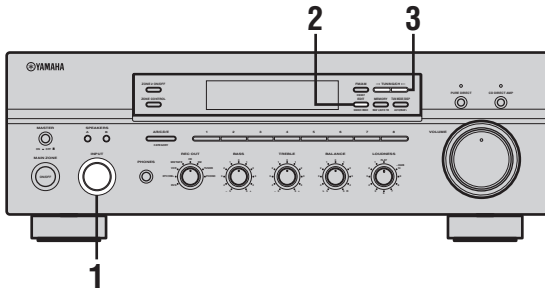

- 1 Rotate the INPUT selector on the front panel (or press XM on the remote control) to select XM as the input source.

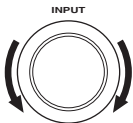

Front panel

or



Remote control

If CHECK ANTENNA appears in the front panel display, the XM Connect-and-Play digital antenna accessory may not be connected to the XM jack on the rear panel of this unit properly. See “XM Satellite Radio connections” on page 30 and check the connection.

- 2 Press SEARCH MODE on the front panel (or SRCH MODE on the remote control) repeatedly to select the All Channel Search mode.

ALL CH SEARCH appears in the front panel display.



Front panel

or



Remote control

- 3 Press TUNING/CH </> on the front panel (or PRESET/CH ^ / v on the remote control) to select channel 0.

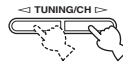

Front panel

or

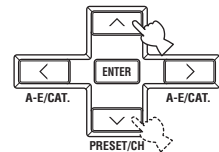

Remote control

- 4 Check the XM Satellite Radio ID number shown in the front panel display and write it down.

ID: _____

Basic XM Satellite Radio operations

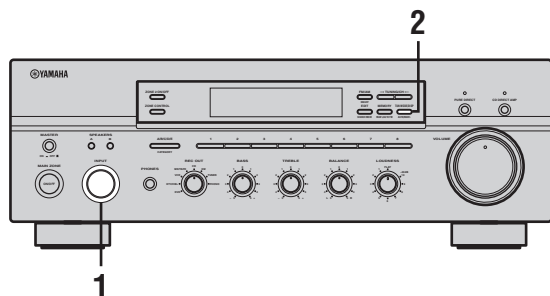

- 1 Rotate the INPUT selector on the front panel (or press XM on the remote control) to select XM as the input source.

The XM information (channel number/name, category or artist name/song title) for the currently selected channel appears in the front panel display.

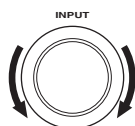

Front panel

or



Remote control



Selecting XM as the input source automatically recalls the previously selected channel.

- 2 Press DISP on the front panel (or DISPLAY on the remote control) repeatedly to toggle between the following channel information display modes.

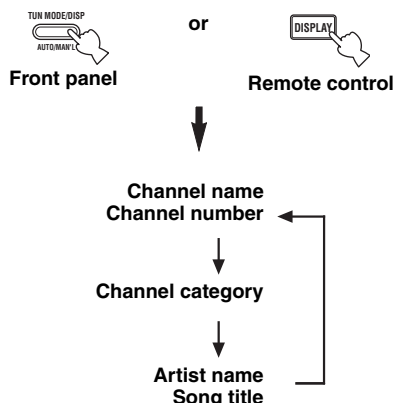

When the channel number and the channel name are displayed:

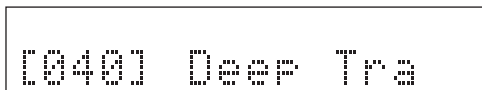

When the channel category is displayed:

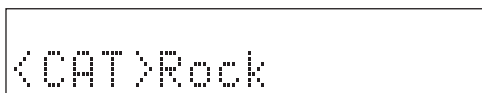

When the artist name and the song title are displayed:

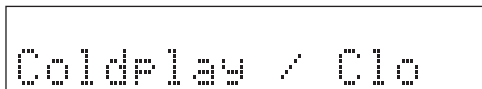

- Up to 14 alphanumeric characters can be shown in the front panel display at once. If the information contains more than 14 characters, the information scrolls from the right to the left.
- If the information contains a character that cannot be recognized by this unit, the character will be shown with an underbar “_”.

Note

If a status message or an error message appears in the front panel display, see “XM Satellite Radio” on page 48.

XM Satellite Radio search modes

You can search for the desired channel by using one of the three search modes (All Channel Search mode, Category Search mode or Preset Search mode). You can also enter the number directly to select the desired channel (For details, see “Direct Number Access mode” on page 37).

■ All Channel Search mode

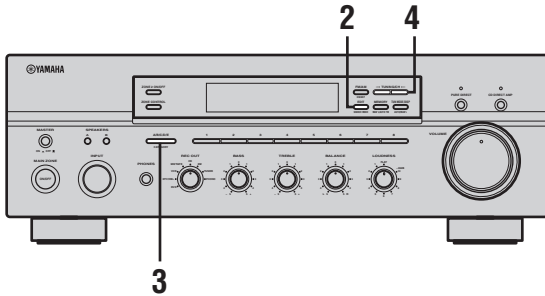

1 Repeat step 1 in “Basic XM Satellite Radio operations”.

2 Press **SEARCH MODE** on the front panel (or **SRCH MODE** on the remote control) repeatedly to select the **All Channel Search mode**.

ALL CH SEARCH appears in the front panel display.

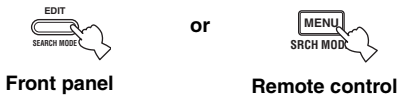

3 Press **CATEGORY** on the front panel (or **A-E/CAT. </>** on the remote control) repeatedly to switch between channel categories.

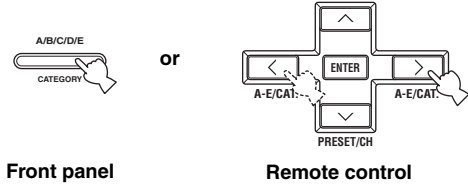

4 Press **TUNING/CH </>** on the front panel (or **PRESET/CH ^ / v** on the remote control) repeatedly to search for a channel within all channels.

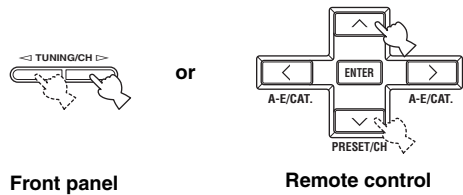

To quickly search for a channel, press and hold TUNING/CH </> on the front panel (or PRESET/CH ^ / v on the remote control).

■ Category Search mode

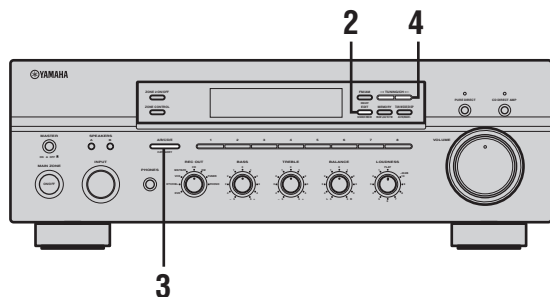

1 Repeat step 1 in “Basic XM Satellite Radio operations”.

2 Press **SEARCH MODE** on the front panel (or **SRCH MODE** on the remote control) repeatedly to select the **Category Search mode**. **CAT SEARCH** appears in the front panel display.

CAT SEARCH appears in the front panel display.

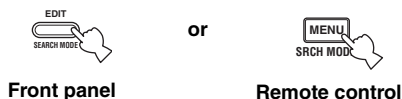

Front panel

Remote control

3 Press **CATEGORY** on the front panel (or **A-E/CAT. </>** on the remote control) repeatedly to switch between channel categories.

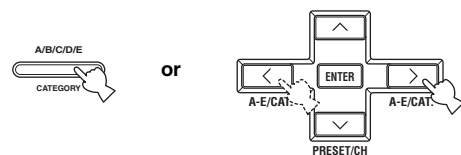

Front panel

Remote control

4 Press **TUNING/CH </>** on the front panel (or **PRESET/CH ^ / v** on the remote control) repeatedly to search for a channel within the selected channel category.

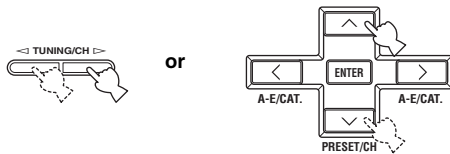

Front panel

Remote control

To quickly search for a channel, press and hold **TUNING/CH </>** (or **PRESET/CH ^ / v** on the remote control).

■ Preset Search mode

Prior to selecting a preset channel in the Preset Search mode, you must preset the XM Satellite Radio channels (see page 37). All preset channels (A1 to E8) recall “001 Preview” as the factory setting.

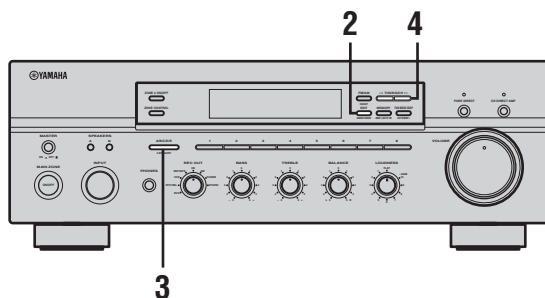

1 Repeat step 1 in “Basic XM Satellite Radio operations”.

2 Press **SEARCH MODE** on the front panel (or **SRCH MODE** on the remote control) repeatedly to select the **Preset Search mode**. **PRESET SEARCH** appears in the front panel display.

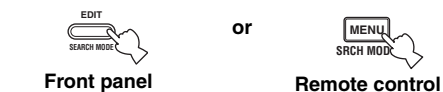

Front panel

Remote control

3 Press **CATEGORY** on the front panel (or **A-E/CAT. </>** on the remote control) repeatedly to select the preset channel group (A to E).

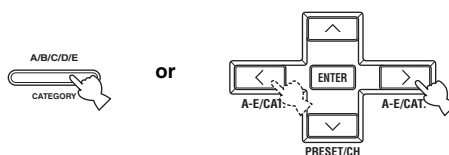

Front panel

Remote control

4 Press **TUNING/CH </>** on the front panel (or **PRESET/CH ^ / v** on the remote control) repeatedly to select the preset channel number (1 to 8).

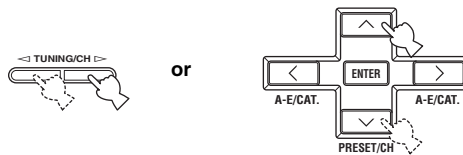

Front panel

Remote control

You can also select the preset channel number directly by pressing the preset channel number buttons (1 to 8) on the front panel or the numeric buttons (1 to 8) on the remote control.

■ Direct Number Access mode

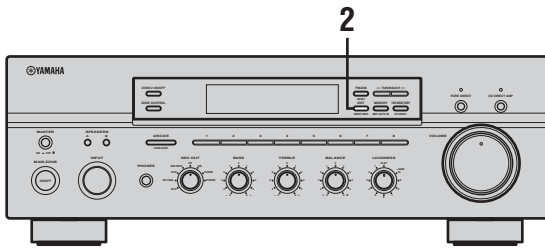

- 1 Repeat step 1 in “Basic XM Satellite Radio operations”.
- 2 Press **SEARCH MODE** on the front panel (or **SRCH MODE** on the remote control) repeatedly to select the **All Channel Search mode** or the **Category Search mode**.
ALL CH SEARCH or CAT SEARCH appears in the front panel display.

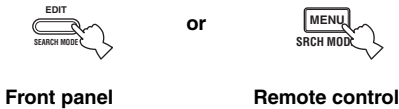

- 3 Press numeric buttons on the remote control sequentially to enter the desired channel number.



- 4 Press **ENT.** on the remote control to immediately tune into the channel with fewer than three digits for the channel number.



- ☀️ If no button is pressed within a few seconds after entering one-digit or two-digit channel number, this unit automatically confirms the entered channel number and tunes into the selected channel.
- Pressing a button other than the numeric buttons or ENT. on the remote control cancels the Direct Number Access procedure.

Setting XM Satellite Radio preset channels

You can use this feature to store up to 40 XM Satellite Radio channels (8 preset channel numbers in each of the 5 preset channel groups, A1 to E8). You can then easily recall any preset channel by selecting the preset channel group and the preset channel number as described in “Preset Search mode” on page 36.

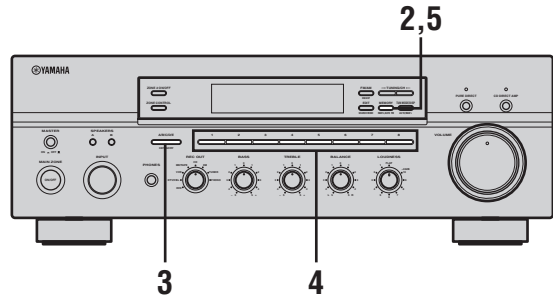

- 1 **Search for the XM Satellite Radio channel you want to set as a preset channel.**
To search for the desired channel, perform the steps in “All Channel Search mode”, “Category Search mode” or “Direct Number Access mode”.
- 2 **Press MEMORY on the front panel or on the remote control.**
The MEMORY indicator flashes in the front panel display for approximately 5 seconds.

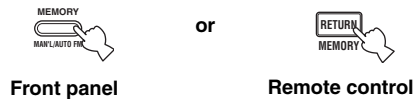

↓
MEMORY Flashes

- 3 Press CATEGORY on the front panel (or A-E/CAT. </> on the remote control) to select the preset channel group (A to E).**

The preset channel group letter appears.

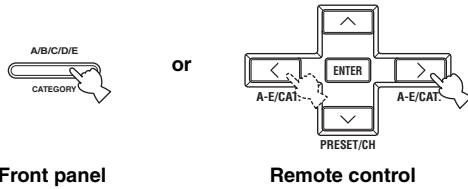

Front panel

Remote control

- 4 Press one of the preset station/channel number buttons on the front panel (or PRESET/CH ^ / ∨ on the remote control) to select the preset channel number (1 to 8).**

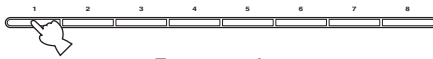

Front panel

or

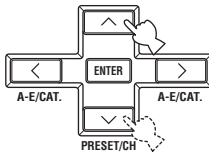

Remote control

- 5 Press MEMORY on the front panel or on the remote control to preset the selected XM Satellite Radio channel.**

A colon appears next to the preset channel number for confirmation, and the MEMORY indicator turns off.

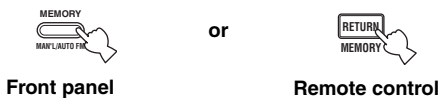

Front panel

Remote control

Notes

- Steps 3 to 5 must be done respectively within 5 seconds while the MEMORY indicator is flashing in the front panel display. Otherwise, the XM Satellite Radio channel presetting procedure is automatically canceled.
- Presetting a new channel clears the former preset channel stored in the same preset channel group and number.

ADVANCED SETUP

■ ADVANCED SETUP menu parameters

Change the initial settings (indicated in bold under each parameter) to reflect the needs of your listening environment.

Factory presets **PRESET**

Use to reset all parameters to the factory presets.

Choices: **CANCEL**, RESET

- Select **CANCEL** if you do not want the parameters of this unit to be initialized when you reset the factory presets.
- Select **RESET** if you want all of the parameters of this unit to be initialized when you reset the factory presets.

Notes

- This setting does not affect the parameters in the ADVANCED SETUP menu.
- The resetting process starts next time you turn on the power of this unit.

Remote **REMOTE**

Use to switch the remote control ID of this unit.

Choices: ID1, **ID2**

- Select ID1 to operate this unit using an alternative code.
- Select ID2 to operate this unit using the default code.

Note

You must also make settings for the remote control (see page 40) and the Zone 2 remote control (see page 9).

Tuner **TU**

(Asia and General models only)

Use to switch the frequency step selection according to the frequency spacing in your area.

Choices: **AM10/FM100**, AM9/FM50

- North, Central and South America: AM10/FM100 (kHz)
- Other areas: AM9/FM50 (kHz)

Changing the ADVANCED SETUP menu parameters

The ADVANCED SETUP menu is displayed in the front panel display.



- During the ADVANCED SETUP procedure, audio output is muted.
- During the ADVANCED SETUP procedure, only **MASTER ON/OFF**, **A/B/C/D/E** and the preset station/channel number buttons (1 and 2) on the front panel are operational.

1,2,5

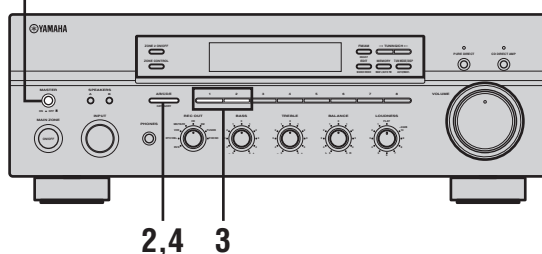

- 1 Press **MASTER ON/OFF** on the front panel to release it outward to the **OFF** position.



- 2 Press and hold **A/B/C/D/E** on the front panel and then press **MASTER ON/OFF** inward to the **ON** position.

The power of this unit is turned on, and the ADVANCED SETUP menu appears in the front panel display.

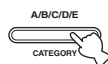

While holding down, press



- 3** Press the preset station/channel number buttons (1 and 2) on the front panel repeatedly to move through the menu and select the parameter you want to adjust.

See page 39 for a complete list of available parameters.



- 4** Press A/B/C/D/E on the front panel repeatedly to toggle between the available parameters.

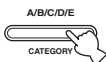

- 5** Press MASTER ON/OFF to release it outward to the OFF position to confirm your setting.



Note

The settings you made are reflected next time you turn on the power of this unit.

Switching the remote control ID

You can select the unit you want to operate with the remote control by switching the remote control ID.

- 1** Press and hold CODE SET on the remote control and then press TUNER on the remote control.



- 2** While holding down CODE SET on the remote control, use the numeric buttons on the remote control to enter the three-digit code number listed in the table below.

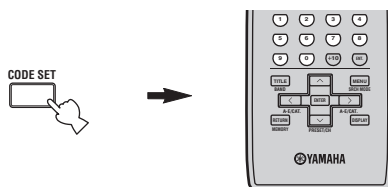

Remote control ID* (this unit's setting)	Function	Code number
ID1	To operate this unit using an alternative code.	801
ID2 (default setting)	To operate this unit using the default code.	802

* When you change the remote control ID, you must switch the remote control ID of this unit (see page 39).

When using multiple YAMAHA receivers or amplifiers with the same default code setting, you may unwantedly operate those components simultaneously. In this case, set one of the alternative codes for this unit to operate this unit separately.

Note

Also change the remote control ID of the Zone 2 remote control (see page 9).

ZONE 2

Connecting the Zone 2 components

This unit allows you to configure a multi-room audio and video system. The Zone 2 feature enables you to set this unit to reproduce separate input sources in the main room and in Zone 2 (the second room) simultaneously. You can also control this unit from the second room using the supplied Zone 2 remote control.

You need the following additional equipment to use the multi-room system of this unit:

- An infrared signal receiver for the second room.
- An infrared emitter for the main room. This emitter transmits the infrared signals sent by the Zone 2 remote control in Zone 2 to the components in the main room.
- An amplifier and speakers for the second room.
- A video monitor for the second room.



Some YAMAHA models are able to connect directly to the REMOTE OUT jack on the rear panel of this unit. If you own these products, you may not need to use an infrared emitter. Up to six YAMAHA components can be connected as shown below.

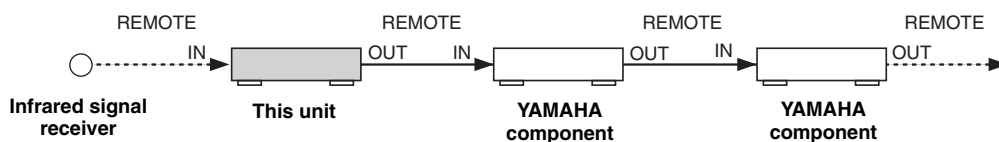

■ Multi-room configuration and connections

The following illustration shows an example of the multi-room system configuration and connections.

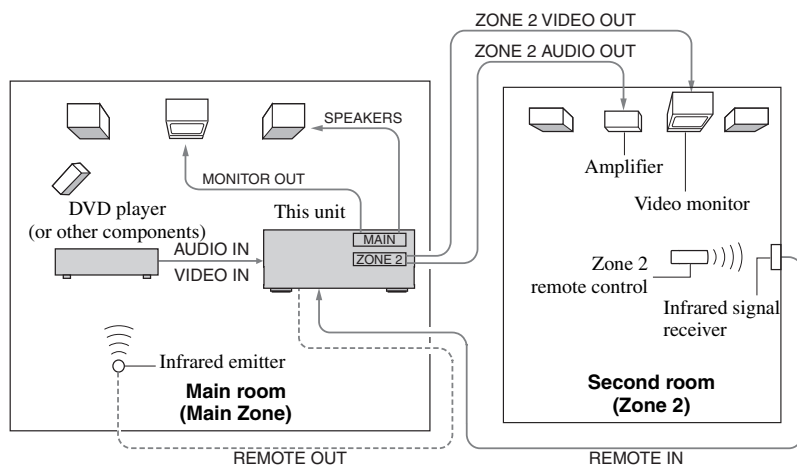

Since there are many possible ways to connect and use this unit in a multi-room configuration, we recommend that you consult with your nearest authorized YAMAHA dealer or service center for the Zone 2 connections that best meet your requirements.

Note

If you want to adjust the Zone 2 volume level by using the amplifier in the second room, we recommend setting the Zone 2 volume level to or near -16 dB.

Controlling Zone 2

Use the supplied Zone 2 remote control to control the input source or adjust the sound output level of Zone 2 independently of the listening conditions in the main room.

- 1 Press POWER on the Zone 2 remote control (or ZONE 2 ON/OFF on the front panel) to turn on Zone 2.**

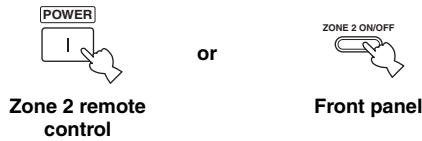

- 2 Press one of the input selector buttons on the ZONE 2 remote control to select the input source of Zone 2.**



You can also control the input source by using the control buttons on the front panel.

Press ZONE CONTROL on the front panel, and then rotate the INPUT selector on the front panel to select the desired input source of Zone 2.

- 3 Press VOLUME +/- on the Zone 2 remote control to adjust the sound output level of Zone 2.**

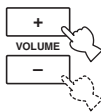

You can mute the sound output to Zone 2 by pressing MUTE on the ZONE 2 remote control. Press again to restore the sound output to the previous volume level.

REMOTE CONTROL FEATURES

Control area

■ Controlling this unit

The shaded areas below can be used to control this unit.

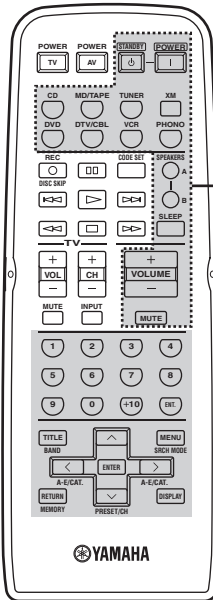

The buttons inside the dotted lines control this unit in any mode (POWER, STANDBY, SLEEP, the input selector buttons, VOLUME +/- and MUTE).

■ Controlling other components

The shaded areas below can be used to control other audio and video components made by YAMAHA and other manufacturers. Each button has a different function depending on the selected component. Select the component you want to control by pressing one of the input selector buttons. The name of the selected component appears in the front panel display.

The input selector buttons switch the function of the component control area below.

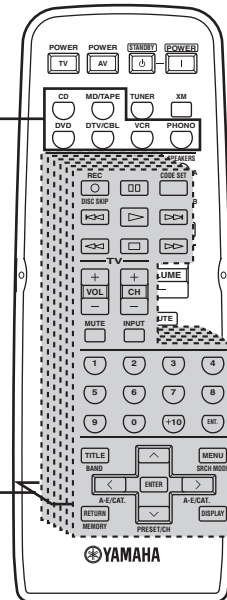

Component control area

You can control up to 6 different components by setting the appropriate remote control codes (see page 45).

Controlling other components

In addition to controlling this unit, you can also control other audio and video components made by YAMAHA and other manufacturers using the supplied remote control. To control other components, you must set the appropriate remote control codes.

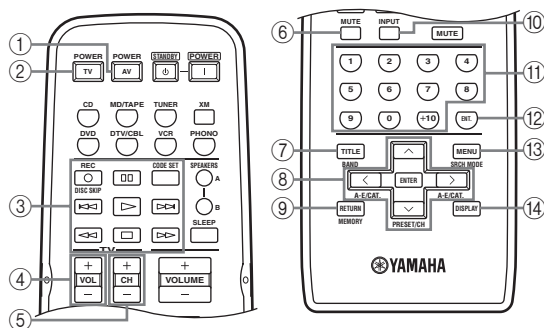

	DVD player	VCR	Digital TV/ Cable TV	TV	CD player	Tape deck	MD recorder	Tuner
① AV POWER	Power *1	Power *1	Power *1	VCR power	Power *1	Power *1	Power *1	Power *1
② TV POWER	TV power	TV power	TV power	Power *1	TV power	TV power	TV power	TV power
③ ◀◀	Search backward	Search backward	VCR search backward	VCR search backward	Search backward	Search backward	Search backward	PTY MODE *2
▶▶	Search forward	Search forward	VCR search forward	VCR search forward	Search forward	Search forward	Search forward	PTY START *2
◀◀	Skip backward				Skip backward	Direction A	Skip backward	FREQ/TEXT *2
▶▶	Skip forward				Skip forward	Direction B	Skip forward	EON *2
REC/ DISC SKIP	Disc skip	Rec	VCR rec	VCR rec	Disc skip	Rec	Rec	
□	Stop	Stop	VCR stop	VCR stop	Stop	Stop	Stop	
⏸	Pause	Pause	VCR pause	VCR pause	Pause	Deck A/B	Pause	
▷	Play	Play	VCR play	VCR play	Play	Play	Play	
④ TV VOL +	TV volume +	TV volume +	TV volume +	Volume +	TV volume +	TV volume +	TV volume +	TV volume +
TV VOL -	TV volume -	TV volume -	TV volume -	Volume -	TV volume -	TV volume -	TV volume -	TV volume -
⑤ TV CH +	TV channel +	Channel +	Channel +	Channel +	TV channel +	TV channel +	TV channel +	TV channel +
TV CH -	TV channel -	Channel -	Channel -	Channel -	TV channel -	TV channel -	TV channel -	TV channel -
⑥ TV MUTE	TV mute	TV mute	TV mute	Mute	TV mute	TV mute	TV mute	TV mute
⑦ TITLE	Title	Title	Title	Title				Band
⑧ ENTER	Menu enter		Menu select	Menu select				
PRESET/CH ^	Menu up		Menu up	Menu up				Preset up (1 to 8)
PRESET/CH v	Menu down		Menu down	Menu down				Preset down (1 to 8)
A-E/CAT. <	Menu left		Menu left	Menu left				Preset down (A to E)
A-E/CAT. >	Menu right		Menu right	Menu right				Preset up (A to E)
⑨ RETURN	Return	Return	Return	Return				
⑩ TV INPUT	TV input	TV input	TV input	Input	TV input	TV input	TV input	TV input
⑪ 1-9, 0, +10	Numeric buttons	Numeric buttons	Numeric buttons	Numeric buttons	Numeric buttons		Numeric buttons	Preset stations (1-8)
⑫ ENT.		Enter	Enter/recall	Enter/ numeric button			Index	
⑬ MENU	Menu		Menu	Menu				
⑭ DISPLAY	Display		Display	Display	Display		Display	

*1 This button functions only when the original remote control of the component has the POWER button.

*2 These buttons function for Europe model only.

Setting remote control codes

You can control other components by setting the appropriate remote control codes. Codes can be set up for each input source. For a complete list of available remote control codes, refer to “LIST OF REMOTE CONTROL CODES” at the end of this manual.

The following table show the default component category (library) and the remote control code for each input source.

Remote control code default settings

Input source	Default component category (library)	Manufacturer	Default YAMAHA code
CD	CD	YAMAHA	199
MD/TAPE	TAPE	YAMAHA	499
DVD	DVD	YAMAHA	699
DTV/CBL*	—	—	—
VCR	—	—	—
PHONO	—	—	—

* You can only set the TV remote control codes for the DTV/CBL button. However, other remote control codes can be set for any input selector buttons except DTV/CBL.

Note

You may not be able to operate your other YAMAHA components even if the YAMAHA remote control code is initially set as listed above. In this case, try setting other YAMAHA remote control codes.

- 1 Press and hold CODE SET on the remote control and then press one of the input selector buttons on the remote control to select the input source you want to set up.



Note

You must press and hold CODE SET throughout this operation.

- 2 While holding down CODE SET on the remote control, use the numeric buttons on the remote control to enter the three-digit remote control code for the selected input source.

When the setting succeeds, “PRESET OK” appears; however, when it does not, “PRESET NG” appears in the front panel display.

To reset the code, enter the default code for each input source listed in the remote control code default settings table.

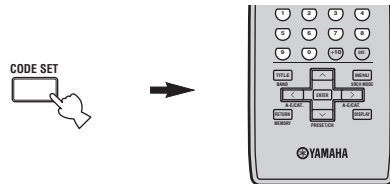

Notes

- If the manufacturer of your component has more than one code, try setting each of them until you find the correct one.
- You can only assign one remote control code to each input selector button.

TROUBLESHOOTING

Refer to the chart below if this unit does not function properly. If the problem you are experiencing is not listed below or if the instructions below do not help, set this unit to the standby mode, disconnect the power cord, and contact the nearest authorized YAMAHA dealer or service center.

■ General

Problem	Cause	Remedy	See page
This unit fails to turn on.	The power supply cord is not connected or the plug is not completely inserted.	Connect the power supply cord firmly.	—
	The impedance setting is incorrect.	Set the impedance to match your speakers.	16
	The protection circuitry has been activated because of a short circuit, etc.	Check that the speaker wires are not touching each other and then turn the power of this unit back on.	12
	The IMPEDANCE SELECTOR switch on the rear panel is not set to either end.	Set the IMPEDANCE SELECTOR switch to either end when the power of this unit is turned off.	16
	This unit has been exposed to a strong external electric shock (such as lightning or strong static electricity).	Set this unit to the standby mode, disconnect the power supply cord, plug it back in after 30 seconds, then use it normally.	—
No sound	Incorrect input or output cable connections.	Connect the cables properly. If the problem persists, the cables may be defective.	13
	No appropriate input source has been selected.	Select an appropriate input source with the INPUT selector on the front panel (or one of the input selector buttons on the remote control).	18
	The SPEAKERS A/B switches are not set properly.	Turn on the corresponding SPEAKERS A or SPEAKERS B.	18
	Speaker connections are not secure.	Secure the connections.	12
The sound suddenly goes off.	The protection circuitry has been activated because of a short circuit, etc.	Check that the IMPEDANCE SELECTOR setting is correct.	16
		Check that the speaker wires are not touching each other and then turn the power of this unit back on.	12
Only the speaker on one side can be heard.	Incorrect cable connections.	Connect the cables properly. If the problem persists, the cables may be defective.	12, 13
	Incorrect setting for the BALANCE control.	Set the BALANCE control to the appropriate position.	20
There is a lack of bass and no ambience.	The + and – wires are connected in reverse at the amplifier or the speakers.	Connect the speaker wires to the correct + and – phase.	12
A “humming” sound can be heard.	Incorrect cable connections.	Connect the audio plugs firmly. If the problem persists, the cables may be defective.	13
	No connection from the turntable to the GND terminal.	Make the GND connection between the turntable and this unit.	13
The volume level is low while playing a record.	The record is being played on a turntable with an MC cartridge.	The turntable should be connected to this unit through the MC head amplifier.	—
The volume level cannot be increased, or the sound is distorted.	The component connected to the MD/TAPE OUT jacks of this unit is turned off.	Turn on the power of the component.	—

The sound is degraded when listening with the headphones connected to the CD player or the tape deck connected to this unit.	The power of this unit is turned off, or this unit is set to the standby mode.	Turn on the power of this unit.	17
The sound level is low.	The LOUDNESS control is functioning.	Set the LOUDNESS control to the FLAT position.	20
The input source cannot be changed although the INPUT selector is rotated.	The CD DIRECT AMP button is turned on.	Turn off the CD DIRECT AMP button.	20
Using the BASS, TREBLE, BALANCE and LOUDNESS controls does not affect the tonal quality.	The CD DIRECT AMP or the PURE DIRECT button is turned on.	The CD DIRECT AMP or the PURE DIRECT button must be turned off to use those controls.	20

■ Tuner

	Problem	Cause	Remedy	See page
FM	FM stereo reception is noisy.	The particular characteristics of the FM stereo broadcasts being received may cause this problem when the transmitter is too far away or the antenna input is poor.	Check the antenna connections. Try using a high-quality directional FM antenna.	14
			Try using the manual tuning method.	25
	There is distortion, and clear reception cannot be obtained even with a good FM antenna.	There is multipath interference.	Adjust the antenna position to eliminate the multipath interference.	—
	The desired station cannot be tuned in with the automatic tuning method.	The signal is too weak.	Try using a high-quality directional FM antenna.	14
			Try using the manual tuning method.	25
Previously preset stations can no longer be tuned in.	This unit has been disconnected for a long period.	Preset the stations again.	26	
AM	The desired station cannot be tuned in with the automatic tuning method.	The signal is weak or the antenna connections are loose.	Tighten the AM loop antenna connections and orient it for the best reception.	—
			Try using the manual tuning method.	25
	There are continuous crackling and hissing noises.	The noises may result from lightning, fluorescent lamps, motors, thermostats or other electrical equipment.	Try using an outdoor antenna and a ground wire. This will help somewhat, but it is difficult to eliminate all noise.	—
	There are buzzing and whining noises.	A TV set is being used nearby.	Move this unit away from the TV set.	—

■ **XM Satellite Radio**

Error message	Cause	Remedy
CHECK ANTENNA	The XM Connect-and-Play digital antenna accessory is not connected, or does not work properly.	Check the XM Connect-and-Play digital antenna accessory connections.
UPDATING	The XM user encryption code is being updated.	Wait until the encryption code is updated.
NO SIGNAL	The signal is too weak.	Check the XM Connect-and-Play digital antenna accessory connections and orient it for the best reception.
LOADING	It takes longer than four seconds for audio or text data to be decoded.	Wait until the decoding process has finished.
OFF AIR	The XM Satellite Radio channel you selected is not currently broadcasting any signal.	Check the channel number again or select another XM Satellite Radio channel.
<XM> - - -	The channel station ID (SID) is no longer available.	
- - - / - - -	No artist name/feature or song/program title is available.	
<CAT> - - -	No channels are available for the selected category.	Select another channel category by pressing CATEGORY on the front panel (or A-E/CAT. </> on the remote control) repeatedly.

■ **Remote control**

Problem	Cause	Remedy	See page
The remote control does not work nor function properly.	Wrong distance or angle.	The remote control will function within a maximum range of 6 m (19.7 ft) and no more than 30 degrees off-axis from the front panel.	11
	Direct sunlight or lighting (from an inverter type of fluorescent lamp, etc.) is striking the remote control sensor of this unit.	Reposition this unit.	—
	The batteries are weak.	Replace all batteries.	11
	The remote control ID and this unit's ID do not match.	Switch the remote control ID or this unit's ID.	9, 39, 40
	The remote control code was not correctly set.	Try setting another code of the same manufacturer using "LIST OF REMOTE CONTROL CODES" at the end of this manual.	45
	Even if the remote control code is correctly set, there are some models that do not respond to the remote control.	Use the supplied remote control for the components.	—

SPECIFICATIONS

AUDIO SECTION

- Minimum RMS Output Power
(8 Ω, 20 Hz to 20 kHz, 0.019% THD) 100 W + 100 W
(6 Ω, 20 Hz to 20 kHz, 0.03% THD) 120 W + 120 W
- Dynamic Power (IHF)
(8/6/4/2 Ω) 140/170/220/290 W
- Maximum Output Power [Europe model only]
(1 kHz, 0.7% THD, 4 Ω) 160 W
- IEC Output Power [Europe model only]
(1 kHz, 0.019% THD, 8 Ω) 115 W
- Power Band Width
(0.03% THD, 50 W, 8 Ω) 10 Hz to 50 kHz
- Damping Factor (SPEAKERS A)
20 Hz to 20 kHz, 8 Ω 240 or more
- Maximum Output Power (EIAJ) [Asia and General models only]
(1 kHz, 10% THD, 8/6 Ω) 145/170 W
- Maximum Input Signal
PHONO (1 kHz, 0.019% THD) 70 mV or more
CD, etc. (1 kHz, 0.019% THD) 2.2 V or more
- Frequency Response
CD, etc. (20 Hz to 20 kHz) 0 ± 0.5 dB
CD DIRECT AMP ON (10 Hz to 100 kHz) 0 ± 1.0 dB
- RIAA Equalization Deviation
PHONO ± 0.5 dB
- Total Harmonic Distortion
PHONO to OUT (REC)
(20 Hz to 20 kHz, 3 V) 0.008% or less
CD, etc. to SP OUT
(20 Hz to 20 kHz, 50 W, 8 Ω) 0.012% or less
- Signal to Noise Ratio (IHF-A Network)
PHONO (5 mV input shorted) 87 dB or more
CD DIRECT AMP (200 mV input shorted) 110 dB or more
- Residual Noise (IHF-A Network)
CD DIRECT AMP ON 30 μV
PURE DIRECT ON 110 μV
- Gain Tracking Error (0 to -60 dB) 2 dB or less
- Input Sensitivity/Input Impedance
PHONO 3.0 mV/47 kΩ
CD, etc. 200 mV/47 kΩ
MAIN IN 1 V/30 kΩ
- Output Level/Output Impedance
OUT (REC)..... 200 mV/1.2 kΩ or less
PRE OUT..... 1 V/1.2 kΩ
SUB WOOFER OUTPUT 4 V/1.2 kΩ
ZONE 2 OUT 1 V/1.2 kΩ
- Headphone Output/Impedance
(Input 1 kHz, 200 mV, 8 Ω, 0.015% THD)
CD, etc. 0.47 V/470 Ω
- Channel Separation
CD, etc. (5.1 kΩ input shorted, 1/10 kHz) 65/50 dB or more
- Tone Control Characteristics
BASS
Boost/Cut (20 Hz) ±10 dB
Turnover Frequency 350 Hz
TREBLE
Boost/Cut (20 kHz) ±10 dB
Turnover Frequency 3.5 kHz

- Continuous Loudness Control
Attenuation (1 kHz) -30 dB

VIDEO SECTION

- Video Signal Type
[U.S.A., Canada and General models] NTSC
[Other models] PAL
- Signal to Noise Ratio 50 dB or more
- Frequency Response (MONITOR OUT)
Composite 5 Hz to 10 MHz, -3 dB

FM SECTION

- Tuning Range
[U.S.A. and Canada models] 87.5 to 107.9 MHz
[Asia and General models] 87.5/87.50 to 107.9/108.00 MHz
[Other models] 87.50 to 108.00 MHz
- Usable Sensitivity (IHF)..... 1.0 μV (11.2 dBf)
- Signal to Noise Ratio (IHF)
Mono/Stereo 76 dB/70 dB
- Harmonic Distortion (1 kHz)
Mono/Stereo 0.2%/0.3%
- Stereo Separation (1 kHz) 45 dB
- Frequency Response 20 Hz to 15 kHz, +0.5/-2 dB

AM SECTION

- Tuning Range
[U.S.A. and Canada models] 530 to 1710 kHz
[Asia and General models] 530/531 to 1710/1611 kHz
[Other models] 531 to 1611 kHz
- Usable Sensitivity 300 μV/m

GENERAL

- Power Supply
[U.S.A. and Canada models] AC 120 V, 60 Hz
[Asia model] AC 220/230-240 V, 50/60 Hz
[General model] AC 110/120/220/230-240 V, 50/60 Hz
[Australia model] AC 240 V, 50 Hz
[Europe model] AC 230 V, 50 Hz
- Power Consumption
[U.S.A. and Canada models] 260 W, 360 VA
[Other models] 260 W
- Standby Power Consumption 0.1 W
- Maximum Power Consumption [General model only]
(6 Ω, 1 kHz, 10% THD) 650 W
- AC Outlets
[Australia model] 1 (Total 100 W maximum)
[General model] 2 (Total 50 W maximum)
[Other models] 2 (Total 100 W maximum)
- Dimensions (W x H x D) 435 x 151 x 389 mm
(17-1/8" x 5-15/16" x 15-5/16")
- Weight 10.9 kg (24 lbs.)

* Specifications are subject to change without notice.

ATTENTION: VEUILLEZ LIRE CE QUI SUIT AVANT D'UTILISER L'APPAREIL.

- 1 Pour utiliser l'appareil au mieux de ses possibilités, lisez attentivement ce mode d'emploi. Conservez-le soigneusement pour référence.
- 2 Installez cet appareil audio dans un endroit bien aéré, frais, sec et propre – à l'abri de la lumière directe du soleil, des sources de chaleur ou de vibration, des poussières, de l'humidité et du froid. Ménagez un espace libre d'au moins 30 cm au-dessus, 20 cm sur la gauche et la droite et 20 cm à l'arrière de l'appareil pour qu'il soit bien ventilé.
- 3 Placez l'appareil loin des équipements, moteurs et transformateurs électriques, pour éviter les ronflements parasites.
- 4 N'exposez pas l'appareil à des variations brutales de température, ne le placez pas dans un environnement très humide (par exemple dans une pièce contenant un humidificateur) car cela peut entraîner la condensation d'humidité à l'intérieur de l'appareil qui elle-même peut être responsable de secousse électrique, d'incendie, de dommage à l'appareil ou de blessure corporelle.
- 5 Evitez d'installer l'appareil dans un endroit où des objets peuvent tomber, ainsi que là où l'appareil pourrait être exposé à des éclaboussures ou des gouttes d'eau. Sur le dessus de l'appareil, ne placez pas:
 - D'autres appareils qui peuvent endommager la surface de l'appareil ou provoquer sa décoloration.
 - Des objets se consumant (par exemple, une bougie) qui peuvent être responsables d'incendie, de dommage à l'appareil ou de blessure corporelle.
 - Des récipients contenant des liquides qui peuvent être à l'origine de secousse électrique ou de dommage à l'appareil.
- 6 Ne couvrez pas l'appareil d'un journal, d'une nappe, d'un rideau, etc. car cela empêcherait l'évacuation de la chaleur. Toute augmentation de la température intérieure de l'appareil peut être responsable d'incendie, de dommage à l'appareil ou de blessure corporelle.
- 7 Ne branchez pas la fiche du cordon d'alimentation de l'appareil sur une prise secteur aussi longtemps que tous les raccordements n'ont pas été effectués.
- 8 Ne pas faire fonctionner l'appareil à l'envers. Il risquerait de chauffer et d'être endommagé.
- 9 N'exercez aucune force excessive sur les commutateurs, les boutons et les cordons.
- 10 Pour débrancher la fiche du cordon d'alimentation au niveau de la prise secteur, saisissez la fiche et ne tirez pas sur le cordon.
- 11 Ne nettoyez pas l'appareil au moyen d'un solvant chimique, ce qui pourrait endommager la finition. Utilisez un chiffon sec et propre.
- 12 N'alimentez l'appareil qu'à partir de la tension prescrite. Alimenter l'appareil sous une tension plus élevée est dangereux et peut être responsable d'incendie, de dommage à l'appareil ou de blessure corporelle. YAMAHA ne saurait être tenue responsable des dommages résultant de l'alimentation de l'appareil sous une tension autre que celle prescrite.
- 13 Pour éviter tout dommage dû à la foudre lors d'orages, débranchez le cordon d'alimentation secteur et les antennes extérieures de la prise secteur.
- 14 Ne tentez pas de modifier ni de réparer l'appareil. Consultez le service YAMAHA compétent pour toute réparation qui serait requise. Le coffret de l'appareil ne doit jamais être ouvert, quelle que soit la raison.
- 15 Si vous envisagez de ne pas vous servir de l'appareil pendant une longue période (par exemple, pendant les vacances), débranchez la fiche du cordon d'alimentation au niveau de la prise secteur.
- 16 Installez l'appareil près de la prise secteur et à un endroit tel que la fiche secteur soit facilement accessible
- 17 Lisez la section intitulée "GUIDE DE DÉPANNAGE" où figurent une liste d'erreurs de manipulation communes avant de conclure que l'appareil présente une anomalie de fonctionnement.
- 18 Avant de déplacer l'appareil, appuyez sur MASTER ON/OFF pour le faire ressortir sur la position OFF, et débranchez la fiche du cordon d'alimentation secteur de la prise murale.
- 19 **VOLTAGE SELECTOR**
(Modèles pour l'Asie et modèle standard seulement)
Le commutateur VOLTAGE SELECTOR placé sur le panneau arrière de cet appareil doit être convenablement positionné AVANT de brancher la fiche du cordon d'alimentation secteur. Les tensions d'alimentation possibles sont:
Modèle standard 110/120/220/230–240 V CA, 50/60 Hz
Modèle pour l'Asie 220/230–240 V CA, 50/60 Hz

AVERTISSEMENT

POUR RÉDUIRE LES RISQUES D'INCENDIE OU DE SECOUSSE ÉLECTRIQUE, N'EXPOSEZ PAS CET APPAREIL À LA PLUIE OU À L'HUMIDITÉ.

Tant que l'appareil est raccordé à la prise secteur, il reste connecté au secteur même si vous le mettez hors tension avec MASTER ON/OFF, ou avec MAIN ZONE ON/OFF et ZONE 2 ON/OFF. Dans cet état, l'appareil est conçu pour consommer une très faible quantité de courant.

POUR LES CONSOMMATEURS CANADIENS

Pour éviter les chocs électriques, introduire la lame la plus large de la fiche dans la borne correspondante de la prise et pousser jusqu'au fond. Cet appareil numérique de la classe B est conforme à la norme NMB-003 du Canada.

TABLE DES MATIÈRES

INTRODUCTION

PARTICULARITÉS	2
ACCESSOIRES FOURNIS	2
COMMANDES ET FONCTIONS	3
Face avant	3
Afficheur de la face avant	5
Panneau arrière	6
Boîtier de télécommande	7
Zone 2 boîtier de télécommande	9
Mise en place des piles dans le boîtier de télécommande	11
Utilisation des boîtiers de télécommande	11

PRÉPARATIONS

RACCORDEMENTS	12
Raccordement des enceintes	12
Connexion des périphériques audio et vidéo	13
Raccordement des antennes AM et FM	14
Raccordement du cordon d'alimentation	16
Mise sous tension et hors tension de l'appareil	17

OPÉRATIONS DE BASE

LECTURE ET ENREGISTREMENT	18
Lecture d'une source	18
Réglage de la qualité du son	20
Enregistrement d'une source	21
Utilisation de la minuterie de mise hors service	22
Cette touche coupe les sons	23
SYNTONISATION FM/AM	24
Syntonisation automatique	24
Syntonisation manuelle	25
Mise en mémoire automatique des fréquences	26
Mise en mémoire manuelle	28
Choix d'une présélection	29
Échange des fréquences	29
SYNTONISEUR XM SATELLITE RADIO	30
Que recouvre XM Satellite Radio?	30
Raccordements XM Satellite Radio	30
Fonctions XM Satellite Radio	31
Activation de XM Satellite Radio	33
Opérations de base de XM Satellite Radio	34
Modes de recherche XM Satellite Radio	35
Définition des présélections XM Satellite Radio	37

OPÉRATIONS DÉTAILLÉES

RÉGLAGES APPROFONDIS	39
Modification des paramètres du menu ADVANCED SETUP	39
Commutation du numéro d'identification de la télécommande	40
ZONE 2	41
Raccordements des appareils Zone 2	41
Commandes Zone 2	42
PARTICULARITÉS DE LA TÉLÉCOMMANDE	43
Section des commandes	43
Commande des autres appareils	44
Enregistrement des codes de commande	45

INFORMATIONS COMPLÉMENTAIRES

GUIDE DE DÉPANNAGE	46
CARACTÉRISTIQUES TECHNIQUES	49

INTRODUCTION

PRÉPARATIONS

OPÉRATIONS
DE BASE

OPÉRATIONS
DÉTAILLÉES

INFORMATIONS
COMPLÉMENTAIRES

Français

PARTICULARITÉS

Amplificateur intégré à 2 voies

- ◆ Puissance de sortie minimum efficace 100 W + 100 W (8 Ω), 0,019% DHT, 20 Hz à 20 kHz
- ◆ Puissance ultra-dynamique, capacité d'attaque à basse impédance

Syntoniseur AM/FM perfectionné

- ◆ Présélection aléatoire de 40 fréquences
- ◆ Mise en mémoire automatique des fréquences
- ◆ Capacité d'échange des stations présélectionnées
- ◆ Touches de syntonisation Radio Data System (Modèle pour l'Europe seulement)

XM Satellite Radio

(Modèle pour les États-Unis uniquement)

- ◆ XM Possibilité de syntonisation Satellite Radio grâce à l'antenne pour signaux numériques XM Connect-and-Play™, (vendue séparément)

Autres particularités

- ◆ Commutateur PURE DIRECT pour la reproduction la plus fidèle possible d'une source sonore
- ◆ Commutateur CD DIRECT AMP pour la reproduction la plus fidèle possible d'une source sonore
- ◆ Sélecteur REC OUT de source d'entrée indépendant
- ◆ Contrôle variable de l'intensité sonore en continu
- ◆ Minuterie de mise hors service
- ◆ Commande à distance possible
- ◆ Télécommande Zone 2 fournie
- ◆ Service d'installation client Zone 2

- Le symbole  appelle votre attention sur un conseil d'utilisation.
- Certaines actions peuvent être commandées au moyen des touches de panneau de commande de l'appareil ou de celles de la télécommande. Lorsque le nom d'une touche du panneau de commande de l'appareil diffère de celui de la télécommande, celui de la télécommande est donné entre parenthèses.
- Lorsque les touches de la télécommande et la télécommande Zone 2 ont des fonctions communes, les explications du manuel sont illustrées avec les touches de la télécommande.
- Ce mode d'emploi a été imprimé avant la fabrication de l'appareil. Les caractéristiques et la présentation ont pu être modifiées à fin d'amélioration, etc. En cas de divergence entre le mode d'emploi et l'appareil, ce dernier prime.

ACCESSOIRES FOURNIS

Veillez vous assurer que vous possédez bien les postes suivants.

Boîtier de télécommande

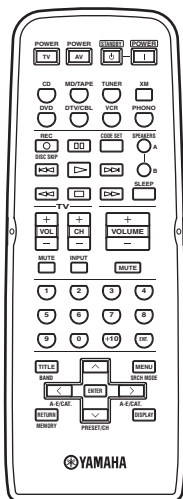

Zone 2 boîtier de télécommande

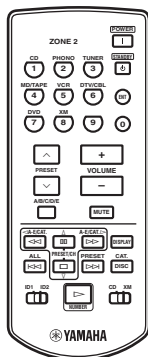

Câble électrique
(Deux pour le modèle destiné à l'Asie)

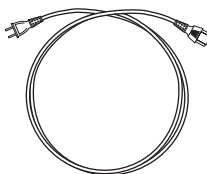

Antenne cadre AM



Antenne intérieure FM
(Modèles pour les États-Unis, le Canada et modèle standard seulement)

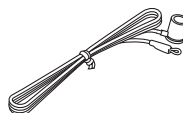

Antenne intérieure FM
(Modèles pour l'Europe et l'Australie)

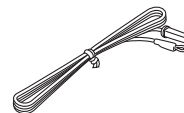

Piles (x2)
(AA, R6, UM-3)

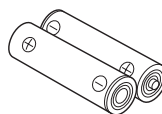

Piles (x2)
(AAA, R03, UM-4)

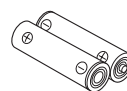

COMMANDES ET FONCTIONS

Face avant

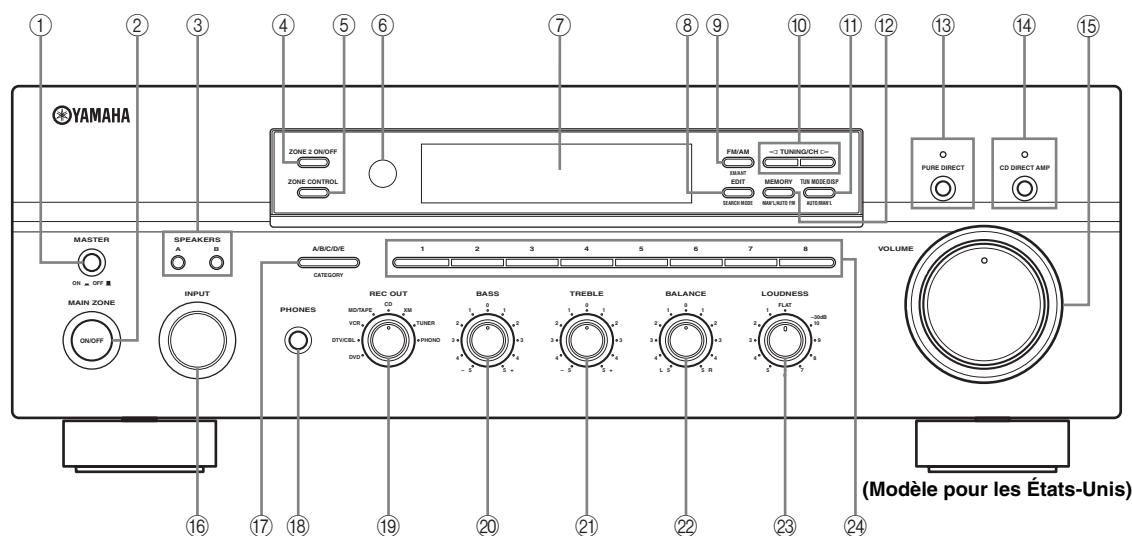

① MASTER ON/OFF

Appuyez vers la position ON pour mettre cet appareil sous tension. Appuyez à nouveau pour le ramener hors de la position OFF et l'éteindre.
Voir page 17 pour plus de détails.

Remarque

Même éteint, cet appareil continue à consommer de l'électricité pour entretenir la mémoire.

Secours de la mémoire

Le circuit de secours de la mémoire empêche de perdre les données enregistrées. Toutefois, toutes les données enregistrées seront perdues si l'appareil est débranché pendant plus d'une semaine.

② MAIN ZONE ON/OFF

Cette touche Main Zone met l'appareil en service ou en veille.
Voir page 17 pour plus de détails.

Remarques

- Cette touche n'agit que lorsque MASTER ON/OFF est en position ON.
- En veille, l'appareil consomme une faible quantité d'électricité de manière à être en mesure de recevoir les signaux infrarouges qui peuvent être émis par le boîtier de télécommande.

③ SPEAKERS A/B

Les enceintes reliées aux prises SPEAKERS A et/ou SPEAKERS B placées sur le panneau arrière sont mises en service ou hors service chaque fois que vous appuyez sur la touche correspondante (voir page 18).

④ ZONE 2 ON/OFF

Appuyez sur Zone 2 ou la positionner sur le mode de veille. Lorsque la touche Zone 2 est allumée, les signaux sont envoyés vers les prises ZONE 2 OUT.

Remarque

Cette touche n'agit que lorsque MASTER ON/OFF est en position ON.

⑤ ZONE CONTROL

Appuyez pour régler la source d'entrée de Zone 2.

Remarques

- Cette touche est opérationnelle si Zone 2 est activé.
- Si vous appuyez sur cette touche, le témoin ZONE 2 de la fenêtre du panneau avant clignote pendant environ 5 secondes. Sélectionnez la source d'entrée de Zone 2 pendant que le témoin clignote.
- Vous pouvez régler sur la station ou le canal présélectionné si TUNER ou XM est la source d'entrée de Zone 2.

⑥ Capteur de télécommande

Il reçoit les signaux émis par le boîtier de télécommande.

Remarque

Commute la télécommande ID entre ID1 et ID2 en cas d'utilisation de récepteurs ou amplificateurs YAMAHA multiples (reportez-vous aux pages 9, 39, et 40).

⑦ Afficheur de la face avant

Il fournit des informations relatives à l'état de l'appareil.

⑧ **EDIT, SEARCH MODE**

Echange l'assignation de deux stations présélectionnées lorsque TUNER est sélectionné comme source d'entrée (voir page 29).

Cette touche permet de sélectionner les modes de recherche lorsque XM est sélectionné comme source d'entrée (voir page 33).

⑨ **FM/AM, XM ANT (ANTENNA)**

Commute la bande de fréquence de réception AM et FM lorsque TUNER est sélectionné comme source d'entrée (voir page 24).

Affiche le niveau de réception de l'antenne pour signaux numériques XM Connect-and-Play (vendue séparément) si XM est la source d'entrée (voir page 31).

⑩ **TUNING/CH </>**

Sélectionne la fréquence de syntonisation lorsque TUNER est sélectionné comme source d'entrée (voir page 24).

Cette touche commande une recherche de canal radio ou sélectionne le numéro de canal présélectionné si XM est la source d'entrée (voir page 31).

⑪ **TUN (TUNING) MODE/DISP (DISPLAY)**

Commute le mode de syntonisation automatique (le témoin AUTO est alors allumé) et manuelle (le témoin AUTO est alors éteint) lorsque TUNER est sélectionné comme source d'entrée.

Commute les informations XM Satellite Radio affichées sur l'afficheur de la face avant entre le numéro du canal/nom de la station, la catégorie, le nom de l'interprète/titre de l'oeuvre si XM est la source d'entrée (voir page 34).

⑫ **MEMORY**

Cette touche met une fréquence en mémoire (voir page 28).

Cette touche règle l'appareil en mode de syntonisation automatique (voir page 26).

Met en mémoire un canal radio dans le système si XM est la source d'entrée (voir page 37).

⑬ **PURE DIRECT et témoin**

Permet de restituer le son le plus pur possible lors de l'écoute d'une source. Le témoin au-dessus de la touche s'allume lorsque la fonction est activée.

Voir page 20 pour plus de détails.

⑭ **CD DIRECT AMP et témoin**

Permet de restituer le son le plus pur possible lors de l'écoute d'un CD. Le témoin au-dessus de la touche s'allume et la fenêtre d'affichage du panneau avant s'éteint lorsque la fonction est activée.

Voir page 20 pour plus de détails.

⑮ **VOLUME**

Ces touches augmentent ou diminuent le niveau sonore.

Remarque

Elle est sans effet vis-à-vis du niveau OUT (REC).

⑯ **Sélecteur INPUT**

Ce bouton assure la sélection de la source que vous désirez écouter ou regarder.

⑰ **A/B/C/D/E, CATEGORY**

Sélectionne le groupe de stations présélectionnées (A à E) lorsque TUNER est sélectionné comme source d'entrée (voir page 27).

Commute entre les catégories du canal ou sélectionne le groupe de canaux présélectionné si XM est la source d'entrée (voir page 35).

⑱ **Prise PHONES**

Fournit les signaux audio destinés à l'écoute au casque.

Remarque

Appuyez SPEAKERS A/B de manière que les témoins SP A/B s'éteint avant de raccorder les casques à la prise PHONES.

⑲ **Sélecteur REC OUT**

Sélectionne la source devant être enregistrée sur un enregistreur MD ou sur la platine à cassette, quel que soit le réglage du sélecteur INPUT, ce qui permet d'enregistrer la source sélectionnée tout en écoutant une autre source (voir page 21).

⑳ **BASS**

Augmente ou diminue la réponse dans les basses fréquences. La position 0 produit une fidélité uniforme (voir page 20).

㉑ **TREBLE**

Augmente ou diminue la réponse dans les hautes fréquences. La position 0 produit une fidélité uniforme (voir page 20).

㉒ **BALANCE**

Équilibre le son fourni par les enceintes gauche et droite pour compenser le déséquilibre dû à la disposition des enceintes ou à la configuration de la pièce (voir page 20).

㉓ **LOUDNESS**

Retient toute la gamme des sons à bas volume pour compenser la perte de sensibilité de l'oreille humaine au niveau des hautes et basses fréquences lorsque le volume est réduit (voir page 20).

㉔ **Touches des numéros des fréquences/canaux présélectionnés (1 à 8)**

Sélectionne le numéro de station/canal présélectionné (1 à 8) lorsque TUNER ou XM est sélectionné comme source d'entrée (voir page 29).

Remarque

Les fonctions XM Satellite Radio (XM ANT, CH, SEARCH MODE, DISP, CATEGORY, MEMORY et les touches des numéros de canal présélectionnés) ne sont disponibles que sur le modèle pour les États-Unis. Elles ne sont opérationnelles que si XM est sélectionné comme source d'entrée. Pour de plus amples détails, voir "SYNTONISEUR XM SATELLITE RADIO", page 30.

Afficheur de la face avant

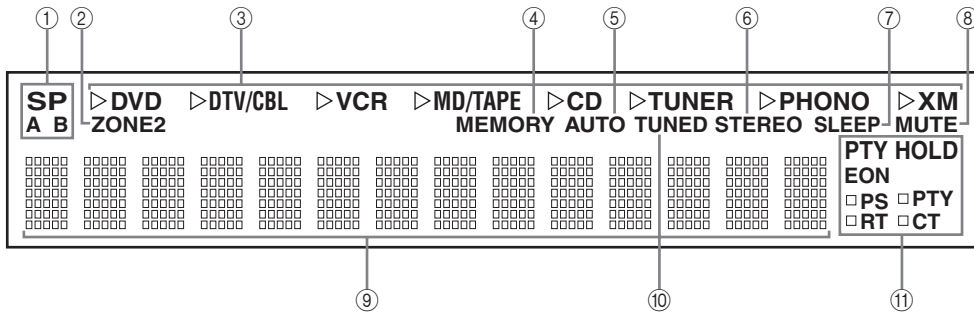

① Témoins SP (SPEAKERS) A/B

Ces témoins s'allument en fonction du jeu d'enceintes choisi.

Les deux témoins sont éclairés lorsque les deux jeux d'enceintes sont sélectionnés.

② Témoin ZONE 2

S'allume lorsque Zone 2 est activé.

③ Témoins des sources

S'allume quand l'appareil est dans le mode correspondant.

Remarque

Le témoin XM n'est disponible que sur le modèle pour les États-Unis.

④ Témoin MEMORY

Clignote environ 5 secondes après une pression sur MEMORY sur la face avant. Lorsque l'indicateur MEMORY clignote, mémorisez la fréquence affichée dans la mémoire avec A/B/C/D/E et une des touches de stations présélectionnées sur la face avant.

⑤ Témoin AUTO

S'allume quand l'appareil est en mode de syntonisation automatique.

⑥ Témoin STEREO

Ce témoin s'éclaire lorsque l'appareil reçoit un signal stéréophonique FM puissant alors que le témoin AUTO est éclairé.

⑦ Témoin SLEEP

Ce témoin s'allume lorsque la minuterie de mise hors service est active.

⑧ Témoin MUTE

Ce témoin clignote lorsque la fonction (MUTE) est en service.

⑨ Afficheur multifonction

Affiche les informations de réglage ou de changement de paramètres.

⑩ Témoin TUNED

Ce témoin s'éclaire lorsque l'appareil est accordé sur une station.

■ Modèle pour l'Europe seulement

⑪ Témoins Radio Data System

Le témoin en forme de carré à côté du nom de chaque Système de données radio s'allume lorsque le système correspondant est sélectionné.

Témoin PTY HOLD

S'allume pendant une recherche de stations en mode PTY SEEK.

Témoin EON

S'éclaire lorsque la station Radio Data System captée offre le service EON.

Panneau arrière

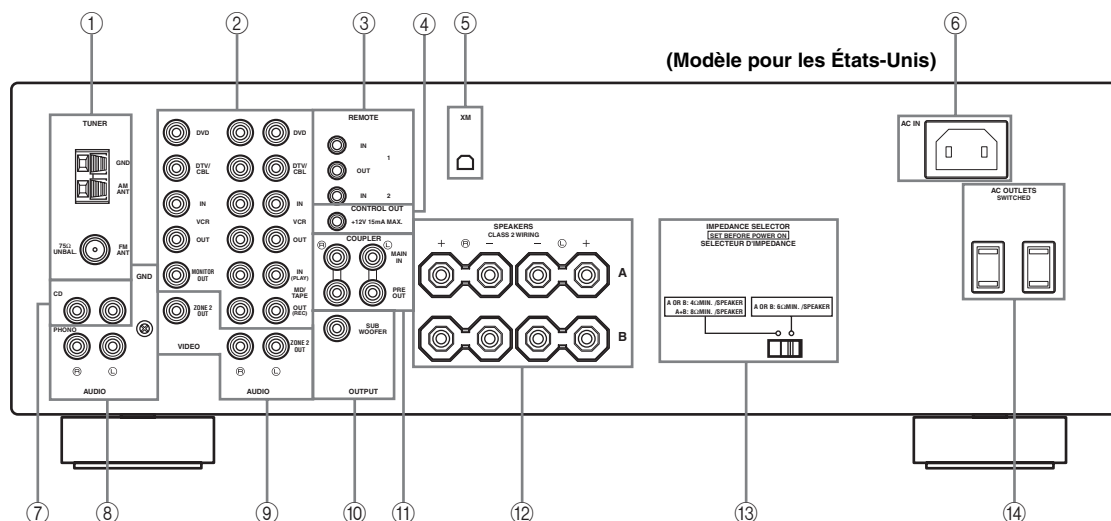

① Bornes d'antenne

Connexion des antennes FM et AM.
Reportez-vous à la page 14 pour ce qui concerne les raccordements.

② Prises AUDIO/VIDEO

Connexion des composants audio et vidéo.
Reportez-vous à la page 13 pour ce qui concerne les raccordements.

③ Prises REMOTE

Ces prises sont destinées aux signaux d'entrée et de sortie de la télécommande.
Reportez-vous à la page 41 pour ce qui concerne les raccordements.

④ Prise CONTROL OUT

Cette prise sert à régler l'expansion. Pour de plus amples détails concernant cette question, veuillez consulter le revendeur ou le service après-vente YAMAHA.

⑤ Prise XM (Modèle pour les États-Unis uniquement)

Raccordez l'antenne pour signaux numériques XM Connect-and-Play.
Reportez-vous à la page 30 pour ce qui concerne les raccordements.

⑥ AC IN

Utilisé pour brancher le fil électrique fourni.
Voir page 16 pour ce qui concerne les raccordements.

⑦ Prises CD

Connexion à un lecteur CD.
Reportez-vous à la page 13 pour ce qui concerne les raccordements.

⑧ Prises PHONO et borne GND

Connexion d'un tourne-disques.
Reportez-vous à la page 13 pour ce qui concerne les raccordements.

⑨ Prises ZONE 2

Connexion d'un composant Zone 2.
Reportez-vous à la page 41 pour ce qui concerne les raccordements.

⑩ Prise SUBWOOFER OUTPUT

Connexion d'un subwoofer avec amplificateur incorporé.

⑪ Prises COUPLER

Connexion d'une unité périphérique.
Reportez-vous à la page 16 pour ce qui concerne les raccordements.

⑫ Prises SPEAKERS

Connexion des haut-parleurs.
Voir page 12 pour ce qui concerne les raccordements.

⑬ Sélecteur IMPEDANCE SELECTOR

Commute les réglages d'impédance.
Voir page 16 pour le détail.

⑭ AC OUTLET(S) (SWITCHED)

Utilisez cette prise pour alimenter d'autres appareils audiovisuels.
Voir page 16 pour le détail.

■ Modèle pour l'Asie et modèle standard seulement

VOLTAGE SELECTOR

Voir page 16 pour le détail.

Boîtier de télécommande

Cette section décrit les fonctions de chaque touche de la télécommande, laquelle peut être utilisée avec cet appareil ou avec d'autres périphériques de YAMAHA ou d'autres fabricants. Les fonctions des touches agissant sur d'autres appareils audio ou vidéo sont les mêmes que celles des touches correspondantes de ces appareils. Reportez-vous au mode d'emploi de chaque appareil pour le détail. Pour commander les autres périphériques à l'aide de la télécommande, voir "PARTICULARITÉS DE LA TÉLÉCOMMANDE" page 43.

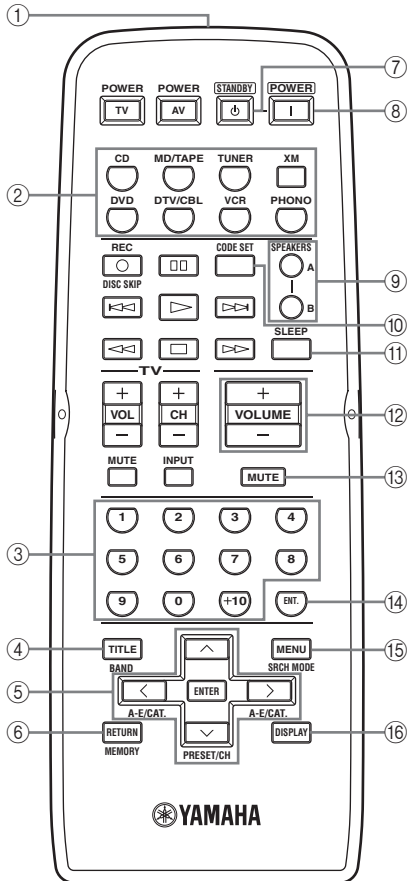

(Modèle pour les États-Unis)

① Émetteur de signal infrarouge

Envoie les signaux infrarouges.

② Touches de sélection d'entrée

Elle assure le choix de la source d'entrée désirabile et de la zone de commande (voir page 43).

③ Touches numériques

Choix du numéro de station présélectionnée (1 à 8) lorsque TUNER est sélectionné comme source d'entrée. Choix du numéro de canal présélectionné lorsque XM est sélectionné comme source d'entrée.

④ BAND

Commute sur la fréquence radio (FM ou AM) écoutée auparavant lorsque TUNER est sélectionné comme source d'entrée.

Remarque

Rappel automatique de la station radio précédemment écoutée.

⑤ A-E/CAT. (CATEGORY) </>

Sélectionne le groupe de stations présélectionnées (A à E) lorsque TUNER est sélectionné comme source d'entrée (voir page 29).

Commute entre les catégories du canal ou sélectionne le groupe de canaux présélectionnés (A à E) si XM est la source d'entrée (voir page 35).

PRESET/CH ^ / v

Sélectionne le numéro de station présélectionnée (1 à 8) lorsque TUNER est sélectionné comme source d'entrée (voir page 29).

Cette touche commande une recherche de canal radio ou sélectionne le numéro de canal présélectionné (1 à 8) si XM est la source d'entrée (voir page 33).

⑥ MEMORY

Met en mémoire un canal radio dans le système si XM est la source d'entrée (voir page 37).

⑦ STANDBY

Cette touche met l'appareil en veille.

Remarques

- Cette touche n'agit que lorsque MASTER ON/OFF sur la face avant est en position ON.
- En veille, l'appareil consomme une faible quantité d'électricité de manière à être en mesure de recevoir les signaux infrarouges qui peuvent être émis par le boîtier de télécommande.
- Cette touche ne permet pas de régler Zone 2 sur le mode de veille.

⑧ POWER

Met cet appareil sous tension.

Remarques

- Cette touche n'agit que lorsque MASTER ON/OFF sur la face avant est en position ON.
- Cette touche n'active pas Zone 2.

⑨ **SPEAKERS A/B**

Les enceintes reliées aux prises SPEAKERS A et/ou SPEAKERS B placées sur le panneau arrière sont mises en service ou hors service chaque fois que vous appuyez sur la touche correspondante.

⑩ **CODE SET**

Utilisez cette touche pour enregistrer les codes de commande (voir page 45).

⑪ **SLEEP**

Cette touche assure le réglage de la minuterie de mise hors service.

⑫ **VOLUME +/-**

Ces touches augmentent ou diminuent le niveau sonore.

Remarques

- Elle est sans effet vis-à-vis du niveau OUT (REC).
- VOLUME du panneau avant tourne lorsque vous appuyez sur VOLUME +/- pour régler le volume sonore de l'appareil.

⑬ **MUTE**

Cette touche coupe les sons. Appuyez une nouvelle fois sur cette touche pour rétablir le niveau sonore initial (voir page 23).

Remarque

Le son de Zone 2 n'est pas coupé.

⑭ **ENT. (ENTER)**

Confirme un numéro de canal saisi pendant le mode d'accès direct si XM est la source d'entrée.

⑮ **SRCH (SEARCH) MODE**

Commute entre les modes de recherche de XM Satellite Radio (voir page 35) si XM est la source d'entrée.

⑯ **DISPLAY**

Commute les informations XM Satellite Radio affichées sur l'afficheur de la face avant entre le numéro du canal/nom de la station, la catégorie, le nom de l'interprète/titre de l'oeuvre si XM est la source d'entrée.

Remarque

Les fonctions XM Satellite Radio (XM, SRCH MODE, DISPLAY, A-E/CAT. < / >, PRESET/CH ^ / v, MEMORY et ENT.) ne sont disponibles que sur le modèle pour les États-Unis. Elles ne sont opérationnelles que si XM est la source d'entrée. Pour de plus amples détails, voir "SYNTONISEUR XM SATELLITE RADIO", page 30.

Zone 2 boîtier de télécommande

Cette section décrit les fonctions de chaque touche du boîtier de télécommande Zone 2 pour commander Zone 2. Vous pouvez également utiliser le boîtier de télécommande Zone 2 pour commander les fonctions de Satellite Radio XM et les lecteurs de CD YAMAHA.

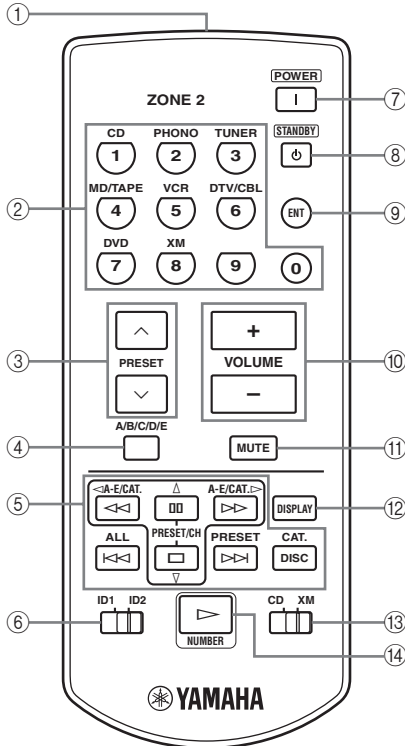

(Modèle pour les États-Unis)

① Émetteur de signal infrarouge

Envoie les signaux infrarouges.

② Touches numériques/de sélection d'entrée

Sélectionnez la source d'entrée désirable Zone 2. Saisissez un numéro de canal ou un numéro de canal présélectionné si XM est la source d'entrée.

Remarque

Vous devez maintenir la pression d'un doigt sur NUMBER avant d'appuyer sur une des touches pour saisir les numéros.

③ PRESET \wedge / \vee

Choix du numéro de station présélectionnée (1 à 8) lorsque TUNER est sélectionné comme source d'entrée.

④ A/B/C/D/E

Sélectionne le groupe de stations présélectionnées (A à E) lorsque TUNER est sélectionné comme source d'entrée.

⑤ Touches de commande de XM Satellite Radio

Commande les fonctions de XM Satellite Radio lorsque le commutateur CD/XM est poussé sur la position XM.

A-E/CAT. (CATEGORY) $\triangleleft / \triangleright$

Commute entre les catégories du canal ou sélectionne le groupe de canaux présélectionnés (A à E) si XM est la source d'entrée.

PRESET/CH \triangle / ∇

Cette touche commande une recherche de canal radio ou sélectionne le numéro de canal présélectionné (1 à 8) si XM est la source d'entrée.

ALL

Sélectionne le mode Recherche sur tous les canaux.

PRESET

Sélectionne le mode Recherche d'une présélection.

CAT. (CATEGORY)

Sélectionne le mode Recherche par catégorie.

⑥ Sélecteur ID1/ID2

Commute l'ID de la télécommande entre ID1 et ID2 (voir page 40).

⑦ POWER

Active Zone 2.

⑧ STANDBY

Cette touche met Zone 2 en veille.

⑨ ENT (ENTER)

Confirme un numéro de canal saisi pendant le mode d'accès direct si XM est la source d'entrée.

⑩ VOLUME +/-

Ces touches augmentent ou diminuent le niveau sonore de Zone 2.

Remarque

Elle est sans effet vis-à-vis du niveau OUT (REC).

⑪ MUTE

Cette touche coupe le son de Zone 2. Appuyez une nouvelle fois sur cette touche pour rétablir la sortie audio au niveau initial.

⑫ DISPLAY

Commute les informations XM Satellite Radio affichées sur l'afficheur de la face avant entre le numéro du canal/nom de la station, la catégorie, le nom de l'interprète/titre de l'oeuvre si XM est la source d'entrée.

⑬ Sélecteur CD/XM

Commute les fonctions des touches de commande ⑤, ⑫ et ⑭ pour contrôler les lecteurs CD YAMAHA et les fonctions de XM Satellite Radio.

⑭ NUMBER

Maintenez la pression d'un doigt avant d'appuyer sur les touches numériques/de sélection d'entrée pour saisir les numéros de commande des fonctions de XM Satellite Radio.

Remarque

Les fonctions XM Satellite Radio (XM, ENT, DISPLAY et les touches de commande de XM Satellite Radio) ne sont disponibles que sur le modèle pour les États-Unis. Elles ne sont opérationnelles que si XM est sélectionné comme source d'entrée et le commutateur CD/XM est poussé sur la position XM. Pour de plus amples détails, voir "SYNTONISEUR XM SATELLITE RADIO", page 30.

Mise en place des piles dans le boîtier de télécommande

■ Remarques concernant les piles

- Dès que la gamme de commande de la télécommande se rétrécit, changez toutes les piles.
- Utilisez des piles AA, R6, UM-3 pour la télécommande, et des piles AAA, R03 ou UM-4 pour la télécommande Zone 2.
- Assurez-vous que les pôles sont correctement orientés. Voir l'illustration fournie dans le logement de pile de chaque télécommande.
- Retirez les piles si la télécommande n'est pas utilisée pendant une période prolongée.
- N'utilisez pas tout à la fois des piles neuves et des piles usagées.
- N'utilisez pas non plus des piles de deux types différents (par exemple, des piles alcalines et des piles au manganèse). Lisez attentivement les indications portées sur le boîtier des piles car leur apparence peut être la même bien que leur type diffère.
- Il est conseillé d'utiliser des piles alcalines.
- Si les piles ont fui, mettez-les au rebut immédiatement. Dans la mesure du possible, ne touchez pas le produit qui a fui et évitez qu'il ne vienne en contact avec vos vêtements, etc. Nettoyez soigneusement le logement des piles avant de mettre en place des piles neuves.
- Ne vous débarrassez pas des piles comme s'il s'agissait ordures ménagères; traitez-les conformément à la réglementation locale.

Boîtier de télécommande

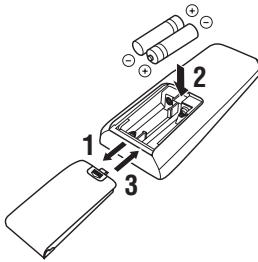

Zone 2 boîtier de télécommande

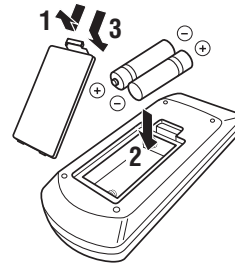

1 Ouvrez le couvercle du logement des piles.

2 Introduisez les piles fournies pour chaque télécommande en respectant les polarités (+ et -) indiquées dans le logement de piles.

3 Fermez le couvercle.

Utilisation des boîtiers de télécommande

Les télécommandes émettent un faisceau infrarouge étroit.

Veuillez à le pointer directement sur les capteurs de télécommande de l'appareil ou sur le récepteur de signal infrarouge de Zone 2 pour assurer le fonctionnement.

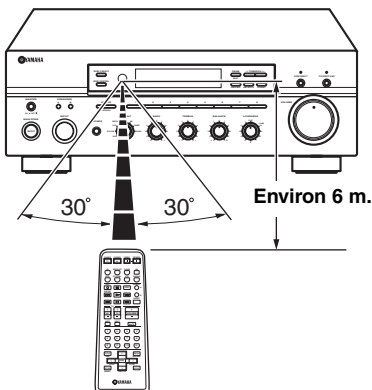

■ Manipulation des boîtiers de télécommande

- Entre les boîtiers de télécommande et l'appareil (ou le récepteur de signal infrarouge de Zone 2) l'espace doit être dégagé.
- Ne renversez aucun liquide sur les boîtiers de télécommande.
- Ne laissez pas tomber les boîtiers de télécommande.
- Ne conservez pas, ne rangez pas les boîtiers de télécommande dans les endroits suivants:
 - très humides, par exemple près d'un bain
 - très chauds, par exemple près d'un appareil de chauffage ou d'un poêle
 - exposés à des températures très basses
 - poussiéreux
- Ne pas exposer le capteur de télécommande à une lumière puissante, en particulier à une lampe fluorescente à onduleur, sinon les boîtiers de télécommande ne fonctionneront pas correctement. Le cas échéant, faites en sorte que le boîtier ne soit pas directement éclairé.

RACCORDEMENTS

Raccordement des enceintes

Assurez-vous que la voie gauche (L), la voie droite (R) et les pôles “+” (rouge) et “-” (noir) sont convenablement reliés. Si le raccordement est défectueux, aucun son n’est émis par l’enceinte, et si la polarité de la connexion est incorrecte, les sons manquent de naturel et de composantes graves.

AVERTISSEMENT

- Avant de raccorder les enceintes, assurez-vous que cet appareil est éteint.
- Faites en sorte que la partie dénudée d’un conducteur du câble d’enceinte ne puisse pas venir en contact avec la partie dénudée de l’autre conducteur, ni avec une pièce métallique de cet appareil. Ce contact pourrait endommager l’appareil ou/ou les enceintes.
- Utilisez des enceintes à blindage magnétique. Si malgré cela, vous constatez un brouillage du moniteur, éloignez les enceintes.

- 1** Enlevez environ 10 mm de la gaine isolante de l’extrémité de chaque câble d’enceinte et torsadez les fils du câble pour éviter les risques de courts-circuits.

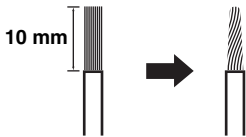

- 2** Dévissez la borne.

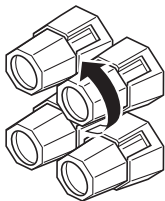

Rouge: pôle positif (+)
Noir: pôle négatif (-)

- 3** Introduisez l’extrémité dénudée dans le perçage de la borne.

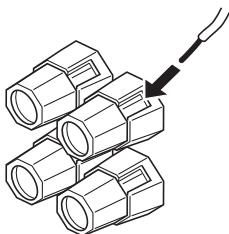

Rouge: pôle positif (+)
Noir: pôle négatif (-)

- 4** Vissez la borne pour assurer le maintien du conducteur.

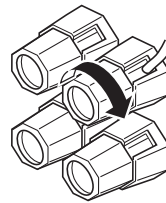

Rouge: pôle positif (+)
Noir: pôle négatif (-)

■ Remarques sur les câbles d’enceintes

Un câble d’enceinte comporte deux conducteurs isolés placés côte à côte. Un des conducteurs a une couleur ou une forme (ruban, rainure, dentelure) qui le distingue de l’autre. Reliez le conducteur strié, rainuré ou côtelé à la borne “+” (rouge) de cet appareil et de l’enceinte. Reliez le câble aux prises “-” (noir) de cet appareil et de l’enceinte.

■ Connexion d’une fiche banane (Uniquement les modèles pour les États-Unis, le Canada, l’Australie et les modèles standard seulement)

Serrez d’abord le bouton et insérez la fiche banane dans la prise correspondante.

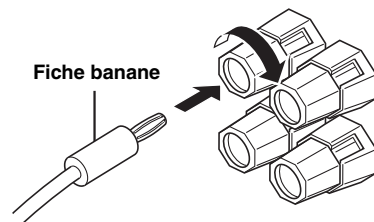

Remarques

- Une ou deux paires d’enceintes peuvent être raccordées à cet appareil. Si vous ne disposez que d’une paire d’enceintes, vous pouvez indifféremment le relier aux prises SPEAKERS A ou SPEAKERS B.
- Utilisez des enceintes ayant l’impédance indiquée à l’arrière de cet appareil.

Connexion des périphériques audio et vidéo.

AVERTISSEMENT

- Ne reliez aucun appareil à l'alimentation secteur aussi longtemps que tous les raccordements ne sont pas terminés.
- Toutes les connexions doivent être correctes: L (gauche) à L, R (droite) à R, "+" à "+" et "-" à "-". Reportez-vous aussi au mode d'emploi de chaque appareil.
- Utilisez des câbles à fiches de type RCA pour relier les appareils audio/vidéo, sauf pour les enceintes.

- Ces prises PHONO sont conçues pour raccorder un tourne-disque avec MM ou cartouche MC gros volume. Si votre platine tourne-disque possède une cartouche MC de faible volume, connectez la platine sur les prises PHONO avec un transformateur survolté ou un amplificateur de tête MC.
- Raccordez votre tourne-disque à la prise GND pour réduire le bruit parasitant le signal. Toutefois, avec certains tourne-disque les parasites sont moins importants sans raccordement à la borne GND.

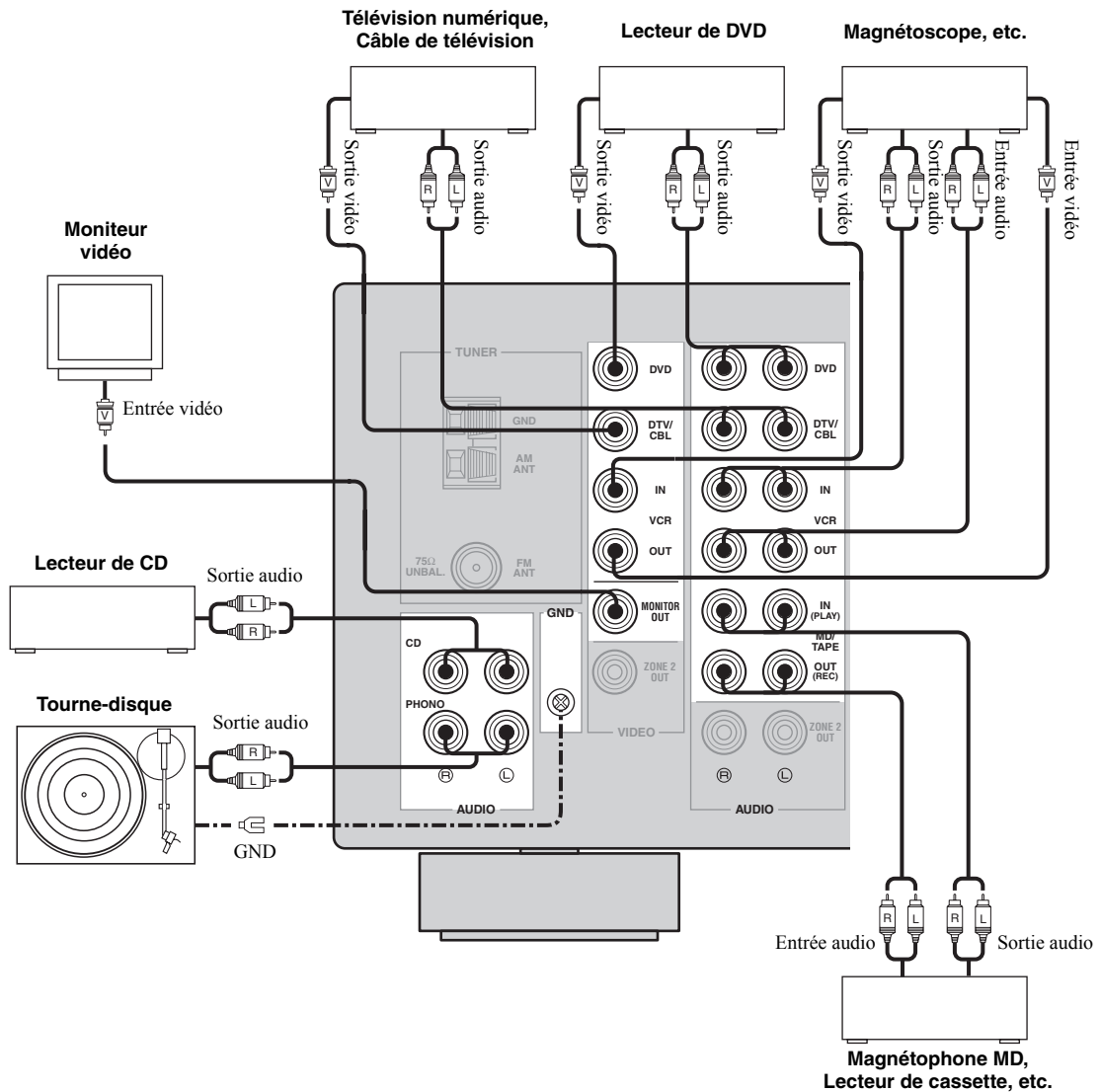

Raccordement des antennes AM et FM

Cet appareil est fourni avec une antenne AM et une antenne FM intérieures. En principe, ces antennes doivent être suffisantes pour capter un signal de puissance convenable. Raccordez ces antennes aux prises prévues à cet effet.

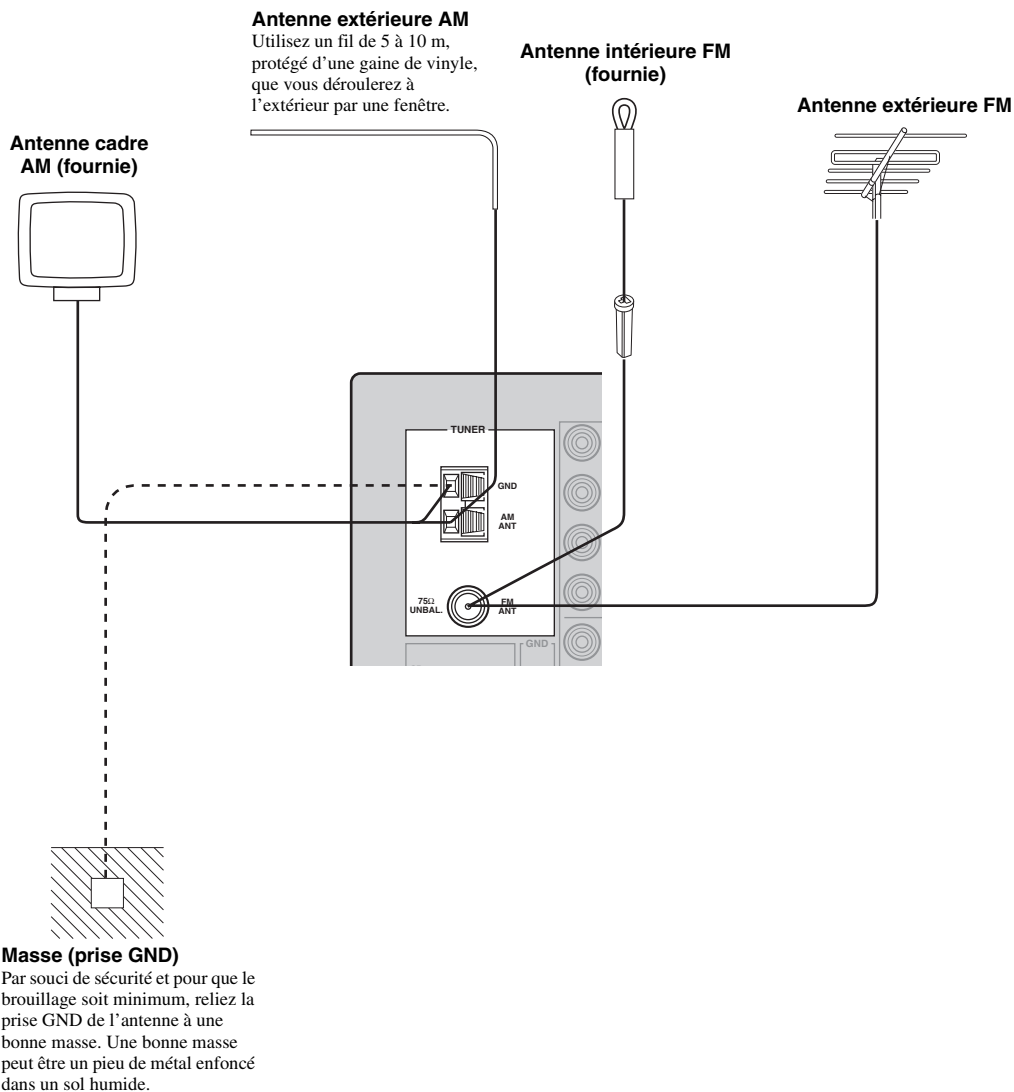

Remarques

- Une antenne extérieure convenablement installée permet d'obtenir une réception de meilleure qualité qu'une antenne intérieure. Si vous constatez que la réception est de qualité médiocre, pensez à utiliser une antenne extérieure. Pour de plus amples détails concernant cette question, veuillez consulter le revendeur ou le service après-vente YAMAHA.
- Si vous raccordez une antenne extérieure FM à cet appareil, ne raccordez pas l'antenne intérieure FM.
- Pour réduire les parasites causés par l'allumage des voitures, installez l'antenne le plus loin possible de la circulation.
- N'utilisez pas un câble plat ou coaxial trop long. N'enroulez pas la partie excédentaire du câble.
- L'antenne devrait être à au moins 2 mètres des murs de béton armé ou des structures métalliques.

■ Raccordements de l'antenne cadre AM

1 Raccordements de l'antenne cadre AM.

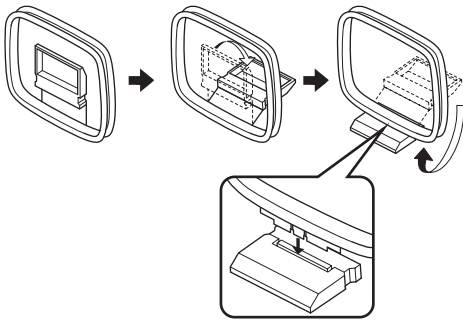

2 Appuyez et maintenez le taquet enfoncé.

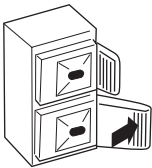

3 Rentrez les fils électriques de l'antenne cadre AM dans la prise AM ANT.

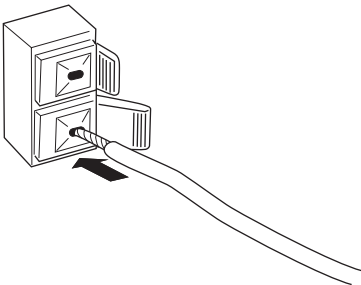

4 Relâchez le taquet.

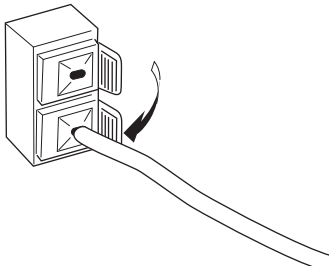

5 Répétez les opération 2 à 4 pour rentrer les fils électriques de l'antenne cadre AM dans la prise GND.

6 Orientez l'antenne cadre AM de manière à obtenir la réception la meilleure possible.

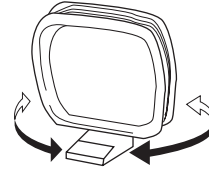

Remarques

- L'antenne cadre AM doit être placée à distance de cet appareil.
- Une antenne extérieure convenablement installée permet d'obtenir une réception de meilleure qualité qu'une antenne intérieure. Si vous constatez que la réception est de qualité médiocre, pensez à utiliser une antenne extérieure. Il est conseillé de raccorder un fil de 5 à 10 m, protégé d'une gaine de vinyle, à la borne AM ANT et de le dérouler à l'extérieur par une fenêtre. Pour de plus amples détails concernant cette question, veuillez consulter le revendeur ou le service après-vente YAMAHA.
- L'antenne cadre AM doit être reliée à l'appareil, y compris dans le cas où une antenne AM extérieure est utilisée.

Raccordement du cordon d'alimentation

Branchez le fil électrique dans AC IN au panneau arrière de l'appareil puis branchez la fiche du cordon d'alimentation à la prise secteur lorsque tous les autres raccordements ont été réalisés.

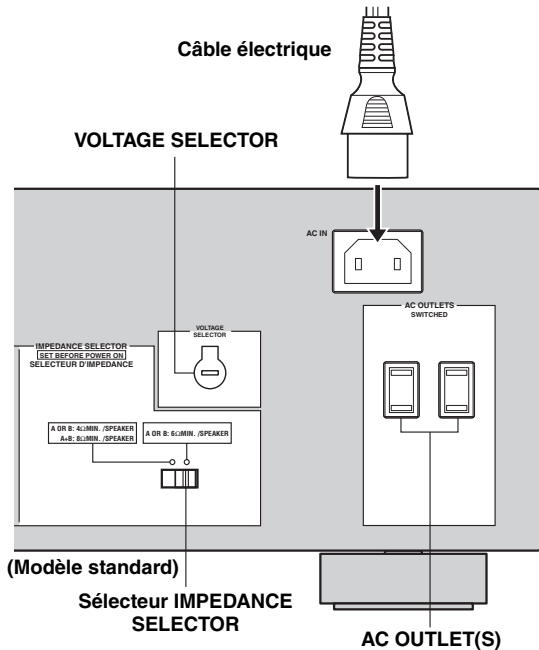

Prises COUPLER

Si on retire les fiches cavalier des prises PRE OUT/MAIN IN l'appareil peut fonctionner séparément comme amplificateur de commande ou comme amplificateur de puissance. Ces prises sont utilisées pour raccorder un système de traitement des signaux, un égalisateur graphique ou un processeur d'ambiphonie par exemple, sur cet appareil. Si vous connectez ce type de périphérique sur les prises, la commande VOLUME de l'appareil pourra servir pour régler le niveau du volume d'ensemble. Pour connecter une unité périphérique, retirez d'abord les fiches cavalier des prises PRE OUT/MAIN IN puis raccordez les prises d'entrée du périphérique aux prises PRE OUT ou bien les prises de sortie aux prises MAIN IN. Pour plus de détails, reportez-vous au mode d'emploi joint au périphérique connecté.

Remarques

- Lorsque vous n'utilisez pas les prises COUPLER, ne retirez pas les fiches cavalier de ces prises. Si vous les retirez, vous n'entendez plus le son de l'appareil.
- Si vous utilisez cet appareil avec un périphérique connecté sur les prises COUPLER, vérifiez que la touche CD DIRECT AMP et la touche PURE DIRECT du panneau avant sont éteints.
- Si vous utilisez cet appareil comme amplificateur de puissance, raccordez les prises de sortie d'un amplificateur de commande externe, par exemple, sur les prises MAIN IN de l'appareil. Dans ce cas, les commandes de l'appareil autres que la prise PHONES et les touches SPEAKERS A/B ne fonctionneront pas. Utilisez les commandes de l'amplificateur de commande périphérique pour régler le volume et autres réglages.

AC OUTLET(S) (SWITCHED)

Modèle pour l'Australie..... 1 prise secteur
Autres modèles 2 prises secteur

Utilisez ces prises pour brancher la fiche du cordon d'alimentation d'autres appareils de la chaîne. Ces prises alimentent les appareils qui y sont reliés dans la mesure où cet appareil est lui-même alimenté. Pour connaître la puissance maximale (consommation totale de l'ensemble des appareils), reportez-vous au paragraphe voir "CARACTÉRISTIQUES TECHNIQUES", page 49.

VOLTAGE SELECTOR (Modèle pour l'Asie et modèle standard seulement)

Vous devez régler le sélecteur VOLTAGE SELECTOR à l'arrière de cet appareil sur la tension secteur locale AVANT de brancher le cordon d'alimentation secteur sur une prise secteur.

Les tensions sont les suivantes:

Modèle pour l'Asie CA 220/230–240 V, 50/60 Hz
Modèle standard.... CA 110/120/220/230–240 V, 50/60 Hz

Sélecteur IMPEDANCE SELECTOR

AVERTISSEMENT

Ne changez pas la position du sélecteur IMPEDANCE SELECTOR lorsque l'appareil est allumé pour éviter de l'endommager.

Sélectionnez la position du sélecteur (gauche ou droite) selon l'impédance des enceintes de votre système acoustique.

Position du sélecteur	Impédance
Droite	Si vous utilisez un jeu d'enceintes (A ou B), l'impédance de chaque enceinte doit être au moins égale à 6 Ω .
	Si vous utilisez deux jeux d'enceintes (A et B), l'impédance de chaque enceinte doit être au moins égale à 12 Ω .
Gauche	Si vous utilisez un jeu d'enceintes (A ou B), l'impédance de chaque enceinte doit être au moins égale à 4 Ω .
	Si vous utilisez deux jeux d'enceintes (A et B), l'impédance de chaque enceinte doit être au moins égale à 8 Ω .

Remarques

- Sur le modèle du Canada on ne peut pas utiliser deux paires d'enceintes (A et B) en même temps lorsque le commutateur IMPEDANCE SELECTOR est poussé sur la position 6 Ω .
- Si l'unité ne s'allume pas, vérifiez que le commutateur IMPEDANCE SELECTOR est complètement poussé sur une position. S'il ne l'est pas, poussez-le à fond dans un sens ou l'autre après avoir mis l'appareil hors tension.

Mise sous tension et hors tension de l'appareil

Tous les raccordements étant réalisés, mettez l'appareil sous tension.

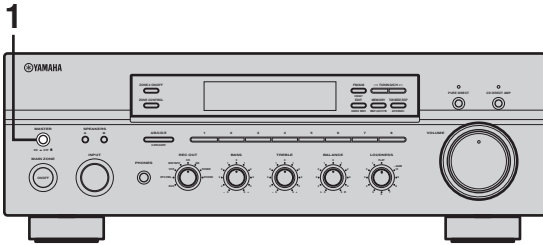

- 1 Appuyez **MASTER ON/OFF** du panneau avant vers la position **ON** pour mettre cet appareil sous tension.



Main Zone de l'appareil s'allume.

Vous pouvez régler Main Zone de cet appareil sur le mode de veille. Pour cela, appuyez sur **MAIN ZONE ON/OFF** du panneau avant ou sur **STANDBY** de la télécommande.

Appuyez sur **MAIN ZONE ON/OFF** sur la face avant ou sur **POWER** sur le boîtier de télécommande pour remettre Main Zone d'appareil sous tension.

Pour éteindre l'appareil, appuyez sur **MASTER ON/OFF** de la face avant pour le relâcher et le ramener hors de la position **OFF**.



Lorsque **MASTER ON/OFF** sur la face avant est enfoncé vers la position **ON**, vous pouvez activer Zone 2 ou le régler sur le mode de veille de manière indépendante (voir page 42).

LECTURE ET ENREGISTREMENT

AVERTISSEMENT

Il faut être très prudent lorsque vous écoutez des CD codés en DTS.

Lorsque vous écoutez un CD codé en DTS sur un lecteur de CD incompatible avec DTS, vous entendez des parasites qui risquent d'abîmer les haut-parleurs. Vérifiez que votre lecteur de CD peut lire les CD codés en DTS. Avant d'écouter un disque codé en DTS, vérifiez également le volume sonore de votre lecteur de CD.

Lecture d'une source

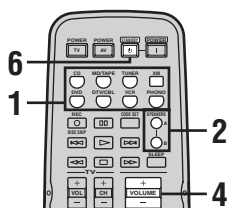
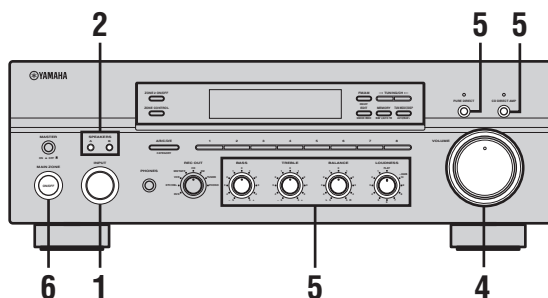

- 1 Tournez le sélecteur INPUT sur la face avant (ou appuyez sur une des touches de sélection d'entrée sur le boîtier de télécommande) pour sélectionner la source que vous voulez écouter.

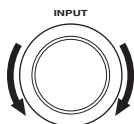

Face avant

ou



Boîtier de télécommande

- 2 Appuyez sur SPEAKERS A et/ou SPEAKERS B sur la face avant ou sur le boîtier de télécommande pour sélectionner les enceintes A et/ou B.

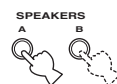

Face avant

ou



Boîtier de télécommande

Remarques

- Les deux paires SPEAKERS A et B peuvent être sélectionnées.
- Assurez-vous que le sélecteur IMPEDANCE SELECTOR est correctement réglé (voir page 16).

- 3 Écoutez la source.

- 4 Tournez VOLUME sur la face avant (ou appuyez sur VOLUME +/- sur le boîtier de télécommande) pour régler le niveau sonore.

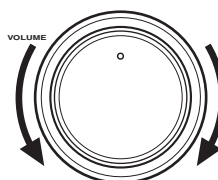

Face avant

ou



Boîtier de télécommande

- 5** Réglez la qualité du son avec les commandes **BASS**, **TREBLE**, **BALANCE** et **LOUDNESS** ou les commutateurs **CD DIRECT AMP** et **PURE DIRECT** sur la face avant.

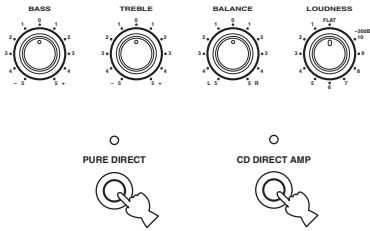

- 6** Appuyez une nouvelle fois sur **MAIN ZONE ON/OFF** sur la face avant (ou sur **STANDBY** sur le boîtier de télécommande) pour arrêter l'appareil et le mettre en veille.

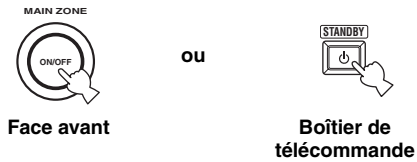

Réglage de la qualité du son

■ Réglage de la commande BALANCE

Équilibre le son fourni par les enceintes gauche et droite pour compenser le déséquilibre dû à la disposition des enceintes ou à la configuration de la pièce.

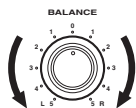

■ Utilisation du commutateur CD DIRECT AMP

Achemine les signaux du lecteur de CD directement vers l'amplificateur spécialement conçu pour la lecture de CD. Par conséquent, les signaux CD entrants contournent le sélecteur INPUT et les commandes BASS, TREBLE, BALANCE et LOUDNESS pour être transmis, sans altération, directement à l'amplificateur, qui restitue le son le plus pur possible. Le témoin CD DIRECT AMP s'allume et l'affichage du panneau avant s'éteint au bout de quelques secondes.



■ Utilisation du commutateur PURE DIRECT

Achemine les signaux entrants des sources audio de manière à ce qu'ils contournent les commandes BASS, TREBLE, BALANCE et LOUDNESS, et puissent être transmis sans altération afin de créer le son le plus pur possible.



Remarque

Lorsque les deux touches CD DIRECT AMP et PURE DIRECT sont activées, seule la touche CD DIRECT AMP est en fonction.

■ Réglage des commandes BASS et TREBLE

Régule la réponse dans les hautes et les basses fréquences.

BASS

Augmente ou diminue la réponse dans les basses fréquences.

TREBLE

Augmente ou diminue la réponse dans les hautes fréquences.



■ Réglage de la commande LOUDNESS

Retient toute la gamme des sons à bas volume pour compenser la perte de sensibilité de l'oreille humaine au niveau des hautes et basses fréquences lorsque le volume est réduit.

AVERTISSEMENT

Si le commutateur CD DIRECT AMP ou le commutateur PURE DIRECT est activé quand la commande LOUDNESS est réglée à un certain niveau, les signaux entrants contournent la commande LOUDNESS, ce qui entraîne une augmentation soudaine du niveau sonore. Pour éviter les lésions de l'oreille ou les dommages de haut-parleurs, appuyez sur le commutateur CD DIRECT AMP ou sur le commutateur PURE DIRECT après avoir réduit le niveau sonore ou après avoir vérifié si la commande LOUDNESS était réglée correctement.

1 Tournez la commande LOUDNESS sur le panneau avant sur la position FLAT.

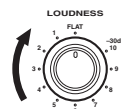

2 Tournez VOLUME sur la face avant (ou appuyez sur VOLUME +/- sur le boîtier de télécommande) pour régler le niveau sonore au niveau le plus faible possible, mais de manière à ce qu'il soit encore audible.

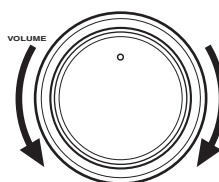

Face avant

ou

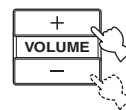

Boîtier de télécommande

3 Tournez la commande LOUDNESS jusqu'à ce que vous obteniez le volume souhaité.

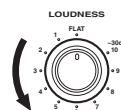

Enregistrement d'une source

Remarques

- Les commandes VOLUME, BASS, TREBLE, BALANCE et LOUDNESS et les commutateur CD DIRECT AMP et PURE DIRECT n'agissent pas sur la source en cours d'enregistrement.
- Prenez connaissance des lois sur les droits d'auteur en vigueur dans votre pays avant de copier un microsillon ou un CD, ou d'enregistrer une émission de radio, etc. La copie d'une œuvre protégée par des droits d'auteur peut être interdite par la loi.

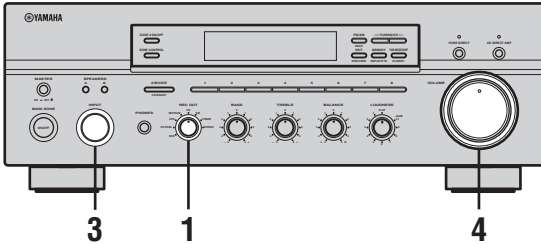

- 1 Tournez le sélecteur REC OUT sur la face avant pour sélectionner la source que vous voulez enregistrer.

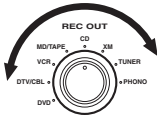

- 2 Ecoutez ou regardez la source que vous voulez enregistrer.

- 3 Tournez le sélecteur INPUT sur la face avant pour confirmer la source que vous voulez enregistrer.

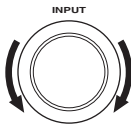

- 4 Tournez VOLUME sur la face avant (ou appuyez sur VOLUME +/- sur le boîtier de télécommande) pour régler le niveau sonore de la source que vous voulez enregistrer.

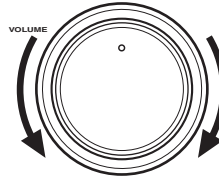

Face avant



ou

Boîtier de télécommande

- 5 Commencez l'enregistrement sur l'enregistreur MD, le lecteur de cassette ou le magnétoscope à l'unité.

Remarque

La sélection d'une autre source avec le sélecteur INPUT sur la face avant (ou le sélecteur correspondant de la télécommande) en cours d'enregistrement n'affectera pas l'enregistrement.



Vous pouvez contrôler le son et/ou les images en cours d'enregistrement à l'aide du sélecteur INPUT du panneau avant (ou en appuyant sur MD/TAPE ou VCR de la télécommande) afin de sélectionner l'enregistreur MD, le lecteur de cassette ou le magnétoscope à cassette utilisé pour l'enregistrement.

Utilisation de la minuterie de mise hors service

Utilisez cette minuterie pour placer l'appareil en veille à l'expiration d'une certaine période. Cette minuterie est commode si vous désirez vous coucher alors que l'appareil fournit un signal ou enregistre celui provenant d'une source. La minuterie met également hors service tous les appareils reliés à la prise AC OUTLET(S).

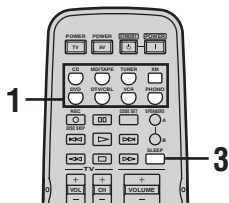

Remarques

- La minuterie de mise hors service ne se règle qu'à partir de la télécommande.
- La minuterie met automatiquement Zone 2 hors service. Cependant, l'alimentation des éléments Zone 2 n'est pas coupée.

- 1 Appuyez sur un des sélecteurs d'entrée de la télécommande pour sélectionner une source d'entrée.**



- 2 Commencez la lecture de la source d'entrée sélectionnée.**

- 3 Appuyez sur SLEEP à plusieurs reprises pour régler l'intervalle de temps jusqu'au passage en mode de veille.**

À chaque pression sur SLEEP, les indications de l'afficheur de la face avant changent, comme indiqué ci-dessous.

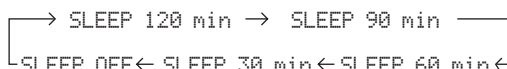

Le témoin SLEEP clignote tandis que vous précisez le réglage de la minuterie.

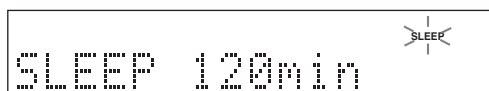

- 4 Appuyez à plusieurs reprises sur SLEEP de façon que SLEEP OFF apparaisse sur l'afficheur de la face avant.**



Quelques secondes plus tard, SLEEP OFF disparaît et le témoin SLEEP s'éteint.



La minuterie peut également être annulée en appuyant sur STANDBY du boîtier de télécommande (ou sur MAIN ZONE ON/OFF ou MASTER ON/OFF de la face avant), de manière à placer l'appareil en veille.

Cette touche coupe les sons.

1 Appuyez sur MUTE du boîtier de télécommande pour couper le son.

Le témoin MUTE clignote sur le panneau avant et MUTE ON s'affiche dans la fenêtre du panneau avant.

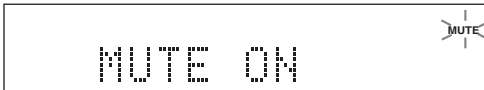

Au bout de quelques secondes MUTE ON disparaît de la fenêtre du panneau avant.

2 Appuyez à nouveau sur MUTE du boîtier de télécommande pour remettre le son.

Le témoin MUTE de la fenêtre du panneau avant disparaît de l'affichage.



SYNTONISATION FM/AM

Il existe 2 méthodes de syntonisation; automatique et manuelle. Choisissez la méthode que vous préférez et la puissance de réception de la station.

Syntonisation automatique

La syntonisation automatique est efficace lorsque les signaux captés sont puissants et qu'il n'existe aucun brouillage.

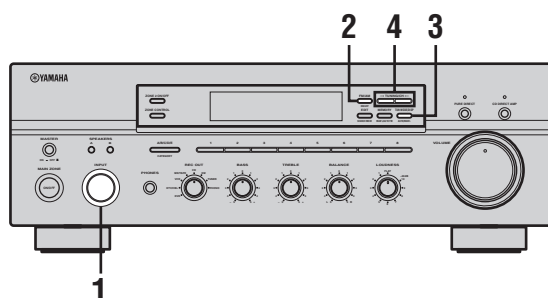

- 1** Tournez le sélecteur INPUT (ou appuyez sur TUNER de la télécommande) pour sélectionner la source d'entrée TUNER.

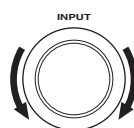

Face avant

ou



Boîtier de télécommande

- 2** Appuyez sur FM/AM du panneau avant pour sélectionner la bande de réception (FM ou AM).

FM ou AM apparaît sur l'afficheur de la face avant.



- 3** Appuyez sur TUN MODE sur la face avant de manière que le témoin AUTO de l'afficheur de la face avant s'allume.



AUTO
S'allume

- 4** Appuyez une fois sur TUNING/CH </> pour commander la syntonisation automatique.

Appuyez sur > pour accorder une fréquence supérieure.

Appuyez sur < pour accorder une fréquence inférieure.



Remarques

- Lorsqu'une station est accordée, la fréquence de cette station apparaît sur l'afficheur de la face avant.
- Pour rechercher une autre station, appuyez une fois de plus sur TUNING/CH </>.
- Si la recherche ne s'interrompt pas sur la station voulue, du fait que ses signaux sont trop faibles, essayer la syntonisation manuelle.

Syntonisation manuelle

La syntonisation manuelle est efficace pour les stations dont le signal est trop faible.

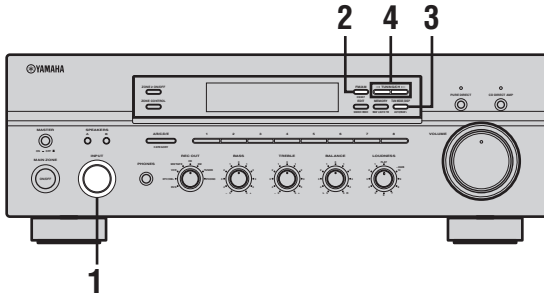

- 1 Tournez le sélecteur INPUT (ou appuyez sur TUNER de la télécommande) pour sélectionner la source d'entrée TUNER.

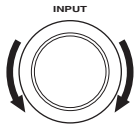

Face avant

ou



Boîtier de télécommande

- 2 Appuyez sur FM/AM du panneau avant pour sélectionner la bande de réception (FM ou AM).

FM ou AM apparaît sur l'afficheur de la face avant.



- 3 Appuyez sur TUN MODE sur la face avant pour faire disparaître le témoin AUTO de l'afficheur de la face avant.



AUTO
S'éteint

- 4 Appuyez sur TUNING/CH < / > pour effectuer manuellement la syntonisation sur la station désirée.

Maintenez la pression d'un doigt sur la touche pour poursuivre la recherche.

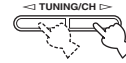

Remarques

- Lorsqu'une station est accordée, la fréquence de cette station apparaît sur l'afficheur de la face avant.
- Si vous accordez une station FM, la réception se fera automatiquement en monophonie pour que le signal soit de meilleure qualité.

Mise en mémoire automatique des fréquences

Vous pouvez employer la mise en mémoire automatique pour enregistrer les stations FM. La mise en mémoire automatique des fréquences FM permet de détecter les stations puissantes et de mettre en mémoire jusqu'à 40 d'entre elles (5 groupes de 8 fréquences, A1 à E8), dans l'ordre. Cela fait, vous pouvez syntoniser sur une quelconque de ces fréquences en indiquant simplement son numéro.

Remarques

- Les données relatives à une station enregistrée sous un numéro de présélection sont effacées dès lors que vous sauvegardez de nouvelles données sous ce même numéro de présélection.
- Si le nombre des stations n'atteint pas les 40 mémoires (E8), la mise en mémoire automatique s'arrête après le balayage et la mise en mémoire de toutes les stations disponibles.
- Seules les stations FM dont le signal capté est puissant sont concernées par la mise en mémoire automatique. Si la station que vous souhaitez mettre en mémoire est trop faible, essayez la syntonisation manuelle.

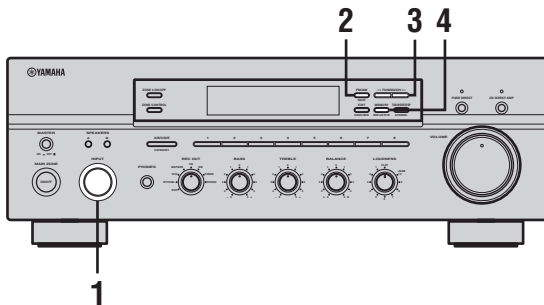

- 1** Tournez le sélecteur INPUT (ou appuyez sur TUNER de la télécommande) pour sélectionner TUNER.

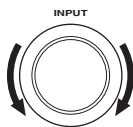

Face avant

ou



Boîtier de télécommande

- 2** Appuyez sur FM/AM du panneau avant pour sélectionner la bande de réception FM.

FM apparaît sur l'afficheur de la face avant.



- 3** Appuyez sur MEMORY du panneau avant pendant au moins 3 secondes.

Le groupe de stations présélectionnées et les témoins MEMORY et AUTO clignotent à l'affichage du panneau avant.



- 4** Appuyez une fois sur TUNING/CH <◁/> pour entamer la syntonisation automatique.

Appuyez sur ▷ pour accorder les fréquences supérieures.

Appuyez sur <◁ pour accorder une fréquence inférieure.

Lorsque la mise en mémoire automatique est terminée, la dernière fréquence retenue est indiquée sur l'afficheur de la face avant.



Remarques

- Si vous n'appuyez pas sur TUNING/CH <◁/> dans les 5 secondes quand les témoins MEMORY et AUTO clignotent, la syntonisation automatique commence à partir de la fréquence affichée en allant vers les fréquences supérieures.
- Les stations sont programmées en séquence pour les 8 stations de chaque groupe de présélection. Lorsque 8 stations sont programmées dans un groupe de présélection, les 8 stations qui suivent seront programmées en séquence dans le groupe de présélection suivant.

■ Mise en mémoire automatique personnalisée des fréquences

Vous pouvez spécifier un groupe de présélection et un numéro de station présélectionnée à partir duquel l'appareil mettra en mémoire les stations FM automatiquement mises en mémoire.

1 Appuyez, sur MEMORY du panneau avant pendant au moins 3 secondes.



2 Appuyez sur A/B/C/D/E puis sur la touche correspondant au numéro d'une station/du canal présélectionné sur le panneau avant pour sélectionner le groupe de présélection et le numéro de station présélectionnée sur lesquels sera mise en mémoire la première station reçue.

Par exemple, si vous sélectionnez C5, la première station reçue sera automatiquement mise en mémoire sur C5 et les suivantes seront mises en mémoire dans l'ordre sur C6, C7, etc.

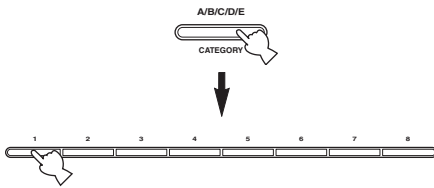

3 Appuyez sur TUNING/CH <|> du panneau avant pour commencer la syntonisation automatique des stations présélectionnées.

Appuyez sur > pour accorder les fréquences supérieures.

Appuyez sur < pour accorder une fréquence inférieure.

Lorsque la mise en mémoire automatique est terminée, la dernière fréquence retenue est indiquée sur l'afficheur de la face avant.



Remarque

La mise en mémoire automatique cesse lorsque toutes les mémoires jusqu'à E8 ont été employées.

Mise en mémoire manuelle

Vous pouvez faire une mise en mémoire manuelle des 40 stations (8 stations dans chacun des 5 groupes, A1 à E8). Cela fait, vous pouvez syntoniser sur une quelconque de ces fréquences en indiquant simplement son numéro.

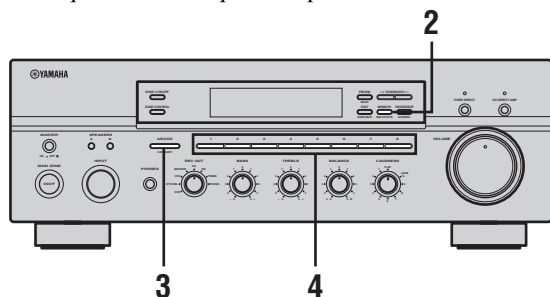

- 1 Répétez les étapes 1 à 4 de “Syntonisation automatique” ou de “Syntonisation manuelle” pour régler sur une station.**

Lorsqu’une station est accordée, la fréquence de cette station apparaît sur l’afficheur de la face avant.

- 2 Appuyez sur MEMORY du panneau avant.**

Le témoin MEMORY clignote sur l’afficheur de la face avant pendant environ 5 secondes.



MEMORY
Clignote

- 3 Appuyez plusieurs fois de suite sur A/B/C/D/E pour sélectionner un groupe de stations présélectionnées (A à E) sur l’afficheur de la face avant.**

Le groupe de stations est indiqué sur l’afficheur de la face avant.

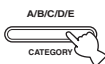

- 4 Appuyez sur une des touches de numéro de station/canal présélectionné sur le panneau avant pour attribuer un numéro de station (1 à 8) à la fréquence que vous souhaitez mettre en mémoire.**



Remarque

Cette opération doit être effectuée dans les 5 secondes pendant le clignotement du témoin MEMORY sur l’afficheur de panneau avant. Sinon la mise en mémoire manuelle s’annule automatiquement.

- 5 Appuyez sur MEMORY sur la face avant pour mettre la station en mémoire.**

- 6 Répétez les opérations 1 à 5 pour les autres stations.**

Remarques

- Les données relatives à une station enregistrée sous un numéro de présélection sont effacées dès lors que vous sauvegardez de nouvelles données sous ce même numéro de présélection.
- Le mode de réception (stéréo ou mono) est sauvegardé en même temps que la fréquence de la station.

Choix d'une présélection

Vous pouvez effectuer la syntonisation sur une station en choisissant simplement le numéro de la mémoire qui contient la fréquence de cette station.

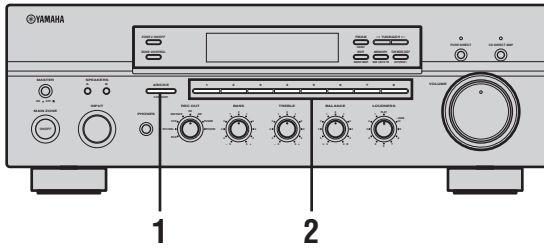

- 1 Appuyez plusieurs fois de suite sur A/B/C/D/E de l'afficheur de la face avant (ou appuyez sur A-E/CAT. </> de la télécommande) pour sélectionner un groupe de stations présélectionnées (A à E).

Le groupe de stations est indiqué sur l'afficheur de la face avant.

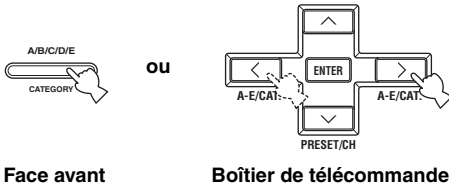

Face avant

Boîtier de télécommande

- 2 Appuyez sur une des touches indiquant les numéros de stations/canaux présélectionnés sur le panneau avant (ou PRESET/CH ^ / v du boîtier de télécommande) pour sélectionner le numéro de la mémoire (1 à 8).

Le numéro de la station présélectionnée est indiqué sur l'afficheur de la face avant avec la gamme de réception et la fréquence.

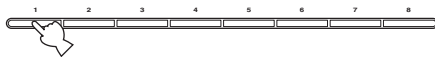

Face avant

ou

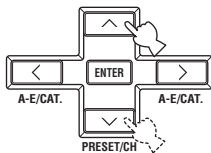

Boîtier de télécommande

Échange des fréquences

Vous pouvez échanger le contenu de deux mémoires de présélection. Le procédé suivant décrit un exemple d'échange entre la station présélectionnée E1 et une autre station présélectionnée A5.

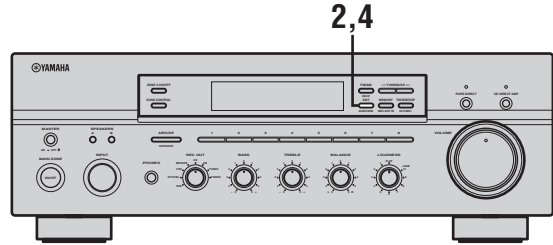

- 1 Répétez les étapes 1 et 2 de "Choix d'une présélection" pour sélectionner une station sur E1.

- 2 Appuyez sur EDIT du panneau avant. E1 et le témoin MEMORY clignotent sur l'afficheur de la face avant.



MEMORY
Clignote

- 3 Répétez les étapes 1 et 2 de "Choix d'une présélection" pour sélectionner une station sur A5.

A5 et le témoin MEMORY clignotent sur l'afficheur de la face avant.

MEMORY
Clignote

- 4 Appuyez encore une fois sur EDIT du panneau avant.

E1-A5 apparaît sur l'afficheur de la face avant pour indiquer que l'assignation des deux stations présélectionnées a été modifiée.



SYNTONISEUR XM SATELLITE RADIO

Que recouvre XM Satellite Radio?

Comme son nom l'indique, XM Satellite Radio est un service radio qui intéresse des millions d'auditeurs aux États-Unis et diffuse des émissions en direct. L'ensemble de la chaîne XM Satellite Radio propose plus de 150 canaux numériques entre l'Atlantique et le Pacifique: 67 canaux de musique sans publicité, du hip hop à l'opéra, du classique au country, du bluegrass au blues; 64 canaux consacrés aux sports, aux entretiens, à la comédie, aux enfants et aux divertissements; et plus de 26 canaux traitant de la circulation automobile et de la météo dans les grands centres métropolitains.

XM Satellite Radio est un service réservé aux abonnés, ce qui implique que vous souscriviez un abonnement et le rendez actif grâce au numéro d'identification XM Satellite Radio. Pour vérifier votre numéro d'identification, procédez comme il est dit au paragraphe "Activation de XM Satellite Radio", page 33. Pour de plus amples détails concernant les services XM Satellite Radio, consultez le site XM Satellite Radio "<http://www.xmradio.com>".

Remarques

- Le service XM Satellite Radio n'est disponible que dans les 48 états contigus des États-Unis (il n'est pas disponible en Alaska ni à Hawaïi).
- L'antenne pour signaux numériques XM Connect-and-Play et l'abonnement mensuel sont vendus séparément. Pour de plus amples détails, consultez le site XM Satellite Radio "<http://www.xmradio.com>".



READY

Informations de XM Satellite Radio, Inc.

Le matériel et l'abonnement mensuel requis de base sont vendus séparément. Canal premium est disponible avec un coût mensuel supplémentaire. Des frais d'installation ainsi que des frais et taxes accessoires, y compris des frais d'activation exceptionnels peuvent s'appliquer. Les frais d'abonnement sont uniquement à la charge du consommateur. Tous les frais ainsi que la programmation peuvent être modifiés. Les abonnements sont soumis à un Contrat de clientèle, disponible à l'adresse [xmradio.com](http://www.xmradio.com). Disponible uniquement dans les 48 états contigus des États-Unis.

© 2005 XM Satellite Radio Inc. Tous droits réservés. Toutes les autres marques citées sont la propriété de leurs détenteurs respectifs.

Raccordements XM Satellite Radio

Reliez l'antenne pour signaux numériques XM Connect-and-Play (vendue séparément) à la prise XM placée sur le panneau arrière de cet appareil. (Pour de plus amples détails, reportez-vous au mode d'emploi qui accompagne l'antenne pour signaux numériques XM Connect-and-Play.)

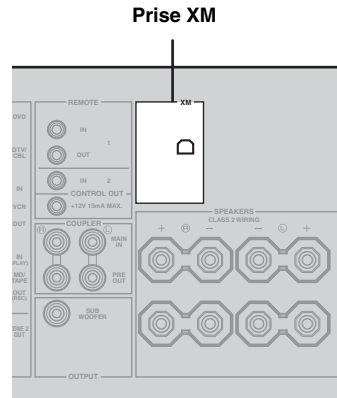

Remarques

- Pour connaître la manière d'acquérir l'antenne pour signaux numériques XM Connect-and-Play, consultez le site de XM Satellite Radio à l'adresse "<http://www.xmradio.com>", ou bien rendez-vous chez un distributeur de produits XM Ready.
- Pour que la réception des signaux XM Satellite Radio soit optimale, l'antenne XM Connect-and-Play doit faire face au sud et, convenablement orientée, doit regarder le ciel sans obstruction. L'antenne peut être à l'intérieur ou à l'extérieur de l'habitation.

Fonctions XM Satellite Radio

Cette section traite du rôle des commandes utilisées pour la syntonisation de XM Satellite Radio.

Remarque

Les commandes suivantes sur la face avant et les commandes du boîtier de télécommande ne sont disponibles que si XM est la source d'entrée et l'antenne pour signaux numériques XM Connect-and-Play est reliée à la prise XM placée à l'arrière de cet appareil (voir "Raccordements XM Satellite Radio").

■ Commandes sur la face avant

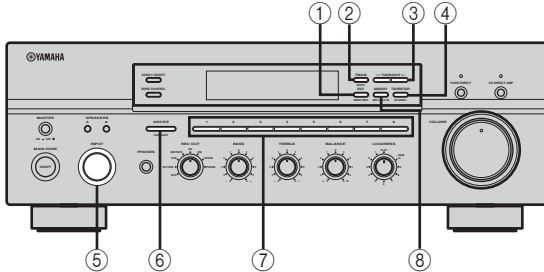

① SEARCH MODE

Cette touche permet d'effectuer une recherche sur tous les canaux, une recherche par catégorie ou une recherche au sein des présélections (voir page 35).

② XM ANT (ANTENNA)

Affiche le niveau de réception de l'antenne pour signaux numériques XM Connect-and-Play (vendue séparément).

③ TUNING/CH </>

Recherche sur tous les canaux

Cette touche commande une recherche parmi tous les canaux. Maintenez la pression d'un doigt pour effectuer une recherche rapide.

Recherche par catégorie

Cette touche commande une recherche de canal radio au sein de la catégorie sélectionnée. Maintenez la pression d'un doigt pour effectuer une recherche rapide.

Recherche d'une présélection

Sélectionne le numéro de canal présélectionné (1 à 8).

④ DISP (DISPLAY)

Commute les informations XM Satellite Radio affichées sur l'afficheur de la face avant entre le numéro du canal/nom de la station, la catégorie, le nom de l'interprète/titre de l'oeuvre (voir page 34).

⑤ Sélecteur INPUT

Sélectionne XM comme source d'entrée.

⑥ CATEGORY

Recherche sur tous les canaux

Commute entre les catégories du canal sans abandonner la recherche sur tous les canaux.

Recherche par catégorie

Commute entre les catégories du canal.

Recherche d'une présélection

Sélectionne le groupe de canaux présélectionnés (A à E).

⑦ Touches des numéros des canaux présélectionnés

Sélectionne directement le numéro de canal présélectionné (1 à 8). Ces touches permettent de passer de la recherche à la recherche d'une présélection.

⑧ MEMORY

Met en mémoire un canal radio dans le système.

■ Commandes du boîtier de télécommande

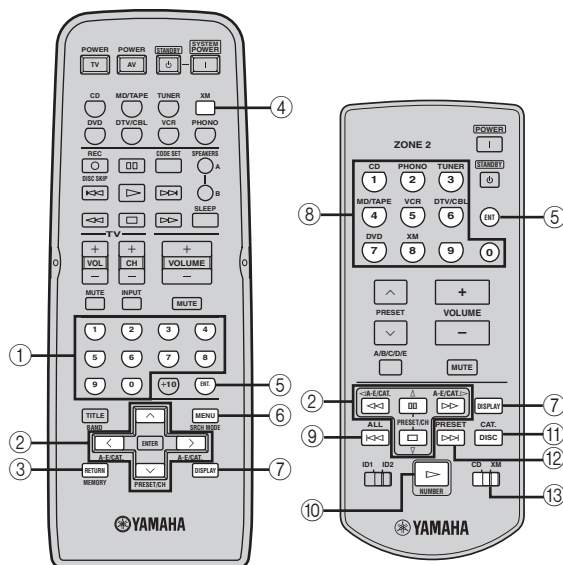

① **Touches numériques**
Recherche sur tous les canaux et recherche par catégorie
 Utilisez les touches 1 à 9 et la touche 0 pour taper directement le numéro d'un canal.
Recherche d'une présélection
 Utilisez les touches 1 à 8 pour taper directement le numéro d'une présélection.

② **A-E/CAT. (CATEGORY) </> (</>)**
Recherche sur tous les canaux
 Commute entre les catégories du canal sans abandonner la recherche sur tous les canaux.
Recherche par catégorie
 Commute entre les catégories du canal.
Recherche d'une présélection
 Sélectionne le groupe de canaux présélectionnés (A à E).

PRESET/CH ^ / v (Δ / ▽)
Recherche sur tous les canaux
 Cette touche commande une recherche parmi tous les canaux. Maintenez la pression d'un doigt pour effectuer une recherche rapide.
Recherche par catégorie
 Cette touche commande une recherche de canal radio au sein de la catégorie sélectionnée. Maintenez la pression d'un doigt pour effectuer une recherche rapide.
Recherche d'une présélection
 Sélectionne le numéro de canal présélectionné (1 à 8).

③ **MEMORY**
 Met en mémoire un canal radio dans le système.
 ④ **XM**
 Sélectionne XM comme source d'entrée.

⑤ **ENT. (ENT) (ENTER)**
 Cette touche confirme le numéro de canal tapé lorsque cet appareil est en mode d'accès direct (voir page 37).

⑥ **SRCH (SEARCH) MODE**
 Cette touche permet d'effectuer une recherche sur tous les canaux, une recherche par catégorie ou une recherche au sein des présélections (voir page 35).

⑦ **DISPLAY**
 Cette touche sélectionne l'information XM affichée sur la face avant et sur l'écran du téléviseur: numéro de canal/nom de station, catégorie, nom de l'interprète/titre de l'oeuvre (voir page 34).

⑧ **Touches numériques/de sélection d'entrée**
Recherche sur tous les canaux et recherche par catégorie
 Utilisez les touches 1 à 9 et la touche 0 pour taper directement le numéro d'un canal. Reportez-vous aussi à ⑩ NUMBER.
Recherche d'une présélection
 Utilisez les touches 1 à 8 pour taper directement le numéro d'une présélection. Reportez-vous aussi à ⑩ NUMBER.

Remarque
 Vous devez maintenir la pression d'un doigt sur ⑩ NUMBER avant d'appuyer sur une des touches pour saisir les numéros.

⑨ **ALL**
 Sélectionne le mode Recherche sur tous les canaux.

⑩ **NUMBER**
 Maintenez la pression d'un doigt avant d'appuyer sur les touches numériques/de sélection d'entrée pour sélectionner la fonction de saisie des numéros.

⑪ **CAT. (CATEGORY)**
 Sélectionne le mode Recherche par catégorie.

⑫ **PRESET**
 Sélectionne le mode Recherche d'une présélection.

⑬ **Sélecteur CD/XM**
 Commute les fonctions des touches de commande sur le boîtier de télécommande Zone 2 ②, ⑦, ⑨, ⑩, ⑪ et ⑫ pour contrôler les lecteurs CD YAMAHA et les fonctions de XM Satellite Radio.

Activation de XM Satellite Radio

Pour bénéficier des services de XM Satellite Radio un numéro d'identification XM Satellite Radio est requis. Procédez de la manière indiquée ci-dessous pour vérifier votre numéro d'identification, puis consultez le site "http://activate.xmradio.com" ou appelez "1-800-XM-RADIO (1-800-967-2346)" afin de payer l'abonnement au moyen d'une carte de crédit.

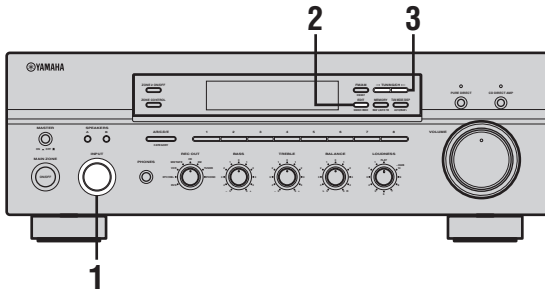

- 1 Tournez le sélecteur INPUT sur la face avant (ou appuyez sur XM de la télécommande) pour sélectionner la source d'entrée XM.

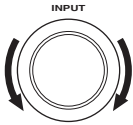

Face avant

ou



Boîtier de

Si la mention CHECK ANTENNA apparaît sur l'afficheur de la face avant, il se peut que l'antenne pour signaux numériques XM Connect-and-Play ne soit pas convenablement reliée à la prise XM du panneau arrière de l'appareil. Reportez-vous à "Raccordements XM Satellite Radio", page 30 et vérifiez la liaison.

- 2 Appuyez plusieurs fois de suite sur SEARCH MODE sur la face avant (ou sur SRCH MODE de la télécommande) pour sélectionner la recherche sur tous les canaux.

ALL CH SEARCH apparaît sur l'afficheur de la face avant.



Face avant

ou



Boîtier de télécommande

- 3 Appuyez sur TUNING/CH </> sur la face avant (ou sur PRESET/CH ^ / v de la télécommande) pour sélectionner le canal 0.

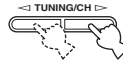

Face avant

ou

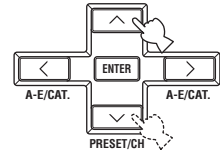

Boîtier de télécommande

- 4 Vérifiez le numéro d'identification XM Satellite Radio qui apparaît sur l'afficheur de la face avant et notez-le par écrit.

N° d'identification: _____

Opérations de base de XM Satellite Radio

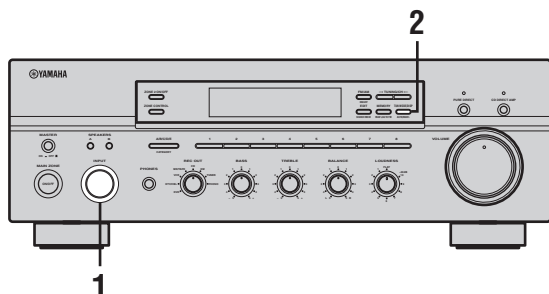

1 Tournez le sélecteur INPUT sur la face avant (ou appuyez sur XM de la télécommande) pour sélectionner la source d'entrée XM.

Vous pouvez faire apparaître des informations XM (numéro de canal/nom de station, catégorie, nom de l'interprète/titre de l'œuvre) concernant le canal sélectionné sur l'afficheur de la face avant.

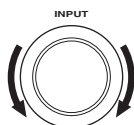

Face avant

ou



Boîtier de télécommande



La sélection de XM comme source d'entrée rappelle automatiquement le canal sélectionné précédemment.

2 Appuyez plusieurs fois de suite sur DISP sur la face avant (ou sur DISPLAY de la télécommande) pour afficher l'une des informations sur la station suivantes.

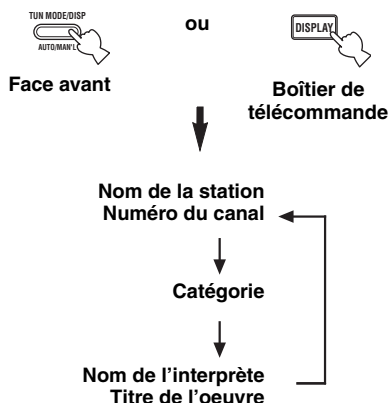

Lorsque le numéro du canal et le nom de la station sont affichés:

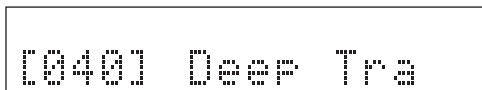

Lorsque la catégorie est affichée:

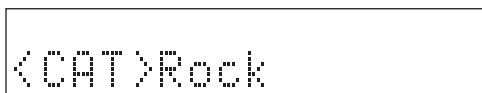

Lorsque le nom de l'interprète et le titre de l'œuvre sont affichés:

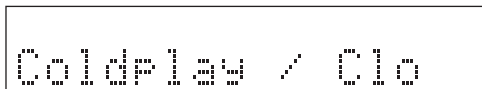

- Au plus, 14 caractères alphanumériques peuvent apparaître simultanément sur l'afficheur de la face avant. Si l'information contient plus de 14 caractères, les caractères défilent de la droite vers la gauche.
- Si l'information comporte un caractère qui n'est pas reconnu par l'appareil, celui-ci affiche le caractère de soulignement “_”.

Remarque

Si un message d'état ou un message d'erreur apparaît sur l'écran de la face avant, voir “XM Satellite Radio” à la page 48.

Modes de recherche XM Satellite Radio

Vous pouvez rechercher également la station souhaitée à l'aide des trois modes de recherche (Recherche sur tous les canaux, Recherche par catégorie ou Recherche d'une présélection). Vous pouvez également taper directement le numéro du canal correspondant (pour les détails, reportez-vous à "Accès direct par le numéro", page 37).

■ Recherche sur tous les canaux

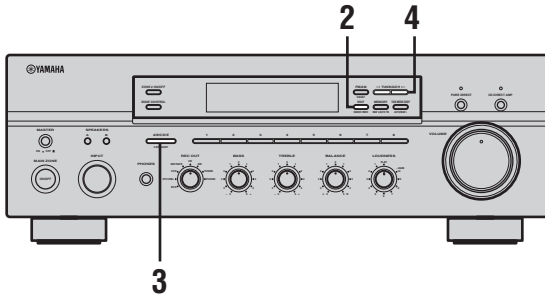

1 Répétez l'opération 1 dans "Opérations de base de XM Satellite Radio".

2 Appuyez plusieurs fois de suite sur **SEARCH MODE** sur la face avant (ou sur **SRCH MODE** de la télécommande) pour sélectionner la recherche sur tous les canaux.

ALL CH SEARCH apparaît sur l'afficheur de la face avant.



Face avant

ou



Boîtier de télécommande

3 Appuyez plusieurs fois de suite sur **CATEGORY** sur la face avant (ou sur **A-E/CAT. </>** de la télécommande) pour changer de catégorie du canal.

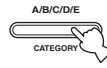

Face avant

ou

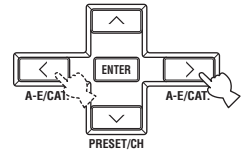

Boîtier de télécommande

4 Appuyez plusieurs fois de suite sur **TUNING/CH </>** sur la face avant (ou sur **PRESET/CH ^ / v** de la télécommande) pour rechercher un canal parmi tous les canaux.

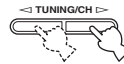

Face avant

ou

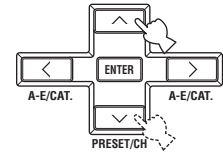

Boîtier de télécommande



Pour rechercher rapidement un canal, appuyez sur **TUNING/CH </>** et maintenez la touche enfoncée sur la face avant (ou sur **PRESET/CH ^ / v** sur la télécommande).

■ Recherche par catégorie

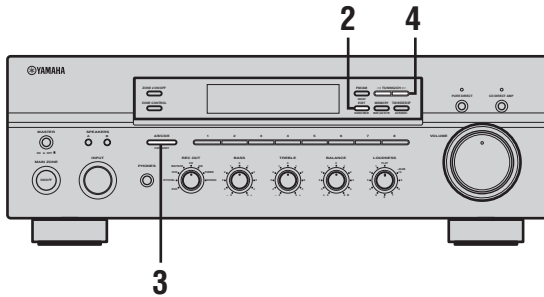

1 Répétez l'opération 1 dans "Opérations de base de XM Satellite Radio".

2 Appuyez plusieurs fois de suite sur SEARCH MODE sur la face avant (ou sur SRCH MODE de la télécommande) pour sélectionner le mode Recherche par catégorie.

CAT SEARCH apparaît sur l'afficheur de la face avant.

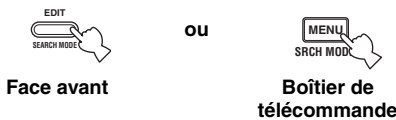

Face avant

Boîtier de télécommande

3 Appuyez plusieurs fois de suite sur CATEGORY sur la face avant (ou sur A-E/CAT. </> de la télécommande) pour changer de catégorie du canal.

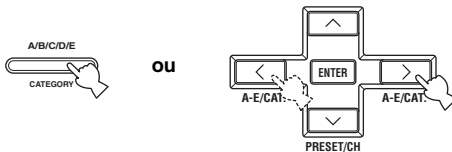

Face avant

Boîtier de télécommande

4 Appuyez plusieurs fois de suite sur TUNING/CH </> sur la face avant (ou sur PRESET/CH ^/> de la télécommande) pour rechercher un canal au sein de la catégorie sélectionnée.

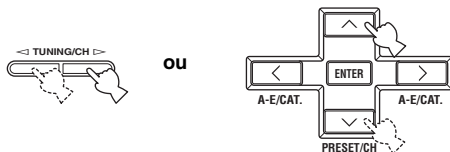

Face avant

Boîtier de télécommande



Pour rechercher rapidement un canal, appuyez sur TUNING/CH </> et maintenez la touche enfoncée (ou sur PRESET/CH ^/> sur la télécommande).

■ Recherche d'une présélection

Avant de pouvoir effectuer une recherche de présélection, vous devez présélectionner les canaux XM Satellite Radio (voir page 37). Par défaut, les présélections (A1 à E8) rappellent "001 Preview".

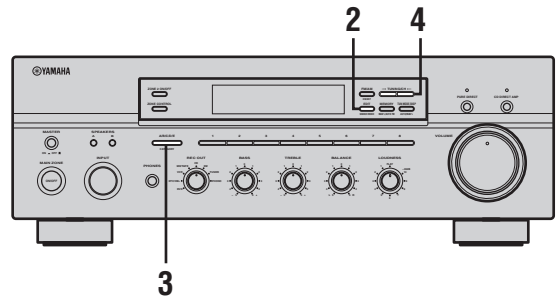

1 Répétez l'opération 1 dans "Opérations de base de XM Satellite Radio".

2 Appuyez plusieurs fois de suite sur SEARCH MODE sur la face avant (ou sur SRCH MODE de la télécommande) pour sélectionner le mode Recherche d'une présélection.

PRESET SEARCH apparaît sur l'afficheur de la face avant.

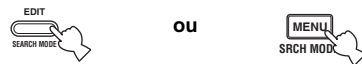

Face avant

Boîtier de télécommande

3 Appuyez plusieurs fois de suite sur CATEGORY sur la face avant (ou sur A-E/CAT. </> de la télécommande) pour sélectionner le groupe de canaux (A à E).

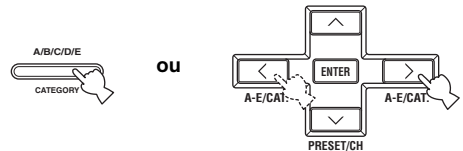

Face avant

Boîtier de télécommande

4 Appuyez plusieurs fois de suite sur TUNING/CH </> sur la face avant (ou sur PRESET/CH ^/> de la télécommande) pour sélectionner numéro de canal présélectionné (1 à 8).

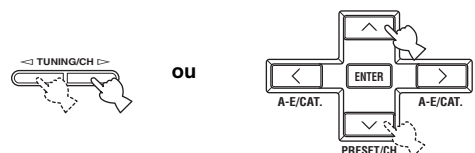

Face avant

Boîtier de télécommande



Vous pouvez également sélectionner la présélection en tapant directement le numéro du canal présélectionné (1 à 8) sur la face avant ou sur les touches numériques (1 à 8) de la télécommande.

■ Accès direct par le numéro

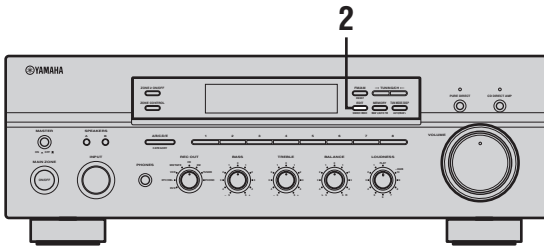

1 Répétez l'opération 1 dans "Opérations de base de XM Satellite Radio".

2 Appuyez plusieurs fois de suite sur **SEARCH MODE** sur la face avant (ou sur **SRCH MODE** de la télécommande) pour sélectionner Recherche sur tous les canaux ou Recherche par catégorie.

ALL CH SEARCH ou CAT SEARCH apparaît sur l'afficheur de la face avant.



Face avant

ou



Boîtier de télécommande

3 Utilisez les touches numériques de façon séquentielle sur la télécommande pour taper le numéro du canal souhaité.



4 Appuyez sur **ENT.** sur la télécommande pour obtenir immédiatement l'accord sur le canal avec moins de trois chiffres pour le numéro du canal.



- Si vous n'appuyez sur aucune touche dans les secondes qui suivent la frappe d'un nombre à 1 ou 2 chiffres, l'appareil confirme automatiquement ce nombre et obtient immédiatement l'accord sur le canal souhaité.
- Si vous appuyez sur une autre touche que les touches numériques ou la touche ENT. sur la télécommande, la procédure d'accès direct est annulée.

Définition des présélections XM Satellite Radio

Vous pouvez employer la méthode ci-dessous pour mettre en mémoire 40 canaux XM Satellite Radio (8 présélections dans chacun des 5 groupes de canaux, A1 à E8). Il est alors facile de rappeler une présélection en choisissant le groupe de canaux auquel elle appartient puis la présélection elle-même, comme il a été dit au paragraphe "Recherche d'une présélection", page 36.

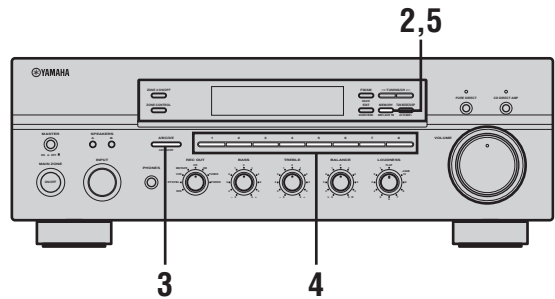

1 Recherchez le canal XM Satellite Radio à présélectionner.

Pour rechercher le canal souhaité, effectuez les étapes dans "Recherche sur tous les canaux", "Recherche par catégorie" ou "Accès direct par le numéro".

2 Appuyez sur **MEMORY** sur la face avant ou sur la télécommande.

Le témoin **MEMORY** clignote sur l'afficheur de la face avant pendant environ 5 secondes.



Face avant

ou



Boîtier de télécommande



MEMORY
Clignote

3 Appuyez sur CATEGORY sur la face avant (ou sur A-E/CAT. </> de la télécommande) pour sélectionner le groupe de canaux (A à E).

La lettre désignant le groupe de canaux présélectionnés s'affiche.

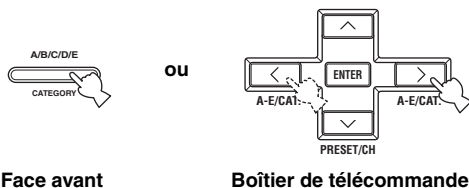

Face avant

Boîtier de télécommande

4 Appuyez sur une des touches indiquant les numéros de stations/canaux présélectionnés sur le panneau avant (ou PRESET/CH ^ / v du boîtier de télécommande) pour sélectionner le numéro de canal de la mémoire (1 à 8).



Face avant

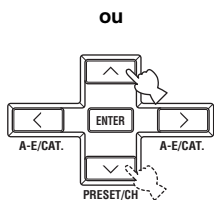

Boîtier de télécommande

5 Appuyez sur MEMORY sur la face avant ou sur la télécommande pour présélectionner le canal XM Satellite Radio.

Un deux-point apparaît, pour confirmation, en regard du numéro de présélection de canal et le témoin MEMORY s'éteint.

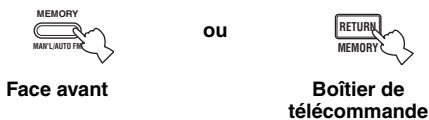

Face avant

Boîtier de télécommande

Remarques

- Les opérations 3 à 5 doivent respectivement être effectuées pendant les 5 secondes du clignotement du témoin MEMORY sur l'afficheur du panneau avant. Dans le cas contraire, la procédure de présélection du canal de XM Satellite Radio est automatiquement annulée.
- La mise en mémoire d'un autre canal efface celui que contenaient le même groupe et la même présélection.

RÉGLAGES APPROFONDIS

■ ADVANCED SETUP paramètres du menu

Modifiez le réglage initial (indiqué en caractères gras sous chaque paramètre) pour tenir compte des besoins de votre environnement d'écoute.

Réglages usine PRESET

Utilisez cette fonction pour rétablir les valeurs usine des paramètres.

Choix: **CANCEL**, RESET

- Sélectionnez **CANCEL** si vous ne souhaitez pas que les paramètres soient initialisés au moment du rétablissement des valeurs usine.
- Sélectionnez **RESET** si vous souhaitez que les paramètres soient initialisés au moment du rétablissement des valeurs usine.

Remarques

- Ce réglage n'a aucune effet sur les paramètres du menu **ADVANCED SETUP**.
- Le rétablissement démarre dès que l'appareil est remis sous tension.

Télécommande REMOTE

Utiliser pour commuter le numéro d'identification de l'appareil.

Choix: **ID1**, **ID2**

- Sélectionnez **ID1** pour faire fonctionner l'appareil avec un code alternatif.
- Sélectionner **ID2** pour faire fonctionner l'appareil avec le code par défaut.

Remarque

Vous devez également faire les réglages sur la télécommande (voir page 40) et pour la télécommande Zone 2 (voir page 9).

Syntoniseur TU

(Modèle pour l'Asie et modèles standard seulement)

Utilisez pour modifier l'espacement des fréquences en fonction de celui de votre région.

Choix: **AM10/FM100**, AM9/FM50

- Amérique du nord, centrale et du sud: **AM10/FM100** (kHz)
- Autres régions: **AM9/FM50** (kHz)

Modification des paramètres du menu **ADVANCED SETUP**.

La menu **ADVANCED SETUP** apparaît sur l'afficheur de la face avant.



- Les sons sont coupés pendant la procédure **ADVANCED SETUP**.
- Pendant la procédure **ADVANCED SETUP**, seuls **MASTER ON/OFF**, **A/B/C/D/E** et les touches des numéros de stations/canaux présélectionnés (1 et 2) sont opérationnels sur la face avant.

1,2,5

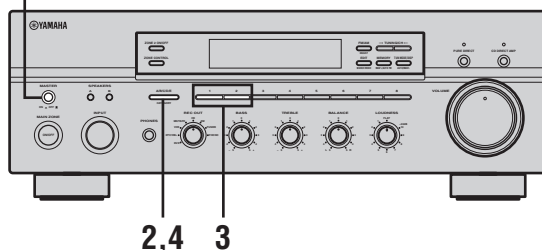

- 1 Appuyez sur **MASTER ON/OFF** sur la face avant pour le dégager hors de la position **OFF**.



- 2 Appuyez et maintenez **A/B/C/D/E** de la face avant et appuyez sur **MASTER ON/OFF** à la position **ON**.

L'appareil se met en service et le menu **ADVANCED SETUP** apparaît sur l'afficheur de la face avant.

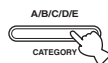

Tout en maintenant la pression d'un doigt, appuyez sur



- 3** Appuyez à plusieurs reprises sur les touches de numéros de stations/canaux présélectionnés (1 et 2) de la face avant pour naviguer dans le menu et sélectionner le paramètre que vous voulez régler.

Voir page 39 pour la liste complète des paramètres disponibles.



- 4** Appuyez de manière répétée sur A/B/C/D/E pour accéder aux différents paramètres.

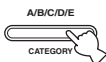

- 5** Appuyez sur MASTER ON/OFF pour le dégager de la position OFF et confirmer vos réglages.



Remarque

Les réglages entre en vigueur se reflètent à l'occasion que l'appareil est remis sous tension.

Commutation du numéro d'identification de la télécommande

Pour sélectionner l'appareil que vous voulez utiliser, il suffit de commuter le numéro d'identification de la télécommande.

- 1** Appuyez et maintenez CODE SET puis appuyez sur TUNER de la télécommande.



- 2** Saisissez un des codes à trois chiffres du tableau ci-dessous avec les touches numériques de la télécommande tout en maintenant CODE SET enfoncé.

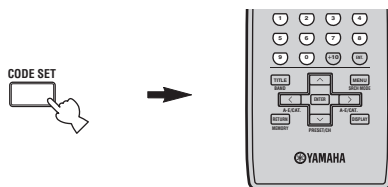

Numéro d'identification de la télécommande* (les réglages de cette unité)	Service	Numéro de code
ID1	Sélectionnez pour faire fonctionner l'appareil avec un code alternatif.	801
ID2 (réglage par défaut)	Sélectionnez pour faire fonctionner l'appareil avec le code par défaut.	802

* Lorsque vous modifiez le code d'identification de la télécommande, vous devez basculer le code d'identification de l'appareil (voir page 39).

Si vous utilisez plusieurs récepteurs ou amplificateurs YAMAHA qui ont le même code par défaut, il se peut que l'un de ces appareils se mettent tous en route en même temps. Dans ce cas, réglez l'appareil avec un code alternatif pour pouvoir le mettre en marche séparément.

Remarque

Changez également le numéro d'identification de la télécommande Zone 2 (voir page 9).

ZONE 2

Raccordements des appareils Zone 2

Cet appareil permet une configuration domotique du système audio et vidéo. Zone 2 vous permet de régler l'unité pour une reproduction simultanée de sources d'entrée séparées dans la pièce principale et dans Zone 2 (la seconde pièce). Vous pouvez également commander l'unité à partir de la deuxième pièce avec la télécommande Zone 2 qui est fournie.

Pour utiliser l'appareil en domotique vous devez vous procurer les équipements suivants:

- Un récepteur de signaux infrarouges pour la seconde pièce.
- Un émetteur d'infrarouges pour la pièce principale. Cet émetteur transmet les signaux infrarouges de la télécommande Zone 2 vers l'élément Zone 2 de la pièce principale.
- Un amplificateur et des haut-parleurs pour la seconde pièce.
- Un écran vidéo pour la seconde pièce.



Certains modèles YAMAHA peuvent se connecter directement sur la prise REMOTE OUT à l'arrière de cette unité. Si vous possédez déjà ces appareils, vous n'avez pas besoin d'un émetteur d'infrarouges. Vous pouvez connecter jusqu'à six éléments YAMAHA comme indiqué ci-dessous.

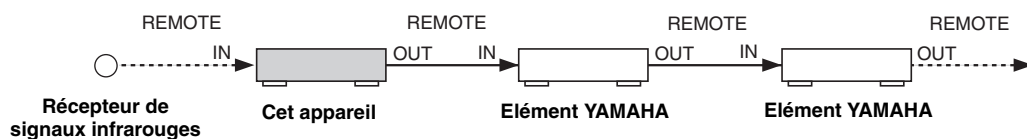

■ Configuration et connexions en domotique.

L'illustration qui suit donne un exemple de configuration et de connexions en domotique.

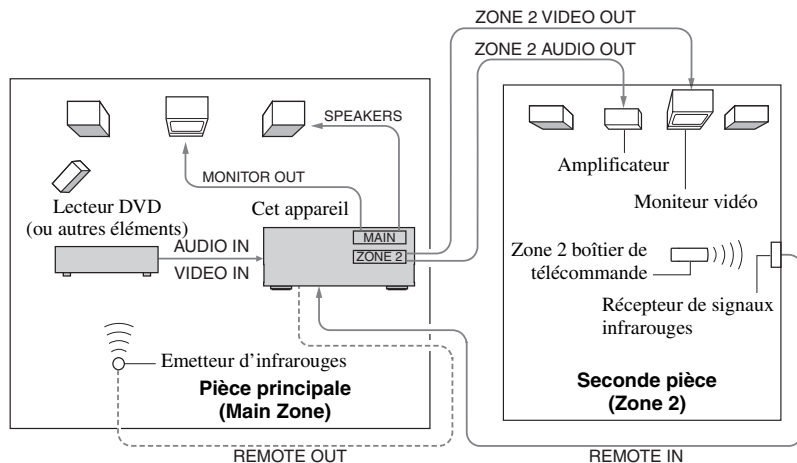

Il existe plusieurs façons de connecter et utiliser cet appareil avec une configuration domotique, aussi nous vous recommandons de vous adresser à votre revendeur YAMAHA ou à un service après-vente agréé qui vous conseillera sur les connexions Zone 2 les mieux adaptées à vos besoins.

Remarque

Si vous voulez régler le volume Zone 2 pour l'amplificateur de la seconde pièce, nous vous recommandons de régler le volume Zone 2 sur -16 dB environ.

Commandes Zone 2

Utilisez la télécommande Zone 2 fournie pour commander la source d'entrée ou régler le volume de Zone 2 indépendamment des conditions d'écoute de la pièce principale.

- 1 Appuyez sur **POWER** de la télécommande Zone 2 (ou **ZONE 2 ON/OFF** sur le panneau avant) pour mettre Zone 2 sous tension.



Zone 2 boîtier de télécommande

ou



Face avant

- 2 Appuyez sur un des sélecteurs d'entrée de la télécommande ZONE 2 pour sélectionner la source d'entrée de Zone 2.



Vous pouvez également contrôler la source d'entrée à partir des touches de commande du panneau avant.

Appuyez sur ZONE CONTROL du panneau avant et tournez le sélecteur INPUT du panneau avant sur la source d'entrée désirée pour Zone 2.

- 3 Appuyez sur **VOLUME +/-** du boîtier de télécommande Zone 2 pour ajuster le son de Zone 2.

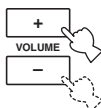

Vous pouvez couper le son d'entré de Zone 2. Pour cela appuyez sur MUTE de la télécommande ZONE 2. Appuyez une nouvelle fois sur cette touche pour rétablir la sortie audio au niveau initial.

PARTICULARITÉS DE LA TÉLÉCOMMANDE

Section des commandes

■ Commande de cet appareil

Les touches de la zone ombrée ci-dessous peuvent être utilisées pour commander cette unité.

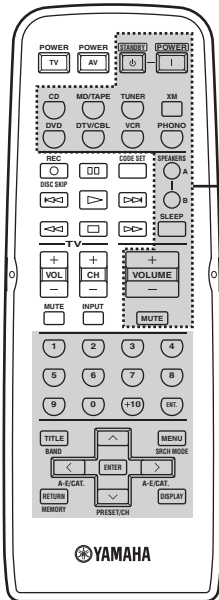

Les touches à l'intérieur des lignes en pointillé servent à commander cet appareil dans n'importe quel mode (POWER, STANDBY, SLEEP, les sélecteurs d'entrée, VOLUME +/- et MUTE).

■ Commande des autres appareils

Les touches de la zone ombrée ci-dessous peuvent être utilisées pour commander les éléments audio et vidéo de YAMAHA ou des autres fabricants. Chaque touche joue en rôle différent en fonction de l'appareil sélectionné. Sélectionnez l'appareil à régler en appuyant sur une des touches de sélection d'entrée. Le nom de l'élément sélectionné apparaît sur l'afficheur de la face avant.

Les touches de sélection d'entrée déterminent les fonctions attachées aux commandes d'appareil ci-dessous.

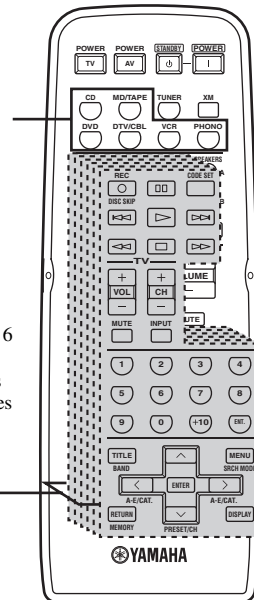

Élément section des commandes

Vous pouvez commander 6 appareils différents après avoir enregistré les codes de commande convenables (Voir page 45).

Commande des autres appareils

En plus de cet appareil, vous pouvez aussi commander d'autres éléments audio et vidéo de YAMAHA ou d'autres fabricants avec la télécommande fournie à cet effet. Pour commander les autres éléments, vous devez régler les codes de télécommande qui conviennent.

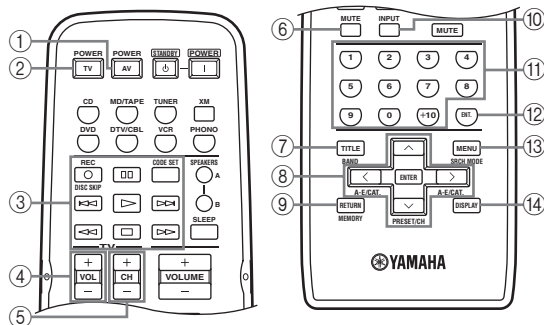

	Lecteur de DVD	Magnétoscope	Télévision numérique/ Câble de télévision	Télévision	Lecteur de CD	Lecteur de cassette	Magnétophone MD	Syntoniseur
① AV POWER	Alimentation *1	Alimentation *1	Alimentation *1	Alimentation magnétoscope à cassette	Alimentation *1	Alimentation *1	Alimentation *1	Alimentation *1
② TV POWER	Alimentation téléviseur	Alimentation téléviseur	Alimentation téléviseur	Alimentation *1	Alimentation téléviseur	Alimentation téléviseur	Alimentation téléviseur	Alimentation téléviseur
③ ◀◀	Recherche vers le début du support	Recherche vers le début du support	Recherche magnétoscope à cassette arrière	Recherche magnétoscope à cassette arrière	Recherche vers le début du support	Recherche vers le début du support	Recherche vers le début du support	PTY MODE *2
▶▶	Recherche vers la fin du support	Recherche vers la fin du support	Recherche magnétoscope à cassette avant	Recherche magnétoscope à cassette avant	Recherche vers la fin du support	Recherche vers la fin du support	Recherche vers la fin du support	PTY START *2
◀◀	Saut vers le début du support				Saut vers le début du support	Direction A	Saut vers le début du support	FREQ/TEXT *2
▶▶	Saut vers la fin du support				Saut vers la fin du support	Direction B	Saut vers la fin du support	EON *2
REC/ DISC SKIP	Saut de disque	Enregistrement	Enregistrement magnétoscope	Enregistrement magnétoscope	Saut de disque	Enregistrement	Enregistrement	
□	Arrêt	Arrêt	Arrêt magnétoscope	Arrêt magnétoscope	Arrêt	Arrêt	Arrêt	
⏸	Pause	Pause	Pause magnétoscope	Pause magnétoscope	Pause	Lecteur A/B	Pause	
▷	Lecture	Lecture	Lecture magnétoscope	Lecture magnétoscope	Lecture	Lecture	Lecture	
④ TV VOL +	Volume télévision +	Volume télévision +	Volume télévision +	Volume +	Volume télévision +	Volume télévision +	Volume télévision +	Volume télévision +
TV VOL -	Volume télévision -	Volume télévision -	Volume télévision -	Volume -	Volume télévision -	Volume télévision -	Volume télévision -	Volume télévision -
⑤ TV CH +	Chaînes télévision +	Chaînes +	Chaînes +	Chaînes +	Chaînes télévision +	Chaînes télévision +	Chaînes télévision +	Chaînes télévision +
TV CH -	Chaînes télévision -	Chaînes -	Chaînes -	Chaînes -	Chaînes télévision -	Chaînes télévision -	Chaînes télévision -	Chaînes télévision -
⑥ TV MUTE	Silence téléviseur	Silence téléviseur	Silence téléviseur	Silence	Silence téléviseur	Silence téléviseur	Silence téléviseur	Silence téléviseur
⑦ TITLE	Titre	Titre	Titre	Titre				Bande
⑧ ENTER	Entrée menu		Sélection menu	Sélection menu				
PRESET/CH ^	Haut du menu		Haut du menu	Haut du menu				Présélection vers le haut (1 à 8)
PRESET/CH v	Bas du menu		Bas du menu	Bas du menu				Présélection vers le bas (1 à 8)
A-E/CAT. <	Gauche du menu		Gauche du menu	Gauche du menu				Présélection vers le bas (A à E)
A-E/CAT. >	Droite du menu		Droite du menu	Droite du menu				Présélection vers le haut (A à E)
⑨ RETURN	Retour	Retour	Retour	Retour				
⑩ TV INPUT	Entrée téléviseur	Entrée téléviseur	Entrée téléviseur	Entrée	Entrée téléviseur	Entrée téléviseur	Entrée téléviseur	Entrée téléviseur
⑪ 1-9, 0, +10	Touches numériques	Touches numériques	Touches numériques	Touches numériques	Touches numériques		Touches numériques	Présélection de station (1-8)
⑫ ENT.		Validation	Valider/rappeler	Valider/ touche numérique			Index	
⑬ MENU	Menu		Menu	Menu				
⑭ DISPLAY	Affichage		Affichage	Affichage	Affichage		Affichage	

*1 Cette touche n'est valide que si le boîtier de télécommande d'origine de l'appareil possède une touche POWER.

*2 Ces touches ne sont valides que sur le modèle pour l'Europe.

Enregistrement des codes de commande

Vous pouvez commander d'autres appareils en enregistrant le code de commande qui convient à chacun. Les codes peuvent être définis pour chaque zone d'entrée. La liste des codes disponibles est fournie à la fin de ce mode d'emploi sous la rubrique "LISTE DES CODES DE TELECOMMANDE".

Le tableau suivant indique les catégories d'éléments par défaut (bibliothèque) et le code de télécommande de chaque source d'entrée.

Valeurs par défaut des codes de commande

Source	Catégorie d'appareil (bibliothèque)	Fabricant	Code YAMAHA par défaut
CD	CD	YAMAHA	199
MD/TAPE	CASSETTE	YAMAHA	499
DVD	DVD	YAMAHA	699
DTV/CBL*	—	—	—
VCR	—	—	—
PHONO	—	—	—

* La touche DTV/CBL ne peut accepter que des codes de télécommande du téléviseur. Vous pouvez toutefois régler les autres codes de télécommande sur n'importe quel sélecteur d'entrée, sauf DTV/CBL.

Remarque

Il se peut que vous ne soyez pas en mesure de commander les autres appareils YAMAHA bien que le code de télécommande YAMAHA initial figure dans la liste ci-dessus. Dans ce cas, essayez de régler avec un autre code de télécommande YAMAHA.

- 1 Appuyez et maintenez **CODE SET** sur la télécommande et appuyez ensuite sur un sélecteur d'entrée de la télécommande pour sélectionner la source d'entrée que vous désirez régler.



Remarque

Vous devez maintenir la pression d'un doigt sur la touche **CODE SET** tout au long de cette opération.

- 2 Saisissez un des codes à trois chiffres pour la source d'entrée sélectionnée. Tapez le code avec les touches numériques de la télécommande tout en maintenant **CODE SET** enfoncé.

Si le réglage est réussi, "PRESET OK" s'affiche; cependant, s'il n'est pas réussi "PRESET NG" s'affiche sur le panneau avant.

Pour rétablir le code, saisissez le code par défaut de chaque source d'entrée qui est répertorié dans le tableau des réglages par défaut des codes de télécommande.

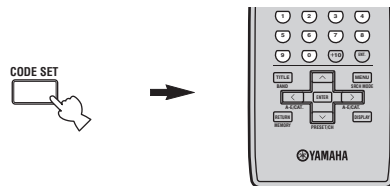

Remarques

- Si plusieurs codes sont prévus par le fabricant de l'appareil, essayez le réglage de chaque code l'un après l'autre pour déterminer celui qui convient.
- Vous ne pouvez attribuer qu'un seul code de commande à chaque touche de sélection d'entrée.

GUIDE DE DÉPANNAGE

Reportez-vous au tableau suivant si l'appareil ne fonctionne pas comme il devrait. Si l'anomalie constatée n'est pas mentionnée, ou encore si les actions correctives suggérées sont sans effet, mettez l'appareil en veille, débranchez la fiche du cordon d'alimentation et prenez contact avec le revendeur ou le service après-vente de YAMAHA.

■ Généralités

Anomalies	Causes possibles	Actions correctives	Voir page
Cet appareil ne s'allume pas.	La fiche du cordon d'alimentation n'est pas convenablement branchée, ou pas branchée du tout.	Branchez soigneusement la fiche du cordon d'alimentation.	—
	Le réglage de l'impédance est incorrect.	Réglez l'impédance pour la valeur correspondant aux enceintes.	16
	Le circuit de protection a été actionné du fait de la présence d'un court-circuit, etc.	Assurez-vous que les câbles d'enceintes ne sont pas en contact entre eux, puis mettez à nouveau cet appareil en service.	12
	Le sélecteur IMPEDANCE SELECTOR à l'arrière de l'appareil n'est pas réglé sur un côté ou l'autre.	Réglez le sélecteur IMPEDANCE SELECTOR sur un côté ou l'autre quand l'appareil est hors tension.	16
	L'appareil a été soumis à une secousse électrique puissante (provoquée par exemple par un orage ou une décharge d'électricité statique).	Mettez l'appareil en veille, débranchez le cordon d'alimentation puis rebranchez-le environ 30 secondes plus tard et utilisez l'appareil comme à l'accoutumée.	—
Absence de son	Les raccordements des câbles d'entrée ou de sortie ne sont pas corrects.	Raccordez les câbles comme il convient. Si l'anomalie persiste, il se peut que les câbles soient défectueux.	13
	Aucune source convenable n'a été sélectionnée.	Sélectionnez la source souhaitée avec le sélecteur INPUT sur la face avant (ou avec une des touches de sélection d'entrée sur le boîtier de télécommande).	18
	Les sélecteurs SPEAKERS A/B ne sont pas réglés correctement.	Mettre sous tension le SPEAKERS A ou SPEAKERS B correspondant.	18
	Les raccordements des enceintes sont défectueux.	Corrigez les raccordements.	12
Les sons disparaissent brusquement.	Le circuit de protection a été actionné du fait de la présence d'un court-circuit, etc.	Assurez-vous que le réglage de IMPEDANCE SELECTOR est correct.	16
		Assurez-vous que les câbles d'enceintes ne sont pas en contact entre eux, puis mettez à nouveau cet appareil en service.	12
Seule l'enceinte de gauche ou de droite émet des sons.	Les raccordements des câbles sont incorrects.	Raccordez les câbles comme il convient. Si l'anomalie persiste, il se peut que les câbles soient défectueux.	12, 13
	Mauvais réglage de la commande BALANCE.	Réglez la commande BALANCE sur la position appropriée.	20
Basses insuffisantes et absence d'ambiance.	Les fils + et – sont inversés sur l'amplificateur ou les enceintes.	Raccordez les fils d'enceintes en respectant la phase + et –.	12
Un "ronflement" se fait entendre.	Les raccordements des câbles sont incorrects.	Branchez à fond les fiches audio. Si l'anomalie persiste, il se peut que les câbles soient défectueux.	13
	Pas de connexion du tourne-disque à la borne GND.	Effectuez une liaison à GND entre le tourne-disque et cet appareil.	13
Le volume est trop faible pendant l'écoute d'un microsillon.	Le microsillon est lu sur un tourne-disque équipé d'une cartouche MC.	Le tourne-disque doit être raccordé à cet appareil par l'amplificateur de tête MC.	—
Le niveau de sortie ne peut pas être augmenté, ou encore les sons sont déformés.	L'appareil relié aux prises MD/TAPE OUT de cet appareil n'est pas en service.	Mettez cet appareil en service.	—

Le son est de moins bonne qualité lorsque vous écoutez avec un casque raccordé au lecteur CD ou à la platine à cassette raccordé à cet appareil.	Cet appareil est hors tension ou bien en veille.	Mettez l'appareil sous tension.	17
Le niveau sonore est faible.	La commande LOUDNESS fonctionne.	Réglez la commande LOUDNESS sur la position FLAT.	20
La source d'entrée ne peut pas être changée bien que vous tourniez le sélecteur INPUT.	La touche CD DIRECT AMP est activée.	Désactivez la touche CD DIRECT AMP.	20
L'emploi des commandes BASS, TREBLE, BALANCE et LOUDNESS n'agit pas sur la qualité du son.	La touche CD DIRECT AMP ou PURE DIRECT est activée.	Pour utiliser ces commandes il faut désactiver la touche CD DIRECT AMP ou la touche PURE DIRECT.	20

■ Syntoniseur

Anomalies		Causes possibles	Actions correctives	Voir page
FM	La réception FM en stéréophonie est parasitée.	Les caractéristiques des émissions FM stéréophoniques captées provoquent ce type d'anomalie quand l'émetteur est trop éloigné, ou encore si le niveau d'entrée sur l'antenne est médiocre.	Vérifiez les raccordements de l'antenne. Tentez d'utiliser une antenne FM directionnelle de bonne qualité.	14
			Essayez d'effectuer une syntonisation manuelle.	25
	La réception FM est mauvaise, même avec une antenne de bonne qualité.	L'appareil est soumis aux effets de trajets multiples.	Tentez de changer la position de l'antenne pour supprimer les trajets multiples.	—
	Il n'est pas possible d'effectuer la syntonisation automatique sur la station désirée.	La puissance captée est trop faible.	Tentez d'utiliser une antenne FM directionnelle de bonne qualité.	14
			Essayez d'effectuer une syntonisation manuelle.	25
	La syntonisation sur les fréquences précédemment mises en mémoire est devenue impossible.	Cet appareil a été hors tension pendant une longue période.	Reprenez la mise en mémoire des fréquences des stations.	26
AM	Il n'est pas possible d'effectuer la syntonisation automatique sur la station désirée.	Le signal capté est trop faible, ou les raccordements de l'antenne sont défectueux.	Resserrez les raccordements de l'antenne cadre AM et orientez-la pour que la réception soit aussi bonne que possible.	—
			Essayez d'effectuer une syntonisation manuelle.	25
	Des craquements et des sifflements sont produits en permanence.	Ces bruits sont dus à des éclairs, des lampes fluorescentes, des moteurs électriques, des thermostats ou à d'autres appareils de même nature.	Utilisez une antenne extérieure et une tresse de masse. Cela peut améliorer les choses mais il est souvent difficile de supprimer tous les bruits.	—
	Vous entendez des bruits sourds et des couinements.	Un téléviseur est utilisé à proximité.	Éloignez l'appareil du téléviseur.	—

■ **XM Satellite Radio**

Message d'erreur	Causes possibles	Actions correctives
CHECK ANTENNA	L'antenne pour signaux numériques XM Connect-and-Play n'est pas reliée, ou ne fonctionne pas convenablement.	Vérifiez le raccordement de l'antenne pour signaux numériques XM Connect-and-Play.
UPDATING	Le code d'utilisateur XM est en cours de mise à jour.	Attendez que la mise à jour de ce code soit terminée.
NO SIGNAL	La puissance captée est trop faible.	Vérifiez le raccordement de l'antenne XM Connect-and-Play et orientez-la pour que la réception soit aussi bonne que possible.
LOADING	Le décodage du son et du texte exige plus de 4 secondes.	Attendez que le décodage soit achevé.
OFF AIR	Aucun signal n'est actuellement émis sur le canal XM Satellite Radio sélectionné.	Vérifiez le numéro du canal et sélectionnez un autre canal XM Satellite Radio.
<XM> - - -	L'identification de la station (SID) n'est plus disponible.	
- - - / - - -	Aucun nom d'interprète, titre d'œuvre ou d'émission ne sont disponibles.	
<CAT> - - -	Il n'existe aucun canal dans la catégorie choisie.	Changez de catégorie de canal en appuyant de manière répétée sur CATEGORY sur la face avant (ou sur les touches A-E/CAT. </> du boîtier de télécommande).

■ **Boîtier de télécommande**

Anomalies	Causes possibles	Actions correctives	Voir page
Le boîtier de télécommande ne fonctionne pas ou n'agit pas convenablement.	La portée et l'angle sont incorrects.	Le rayon d'action du boîtier de télécommande est de 6 m maximum et 30 degrés maximum hors-axe par rapport au panneau avant.	11
	Le lumière directe du soleil ou d'un éclairage (lampe fluorescente à convertisseur, etc.) frappe le capteur de télécommande de cet appareil.	Changez l'emplacement de l'appareil.	—
	Les piles sont usagées.	Remplacez les piles.	11
	Le numéro d'identification de la télécommande ne correspond pas à celui de l'appareil.	Changer le numéro d'identification de la télécommande ou celui de l'appareil.	9, 39, 40
	Le code de commande n'a pas été correctement enregistré.	Essayez de régler un autre code du fabricant en utilisant "LISTE DES CODES DE TELECOMMANDE" en fin de manuel.	45
	Même si le code a été bien choisi et bien enregistré, il se peut que l'appareil concerné ne réponde pas aux ordres du boîtier de télécommande.	Utilisez la télécommande fournie avec les éléments.	—

CARACTÉRISTIQUES TECHNIQUES

SECTION AUDIO

- Puissance de sortie minimum efficace
(8 Ω, 20 Hz à 20 kHz, 0,019% DHT) 100 W + 100 W
(6 Ω, 20 Hz à 20 kHz, 0,03% DHT) 120 W + 120 W
- Puissance dynamique (IHF)
(8/6/4/2 Ω) 140/170/220/290 W
- Puissance de sortie maximale [Modèle pour l'Europe seulement]
(1 kHz, 0,7% DHT, 4 Ω) 160 W
- Puissance de sortie selon CEI [Modèle pour l'Europe seulement]
(1 kHz, 0,019% DHT, 8 Ω) 115 W
- Largeur de bande passante
(0,03% DHT, 50 W, 8 Ω) 10 Hz à 50 kHz
- Coefficient d'amortissement (SPEAKERS A)
20 Hz à 20 kHz, 8 Ω 240 ou plus
- Puissance de sortie maximale (EIAJ)
[Modèle pour l'Asie et modèle standard seulement]
(1 kHz, 10% DHT, 8/6 Ω) 145/170 W
- Signal d'entrée maximal
PHONO (1 kHz, 0,019% DHT) 70 mV ou plus
CD, etc. (1 kHz, 0,019% DHT) 2,2 V ou plus
- Réponse en fréquence
CD, etc. (20 Hz à 20 kHz) 0 ± 0,5 dB
CD DIRECT AMP ON (10 Hz à 100 kHz) 0 ± 1,0 dB
- Écart d'égalisation RIAA
PHONO ± 0,5 dB
- Distorsion harmonique totale
PHONO à OUT (REC)
(20 Hz à 20 kHz, 3 V) 0,008% ou moins
CD, etc. à SP OUT
(20 Hz à 20 kHz, 50 W, 8 Ω) 0,012% ou moins
- Rapport signal/bruit (Réseau IHF-A)
PHONO (entrée 5 mV court-circuitée) 87 dB ou plus
CD DIRECT AMP (entrée 200 mV court-circuitée) 110 dB ou plus
- Bruit résiduel (Réseau IHF-A)
CD DIRECT AMP ON 30 μV
PURE DIRECT ON 110 μV
- Erreur d'uniformité en gain (0 à -60 dB) 2 dB ou moins
- Sensibilité et impédance d'entrée
PHONO 3,0 mV/47 kΩ
CD, etc. 200 mV/47 kΩ
MAIN IN 1 V/30 kΩ
- Niveau et impédance de sortie
OUT (REC) 200 mV/1,2 kΩ ou moins
PRE OUT 1 V/1,2 kΩ
SUB WOOFER OUTPUT 4 V/1,2 kΩ
ZONE 2 OUT 1 V/1,2 kΩ
- Sortie/Impédance au casque
(Entrée 1 kHz, 200 mV, 8 Ω, 0,015% DHT)
CD, etc. 0,47 V/470 Ω
- Séparation de canaux
CD, etc. (5,1 kΩ entrée court-circuitée, 1/10 kHz) 65/50 dB ou plus
- Caractéristiques du contrôle du son
BASS
Renforcement/Coupe (20 Hz) ±10 dB
Fréquence de transition 350 Hz
TREBLE
Renforcement/Coupe (20 kHz) ±10 dB
Fréquence de transition 3,5 kHz
- Commande d'intensité sonore en continu
Atténuation (1 kHz) -30 dB

SECTION VIDÉO

- Type du signal vidéo
[Modèles pour les États-Unis, le Canada et modèle standard
seulement] NTSC
[Autres modèles] PAL
- Rapport signal/bruit 50 dB ou plus
- Réponse en fréquence (MONITOR OUT)
Composite 5 Hz à 10 MHz, -3 dB

SECTION FM

- Gamme de syntonisation
[Modèles pour le Canada et les États-Unis] 87,5 à 107,9 MHz
[Modèle pour l'Asie et modèle standard]
..... 87,5/87,50 à 107,9/108,00 MHz
[Autres modèles] 87,50 à 108,00 MHz
- Sensibilité utile (IHF) 1,0 μV (11,2 dBf)
- Rapport signal/bruit (IHF)
Mono/Stéréo 76 dB/70 dB
- Distorsion harmonique (1 kHz)
Mono/Stéréo 0,2%/0,3%
- Séparation stéréo (1 kHz) 45 dB
- Réponse en fréquence 20 Hz à 15 kHz, +0,5/-2 dB

SECTION AM

- Gamme de syntonisation
[Modèles pour les États-Unis et le Canada] 530 à 1710 kHz
[Modèle pour l'Asie et modèle standard]
..... 530/531 à 1710/1611 kHz
[Autres modèles] 531 à 1611 kHz
- Sensibilité utile 300 μV/m

GÉNÉRALITÉS

- Alimentation
[Modèles pour les États-Unis et le Canada] CA 120 V, 60 Hz
[Modèle pour l'Asie] CA 220/230-240 V, 50/60 Hz
[Modèle standard] CA 110/120/220/230-240 V, 50/60 Hz
[Modèle pour l'Australie] CA 240 V, 50 Hz
[Modèle pour l'Europe] CA 230 V, 50 Hz
- Consommation
[Modèles pour les États-Unis et le Canada] 260 W, 360 VA
[Autres modèles] 260 W
- Consommation en veille 0,1 W
- Consommation maximale [Modèles standard seulement]
(6 Ω, 1 kHz, 10% DHT) 650 W
- Prises secteur
[Modèle pour l'Australie] 1 (total 100 W maximum)
[Modèle standard] 2 (total 50 W maximum)
[Autres modèles] 2 (total 100 W maximum)
- Dimensions (L x H x P) 435 x 151 x 389 mm
- Poids 10,9 kg

* Les spécifications peuvent être modifiées sans avis préalable.

LIST OF REMOTE CONTROL CODES LISTE DES CODES DE COMMANDE

TV

Admiral	292, 293
Aiwa	294, 276, 283, 284
Akai	295, 296
Alba	296
AOO	297
Bell&Howell	292
Bestar	298
Blaupunkt	229, 222
Blue sky	298
Brandt	223
Brosonic	297
Bush	296
Clatronic	298
Craig	224
Croslex	225
Curtis Mathis	297, 226
Daewoo	297, 298, 224, 227, 228
Daytron	239
Dual	298
Dwin	293
Emerson	297, 224, 239, 232
Ferguson	223, 265, 266
First line	298
Funai	277, 278
Fisher	295, 233
Fraba	298
GE	293, 297, 234, 235, 236
LG/Goldstar	297, 298, 239, 237
Goodmans	296, 298, 223
Grundig	229, 238, 249
Hitachi	297, 239, 242, 243, 285
ICE	296
Irradio	296
Itt/Nokia	244, 245
JC Penny	293, 297, 234, 237
JVC	296, 246, 247, 286
Kendo	298
KTV	297, 239
Loewe	298, 248
LXI	293, 297, 225, 226, 233
Magnavox	297, 225, 239
Marantz	298
Matsui	295
Memorex	297
Mitsubishi	299, 297, 259, 287
NEC	297, 252, 282
Nokia	244, 245
Nokia Oceanic	245
Nordmende	265, 266
Onwa	296
Panasonic	234, 235, 236, 253, 288, 211
Philco	297, 225, 239
Philips	225, 298

Pioneer	226, 235, 254, 255, 268
Portland	297, 256
Proscan	293
Proton	297
Quasar	234, 235
Radio Shack	299, 293, 297
RCA	293, 297, 234, 256, 257, 258
SABA	223, 269, 265, 266
Sampo	297
Samsung	297, 239, 248, 262, 275
Sanyo	295, 233, 279, 272, 273, 274, 212
Schneider	296
Scott	297
Sharp	292, 239, 232, 213, 216
Siemens	229
Signature	292
Sony	263, 214
Sylvania	297, 225
Telefunken	269, 264, 265, 266
Thomson	223, 266
Toshiba	292, 226, 267, 215
Videch	297, 242
Wards	297, 239, 232
Yamaha	299, 292, 253, 242

VCR

Admiral	395
Aiwa	396, 397, 398, 329
Akai	322, 323, 324
Audio Dynamic	392, 394
Bell&Howell	393
Blaupunkt	325, 326
Brosonic	327
Bush	322
Canon	325, 328
CGM	396, 332
Citizen	396
Craig	396, 363
Curtis Mathis	397, 328, 333
Daewoo	328, 334, 335
DBX	392, 394
Dimensia	333
Dynatech	397
Emerson	327, 334, 396, 397
Fisher	393, 336
Funai	397
GE	328, 333, 387
Go Video	353
LG/Goldstar	396, 388
Goodmans	334, 337
Grundig	332, 338
Hitachi	325, 333, 349, 342, 343
Instant Replay	325, 328
Itt/Nokia	393
JC Penny	392, 393, 394, 328, 333, 349, 396, 363

JVC	392, 394, 344, 345, 346, 347
Kendo	396
Kenwood	392, 394, 396
Loewe	396, 337
Luxor	395
LXI	393, 396, 397, 336, 349
Magnavox	325, 326, 328
Marantz	392, 394
Marta	396
Matsui	396
Memorex	328, 336, 396, 397
Minolta	333, 349
Mitsubishi	399, 344, 348, 359, 353
MTC	363, 397
Multitech	397, 348, 354
NEC	392, 394, 344, 383
Nokia	393, 395
Nokia Oceanic	395
Okano	323
Olympic	325, 328
Orion	327
Panasonic	325, 328, 355, 378, 384, 385, 386
Pentax	333, 349
Philco	325, 328, 397
Philips	325, 326, 328, 337, 356, 357
Phonola	337
Pilot	396
Pioneer	325
Quasar	325, 328
RCA/PROSCAN	325, 326, 328, 333, 335, 349, 358, 363, 397
Realistic	393, 397, 328, 336, 359, 396, 363
Samsung	354, 358, 363, 364, 366
Sansui	394
Sanyo	393, 336, 367
Schneider	337
Scott	399, 335, 336, 348, 359, 354, 358
Seleco	322
Sharp	395, 382
Siemens	393
Signature 2000	395, 397
Sony	368, 379, 372, 373, 374, 375
Sylvania	397, 325, 326, 328
Symphonic	397
Tandberg	334
Tandy	397

Tashiro	396
Tatung	392, 394
Teac	392, 394, 397
Technics	325, 328
Teknika	396
Telefunken	376, 377
Thomas	397
Thorn	393, 396
Toshiba	335, 389
Totevison	363, 396
Unitech	363
Universum	396, 327, 376
Videosonic	363
W.WHouse	396
Wards	395, 396, 336
Yamaha	399, 392, 393, 394
Zenith	344, 368, 379, 396, 397

DVD player

DENON	623, 624
Funai	625
HITACHI	626
JVC	627
KENWOOD	628
Mitsubishi	629
Onkyo	632, 633, 634
Panasonic	623, 635
Philips	699, 647
Pioneer	636, 637, 638
RCA	639
Samsung	642
Sharp	643
Sony	644
Toshiba	634
LG/GOLD STAR	645
THOMSON	646
Yamaha	699, 622, 623

CD player

Yamaha	199
--------	-----

CD recorder

Yamaha	499
--------	-----

MD recorder

Yamaha	599
--------	-----

Tape deck

Yamaha	799
--------	-----



© 2005 YAMAHA CORPORATION All rights reserved.

YAMAHA ELECTRONICS CORPORATION, USA 6660 ORANGETHORPE AVE., BUENA PARK, CALIF. 90620, U.S.A.
 YAMAHA CANADA MUSIC LTD. 135 MILNER AVE., SCARBOROUGH, ONTARIO M1S 3R1, CANADA
 YAMAHA ELECTRONIK EUROPA G.m.b.H. SIEMENSSTR. 22-34, 25462 RELLINGEN BEI HAMBURG, GERMANY
 YAMAHA ELECTRONICS FRANCE S.A. RUE AMBROISE CROIZAT BP70 CROISSY-BEAUBOURG 77312 MARNE-LA-VALLEE CEDEX02, FRANCE
 YAMAHA ELECTRONICS (UK) LTD. YAMAHA HOUSE, 200 RICKMANSWORTH ROAD WATFORD, HERTS WD18 7GQ, ENGLAND
 YAMAHA SCANDINAVIA A.B. J A WETTERGRENS GATA 1, BOX 30053, 400 43 VÄSTRA FRÖLUNDA, SWEDEN
 YAMAHA MUSIC AUSTRALIA PTY, LTD. 17-33 MARKET ST., SOUTH MELBOURNE, 3205 VIC., AUSTRALIA

YAMAHA CORPORATION
 Printed in Malaysia ◀ WG04980

Free Manuals Download Website

<http://myh66.com>

<http://usermanuals.us>

<http://www.somanuals.com>

<http://www.4manuals.cc>

<http://www.manual-lib.com>

<http://www.404manual.com>

<http://www.luxmanual.com>

<http://aubethermostatmanual.com>

Golf course search by state

<http://golfingnear.com>

Email search by domain

<http://emailbydomain.com>

Auto manuals search

<http://auto.somanuals.com>

TV manuals search

<http://tv.somanuals.com>