

3M

Digital Projector

PX5

USER'S MANUAL (Simplified Edition)

Introduction

Congratulations on your purchase of the **3M™ Digital** Projector.

Please read the **USER'S MANUAL (Simplified Edition)** and the **USER'S MANUAL (CD-ROM Edition)** carefully and use the projector properly. After reading, please store in a safe place.

IMPORTANT

Digital Light Processing, DLP™, Digital Micromirror Device and DMD are all trademarks of Texas Instruments.

Other names of companies and products mentioned are trademarks and registered trade-marks of the respective companies. ™, ® and © marks are not used in this document.

IMPORTANT SAFETY INFORMATION

DECLARATION OF CONFORMITY

This device complies with Part 15 of the FCC Rules. Operation is subject to the following two conditions. (1) This device may not cause harmful interference, and (2) this device must accept any interference received, including interference that may cause undesired operation.

U.S. Responsible Party:	3M Austin Center
Address:	Building A145-5N-01 6801 River Place Blvd.
	Austin, TX 78726-9000
Tel. No.:	800-328-1371

Type of Product:	Projector
Equipment Classification:	Class B Peripheral
Models:	PX5

We hereby declare that the equipment specified above conforms to the technical standards as specified in the FCC Rules.



RF Interference

WARNING

This equipment has been tested and found to comply with the limits for a Class B digital device, pursuant to Part 15 of the FCC Rules. These limits are designed to provide reasonable protection against harmful interference in a residential installation. This equipment generates, uses and can radiate radio frequency energy and, if not installed and used in accordance with the instructions, may cause harmful interference to radio communications. However, there is no guarantee that interference will not occur in a particular installation. If this equipment does cause harmful interference to radio or television reception, which can be determined by turning the equipment off and on, the user is encouraged to try to correct the interference by one or more of the following measures:

- Reorientate or relocate the receiving antenna.
- Increase the separation between the equipment and receiver.
- Connect the equipment into an outlet on a circuit different from that to which the receiver is connected.
- Consult the dealer or an experienced radio/TV technician for help.

DOC compliance Notice

This Class B digital apparatus meets all requirements of the Canadian Interference-Causing Equipment Regulations.



CAUTION

TO PREVENT SHOCK, DO NOT OPEN THE CABINET. NO USER-SERVICEABLE PARTS INSIDE. REFER SERVICING TO QUALIFIED 3M™ SERVICE PERSONNEL.



This symbol warns the user that uninsulated voltage within the unit may have sufficient magnitude to cause electric shock. Therefore, it is dangerous to make any kind of contact with any part inside of this unit.



This symbol alerts the user that important literature concerning the operation and maintenance of this unit has been included. Therefore, it should be read carefully in order to avoid any problems.

The above cautions are given on the bottom of the product.

Hg: Lamp in This Product Contains Mercury. Dispose of Lamp According to Local, State or Federal Law.

WARNING

TO PREVENT FIRE OR SHOCK, DO NOT EXPOSE THIS UNIT TO RAIN OR MOISTURE. DO NOT USE THIS UNIT'S GROUNDED PLUG WITH AN EXTENSION CORD OR IN AN OUTLET UNLESS ALL THREE PRONGS CAN BE FULLY INSERTED. DO NOT OPEN THE CABINET. THERE ARE HIGH-VOLTAGE COMPONENTS INSIDE. ALL SERVICING MUST BE DONE BY QUALIFIED 3M SERVICE PERSONNEL.

Important Safeguards

These safety instructions are to ensure the long life of the unit and to prevent fire and shock. Please read them carefully and heed all warnings.

Installation

- For best results, use the unit in a darkened room.
- Place the unit on a flat, level surface in a dry area away from dust and moisture.
- Do not place the unit in direct sunlight, near heaters or heat radiating appliances.
- Exposure to direct sunlight, smoke or steam can harm internal components.
- Handle the unit carefully. Dropping or jarring can damage internal components.
- Do not place heavy objects on top of the unit.

Power Supply

- The unit is designed to operate on a power supply of 100-240 V 50/60 Hz AC. Ensure that your power supply fits these requirements before attempting to use the unit.
- Handle the power cable carefully and avoid excessive bending. A damaged cord can cause electric shock or fire.
- Disconnect the power cable (main's lead) from the power outlet after using the unit. Before disconnecting the power cable, make sure that the STANDBY indicator lights in amber (not blinking or in green).

Cleaning

- Disconnect the power cable (main's lead) from the unit.
- Clean the cabinet of the unit periodically with a damp cloth. If heavily soiled, use a mild detergent. Never use strong detergents or solvents such as alcohol or thinner.
- Use a blower or lens paper to clean the lens, and be careful not to scratch or mar the lens.
- Clean the ventilation slots and speaker grills on the unit periodically using a vacuum cleaner. If accumulated dust blocks the ventilation slots, the unit will overheat, which may cause the unit to malfunction.
Use a soft brush attachment when using the vacuum cleaner. Do not use a hard attachment, such as a crevice tool, to prevent the damage to the unit.

Lamp Replacement

- Be sure to replace the lamp when the Status indicator comes on. If you continue to use the lamp after 2000 hours of usage, the lamp will turn off.

Fire and Shock Precautions

- Ensure that there is sufficient ventilation and that vents are unobstructed to prevent the buildup of heat inside the unit. Allow at least 10 cm (3 inches) of space between the unit and walls.
- Prevent foreign objects such as paper clips and bits of paper from falling into the unit. Do not attempt to retrieve any objects that fell into the unit. Do not insert any metal objects such as a wire or screwdriver into the unit. If something should fall into the unit, immediately disconnect the power cable from the unit and have the object removed by a qualified 3M™ service person.
- Do not place any liquids on top of the unit.

Carrying around

When carrying the unit around, please use the storage case that comes with it and, to protect the lens from scratches, always shut the Iris Lens Cover. Also, do not subject the unit to strong mechanical shock.

CAUTION – HOT!

The area around the exhaust vents is hot during and immediately after image projection. To avoid burns, keep your hands away from this area. Wait until the exhaust vents area cools off before touching it.

Do not look into the lens while the unit is on. Serious damage to your eyes could result.

Checking the Supplied Accessories

Remove the main unit and the accessories from the box and check that the following items are included.

- Wireless remote control unit (includes one button battery) [1]

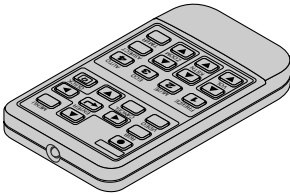

- Carrying case [1]

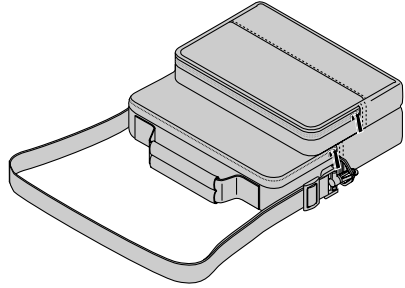

- RGB signal cable (Mini D-sub 15-pin, 2 m / 6.6 feet) [1]

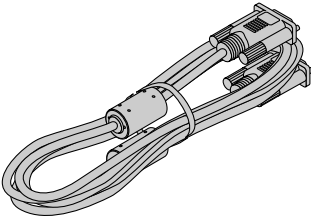

- Power cable (1.8 m / 5.9 feet) [1]

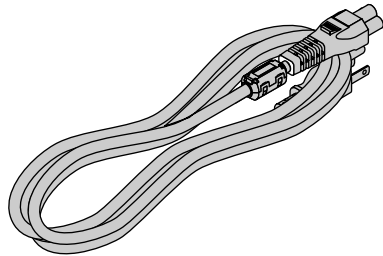

- Ferrite cores [2]

These ferrite cores are attached to video cables and audio cables.

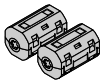

Mounting the Ferrite Core

Open the ferrite core, loop the cable through it, then close.

Ferrite core

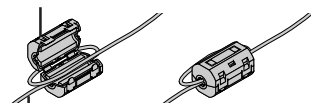

Cable

- User's Manual (CD-ROM Edition) [1]
- User's Manual (Simplified Edition) [1]
- Security Sheet [1]
- Security Label [1]
- **Product Safety Guide [1]**

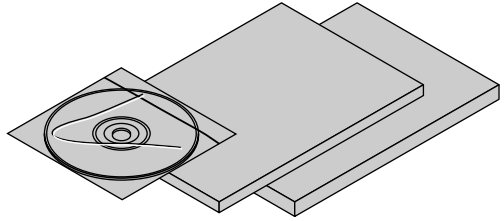

Using the User's Manual (CD-ROM Edition)

The User's Manual (CD-ROM Edition) is a version of the User's Manual that has been prepared in the Portable Document Format (PDF).

Adobe Reader 6.0.1 (English Version) Installation

● For Windows

1. Load the CD-ROM into the CD-ROM drive.
2. Open CD-ROM "Start".
3. Open the "Adobe Reader" folder within the CD-ROM.
4. Open the "English" folder.
5. Run "AdbeRdr60_enu.exe".

● For Macintosh

1. Load the CD-ROM into the CD-ROM drive.
2. Open CD-ROM "Start".
3. Open the "Adobe Reader" folder within the CD-ROM.
4. Open the "English" folder.
5. Run "AdbeRdr60_enu.dmg".

Follow the procedure that is displayed on the screen and start the installation.

- Depending on the personal computer that you are using, the "thumbnail" images might not be displayed.

Opening the User's Manual

1. Load the CD-ROM into the CD-ROM drive.
2. Open CD-ROM "Start".
3. Double click on "INDEX.pdf" within the CD-ROM. This will launch Adobe Reader and a language selection list for the User's Manual will be displayed.
4. Move the mouse pointer to the desired language and click. The User's Manual will open. Please see the Help menu for details about Adobe Reader.

- Adobe Reader is a trademark of Adobe Systems Incorporated.
Windows is a registered trademark of the Microsoft Corporation in the USA and other countries.
Macintosh is a registered trademark of Apple Computer Inc.

Names of the Main Unit Parts

See the User's Manual (CD-ROM Edition) for information about operation.

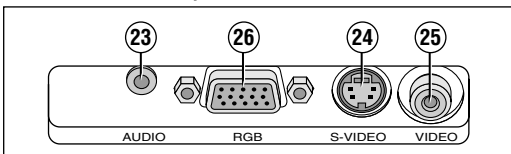
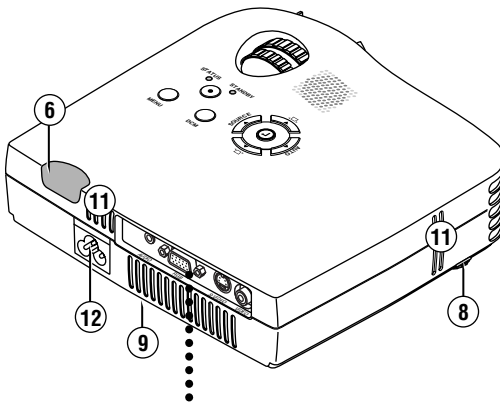
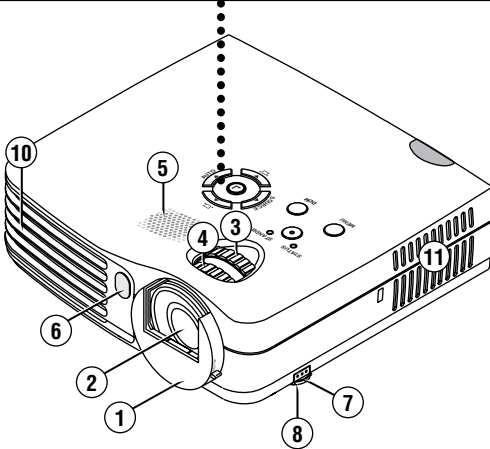
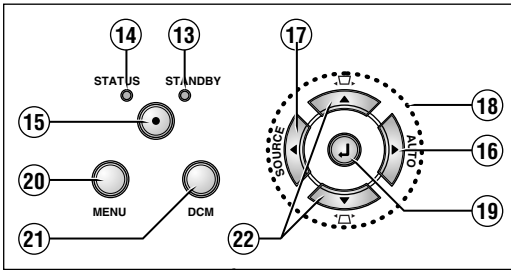

1. Lens cover
2. Lens
3. Zoom ring
4. Focus ring
5. Speaker
6. Remote control sensor
7. Adjuster button
8. Front adjusters
9. Rear adjusters
10. Exhaust vents
11. Ventilation slots
12. AC IN connector
13. STANDBY indicator
14. STATUS indicator
15. STANDBY button
16. AUTO button
17. SOURCE button
18. SELECT (▲▼◀▶) buttons
19. ENTER button
20. MENU button
21. DCM button
22. Keystone Manual Adjustment button
23. AUDIO connector
24. S-VIDEO connector
25. VIDEO connector
26. RGB connector

Names of the Remote Control Parts

See the User's Manual (CD-ROM Edition) for information about operation.

- Before use, pull out and remove the transportation insulation sheet which is inserted in the battery compartment.
- The remote control should be pointed toward the remote control sensor of the projector and operated.

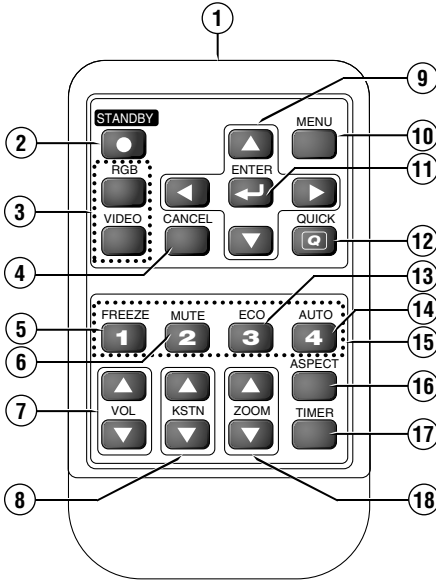
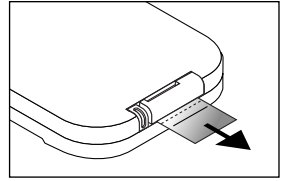

1. Infrared transmitter
2. STANDBY button
3. Input selection buttons
4. CANCEL button
5. FREEZE button
6. MUTE button
7. VOL. button
8. KSTN button
9. SELECT (▲▼▶◀) buttons
10. MENU button
11. ENTER button
12. QUICK button
13. ECO button
14. AUTO button
15. Number buttons
16. ASPECT button
17. TIMER button
18. ZOOM button

CAUTION

- Danger of explosion if battery is incorrectly replaced.
Replace only with the same or equivalent type (CR2025) recommended by the manufacturer.
Dispose of used batteries according to your local regulations.
- DISPOSE OF USED BATTERIES ACCORDING TO THE INSTRUCTIONS.

Precautions

Handling of the Remote Control

- Do not expose the remote control to water or other liquids. Should the remote control become wet, wipe it dry immediately.
- Please keep button batteries out of the reach of children. If a battery is swallowed, promptly obtain the medical care of a doctor.
- Some operations (such as menu operations) are available only through the use of the remote control and attention should be given to its careful handling.

Connections with the Personal Computer

Please check the following before making connections with the personal computer.

- A suitable resolution for this projector is 1024 × 768 dots (XGA). The maximum displayable resolution is 1280 × 1024 dots (S-XGA). Refer to “Table of Supported Frequency” in the User’s Manual (CD-ROM Edition).
- The setting method of the personal computer will differ depending on the personal computer that you are using. For information, read the instruction manual for your personal computer, read the on-line help, or contact the manufacturer of your personal computer.

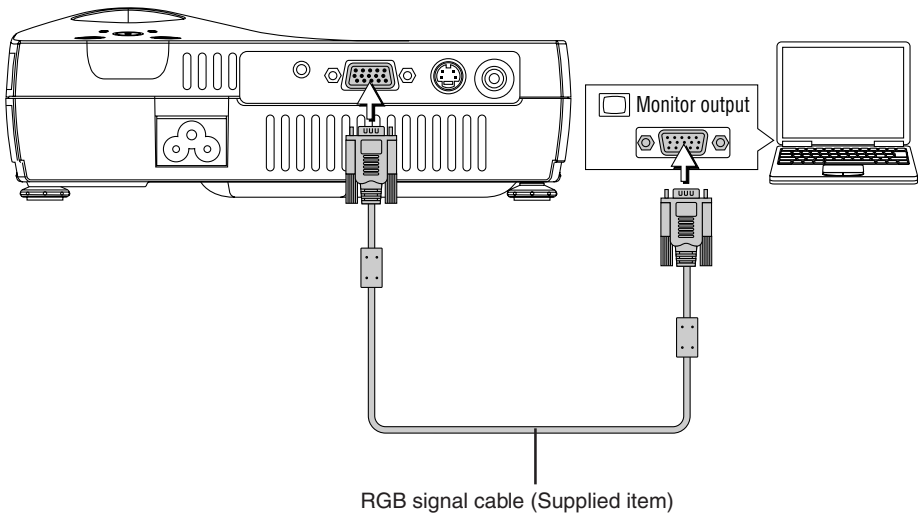

Connections with the Video Equipment

Component cable (Available as an option)
 (Mini D-sub 15-pin to RCA × 3)
 (No.78-8118-8843-3)

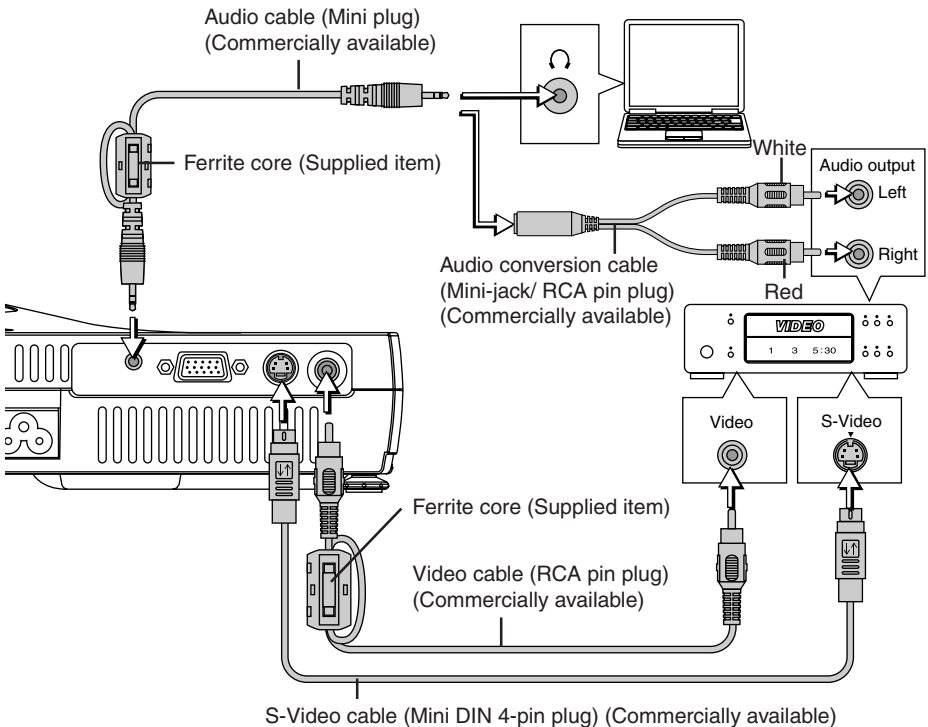
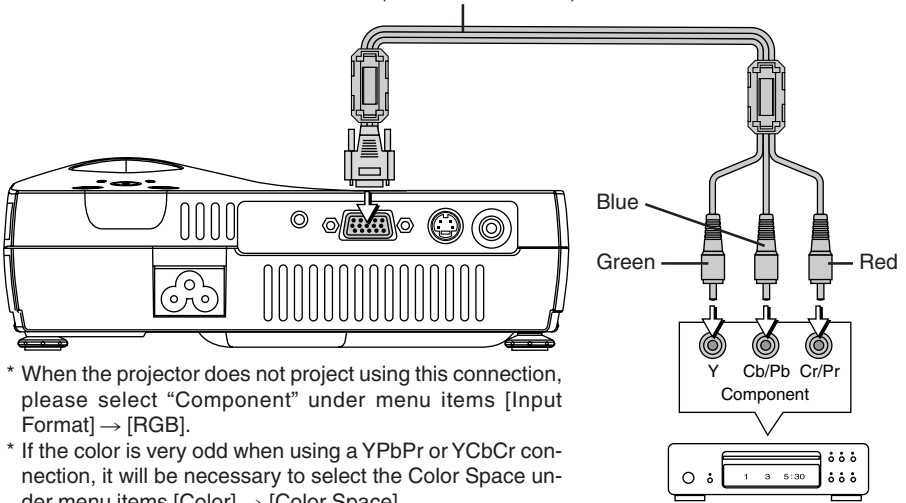

Operating

1 Set up the screen and the projector

See the User's Manual (CD-ROM Edition) "Projection Distance Table" for the distance between the screen and the projector.

2 Connect the personal computer or video equipment to the projector

3 Connect the AC IN connector of the projector and the power outlet using the supplied power cable.

The STANDBY indicator lights amber and the standby mode is set.

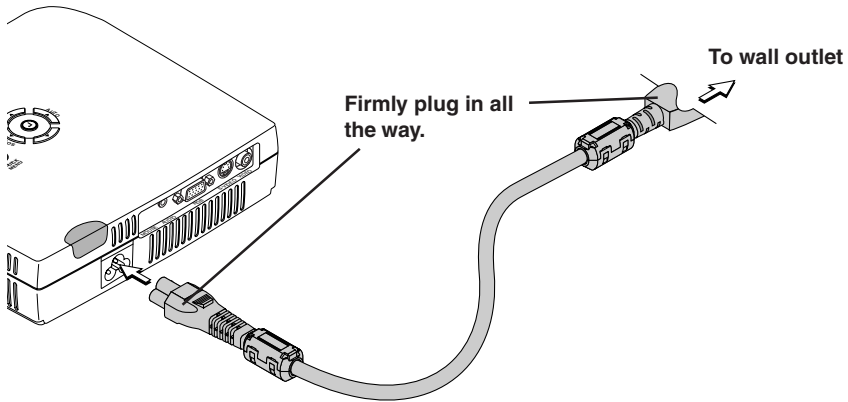

4 ① Turn the lens cover clockwise.

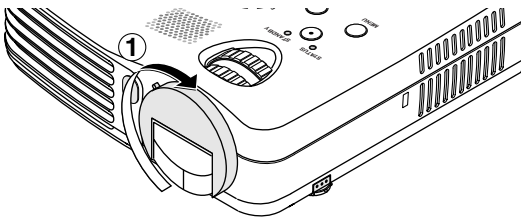

② When the lens cover stops with a click, the projector is ready for projection.

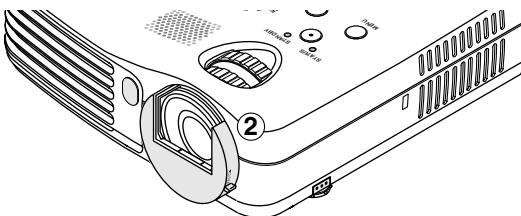

5 Switch on the projector power

Press the STANDBY button on the remote control or the projector.

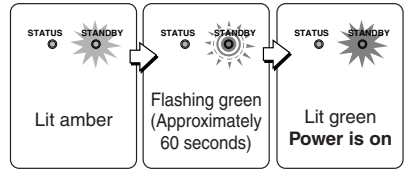

The first time the power is switched on after purchase, [Menu Language Select] will be displayed. See Page E-13

- The STANDBY indicator starts flashing green, then stops flashing, remaining lit, after about 60 seconds. If the STATUS indicator lights up green at the same time, the lamp mode is set to the Eco-mode.

If the “Password” input window is displayed:

The correct password must be input or the projector cannot be used. For instructions on inputting the password, refer to the operating instructions (on the CD-ROM). For instructions on turning off the power, see page E-14.

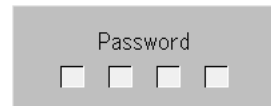

The projector is now capable of regular projection.

Note:

- The image can be muted quickly by closing the lens cover while the image is being projected.

6 Switch on the power of the connected equipment

7 Select the input

Main unit operation: Press the SOURCE button.

Remote control operation: Press the desired button from among the input selection buttons.

Precautions

- When the power plug will be unplugged from the power outlet, please place the projector near the power outlet so that it may be reached easily.
- Press the STANDBY button after the STANDBY indicator is lit in amber.

When [Menu Language Select] is Displayed Upon Switching On the Power

The first time the power is switched on after purchase, [Menu Language Select] will be displayed. Follow the procedure described below and select the display language of the projector.

If the image is blurred, turn the focus ring counterclockwise or clockwise to focus it.

(1) Press the SELECT (▲▼) buttons of the Remote control and align the deep blue cursor with [English].

(2) Press the ENTER button to set.
This will set language and [Menu Language Select] will close.

This completes the selection of the display language.

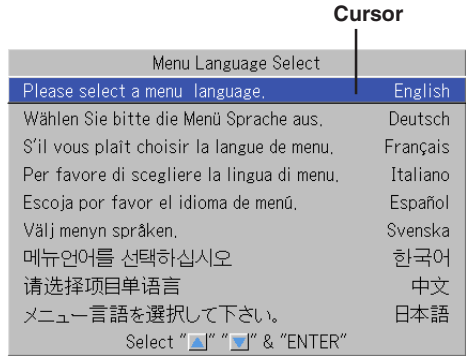

Caution:
[Menu Language Select] will not appear the next time the power is switched on.

No projection when connected to a notebook computer

Should a sign not be output from the notebook computer, please try the operation described below.

Manufacturer	Model	Key
DELL	All computers	Fn + F8
EPSON	All computers	Fn + F8
FUJITSU	All computers	Fn + F10
iiyama	All computers	Fn + F3
IBM	All computers	Fn + F7
NEC	All computers	Fn + F3
Panasonic	All computers	Fn + F3
SHARP	All computers	Fn + F5
SONY	All computers	Fn + F7
SOTEC	All computers	Fn + F3–F5
TOSHIBA	All computers	Fn + F5
Victor	All computers	Fn + F10

Note: Table information is current to December 2003.

Please see Page E-15 of the User's Manual (CD-ROM Edition) for details.

Finishing

1 Switch off the power of the connected equipment

2 Switch off the power of the projector

Press the STANDBY button on the remote control or the projector.



The [Power Off] display appears.

When the level gauge reaches maximum, the projection screen will go off (in about 5 seconds) and the projector will enter the power-off operation.

Note:

- The operation can be cancelled by pressing a button other than the STANDBY button.
- One more press of the STANDBY button will switch off the power.

The STANDBY indicator changes to flashing amber and lights a steady amber after about 90 seconds (when the unit enters the standby mode).

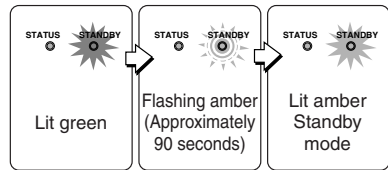
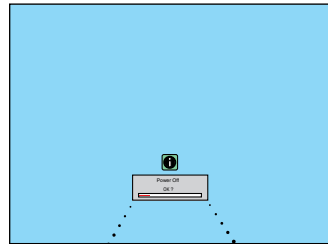

3 Unplug the power cable

Check that the STANDBY indicator is lit in amber and then unplug the power cable.

The STANDBY indicator will go off when the power cable is unplugged.

4 ① Turn the lens cover counterclockwise until it stops.

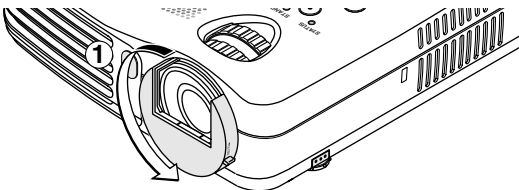

② The lens cover will stop with a click.

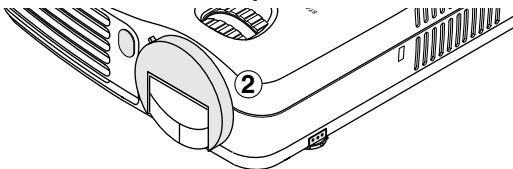

Unplug & Go function









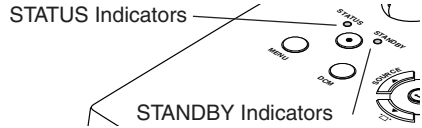



When the power cord is unplugged directly after the power is turned off, the internal power supply is used to keep the cooling fan turning and cool the lamp, so the projector can be moved immediately.

- It may be more difficult to turn the lamp back on if it has been cooled with the power cord unplugged.
- Do not place the projector in a bag, etc., while the cooling fan is turning.

When an indicator is lit or flashing

The indicators on the projector's control panel light or flash to notify of problems, as described below.



Indicator status		What you should do
<p>STATUS</p>  <p>Lit red</p>	<p>STANDBY</p> <p>When the Power is on (Lit green) Standby (Lit amber)</p> 	<p>It is time to replace the lamp. Replace with a new lamp cartridge.</p>
<p>STATUS</p>  <p>Lit red</p>	<p>STANDBY</p> <p>Flashing amber for 60 seconds, then lit amber</p> 	<p>The lamp has reached the end of its service life. The power will no longer turn on. The projector can be used for 100 hours after the lamp has reached the end of its service life. Replace with a new lamp cartridge.</p>
<p>STATUS</p>  <p>Flashing red (lit for 1 seconds/ off for 1 seconds)</p>	<p>STANDBY</p>  <p>Lit red</p>	<p>The lamp cover is open. The lamp cover is not properly mounted. Mount it properly.</p>
<p>STATUS</p>  <p>Flashing red (lit for 0.5 seconds/ off for 0.5 seconds)</p>	<p>STANDBY</p>  <p>Lit red</p>	<p>The temperature is abnormally high.</p> <ul style="list-style-type: none"> The temperature protector has been activated. If the room temperature is high, move the projector to a cool place. If the projector's internal temperature is high, check the cooling fan's ventilation slots and clean them if they are clogged. When the temperature protector is activated, the power turns off and in some cases will not turn back on immediately. In this case wait about 90 seconds, then try again.
<p>STATUS</p>  <p>Flashing red (lit for 0.5 seconds/ off for 0.5 seconds)</p>	<p>STANDBY</p>  <p>Lit amber</p>	<p>The fan has stopped. Unplug the power cable and contact a store that sells the PX5 for repairs.</p>
<p>STATUS</p>  <p>Flashing red (lit for 1 seconds/ off for 1 seconds)</p>	<p>STANDBY</p> <p>When the lamp has burned out during use: Flashing amber for 90 seconds, then lit amber. When the lamp does not come on from the start: Lit amber</p> 	<p>The lamp will not light. Wait at least 90 seconds, then turn the power back on. If the problem persists, unplug the power cable and contact a store that sells the PX5 for repairs.</p>

Should an indicator be in a condition other than normal or flash at a rate other than the aforementioned, disconnect the power cable and contact your store of purchase.

Note

Should the projector not project properly, see the Troubleshooting section of the User's Manual (CD-ROM Edition).

Replacing the Lamp Cartridge

- The lamp that is used as a light source in the projector has a limited service life. The rated service life of the lamp is about 2000 hours (when used in normal mode only). This could be shortened depending on conditions of use and other factors.
Note that lamp life will be extended when the projector is often used in Eco mode. (The rated service life of the lamp means the average value of lamp life for lamps that have been manufactured over a long period, and it is derived from test conditions at this company.)
- When the life of the lamp is exceeded, the STATUS indicator lights a steady red and the message [Replace the Lamp Cartridge] is displayed on the screen. When this occurs, it is time to replace the lamp cartridge. Please make the replacement following the procedure below.
- If the projector is used another 100 hours after the lamp's service life is reached, the power is set to the standby mode and no longer turns on.
- Contact a store that sells the **PX5** for a replacement lamp. Indicate you need a **LKPX5** replacement lamp for the **PX5**.



CAUTION

- Replacement of the lamp cartridge is performed after switching off the power, waiting for the cooling fan to stop, disconnecting the power plug from the power outlet, and then leaving the projector for about 60 minutes before replacement is started. Replacement of the lamp cartridge during operation or immediately after operation stops will cause burns because of the high temperature.
- Do not remove any screws other than those specified.
- Do not touch the lamp with bare hands. Doing so could shorten the life of the lamp.
- If lamp has reached the end of its usable life, the lamp bulb may shatter. When this happens, an explosive sound can be heard and pieces of glass may be scattered in the lamp cartridge. Do not touch them as the pieces of glass may cause injury. If this happens, contact your dealer or the store the projector was purchased.

Replacing the Lamp Cartridge

Preparations: Turning the projector upside-down on top of a soft cloth, etc., so that it does not get scratched makes it easier to replace the lamp cartridge. Turn the projector right-side up after replacing the lamp cartridge.

1 Unplug the power cable.

2 Turn the projector upside-down.

3 Remove the lamp cover.

- (1) Turn the lamp cover's set screw counterclockwise and loosen until the screw turns freely. (The screw does not come off.)
- (2) Open the lamp cover a little, then pull it in the direction of the arrow and remove it.

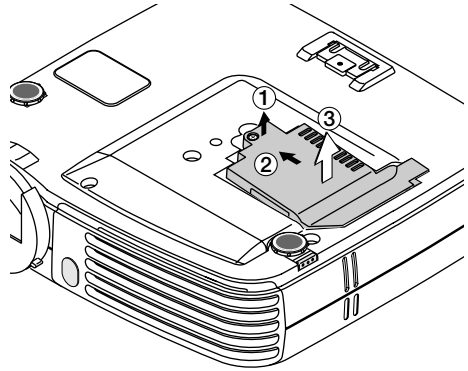
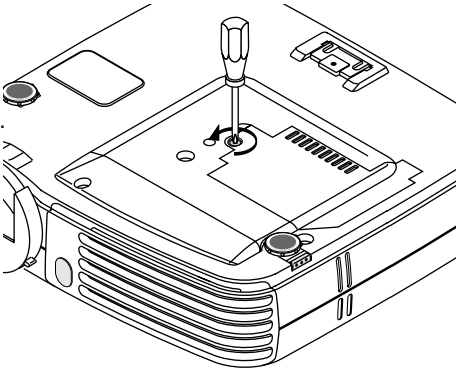

4 Remove the lamp cartridge.

- (1) Fully loosen the lamp cartridge's two screws. (The screws do not come off.)
- (2) Grasp the lamp cartridge's handle and pull upward to remove the lamp cartridge.

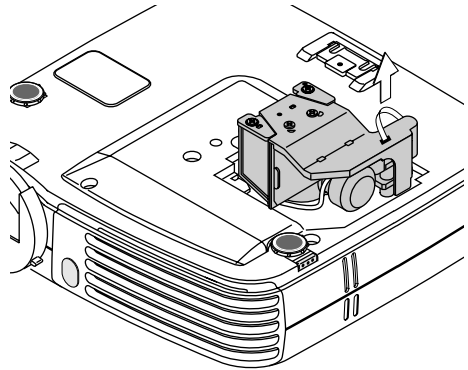
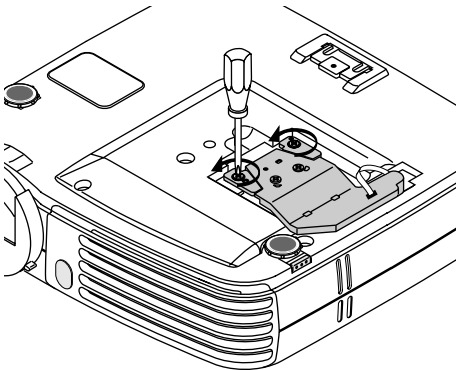

5 Mount the new lamp cartridge.

- (1) Push the lamp cartridge in slowly. (Line it up with the screw holes in the projector.)
- (2) Turn the lamp cartridge's two screws clockwise to tighten them.

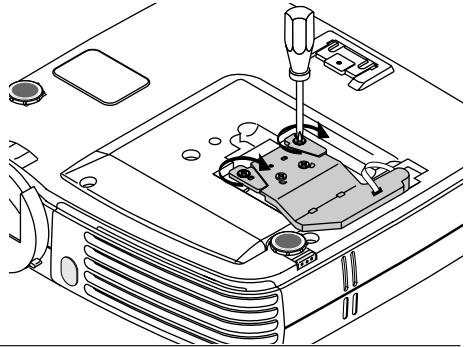
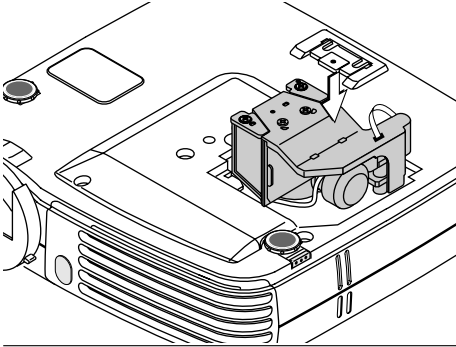

6 Mount the lamp cover.

- (1) Set the tip of the lamp cover in place, then close the lamp cover.
- (2) Turn the lamp cover's screw clockwise to tighten it.

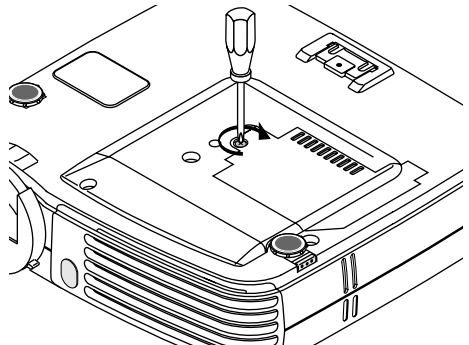
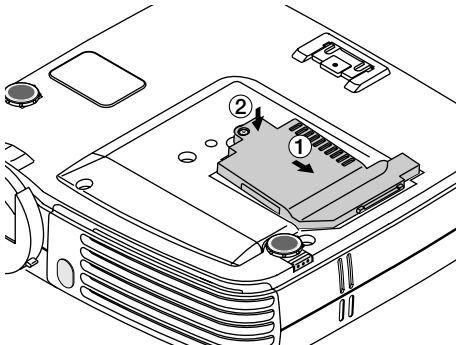

7 Reset the lamp Timer.

Connect the power cable, switch on the power, and then reset.

Select [Info.] → [Lamp Timer Reset] on the menu and press the ENTER button. There is a change to the initialization verification display. Press the ENTER button again.

NOTE:

After reaching the lamp service life, if the lamp is used for more than another 100 hours, it will not be possible to switch on the power. Should this happen, while the projector is in the standby mode, simultaneously holding down the projector's SOURCE button and AUTO button for more than 5 seconds will clear the lamp timer. Checking that the STATUS indicator is out will show that the lamp timer has been cleared.

Contact a store that sells the **PX5** for a replacement lamp. Indicate you need a **LKPX5** replacement lamp for the **PX5**.

Specifications

Model PX5

Optical

Method of projection : DLP™ (single chip DMD)
DMD 0.7 inches 1024 × 768 dots
Lamp 130 W high pressure mercury lamp
Projection lens : Manual zoom (× 1.2),
Manual focus F = 2.6 – 2.9, f = 27.5 – 33.0 mm
Image size Minimum 26 inch
(at projection distance of 1.20 m / 3.9 feet telephoto)
Maximum 300 inch
(at projection distance of 11.81 m / 38.76 feet wide)
Light Output Standard mode: 1300 lm
Contrast Ratio 2000:1 (Full on/off)

Electrical

Inputs Video (NTSC3.58/NTSC4.43/PAL/PAL-N/PAL-M/PAL60/SECAM/
YCbCr(NTSC, PAL)/YPbPr(480p, 576p, 1080i, 720p)): (automatic
or manual switching)
RGB (Horizontal :15 to 80 kHz, Vertical 50 to 85 Hz)
Color Reproduction Full color (16,770,000 colors)
Resolution VGA (640 × 480) expansion/true,
S-VGA (800 × 600) expansion/true,
XGA (1024 × 768) true,
S-XGA (1280 × 1024) compression
Input Current 1.9 A
Power Requirement 100 - 240 V AC, 50/60 Hz
Power Consumption 190 watts (170 watts in eco mode)

Mechanical

Dimensions Excluding Stand 186 mm (W) × 46 mm (H) × 176 mm (D)
(when stored, not including projecting parts)
7.3 in.(W) × 1.8 in.(H) × 6.9 in.(D)
(when stored, not including projecting parts)
Weight Approximately 1.3 kg / 2.9 lbs
Operational Temperatures Data projector: 5° to 35°C (41° to 95°F), 30 to 85% humidity

- Specifications and design are subject to change without notice.

3M

Projecteur numérique PX5

MODE D'EMPLOI (Edition simplifiée)

Introduction

Nous vous félicitons d'avoir acheté ce projecteur numérique 3M™. Veuillez lire attentivement le MODE D'EMPLOI (Edition simplifiée) et le MODE D'EMPLOI (Edition CD-ROM) et utiliser le projecteur correctement. Veuillez les conserver à un endroit sûr après les avoir lus.

IMPORTANT

Digital Light Processing, DLP™, Digital Micromirror Device et DMD sont des marques appartenant à Texas Instruments.

Les autres noms de sociétés et de produits cités sont des marques et des marques déposées des sociétés respectives. Les signes ™, ® et © ne sont pas utilisés dans ce document.

INFORMATIONS IMPORTANTES RELATIVES À SÉCURITÉ



ATTENTION

POUR ÉVITER TOUT RISQUE DE CHOC ÉLECTRIQUE, NE PAS OUVRIR LE COFFRET. L'APPAREIL NE RENFERME AUCUNE PIÈCE QUI SOIT RÉPARABLE PAR L'UTILISATEUR. CONFIER TOUTE RÉPARATION À UN PERSONNEL QUALIFIÉ DE LA SOCIÉTÉ 3M™.



Ce symbole a pour but de prévenir l'utilisateur de la présence d'une tension non isolée se trouvant à l'intérieur de cet appareil: elle est d'une intensité suffisante pour constituer un risque d'électrocution. Par conséquent, éviter le contact avec les pièces à l'intérieur de cet appareil



Ce symbole a pour but de prévenir l'utilisateur de la présence d'importantes instructions concernant l'entretien et le fonctionnement de l'appareil. Par conséquent, elles doivent être lues attentivement afin d'éviter des problèmes

Les mises en garde ci-dessus sont indiquées au fond de l'appareil.

AVERTISSEMENT

POUR ÉVITER TOUT RISQUE DE FEU OU DE CHOC ÉLECTRIQUE, NE PAS EXPOSER L'APPAREIL À LA PLUIE NI À L'HUMIDITÉ. NE PAS UTILISER LA FICHE AVEC MISE À LA TERRE DE L' APPAREIL AVEC UNE RALLONGE OU UNE PRISE SECTEUR SI LES TROIS BROCHES NE PEUVENT PAS ÊTRE TOUTES INSÉRÉES À FOND. NE PAS OUVRIR LE COFFRET, CAR IL RENFERME DES COMPOSANTS SOUS HAUTE TENSION. CONFIER TOUTE RÉPARATION À UN PER-SONNEL QUALIFIÉ DE LA SOCIÉTÉ 3M.

DOC avis de conformation

Cet appareil numérique de la classe B respecte toutes les exigences du Règlement sur le Matériel Brouilleur du Canada.

Consignes de sécurité importantes

Ces consignes de sécurité ont pour but de garantir une longue durée de service de l'appareil et d'éviter le feu et les chocs électriques. Veuillez les lire attentivement et observer tous les avertissements.

Installation

- Pour obtenir les meilleurs résultats, utilisez l'appareil dans une pièce sombre.
- Placez l'appareil sur une surface plane et de niveau, dans un endroit sec et loin de toute poussière et humidité.
- N'installez pas l'appareil en plein soleil, près d'un appareil de chauffage ou d'un appareil dégageant de la chaleur.
- Toute exposition aux rayons du soleil, à la fumée ou à la vapeur risque d'endommager les composants internes.
- Manipulez l'appareil avec précaution. Une chute ou un choc risquent d'endommager les composants internes.
- Ne posez pas d'objets lourds sur l'appareil.

Alimentation

- L'appareil est conçu pour fonctionner sur un courant alternatif de 100-240 V, 50/60 Hz. Vérifiez que l'alimentation respecte ces exigences avant d'utiliser l'appareil.
- Manipulez le câble d'alimentation avec précaution et évitez de trop le plier. Un câble endommagé risque de provoquer un feu ou un choc électrique.
- Débranchez le câble d'alimentation (secteur) de la prise secteur après l'utilisation. Avant de débrancher le cordon d'alimentation, vérifiez que le témoin STANDBY est allumé en orange (et non qu'il clignote ou qu'il est allumé en vert).

Nettoyage

- Débranchez le câble d'alimentation (secteur) de l'appareil.
- Nettoyez périodiquement le coffret de l'appareil avec un chiffon humide. S'il est très sale, utilisez un détergent doux. N'utilisez jamais de détergents puissants ni de solvants comme de l'alcool ou du diluant.
- Nettoyez l'objectif avec une poire soufflante ou un papier pour nettoyage d'objectif, et veillez à ne pas rayer ni abîmer l'objectif.
- Nettoyez périodiquement les ouïes de ventilation et la section du haut-parleur avec un aspirateur. Si la poussière accumulée bouche les ouïes de ventilation, il se produira une surchauffe et l'appareil risque de ne pas fonctionner correctement. Lorsque vous utilisez un aspirateur, utilisez la brosse souple accessoire. N'utilisez pas d'accessoire dur, par exemple un suceur, pour ne pas endommager l'appareil.

Remplacement de la lampe

- Remplacez la lampe quand le voyant d'état s'allume. Si vous continuez à utiliser la lampe après 2000 heures d'utilisation, la lampe ne fonctionnera plus.

Précautions relatives au feu et aux chocs électriques

- Pour éviter toute accumulation de chaleur à l'intérieur de l'appareil, vérifiez qu'il y a une ventilation suffisante et que les événements ne sont pas obstrués. Laissez un espace d'au moins 10 cm entre l'appareil et les murs.
- Veillez à ce qu'aucun corps étranger, par exemple des trombones ou des morceaux de papier, ne pénètre à l'intérieur de l'appareil. Ne tentez pas de retirer vous-même ces objets de l'appareil. N'insérez pas d'objets métalliques, par exemple un fil électrique ou un tournevis, dans l'appareil. Si un objet tombe dans l'appareil, débranchez immédiatement le cordon d'alimentation de l'appareil et faites enlever l'objet par un technicien 3M™ qualifié.
- Ne posez pas de liquides sur l'appareil.

Transport

Pour transporter l'appareil, utilisez la mallette de transport livrée avec et remettez chaque fois le capuchon d'objectif pour le protéger des rayures. Veillez également à ne pas faire subir de choc violent à la mécanique de l'appareil.

ATTENTION – TRES CHAUD !

La zone entourant les orifices d'évacuation d'air est chaude pendant et immédiatement après la projection d'images.

Afin d'éviter les brûlures, ne touchez pas cette zone.

Attendez que la zone de l'orifices d'évacuation d'air refroidisse avant de le toucher.

Ne regardez pas dans l'objectif lorsque l'appareil est allumé. Cela pourrait gravement vous abîmer les yeux.

Vérifier les accessoires fournis

Retirez l'unité principale et les accessoires de la boîte et vérifiez que les éléments suivants sont bien présents.

- Télécommande (y compris une pile bouton) [1]

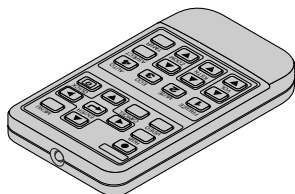

- Malette de transport [1]

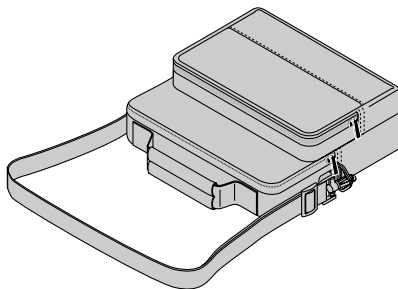

- Câble de signal RGB (Mini D-sub 15 broches, 2 m) [1]

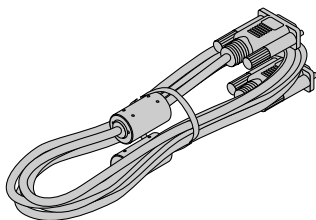

- Câble d'alimentation (1,8 m) [1]

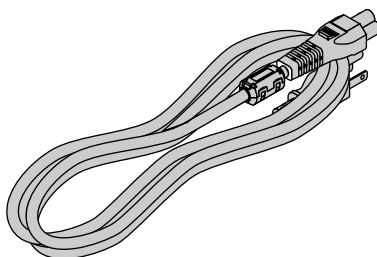

- Noyaux de ferrite [2]

Ces noyaux de ferrite sont connectés aux câbles vidéo et aux câbles audio.

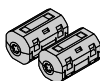

Montage du noyau de ferrite

Ouvrez le noyau de ferrite, passez-y le câble puis refermez-le.

Noyau de ferrite

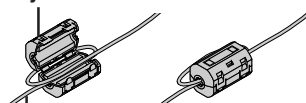

Câble

- Mode d'emploi (Edition CD-ROM) [1]
- Mode d'emploi (Edition simplifiée) [1]
- Feuille de sécurité [1]
- Etiquette de sécurité [1]
- **Guide d'utilisation du produit [1]**

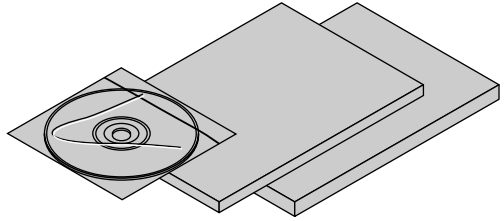

Utiliser le Mode d'emploi (Édition CD-ROM)

Le Mode d'emploi (Édition CD-ROM) est une version du Mode d'emploi qui a été préparée en format PDF (Portable Document Format).

Installation de Adobe Reader 6.0.1 (Version Français)

● Pour Windows

1. Introduire le CD-ROM dans le lecteur de CD-ROM.
2. Ouvrir « Start » CD-ROM.
3. Ouvrir le dossier « Adobe Reader » dans le CD-ROM.
4. Ouvrir le dossier « French ».
5. Lancer « AdbeRdr60_fra.exe ».

● Pour Macintosh

1. Introduire le CD-ROM dans le lecteur de CD-ROM.
2. Ouvrir « Start » CD-ROM.
3. Ouvrir le dossier « Adobe Reader » dans le CD-ROM.
4. Ouvrir le dossier « French ».
5. Lancer « AdbeRdr60_fra.dmg ».

Suivre la procédure affichée à l'écran et commencer l'installation.

- En fonction du PC que vous utilisez, il se peut que les images miniatures ne soient pas affichées.

Ouvrir le Manuel de l'Utilisateur

1. Introduire le CD-ROM dans le lecteur de CD-ROM.
2. Ouvrir « Start » CD-ROM.
3. Double-cliquer sur « INDEX.pdf » dans le CD-ROM. Cela lancera Adobe Reader et une liste de sélection de la langue à utiliser pour le Manuel de l'Utilisateur sera affichée.
4. Déplacer le pointeur de la souris jusqu'à la langue désirée et cliquer. Le Manuel de l'Utilisateur s'ouvrira. Veuillez vous reporter au menu d'Aide pour obtenir plus de détails à propos de Adobe Reader.

- Adobe Reader est une marque de Adobe Systems Incorporated.
Windows est une marque déposée de la Microsoft Corporation aux USA et dans les autres pays.
Macintosh est une marque déposée de Apple Computer Inc.

Noms des parties de l'unité principale

Veillez vous reporter au mode d'emploi (Edition CD-ROM) pour plus de détails concernant le fonctionnement.

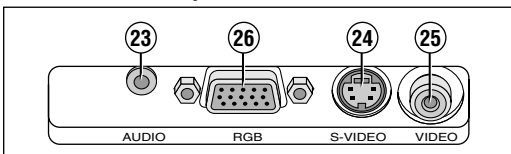
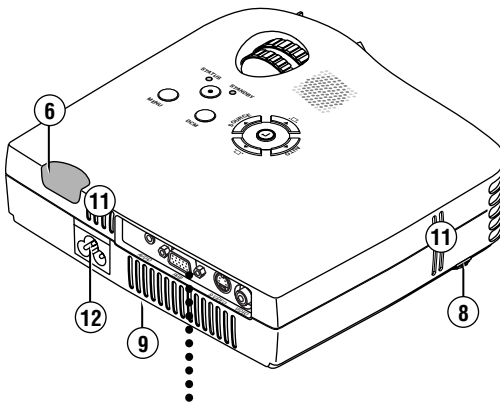
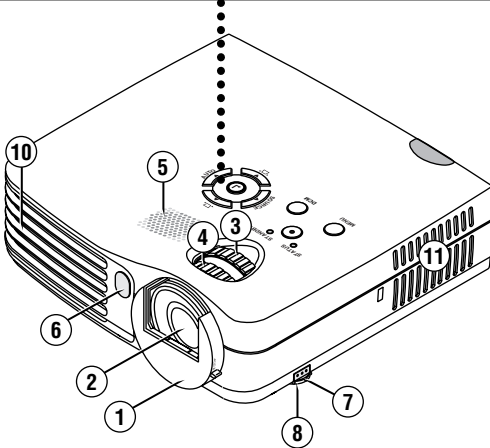
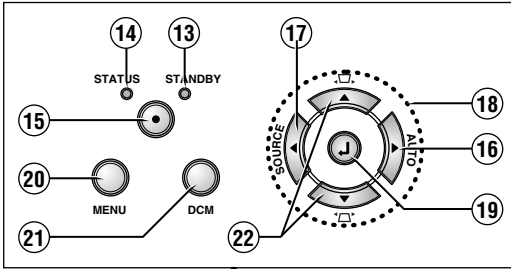

1. Capuchon d'objectif
2. Objectif
3. Anneau de zoom
4. Anneau de mise au point
5. Haut-parleur
6. Capteur de la télécommande
7. Touche du réglage
8. Boutons de réglage avant
9. Boutons de réglage arrière
10. Orifices d'évacuation d'air
11. Orifices de ventilation
12. Connecteur d'entrée CA
13. Voyant STANDBY
14. Voyant STATUS
15. Touche STANDBY
16. Touche AUTO
17. Touche SOURCE
18. Touches SELECT (▲▼◀▶)
19. Touche ENTER
20. Touche MENU
21. Touche DCM
22. Touche de réglage manuel de la distorsion trapézoïdale
23. Connecteur AUDIO
24. Connecteur S-VIDEO
25. Connecteur VIDEO
26. Connecteur RGB

Noms des parties de la télécommande

Veillez vous reporter au mode d'emploi (Edition CD-ROM) pour plus de détails concernant le fonctionnement.

- Veuillez tirer vers vous, puis extraire la feuille d'isolation électrique placée dans le compartiment des piles avant de l'utiliser.
- La télécommande devrait être pointée vers le capteur de la télécommande du projecteur.

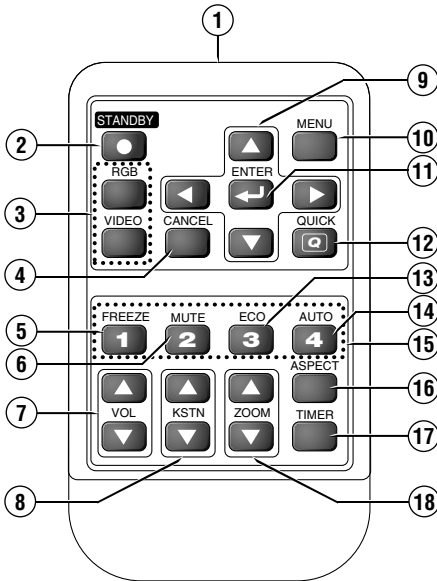
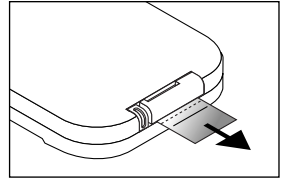

1. Transmetteur infrarouge
2. Touche d'alimentation STANDBY
3. Touches utilisés pour la sélection d'entrée
4. Touche d'annulation CANCEL
5. Touche d'arrêt sur image FREEZE
6. Touche de mise en sourdine MUTE
7. Touche VOL
8. Touche KSTN
9. Touches de SELECT (▲▼◀▶)
10. Touche MENU
11. Touche de confirmation ENTER
12. Touche de menu rapide QUICK
13. Touche ECO
14. Touche AUTO
15. Touches numérotées
16. Touche de ratio d'aspect ASPECT
17. Touche TIMER
18. Touche ZOOM

ATTENTION

- Il y a risque d'explosion si la pile est mise en place dans le mauvais sens. Remplacez-la uniquement par le même type de pile ou l'équivalent (CR2025) recommandé par le fabricant. Rebutez les piles usagées selon la réglementation locale en vigueur.
- METTRE LES PILES USAGEES AU REBUT CONFORMEMENT AUX INSTRUCTIONS.

Précautions

Manipulation de la télécommande

- Ne pas exposer la télécommande à l'eau ou autres liquides. Si la télécommande est mouillée, la sécher immédiatement.
- Ne pas laisser la pile bouton à portée des enfants. Si cette pile est avalée, faites immédiatement appel à un médecin.
- Certaines opérations (comme l'utilisation du menu) sont disponibles uniquement à l'aide de la télécommande et il faut donc la manipuler avec précautions.

Connexion à un ordinateur personnel

Prière de vérifier les éléments suivants avant de faire les connexions à l'ordinateur PC.

- Une résolution appropriée pour ce projecteur est 1024×768 points (XGA). La résolution affichable maximale est 1280×1024 points (S-XGA).
La résolution affichable dépend de l'ordinateur. Veuillez vous reporter au « Tableau des fréquences supportées » dans le mode d'emploi (Edition CD-ROM).
- La méthode de paramétrage d'un PC diffèrera selon le PC que vous utilisez. Pour plus d'informations, veuillez lire le mode d'emploi de votre PC, lire l'aide en ligne, ou contacter le fabricant de votre PC.

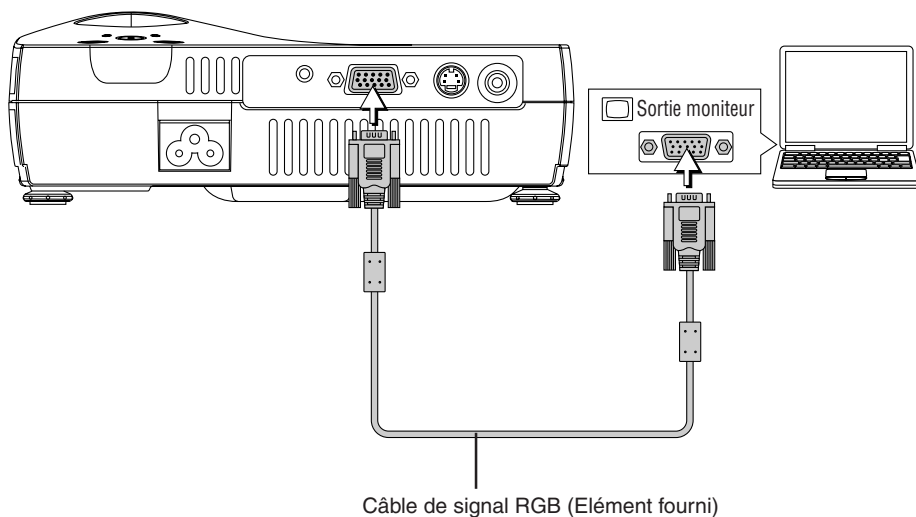

Connexion d'équipement vidéo

Câble composant (Disponible en option)
 (Connecteur Mini D-sub à 15 broches vers les prises RCA × 3)
 (N° 78-8118-8843-3)

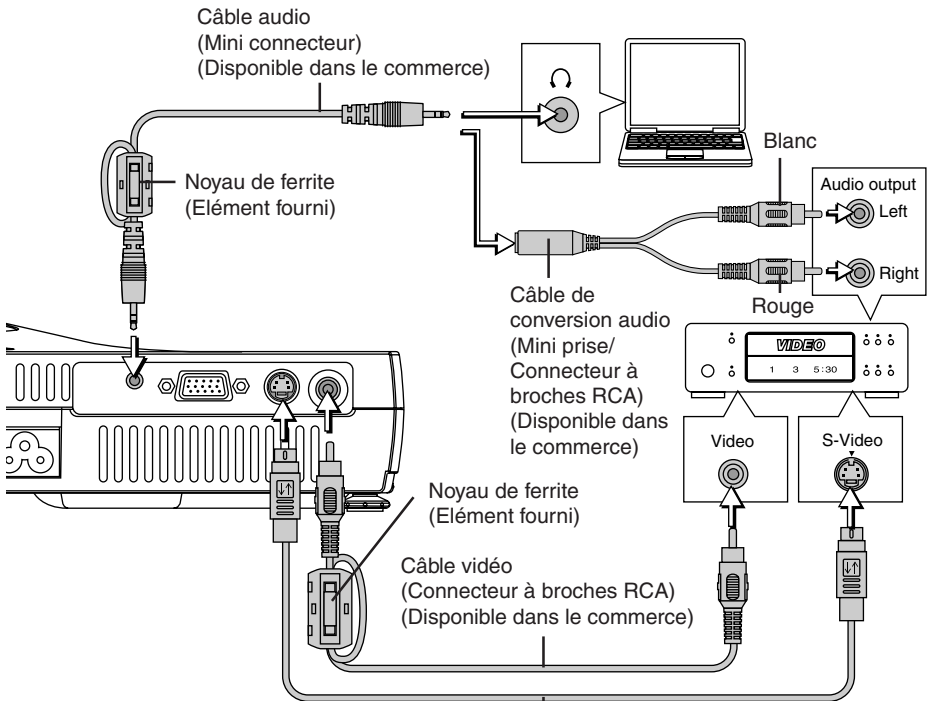
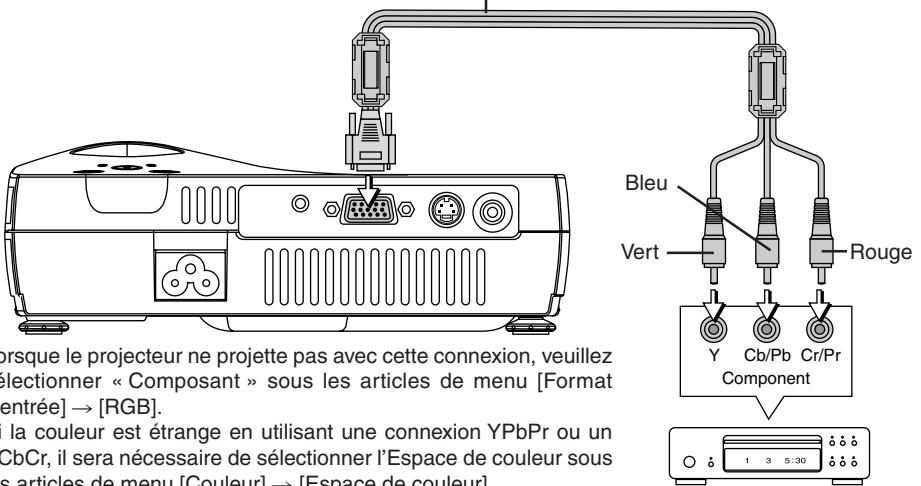

Câble S-vidéo (Connecteur Mini DIN 4 broches) (Disponible dans le commerce)

Procédure

1 Réglage de l'écran et du projecteur

Consulter le « Tableau des distances de projection » dans le mode d'emploi (Edition CD-ROM) afin de connaître la distance entre l'écran et le projecteur.

2 Connecter l'ordinateur personnel ou l'équipement vidéo au projecteur.

3 Connectez le Connecteur d'entrée CA du projecteur à la prise du secteur à l'aide du cordon d'alimentation fourni.

L'indicateur STANDBY s'allume en orange et le mode de veille est réglé.

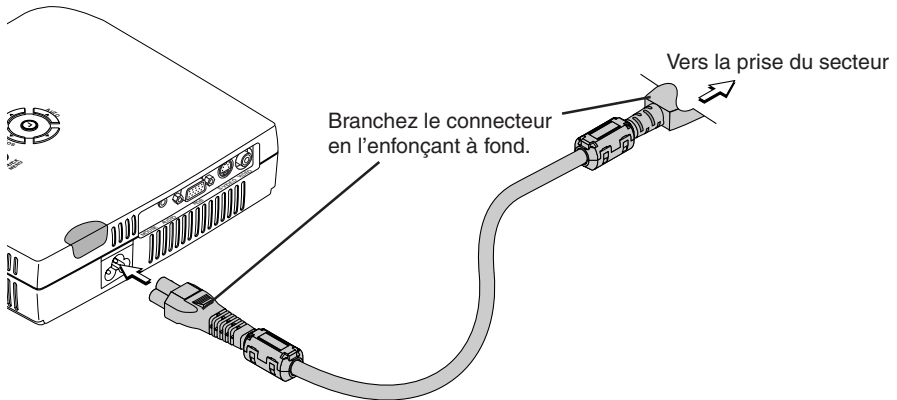

4 ① Tournez le capuchon d'objectif dans le sens horaire.

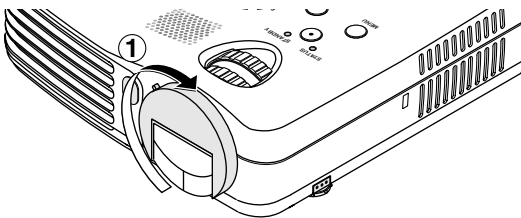

② Lorsque le capuchon d'objectif s'arrête avec un clic, le projecteur est prêt pour la projection.

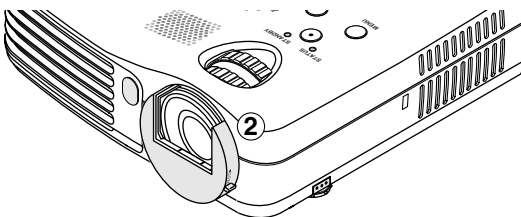

5 Mettez le projecteur sous tension

Appuyez sur la touche STANDBY de la télécommande ou du projecteur.

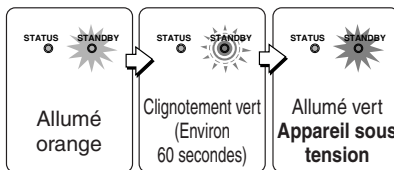
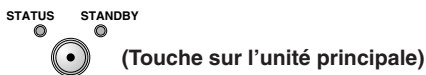

La première fois que l'on met l'appareil sous tension après l'achat, le message [Menu Language Select] sera affiché. Voir Page F-13 pour obtenir des informations sur la sélection de la langue.

- L'indicateur STANDBY commence à clignoter en vert, puis s'arrête de clignoter et reste allumé, après environ 60 secondes. Si le voyant STATUS s'allume en vert en même temps, la lampe est réglée en Eco-mode.

Si la fenêtre d'entrée du « Mot de passe » s'affiche :

Le mot de passe correct doit être entré ou le projecteur ne peut pas être utilisé. Pour obtenir des instructions concernant l'entrée du mot de passe, référez-vous aux instructions de fonctionnement (sur le CD-ROM). Pour obtenir des instructions concernant l'extinction de l'appareil, voir page F-14.

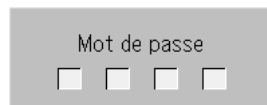

Le projecteur est alors capable d'effectuer une projection normale.

Remarque :

- * L'image peut être coupée rapidement en refermant le capuchon d'objectif pendant que l'image est projetée.

6 Allumez les équipements connectés

7 Sélection de l'entrée

Utilisation depuis l'unité principale : Appuyez sur la touche SOURCE

Utilisation depuis la télécommande : Appuyez sur la touche souhaitée entre les touches de sélection d'entrée.

Précautions

- Lors du débranchement du câble d'alimentation de la prise du secteur, veuillez placer le projecteur à proximité de la prise de secteur afin qu'elle soit facile à atteindre.
- Appuyez sur la touche STANDBY une fois que le voyant STANDBY est allumé orange.

Lorsque [Menu Language Select] est affiché lorsque l'on met l'appareil sous tension

La première fois que l'on met l'appareil sous tension après l'achat, le message [Menu Language Select] sera affiché. Suivre la procédure décrite ci-dessous et sélectionner la langue d'affichage du projecteur.

Si l'image est floue, tourner l'anneau de mise au point dans le sens ou le sens inverse des aiguilles d'une montre pour la mettre au point.

(1) Appuyer sur les touches **SELECT (▲▼)** de la télécommande et aligner le curseur bleu marine avec [Français].

(2) Appuyer sur la touche **ENTER** pour valider. Cela réglera la langue et le menu [Menu Language Select] sera fermé.

Cela achève la sélection de la langue d'affichage.

Attention :

[Menu Language Select] n'apparaîtra pas la prochaine fois que l'on mettra l'appareil sous tension.

Curseur

Menu Language Select	
Please select a menu language.	English
Wählen Sie bitte die Menü Sprache aus.	Deutsch
S'il vous plaît choisir la langue de menu.	Français
Per favore di scegliere la lingua di menu.	Italiano
Escoja por favor el idioma de menú.	Español
Välj menyn språken.	Svenska
메뉴언어를 선택하십시오	한국어
请选择项目单语言	中文
メニュー言語を選択して下さい。	日本語
Select "▲" "▼" & "ENTER"	

Pas de projection lorsque connecté à un ordinateur portable

Si un signal n'est pas généré par l'ordinateur portable, veuillez essayer l'opération décrite ci-dessous.

Fabricant	Modèle	Touche
DELL	Tous les ordinateurs	Fn + F8
EPSON	Tous les ordinateurs	Fn + F8
FUJITSU	Tous les ordinateurs	Fn + F10
iiyama	Tous les ordinateurs	Fn + F3
IBM	Tous les ordinateurs	Fn + F7
NEC	Tous les ordinateurs	Fn + F3
Panasonic	Tous les ordinateurs	Fn + F3
SHARP	Tous les ordinateurs	Fn + F5
SONY	Tous les ordinateurs	Fn + F7
SOTEC	Tous les ordinateurs	Fn + F3–F5
TOSHIBA	Tous les ordinateurs	Fn + F5
Victor	Tous les ordinateurs	Fn + F10

Remarque : Les informations du tableau sont valides en décembre 2003.

Veuillez consulter la page F-15 du mode d'emploi (Edition CD-ROM) pour plus de détails.

Finition

1 Mettez hors tension l'équipement connecté

2 Mettez le projecteur hors tension

Appuyez sur la touche STANDBY de la télécommande ou du projecteur.

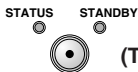

(Touche sur l'unité principale)

L'affichage [Eteindre] apparaît.

Lorsque la jauge de niveau atteint son maximum, l'écran de projection s'éteint (en 5 secondes environ) et le projecteur se met hors tension.

Remarque :

- * Le fonctionnement peut être annulé en appuyant sur une touche autre que celle de mise sous tension STANDBY.
- * Une pression supplémentaire sur la touche STANDBY coupera l'alimentation.

Le voyant d'alimentation STANDBY se met à clignoter en orange et s'allume constamment en orange au bout de d'environ 90 secondes (lorsque l'appareil passe en mode veille).

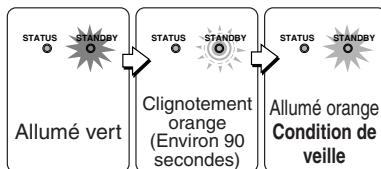
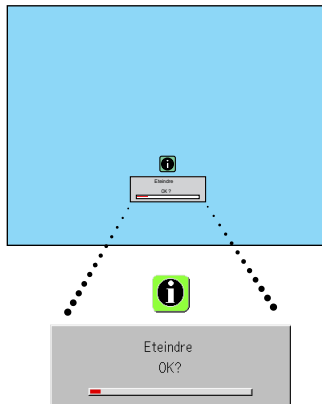

3 Débranchez le câble d'alimentation

Vérifiez que le voyant d'alimentation STANDBY est allumé en orange et débranchez ensuite le câble d'alimentation.

Le voyant d'alimentation STANDBY s'éteint lorsque le câble d'alimentation est débranché.

4 ① Tournez le capuchon d'objectif dans le sens horaire jusqu'à ce qu'il s'arrête.

② Le capuchon d'objectif s'arrêtera avec un clic.

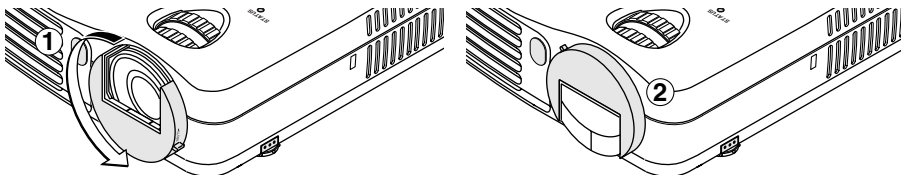

Fonction Débranchez & Partez

Lorsque le cordon d'alimentation est débranché juste après avoir éteint l'appareil, l'alimentation électrique interne est utilisée pour garder le ventilateur en marche et refroidir la lampe de telle sorte que le projecteur peut être immédiatement déplacé.













- Il peut être plus difficile de rallumer la lampe si elle a été refroidie avec le cordon d'alimentation débranché.
- Ne placez pas le projecteur dans un sac, etc., lorsque le ventilateur tourne.

Lorsqu'un voyant est allumé ou clignote

Le voyant situé sur le panneau de commande du projecteur est allumé ou clignote pour prévenir de problèmes, comme décrit ci-dessous.

Voyant STATUS

Voyant STANDBY

Etat du voyant		Ce que vous devez faire
<p>STATUS</p>  <p>Allumé rouge</p>	<p>STANDBY</p>  <p>Lorsque l'appareil est sous tension (Allumé vert) Veille (Allumé orange)</p>	<p>Il est temps de remplacer la lampe. Remplacez par une cartouche de lampe neuve.</p>
<p>STATUS</p>  <p>Allumé rouge</p>	<p>STANDBY</p>  <p>Clignotement orange pendant 60 secondes, puis allumé orange</p>	<p>La lampe a atteint la fin de sa durée d'utilisation. L'appareil ne s'allumera plus. Le projecteur peut encore être utilisé pendant 100 heures après que la lampe ait atteint la fin de sa durée d'utilisation. Remplacez par une cartouche de lampe neuve.</p>
<p>STATUS</p>  <p>Clignotement rouge (allumé 1 seconde/éteint 1 seconde)</p>	<p>STANDBY</p>  <p>Allumé rouge</p>	<p>Le couvercle du compartiment de la lampe est ouvert. Le couvercle du compartiment de la lampe n'est pas monté correctement. Montez-le correctement.</p>
<p>STATUS</p>  <p>Clignotement rouge (allumé 0,5 seconde/éteint 0,5 seconde)</p>	<p>STANDBY</p>  <p>Allumé rouge</p>	<p>La température est anormalement élevée.</p> <ul style="list-style-type: none"> Le protecteur de température a été activé. Si la température de la pièce est élevée, déplacez le projecteur dans une pièce plus fraîche. Si la température interne du projecteur est élevée, vérifiez les orifices de ventilation du ventilateur de refroidissement et nettoyez-les s'ils sont encrassés. Lorsque le protecteur de température est activé, l'appareil est éteint et il se rallume immédiatement dans certains cas. Dans ce cas, attendez 90 secondes environ et réessayez.
<p>STATUS</p>  <p>Clignotement rouge (allumé 0,5 seconde/éteint 0,5 seconde)</p>	<p>STANDBY</p>  <p>Allumé orange</p>	<p>Le ventilateur s'est arrêté. Débranchez le cordon d'alimentation et contactez un magasin qui vend des PX5 pour réparation.</p>
<p>STATUS</p>  <p>Clignotement rouge (allumé 1 seconde/éteint 1 seconde)</p>	<p>STANDBY</p>  <p>Lorsque la lampe a grillé pendant l'utilisation: Clignotement orange pendant 90 secondes, puis allumé orange Lorsque la lampe ne s'allume pas dès le début: Allumé orange</p>	<p>La lampe ne s'allume pas. Attendez au moins 90 secondes, puis rallumez l'appareil. Si le problème persiste, débranchez le cordon d'alimentation et contactez un magasin qui vend des PX5 pour réparation.</p>

Lorsqu'un voyant est dans un autre état que allumé ou clignotant à un rythme autre que ceux mentionnés auparavant, déconnectez le cordon d'alimentation et contactez le magasin d'achat au plus vite.

Remarque

Si le projecteur ne projette pas correctement, veuillez vous reporter à la section de Résolution des problèmes du mode d'emploi (Édition CD-ROM).

Remplacer la cartouche de lampe

- La lampe qui est utilisée comme source lumineuse dans le projecteur a une durée d'utilisation limitée. La durée d'utilisation normale de la lampe est d'environ 2000 heures (lorsqu'elle est utilisée en mode normal uniquement). Elle peut être plus courte selon les conditions d'utilisation et d'autres facteurs.
Il faut remarquer que la durée de vie de la lampe sera rallongée si le projecteur est souvent utilisé en mode Eco. (La durée d'utilisation normale de la lampe signifie la valeur moyenne de la durée de vie de lampes qui ont été fabriquées sur une longue période et elle dérive des conditions de test pratiquées dans cette société.)
- Lorsque la durée de vie de la lampe est dépassée, l'indicateur STATUS est allumé rouge fixe et le message [Remplacer la lampe.] est affiché à l'écran. Lorsque cela se produit, il est temps de remplacer la cartouche de la lampe. Prière d'effectuer le remplacement en suivant la procédure ci-dessous.
- Si le projecteur est utilisé 100 heures de plus après que la durée d'utilisation de la lampe a été atteinte, l'appareil est mis en veille et ne s'allume plus.
- Contacter un magasin qui vend le projecteur **PX5** pour obtenir une lampe de rechange. Indiquer que l'on a besoin d'une lampe de rechange **LKPX5** pour un projecteur **PX5**.



ATTENTION

- Le remplacement de la cartouche de la lampe est effectué une fois l'appareil éteint, le ventilateur de refroidissement arrêté, la prise débranchée de la prise de courant murale, et lorsque le projecteur est resté inactif pendant au moins 60 minutes. Le remplacement de la cartouche de la lampe pendant le fonctionnement ou juste après l'arrêt de l'appareil provoque des brûlures en raison de la température élevée.
- Ne retirez pas d'autres vis que celles spécifiées.
- Ne touchez pas la lampe avec les mains nues. Ceci risquerait de diminuer la durée de vie de la lampe.
- Si la lampe a atteint la fin de sa vie, l'ampoule risque de se rompre. Lorsque ceci se produit, un son explosif retentit et des morceaux de verre risquent de s'éparpiller dans la cartouche de la lampe. Ne les touchez pas car les morceaux de verre pourraient provoquer des blessures. Si ceci se produit, contactez votre revendeur ou le magasin où le projecteur a été acheté.

Remplacer la cartouche de lampe

Préparations : Il est plus facile de remplacer la cartouche de lampe en retournant le projecteur sur un chiffon doux, etc., de telle sorte qu'il ne puisse pas être rayé. Remettez le projecteur à l'endroit après avoir remplacé la cartouche de lampe.

1 Débranchez le câble d'alimentation.

2 Retournez le projecteur.

3 Retirez le couvercle du compartiment de la lampe.

(1) Tournez la vis de fixation du couvercle du compartiment de la lampe dans le sens inverse des aiguilles d'une montre et desserrez-la jusqu'à ce qu'elle tourne librement. (La vis ne tombe pas.)

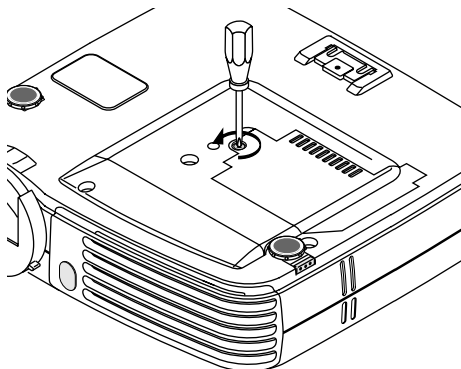

(2) Ouvrez légèrement le couvercle du compartiment de la lampe puis tirez-le dans le sens de la flèche et retirez-le.

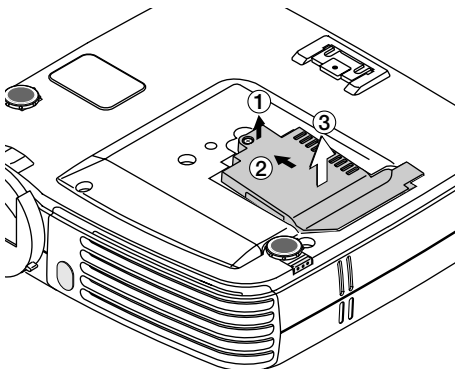

4 Retirez la cartouche de lampe

(1) Dévissez complètement les deux vis de l'emplacement de la lampe. (Les vis restent en place.)

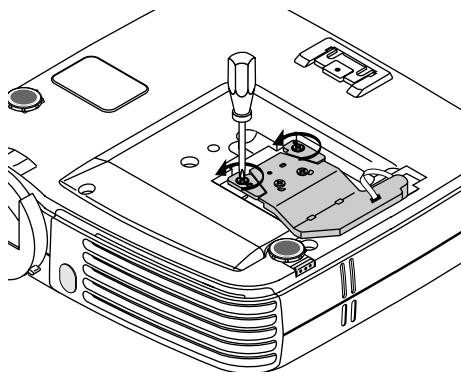

(2) Tenez la poignée de la cartouche de lampe et tirez vers le haut pour retirer la cartouche de lampe.

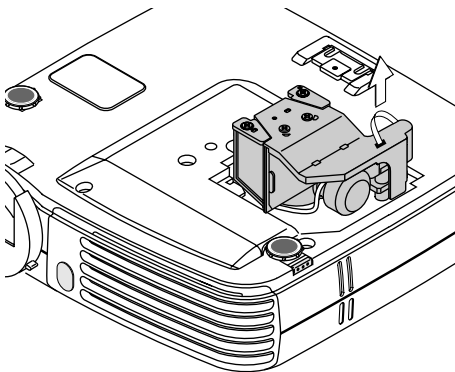

5 Montez la nouvelle cartouche de lampe.

- (1) Insérez doucement le compartiment de la lampe. (Alignez-la avec les trous de vis situés sur le projecteur.)
- (2) Tournez les deux vis de l'emplacement de la lampe dans le sens horaire pour les resserrer.

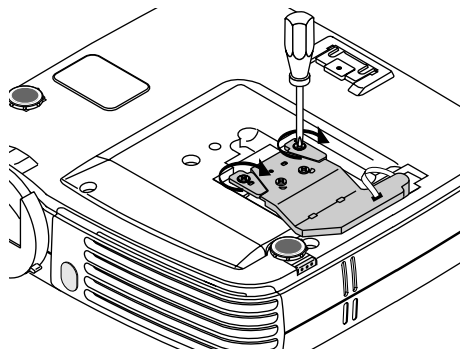
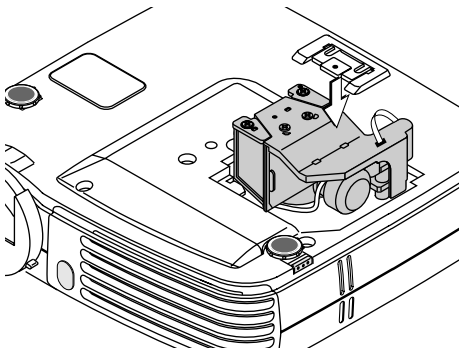

6 Montez le couvercle du compartiment de la lampe.

- (1) Mettez en place la languette du couvercle du compartiment de la lampe puis fermez le couvercle.
- (2) Tournez la vis du couvercle du compartiment de la lampe pour la serrer.

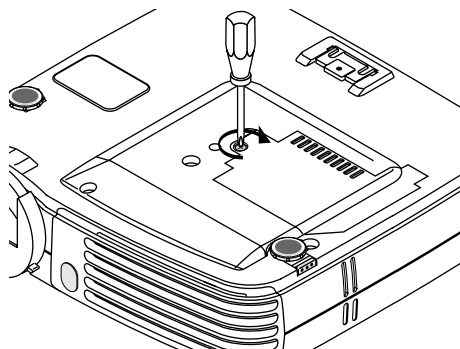
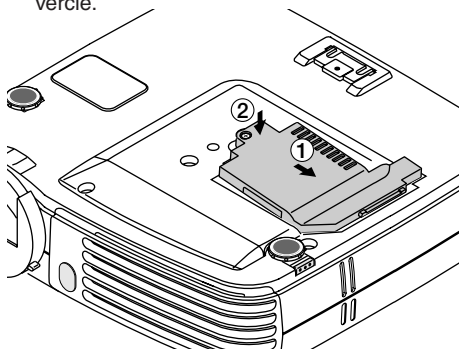

7 Remettre à zéro la minuterie de la lampe.

Connecter le câble d'alimentation, allumer l'appareil puis effectuer la remise à zéro. Sélectionner [Info.] → [Réint. Minuterie Lampe] dans le menu et appuyer sur la touche ENTER. Il y a un changement pour passer à l'écran de vérification de la remise à zéro. Appuyer de nouveau sur la touche ENTER.

Remarque :

Une fois atteinte la durée d'utilisation de la lampe, si la lampe est encore utilisée 100 heures, il ne sera plus possible de mettre l'appareil sous tension. Si cela se produit, la minuterie de la lampe pourra être effacée lorsque le projecteur est en mode veille, en tenant enfoncées en même temps les touches SOURCE et AUTO pendant plus de 5 secondes. Vérifier que l'indicateur STATUS est éteint, pour être sûr que la minuterie de la lampe a été effacée. Contacter un magasin qui vend le projecteur **PX5** pour obtenir une lampe de rechange. Indiquer que l'on a besoin d'une lampe de rechange **LKPX5** pour un projecteur **PX5**.

Caractéristiques

Modèle	PX5
Optique	
Méthode de projection:	DLP™ (DMD monopuce)
DMD	0,7 pouces 1024 × 768 points
Lampe	Lampe au mercure haute pression 130 W
Objectif de projection:	Zoom manuel (× 1,2), Mise au point manuelle, F = 2,6 – 2,9 , f = 27,5 – 33,0 mm
Taille de l'image	Minimum 26 pouces (à une distance de projection de 1,20 m en mode téléobjectif) Maximum 300 pouces (à une distance de projection de 11,81 m en mode grand angle)
Sortie lumière	Mode standard: 1300 lm
Taux de contraste	2000:1 (Marche/Arrêt total)
Électrique	
Entrées	Vidéo (NTSC3.58/NTSC4.43/PAL/PAL-N/PAL-M/PAL60/SECAM/ YCbCr(NTSC, PAL)/YPbPr(480p, 576p, 1080i, 720p)) : (changement automatique ou manuel) RGB (Horizontal : 15 à 80 kHz, Vertical : 50 à 85 Hz)
Reproduction des couleurs	Toutes couleurs (16.770.000 couleurs)
Résolution	VGA (640 × 480) expansion/réel, S-VGA (800 × 600) expansion/réel, XGA (1024 × 768) réel, S-XGA (1280 × 1024) compression
Intensité d'entrée	1,9 A
Puissance requise	100 - 240 V CA, 50/60 Hz
Consommation électrique	190 watts (170 watts en mode éco)
Mécanique	
Dimensions sans le support	186 mm (L) × 46 mm (H) × 176 mm (P) (rangé, pièces de projection non comprises)
Poids	Environ 1,3 kg
Températures de fonctionnement	Projecteur de données : de 5° à 35°C, de 30 à 85% d'humidité

- Les caractéristiques et le design peuvent être modifiés sans préavis.

3M

Digitalprojektor PX5

BEDIENUNGSANLEITUNG (Vereinfachte Ausgabe)

Einführung

Wir gratulieren Ihnen dazu, dass Sie sich für den Kauf eines **3M™. Digitalprojektor** entschieden haben.

Bitte lesen Sie sich das **BEDIENUNGSANLEITUNG (Vereinfachte Ausgabe)** und das **BEDIENUNGSANLEITUNG (CD-ROM-Ausgabe)** sorgfältig durch und verwenden Sie den Projektor ordnungsgemäß. Bewahren Sie das Benutzerhandbuch nach dem Lesen bitte an einem sicheren Ort auf.

WICHTIG

Digital Light Processing, DLP™, Digital Micromirror Device und DMD sind alles Warenzeichen der Texas Instruments.

Andere erwähnte Firmennamen und Produkte sind Warenzeichen und eingetragene Warenzeichen der entsprechenden Firmen. ™, ® und © Zeichen werden in diesem Dokument nicht verwendet.

WICHTIGE INFORMATIONEN

VORSICHT

ZUM SCHUTZ VOR EINEM STROMSCHLAG DARF DAS GEHÄUSE NICHT GEÖFFNET WERDEN. DAS GERÄT ENTHÄLT KEINE VOM BENUTZER ZU REPARIERENDEN TEILE. JEDLICHE REPARATURARBEITEN SIND QUALIFIZIERTEM **3M™**-FACHPERSONAL ZU ÜBERLASSEN.



Dieses Symbol warnt den Benutzer, dass innerhalb des Gerätes unisolierte Bauteile vorhanden sind, die Hochspannung führen und deren Berührung einen elektrischen Schlag verursachen kann. Daher ist jeglicher Kontakt mit innenliegenden Teilen gefährlich.



Dieses Symbol macht den Benutzer darauf aufmerksam, dass wichtige, den Betrieb und die Wartung des Gerätes betreffende schriftliche Informationen beigefügt sind. Um Probleme zu vermeiden, sollten diese Informationen unbedingt sorgfältig gelesen werden.

Die oben stehenden Sicherheitshinweise befinden sich auf der Unterseite des Produktes.

WARNUNG

ZUR VERHÜTUNG VON BRÄNDEN UND STROMSCHLAG DARF DAS GERÄT WEDER REGEN NOCH FEUCHTIGKEIT AUSGESETZT WERDEN. DER SCHUTZKONTAKTSTECKER DIESES GERÄTS DARF NUR DANN MIT EINEM VERLÄNGERUNGSKABEL ODER EINER STECKDOSE VERBUNDEN WERDEN, FALLS SICH ALLE DREI STECKERPOLE VOLLSTÄNDIG IN DIE STECKDOSE STECKEN LASSEN. ÖFFNEN SIE NIEMALS DAS GEHÄUSE; GEWISSE KOMPONENTEN DARIN STEHEN UNTER HOCHSPANNUNG. JEDLICHE WARTUNGSARBEITEN DÜRFEN NUR VON QUALIFIZIERTEM **3M**-FACHPERSONAL AUSGEFÜHRT WERDEN.

Maschinenlärminformations-Verordnung 3. GPSGV:

Der höchste Schalldruckpegel beträgt 70dB(A) oder weniger gemäss EN ISO 7779

Wichtige Schutzmaßnahmen

Die nachstehenden Hinweise zur Sicherheit sollen die Betriebslebensdauer des Projektors gewährleisten und die Gefahr von Bränden und Stromschlag verhüten. Bitte lesen Sie sie sorgfältig durch, und beachten Sie alle Warnungen.

Aufstellung

- Für optimale Ergebnisse sollte der Projektor in einem verdunkelten Raum betrieben werden.
- Stellen Sie den Projektor auf einer horizontalen Fläche in trockener Umgebung auf, geschützt vor Staub und Feuchtigkeit.
- Setzen Sie den Projektor weder direkter Sonneneinstrahlung noch Heizungen oder wärmeabstrahlenden Geräten aus.
- Direkte Sonneneinstrahlung, Rauch und Dampf können die inneren Komponenten beschädigen.
- Handhaben Sie den Projektor vorsichtig. Wenn er herunterfällt oder irgendwo anschlägt, kann er beschädigt werden.
- Legen Sie keine schweren Gegenstände auf dem Projektor ab.

Stromversorgung

- Der Projektor ist für den Betrieb mit 100-240 V 50/60Hz Wechselstrom vorgesehen. Das Gerät darf nur dann eingesetzt werden, falls diese Spannungswerte vorliegen.
- Handhaben Sie das Netzkabel vorsichtig; es darf nicht übermäßig gebogen werden. Ein beschädigtes Netzkabel kann einen Stromschlag oder Brand auslösen.
- Ziehen Sie den Stecker des Netzkabels nach beendiger Verwendung des Gerätes aus der Steckdose. Stellen Sie vor dem Herausziehen des Steckers sicher, daß die Anzeige STANDBY (Stromversorgung) gelb leuchtet (und nicht blinkt oder grün leuchtet).

Reinigung

- Ziehen Sie den Stecker des Netzkabels aus der Steckdose.
- Reinigen Sie das Gehäuse des Projektors ab und zu mit einem Lappen. Verwenden Sie ein mildes Spülmittel, falls es einmal stark verschmutzt ist. Verwenden Sie niemals starke Reinigungsmittel, Alkohol, Verdüner oder andere Lösungsmittel.
- Reinigen Sie das Objektiv mit einem Blasebalg oder Objektivreinigungspapier, und achten Sie darauf, daß das Objektiv nicht verkratzt wird.
- Reinigen Sie die Ventilationsschlitze und den Lautsprecherteil des Projektors regelmäßig mit einem Staubsauger. Wenn die Ventilationsschlitze durch angesammelten Staub blockiert werden, wird der Projektor überhitzt und es kann zu Fehlfunktionen des Projektors kommen. Verwenden Sie eine weiche Bürste am Staubsauger. Verwenden Sie keinen harten Vorsatz, um Beschädigung des Projektors zu vermeiden.

Auswechseln der Lampe

- Wechseln Sie unbedingt die Lampe aus, wenn die Anzeige STATUS aufleuchtet. Wenn Sie die Projektorlampe länger als 2000 Stunden benutzen, wird die Lampe ausgeschaltet.

Vorsichtsmaßnahmen gegen Brand- und Stromschlaggefahr

- Vergewissern Sie sich, daß das Gerät ausreichend Raum für Belüftung hat, und daß die Luftschlitze nicht blockiert werden, damit es im Projektor nicht zu Hitzestau kommt. Zwischen Projektor und Wände müssen mindestens 10 cm Freiraum bleiben.
- Achten Sie darauf, daß keine Fremdkörper, wie z.B. Büroklammer, in den Projektor fallen können. Versuchen Sie keinesfalls, in den Projektor gefallene Gegenstände selbst zu entfernen. Stecken Sie keine Metallobjekte hinein, wie z.B. Draht oder Schraubendreher. Wenn etwas in den Projektor fällt, so ziehen Sie sofort den Stecker des Netzkabels aus der Steckdose und lassen Sie den Fremdkörper durch qualifiziertes 3M™-Wartungspersonal entfernen.
- Stellen Sie niemals irgendwelche Behälter mit Flüssigkeit auf dem Projektor ab.

Transport des Geräts

Wenn Sie das Gerät transportieren möchten, benutzen Sie bitte die mitgelieferte Lagerungstasche und schließen Sie die Iris-Blende, um das Objektiv vor Kratzern zu schützen. Setzen Sie das Gerät zudem keinem starken mechanischen Stoß aus.

ACHTUNG – HEISS!

Der Bereich um die Abluftventile herum ist während und sofort nach der Bildprojektion sehr heiß. Halten Sie Ihre Hände von diesem Bereich fern, um Verbrennungen zu vermeiden. Warten Sie, bis sich der Bereich um die Abluftventile abgekühlt hat, bevor Sie ihn berühren.

Schauen Sie bei eingeschaltetem Gerät nicht direkt in das Objektiv. Sie könnten sich dabei die Augen schwer verletzen.

Überprüfen des mitgelieferten Zubehörs

Nehmen Sie das Hauptgerät und die Zubehörteile aus dem Karton und prüfen Sie, ob die nachfolgenden Teile vorhanden sind.

- Drahtlose Fernbedienung (einschließlich einer Knopf-Batterie) [1]
- Tragetasche [1]

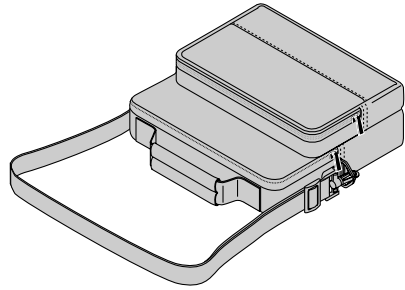
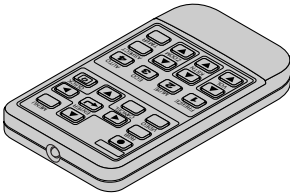

- RGB-Signalkabel (15poliger Mini D-sub, 2 m) [1]
- Netzkabel (1,8 m) [1]

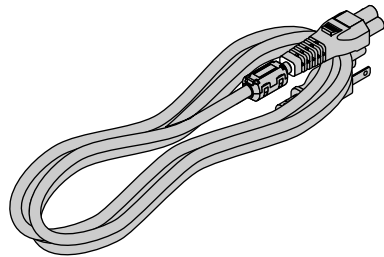
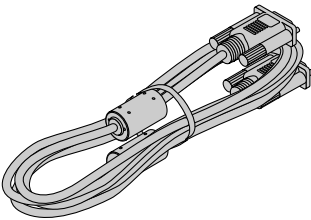

- Ferritkerne [2]

Diese Ferritkerne werden an den Videokabeln und Audiokabeln befestigt.

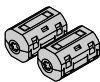

Befestigung des Ferritkerns

Öffnen Sie den Ferritkern, schlingen Sie das Kabel dadurch und schließen Sie ihn.

Ferritkern

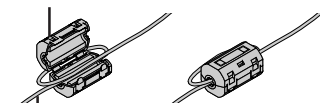

Kabel

- Bedienungsanleitung (CD-ROM-Ausgabe) [1]
- Bedienungsanleitung (Vereinfachte Ausgabe) [1]
- Sicherheitsbogen [1]
- Sicherheitsaufkleber [1]
- **Sicherheitsanleitung des Gerätes [1]**

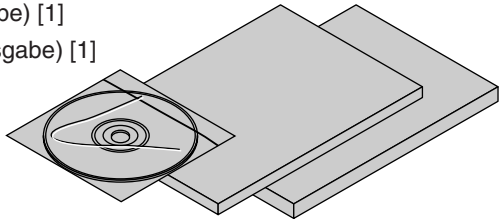

Verwendung des Bedienungsanleitung(CD-ROM-Ausgabe)

Das Bedienungsanleitung (CD-ROM-Ausgabe) ist eine Version des Bedienungsanleitung, das im PDF (Portable Document File)-Format vorliegt.

Installation von Adobe Reader 6.0.1 (Deutsch Version)

● Für Windows

1. Legen Sie die CD-ROM in das CD-ROM-Laufwerk ein.
2. Öffnen Sie das Fenster CD-ROM „Start“.
3. Öffnen Sie den Ordner „Adobe Reader“, der sich auf der CD-ROM befindet.
4. Öffnen Sie den Ordner „German“.
5. Führen Sie „AdbRdr60_deu.exe“ aus.

● Für Macintosh

1. Legen Sie die CD-ROM in das CD-ROM-Laufwerk ein.
2. Öffnen Sie das Fenster CD-ROM „Start“.
3. Öffnen Sie den Ordner „Adobe Reader“, der sich auf der CD-ROM befindet.
4. Öffnen Sie den Ordner „German“.
5. Führen Sie „AdbRdr60_deu.dmg“ aus.

Folgen Sie den auf dem Bildschirm angezeigten Anweisungen und starten Sie die Installation.

- Je nach Modell des PCs, den Sie verwenden, werden die „Thumbnail“- (Miniatur-) Bilder unter Umständen nicht angezeigt.

Öffnen des Benutzer-Handbuchs

1. Legen Sie die CD-ROM in das CD-ROM-Laufwerk ein.
2. Öffnen Sie das Fenster CD-ROM „Start“.
3. Doppelklicken Sie auf „INDEX.pdf“, das sich auf der CD-ROM befindet. Damit wird der Adobe Reader gestartet und es wird eine Sprachauswahl-Liste für das Benutzer-Handbuch angezeigt.
4. Bewegen Sie den Mauszeiger auf die gewünschte Sprache und klicken Sie sie an. Das Benutzer-Handbuch wird geöffnet. Lesen Sie sich bitte das Hilfsmenü für Einzelheiten über Adobe Reader durch.

- Adobe Reader ist ein Warenzeichen von Adobe Systems Incorporated.
Windows ist ein eingetragenes Warenzeichen der Microsoft Corporation in den USA und anderen Ländern.
Macintosh ist ein eingetragenes Warenzeichen der Apple Computer Inc.

Bezeichnung der Hauptgerät-Teile

Siehe das Bedienungsanleitung (CD-ROM-Ausgabe) hinsichtlich der Informationen über den Betrieb.

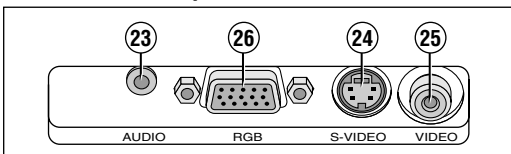
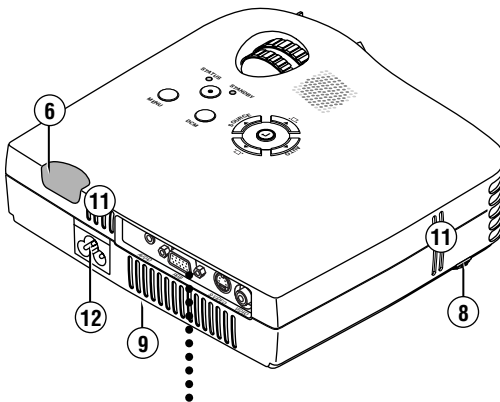
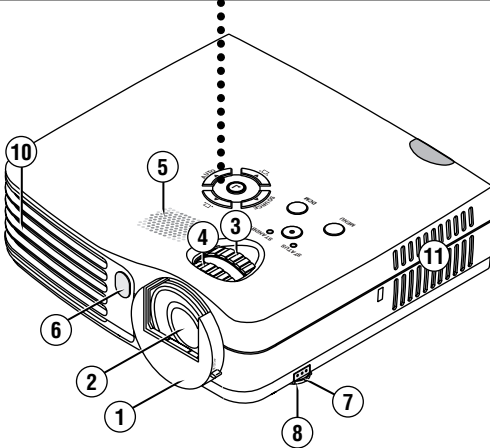
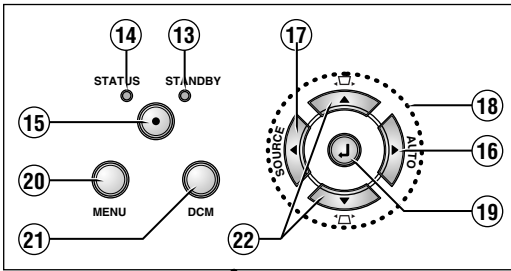

1. Objektivblende
2. Linse
3. Zoom-Ring
4. Fokusring
5. Lautsprecher
6. Fernbedienungssensor
7. Einstelltaste
8. Vordere Einsteller
9. Hinterer Einsteller
10. Abluftventile
11. Lüftungsschlitze
12. Wechselstrom-Anschluss
13. STANDBY-Anzeige
14. STATUS-Anzeige
15. STANDBY-Taste
16. AUTO-Taste
17. SOURCE-Taste
18. SELECT (▲▼◀▶) Tasten
19. ENTER-Taste
20. MENU-Taste
21. DCM-Taste
22. Manuelle Trapezverzerrungs-korrektur-Einstelltaste
23. AUDIO-Anschluss
24. S-VIDEO-Anschluss
25. VIDEO-Anschluss
26. RGB-Anschluss

Bezeichnung der Fernbedienungsgerät-Teile

Siehe das Bedienungsanleitung (CD-ROM-Ausgabe) hinsichtlich der Informationen über den Betrieb.

- Das Batteriefach wurde für den Transport mit einem Transportsicherungsstreifen geschützt. Ziehen Sie den Streifen heraus und entfernen Sie ihn. Die Fernbedienung ist jetzt betriebsbereit.
- Das Fernbedienungsgerät muss während des Betriebes auf den Fernbedienungs-sensor des Projektors gerichtet werden.

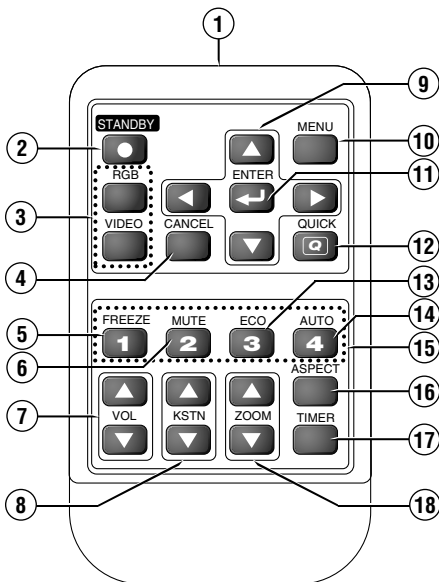
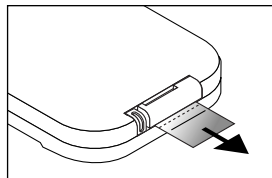

1. Infrarotsender
2. STANDBY-Taste
3. Eingangswahl-Taste
4. CANCEL-Taste
5. FREEZE-Taste
6. MUTE-Taste
7. VOL-Taste
8. KSTN-Taste
9. SELECT (▲▼◀▶) -Tasten
10. MENU-Taste
11. ENTER-Taste
12. QUICK-Taste
13. ECO-Taste
14. AUTO-Taste
15. Nummerntasten
16. ASPECT-Taste
17. TIMER-Taste
18. ZOOM-Taste

VORSICHT

- Explosionsgefahr bei falschem Batterie-Austausch.
Tauschen Sie die Batterie nur gegen eine Batterie desselben oder gleichwertigen (CR2025) vom Hersteller empfohlenen Typs aus.
Entsorgen Sie leere Batterien entsprechend der in Ihrem Wohnort geltenden Vorschriften.
- METTRE LES PILES USAGEES AU REBUT CONFORMEMENT AUX INSTRUCTIONS.

VORSICHTSMASSNAHMEN

Handhabung der Fernbedienung

- Setzen Sie die Fernbedienung weder Wasser noch anderen Flüssigkeiten aus. Sollte die Fernbedienung einmal nass werden, muss sie sofort trockengewischt werden.
- Bewahren Sie Knopfzellen außerhalb der Reichweite von Kindern auf. Begeben Sie sich sofort in ärztliche Behandlung, wenn versehentlich eine Batterie verschluckt worden ist.
- Einige Betriebe (wie z.B. Menübetriebe) können nur mit der Fernbedienung ausgeführt werden. Sie sollten unbedingt auf eine sorgfältige Handhabung achten.

Anschlüsse mit Personal computer

Bitte überprüfen Sie vor der Durchführung von Anschlüssen an den Personal Computer die nachfolgend aufgeführten Punkte.

- Eine geeignete Auflösung für diesen Projektor ist 1024×768 Pixel (XGA). Die maximale Auflösung, die wiedergegeben werden kann, beträgt 1280×1024 Pixel (S-XGA). Beziehen Sie sich auf die „Tabelle der unterstützten Frequenzen“ im Bedienungsanleitung (CD ROM-Ausgabe).
- Das Einstellverfahren des PCs hängt von dem von Ihnen benutzten PC ab. Beziehen Sie sich hinsichtlich von Einzelheiten auf die Bedienungsanleitung für Ihren Computer, lesen Sie die On-Line-Hilfe oder kontaktieren Sie den Hersteller Ihres PCs.

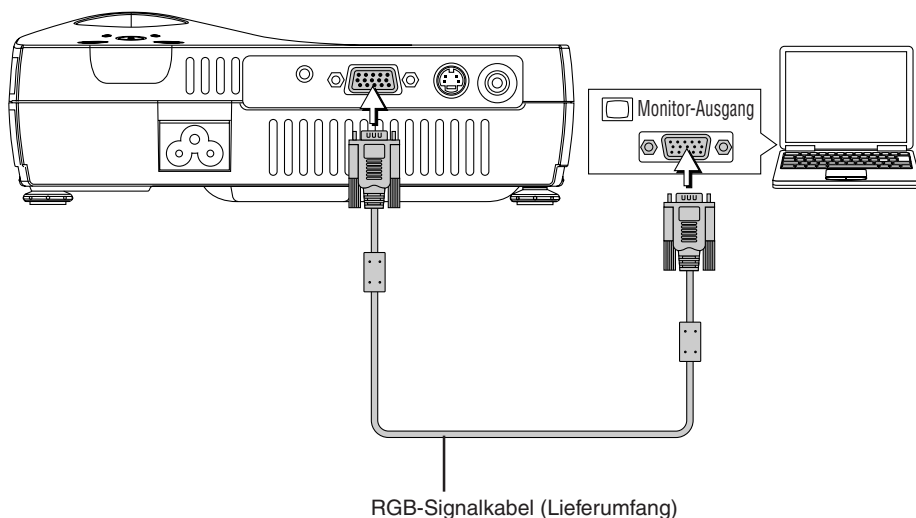

Anschluss von Videogeräten

Komponenten-Kabel (15stiftiger Mini-D-Sub-Stecker an RCA × 3)
(Wahlweise als Zubehör erhältlich) (Nr. 78-8118-8708-8)

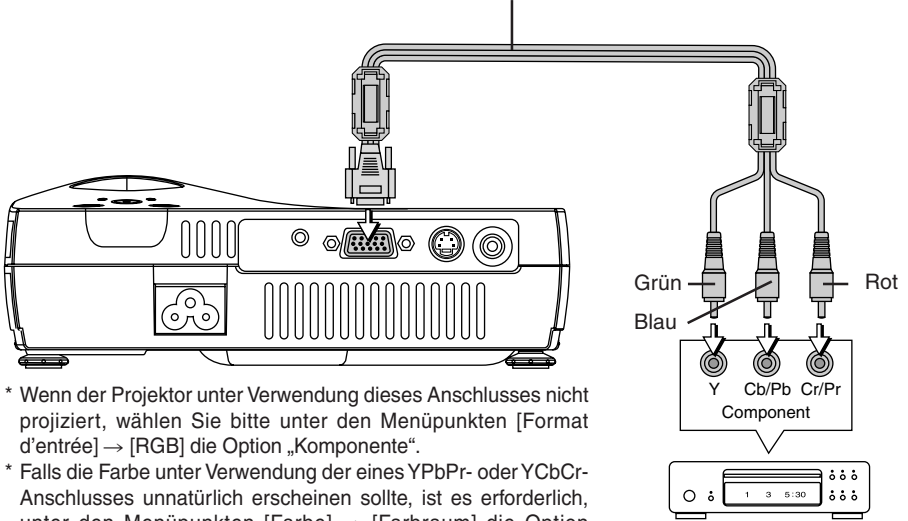

* Wenn der Projektor unter Verwendung dieses Anschlusses nicht projiziert, wählen Sie bitte unter den Menüpunkten [Format d'entrée] → [RGB] die Option „Komponente“.

* Falls die Farbe unter Verwendung der eines YPbPr- oder YCbCr-Anschlusses unnatürlich erscheinen sollte, ist es erforderlich, unter den Menüpunkten [Farbe] → [Farbraum] die Option Farbraum zu wählen.

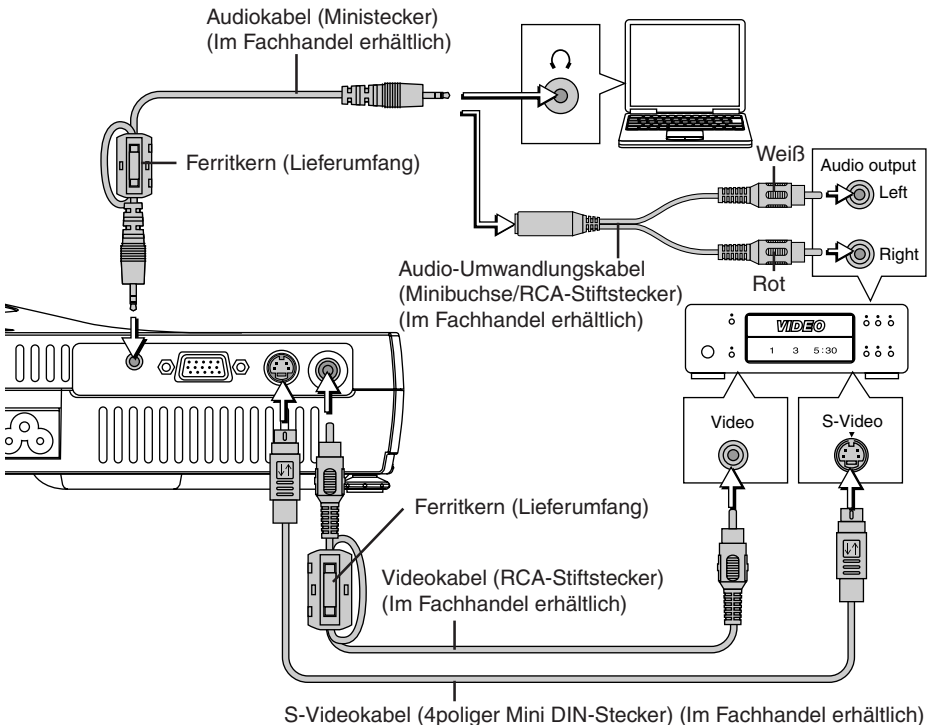

S-Videokabel (4poliger Mini DIN-Stecker) (Im Fachhandel erhältlich)

Betrieb

1 Positionieren Sie den Bildschirm und den Projektor.

Siehe den Abschnitt „Projektionsentfernungs-Tabelle“ im Bedienungsanleitung (CD-ROM-Ausgabe) hinsichtlich des Abstands zwischen dem Bildschirm und dem Projektor.

2 Schließen Sie den PC und das Videogerät an den Projektor an.

3 Verbinden Sie den Wechselstrom-Anschluss des Projektors und den Netzausgang mit dem mitgelieferten Netzkabel.

Die STANDBY-Anzeige leuchtet orange und das Gerät setzt sich in den Standby-Modus.

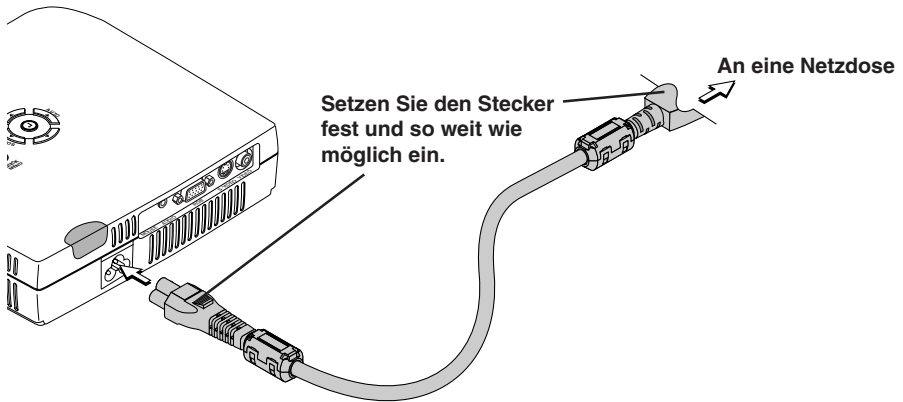

4 ① Drehen Sie das Objektiv im Uhrzeigersinn.

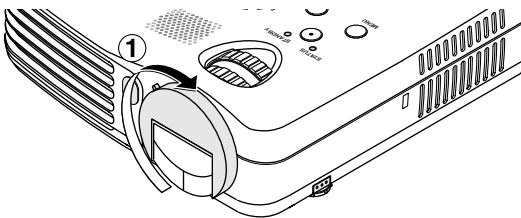

② Wenn am Anschlag der Objektivblende ein Klick zu hören ist, ist der Projektor bereit für die Projektion.

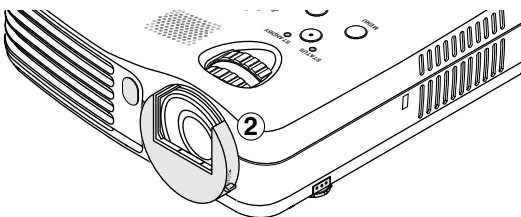

5 Schalten Sie die Stromversorgung des Projektors ein.

Drücken Sie die STANDBY-Taste auf der Fernbedienung oder auf dem Projektor.

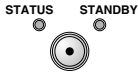

(Taste an der Haupteinheit)

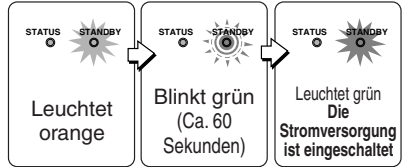

Beim ersten Einschalten des Gerätes nach dem Kauf wird [Menu Language Select] angezeigt. Auf Seite D-13 finden Sie Informationen über die Sprachauswahl.

- Nach 60 Sekunden fängt die STANDBY-Anzeige an grün zu blinken, hört dann auf zu blinken und bleibt erleuchtet.
Wenn gleichzeitig die STATUS-Anzeige grün leuchtet, ist der Lampen-Modus auf den Stromsparbetrieb eingestellt.

Wenn das „Passwort“-Eingabefenster angezeigt wird:

Jetzt muss das ordnungsgemäße Passwort eingegeben werden, denn anderenfalls kann der Projektor nicht verwendet werden. Lesen Sie hinsichtlich der Anleitung zur Eingabe des Passwortes die Bedienungsanleitung (auf der CD-ROM) durch. Hinsichtlich der Anleitung zum Ausschalten der Stromversorgung lesen Sie bitte Seite D-14.

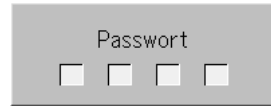

Der Projektor ist jetzt in der Lage normal zu projizieren.

Hinweis

- Das Bild kann schnell ausgeblendet werden, indem der Objektivdeckel geschlossen wird, während das Bild projiziert wird.

6 Schalten Sie die Stromversorgung der angeschlossenen Ausrüstung ein.

7 Wählen Sie den Eingang.

Hauptgerät-Betrieb: Drücken Sie die SOURCE-Taste.

Fernbedienungs-Betrieb: Drücken Sie die gewünschte Taste unter den Eingangswahl-Tasten.

Hinweis:

- Bitte stellen Sie den Projektor in der Nähe einer leicht zugänglichen Netzdose auf, wenn das Gerät vom Netz abgetrennt werden soll.
- Drücken Sie die STANDBY-Taste, wenn die STANDBY-Anzeige orange leuchtet.

Wenn [Menu Language Select] nach dem Einschalten angezeigt wird

Beim ersten Einschalten der Stromversorgung nach dem Kauf wird [Menu Language Select] angezeigt. Folgen Sie dem unten beschriebenen Verfahren und wählen Sie die Bildschirmsprache des Projektors aus.

Falls das Bild unscharf ist, drehen Sie den Fokusring im oder gegen den Uhrzeigersinn, um zu fokussieren.

(1) Drücken Sie die SELECT-Tasten (▲▼) an der Fernbedienung und richten Sie den tiefblauen Cursor auf [Deutsch] aus.

(2) Drücken Sie zur Bestätigung die ENTER-Taste

Dies bestimmt die Sprache und [Menu Language Select] schließt sich.

Damit ist die Auswahl der Bildschirmsprache abgeschlossen.

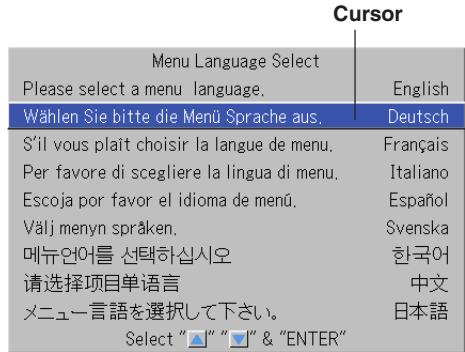

Vorsicht:

Beim nächsten Einschalten erscheint [Menu Language Select] nicht. Sollte eine Änderung der Bildschirmsprache erforderlich werden.

Beim Anschluss an ein Notebook findet keine Projektion statt

Sollte vom Notebook-Computer kein Signal ausgegeben werden, versuchen Sie es bitte mit dem nachfolgend beschriebenen Verfahren.

Hersteller	Modell	Taste
DELL	Alle Computer	Fn + F8
EPSON	Alle Computer	Fn + F8
FUJITSU	Alle Computer	Fn + F10
iiyama	Alle Computer	Fn + F3
IBM	Alle Computer	Fn + F7
NEC	Alle Computer	Fn + F3
Panasonic	Alle Computer	Fn + F3
SHARP	Alle Computer	Fn + F5
SONY	Alle Computer	Fn + F7
SOTEC	Alle Computer	Fn + F3–F5
TOSHIBA	Alle Computer	Fn + F5
Victor	Alle Computer	Fn + F10

Hinweis: Die in der Tabelle aufgeführten Informationen sind auf dem Stand Dezember 2003.

Lesen Sie hinsichtlich der Einzelheiten bitte die Seite D-15 der Bedienungsanleitung (CD-ROM-Ausgabe).

Beenden

1 Schalten Sie die Stromversorgung des angeschlossenen Gerätes aus.

2 Schalten Sie die Stromversorgung zum Projektor aus.

Drücken Sie die STANDBY-Taste auf der Fernbedienung oder auf dem Projektor.



Der [Stromzufuhr aus]-Bildschirm erscheint. Wenn die Pegelanzeige das Maximum erreicht, schaltet sich der Projektionsschirm (nach ungefähr 5 Sekunden) aus und der Projektor startet den Abschaltbetrieb.

Hinweis

- Der Betrieb kann durch Betätigung einer anderen Taste als der STANDBY-Taste entaktiviert werden.
- Wenn Sie die STANDBY-Taste noch einmal drücken, schaltet sich die Stromversorgung aus.

Die STANDBY-Anzeige blinkt jetzt zunächst orange und leuchtet dann nach ca. 90 Sekunden (wenn sich das Gerät in den Standby-Modus gesetzt hat).

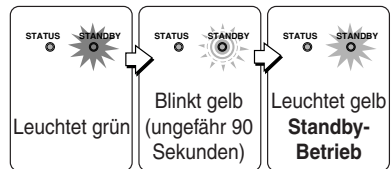
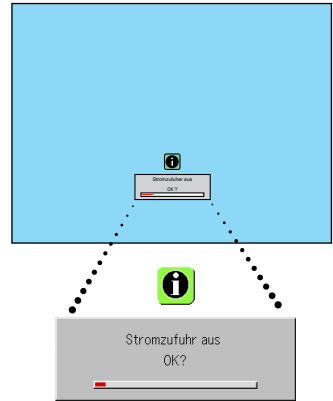

3 Ziehen Sie das Netzkabel.

Stellen Sie vor dem Abtrennen des Netzkabels sicher, dass die STANDBY-Anzeige orange leuchtet. Die STANDBY-Anzeige erlischt, wenn das Netzkabel abgetrennt ist.

4 ① Drehen Sie die Objektivblende entgegen dem Uhrzeigersinn bis zum Anschlag. ② Beim Anschlag der Objektivblende ist ein Klick zu hören.

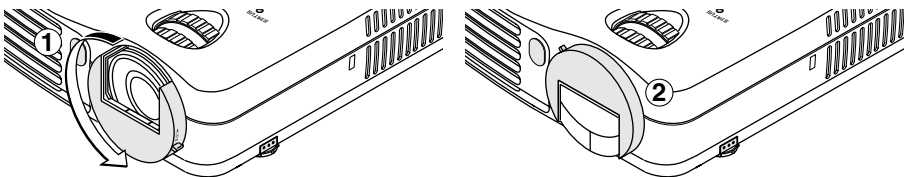

Abtrennen- und Gehen-Funktion









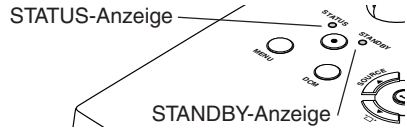



Wenn das Netzkabel direkt nach dem Ausschalten der Stromversorgung abgetrennt wird, wird die interne Stromversorgung dazu verwendet, das Kühlgebläse weiter laufen zu lassen, um die Lampe zu kühlen, damit der Projektor sofort bewegt werden kann.

- Es kann sich als schwieriger erweisen, die Lampe erneut einzuschalten, wenn sie bei abgetrenntem Netzkabel gekühlt worden ist.
- Lagern Sie den Projektor auf keinen Fall in einer Tasche o. Ä., während das Kühlgebläse noch läuft.

Wenn die STATUS-Anzeige leuchtet/blinkt

Wenn eine Anzeige leuchtet oder blinkt Die Anzeigen auf dem Bedienfeld des Projektors blinken oder leuchten, um auf Störungen aufmerksam zu machen, wie nachfolgend beschrieben.



Anzeige-Status		Was Sie tun sollten
<p>STATUS</p>  <p>Leuchtet rot</p>	<p>STANDBY</p>  <p>Wenn das Gerät eingeschaltet ist (leuchtet grün) Standby (leuchtet gelb)</p>	<p>Die Lampe muss ausgetauscht werden. Tauschen Sie die Lampenkassette gegen eine neue aus.</p>
<p>STATUS</p>  <p>Leuchtet rot</p>	<p>STANDBY</p>  <p>Blinkt 60 Sekunden lang gelb und leuchtet dann gelb</p>	<p>Die Lampe hat das Ende ihrer Lebensdauer erreicht. Die Stromversorgung schaltet sich nicht mehr ein. Nachdem die Lampe das Ende ihrer Lebensdauer erreicht hat, kann der Projektor noch weitere 100 Stunden benutzt werden. Tauschen Sie die Lampenkassette gegen eine neue aus.</p>
<p>STATUS</p>  <p>Blinkt rot (1 Sekunde ein / 1 Sekunde aus)</p>	<p>STANDBY</p>  <p>Leuchtet rot</p>	<p>Die Lampenabdeckung ist geöffnet. Die Lampenabdeckung ist nicht richtig befestigt. Befestigen Sie sie richtig.</p>
<p>STATUS</p>  <p>Blinkt rot (0,5 Sekunden ein / 0,5 Sekunden aus)</p>	<p>STANDBY</p>  <p>Leuchtet rot</p>	<p>Die Temperatur ist unnormal hoch.</p> <ul style="list-style-type: none"> • Der Überhitzungsschutz ist aktiviert worden. Stellen Sie den Projektor an einem kühlen Ort auf, wenn die Raumtemperatur hoch ist. Wenn die interne Temperatur des Projektors hoch ist, überprüfen Sie bitte die Lüftungsschlitze des Lüfters und reinigen Sie diese, falls sie blockiert sind. • Wenn der Überhitzungsschutz aktiviert ist, schaltet sich die Stromversorgung aus und lässt sich in einigen Fällen nicht sofort wieder einschalten. Warten Sie in einem solchen Fall ca. 90 Sekunden, bevor Sie versuchen, die Stromversorgung wieder einzuschalten.
<p>STATUS</p>  <p>Blinkt rot (0,5 Sekunden ein / 0,5 Sekunden aus)</p>	<p>STANDBY</p>  <p>Leuchtet gelb</p>	<p>Der Lüfter läuft nicht. Trennen Sie das Netzkabel ab und lassen Sie das Gerät in einem Geschäft, in dem der PX5 verkauft wird, reparieren.</p>
<p>STATUS</p>  <p>Blinkt rot (1 Sekunde ein / 1 Sekunde aus)</p>	<p>STANDBY</p>  <p>Wenn die Lampe während der Benutzung durchbrennt: Blinkt 90 Sekunden lang gelb und leuchtet dann gelb Wenn die Lampe beim Einschalten nicht startet: Leuchtet gelb</p>	<p>Die Lampe leuchtet nicht. Warten Sie mindestens 90 Sekunden, und schalten Sie das Gerät dann erneut ein. Falls die Störung weiterhin besteht, trennen Sie bitte das Netzkabel ab und lassen Sie das Gerät in einem Geschäft, in dem der PX5 verkauft wird, reparieren.</p>

Sollte eine Anzeige in einem anderen als dem oben beschriebenen Normal-Betrieb leuchten oder in einem anderen Intervall als dem oben beschriebenen blinken, trennen Sie bitte das Netzkabel ab und nehmen Sie Kontakt zu Ihrer Verkaufsstelle auf.

Hinweis

Sollte der Projektionsbetrieb des Projektors nicht ordnungsgemäß erfolgen, lesen Sie bitte den Abschnitt „Fehlersuche“ im Bedienungsanleitung (CD-ROM-Ausgabe).

Austausch der Lampenkassette

- Die Lampe, die in dem Projektor als Lichtquelle eingesetzt wird, hat eine begrenzte Betriebsdauer. Die Nennbetriebsdauer der Lampe beträgt etwa 2000 Stunden, wenn sie nur in der normalen Betriebsart betrieben wird. Abhängig von den Betriebsbedingungen und anderen Faktoren könnte sich diese Betriebsdauer verkürzen.
Bitte beachten Sie, dass die Lebensdauer der Lampe verlängert werden kann, wenn der Projektor oft im Eco-Betrieb betrieben wird. (Bei der Nennbetriebsdauer der Lampe handelt es sich um die durchschnittliche Lebensdauer der Lampen, die über einen längeren Zeitraum hergestellt wurden; sie wurde durch die Testbedingungen des Herstellers ermittelt.)
- Wenn die Lebensdauer der Lampe überschritten wird, leuchtet die STATUS-Anzeige ständig rot, und auf dem Bildschirm wird die Meldung [Die Lampe auswechseln.] angezeigt. Wenn dies der Fall ist, ist es an der Zeit, die Lampenkassette auszutauschen. Führen Sie den Austausch bitte entsprechend der nachfolgend beschriebenen Vorgehensweise durch.
- Wenn der Projektor weitere 100 Stunden betrieben wird, nachdem die Nennbetriebsdauer der Lampe erreicht wurde, wird die Stromversorgung auf Standby geschaltet und das Gerät kann nicht mehr eingeschaltet werden.
- Wenden Sie sich hinsichtlich eines Austauschs der Lampe an einen Händler, der den **PX5** in seinem Angebot hat, und verlangen Sie eine **LKPX5**-Austauschlampe für den **PX5**.



VORSICHT

- Schalten Sie vor dem Austausch des Lampengehäuses die Stromversorgung aus, warten Sie bis der Lüfter angehalten hat, trennen Sie den Netzstecker von der Netzsteckdose ab und lassen Sie den Projektor ca. 60 Minuten lang stehen. Beginnen Sie erst dann mit dem Austausch. Der Austausch des Lampengehäuses während des Betriebes oder direkt nach der Benutzung verursacht aufgrund der hohen Temperaturen Verbrennungen.
- Entfernen Sie keine anderen als die angegebenen Schrauben.
- Fassen Sie die Lampe nicht mit bloßen Händen an. Dies könnte die Lebensdauer der Lampe verkürzen.
- Wenn die Lampe das Ende ihrer Lebensdauer erreicht hat, zerspringt möglicherweise die Glühbirne. In einem solchen Fall ertönt ein explosionsartiger Knall und im Lampengehäuse verteilen sich Glassplitter. Wenn dies passiert, wenden Sie sich an Ihren Fachhändler zum Lampenaustausch. Konsultieren Sie in einem solchen Fall den Händler, bei dem Sie den Projektor erworben haben.

Vorbereitungen: Legen Sie den Projektor zur Vereinfachung des Austausches der Lampenkassette verkehrt herum auf ein weiches Tuch o.ä., so dass er nicht zerkratzt. Drehen Sie den Projektor nach dem Austausch der Lampenkassette wieder richtig herum.

1 Trennen Sie das Netzkabel ab.

2 Drehen Sie den Projektor verkehrt herum.

3 Entfernen Sie die Lampenabdeckung.

(1) Drehen Sie die Klemmschraube der Lampenabdeckung entgegen dem Uhrzeigersinn und lösen Sie sie, bis sie frei dreht. (Die Schraube fällt nicht heraus.)

(2) Öffnen Sie die Lampenabdeckung etwas und ziehen Sie sie dann in Pfeilrichtung und nehmen Sie sie ab.

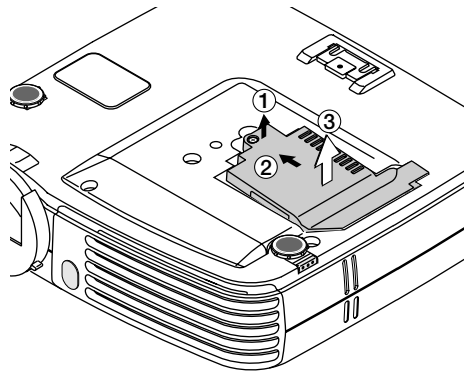
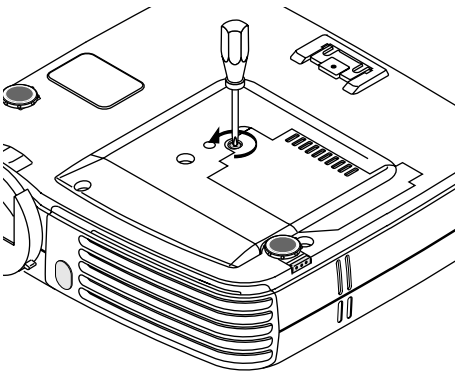

4 Entfernen Sie die Lampenkassette.

(1) Lösen Sie vollständig beide Schrauben an der Lampenkartusche. (Die Schrauben fallen nicht heraus.)

(2) Halten Sie die Lampenkassette am Griff fest und ziehen Sie sie nach oben heraus.

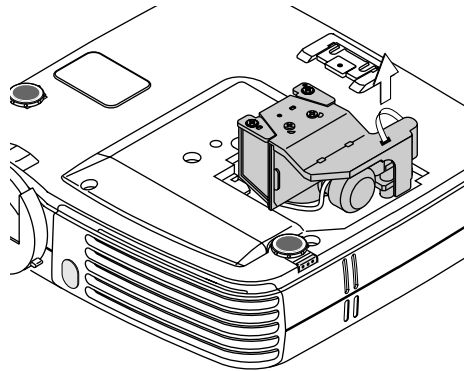
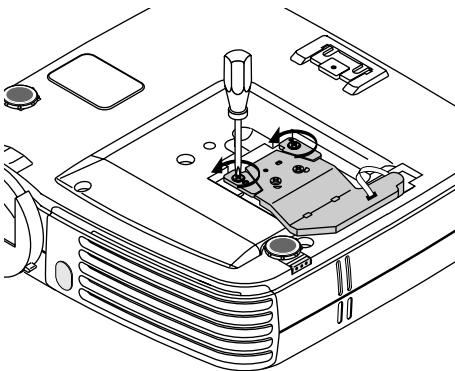

5 Montieren Sie die neue Lampenkassette.

- (1) Schieben Sie die Lampenkartusche langsam. (Gleichen Sie die Lampenkassette mit den Schraublöchern im Projektor ab.)
- (2) Drehen Sie die beiden Schrauben der Lampenkartusche im Uhrzeigersinn fest.

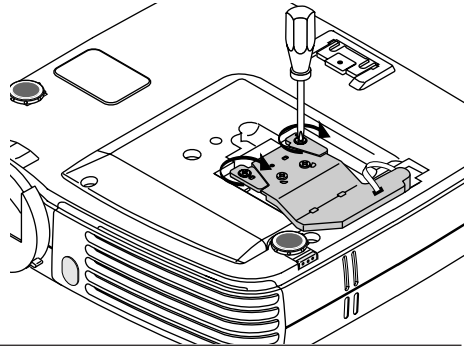
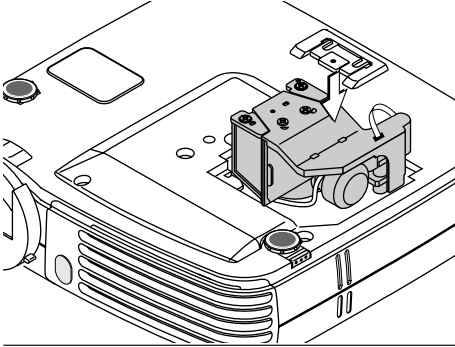

6 Montieren Sie die Lampenabdeckung.

- (1) Bringen Sie die Spitze der Lampenabdeckung in Position und schließen Sie dann die Lampenabdeckung.
- (2) Ziehen Sie die Schraube der Lampenabdeckung fest, indem Sie sie im Uhrzeigersinn drehen.

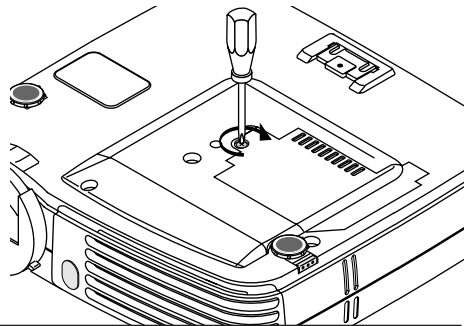
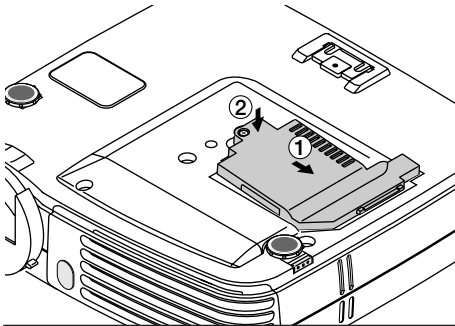

7 Rückstellung des Lampen-Timers.

Schließen Sie das Netzkabel an, schalten Sie das Gerät ein und stellen Sie es anschließend dann zurück. Wählen Sie [Info.]→[Lampen-Zeitschalter-Rücksetzen] im Menü aus und drücken Sie die ENTER-Taste. Damit wird auf die Anzeige der Initialisierungsbestätigung umgeschaltet. Drücken Sie nochmals die ENTER-Taste.

Hinweis:

Wenn die Lampe ihre Nennbetriebsdauer erreicht hat und danach länger als weitere 100 Stunden benutzt wird, kann das Gerät nicht mehr eingeschaltet werden. Sollte dies der Fall sein, halten Sie, während der Projektor sich im Standby-Betrieb befindet, die SOURCE- und AUTO-Taste gleichzeitig länger als 5 Sekunden lang gedrückt, um den Lampen-Timer zurückzustellen. Stellen Sie sicher, dass die STATUS-Anzeige ausgeschaltet ist, womit angezeigt wird, dass der Lampen-Timer zurückgesetzt wurde. Wenden Sie sich hinsichtlich eines Austauschs der Lampe an einen Händler, der den **PX5** in seinem Angebot hat, und verlangen Sie eine **LKPX5**-Austauschlampe für den **PX5**.

Technische Daten

Modell

PX5

Optik

Projektionsverfahren:	DLP™ (Einzelchip-DMD)
DMD	0,7 Zoll 1024 × 768 Bildpunkte
Lampe	130 W Hochdruck-Quecksilberlampe
Projektionslinse	Manueller Zoom (× 1,2), Manueller Fokus, F = 2,6 – 2,9, f = 27,5 – 33,0 mm
Bildgröße	Minimum 26" (Bei einer Projektionsdistanz von 1,20 m - Telephoto) Maximum 300" (Bei einer Projektionsdistanz von 11,81 m - Breit)
Lichtleistung	Standardbetrieb: 1300 lm
Kontrastverhältnis	2000:1 (Voll an/aus)

Elektronik

Eingänge	Video (NTSC3,58/NTSC4,43/PAL/PAL-N/PAL-M/PAL60/SECAM/ YCbCr(NTSC, PAL)/YPbPr(480p, 576p, 1080i, 720p)): (Automatische oder manuelle Umschaltung) RGB (Horizontal :15 bis 80 kHz, Vertikal 50 bis 85 Hz)
Farbproduktion	Alle Farben (16.770.000 Farben)
Auflösung	VGA (640 × 480) Erweiterung/echt, S-VGA (800 × 600) Erweiterung/echt, XGA (1024 × 768) echt, S-XGA (1280 × 1024) Komprimierung
Eingangsstrom	1,9 A
Stromversorgung	100 - 240V Wechselstrom, 50/60 Hz
Stromaufnahme	190 watt (170 Watt im Eco-Betrieb)

Mechanik

Abmessungen Ohne Tisch	186 mm (B) × 46 mm (H) × 176 mm (T) (bei der Aufbewahrung ohne Projektionsteile)
Gewicht	Ca, 1,3 kg
Betriebstemperaturen	Daten-Projektor: 5° bis 35°C, 30 bis 85% Luftfeuchtigkeit

- Änderung der technischen Daten und des Designs ohne Ankündigung vorbehalten.

3M

Proiettore digitale PX5

MANUALE DI ISTRUZIONI (Edizione semplificata)

Introduzione

Congratulazioni per l'acquisto del proiettore **digitale 3M™**.

Leggete attentamente il MANUALE DI ISTRUZIONI (Edizione semplificata) e il MANUALE DI ISTRUZIONI (Edizione CD-ROM) attentamente e utilizzate il proiettore in maniera corretta. Dopo la lettura, riponetelo in un posto sicuro.

IMPORTANTE

Digital Light Processing, DLP™, Digital Micromirror Device e DMD sono tutti marchi di fabbrica della Texas Instruments.

Altri nomi di compagnie o prodotti menzionati sono marchi e marchi depositati dei proprietari rispettivamente.

I marchi ™, ® e © non sono stati usati in questo manuale.

INFORMAZIONI IMPORTANTI PER LA SICUREZZA



ATTENZIONE

PER PREVENIRE SCOSSE ELETTRICHE, NON APRIRE IL RIVESTIMENTO ESTERNO DELL'APPARECCHIO, ALL'INTERNO NON CI SONO PARTI RIPARABILI DALL'ACQUIRENTE. PER LA RIPARAZIONE CONSULTARE UN TECNICO QUALIFICATO 3M™.



Questo simbolo avverte l'utente che la tensione non isolata all'interno dell'unità può causare scosse elettriche. E' pericoloso toccare le componenti interne.



Questo simbolo avverte l'utente dell'importanza dei manuali che descrivono il funzionamento e la manutenzione dell'unità. Leggere attentamente questi manuali per evitare problemi.

Le precauzioni succitate sono riportate in basso al prodotto.

AVVERTIMENTO

PER PREVENIRE INCENDI O SCOSSE ELETTRICHE, NON SOTTOPORRE L'APPARECCHIO A PIOGGIA O UMIDITÀ. NON USARE LA SPINA A TERRA DI QUESTO APPARECCHIO CON UN CAVO DI PROLUNGA O IN UNA PRESA DI CORRENTE IN CUI NON SIA POSSIBILE INSERIRE COMPLETAMENTE LE TRE ESTREMITÀ DELLA SPINA. NON APRIRE IL RIVESTIMENTO ESTERNO. ALL'INTERNO CI SONO COMPONENTI AD ALTA TENSIONE. TUTTE LE RIPARAZIONI DEVONO ESSERE ESEGUITE DA UN TECNICO QUALIFICATO 3M.

Precauzioni importanti

Queste misure preventive sono per assicurare lunga durata all'apparecchio e prevenire incendi e scosse elettriche. Si prega di leggerle attentamente e di tenere conto delle avvertenze.

Installazione

- Per ottenere i migliori risultati, usare l'apparecchio in una stanza buia.
- Appoggiare l'apparecchio su una superficie piana e in piano, in un luogo asciutto lontano da polvere e umidità.
- Non collocare l'apparecchio alla luce solare diretta, vicino ad apparecchi di riscaldamento o emananti calore.
- L'esposizione alla luce solare diretta, al fumo o al vapore può danneggiare i componenti interni.
- Maneggiare con cura l'apparecchio. Cadute o vibrazioni possono danneggiare i componenti interni.
- Non appoggiare oggetti pesanti sulla parte superiore dell'apparecchio.

Alimentazione

- L'apparecchio è stato progettato per funzionare con un'alimentazione da 100-240 V 50/60 Hz CA. Assicurarsi che la presa di corrente locale corrisponda alle condizioni richieste prima di provare ad usare l'apparecchio.
- Maneggiare con cura il cavo di alimentazione ed evitare di arrotolarlo eccessivamente. Un cavo danneggiato può causare scosse elettriche o incendi.
- Dopo aver usato l'apparecchio, scollegare il cavo di alimentazione dalla presa di corrente. Prima di scollegare il cavo di alimentazione, assicurarsi che l'indicatore STANDBY si illumini in ambrato (che non sia lampeggiante o verde).

Pulizia

- Scollegare il cavo di alimentazione dall'apparecchio.
- Pulire periodicamente il rivestimento dell'apparecchio con un panno umido. In caso sia molto sporco, usare un detergente leggero. Non usare mai detersivi o smacchiatori come alcool o trielina.
- Usare un soffietto o carta per lenti per pulire l'obiettivo, e fare attenzione a non graffiare o rovinare le lenti.
- Pulire periodicamente con un aspirapolvere le fessure di ventilazione e la sezione del diffusore dell'apparecchio. Se le fessure di ventilazione vengono ostruite dalla polvere accumulata, l'apparecchio potrebbe surriscaldarsi e non funzionare correttamente. All'estremità dell'aspirapolvere installare una spazzola morbida. Per non danneggiare l'apparecchio, non installare un attacco rigido quale un utensile per la pulizia delle fessure.

Sostituzione della lampada

- Quando si accende l'indicatore di stato, non mancare di sostituire la lampada. Se si continua ad usare la lampada, dopo 2000 ore di uso, la lampada si spegne.

Prevenzione di incendi e scosse elettriche

- Accertarsi che ci sia ventilazione sufficiente e le prese d'aria non siano ostruite in modo da prevenire il surriscaldamento interno dell'apparecchio. Lasciare almeno 10 cm di spazio fra l'apparecchio e i muri.
- Evitare che oggetti estranei come graffette o pezzettini di carta penetrino all'interno dell'apparecchio. Non tentare di togliere nessun eventuale oggetto penetrato all'interno del proiettore. Non inserire nell'apparecchio alcun oggetto metallico, come un filo o un cacciavite. Se un oggetto penetra nell'apparecchio, disconnettere immediatamente il cavo di alimentazione dall'apparecchio e rivolgersi immediatamente ad un tecnico qualificato 3M™ per la rimozione dell'oggetto.
- Non collocare liquidi sopra l'apparecchio.

Trasporto

Usare la borsa in dotazione per trasportare l'unità e chiudere sempre il Coprilente dell'iride per proteggere la lente da graffi. Inoltre non esponete l'unità a forti urti meccanici.

ATTENZIONE-CALDO!

L'area attorno alle valvole di scarico risulta calda durante e immediatamente dopo la proiezione dell'immagine.

Per evitare scottature, tenete lontano le mani dalla suddetta area.

Attendere che l'area circostante alle valvole di scarico si raffreddi prima di toccarla.

Non guardare direttamente nell'obiettivo mentre l'apparecchio è acceso. Potrebbe danneggiare seriamente gli occhi.

Controllo degli accessori in dotazione

Rimuovete l'unità principale e gli accessori dalla scatola e controllate che siano stati inclusi i seguenti componenti.

- Telecomando senza fili (compreso una batteria) [1]

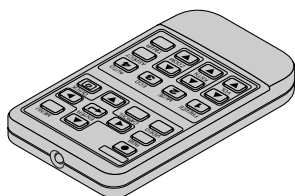

- Borsa a tracolla [1]

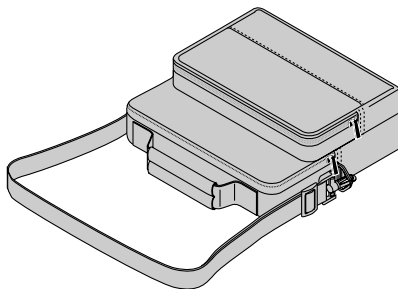

- Cavo dei segnali RGB (connettore mini D-sub 15-pin, 2 m) [1]

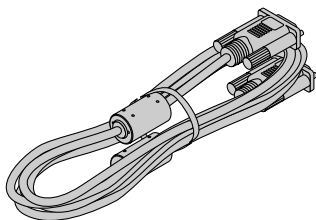

- Cavo di alimentazione (1,8 m) [1]

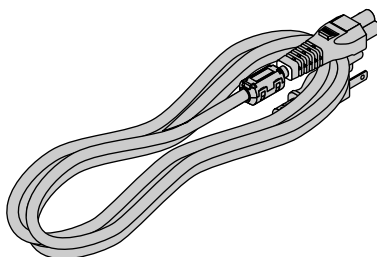

- Nuclei di ferrite [2]

Questi nuclei di ferrite si collegano ai cavi video e audio.

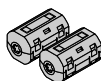

Montaggio del nucleo di ferrite

Aprire il nucleo di ferrite, farlo attraversare dal cavo formando un anello, quindi chiuderlo.

Nucleo di ferrite

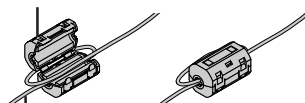

Cavo

- Manuale di istruzioni (edizione CD-ROM) [1]
- Manuale di istruzioni (edizione semplificata) [1]
- Foglio di sicurezza [1]
- Etichetta di sicurezza [1]
- Guida alla sicurezza del prodotto [1]

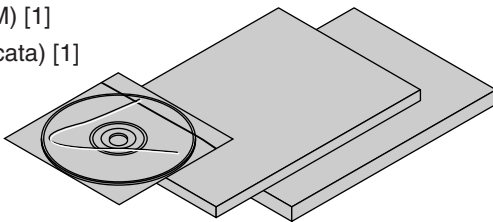

Utilizzo del MANUALE DI ISTRUZIONI (Edizione CD-ROM)

Il MANUALE DI ISTRUZIONI (Edizione CD-ROM) è una versione del manuale dell'utente che è stata preparata nel formato portabile del documento (PDF).

Adobe Reader 6.0.1 (Versione Italiana) Installazione

● Per Windows

1. Caricate il CD-ROM nel drive del CD-ROM.
2. Aprite il CD-ROM "Start".
3. Aprite la cartella "Adobe Reader" nel CD-ROM.
4. Aprite la cartella "Italian".
5. Avvia "AdbeRdr60_ita.exe".

● Per Macintosh

1. Caricate il CD-ROM nel drive del CD-ROM.
2. Aprite il CD-ROM "Start".
3. Aprite la cartella "Adobe Reader" nel CD-ROM.
4. Aprite la cartella "Italian".
5. Avvia "AdbeRdr60_ita.dmg".

Seguite le procedure che appaiono sullo e iniziate l'installazione.

- A seconda del personal computer che state usando, le immagini "in miniatura" potrebbero non apparire sul display.

Apertura del manuale dell'utente

1. Caricate il CD-ROM nel drive del CD-ROM.
2. Aprite il CD-ROM "Start".
3. Cliccate due volte su "INDEX.pdf" del CD-ROM. Questo avvierà Adobe Reader e la lista per la selezione della lingua per il manuale dell'utente apparirà sul display.
4. Muovete il puntatore del mouse sul lingua desiderate e cliccate. Il manuale dell'utente si aprirà. Fate riferimento al menu d'aiuto per dettagli riguardanti Adobe Reader.

- Adobe Reader è un marchio della Adobe Systems Incorporated.
Windows è un marchio registrato della Microsoft Corporation negli USA e in altre nazioni.
Macintosh è un marchio registrato della Apple Computer Inc.

Nomenclatura dell'unità principale

Fate riferimento al manuale di istruzioni (edizione CD-ROM) per informazioni riguardo al funzionamento.

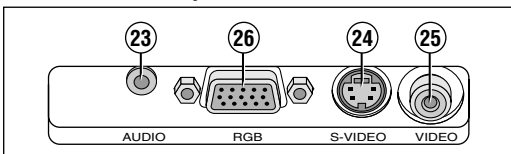
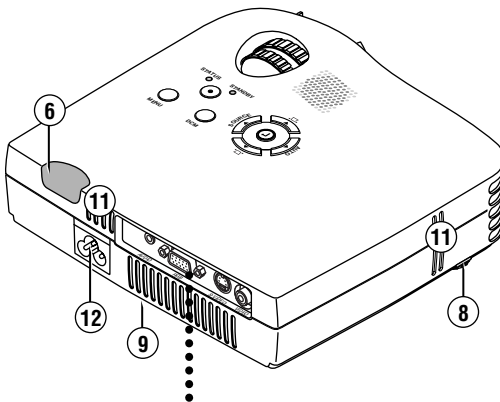
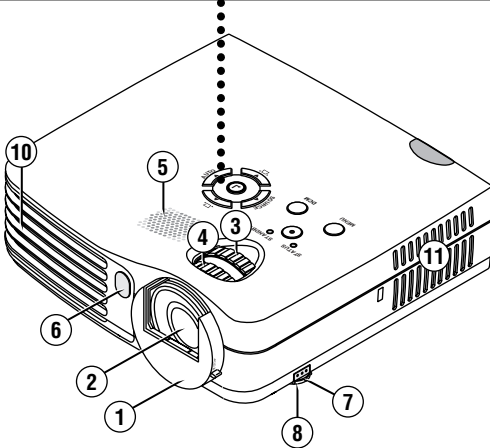
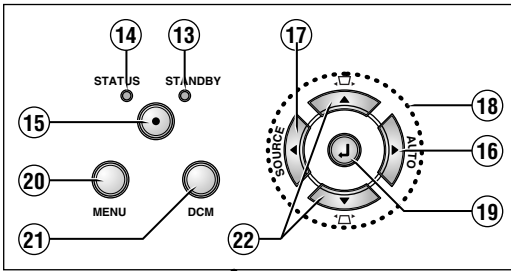

1. Coprilente
2. Obiettivo
3. Anello zoom
4. Anello di messa a fuoco
5. Altoparlante
6. Sensore di controllo a distanza
7. Tasto del regolatore
8. Regolatori anteriori
9. Regolatori posteriori
10. Valvole di scarico
11. Fessure di ventilazione
12. Connettore di ingresso CA
13. Indicatore STANDBY
14. Indicatore STATUS
15. Tasto STANDBY
16. Tasto AUTO
17. Tasto SOURCE
18. Tasti SELECT (▲▼◀▶)
19. Tasto ENTER
20. Tasto MENU
21. Tasto DCM
22. Tasto di Regolazione manuale della distorsione trapezoidale
23. Connettore AUDIO
24. Connettore S-VIDEO
25. Connettore VIDEO
26. Connettore RGB

Nomenclatura delle parti del telecomando

Fate riferimento al manuale di istruzioni (edizione CD-ROM) per informazioni riguardo al funzionamento.

- Prima dell'utilizzo, tirate fuori e rimuovete il foglio in materiale isolante per il trasporto che è stato inserito nel compartimento batteria.
- Il telecomando dovrebbe essere puntato verso il sensore del telecomando del proiettore per operare.

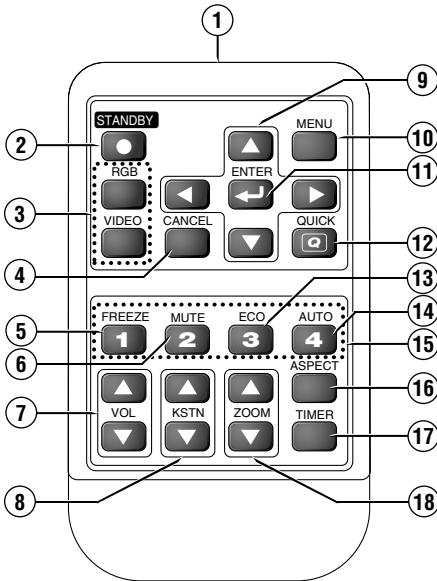
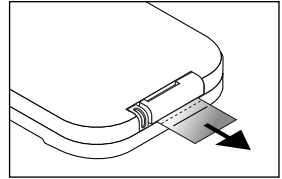

1. Trasmettitore a raggi infrarossi
2. Tasto STANDBY
3. Tasti di selezione d'entrata.
4. Tasto CANCEL
5. Tasto FREEZE
6. Tasto MUTE
7. Tasto VOL
8. Tasto KSTN
9. Tasti del SELECT (▲▼◀▶)
10. Tasto MENU
11. Tasto ENTER
12. Tasto QUICK
13. Tasto ECO
14. Tasto AUTO
15. Tasti numerici
16. Tasto ASPECT
17. Tasto TIMER
18. Tasto ZOOM

PRECAUZIONE

- C'è pericolo di scoppi se sostituite la pila in modo errato.
Sostituite la pila solo con uno dello stesso tipo o equivalente (CR2025) raccomandato dal fabbricante.
Disfatevi delle pile usate in conformità con le norme locali.
- DISFARSI DELLE BATTERIE SECONDO LE ISTRUZIONI.

Precauzioni

Maneggio del telecomando

- Non esponete il telecomando alla pioggia o ad altri liquidi. Se il telecomando si dovesse bagnare, asciugatelo immediatamente.
- Tenete le batterie fuori dalla portata dei bambini. Se una batteria fosse ingerita per sbaglio, rivolgetevi immediatamente ad un medico.
- Alcune operazioni (ad esempio le operazioni del menù) sono disponibile solo tramite l'uso del telecomando e bisogna fare attenzione a maneggiare lo stesso con cura.

Collegamenti al Personal Computer

Controllare i seguenti punti prima di effettuare i collegamenti con il personal computer.

- Una risoluzione adeguata per il presente proiettore è 1024 × 768 punti (XGA). La risoluzione massima visualizzata è 1280 × 1024 punti (S-XGA). La risoluzione per il display dipende dal computer. Fate riferimento a “Tavola della frequenza” nel manuale di istruzioni (Edizione CD-ROM).
- Il metodo di impostazione del personal computer dipende dal PC usato. Per ulteriori informazioni, leggete il manuale delle istruzioni del vostro personal computer, leggete l’aiuto in linea, oppure rivolgetevi al fabbricante del vostro personal computer.

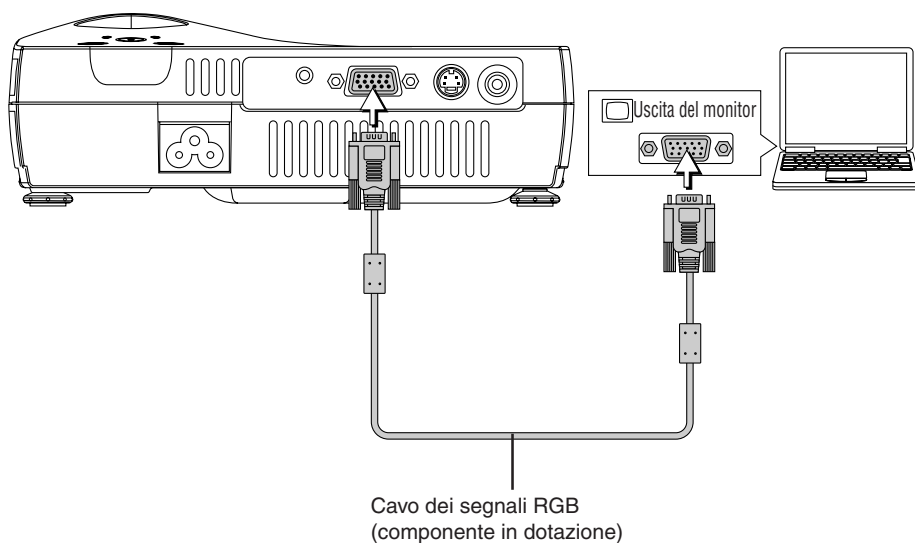

Collegamenti con l'apparecchiatura Video

Cavo del componente (Mini D-sub da 15 pin a RCA × 3)
(disponibile come opzione) (No. 78-8118-8843-3)

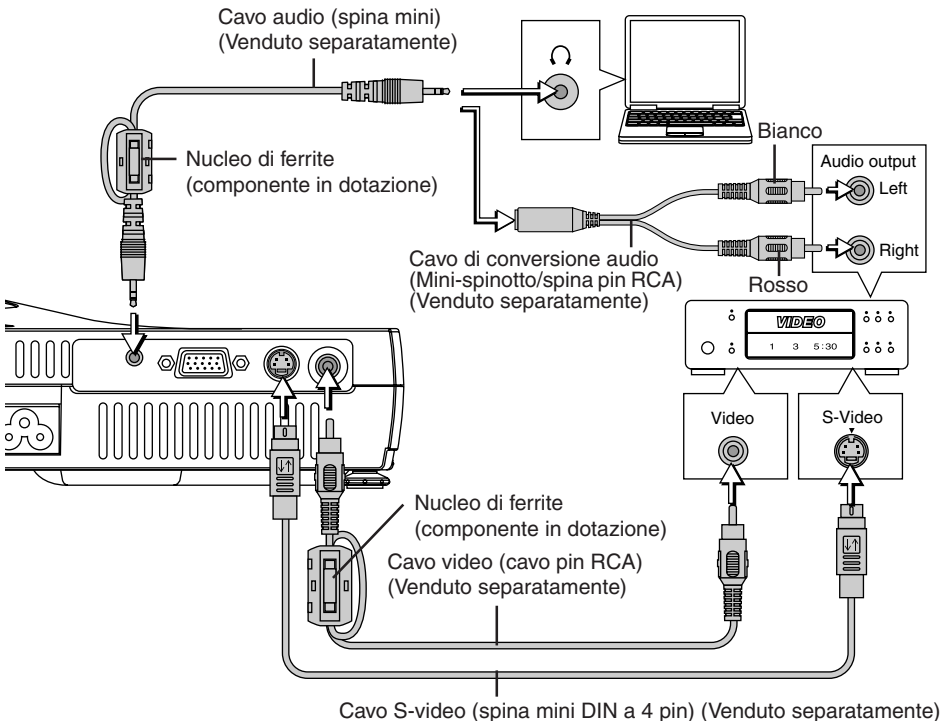
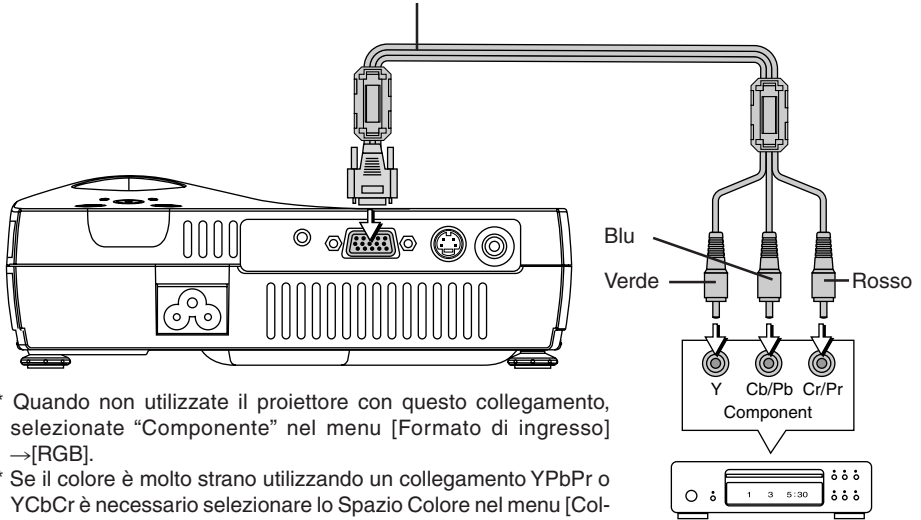

Operativo

1 Impostate lo schermo e il proiettore

Fate riferimento al manuale di istruzioni (Edizione CD-ROM) "Tabella della distanza di proiezione" per la distanza tra lo schermo e il proiettore.

2 Collegate il personal computer o l'apparecchiatura video al proiettore.

3 Collegate il connettore di ingresso CA del proiettore e la presa murale usando il cavo di alimentazione in dotazione.

L'indicatore STANDBY si illumina in ambra e l'unità entra nel modo di attesa.

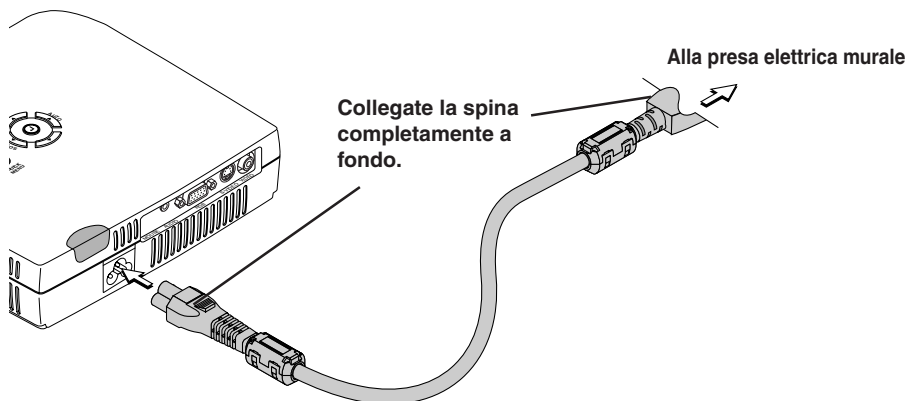

4 ① Far girare il coprilente in senso orario.

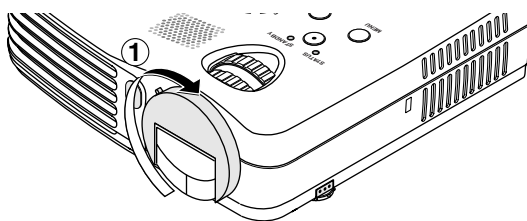

② Quando il coprilente si blocca con un clic, il proiettore è pronto per la proiezione.

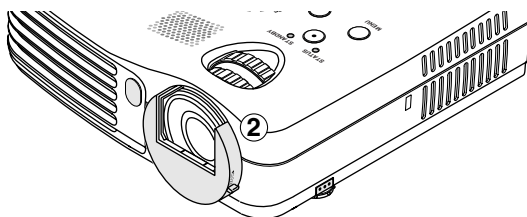

5 Accendete il proiettore.

Premere il tasto STANDBY sul telecomando o sul proiettore.

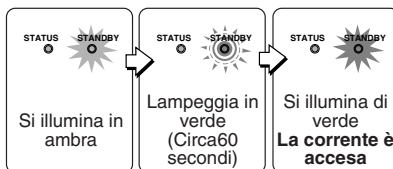
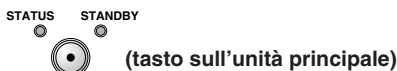

La prima volta che accendete la corrente dopo l'acquisto, appare sul display l'indicazione [Menu Language Select]. Fate riferimento alla pagina I-13 per ulteriori informazioni sulla selezione della lingua.

- L'indicatore STANDBY inizia a lampeggiare in verde, poi smette di lampeggiare, dopodiché resta acceso, per circa 60 secondi. Se l'indicatore STATUS si illumina di verde allo stesso tempo, il modo lampada è impostato nel modo Eco.

Se viene visualizzata la finestra d'immissione della "Parola d'ordine" :

Deve essere inserita la parola d'ordine corretta o il proiettore non può essere utilizzato. Per le istruzioni su come inserire la parola d'ordine, riferirsi alle istruzioni operative (sul CD-ROM). Per le istruzioni su come spegnere, vedere pagina I-14.

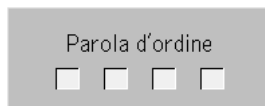

I proiettore ora è in grado di effettuare una proiezione regolare.

Nota:

- L'immagine può essere cancellata rapidamente chiudendo il coprilente durante la proiezione dell'immagine stessa.

6 Accendete la corrente del componente collegato.

7 Selezionate l'entrata

Funzionamento dell'unità principale: Premete il tasto SOURCE.

Funzionamento del telecomando: Premete il tasto desiderato tra i tasti di selezione d'entrata.

Nota:

- Quando la spina del cavo di alimentazione viene scollegata dalla presa murale, dovete posizionare il proiettore vicino alla presa murale per consentire un facile accesso.
- Premete il tasto STANDBY quando l'indicatore STANDBY è illuminato color ambra.

Quando l'indicazione [Menu Language Select] appare all'accensione della corrente.

La prima volta che accendete la corrente dopo l'acquisto, appare sul display l'indicazione [Menu Language Select]. Seguite la procedura descritta qui sotto e selezionate la lingua del display del proiettore.

Se l'immagine è offuscata, girate l'anello di messa a fuoco in senso antiorario o nel senso orario per effettuare la messa a fuoco della stessa.

(1) Premere i tasti SELECT (▲▼) del telecomando e allineare il cursore blu scuro con [Italiano].

(2) Premete il tasto ENTER per effettuare l'impostazione.

Viene impostata la lingua e scompare il menù [Menu Language Select].

Ora è completata la selezione della lingua del display.

Cursore

Menu Language Select	
Please select a menu language.	English
Wählen Sie bitte die Menü Sprache aus.	Deutsch
S'il vous plait choisir la langue de menu.	Français
Per favore di scegliere la lingua di menu.	Italiano
Escoja por favor el idioma de menú.	Español
Välj meny språken.	Svenska
메뉴언어를 선택하십시오	한국어
请选择项目单语言	中文
メニュー言語を選択して下さい。	日本語
Select "▲" "▼" & "ENTER"	

Attenzione:

Il menù [Menu Language Select] non appare la prossima volta che accendete la corrente.

Alcuna proiezione quando collegato ad un computer notebook

Se non viene emesso un segno dal computer notebook, seguite l'operazione descritta qui sotto.

Fabbricante	Modello	Tasto
DELL	Tutti i computer	Fn + F8
EPSON	Tutti i computer	Fn + F8
FUJITSU	Tutti i computer	Fn + F10
iiyama	Tutti i computer	Fn + F3
IBM	Tutti i computer	Fn + F7
NEC	Tutti i computer	Fn + F3
Panasonic	Tutti i computer	Fn + F3
SHARP	Tutti i computer	Fn + F5
SONY	Tutti i computer	Fn + F7
SOTEC	Tutti i computer	Fn + F3–F5
TOSHIBA	Tutti i computer	Fn + F5
Victor	Tutti i computer	Fn + F10

Nota: Le informazioni sono relative al mese di dicembre 2003

Fate riferimento alla pagina I-15 del manuale dell'utente per ulteriori informazioni (Edizione su CD-ROM).

Finitura

1 Spegnete la corrente del componente collegato.

2 Spegnete la corrente del proiettore

Premere il tasto STANDBY sul telecomando o sul proiettore.

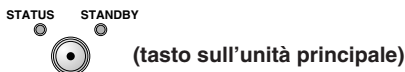

Appare il display [Spegnimento].

Quando il misuratore del livello raggiunge il livello Massimo, lo schermo di proiezione si spegne (dopo 5 secondi circa) e il proiettore entra nell'operazione di spegnimento.

Nota:

- L'operazione può essere cancellata premendo un tasto diverso da quello STANDBY.
- Premete nuovamente il tasto STANDBY per spegnere la corrente.

L'indicatore STANDBY inizia a lampeggiare in ambra e rimane illuminato dopo 90 secondi circa (quando l'unità entra nel modo di attesa).

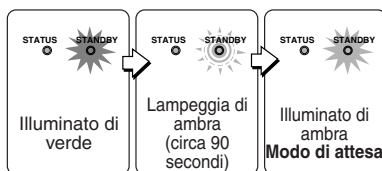
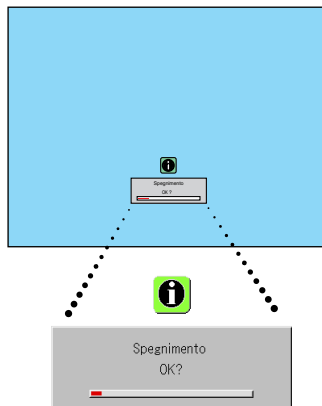

3 Scollegate il cavo di alimentazione

Controllate che sia illuminato in ambra l'indicatore STANDBY e poi scollegate il cavo di alimentazione.

L'indicatore STANDBY si spegne quando scollegate il cavo di alimentazione.

4 ① Far girare il coprilente in senso antiorario finchè non si blocca. ② Il coprilente si bloccherà con un clic.

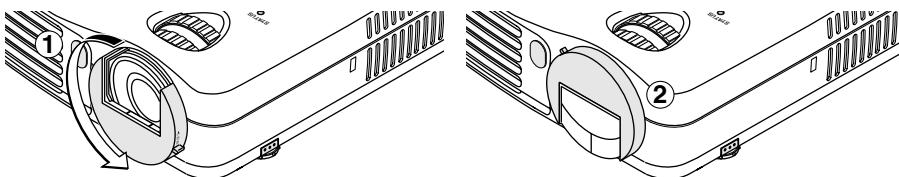

Funzione Scollega & Via

Quando il cavo di alimentazione viene scollegato subito dopo lo spegnimento dell'unità, l'alimentazione interna viene usata per mantenere la ventola di raffreddamento in funzione e raffreddare la lampada, in modo tale da permettere un immediato spostamento del proiettore.













- Può risultare più difficile riaccendere la lampada se questa è stata raffreddata con il cavo di alimentazione scollegato.
- Non riporre il proiettore in alcun tipo di borsa ecc. mentre la ventola è ancora in funzione.

Quando è acceso o lampeggia l'indicatore

Gli indicatori sul pannello di controllo del proiettore si illuminano o lampeggiano per informare l'utente di eventuali problemi, come è descritto qui sotto.

Indicatore STATUS

Indicatore STANDBY

Stato dell'indicatore		Cosa fare
STATUS  Illuminato di rosso	STANDBY  Quando la corrente è accesa (illuminato in verde) Attesa (illuminato color ambra)	E' ora di sostituire la lampada. Sostituirla con una nuova cartuccia lampada.
STATUS  Illuminato di rosso	STANDBY  Lampeggia di ambra per 60 secondi, dopodiché si illumina	La lampada ha raggiunto il termine della sua durata di servizio. La corrente non si accende più. Il proiettore può essere usato per 100 ore dopo il raggiungimento della fine della durata di servizio della lampada. Sostituirla con una nuova cartuccia lampada.
STATUS  Lampeggia di rosso (accesso per 1 secondo/spento per 1 secondo)	STANDBY  Illuminato di rosso	E' aperto il copri lampada. Non è stato montato correttamente il copri lampada. Montatelo correttamente.
STATUS  Lampeggia di rosso (accesso per 0,5 secondi/spento per 0,5 secondi)	STANDBY  Illuminato di rosso	La temperatura è eccessivamente alta. <ul style="list-style-type: none">• E' stata attivata l'unità di protezione contro alte temperature. Se la temperatura ambientale è alta, spostate il proiettore in un luogo fresco. Se la temperatura interna del proiettore è molto alta, controllate le fessure di ventilazione del ventilatore di raffreddamento e pulitele se sono otturate.• Quando viene attivata l'unità di protezione contro alte temperature, si spegne la corrente e in alcuni casi non si riaccende immediatamente dopo. In tal caso, aspettate 90 secondi circa, poi riprovate.
STATUS  Lampeggia di rosso (accesso per 0,5 secondi/spento per 0,5 secondi)	STANDBY  Illuminato di ambra	Si è fermato il ventilatore. Scollegate il cavo di alimentazione e rivolgetevi ad un negozio che vende il modello PX5 per i lavori di riparazione.
STATUS  Lampeggia di rosso (accesso per 1 secondo/spento per 1 secondo)	STANDBY  Quando si spegne la lampada durante l'uso. Lampeggia in ambra per 90 secondi, poi si illumina di ambra. Quando la lampada non si accende dall'inizio. Si illumina di ambra.	Non si illumina la lampada. Aspettate almeno 90 secondi, poi riaccendete la corrente. Se il problema persiste, scollegate il cavo di alimentazione e rivolgetevi ad un negozio che vende il modello PX5 per i lavori di riparazione.

Se un indicatore dovesse trovarsi in una condizione diversa da normale o lampeggiare in una maniera diversa da quella menzionata precedentemente, scollegate il cavo di alimentazione e contattate il vostro punto vendita.

Nota

Se il proiettore non dovesse proiettare in maniera corretta, fate riferimento alla sezione Localizzazione dei guasti del manuale di istruzioni (edizione CD-ROM).

Sostituzione della cartuccia della lampada

- La lampada che viene usata come fonte luminosa nel proiettore ha una durata limitata. La durata nominale della lampada è 2000 ore circa (solo quando viene usato nel modo normale). Questa può essere ridotta a seconda delle condizioni di utilizzo e di altri fattori. Osservate che la durata della lampada sarà superiore quando si usa spesso il proiettore nel modo Eco. (La durata nominale della lampada significa la durata media delle lampade fabbricate in un lungo periodo e deriva dalle condizioni di prova seguite da noi.)
- Quando si eccede la durata della lampada, si illumina l'indicatore STATUS ed appare il messaggio [Sostituire la lampada] sullo schermo. Quando questo accade, ciò significa che è ora di sostituire la cartuccia della lampada. Effettuate la sostituzione seguendo la procedura qui sotto.
- Se il proiettore viene usato per altre 100 ore dopo aver raggiunto la fine della durata della lampada, la corrente viene impostata nel modo di attesa e non si accende più il proiettore.
- Rivolgetevi ad un negozio che vende il **PX5** per ottenere una lampada di sostituzione. Per il modello **LKPX5** serve una lampada di sostituzione **PX5**.



ATTENZIONE

- La sostituzione della cartuccia della lampada viene effettuata dopo aver spento la corrente, in attesa che si fermi il ventilatore di raffreddamento, scollegando così la spina del cavo di alimentazione dalla presa murale e poi lasciando il proiettore per 60 minuti circa prima di iniziare la sostituzione. Sostituzione della cartuccia della lampada durante l'operazione o immediatamente dopo l'operazione causerà delle scottature per via delle alte temperature.
- Non rimuovete le viti diverse da quelle specificate.
- Non toccate la lampada con le mani nude. Altrimenti si può ridurre la durata della lampada.
- Se la lampada ha raggiunto la fine della sua durata, il bulbo della lampada può scoppiare. In tal caso, si può sentire uno scoppio e pezzi di vetro possono riempire la cartuccia della lampada. Non toccare i pezzi di vetro, altrimenti vi potete fare male. In tal caso, rivolgetevi al vostro rivenditore o al negozio in cui avete acquistato il proiettore.

Preparativi: Mettete il proiettore sottosopra su un panno morbido, ecc., affinché non venga graffiato per poter sostituire la cartuccia della lampada più facilmente. Mettete il proiettore dritto dopo aver sostituito la cartuccia della lampada.

1 Scollegate il cavo di alimentazione.

2 Mettete il proiettore sottosopra.

3 Rimuovete il copri lampada.

(1) Girate la vite di impostazione del copri lampada in senso antiorario e allentatela fino a quando la vite non gira liberamente. (La vite non si stacca.)

(2) Aprite il copri lampada leggermente, poi estratela nella direzione della freccia e rimovetelo.

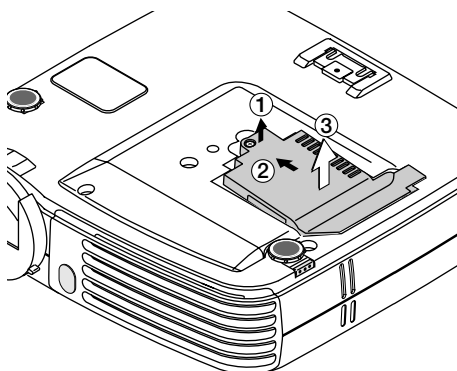
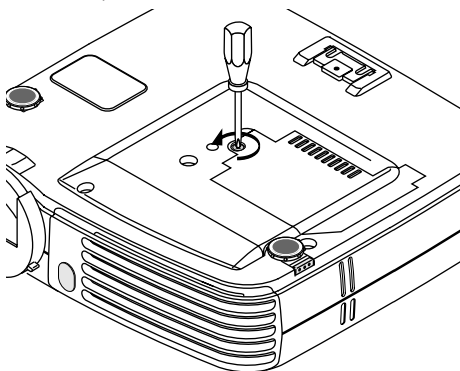

4 Rimuovete la cartuccia della lampada.

(1) Allentate completamente le due viti della cartuccia della lampada. (Le viti non possono fuoriuscire dalla sede.)

(2) Afferrate la maniglia della cartuccia della lampada, tiratela verso l'alto e rimuovete la cartuccia della lampada.

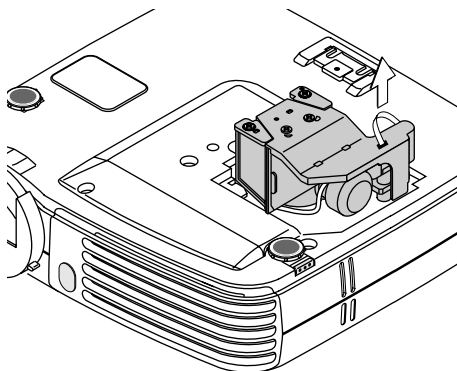
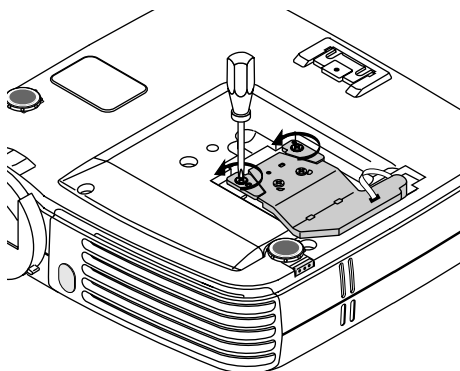

5 Installate la nuova cartuccia della lampada.

- (1) Inserire lentamente la cartuccia della lampada. (Allineatela con i fori per le viti del proiettore.)
- (2) Girate le due viti della cartuccia della lampada in senso orario per serrare le stesse.

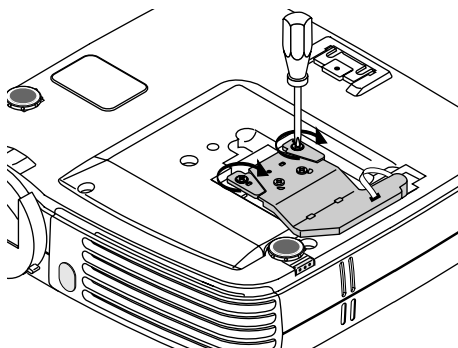
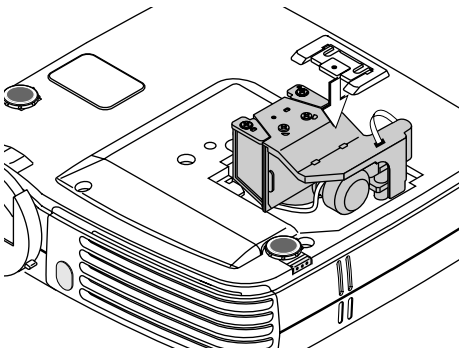

6 Installate il copri lampada.

- (1) Impostate la punta del copri lampada, poi chiudete il copri lampada.
- (2) Girate la vite del copri lampada in senso orario per serrare lo stesso.

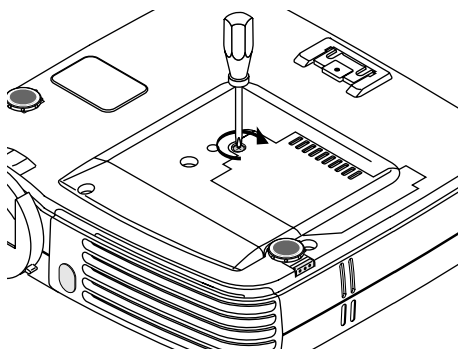
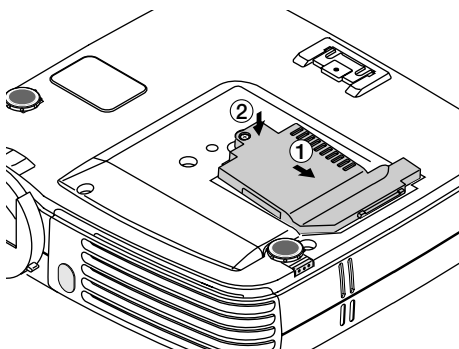

7 Ripristino del timer della lampada

Collegate il cavo di alimentazione, accendete la corrente e poi azzerate la lampada. Selezionate [Infoma.] → [Impostazione del timer della lampada] sul menù e poi premete il tasto ENTER. Il display cambia a quello di verifica inizializzazione. Premete nuovamente il tasto ENTER.

Nota:

Se usate la lampada per altre 100 ore, dopo aver raggiunto la fine della durata della lampada, non sarà possibile accendere la corrente. In tal caso, premete e mantenete premuti il tasto SOURCE e quello AUTO per più di 5 secondi sul proiettore per azzerare il timer della lampada nel modo di attesa del proiettore. Controllate se è spento l'indicatore STATUS per indicare che è stato azzerato il timer della lampada. Rivolgetevi ad un negozio che vende il **PX5** per ottenere una lampada di sostituzione. Per il modello **LKPX5** serve una lampada di sostituzione **PX5**.

Specifiche

Modello

PX5

Sezione ottica

Metodo di proiezione	DLP™ (DMD a chip semplice)
DMD	0,7 pollici 1024 × 768 punti
Lampada	Lampada al mercurio ad altissima pressione 130 W
Obiettivo di proiezione	Zoom manuale (×1,2), Messa a fuoco manuale, F= 2,6 – 2,9 , f= 27,5 – 33,0 mm
Formato immagine	Minimo 26 pollici (a distanza del proiettore di 1,20 m teleobiettivo) Massimo 300 pollici (a distanza del proiettore di 11,81 m larghezza)
Emissione luminosa	Modalità standard: 1300 lm
Rapporto del contrasto	2000:1 (completamente attivato/disattivato)

Sezione elettrica

Ingressi	Video (NTSC3,58/NTSC4,43/PAL/PAL-N/PAL-M/PAL60/SECAM/ YCbCr(NTSC, PAL)/YPbPr(480p, 576p, 1080i, 720p)): (commutazione automatica o manuale) RGB (orizzontale: da 15 a 80 kHz, verticale: da 50 a 85 Hz)
Riproduzione dei colori	Gamma completa (16.770.000 colori)
Risoluzione	VGA (640 × 480) espansione/vera, S-VGA (800 × 600) espansione/vera, XGA (1024 × 768) vera, S-XGA (1280 × 1024) compressione
Corrente d'ingresso	1,9 A
Alimentazione	100 - 240 V CA, 50/60 Hz
Consumo corrente	190 watt (170 watt in modalità eco)

Sezione meccanica

Dimensioni escluso il sostegno	186 mm (L) × 46 mm (H) × 176 mm (P) (quando è messo via il proiettore, escluse le parti sporgenti)
Peso	1,3 kg circa
Temperature operative	Proiettore dei dati: Da 5° a 35°C, umidità dal 30 all'85%

- Le specifiche e il disegno sono soggetti a modifiche senza preavviso.

3M

Proyector digital PX5

MANUAL DEL USUARIO (Edición abreviada)

Introducción

Le felicitamos por la adquisición del proyector **digital 3M™**.

Por favor lea el MANUAL DEL USUARIO (Edición abreviada) y el MANUAL DEL USUARIO (Edición en CD-ROM) detenidamente y utilice el proyector de forma adecuada.

IMPORTANTE

Procesador de luz digital, DLP™, Dispositivo digital de micro espejo y DMD son marcas comerciales de Texas Instruments.

Otros nombres de compañías y productos mencionados son marcas comerciales registradas de las compañías correspondientes.

Las marcas ™, ® y © no se utilizan en este documento.

INFORMACION IMPORTANTE SOBRE SEGURIDAD



PRECAUCIÓN

PARA EVITAR DESCARGAS ELÉCTRICAS, NO ABRA LA CAJA. EN EL INTERIOR DE LA UNIDAD NO EXISTE NINGUNA PIEZA QUE PUEDA REEMPLAZAR EL USUARIO. EN CASO DE AVERÍA, CONSULTE LOS SERVICIOS DE PERSONAL CUALIFICADO DE 3M™.



Este símbolo advierte al usuario que la tensión sin aislar dentro de la unidad puede ser lo suficientemente alta como para producir descargas eléctricas. Por lo tanto, es peligroso cualquier tipo de contacto con las piezas que se encuentran dentro de la unidad.



Este símbolo advierte al usuario de la inclusión de literatura importante concerniente al funcionamiento y mantenimiento de la unidad. Por lo tanto, debe leerse atentamente con el objeto de evitar cualquier tipo de problemas.

Las precauciones antes mencionadas aparecen en la superficie inferior del producto.

ADVERTENCIA

PARA EVITAR INCENDIOS O DESCARGAS ELÉCTRICAS, NO EXPONGA LA UNIDAD A LA LLUVIA NI A LA HUMEDAD. NO UTILICE EL ENCHUFE CON CONEXIÓN A TIERRA DE ESTA UNIDAD CON UN CABLE P ROLONGADOR NI CON UN TOMACORRIENTE A MENOS QUE LOS TRES TERMINALES PUEDAN INSERTARSE COMPLETAMENTE. NO ABRA LA UNIDAD. EN SU INTERIOR EXISTEN ALTAS TENSIONES PELIGROSAS. CUALQUIER SERVICIO DE REPARACIÓN DEBERÁ SER REALIZADO POR PERSONAL CUALIFICADO DE 3M.

Protecciones importantes

Estas instrucciones de seguridad son para asegurar que la unidad dure mucho, y para evitar incendios y descargas eléctricas. Léalas cuidadosamente y preste atención a todas las advertencias.

Instalación

- Para obtener los mejores resultados, utilice la unidad en una sala oscura.
- Coloque la unidad sobre una superficie plana y nivelada en un área seca, alejada del polvo y la humedad.
- No coloque la unidad a la luz solar directa, cerca de aparatos de calefacción ni de electrodomésticos que radien calor.
- La exposición directa a la luz solar directa, a humo, o a vapor podría causar el daño de los componentes internos.
- Maneje la unidad con cuidado. Si lo dejase caer o lo golpease, podría dañar sus componentes internos.
- No coloque objetos pesados sobre la unidad.

Fuente de alimentación

- La unidad ha sido diseñada para alimentarse con 100-240 V 50/60 Hz. Cerciórese de que la fuente de alimentación cumpla con los requisitos antes de intentar utilizar la unidad.
- Maneje el cable de alimentación con cuidado, y evite doblarlo excesivamente. Si se dañase el cable, podrían producirse descargas eléctricas o incendios.
- Después de usar la unidad, desconecte el cable de alimentación (conductor de la red) del tomacorriente. Antes de desconectar el cable de alimentación, asegúrese de que el indicador STANDBY esté encendido en amarillo (sin parpadear ni en verde).

Limpieza

- Desconecte el cable de alimentación (red principal) de la unidad.
- Limpie periódicamente la caja de la unidad con un paño húmedo. Si está muy sucio, utilice un detergente suave. No utilice nunca detergentes fuertes ni disolventes, tales como alcohol o bencina.
- Utilice un cepillo soplador o un papel para lentes a fin de limpiar el objetivo, y tenga cuidado de no rayar ni estropear el objetivo.
- Limpie periódicamente las ranuras de ventilación y la sección del altavoz de la unidad con una aspiradora. La acumulación de polvo sobre las ranuras de ventilación produciría el recalentamiento del motor, lo cual a su vez, provocaría fallos de funcionamiento.
Cuando utilice la aspiradora, fije la boquilla con cepillo suave. Para evitar daños en la unidad, no utilice accesorios duros como la boquilla para huecos reducidos.

Reemplazo de la lámpara

- Cerciórese de reemplazar la lámpara cuando se encienda el indicador Status. Si continúa utilizando la bombilla después de 2000 horas de utilización, ésta se apagará.

Precauciones sobre incendios y descargas eléctricas

- Cerciórese de que la unidad esté suficientemente ventilada y de que los orificios de ventilación no queden obstruidos a fin de evitar el recalentamiento de la unidad. Deje por lo menos 10 cm de espacio entre la unidad y las paredes.
- Evite que dentro de la unidad entren objetos extraños tales como clips y trozos de papel. No intente sacar los objetos que hayan caído dentro de la unidad. No inserte ningún objeto metálico, como un destornillador, en la unidad. Si se cae algún objeto dentro de la unidad, desenchufe inmediatamente el cable de alimentación de la unidad y haga que personal de servicio 3M™ cualificado lo extraiga.
- No coloque ningún líquido sobre la unidad.

Transporte

Cuando traslade la unidad, utilice, por favor, la bolsa de almacenamiento que se incluye y, para proteger la lente de rayones, cierre siempre la tapa de la lente Iris. Asimismo, no someta el equipo a sacudidas mecánicas fuertes.

PRECAUCIÓN – ¡CALIENTE!

El área alrededor de la rejilla de salida de aire está caliente durante e inmediatamente después de la proyección de imágenes.

Para evitar quemaduras, mantenga sus manos lejos de esta área.

Espere hasta que la rejilla de salida de aire se enfríe antes de tocarlos.

No mire directamente hacia el objetivo cuando la alimentación de la unidad esté conectada. En caso contrario podría sufrir lesiones serias en sus ojos.

Comprobación de los accesorios incluidos

Retire la unidad principal y los accesorios de la caja, y compruebe que los siguientes artículos vengan incluidos.

- Unidad del mando a distancia inalámbrico (incluye pilas de un botón) [1]
- Maletín de transporte [1]

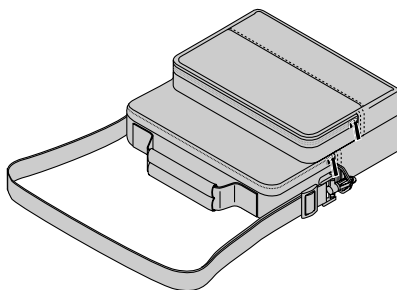
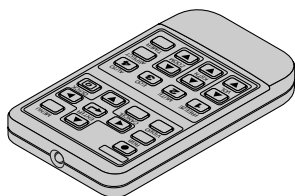

- Cavo dei segnali RGB (connettore mini D-sub 15-pin, 2 m) [1]
- Cable de alimentación (1,8 m) [1]

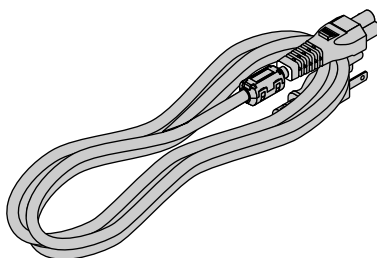
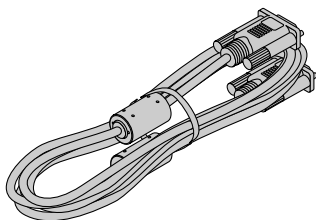

- Núcleos de ferrita [2]

Estos núcleos de ferrita se conectan a los cables de vídeo y audio.



Montaje del núcleo de ferrita

Abra el núcleo de ferrita, pase el cable por él en bucle, luego cierre.

Núcleo de ferrita

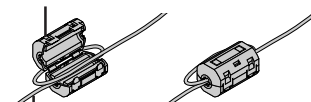

Cable

- Manual del usuario (Edición en CD-ROM) [1]
- Manual del usuario (Edición abreviada) [1]
- Hoja de seguridad [1]
- Etiqueta de seguridad [1]
- **Guía de seguridad del producto [1]**

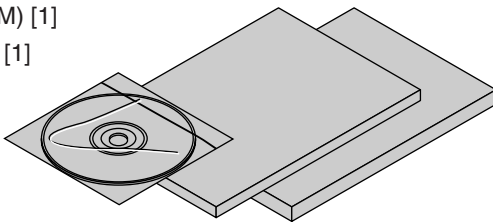

Uso del manual de usuario (Edición en CD-ROM)

El manual de usuario (Edición en CD-ROM) es una versión del manual de usuario, preparada para el formato de documento portable (PDF).

Instalación de Adobe Reader 6.0.1 (versión Español)

● Para Windows

1. Cargue el CD-ROM en la unidad de CD-ROM.
2. Abra el archivo "Start" del CD-ROM.
3. Abra la carpeta "Adobe Reader" del CD-ROM.
4. Abra la carpeta "Spanish".
5. Ejecute el archivo "AdbRdr60_esp.exe".

● Para Macintosh

1. Cargue el CD-ROM en la unidad de CD-ROM.
2. Abra el archivo "Start" del CD-ROM.
3. Abra la carpeta "Adobe Reader" del CD-ROM.
4. Abra la carpeta "Spanish".
5. Ejecute el archivo "AdbRdr60_esp.dmg".

Siga las instrucciones que se muestran en pantalla e inicie la instalación.

- Según el tipo de ordenador personal que utilice, podrían no mostrarse las imágenes "en miniatura".

Abrir el manual de usuario

1. Cargue el CD-ROM en la unidad de CD-ROM.
2. Abra el archivo "Start" del CD-ROM.
3. Haga doble clic en "INDEX.pdf" en el CD-ROM. Al hacer esto, se iniciará Adobe Reader y aparecerá una lista de selección de idioma para que elija el idioma en el que desee que se muestre el manual de usuario.
4. Mueva el puntero del ratón hasta el idioma deseado y haga clic. Se abrirá el manual de usuario. Por favor, consulte el menú de Ayuda para obtener información sobre Adobe Reader.

- Adobe Reader es una marca comercial de Adobe Systems Incorporated.
Windows es una marca comercial registrada de Microsoft Corporation en EE.UU. y en otros países.
Macintosh es una marca comercial registrada de Apple Computer Inc.

Nombres de los componentes de la unidad principal

Vea el Manual del usuario (Edición en CD-ROM) para obtener información sobre el funcionamiento.

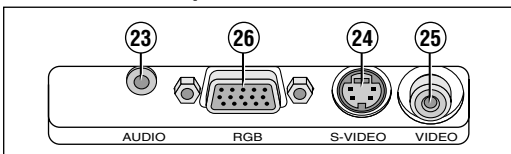
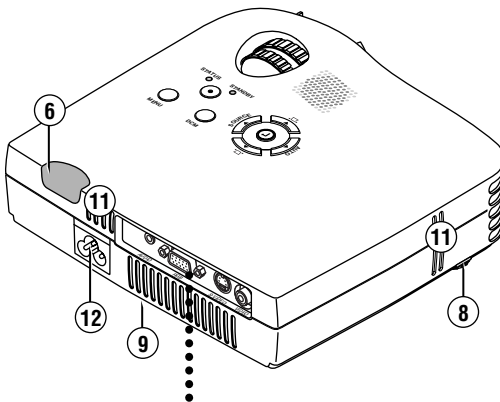
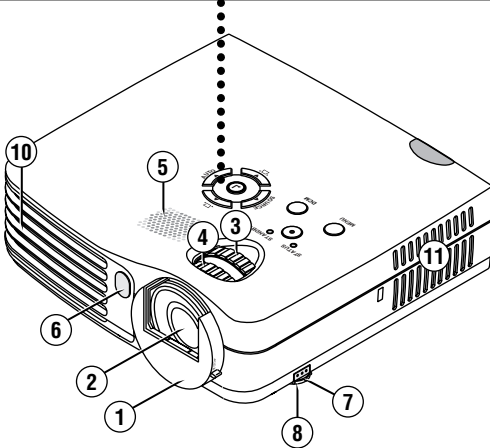
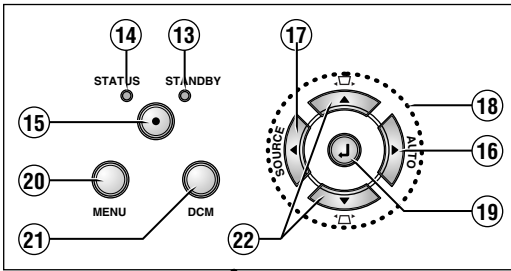

1. Tapa de la lente
2. Objetivo
3. Aro de zoom
4. Aro de enfoque
5. Altavoz
6. Sensor de mando a distancia
7. Botón ajustador
8. Ajustadores delanteros
9. Ajustadores traseros
10. Rejilla de salida de aire
11. Ranuras de ventilación
12. Conector de entrada de CA
13. Indicador STANDBY
14. Indicador STATUS
15. Botón STANDBY
16. Botón AUTO
17. Botón SOURCE
18. Botones SELECT (▲▼◀▶)
19. Botón ENTER
20. Botón MENU
21. Botón DCM
22. Botón de ajuste manual de la corrección trapezoidal
23. Conector AUDIO
24. Conector S-VIDEO
25. Conector VIDEO
26. Conector RGB

Nombres de las piezas del mando a distancia

Vea el Manual del usuario (Edición en CD-ROM) para obtener información sobre el funcionamiento.

- Antes de su uso, retire la lámina de aislamiento para el transporte que se encuentra introducida en el compartimento de las pilas.
- El mando a distancia debe apuntar al sensor de mando a distancia del proyector y debe funcionar.

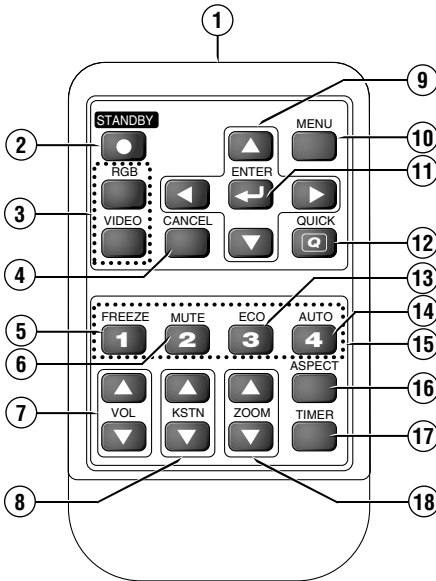
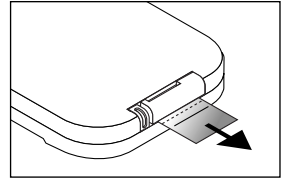

1. Transmisor de infrarrojos
2. Botón de alimentación STANDBY
3. Botón de selección de entrada
4. Botón CANCEL
5. Botón congelación FREEZE
6. Botón MUTE
7. Botón VOL
8. Botón KSTN
9. Botones del SELECT (▲▼◀▶)
10. Botón MENU
11. Botón ENTER
12. Botón QUICK
13. Botón ECO
14. Botón AUTO
15. Botones de número
16. Botón ASPECT
17. Botón TIMER
18. Botón ZOOM

PRECAUCIÓN

- Si se cambia la pila de forma incorrecta existe el peligro de explosión.
Cambie la pila sólo por el mismo tipo o tipo equivalente (CR2025) recomendado por el fabricante.
Deshágase de las pilas de acuerdo con las normas locales.
- DESECHE LAS PILAS USADAS DE ACUERDO A LAS INSTRUCCIONES.

Advertencias

Al manejar el mando a distancia

- No ponga el mando a distancia al agua u otros líquidos. Si el mando a distancia se mojará, séquelo con un paño inmediatamente.
- Mantenga las pilas de los botones lejos del alcance de los niños. Si alguien se tragara una pila, acuda inmediatamente a un médico.
- Algunas funciones (como las funciones del menú) tan sólo podrán activarse mediante el uso del mando a distancia por lo que éste deberá manejarse siempre con precaución

Conexiones con el ordenador

Antes de hacer las conexiones a un ordenador personal, compruebe los siguientes puntos.

- Una resolución adecuada de este proyector es 1024×768 puntos (XGA). La resolución máxima de visualización es 1280×1024 puntos (S-XGA). Remítase a "Tabla de frecuencias soportadas" en el manual del usuario (Edición en CD-ROM).
- El método de ajuste del ordenador personal variará dependiendo del ordenador personal que utilice. Para obtener información, lea el manual de instrucciones de su ordenador personal, lea la ayuda en línea o póngase en contacto con el fabricante de su ordenador personal.

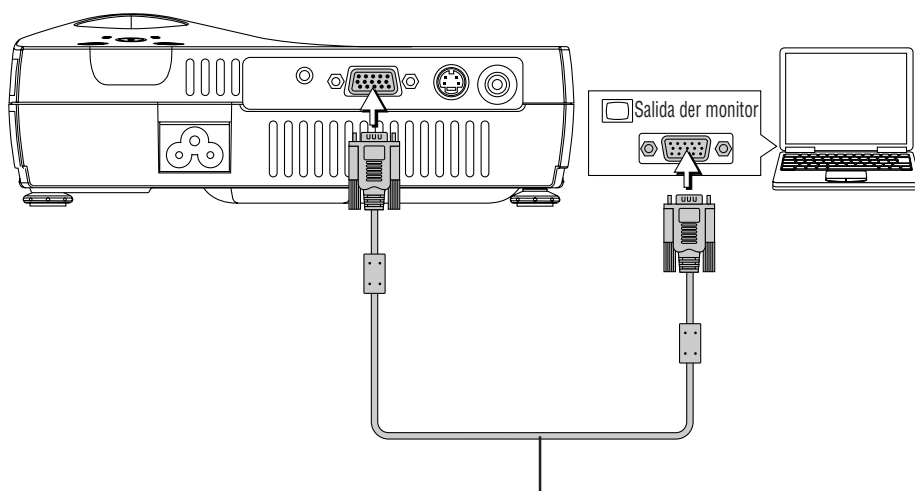

Cavo dei segnali RGB (accesorio incluso)

Conexiones con el equipo de vídeo

Cable de componente (Mini D-sub de 15 clavijas a RCA×3)
(disponible como accesorio opcional) (Núm. 78-8118-8843-3)

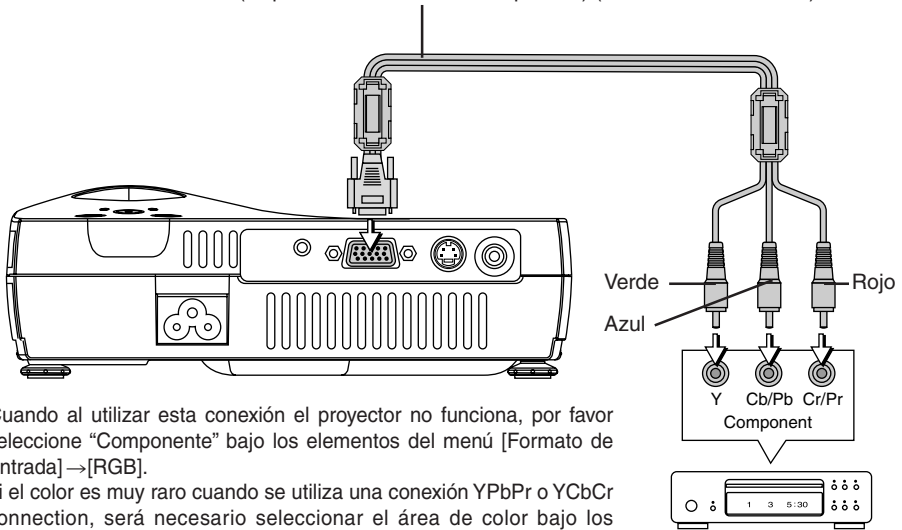

* Cuando al utilizar esta conexión el proyector no funciona, por favor seleccione "Componente" bajo los elementos del menú [Formato de Entrada] → [RGB].

* Si el color es muy raro cuando se utiliza una conexión YPbPr o YCbCr connection, será necesario seleccionar el área de color bajo los elementos del menú [Color] → [Área de color].

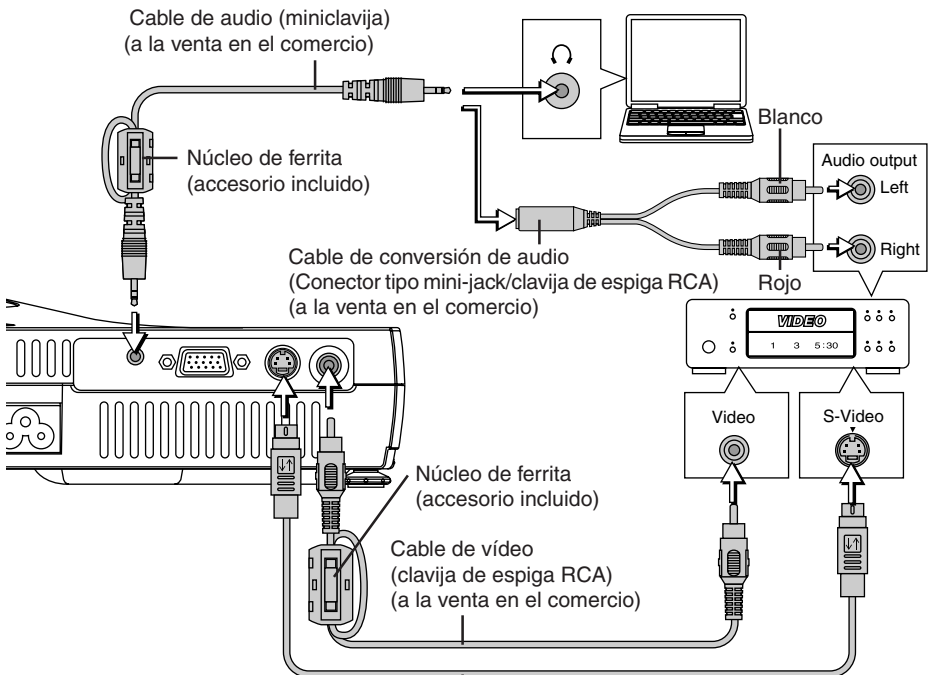

Cable de S-vídeo (clavija Mini DIN de 4 contactos) (a la venta en el comercio)

Funcionamiento

1 Coloque la pantalla y el proyector

Consulte en el manual del usuario (Edición CD-ROM) "Tabla de distancias de proyección" para obtener información sobre la distancia entre la pantalla y el proyector.

2 Conecte el ordenador o el equipo de vídeo al proyector

3 Conecte el conector de entrada de CA del proyector al tomacorriente utilizando el cable de alimentación incluido.

El indicador STANDBY se encenderá de color amarillo y el proyector entrará en el modo de espera.

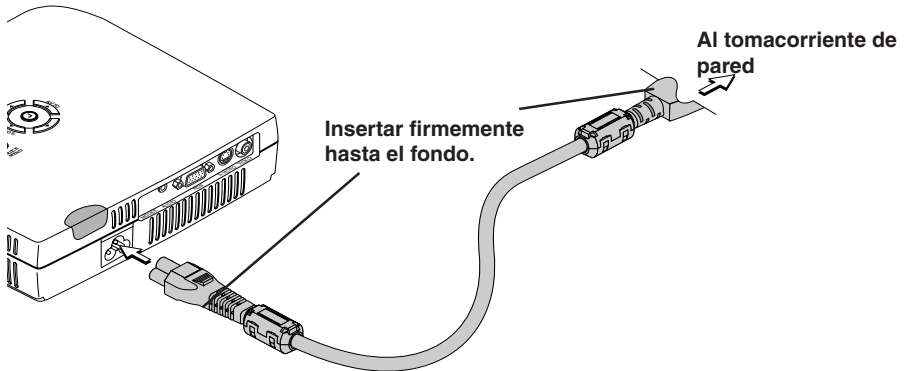

4 ① Gire la tapa de la lente hacia la derecha.

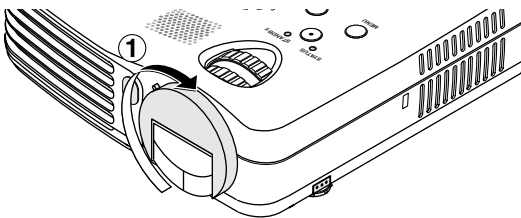

② Cuando la tapa de la lente se detenga y suene un clic, el proyector estará listo para la proyección.

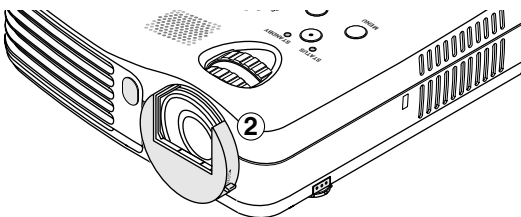

5 Conecte la alimentación eléctrica del proyector.

Pulse el botón STANDBY en el mando a distancia o en el proyector.

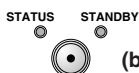

(botón de la unidad principal)

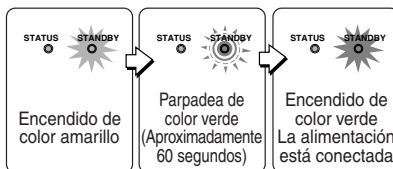

La primera vez que se conecta la alimentación eléctrica después de adquirir el proyector, se visualiza [Menu Language Select]. Para obtener información sobre cómo seleccionar idioma, consulte la página S-13.

- El indicador STANDBY comienza a relampaguear en color verde, luego deja de relampaguear, permanece iluminado, después de aproximadamente 60 segundos. Si el indicador STATUS se ilumina en color verde al mismo tiempo, el modo de lámpara se ajusta al modo económico.

Si aparece la ventana de introducción de la contraseña, “Contraseña”:

Se debe ingresar la contraseña correcta, de lo contrario el proyector no se podrá utilizar. Para más información sobre el ingreso de la contraseña, remítase a las instrucciones de funcionamiento (en el CD-ROM). Para obtener más información sobre la desactivación de la alimentación, consulte la página S-14.

El proyector está ahora en condiciones de realizar una proyección normal.

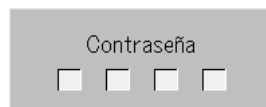

Nota

- Se puede cancelar rápidamente la imagen si se cierra la tapa de la lente mientras se está proyectando la imagen.

6 Active la alimentación del equipo conectado

7 Seleccione la entrada

Funcionamiento de la unidad principal: Pulse el botón SOURCE.

Funcionamiento del mando a distancia: Pulse el botón deseado de entre todos los botones de selección de entrada.

Advertencias

- Para cuando sea necesario desconectar la clavija de alimentación del tomacorriente, asegúrese de instalar el proyector cerca del tomacorriente para poder alcanzarlo con facilidad.
- Pulse el botón STANDBY una vez que el indicador STANDBY se haya encendido de color amarillo.

Cuando se visualiza [Menu Language Select] al conectar la alimentación eléctrica

La primera vez que conecte la alimentación eléctrica después de adquirir el equipo, aparecerá el menú [Menu Language Select]. Siga el procedimiento que se describe a continuación para seleccionar el idioma de visualización del proyector.

Si la imagen aparece borrosa, gire el aro de enfoque en el sentido de las agujas del reloj o en sentido contrario para enfocarla.

(1) Pulse los botones de selección SELECT (▲▼) del mando a distancia y elija la opción [Español] con el cursor azul oscuro.

(2) Pulse el botón ENTER para registrar la opción seleccionada.

Se establece el idioma y el menú [Menu Language Select] desaparece de la pantalla.

Con esto finaliza la selección de idioma de visualización.

Precaución:

[Menu Language Select] no aparecerá la próxima vez que se conecte la alimentación eléctrica.

Cursor

Menu Language Select	
Please select a menu language.	English
Wählen Sie bitte die Menü Sprache aus.	Deutsch
S'il vous plaît choisir la langue de menu.	Français
Per favore di scegliere la lingua di menu.	Italiano
Escoja por favor el idioma de menú.	Español
Välj menyn språken.	Svenska
메뉴언어를 선택하십시오	한국어
请选择项目单语言	中文
メニュー言語を選択して下さい。	日本語
Select "▲" "▼" & "ENTER"	

Nohabr  proyecci3n cuando est3 conectado a un ordenador portatil

Si el ordenador port til no emite una se al, intente realizar el procedimiento que se describe a continuaci3n.

Fabricante	Modelo	Teclas
DELL	Todos los ordenadores	Fn + F8
EPSON	Todos los ordenadores	Fn + F8
FUJITSU	Todos los ordenadores	Fn + F10
iiyama	Todos los ordenadores	Fn + F3
IBM	Todos los ordenadores	Fn + F7
NEC	Todos los ordenadores	Fn + F3
Panasonic	Todos los ordenadores	Fn + F3
SHARP	Todos los ordenadores	Fn + F5
SONY	Todos los ordenadores	Fn + F7
SOTEC	Todos los ordenadores	Fn + F3-F5
TOSHIBA	Todos los ordenadores	Fn + F5
Victor	Todos los ordenadores	Fn + F10

Nota: La informaci3n incluida en la tabla es actual a diciembre de 2003.

Por favor consulte la p gina S-19 del manual del usuario (Edici3n en CD-ROM) para m s detalles al respecto.

Para acabar

1 Desconecte la alimentación eléctrica del equipo conectado.

2 Desconecte la alimentación eléctrica del proyector.

Pulse el botón STANDBY en el mando a distancia o en el proyector.



Aparece la indicación [Apagado]. Cuando el medidor de nivel alcance el máximo, la pantalla de proyección se apagará (en el transcurso de aproximadamente 5 segundos) y el proyector entrará en el modo de espera.

Nota

- La operación puede cancelarse pulsando un botón que no sea el botón STANDBY.
- Si vuelve a pulsar el botón STANDBY, se volverá a cortar la corriente.

El indicador STANDBY pasa a parpadear en ámbar y se ilumina en ámbar después de unos 90 segundos (cuando la unidad pasa al modo de pausa).

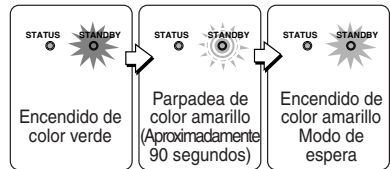
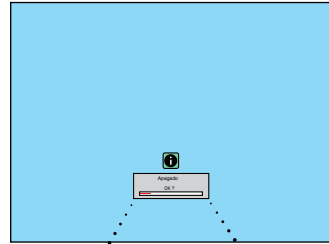

3 Desenchufe el cable de alimentación.

Compruebe que el indicador STANDBY esté encendido de color amarillo y luego desenchufe el cable de alimentación.

El indicador STANDBY se apagará cuando desenchufe el cable de alimentación.

4 ① Gire la tapa de la lente hacia la izquierda hasta que se detenga.

② La tapa de la lente se detendrá y sonará un clic.

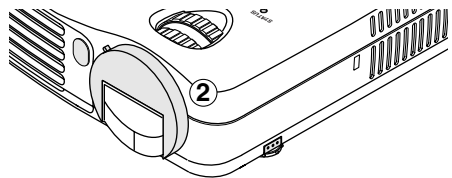
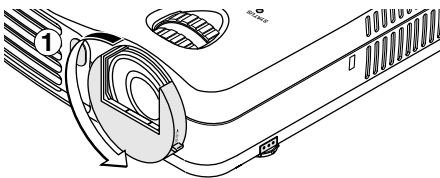

Función Desenchufar & Listo









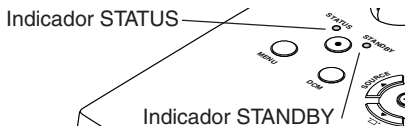



Cuando el cable de alimentación se desconecta directamente después de haber apagado el equipo, la fuente de alimentación interna se utiliza para mantener el ventilador de refrigeración en funcionamiento y así enfriar la lámpara, de tal forma que el proyector se puede trasladar a otro sitio inmediatamente.

- Puede ser más difícil volver a encender la lámpara, si esta se ha enfriado con el cable de alimentación desconectado.
- No coloque el proyector en una bolsa, etc., mientras el ventilador esté funcionando.

Cuando un indicador se enciende o parpadea

Los indicadores del panel de mando del proyector se encienden o parpadean para indicar problemas, según se describe a continuación.



Estado del indicador		Lo que se debe hacer
<p>STATUS</p>  <p>Encendido de color rojo</p>	<p>STANDBY</p>  <p>Cuando la alimentación eléctrica está conectada (encendido de color verde) Modo de espera (encendido de color amarillo)</p>	<p>Es necesario reemplazar la lámpara. Instale un nuevo cartucho de lámpara.</p>
<p>STATUS</p>  <p>Encendido de color rojo</p>	<p>STANDBY</p>  <p>Parpadea de color amarillo durante 60 segundos y luego se enciende de color amarillo.</p>	<p>La lámpara ha llegado al fin de su vida útil. Ya no es posible conectar la alimentación eléctrica. El proyector puede utilizarse durante 100 horas una vez que la lámpara ha llegado al fin de su vida útil. Instale un nuevo cartucho de lámpara.</p>
<p>STATUS</p>  <p>Parpadea de color rojo (se enciende durante 1 segundo/ se apaga durante 1 segundo)</p>	<p>STANDBY</p>  <p>Encendido de color rojo</p>	<p>La cubierta de la lámpara está abierta. La cubierta de la lámpara no está instalada correctamente. Instálela correctamente.</p>
<p>STATUS</p>  <p>Parpadea de color rojo (se enciende durante 1 segundo/ se apaga durante 0,5 segundos)</p>	<p>STANDBY</p>  <p>Encendido de color rojo</p>	<p>La temperatura es excesivamente alta.</p> <ul style="list-style-type: none"> Se ha activado el protector de temperatura. Si la temperatura de la habitación es alta, traslade el proyector a un lugar fresco. Si la temperatura interna del proyector es alta, compruebe las ranuras de ventilación y límpielas si están obstruidas. Cuando el protector de temperatura se activa, la alimentación eléctrica se desconecta y, en algunos casos, no vuelve a conectarse inmediatamente. En tales casos, espere aproximadamente 90 segundos y vuelva a intentarlo.
<p>STATUS</p>  <p>Parpadea de color rojo (se enciende durante 0,5 segundos/ se apaga durante 0,5 segundos)</p>	<p>STANDBY</p>  <p>Encendido de color amarillo</p>	<p>El ventilador ha dejado de funcionar. Desconecte el cable de alimentación y póngase en contacto con una tienda que venda el modelo PX5 para solicitar reparaciones.</p>
<p>STATUS</p>  <p>Parpadea de color rojo (se enciende durante 1 segundo/ se apaga durante 1 segundo)</p>	<p>STANDBY</p>  <p>Si la lámpara se quema mientras está en funcionamiento: Parpadea de color amarillo durante 90 segundos y luego se enciende de color amarillo. Si la lámpara no se enciende desde el principio: Se enciende de color amarillo</p>	<p>La lámpara no se enciende. Espere al menos 90 segundos y vuelva a conectar la alimentación eléctrica. Si el problema persiste, desconecte el cable de alimentación y solicite la reparación del aparato en una tienda que venda el modelo PX5.</p>

Si un indicador se encuentra en una condición distinta a normal o parpadea a un ritmo distinto al mencionado anteriormente, desconecte el cable de la alimentación y contacte con el establecimiento de compra.

Nota

Si el proyector no proyecta debidamente, vea la sección de Localización y solución de problemas del Manual del usuario (Edición en CD-ROM).

Reemplazo del cartucho de lámpara

- La lámpara que se utiliza como fuente de luz en el proyector tiene una duración determinada. La vida útil nominal de la lámpara es de unas 2000 horas (cuando es utilizada solamente en el modo normal). La vida útil puede ser menor dependiendo de las condiciones de uso y otros factores.
Tenga presente que puede prolongar la vida útil de la lámpara si utiliza el proyector en el modo Eco frecuentemente. (La vida útil de la lámpara es la duración media de las lámparas fabricadas y probadas durante un largo tiempo, según las condiciones de prueba de nuestra empresa.)
- Cuando la lámpara llega al fin de su vida útil, el indicador STATUS se enciende de color rojo de manera constante y el mensaje [Reemplazar lámpara] aparece en la pantalla. Cuando esto sucede, significa que es necesario reemplazar el cartucho de lámpara. Sustituya la lámpara siguiendo el procedimiento que se describe a continuación.
- Si se sigue utilizando el proyector durante 100 horas adicionales una vez que se la lámpara ha llegado al fin de su vida útil, el proyector entrará en modo de espera y no será posible encenderlo.
- Para adquirir una lámpara de recambio, póngase en contacto con una tienda que venda el modelo **PX5**. Indique que necesita una lámpara de recambio **LKPX5** para el proyector **PX5**.



PRECAUCIÓN

- El reemplazo del cartucho de la lámpara se lleva a cabo después de apagar la alimentación, esperar a que pare el ventilador de refrigeración, desconectar el enchufe de la toma de corriente, y después no tocar el proyector hasta después de transcurridos unos 60 minutos antes de comenzar el reemplazo. El reemplazo de la lámpara durante el funcionamiento o inmediatamente después de finalizar el funcionamiento causará quemaduras dada la alta temperatura.
- No retire ningún tornillo que no esté especificado.
- No toque la lámpara con las manos. Hacerlo podría acortar la vida de la lámpara.
- Si la lámpara ha alcanzado el final de su vida de uso, tal vez se funda la bombilla de la lámpara. Cuando esto ocurre, se oirá un sonido de explosión y trozos de vidrio pueden quedar esparcidos en el cartucho de la lámpara. No toque los trozos de vidrio, pues podría cortarse. Si esto ocurriera, póngase en contacto con su proveedor o el establecimiento donde compró el proyector.

Preparativos: Invierta el equipo y póngalo sobre una paño suave, etc., para evitar que se raye y facilitar el reemplazo del cartucho de lámpara. Después de reemplazar el cartucho de lámpara, devuelva el proyector a su posición normal.

1 Desenchufe el cable de alimentación.

2 Invierta el proyector.

3 Quite la cubierta de la lámpara.

- (1) Gire el tornillo prisionero de la cubierta de la lámpara en el sentido contrario a las agujas del reloj; aflójelo hasta que gire libremente. (El tornillo no se saldrá.)
- (2) Abra la cubierta de la lámpara un poco y tire de ella en la dirección de la flecha para retirarla.

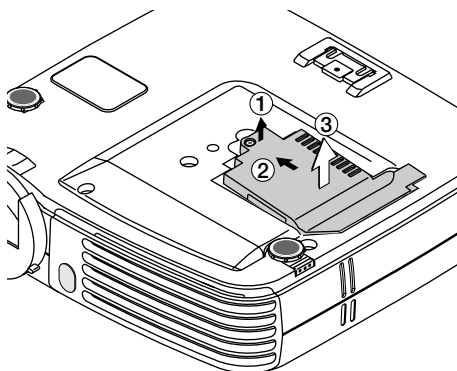
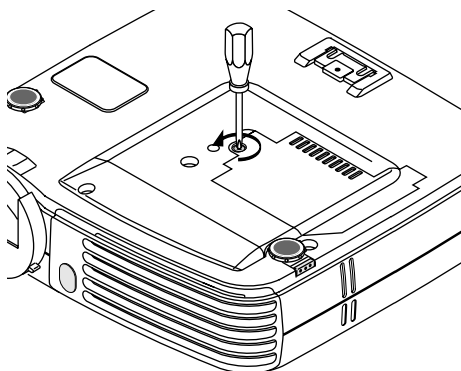

4 Desmonte el cartucho de lámpara.

- (1) Afloje completamente los dos tornillos del cartucho de la lámpara. (Los tornillos no se saldrán.)
- (2) Tome el cartucho de lámpara por el asa y tire hacia arriba para retirarlo.

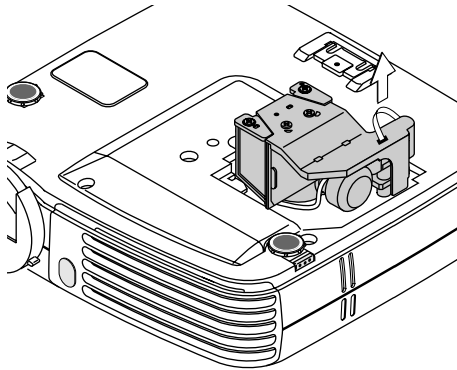
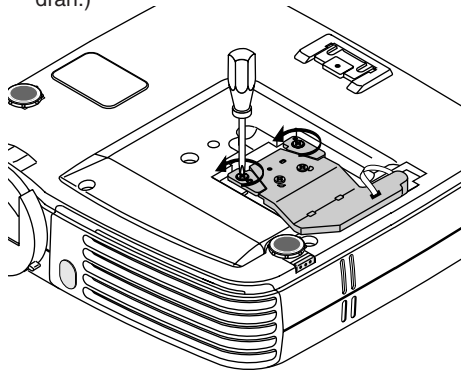

5 Instale el nuevo cartucho de lámpara.

- (1) Gire el cartucho de la lámpara lentamente. (Alinee el cartucho con los agujeros de tornillo del proyector.)
- (2) Gire los dos tornillos del cartucho de la lámpara en el sentido de las agujas del reloj para apretarlos.

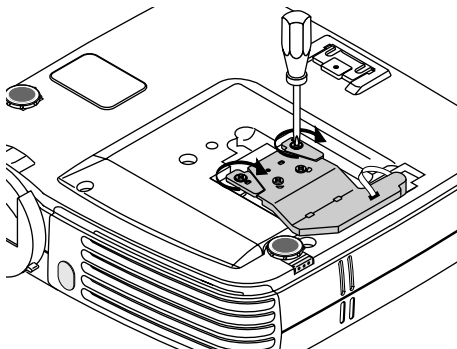
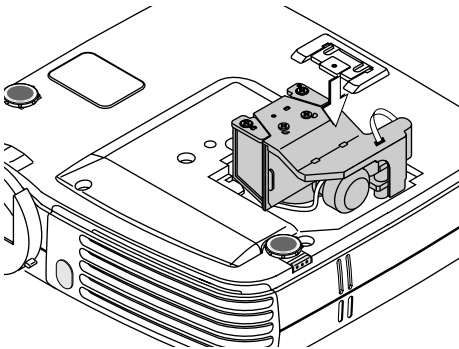

6 Instale la cubierta de la lámpara.

- (1) Introduzca primero el borde de la cubierta en la ranura y luego cierre la cubierta de la lámpara.
- (2) Gire el tornillo de la cubierta de lámpara en el sentido de las agujas del reloj para apretarlo.

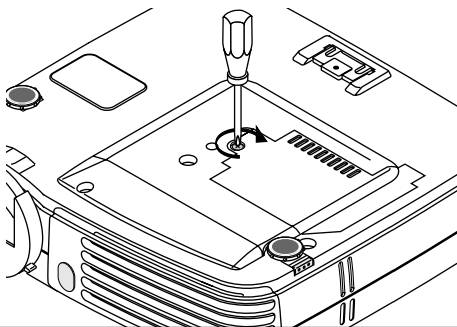
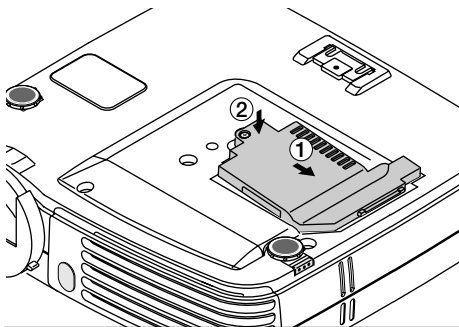

7 Ponga en cero el temporizador de la lámpara.

Enchufe el cable de alimentación, conecte la alimentación eléctrica y ponga en cero el temporizador. Seleccione [Info.] → [Reajuste del temporizador de la lámpara] en el menú y pulse el botón ENTER. La pantalla cambiará a la pantalla de verificación de inicialización. Pulse el botón ENTER de nuevo.

Nota:

Si se utiliza el proyector durante 100 horas adicionales una vez que se ha alcanzado el fin de la vida útil de la lámpara, ya no será posible encender el proyector. Si esto sucediera, pulse simultáneamente los botones SOURCE y AUTO del proyector (con el proyector en modo de espera) durante al menos 5 segundos para poner en cero el temporizador de la lámpara. Si el indicador STATUS se apaga, significará que el temporizador de la lámpara ha sido puesto en cero.

Para adquirir una lámpara de recambio, póngase en contacto con una tienda que venda el modelo **PX5**. Indique que necesita una lámpara de recambio **LKPx5** para el proyector **PX5**.

Especificaciones

Modelo

PX5

Sección óptica

Método de proyección	DLP™ (DMD de chip único)
DMD	0,7 pulgadas 1024×768 puntos
Lámpara	Lámpara de mercurio de alta presión, de 130 W
Objetivo de proyección	Zoom manual (×1,2), Enfoque manual, F=2,6 - 2,9, f=27,5 - 33,0 mm
Tamaño de la imagen	Mínimo 26 pulgadas (a distancia de proyección de 1,20 m telefoto) Máximo 300 pulgadas (a distancia de proyección de 11,81 m de anchura)
Salida de luz	Modo Standard : 1300 lm
Contraste máximo	2000:1 ("on/off" total)

Sección eléctrica

Entradas	Vídeo (NTSC3.58/NTSC4.43/PAL/PAL-N/PAL-M/PAL60/ SECAM/YCbCr(NTSC, PAL)/YPbPr(480p, 576p, 1080i, 720p)): (cambio automático o manual)
Reproducción de colores	RGB (Horizontal: 15 a 80 kHz, Vertical 50 a 85 Hz)
Resolución	Color total (16.770.000 colores) VGA (640×480) expandido/verdadero, S-VGA (800×600) expandido/verdadero, XGA (1024×768) verdadero, S-XGA (1280×1024) compresión
Corriente de entrada	1,9 A
Requisitos eléctricos	100 - 240 V CA, 50/60 Hz
Consumo eléctrico	190 vatios (170 vatios en modo eco)

Sección mecánica

Dimensiones salvo extándar	186 mm (An)×46 mm (Al)×176 mm (Prf) (almacenado, sin incluir las partes salientes)
Peso	Aproximadamente 1,3 kg
Temperatura de funcionamiento	Proyector de datos: 5° a 35°C, 30 a 85% de humedad

- Las especificaciones y el diseño están sujetos a cambios sin previo aviso.

Free Manuals Download Website

<http://myh66.com>

<http://usermanuals.us>

<http://www.somanuals.com>

<http://www.4manuals.cc>

<http://www.manual-lib.com>

<http://www.404manual.com>

<http://www.luxmanual.com>

<http://aubethermostatmanual.com>

Golf course search by state

<http://golfingnear.com>

Email search by domain

<http://emailbydomain.com>

Auto manuals search

<http://auto.somanuals.com>

TV manuals search

<http://tv.somanuals.com>