

AIR+HEALTH™ AIR PURIFYING SYSTEM

Model: AH-1

home+health™
products LLC



The Air+Health™ unit is designed to emit powerful ultraviolet light rays which sterilize and reduce airborne microorganisms as they pass through a home's heating or air conditioning system. It is installed in the main supply or return duct of the home's system and operates continuously to automatically purify the air in the home 24 hours a day.

This product is not sold as a medical device and is not for the purpose of diagnosis of any disease or condition nor for use in the mitigation, treatment, or prevention of any disease or condition.

READ THESE INSTRUCTIONS CAREFULLY AND COMPLETELY BEFORE PROCEEDING WITH THE INSTALLATION

ITEMS INCLUDED IN KIT:

- 1-Air+Health™ Power Unit
- 1-Mounting Base
- 1-Ultraviolet Bulb
- 4-Sheet Metal Mounting Screws
- 1-Instruction Sheet
- 1-Fiberglass Duct Board Mounting Bracket
- 1-1-1/2" Hole Saw
- 1-Pair of Safety Glasses
*(retain for future use
when maintaining
this product)*



English..... Page 1

Français..... Page 6

Español..... Página 10

SAFETY CONSIDERATIONS



WARNING: *Never expose eyes or skin to UVC light from any source.*

- Looking directly at the UVC light may cause permanent eye damage or blindness.
- **Never operate the Air+Health™ Air Purifying System out of the plenum.**
- Designed for a closed duct system. Do not mount near a supply or a return air opening.
- All duct openings in direct line of site of the UV light must be sealed with aluminum tape or equivalent sealing methods.



• Wear supplied safety glasses during installation. They will help block accidental UV exposure to eyes.

WARNING: *UV light will break down plastic materials not rated for UV exposure:*

(Examples: wire insulation, flex duct, drain pans and humidifiers)

- The unit must be mounted at least 30" from the above stated type of materials.
- If it is necessary to mount the unit in direct line of site of these types of materials, they must be shielded with aluminum foil, aluminum foil tape, or sheet metal.



WARNING: *DO NOT mount this unit outdoors.*

- This product is designed for indoor installation only (i.e. Attics, crawl spaces, basements, etc.).



WARNING: *Never touch broken bulb or internal contents of bulb. The bulb contains mercury.*

- After opening the carton, unpack and inspect the unit and bulb for damage. Do not install this unit if any damage is noticeable. If bulb is damaged, cracked or broken, do not touch bulb or other contents in carton. Close carton and return to seller immediately.
- In case of accidental exposure to internal contents of bulb, wash hands and any other affected skin area with mild detergent. Remove affected clothing immediately. If skin surface is pierced, seek medical attention immediately.

NOTE: *If you touch the glass of the bulb, you should wipe the glass clean with isopropyl alcohol and a lint free wipe. If the bulb is not cleaned, the film of hand oils causes a reduction in the light intensity.*



WARNING: *Before installing or servicing a humidifier, air filter, heat system, or this unit, etc., always turn all power OFF and have unit unplugged. Electrical shock can cause personal injury or death. Never expose eyes or skin to direct UVC light from any source.*



WARNING: *To prevent water damage or electric shock, do not mount unit under a humidifier.*



WARNING: *This product is designed for indoor installation only (i.e. attics, crawl spaces, basements, etc.). For use on gas fired, oil fired, electric and split system heat pump forced air systems*. This product is NOT designed to be mounted outside on gas fired or heat pump packaged units**.*

**Split system heat pumps are systems where the air handler and the air conditioning compressor are separate units.*

***Packaged units are systems where the air handler and the air conditioning compressor are built together and are installed outside of the building*

GENERAL INFORMATION

The Air+Health™ unit uses technology that is recommended by doctors who state that “ultraviolet radiation, properly integrated with heating, ventilating, and air conditioning systems, shows the most promise as a widely applicable means of air disinfection”.¹

SIZING AND SELECTING UNITS

See chart below for determining your homes needs.

Square Footage	Air+Health™ (For ducts at least 16" wide)	Volts	Watts	Amps	Hz
Up to 2000	1	120	30	.5	60
4000	2	120	30	.5	60

Notes:

- For homes with multiple systems, we recommend one unit per system.
- For homes with larger applications, multiple units are recommended. Contact technical support at 1-866-765-1587 for sizing.

INSTALLATION

1. Locate a suitable location for the unit downstream from the 'A' coil in the supply plenum or in the return plenum; preferably downstream from the air filter. For optimum "cleaning" effect on the 'A' coil, mount the unit in the supply plenum as close as possible to the 'A' coil. (See Figure 1)

CAUTION: Investigate and determine the location of the A coil prior to drilling holes in duct for mounting unit.

NOTE: For duct board installation, refer to enclosed bagged assembly containing mounting plate and instructions.

2. Apply supplied mounting template to air duct in either a vertical or horizontal position as shown in Figure 2. (Leave template mounted to duct for future reference.)
3. Drill 1/8" diameter mounting holes at positions indicated on template. (Refer to supplied template as shown in Figure 3)
4. Cut out the large opening on the template using a drill and the provided hole saw. (Refer to template as shown in Figure 3)
5. Using a 1/4" to 1/2" drill bit, drill view port hole as shown in Figure 3)
6. Mount the Air+Health™ mounting base onto the plenum with the supplied sheet metal screws. (Refer to template as shown in Figure 3) **This must be tight in order to activate the built in safety switch.**

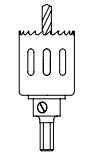

Provided hole saw

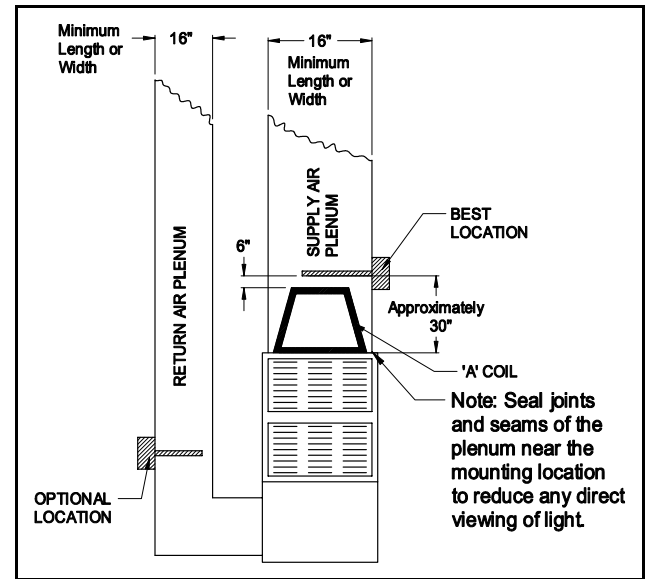

Figure 1

shown in Figure 3)

indicated on template. (Figure 3)

NOTE: DO NOT remove template from duct.

7. Install bulb into ballast. Do not handle the bulb with bare hands. Oils on the hands tend to shorten bulb intensity. (See Figure 4)

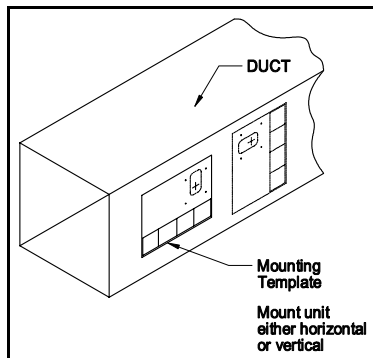

Figure 2

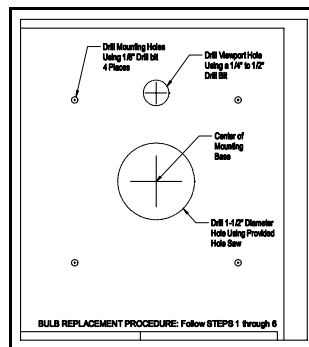

Figure 3

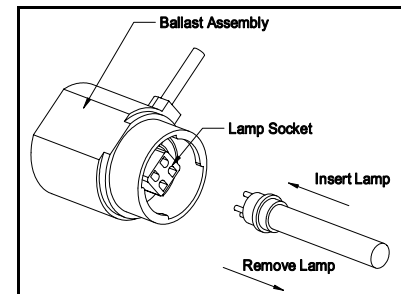

Figure 4



WARNING: Never expose eyes or skin to UVC light from any source. Looking directly at the UVC light may cause permanent eye damage or blindness. **Never operate the Air+Health™ Air Purifying System out of the plenum.** Avoid touching the glass portion of the bulb with your hands.

- Wipe off the bulb glass with the supplied alcohol wipe. Then insert the bulb through the center hole of the mounting base. (See Figure 5) The power cord must be 90° to the view port hole on the mounting base.
- With the ballast pressed against the mounting base, rotate the ballast clockwise 90°.
- Plug the power supply cord into a standard electric wall outlet. Check bulb operation by looking through the view port hole. **NOTE:** *The view port hole is made of glass and will not allow any UVC rays to pass through.* A blue glow should be seen in the duct.

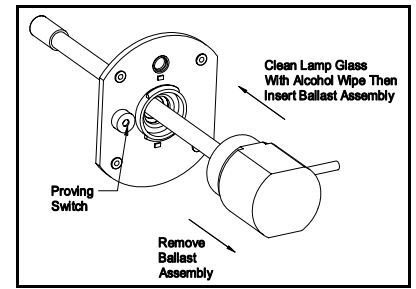

Figure 5

- If blue glow is not seen, make sure base is properly installed onto duct. There is a proving switch located on the base that needs to be seated properly onto the duct. **Make sure that when base is mounted that the plated washer on the switch is raised approximately 3/16" and the switch is fully engaged.** (See Figure 6)
- With standard duct tape or like material, seal all joints and seams of the plenum near the mounting location to reduce any direct viewing of light.

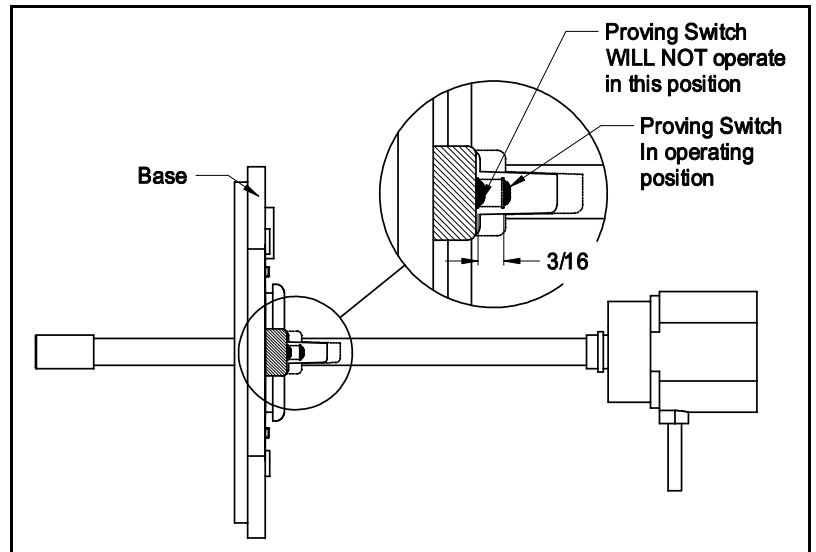

Figure 6

MAINTENANCE



WARNING: *Unplug unit from outlet before commencing inspection and cleaning.*

NOTE: *Wear disposable, non-absorbent protective gloves prior to inspection procedure in case of accidental breakage of glass.*

- We recommend inspecting and cleaning bulb at least every 6 months depending upon your home environment and condition of conventional filters and duration of use and their replacement cycle.
- To maintain the bulbs maximum output intensity, replace your Air+Health™ Air Purifying System bulb annually, depending upon your home environment using the replacement procedure below. The bulb should operate continuously for maximum bulb life and light effectiveness.

REPLACEMENT PROCEDURE



WARNING: *Unplug unit from wall outlet before starting replacement procedure.*

NOTE: *Wear disposable, non-absorbent protective gloves prior to replacement procedure in case of accidental breakage of glass.*

- Rotate the Air+Health™ ballast assembly counter-clockwise until it stops. (See Figure 7)
- Remove the ballast assembly and bulb from the mounting base. (See Figure 5)
- Remove the bulb from the bulb socket. (See Figure 4)
- Install replacement bulb into bulb socket. Do not handle the bulb with bare hands. Oils on the hands tend to reduce bulb intensity.
- Wipe off the glass with the supplied alcohol wipe.
- Position the ballast assembly power cord 90° to the view port hole on the mounting base. (See Figure 7)
- Slide the bulb through the hole in the mounting base. (See Figure 5)
- Press the ballast against the mounting base and rotate the ballast assembly clockwise until it stops. (See Figure 8)
- After assembly is firmly in place, plug the power supply cord into a standard electrical wall outlet. Check bulb operation by looking through the view port hole. A blue glow should be seen in the duct.

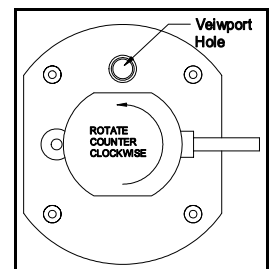

Figure 7

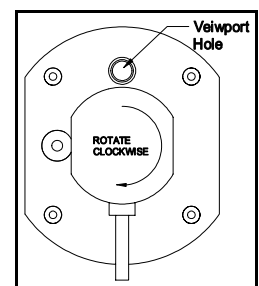

Figure 8



WARNING: Never expose eyes or skin to UVC light from any source. Looking directly at the UVC light may cause permanent eye damage or blindness. **Never operate the Air+Health™ Air Purifying System out of the plenum.** Avoid touching the glass portion of the bulb with your hands.

10. After replacing lamp, make sure a new *Lamp Replacement Label* (supplied with lamp replacement) is applied to the housing and dated with the date of installation.

NOTE: *If blue light leaks through any portion of plenum and/or around mounting plate, unplug power supply cord immediately and seal affected areas and/or rotate ballast and repeat step #8 above.*

11. UV bulbs contain a small amount of mercury, like a typical fluorescent bulb. Check with your local waste management authority for local disposal or recycling requirements. According to the EPA's Universal Waste Rule, these types of bulbs may be disposed of into household waste.



WARNING: *Never touch broken bulb or internal contents of bulb. The bulb contains mercury.*

NOTE: *In case of accidental exposure to internal contents of bulb, wash hands and any other affected skin area with mild detergent. Remove affected clothing immediately. If skin surface is pierced, seek medical attention immediately.*

TROUBLESHOOTING GUIDE

1. Pull back metal washer on mounting base. If lamp comes on, the base needs tightening to ensure that the safety switch is fully engaged
2. If bulb does not light up, rotate ballast slightly clockwise or counter-clockwise
3. If bulb does not light up after rotating ballast, replace bulb.
4. If unit still does not light up after replacing bulb, replace ballast.

REPLACEMENT PARTS LIST

BULB (Home Health Products Part Number)
46444900

For replacement parts, contact Home Health Products at:

☎ Phone: 1-866-765-1587 • 📠 Fax: 1-866-253-1029

✉ Email: sales@homehealthproducts.com

CLEAN-UP OF BROKEN BULBS *(see warnings on page two of this manual)*

UV bulbs contain a small amount of mercury, like a typical fluorescent bulb. DO NOT touch any of the mercury with your bare hands.

1. While wearing disposable, non-absorbent protective gloves, pick up the large pieces of glass with your hands.
2. Then, vacuum the entire area with a standard household vacuum cleaner ensuring the removal of all bulb material.
3. Dispose of the pieces of glass, the vacuum cleaner bag, and the disposable gloves in a sealed garbage bag.
4. Check with your local waste management authority for local disposal or recycling requirements. According to the EPA's Universal Waste Rule, these types of bulbs may be disposed of into household waste.³
5. Wash hands and remove and wash clothes for added safety measures.

The health aspects associated with the use of these products and their ability to aid in disinfecting of environmental air have not been investigated by UL.



WARNING: Never expose eyes or skin to UVC light from any source. Looking directly at the UVC light may cause permanent eye damage or blindness. **Never operate the Air+Health™ Air Purifying System out of the plenum.** Avoid touching the glass portion of the bulb with your hands.

PURIFICATEUR D'AIR AIR+HEALTH™™

Modèle : AH-1

Le purificateur d'air Air+Health™™ émet un puissant rayonnement ultraviolet qui stérilise les micro-organismes en suspension et en réduit la concentration dans les systèmes de chauffage ou de climatisation domestiques. Il s'installe dans le conduit principal d'arrivée ou de sortie du système et fonctionne en continu afin de purifier automatiquement l'air de la maison, 24 heures sur 24.

LIRE ATTENTIVEMENT LES INSTRUCTIONS SUIVANTES AVANT DE PROCÉDER À L'INSTALLATION

Laisser les instructions d'installation au propriétaire / utilisateur du purificateur.

CONSIGNES DE SÉCURITÉ



AVERTISSEMENT : *Ne jamais exposer les yeux ni la peau au rayonnement UV, quelle qu'en soit la source.*

- Une exposition directe aux rayons UV peut causer des dommages permanents aux yeux ou même la cécité.
- **Ne jamais faire fonctionner le purificateur d'air Air+Health™™ à l'extérieur du plénum.**
- **Ce dispositif est conçu pour les systèmes en circuit fermé.** Ne pas l'installer près d'un orifice de retour d'air.
- Toutes les ouvertures situées en ligne directe avec le tube à UV doivent être obstruées avec du ruban adhésif en toile ou une méthode semblable.
- Porter les lunettes de sécurité fournies durant l'installation. Elles vous protégeront contre les expositions accidentelles aux rayons UV.



AVERTISSEMENT : *Les rayons UV endommageront les plastiques non conçus pour une exposition aux UV. (Exemples : isolants de fils électriques, conduits flexibles, bacs de récupération et humidificateurs)*

- L'appareil doit être monté à au moins 76 cm (30 po) au-dessus des types de matériaux mentionnés ci-dessus.
- S'il est nécessaire de monter l'appareil en ligne directe avec ces types de matériaux, ils doivent être protégés avec de la feuille d'aluminium, du ruban adhésif aluminium ou avec une plaque métallique.



AVERTISSEMENT : *NE PAS installer cet appareil à l'extérieur.*

- Ce produit est conçu uniquement pour une installation à l'intérieur (grenier, vide sanitaire, sous-sol, etc.).



AVERTISSEMENT : *Ne pas toucher au tube ni à ses éléments internes s'il est cassé. Le tube contient du mercure.*

- Après avoir ouvert la boîte, déballer le purificateur et le tube et vérifier s'ils présentent des signes d'avarie. Le cas échéant, ne pas procéder à l'installation. Si le tube est endommagé, fissuré ou cassé, ne pas y toucher ni aux autres éléments de la boîte. Refermer la boîte et la réexpédier sur-le-champ au vendeur.
- En cas de contact accidentel avec le contenu du tube, se laver les mains ainsi que toute autre partie du corps y ayant touché avec un détergent doux. Enlever immédiatement les vêtements contaminés. En cas de coupure, consulter immédiatement un médecin.

REMARQUE : *Si l'on touche par inadvertance à la partie en verre du tube, on doit alors l'essuyer soigneusement avec un chiffon non pelucheux imbibé d'alcool isopropylique à Si le tube n'est pas nettoyé, le dépôt d'huile provenant de la peau occasionnera une diminution de l'intensité lumineuse.*



AVERTISSEMENT : *Avant d'installer le purificateur d'air, un humidificateur, un filtre à air, un système de chauffage, etc., ou d'en faire l'entretien, toujours mettre tous les appareils hors tension et les débrancher. Un choc électrique risque de causer des blessures ou même la mort. Ne jamais exposer les yeux ni la peau au rayonnement UV direct, quelle qu'en soit la source.*



AVERTISSEMENT : *Pour éviter les risques d'avarie causée par l'eau ou un choc électrique, éviter de monter le purificateur sous un humidificateur.*



AVERTISSEMENT : *Ce produit est conçu uniquement pour une installation à l'intérieur (grenier, vide sanitaire, sous-sol, etc.). Pour une utilisation avec des systèmes au gaz, au mazout, électrique et des systèmes bibloc de pompe de chaleur à air propulsé*. Ce produit n'est PAS conçu pour être monté à l'extérieur sur un appareil au gaz ou une pompe de chaleur monobloc**.*

*Les systèmes bibloc de pompe de chaleur sont des systèmes où le compresseur de traitement de l'air et le compresseur de climatisation sont deux unités séparées.

**Les systèmes monobloc sont des systèmes où le compresseur de traitement de l'air et le compresseur de climatisation sont communs et installés à l'extérieur de la maison.



MISE EN GARDE – Ne jamais exposer les yeux ou la peau au rayonnement UV, quelle qu'en soit la source. Une exposition directe aux rayons UV peut causer des dommages permanents aux yeux ou même la cécité. **Ne jamais faire fonctionner le purificateur d'air Air+Health™™ à l'extérieur du plénum.** Éviter de toucher à la partie en verre du tube avec les mains.

GÉNÉRALITÉS

Le purificateur d'air Air+Health™ utilise une technologie recommandée par les médecins, qui sont d'avis que « le rayonnement ultraviolet, correctement intégré aux systèmes de chauffage, de ventilation et de climatisation, est la méthode générale de désinfection de l'air la plus prometteuse. »²

DIMENSIONS ET CHOIX DE L'APPAREIL

Le tableau ci-dessous permet de déterminer le modèle approprié.

Superficie (en pi ²)	Purificateur Air+Health (conduits d'au mois 16 po de large)	Volts	Watt s	Ampère s	Hz
jusqu'à 2000	1	120	30	0,5	60
4000	2	120	30	0,5	60

REMARQUES :

- Pour les maisons comprenant plusieurs systèmes nous recommandons l'utilisation d'un appareil par système.
- Pour les maisons avec des systèmes plus importants nous recommandons l'emploi de plusieurs unités. Contacter notre service technique au 1-866-765-1587 pour obtenir des informations de dimensionnement.

INSTALLATION

1. Repérer un emplacement approprié en aval du serpentin en A dans le plénum d'alimentation ou de retour, de préférence en aval du filtre à air. Pour assurer un effet de «nettoyage» optimal du serpentin en A, installer le purificateur dans le plénum d'alimentation, le plus près possible du serpentin. (Voir la Figure 1)

ATTENTION : Étudiez et déterminez l'endroit de l'enroulement de A avant les trous de forage dans le conduit pour l'unité de montage.

REMARQUE : Pour une installation sur une plaque, se référer au sac d'accessoires contenant la plaque de montage et les instructions.

2. Fixer le gabarit de montage sur le conduit d'air, à l'horizontale ou à la verticale comme le montre la Figure 2. (Laisser le gabarit en place pour référence ultérieure).
3. Percer des trous de 1/8 po de diamètre aux endroits indiqués sur le gabarit. (Se référer au gabarit, tel qu'indiqué à la Figure 3).
4. Pratiquer une grande ouverture sur le gabarit en utilisant une perceuse et la scie cylindrique fournie. (Se référer au gabarit, tel qu'indiqué à la Figure 3).
5. À l'aide d'un foret de 1/4 po à 1/2 po, percer le trou de regard, marqué sur le gabarit. (Figure 3)
6. Fixer le support du purificateur sur le plénum au moyen des vis à tôle fournies. (Se référer au gabarit, tel qu'indiqué à la Figure 3). **Ceci doit être serré afin d'activer construit dans la commande de sécurité.**

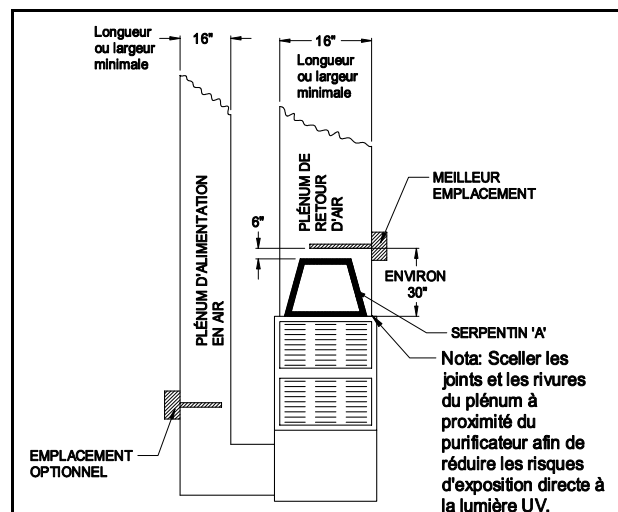
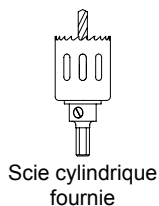

Figure 1



Scie cylindrique fournie

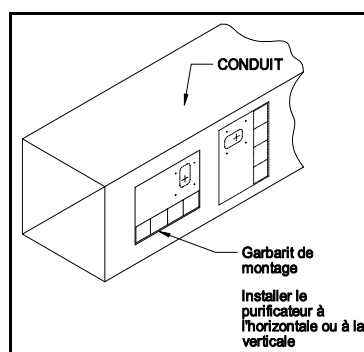

Figure 2

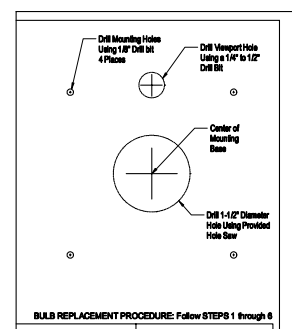

Figure 3

REMARQUE : NE PAS retirer le gabarit du conduit.

MISE EN GARDE – Ne jamais exposer les yeux ou la peau au rayonnement UV, quelle qu'en soit la source. Une exposition directe aux rayons UV peut causer des dommages permanents aux yeux ou même la cécité. **Ne jamais faire fonctionner le purificateur d'air Air+Health™ à l'extérieur du plénum.** Éviter de toucher à la partie en verre du tube avec les mains.

7. Installer le tube sur le ballast. Ne pas manipuler le tube à mains nues. Les huiles sur les mains tendent à raccourcir l'intensité d'ampoule. (Voir la Figure 4)
8. Essuyer le tube avec le chiffon imbibé d'alcool, inclus dans l'emballage. Puis insérer le tube au travers du trou central du support de montage. (Voir la Figure 5) Le cordon d'alimentation doit être orienté à 90° par rapport au regard du support de montage.
9. Tourner le ballast sur 90° dans le sens horaire en le maintenant appuyé contre le support.
10. Brancher le cordon d'alimentation fourni dans une prise électrique standard. Vérifier le fonctionnement du tube en regardant dans le regard. **REMARQUE :** *Le regard en verre ne laisse pas passer le rayonnement UV. Une lueur bleue devrait être visible dans le conduit.*
11. Si vous n'observez pas lueur bleue, assurez-vous que la base est correctement installée sur le conduit. Un interrupteur de sécurité est présent sur la base et doit être correctement fixé sur le conduit. Assurez-vous que quand on monte la base que la rondelle plaquée de commutateur est soulevé approximativement 3/16" et le commutateur est entièrement engagé. (Voir la figure 6)
12. Afin d'éviter tout contact visuel direct avec la lumière ultraviolette, sceller tous les joints et rivures du plénum à proximité du purificateur avec du ruban adhésif en toile ou un produit équivalent.

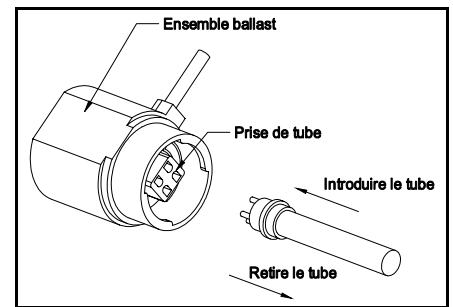

Figure 4

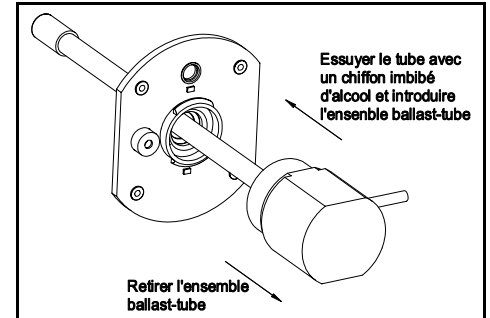

Figure 5

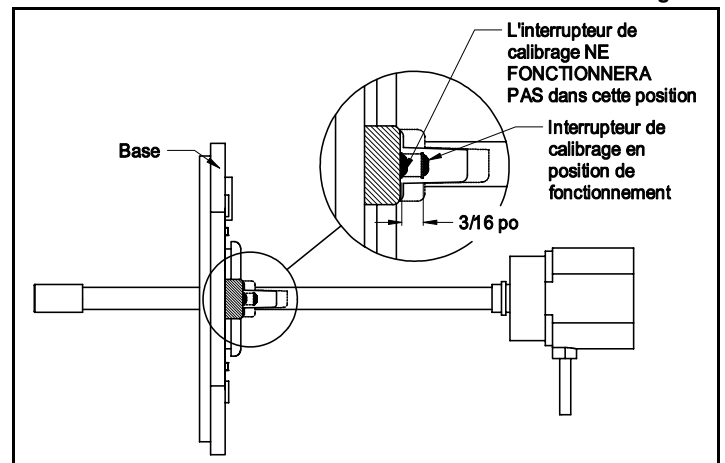

Figure 6

MAINTENANCE

AVERTISSEMENT : *Débrancher le cordon d'alimentation du purificateur avant de procéder à son inspection et son nettoyage.*

REMARQUE : *Porter des gants protecteurs non-hydrophiles jetables pour effectuer l'inspection, au cas où le tube serait cassé par inadvertance.*

1. Il est recommandé d'inspecter et de nettoyer le tube au moins tous les 6 mois, selon les conditions environnementales de la maison, l'état des filtres normaux du système, leur durée de vie et leur fréquence de remplacement.
2. Afin d'assurer un rendement maximal du tube du purificateur d'air Air+Health™, il est recommandé de le remplacer tous les ans, selon les conditions environnementales de la maison, de la manière décrite ci-après. Le tube doit être allumé en permanence pour offrir un rendement optimal et une durée de vie maximale.

REEMPLACEMENT DU TUBE

AVERTISSEMENT : *Débrancher le cordon d'alimentation du purificateur avant de procéder au remplacement du tube.*

REMARQUE : *Porter des gants protecteurs non absorbants jetables pour effectuer le remplacement, au cas où le tube serait cassé par inadvertance*

1. Tourner le ballast au maximum dans le sens anti-horaire. (Voir la Figure 7)
2. Retirer le ballast et le tube du support de montage. (Voir la Figure 5)
3. Retirer le tube du ballast. (Voir la Figure 4)
4. Installer le tube de rechange sur la douille. Ne pas manipuler le tube à mains nues. Les huiles sur les mains tendent à réduire l'intensité d'ampoule.
5. Essuyer le tube avec le chiffon imbibé d'alcool inclus dans l'emballage.
6. Orienter le cordon d'alimentation à 90° par rapport au regard du support de montage. (Voir la Figure 7)

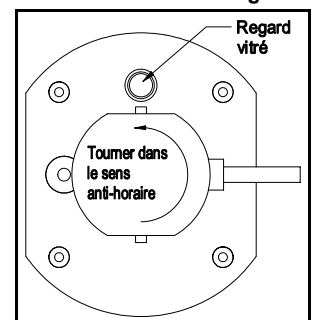

Figure 7

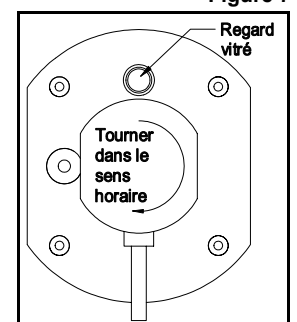



Figure 8

MISE EN GARDE – Ne jamais exposer les yeux ou la peau au rayonnement UV, quelle qu'en soit la source. Une exposition directe aux rayons UV peut causer des dommages permanents aux yeux ou même la cécité. **Ne jamais faire fonctionner le purificateur d'air Air+Health™ à l'extérieur du plénum.** Éviter de toucher à la partie en verre du tube avec les mains.

7. Introduire le tube dans l'orifice central du support de montage. (Voir la Figure 5)
8. Tourner le ballast au maximum dans le sens horaire en le maintenant appuyé contre le support. (Voir la Figure 8)
9. Une fois l'ensemble fermement en place, brancher le cordon d'alimentation dans une prise électrique standard. Vérifier le fonctionnement du tube en regardant dans le regard. Une lueur bleue devrait être visible dans le conduit.
10. Après avoir remplacé le tube, s'assurer que l'étiquette de tube de remplacement (fournie avec le tube de rechange) soit collée sur le châssis et qu'elle porte la date d'installation.

REMARQUE : Si de la lumière bleue filtre à travers le plénum ou autour du support de montage du purificateur, débrancher immédiatement le cordon d'alimentation, sceller les ouvertures et (ou) tourner le ballast et répéter l'étape n° 8 ci-dessus.

11. Comme les tubes fluorescents ordinaires, le tube UV contient une petite quantité de mercure. Consulter les autorités locales responsables de la gestion des déchets pour connaître les règlements en vigueur concernant leur élimination ou leur recyclage. Selon le règlement universel sur les déchets de l'EPA américaine, les tubes de ce type sont classés comme ordures ménagères.

 **AVERTISSEMENT :** Ne pas toucher au tube ni à ses éléments internes s'il est cassé. Le tube contient du mercure.

REMARQUE : En cas de contact accidentel avec le contenu du tube, se laver les mains ainsi que toute autre partie du corps y ayant touché avec un détergent doux. Enlever immédiatement les vêtements contaminés. En cas de coupure, consulter immédiatement un médecin.

DÉPANNAGE

1. Retirez la rondelle en métal de base de support. Si la lampe avance, la base a besoin d'être serrée pour s'assurer que la commande de sécurité est entièrement engagée.
2. Si le tube ne s'allume pas, tourner légèrement le ballast dans le sens anti-horaire.
3. Si le tube ne s'allume toujours pas, le remplacer.
4. Si le nouveau tube ne s'allume pas davantage, remplacer le ballast.

PIÈCES DE RECHANGE

Pour obtenir des pièces de rechange, communiquer avec
Home Health Products

Télé.: 1-866-765-1587 • Téléc.: 1-866-253-1029

Courriel: sales@homehealthproducts.com

TUBE (N° de pièce Home Health Products)
46444900

CARACTÉRISTIQUES ÉLECTRIQUES

VOLTS	WATTS	AMPÈRES	Hz
120	30	.5	60

NETTOYAGE D'UN TUBE CASSÉ (voir les mises en garde à la page deux)

Comme les tubes fluorescents ordinaires, le tube UV contient une petite quantité de mercure. NE PAS toucher au mercure à mains nues.

1. Enfiler des gants protecteurs non absorbants jetables pour ramasser les plus gros éclats de verre.
2. Passer ensuite l'aspirateur en veillant à ramasser tous les débris qui restent.
3. Mettre les éclats de verre, le sac de l'aspirateur et les gants dans un sac à ordures et le fermer hermétiquement.
4. Consulter les autorités locales responsables de la gestion des déchets pour connaître les règlements en vigueur concernant leur élimination ou leur recyclage. Selon le règlement universel sur les déchets de l'EPA américaine, les tubes de ce type sont classés comme ordures ménagères.
5. Se laver les mains et laver les vêtements portés pendant cette opération pour plus de sûreté.

Underwriters Laboratories (UL) n'ont fait aucune étude sur les répercussions sur la santé de l'emploi de ce produit ni sur sa capacité de désinfection de l'air ambiant.

 **MISE EN GARDE** — Ne jamais exposer les yeux ou la peau au rayonnement UV, quelle qu'en soit la source. Une exposition directe aux rayons UV peut causer des dommages permanents aux yeux ou même la cécité. **Ne jamais faire fonctionner le purificateur d'air Air+Health™ à l'extérieur du plénum.** Éviter de toucher à la partie en verre du tube avec les mains.

SISTEMA DE PURIFICACIÓN DE AIRE AIR+HEALTH™







Modelo: AH-1

La unidad Air+Health™ está diseñada para emitir potentes rayos de luz ultravioleta que esterilizan y reducen los microorganismos en el aire al pasar por el sistema de calefacción o aire acondicionado de una casa. Se instala en el conducto de suministro principal o de retorno del sistema y funciona continuamente para purificar automáticamente el aire de la casa las 24 horas del día.

LEA DETALLADA Y COMPLETAMENTE ESTAS INSTRUCCIONES ANTES DE CONTINUAR CON LA INSTALACIÓN

Deje las instrucciones de instalación con el dueño / usuario de este dispositivo

CONSIDERACIONES DE SEGURIDAD

-  **ADVERTENCIA:** *Nunca exponga los ojos o la piel a la luz ultravioleta de la banda C de ninguna fuente.*
- Al mirar directamente a la luz ultravioleta de la banda C, puede lesionarse permanentemente los ojos o quedar ciego.
 - **Nunca haga funcionar el sistema de purificación de aire Air+Health™ fuera del pleno.**
 - El dispositivo está diseñado para un sistema con conducto cerrado. No lo monte cerca de una abertura para retorno de aire.
 - Se deben sellar todas las aperturas del conducto en la línea directa del sitio de la luz ultravioleta con cinta para conductos o mediante un método equivalente.
 - Durante la instalación utilice las gafas de seguridad suministradas. Estas ayudarán a bloquear la exposición accidental de los ojos a la luz ultravioleta.
-  **ADVERTENCIA:** *La luz ultravioleta degrada los materiales plásticos que no están clasificados para la exposición a la luz ultravioleta:*
(Ejemplos: aislamiento de cables, conductos flexibles, bandejas de drenaje y humidificadores)
- La unidad se debe montar por lo menos a 30 pulg. (762 mm) sobre este tipo de material.
 - Si es necesario montar la unidad en línea directa del sitio con este tipo de material, deberá protegerla con papel de aluminio, cinta de papel de aluminio u hoja metálica.
-  **ADVERTENCIA:** *NO monte esta unidad a la intemperie.*
- Este producto está diseñado para la instalación en interiores solamente (es decir, en áticos, espacios de arrastre, sótanos, etc.).
-  **ADVERTENCIA:** *Nunca toque una bombilla rota o el contenido de la misma, ya que ésta contiene mercurio.*
- Después de abrir la caja, desembale e inspeccione la unidad y la bombilla para ver si tienen daños. No instale esta unidad si hay daños aparentes. Si la bombilla está dañada, fisurada o rota, no la toque ni tampoco los otros componentes que están en la caja. Cierre la caja y devuélvala al vendedor de inmediato.
 - En caso de exposición accidental al contenido de la bombilla, lávese las manos o cualquier otra área afectada de la piel con un detergente suave. Quítese la ropa inmediatamente, si ésta también tiene mercurio. Si se cortó la superficie de la piel, busque asistencia médica inmediatamente.
- NOTA:** *Si toca el cristal de la bombilla, deberá limpiarlo con alcohol isopropílico al y un paño sin pelusa. Si no limpia la bombilla, la película que dejan los aceites de las manos reducirá la intensidad de la bombilla.*
-  **ADVERTENCIA:** *Antes de instalar o prestar servicio técnico al humidificador, filtro de aire, sistema de calefacción o a esta unidad, etc., siempre apague la energía y desenchufe la unidad. El choque eléctrico puede producir lesiones personales o la muerte. Nunca exponga los ojos o la piel directamente a la luz ultravioleta de la banda C de ninguna fuente.*
-  **ADVERTENCIA:** *Para evitar daños por agua o choque eléctrico, no monte la unidad debajo del humidificador.*
-  **ADVERTENCIA:** *Este producto está diseñado para la instalación en interiores solamente (es decir, en áticos, espacios de arrastre, sótanos, etc.). Sólo se debe utilizar en sistemas de aire forzado que funcionan a gas, fuel-oil, electricidad o sistemas divididos de bomba de calor*. Este producto NO está diseñado para instalarse a la intemperie con unidades que funcionan a gas o de bomba de calor en paquete**.*

*Las bombas de calor de sistema dividido son sistemas en que el manejador de aire y el compresor del aire acondicionado son unidades distintas.

**Las unidades en paquete son sistemas en que el manejador de aire y el compresor del aire acondicionado se instalan fuera del edificio.

 **ADVERTENCIA:** Nunca exponga los ojos o piel a la luz ultravioleta de ninguna fuente. El mirar directamente a la luz ultravioleta puede lesionar permanentemente los ojos o hasta quedar ciego. **Nunca haga funcionar el sistema de purificación de aire Air+Health™ fuera del pleno.** Evite tocar el cristal de la bombilla con las manos.

INFORMACIÓN GENERAL

La unidad Air+Health™ utiliza tecnología recomendada por los médicos que declaran que la “radiación ultravioleta, que se integra de manera debida a los sistemas de calefacción, ventilación y aire acondicionado, es el método de aplicación más amplia para la desinfección del aire”.²

TAMAÑO Y SELECCIÓN DE LAS UNIDADES

Consulte la tabla a continuación para determinar las necesidades de su hogar.

Pies cuadrados (metros cuadrados)	Air+Health™ (Para conductos por lo menos de 16 pulg. [406 mm de ancho])	Voltios	Vatios	Amperios	Hz
hasta 2000	1	120	30	0.5	60
4000	2	120	30	0.5	60

Notas:

- Para los hogares con varios sistemas, se recomienda el uso de una unidad por cada sistema.
- Para los hogares con aplicaciones grandes, se recomienda el uso de varias unidades. Llame al servicio de ayuda técnica al 1-866-765-1587 para obtener información de tamaño.

INSTALACIÓN

1. Busque un sitio adecuado para ubicar la unidad, que se encuentre aguas abajo del serpentín 'A' en el pleno de suministro o en el pleno de retorno; preferiblemente aguas abajo del filtro de aire. Para obtener el efecto óptimo de “limpieza” del serpentín 'A', monte la unidad en el pleno de suministro, lo más cerca posible al serpentín 'A'. (Consulte la figura 1.)

PRECAUCIÓN: Investigue y determine la localización de la bobina de A antes de los agujeros que perforan en el conducto para la unidad de montaje.

NOTA: Para realizar la instalación del tablero de conducto, refiérase al ensamblado incluido en la bolsa que contiene la plantilla de montaje y las instrucciones.

2. Ponga la plantilla de montaje suministrada en el conducto de aire en posición vertical u horizontal, como se muestra en la figura 2. (Deje la plantilla montada en el conducto para futura referencia.)
3. Taladre agujeros de montaje de 1/8 de pulg. de diámetro en los sitios que indica la plantilla. (Refiérase a la plantilla que aparece en la figura 3.)

4. Corte una abertura grande en la plantilla utilizando el taladro y la sierra proporcionada para agujeros. (Refiérase a la plantilla que aparece en la figura 3.)

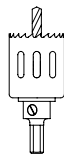

Sierra para agujeros proporcionada

5. Utilice una broca de 1/4 ó 1/2 pulg. para taladrar el agujero de la mirilla, como se indica en la plantilla. (Figura 3.)
6. Ponga la base de montaje Air+Health™ en el pleno, utilizando los tornillos para hoja metálica suministrados. (Refiérase a la plantilla que aparece en la figura 3.) **Esto debe ser apretado para activar construido en interruptor de seguridad.**



Figura 2



Figura 1

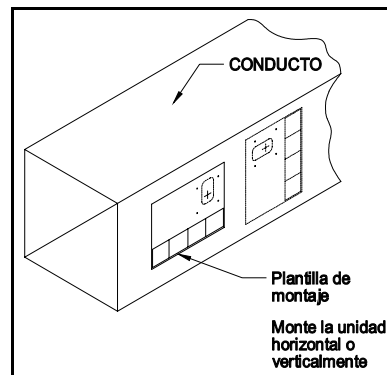

Figura 3

NOTA: NO quite la plantilla del conducto.

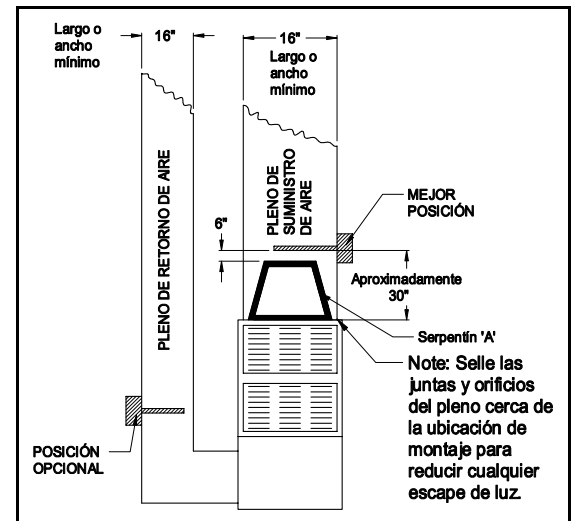
ADVERTENCIA: Nunca exponga los ojos o piel a la luz ultravioleta de ninguna fuente. El mirar directamente a la luz ultravioleta puede lesionar permanentemente los ojos o hasta quedar ciego. **Nunca haga funcionar el sistema de purificación de aire Air+Health™ fuera del pleno.** Evite tocar el cristal de la bombilla con las manos.

7. Instale la bombilla en el reactor. No toque la bombilla con las manos. Los aceites en las manos tienden para acortar intensidad del bulbo. (Consulte la figura 4)
8. Limpie el cristal de la bombilla con el paño impregnado del alcohol proporcionado. Luego, introduzca la bombilla en el agujero central en la base de montaje. (Consulte la figura 5.) El cable de energía debe estar a un ángulo de 90° en relación con la mirilla de la base de montaje.
9. Con el reactor presionado contra la base de montaje, gírelo 90° hacia la derecha.
10. Enchufe el cable en una toma de corriente de pared estándar. Revise el funcionamiento de la bombilla a través de la mirilla. **NOTA:** La mirilla es de cristal y no permitirá que los rayos ultravioleta de la banda C la traspasen. En el conducto debe aparecer un brillo azul.
11. Si no ve el brillo azul, asegúrese de que la base esté debidamente instalada en el conducto. Hay un interruptor de prueba ubicado en la base que se debe fijar debidamente en el conducto. Cerciórese de que cuando se monta la base que la arandela plateada en el interruptor se levanta el aproximadamente 3/16" y el interruptor se contrata completamente. (Consulte la figura 6.)
12. Con cinta para conductos corriente o un material similar, selle todas las juntas u orificios del pleno cerca del sitio de montaje para reducir la exposición a la luz.

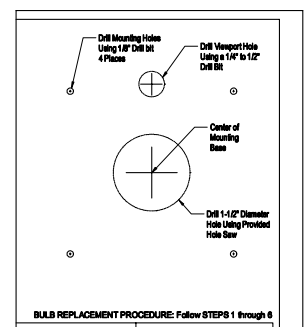

Figura 4



Figura 5

MANTENIMIENTO

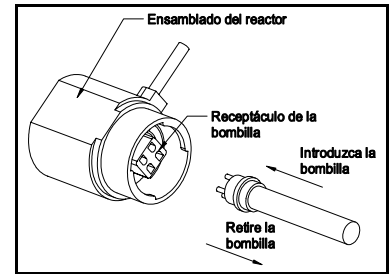

ADVERTENCIA: Desenchufe la unidad de la toma de corriente antes de iniciar la inspección y limpieza.

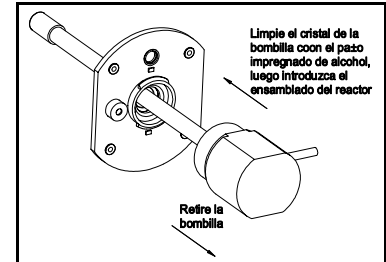
NOTA: Utilice guantes protectores desechables que no absorban líquidos antes de realizar el procedimiento de inspección, en caso de que el cristal se rompa accidentalmente.

1. Se recomienda inspeccionar y limpiar la bombilla por lo menos cada 6 meses, según el entorno de su casa, condición de los filtros convencionales, duración y ciclo de reemplazo.
2. Para mantener la máxima intensidad de salida de la bombilla, reemplace la bombilla del sistema de purificación de aire Phase 2™ cada año, según el entorno de su casa, siguiendo el procedimiento que se describe a continuación. La bombilla debe funcionar continuamente para obtener la máxima duración de la bombilla y efectividad de la luz.



Figura 6

PROCEDIMIENTO DE REEMPLAZO

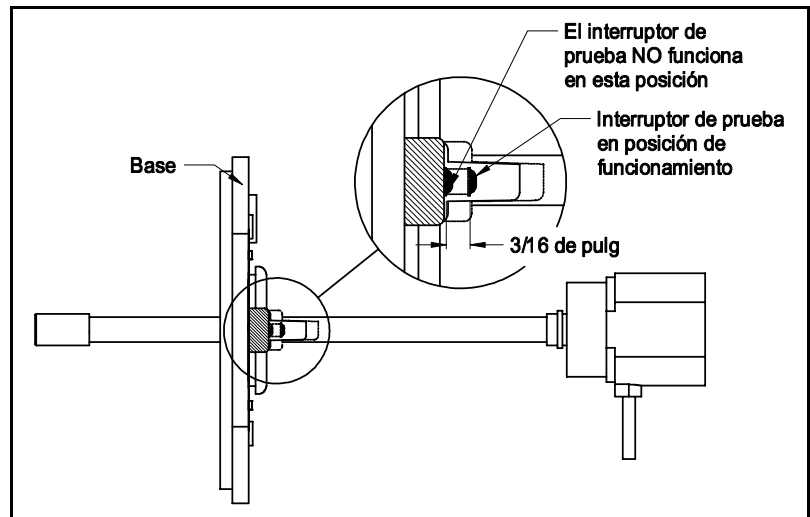

ADVERTENCIA: Desenchufe la unidad de la toma de corriente de pared antes de iniciar el procedimiento de reemplazo.

NOTA: Utilice guantes protectores desechables que no absorban líquidos antes de realizar el procedimiento de reemplazo, en caso de que el cristal se rompa accidentalmente.

1. Gire el ensamblado del reactor Air+Health™ hacia la izquierda hasta que se detenga. (Consulte la figura 7.)
2. Retire el ensamblado del reactor y la bombilla de la base de montaje. (Consulte la figura 5.)
3. Retire la bombilla del receptáculo. (Consulte la figura 4.)
4. Instale la bombilla de reemplazo en el receptáculo. No toque la bombilla con las manos. Los aceites en las manos tienden para reducir intensidad del bulbo.
5. Limpie el cristal de la bombilla con el paño impregnado del alcohol proporcionado.
6. El cable de energía del ensamblado del reactor debe estar a un ángulo de 90° en relación a la mirilla de la base de montaje. (Consulte la figura 7.)
7. Deslice la bombilla a través del agujero en la base de montaje. (Consulte la figura 5.)



ADVERTENCIA: Nunca exponga los ojos o piel a la luz ultravioleta de ninguna fuente. El mirar directamente a la luz ultravioleta puede lesionar permanentemente los ojos o hasta quedar ciego. **Nunca haga funcionar el sistema de purificación de aire Air+Health™ fuera del pleno.** Evite tocar el cristal de la bombilla con las manos.

- Presione el reactor contra la base de montaje y gire el ensamblado del reactor hacia la derecha, hasta que se detenga. (Consulte la figura 8.)
- Después de que el ensamblado esté firmemente en su sitio, enchufe el cable en una toma de corriente estándar. Revise el funcionamiento de la bombilla a través de la mirilla. En el conducto debe aparecer un brillo azul.
- Después de reemplazar la bombilla, asegúrese de fijar la nueva *etiqueta de reemplazo de bombilla* (suministrada con la bombilla de repuesto) en el alojamiento, marcando la fecha de instalación.

NOTA: Si hay una fuga de luz azul en cualquier parte del pleno y/o la placa de montaje, desenchufe el cable de energía inmediatamente y selle las áreas afectadas y/o gire el reactor y repita el paso N° 8 enumerado anteriormente.

- Las bombillas de luz ultravioleta contienen una cantidad pequeña de mercurio, al igual que cualquier bombilla fluorescente. Verifique con la autoridad local de gestión de desperdicios para saber los requisitos locales de desecho o reciclaje. Según la Norma universal de desechos de la EPA, estos tipos de bombillas pueden desecharse con los desperdicios domésticos.



ADVERTENCIA: Nunca toque una bombilla rota o el contenido de la misma, ya que ésta contiene mercurio.

NOTA: En caso de exposición accidental al contenido de la bombilla, lávese las manos o cualquier otra área afectada de la piel con un detergente suave. Quítese la ropa inmediatamente, si ésta también tiene mercurio. Si se cortó la superficie de la piel, busque asistencia médica inmediatamente.



Figura 7



Figura 8

GUÍA DE SOLUCIÓN DE PROBLEMAS

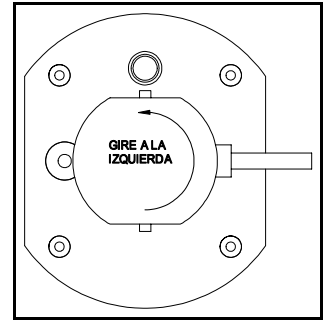
- Tire de la arandela del metal en base del montaje. Si se adelanta la lámpara, la base necesita apretar para asegurarse de que el interruptor de seguridad está contratado completamente.
- Si la bombilla no se enciende, gire el reactor levemente hacia la derecha o izquierda.
- Si aún no se enciende después de girar el reactor, reemplace la bombilla.
- Si la unidad no se enciende después de reemplazar la bombilla, reemplace el reactor.

LISTA DE PIEZAS DE REPUESTO

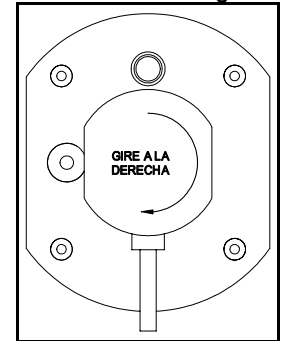
Para obtener una lista de piezas de repuesto, llame a Home Health Products al:

☎Teléfono: 1-866-765-1587 • 📠Fax: 1-866-253-1029
✉Correo electrónico: sales@homehealthproducts.com

BOMBILLA (Número de pieza Home Health Products)
46444900

LIMPIEZA DE BOMBILLA ROTA (consulte las advertencias en la segunda página de este manual)

Las bombillas de luz ultravioleta contienen una cantidad pequeña de mercurio, al igual que cualquier bombilla fluorescente. NO toque el mercurio con las manos sin guantes.

- Utilice guantes de protección desechables que no absorban líquidos y recoja las piezas más grandes con las manos.
- Luego, aspire toda el área con una aspiradora estándar, asegurándose de recoger todo el material de la bombilla.
- Deseche las piezas de vidrio, la bolsa de la aspiradora y los guantes desechables en una bolsa de basura sellada.
- Verifique con la autoridad local de gestión de desperdicios para saber los requisitos locales de desecho o reciclaje. Según la Norma universal de desechos de la EPA, estos tipos de bombillas pueden desecharse con los desperdicios domésticos.³
- Como medidas adicionales de seguridad, lávese las manos, quítese la ropa y lávela.

UL no ha investigado los aspectos de salud asociados con el uso de estos productos y su capacidad para ayudar a desinfectar el aire.



ADVERTENCIA: Nunca exponga los ojos o piel a la luz ultravioleta de ninguna fuente. El mirar directamente a la luz ultravioleta puede lesionar permanentemente los ojos o hasta quedar ciego. **Nunca haga funcionar el sistema de purificación de aire Air+Health™ fuera del pleno.** Evite tocar el cristal de la bombilla con las manos.

WARRANTY INFORMATION

1 YEAR LIMITED WARRANTY ON UNIT, 30 DAY LIMITED WARRANTY ON UV LAMP

The products of Home Health Products, LLC are warranted to be free from defects in material and workmanship under normal use for 1 year (90 days on UV lamp) from date of purchase. In the event of malfunction or failure of this product, the purchaser shall properly package the entire unit and ship it PREPAID with return address to the address listed below. At the time of request for warranty service, the purchaser must present proof of purchase documentation which includes the date of purchase (for example, a receipt or sales slip). If the malfunction or failure is a result of defects covered by this warranty, Home Health Products will, at its option, repair the product or replace it and return it to the purchaser.

This warranty is limited to the original retail purchaser and is not transferable. The warranty does not cover damage due to accidents, abuse, tampering or misuse, nor does it cover damage resulting from service persons other than Home Health Products. Home Health Products liability under this warranty is expressly limited to the repair, replacement, or refund of the invoice price of products which prove to be defective in material or workmanship within a period of ninety days from date of purchase. Home Health Products. obligation to repair or replace defective products or refund of invoice price constitutes agreed and liquidated damages for any breach of warranty by Home Health Products.

THIS WARRANTY IS EXPRESSLY GRANTED IN LIEU OF ALL OTHER WARRANTIES, INCLUDING BUT NOT LIMITED TO, **THE IMPLIED WARRANTIES OF MERCHANTABILITY AND FITNESS FOR A PARTICULAR PURPOSE.** HOME HEALTH PRODUCTS SHALL NOT BE LIABLE FOR ANY INCIDENTAL OR CONSEQUENTIAL DAMAGES, WHETHER DIRECT OR INDIRECT.

Some states may not allow the exclusion or limitation of incidental or consequential damages, or limitations on implied warranty, so the above limitations or exclusions may not apply to you. This warranty gives you specific rights and you may also have other rights which vary from state to state.

In the event you have any questions concerning the use and care of your Home Health Products product or concerning service under this warranty or otherwise, please write: Home Health Products, LLC, PMB 322, 9702 Gayton Road, Richmond, VA 23238-4907.

GARANTIE LIMITÉE DE 1 AN SUR L'UNITÉ, GARANTIE DE 30 JOURS SUR UV LA LAMPE

Home Health Products, LLC garantit ses produits contre les vices de matériel et de fabrication, en condition d'utilisation normale, pendant 1 année (90 jours sur la lampe UV) de date d'achat. En cas de mauvais fonctionnement ou de défaillance de ce produit, l'acheteur doit expédier l'appareil complet, PORT PAYÉ à l'adresse indiquée ci-après, convenablement emballé et accompagné de l'adresse de retour. L'acheteur doit joindre à sa demande de service couvert par la garantie une preuve d'achat indiquant la date d'achat (p. ex., une facture ou un reçu de caisse). Si le mauvais fonctionnement ou la défaillance sont le fait d'une défectuosité couverte par la garantie, Home Health Products réparera ou remplacera le produit, à son choix, et le réexpédiera à l'acheteur.

Seul l'acheteur initial peut se prévaloir de la présente garantie, celle-ci étant non-transférable. La garantie ne couvre pas les dommages attribuables à un accident, un usage abusif, une altération ou un mauvais usage, ni ne couvre les dommages découlant de travaux non effectués par Indoor Innovations^{MC}. La responsabilité d'Home Health Products en vertu de la présente garantie se limite expressément à la réparation ou au remplacement du produit, ou au remboursement du prix de facture si le produit présente un vice de matériel ou de fabrication dans les 90 jours suivant la date d'achat. L'obligation d'Home Health Products de réparer ou de remplacer un produit défectueux ou de rembourser son prix de facture constitue la seule forme de dommages-intérêts convenus pour toute inobservation de la présente garantie de la part d'Home Health Products.

LA PRÉSENTE GARANTIE EST EXPRESSÉMENT ACCORDÉE EN REMPLACEMENT DE TOUTE AUTRE GARANTIE, **Y COMPRIS NOTAMMENT TOUTE GARANTIE IMPLICITE DE QUALITÉ MARCHANDE ET D'ADAPTATION À UN USAGE PARTICULIER.** HOME HEALTH PRODUCTS DÉCLINE TOUTE RESPONSABILITÉ À L'ÉGARD D'ÉVENTUELS DOMMAGES ACCESSOIRES OU IMPRÉVUS ATTRIBUABLES À UNE CAUSE DIRECTE OU INDIRECTE.

Certains États ou provinces interdisent la limitation ou l'exclusion de dommages accessoires ou imprévus, ou encore les restrictions aux garanties implicites. Aussi les limites et exclusions susmentionnées pourraient-elles ne pas s'appliquer. La présente garantie confère à l'acheteur des droits spécifiques et peut également conférer d'autres droits pouvant varier d'un État ou d'une province à l'autre.

Pour toute question relative notamment à l'utilisation et à l'entretien des produits Indoor Innovations^{MC} ou aux modalités de la présente garantie, prière d'écrire à Home Health Products, LLC, PMB 322, 9702 Gayton Road, Richmond, VA 23238-4907, USA.

GARANTÍA LIMITADA EN UNIDAD, GARANTÍA DE 1 AÑO DE 30 DÍAS EN UV LA LÁMPARA

Los productos de Home Health Products, LLC se garantizan contra defectos en los materiales y en la mano de obra bajo uso normal durante por 1 año (90 días en la lámpara UV) a partir de la fecha de la compra. Si este producto llegara a fallar, el comprador debe empacar la unidad completa, debidamente y enviarla flete PREPAGADO, a la dirección que aparece a continuación. En el momento de requerir el servicio de garantía, el comprador deberá presentar algún documento de prueba de compra que incluya la fecha de la misma (por ejemplo la factura de compra). Si la avería o falla es un defecto cubierto por esta garantía, Home Health Products, según su criterio, reparará o reemplazará el producto y lo devolverá al comprador.

Esta garantía no es transferible y cubre sólo al comprador original. La garantía no cubre daños debidos a accidentes, abuso, manipulación no autorizada o mal uso, y tampoco cubre los daños producidos por técnicos de servicio que no sean de Home Health Products. La responsabilidad de Home Health Products bajo esta garantía se limita expresamente a reparar o reemplazar la unidad o rembolsar el precio de la factura de los productos que tengan defectos en los materiales o en la mano de obra dentro del período de noventa días a partir de la fecha de compra. La obligación de Home Health Products de reparar o reemplazar un producto defectuoso o rembolsar el precio de la factura constituye una compensación acordada y liquidada por cualquier incumplimiento de la garantía por parte de Home Health Products.

ESTA GARANTÍA SE OTORGA EXPRESAMENTE EN LUGAR DE CUALQUIER OTRA GARANTÍA, INCLUSO, PERO SIN LIMITARSE A, **LAS GARANTÍAS IMPLÍCITAS DE COMERCIABILIDAD E IDONEIDAD PARA UN FIN ESPECÍFICO.** HOME HEALTH PRODUCTS NO SERÁ RESPONSABLE POR NINGÚN DAÑO INCIDENTAL O CONSECUENTE, BIEN SEA DIRECTO O INDIRECTO.

Algunas jurisdicciones estatales no permiten la exclusión o limitación de daños incidentales o consecuentes, por lo que las anteriores limitaciones o exclusiones no se aplican a usted. Esta garantía le otorga derechos específicos y puede tener otros que varían según cada jurisdicción estatal.

Si tiene alguna pregunta sobre el uso y cuidado del producto Home Health Products o sobre el servicio bajo esta garantía u otro tema, sírvase escribir a: Home Health Products, LLC, PMB 322, 9702 Gayton Road, Richmond, VA 23238-4907, USA.

1. Richard Riley, M.D. "Airborne Infection: The American Journal of Medicine, September 1974, Vol. 57 – 5/16/01

P/N 46445200 Rev C 06/05



PMB 322, 9702 Gayton Road, Richmond, VA 23238-4907
1-866-765-1587 • www.airhealth.com

Download from Www.Somanuals.com. All Manuals Search And Download.

Free Manuals Download Website

<http://myh66.com>

<http://usermanuals.us>

<http://www.somanuals.com>

<http://www.4manuals.cc>

<http://www.manual-lib.com>

<http://www.404manual.com>

<http://www.luxmanual.com>

<http://aubethermostatmanual.com>

Golf course search by state

<http://golfingnear.com>

Email search by domain

<http://emailbydomain.com>

Auto manuals search

<http://auto.somanuals.com>

TV manuals search

<http://tv.somanuals.com>