



# PDX-5M

## 4 CHANNEL + MONO POWER AMPLIFIER

### OWNER'S MANUAL

Please read this manual to maximize your enjoyment of the outstanding performance and feature capabilities of the equipment, then retain the manual for future reference.

### MODE D'EMPLOI

Veuillez lire ce mode d'emploi pour tirer pleinement profit des excellentes performances et fonctions de cet appareil, et conservez-le pour toute référence future.

### MANUAL DE OPERACION

Lea este manual, por favor, para disfrutar al máximo de las excepcionales prestaciones y posibilidades funcionales que ofrece el equipo, luego guarde el manual para usarlo como referencia en el futuro.

ALPINE ELECTRONICS MARKETING, INC. 1-1-8 Nishi Gotanda, Shinagawa-ku, Tokyo 141-0031, Japan Phone 03-5496-8231	ALPINE ELECTRONICS GmbH Frankfurter Ring 117, 80607 München, Germany Phone 089-32 42 640	ALPINE ELECTRONICS DE ESPAÑA, S.A. Portal de Gamarra 36, Pabellón, 32 01013 Vitoria (Alava) - APDO 133, Spain Phone 945-283588
ALPINE ELECTRONICS OF AMERICA, INC. 19145 Gramercy Plaza, Torrance, California 90501, U.S.A. Phone 1-800-ALPINE-1 (1-800-257-4631)	ALPINE ELECTRONICS OF U.K. LTD. Alpine House Fletchermead Highway, Coventry CV4 9TW, U.K. Phone 0870-33 33 763	ALPINE ELECTRONICS (BENEUX) GMBH Leuvensesteenweg 510-56, 1930 Zaventem, Belgium Phone 02-725-13 15
ALPINE ELECTRONICS OF CANADA, INC. 777 Superstee Road, Toronto, Ontario M3J 2M9, Canada Phone 1-800-ALPINE-1 (1-800-257-4631)	ALPINE ELECTRONICS FRANCE S.A.R.L. RCIS PONTAISE B 338 101 280) 98, Rue de la Belle Etoile, Z.I. Paris Nord II, B.P. 50016, 95945 Roissy Charles de Gaulle Cedex, France Phone 01-48639899	
ALPINE ELECTRONICS OF AUSTRALIA PTY. LTD. 161-165 Prices Highway, Hallam Victoria 3803, Australia Phone 03-8787-1200	ALPINE ITALIA S.p.A. Viale C. Colombo 8, 20090 Trezzano Sul Naviglio (MI), Italy Phone 02-484781	

68-10872245-A  
Printed in China (Y)  
M3514939310

Qingdao Dongli Xinhaiyuan Printing Co., Ltd.  
No.17, jushuidong road, Qingdao China

## INSTALLATION/INSTALLATION/INSTALACIÓN

Top Cap/Capuchon supérieur/Tapon superior

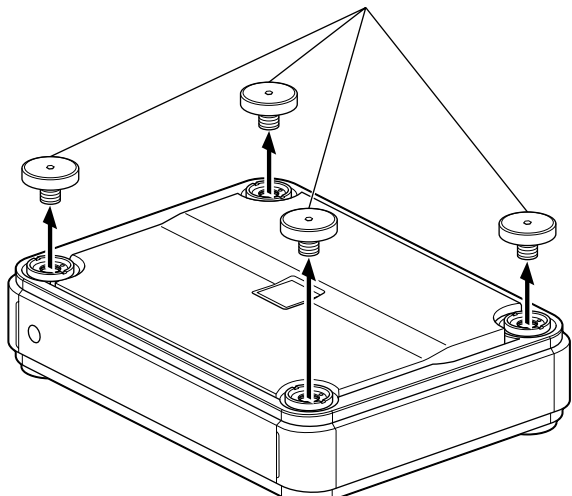

Fig. 1

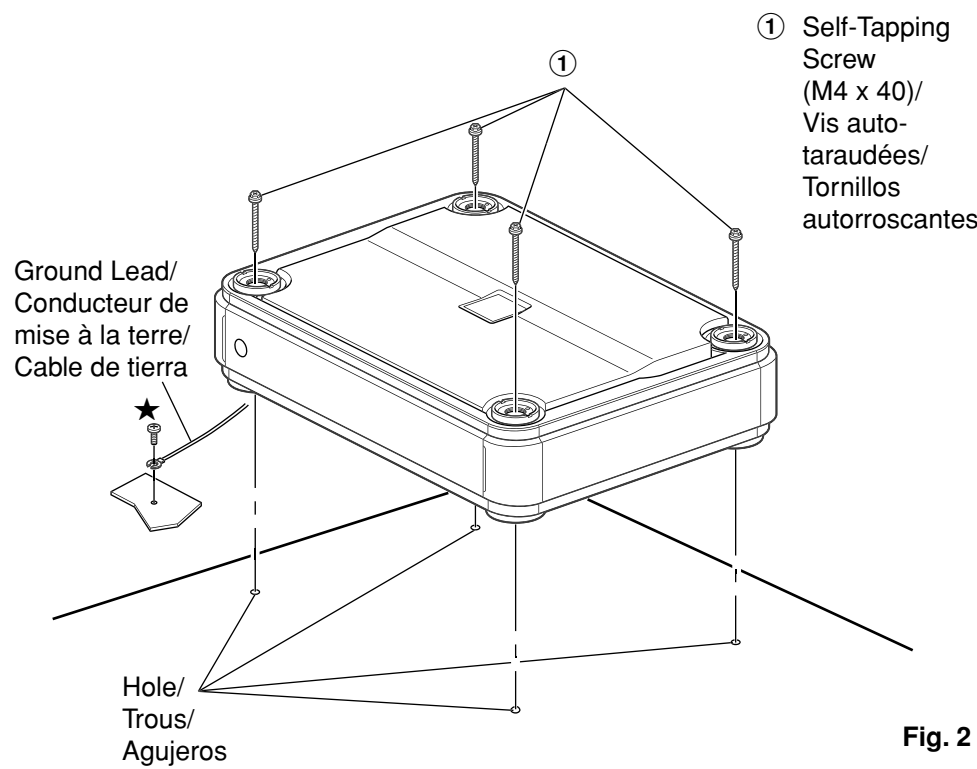

Fig. 2

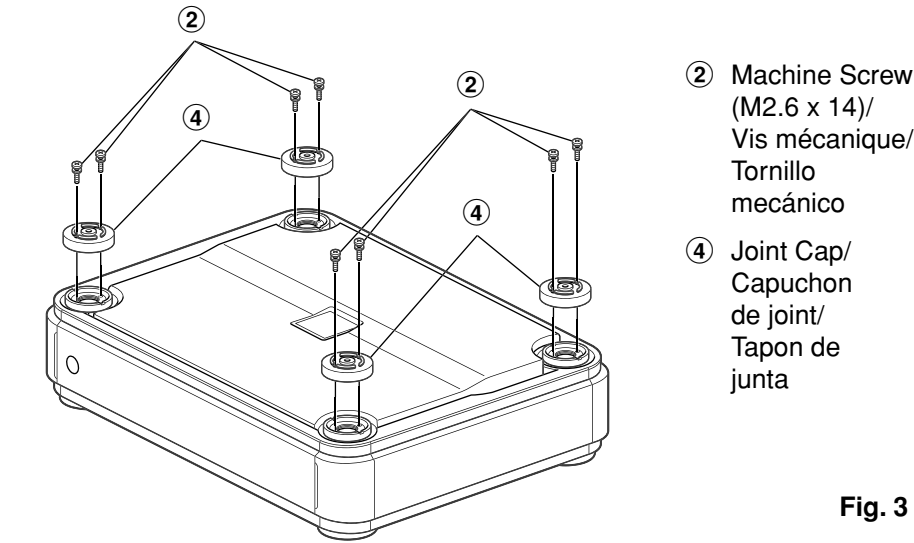

Fig. 3

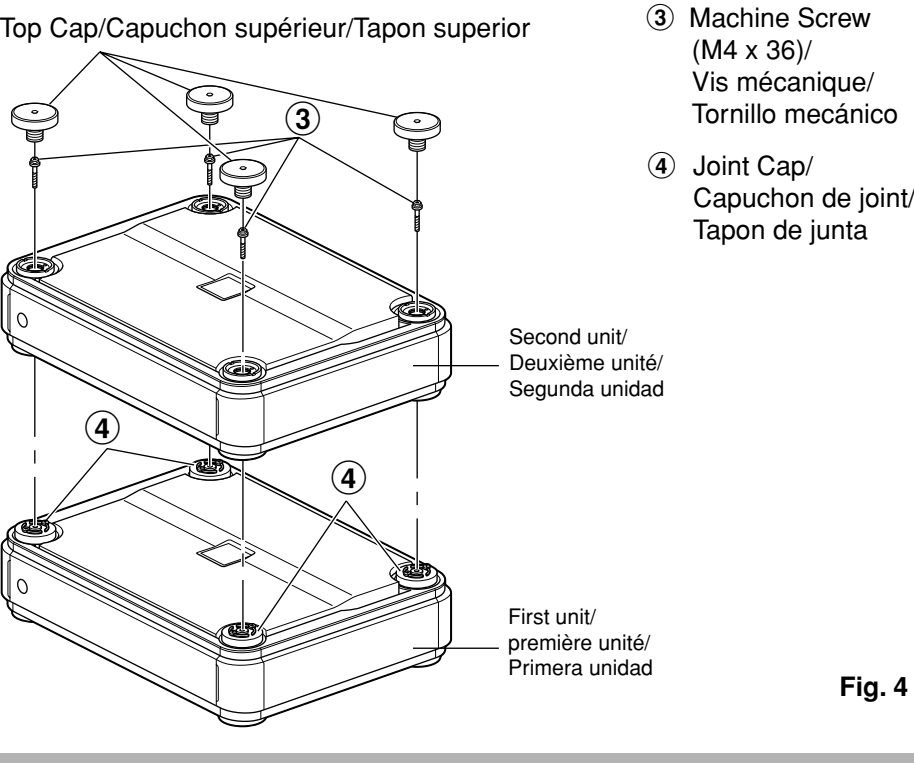

Fig. 4

## ENGLISH

### Introduction:

Please read this OWNER'S MANUAL thoroughly to familiarize yourself with each control and function. We at ALPINE hope that your new PDX-5M will give you many years of listening enjoyment. In case of problems when installing your PDX-5M, please contact your authorized ALPINE dealer. **CAUTION:** These controls are for tuning your system. Please consult your authorized Dealer for adjustment.

<b>WARNING</b>	This symbol means important instructions. Failure to heed them can result in serious injury or death.
<b>CAUTION</b>	This symbol means important instructions. Failure to heed them can result in injury or property damages.

## WARNING

- DO NOT OPERATE ANY FUNCTION THAT TAKES YOUR ATTENTION AWAY FROM SAFELY DRIVING YOUR BOAT. Any function that requires your prolonged attention should only be performed after coming to a complete stop. Always stop the boat in a safe location before performing these functions. Failure to do so may result in an accident.
- KEEP THE VOLUME AT A LEVEL WHERE YOU CAN STILL HEAR OUTSIDE NOISES WHILE DRIVING. Excessive volume levels that obscure sounds such as emergency vessel sirens or approaching vessels can be dangerous and may result in an accident. LISTENING AT LOUD VOLUME LEVELS IN A BOAT MAY ALSO CAUSE HEARING DAMAGE.
- DO NOT DISASSEMBLE OR ALTER. Doing so may result in an accident, fire or electric shock.
- USE THIS PRODUCT FOR MOBILE 12V APPLICATIONS. Use for other than its designed application may result in fire, electric shock or other injury.
- USE THE CORRECT AMPERE RATING WHEN REPLACING FUSES. Failure to do so may result in fire or electric shock.
- DO NOT BLOCK VENTS OR RADIATOR PANELS. Doing so may cause heat to build up inside and may result in fire.
- MAKE THE CORRECT CONNECTIONS. Failure to make the proper connections may result in fire or product damage.
- USE ONLY IN BOATS WITH A 12 VOLT NEGATIVE GROUND. (Check with your dealer if you are not sure.) Failure to do so may result in fire, etc.
- BEFORE WIRING, DISCONNECT THE CABLE FROM THE NEGATIVE BATTERY TERMINAL. Failure to do so may result in electric shock or injury due to electrical shorts.
- DO NOT ALLOW CABLES TO BECOME ENTANGLED IN SURROUNDING OBJECTS. Arrange wiring and cables in compliance with the manual to prevent obstructions when driving. Cables or wiring that obstruct or hang up on places such as the steering wheel, throttle controls, etc. can be extremely hazardous.
- DO NOT SPLICE INTO ELECTRICAL CABLES. Never cut away cable insulation to supply power to other equipment. Doing so will exceed the current carrying capacity of the wire and result in fire or electric shock.
- DO NOT DAMAGE PIPE OR WIRING WHEN DRILLING HOLES. When drilling holes in the hull for installation, take precautions so as not to contact, damage or obstruct pipes, fuel lines, tanks or electrical wiring. Failure to take such precautions may result in fire.
- DO NOT USE BOLTS OR NUTS IN THE STEERING SYSTEMS TO MAKE GROUND CONNECTIONS. Bolts or nuts used for the steering systems (or any other safety-related system), or tanks should NEVER be used for installations or ground connections. Using such parts could disable control of the boat and cause fire.
- KEEP SMALL OBJECTS SUCH AS BATTERIES OUT OF THE REACH OF CHILDREN. Swallowing them may result in serious injury. If swallowed, consult a physician immediately.

## CAUTION

- HALT USE IMMEDIATELY IF A PROBLEM APPEARS. Failure to do so may cause personal injury or damage to the product. Return it to your authorized Alpine dealer or the nearest Alpine Service Center for repairing.
- HAVE THE WIRING AND INSTALLATION DONE BY EXPERTS. The wiring and installation of this unit requires special technical skill and experience. To ensure safety, always contact the dealer where you purchased this product to have the work done.
- USE SPECIFIED ACCESSORY PARTS AND INSTALL THEM SECURELY. Be sure to use only the specified accessory parts. Use of other than designated parts may damage this unit internally or may not securely install the unit in place. This may cause parts to become loose resulting in hazards or product failure.
- ARRANGE THE WIRING SO IT IS NOT CRIMPED OR PINCHED BY A SHARP METAL EDGE. Route the cables and wiring away from moving parts (like the hatch covers or engine covers) or sharp or pointed edges. This will prevent crimping and damage to the wiring. If wiring passes through a hole in metal, use a rubber grommet to prevent the wire's insulation from being cut by the metal edge of the hole.
- DO NOT INSTALL IN LOCATIONS WITH HIGH MOISTURE OR DUST. Avoid installing the unit in locations with high incidence of moisture or dust. Moisture or dust that penetrates into this unit may result in product failure.

## SERVICE CARE

### IMPORTANT NOTICE

This Amplifier has been type tested and found to comply with the limits for a Class B computing device in accordance with the specifications in Subpart J of Part 15 of FCC Rules. This equipment generates and uses radio frequency energy, and it must be installed and used properly in accordance with the manufacturer's instructions.

SERIAL NUMBER: INSTALLATION DATE: INSTALLATION TECHNICIAN: PLACE OF PURCHASE:
<b>IMPORTANT</b> Please record the serial number of your unit in the space provided here and keep it as a permanent record. The serial number plate is located on the rear of the unit.

## SPECIFICATIONS

RMS Continuous Power (at 14.4V, 20Hz – 20kHz, FULL RANGE)	75W x 4
• Per channel into 4 ohms (≤1% THD + N)	75W x 4
RMS Continuous Power (at 14.4V, 20 – 200Hz, MONO)	300W x 1
• Per channel into 4 ohms (≤1% THD + N)	300W x 1
• Per channel into 2 ohms (≤1% THD + N)	300W x 1
S/N Ratio (IHF A Weighted, Reference: rated power into 4 ohms)	96 dBA
• FULL RANGE	96 dBA
• MONO	100 dBA
S/N Ratio (IHF A Weighted, CEA2006, Reference: 1W into 4 ohms)	77 dBA
• FULL RANGE	77 dBA
• MONO	75 dBA
Input Impedance	10k ohms
• FULL RANGE	10k ohms
• MONO	10k ohms
Frequency Response	20Hz – 20k Hz
• FULL RANGE (+ 0, – 1dB)	20 – 200 Hz
• MONO (200Hz / – 3dB)	20 – 200 Hz
Crossover Frequency (FULL RANGE, OFF / LPF / HPF Selectable, Independent Variable)	
• 1/2 ch	30 – 400 Hz (–12 dB / oct.)
• 3/4 ch	30 – 400 Hz (–12 dB / oct.)
Crossover Frequency (MONO, LPF, Variable)	
• MONO	50 – 200 Hz (–24 dB / oct.)
Input Sensitivity (at 10k ohms)	0.2 – 4 V
Dimensions	
• Width	257mm (10 – 1/8")
• Height	62mm (2 – 7/16")
• Depth	192mm (7 – 9/16")
Weight	3.11kg

### NOTES:

- "FULL RANGE" and "MONO" described above indicate the following channels.
- FULL RANGE: CH1 – CH4
- MONO: SUB W, CH
- For product improvement, specifications and design are subject to change without notice.

## ACCESSORIES

- Self-Tapping Screw (M4 x 40, see ① of Fig. 2 on the left) ..... 4
- Speaker Plug ..... 5
- Hexagonal Wrench ..... 1 SET

## INSTALLATION (Fig. 1 - Fig. 4)

With this series of amplifiers, up to three units can be stacked together in a typical installation. Depending on the number of units you wish to install, refer to instructions A to C below.

### CAUTION

#### Caution on connection terminals/parts

- Do not allow other objects (particularly electrically conductive) to get too close or in contact with any of the unit's terminals/parts (power supply, fuse, speaker output terminal, RCA connector, etc.). Doing so may result in short circuit or accident.

### Note:

When stacking amplifiers, do not install horizontally or at an incline. Any installation other than parallel to the boat floor, invalidates the warranty.

### Preparation for installation

- Using the amplifier as a template, mark the four screw locations.
- Make sure there are no objects behind the surface that may become damaged during drilling.
- Drill the screw holes.
- Position the PDX-5M over the screw holes, and secure with four self-tapping screws.

### NOTE:

To securely connect the ground lead, use an already installed screw on the metal part of the boat (marked \*). Be sure this is a good ground by checking continuity to the battery (–) terminal. As much as possible connect all equipment to the same ground point. These procedures will help eliminate noise.

### A. Single unit installation

- Position the unit over the screw holes you prepared earlier.
- Remove the four corner top caps on top using the hexagon wrench (large, supplied). Refer to fig. 1.
- Fasten the unit down with the four self-tapping screws (M4 x 40, supplied). Refer to fig. 2.

### NOTE:

A magnetic screwdriver is recommended to prevent the screw being dropped while tightening.

### B. Stack installation of two units

- Firstly, securely install one unit, as described in steps 1-3 of A above.
- Attach the four joint caps (supplied with connected amplifier) in the four corners of the first unit with 2 machine screws (M2.6 x 14, supplied with connected amplifier) per each cap. Refer to fig. 3.
- Stack the second unit on top of the installed unit, aligning the second unit's feet with the joint caps of the first unit.
- Remove the four corner top caps of the second unit using the hexagon wrench (large, supplied).
- Insert the four machine screws (M4 x 36, supplied with connected amplifier) through the top of the second unit into the four joint caps of the lower unit to connect them together. Refer to fig. 4.
- Re-attach the four top caps and hand-tighten.

### C. Stack installation of three units

- Firstly, securely install the first two units firmly as described in steps 1 to 5 of B above.
- Next, install the third unit as described for the second unit in B above. With this, stack installation of the 3 units is completed.

## FRANÇAIS

### Introduction :

Prière de lire attentivement ce MODE D'EMPLOI pour se familiariser avec chaque commande et fonction. Chez Alpine, nous espérons que le nouveau PDX-5M donnera de nombreuses années de plaisir d'écoute. En cas de problèmes lors de l'installation du PDX-5M, prière de contacter le revendeur agréé d'ALPINE. **PRÉCAUTION :** Ces commandes sont utilisées pour la syntonisation du système. Prière de contacter le revendeur agréé pour le réglage.

<b>AVERTISSEMENT</b>	Ce symbole désigne des instructions importantes. Le non-respect de ces instructions peut entraîner de graves blessures, voire la mort.
<b>ATTENTION</b>	Ce symbole désigne des instructions importantes. Le non-respect de ces instructions peut entraîner des blessures ou des dommages matériels.

## AVERTISSEMENT

- N'ACTIVER AUCUNE FONCTION SUSCEPTIBLE DE DETOURNER VOTRE ATTENTION DE LA CONDUITE DU BATEAU. Les fonctions requérant une attention prolongée ne doivent être exploitées qu'à l'arrêt complet du véhicule. Toujours arrêter le bateau à un endroit sûr avant d'activer ces fonctions. Il y a risque de provoquer un accident.
- GARDER LE VOLUME À FAIBLE NIVEAU DE MANIÈRE À POUVOIR ENTENDRE LES BRUITS EXTÉRIEURS PENDANT LA CONDUITE. Des niveaux de volume excessifs qui couvrent les sirènes des bateaux ou les signaux de bateaux qui s'approchent du vôtre peuvent être dangereux et provoquer un accident. UN NIVEAU DE VOLUME TROP ÉLEVÉ À L'INTÉRIEUR DU BATEAU PEUT ÉGALEMENT AVOIR DES EFFETS IRREVERSIBLES SUR VOTRE AUDITION.
- NE PAS DÉSASSEMBLER NI MODIFIER L'APPAREIL. Il y a risque d'accident, d'incendie ou de choc électrique.
- UTILISER CET APPAREIL POUR DES APPLICATIONS MOBILES DE 12 V. Toute utilisation autre que l'application désignée comporte un risque d'incendie, de choc électrique ou de blessure.
- UTILISER DES FUSIBLES DE L'AMPÉRAGE APPROPRIÉ. Il y a risque d'incendie ou de décharge électrique.
- NE PAS OBSTRUER LES SORTIES D'AIR NI LES PANNEAUX DU RADIATEUR. Une surchauffe interne peut se produire et provoquer un incendie.
- EFFECTUER CORRECTEMENT LES CONNEXIONS. Il y a risque de blessures ou de dommages à l'appareil.
- A UTILISER UNIQUEMENT SUR DES BATEAUX A MASSE NÉGATIVE DE 12 VOLTS. (Vérifiez auprès de votre concessionnaire si vous n'en êtes pas certain.) Il y a risque d'incendie, etc.
- AVANT TOUTE CONNEXION, DÉBRANCHER LE CÂBLE DE LA BORNE NÉGATIVE DE LA BATTERIE. Il y a risque de choc électrique ou de blessure par courts-circuits.
- NE PAS COINCER LES CÂBLES AVEC DES OBJETS VOISINS. Positionner les câbles conformément au manuel de manière à éviter toute obstruction en cours de conduite. Les câbles qui obstruent ou dépassent à des endroits tels que le volant, l'accélérateur, etc., peuvent s'avérer extrêmement dangereux.
- NE PAS DÉNUDER LES CÂBLES ÉLECTRIQUES. Ne jamais enlever la gaine isolante pour alimenter un autre appareil. Il y a risque de dépassement de la capacité de courant et, partant, d'incendie ou de choc électrique.
- NE PAS ENDOMMAGER DE CONDUITES NI DE CÂBLES LORS DU FORAGE DES TROUS. Lors du forage de trous dans la coque en vue de l'installation, veiller à ne pas entrer en contact, endommager ni obstruer de conduites, de tuyaux à carburant ou de fils électriques. Le non-respect de cette précaution peut entraîner un incendie.
- NE PAS UTILISER DES ÉCROUS NI DES BLOUSONS DU CIRCUIT DE DIRECTION POUR LES CONNEXIONS DE MASSE. Les boulons et les écrous utilisés pour les circuits de direction (ou de tout autre système de sécurité) ou les réservoirs ne peuvent JAMAIS être utilisés pour l'installation ou la liaison à la masse. L'utilisation de ces éléments peut désactiver le système de contrôle du bateau et causer un incendie, etc.
- GARDER LES PETITS OBJETS COMME LES PILES HORS DE PORTÉE DES ENFANTS. L'ingestion de tels objets peut entraîner de graves blessures. En cas d'ingestion, consulter immédiatement un médecin.

## ATTENTION

- INTERROMPRE TOUTE UTILISATION EN CAS DE PROBLÈME. Le non-respect de cette précaution peut entraîner des blessures ou endommager l'appareil. Retourner l'appareil auprès du distributeur Alpine agréé ou un centre de service après-vente Alpine en vue de la réparation.
- FAIRE INSTALLER LE CÂBLAGE ET L'APPAREIL PAR DES EXPERTS. Le câblage et l'installation de cet appareil requiert des compétences techniques et de l'expérience. Pour garantir la sécurité, faire procéder à l'installation de cet appareil par le distributeur qui vous l'a vendu.
- UTILISER LES ACCESSOIRES SPÉCIFIÉS ET LES INSTALLER CORRECTEMENT. Utiliser uniquement les accessoires spécifiés. L'utilisation d'autres composants que les composants spécifiés peut causer des dommages internes à cet appareil ou son installation risque de ne pas être effectuée correctement. Les pièces utilisées risquent de se desserrer et de provoquer des dommages ou une défaillance de l'appareil.
- FAIRE CHERMINER LE CÂBLAGE DE MANIÈRE À NE PAS LE COINCER CONTRE UNE ARÊTE MÉTALLIQUE. Faire cheminer les câbles à l'écart des éléments mobiles (comme la porte de l'écoutille ou du moteur), ainsi que des arêtes acérées ou pointues. Cela évitera ainsi de coincer et d'endommager les câbles. Si un câble passe dans un orifice métallique, utiliser un passe-doisson en caoutchouc pour éviter que la gaine isolante du câble ne soit endommagée par le rebord métallique de l'orifice.
- NE PAS INSTALLER À DES ENDROITS TRÈS HUMIDES OU POUSSIERÉUX. Éviter d'installer l'appareil à des endroits soumis à une forte humidité ou à de la poussière en excès. La pénétration d'humidité ou de poussière à l'intérieur de cet appareil risque de provoquer une défaillance.

## SOINS PRATIQUES

### AVIS IMPORTANT

Cet amplificateur a été testé et est conforme aux limites des dispositifs informatiques de catégorie B, conformément aux règlements du FCC, section 15, sous-section J. Ce matériel produit et utilise des hautes fréquences radio et doit être installé et utilisé conformément aux directives du fabricant.

NUMERO DE SERIE: DATE D'INSTALLATION: INSTALLATEUR: LIEU D'ACHAT:
<b>IMPORTANT</b> Enregistrer le numéro de série de l'appareil dans l'espace prévu ici et le conserver en permanence. La plaque de numéro de série est située à l'arrière de l'appareil.

## SPECIFICATIONS

Puissance continue RMS (à 14.4V, 20Hz – 20k Hz, PLEINE BANDE)	75W x 4
• Par canal à 4 ohms (≤1% DHT + N)	75W x 4
Puissance continue RMS (à 14.4V, 20 – 200 Hz, MONO)	300W x 1
• Par canal à 4 ohms (≤1% DHT + N)	300W x 1
• Par canal à 2 ohms (≤1% DHT + N)	300W x 1
Rapport S/B (pondéré IHF A, référence : puissance nominale sous 4 ohms)	96 dBA
• PLEINE BANDE	96 dBA
• MONO	100 dBA
Rapport S/B (pondéré IHF A, CEA2006, Référence : 1W sous 4 ohms)	77 dBA
• PLEINE BANDE	77 dBA
• MONO	75 dBA
Impédance d'entrée	10k ohms
• PLEINE BANDE	10k ohms
• MONO	10k ohms
Réponse de fréquence	20Hz – 20k Hz
• PLEINE BANDE (+ 0 – 1dB)	20 – 200 Hz
• MONO (200Hz / – 3dB)	20 – 200 Hz
Fréquence de recouvrement (PLEINE BANDE, OFF / LPF / HPF Sélectionnables, Indépendant, Variable)	
• 1/2 can	30 – 400 Hz (–12 dB / oct.)
• 3/4 can	30 – 400 Hz (–12 dB / oct.)
Fréquence de recouvrement (MONO, LPF, Variable)	
• MONO	50 – 200 Hz (–24 dB / oct.)
Sensibilité d'entrée (à 10k ohms)	0.2 – 4 V
Dimensions	
• Largeur	257mm (10 – 1/8")
• Hauteur	62mm (2 – 7/16")
• Profondeur	192mm (7 – 9/16")
Poids	3,11kg

### REMARQUES:

- PLEINE BANDE + et « MONO » décrits ci-dessus correspondent aux canaux suivants.
- PLEINE BANDE: CH1 – CH4
- MONO: SUB W, CH
- Afin d'améliorer ce produit, les spécifications et la conception sont sujettes à des modifications sans préavis.

## ACCESSOIRES

- Vis auto-tarudées (M4 x 40, voir ① à la Fig. 2 ci-contre.) ..... 4
- Prise du haut-parleur ..... 5
- Clé hexagonale ..... 1 JEU

## INSTALLATION (Fig. 1 - Fig. 4)

Avec cette série d'amplificateurs, vous pouvez assembler jusqu'à trois unités dans une installation typique. Selon le nombre d'unités que vous souhaitez installer, reportez-vous aux instructions A à C ci-dessous.

### ATTENTION

#### Précaution relative au raccordement des bornes/pièces

- Ne laissez aucun autre objet (particulièrement ceux qui sont conducteurs d'électricité) entrer en contact ou s'approcher trop près des bornes/pièces de l'appareil (alimentation, fusible, borne de sortie de haut-parleur, prise RCA, etc.). Cela risquerait de provoquer un court-circuit ou un accident.

### Remarque :

Lorsque vous utilisez plusieurs amplificateurs, veillez à ne pas les installer horizontalement ou sur une surface inclinée. L'installation doit toujours être parallèle au sol du bateau ; dans le cas contraire, la garantie serait invalidée.

### Préparation pour l'installation

- Apposer l'amplificateur contre la surface d'installation pour marquer les repères des quatre vis.
- Vérifier qu'il n'y a pas d'objets derrière la surface pouvant être abîmés lorsque les trous soient percés.
- Perçer les trous pour les vis.
- Positionner le PDX-5M par dessus les trous et fixer avec les quatre vis auto-tarudées.

### REMARQUE:

Pour connecter solidement le conducteur de mise à la terre, utiliser la vis déjà fixée sur la partie métallique du bateau (signalée \*). Assurez-vous que ce point est une bonne mise à la terre en vérifiant la continuité à la borne de la batterie (–). Si possible, connecter tout l'équipement au même point de mise à la terre. Ceci vous aidera à éliminer le bruit.

### A. Installation d'une seule unité

- Positionnez l'unité sur les trous que vous avez percés précédemment.
- Retirez les capuchons supérieurs situés aux quatre coins de l'unité à l'aide d'une clé hexagonale (grande, fournie). Voir schéma 1.
- Fixez l'unité à l'aide des quatre vis auto-tarudées (M4 x 40, fournies). Voir schéma 2.

### REMARQUE:

Nous vous recommandons d'utiliser un tournevis magnétique afin d'éviter que la vis tombe lorsque vous la serrerz.

### B. Installation de deux unités empilées

- Fixez tout d'abord une unité en suivant les étapes 1 à 3 ci-dessus.
- Fixez les capuchons de joint fournis avec l'amplificateur connecté) aux quatre coins de la première unité à l'aide de deux vis mécaniques (M2,6 x 14, fournies avec l'amplificateur connecté) pour chaque capuchon. Voir schéma 3.
- Empilez la seconde unité sur celle déjà fixée en prenant soin de bien l'aligner sur les capuchons de joint de la première unité.
- Retirez les capuchons supérieurs situés aux quatre coins de la deuxième unité à l'aide d'une clé hexagonale (grande, fournie).
- Insérez les vis mécaniques (M4 x 36, fournies avec l'amplificateur connecté) aux quatre coins de l'unité supérieure dans les quatre capuchons de joint de l'unité inférieure afin de les connecter entre elles. Voir schéma 4.
- Remplacez les quatre capuchons supérieurs et serrez-les à la main.

### C. Installation de trois unités empilées

- Fixez tout d'abord les deux unités en vous reportant aux étapes 1 à 5 du point B.
- Installez ensuite la troisième unité en suivant la même procédure que la deuxième unité (décrite au point B). L'installation de trois unités empilées est alors terminée.

## ESPAÑOL

### Introducción:

A fin de familiarizarse con los controles y funciones de la unidad, lea detenidamente este MANUAL DE OPERACION. Nosotros en ALPINE esperamos que su nuevo PDX-5M le brinde muchos años de placer auditivo. En caso de presentarse algún problema durante la instalación del PDX-5M, tome contacto con su distribuidor autorizado ALPINE. **PRECAUCION:** Estos controles sirven para la sintonización de su sistema. Contacte por favor a su distribuidor autorizado para el ajuste.

<b>ADVERTENCIA</b>	Este símbolo indica que las instrucciones son importantes. De no tenerse en cuenta podría ocasionarse heridas graves o muerte.
<b>PRUDENCIA</b>	Este símbolo indica que las instrucciones son importantes. De no tenerse en cuenta podría ocasionarse heridas graves o daños materiales.

## ADVERTENCIA

- NO REALICE NINGUNA OPERACION QUE PUEDA DISTRAIR SU ATENCION Y COMPROMETER LA SEGURIDAD DURANTE EL MANEJO DE LA EMBARCACION. Las operaciones que requieren su atención durante más tiempo solo deben realizarse después de detener completamente el vehículo. Detenga siempre el barco en un lugar seguro antes de realizar dichas operaciones. De lo contrario, podría ocasionar un accidente.
- MANTENGA EL VOLUMEN A UN NIVEL QUE NO LE IMPIDA ESCUCHAR LOS SONIDOS DEL EXTERIOR MIENTRAS CONDUCE. Los niveles de volumen demasiado altos que reduzcan la percepción de otros sonidos, como sirenas de emergencia u otras embarcaciones próximas, podrían ser peligrosos y provocar un accidente. LOS NIVELES DE VOLUMEN ALTOS EN UN BARCO TAMBIÉN PUEDEN DAÑAR EL SISTEMA AUDITIVO DE LOS PASAJEROS.
- NO DESMONTÉ NI ALTERE LA UNIDAD. Si lo hace, podría ocasionar un accidente, un



## CONNECTIONS/CONNEXIONS/CONEXIONES

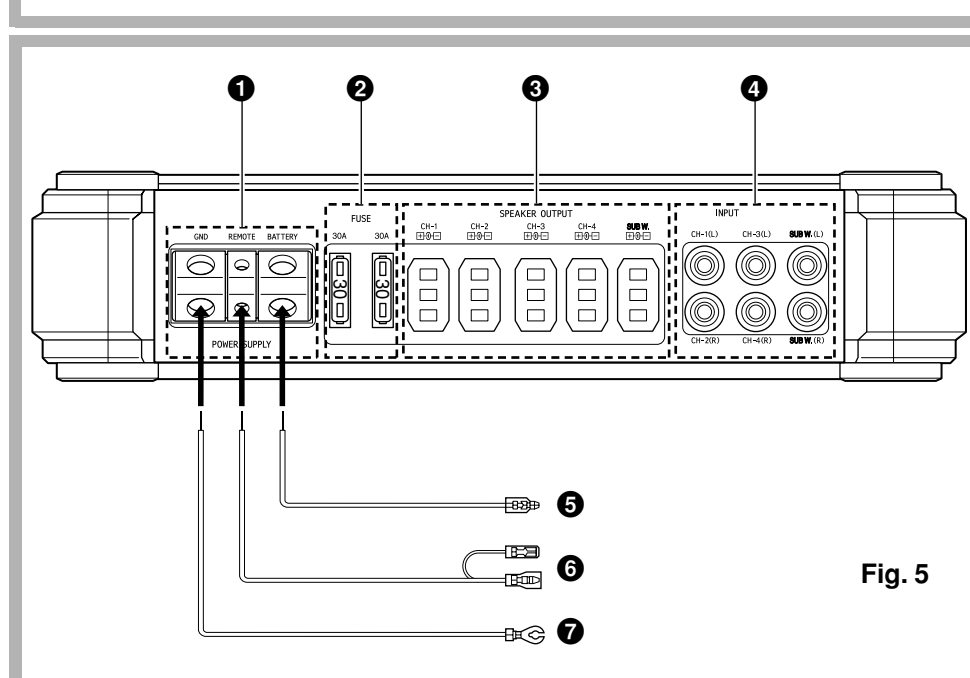

Fig. 5

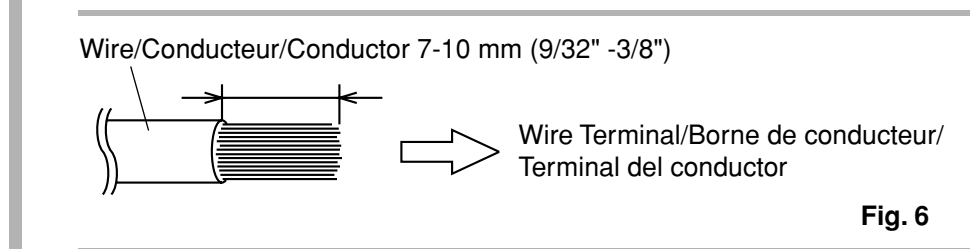

Fig. 6

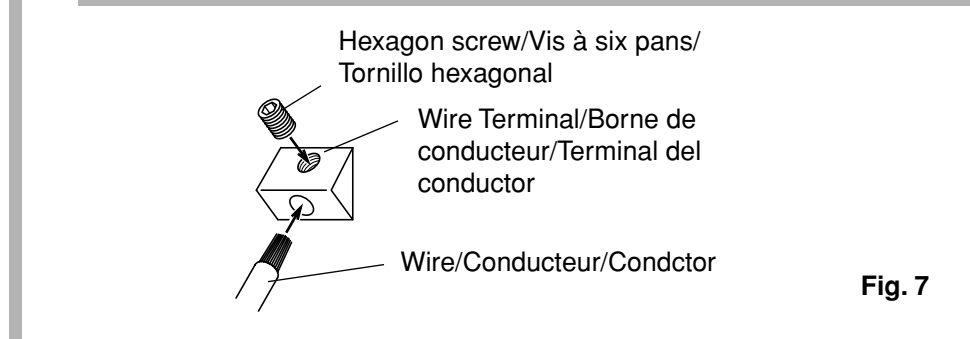

Fig. 7

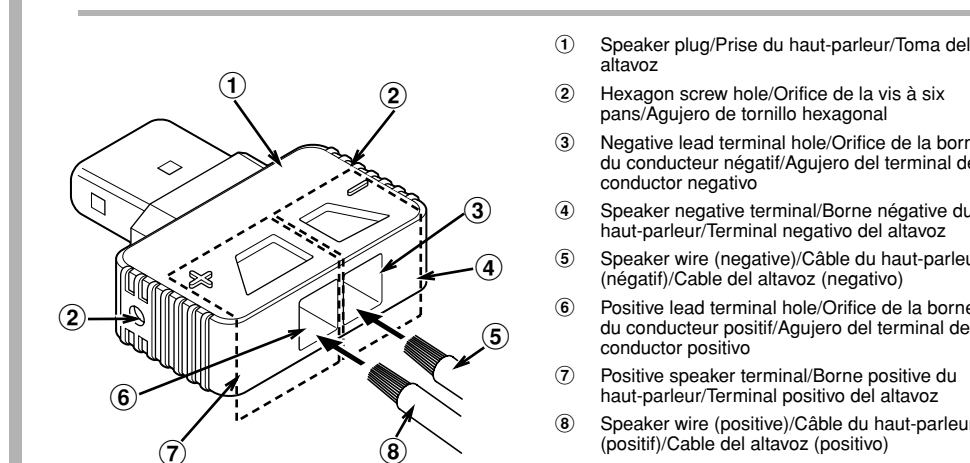

Fig. 8

## SWITCH SETTINGS/RÉGLAGES DE COMMUTATEUR/AJUSTES DEL INTERRUPTOR

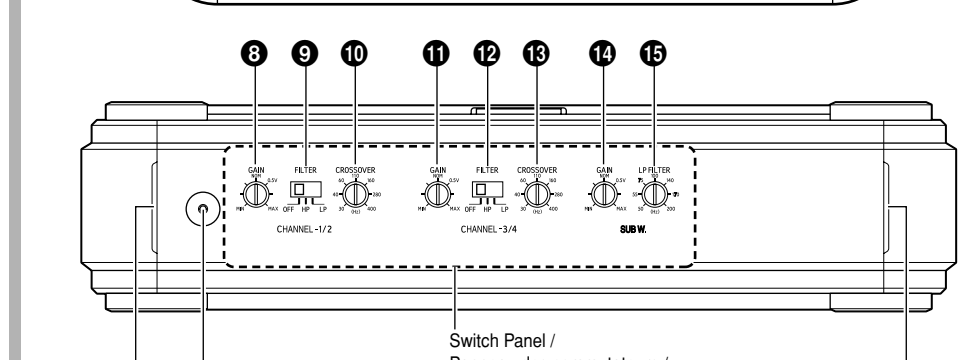
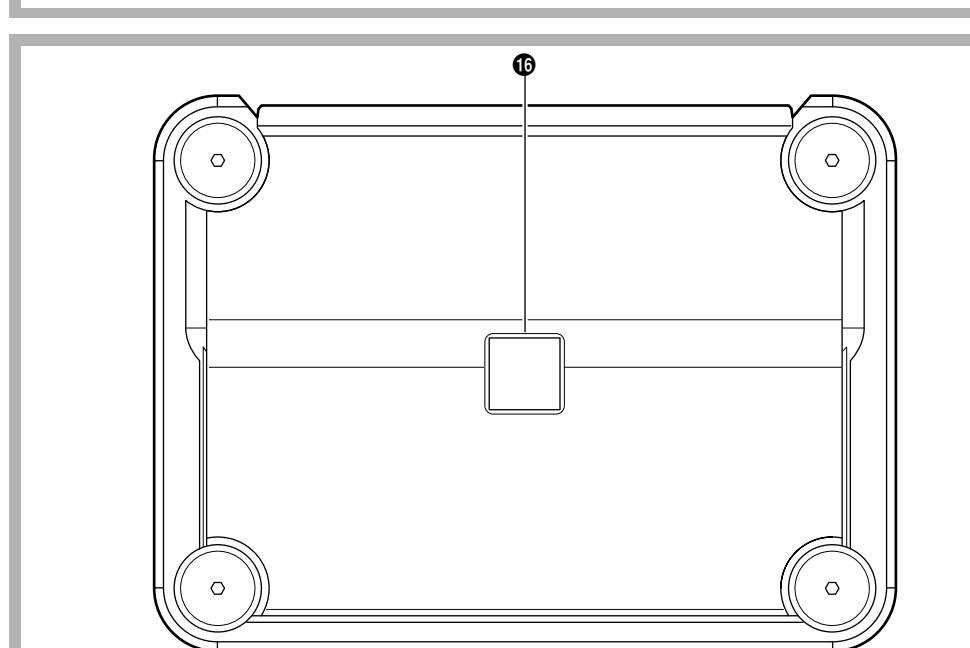

Fig. 9

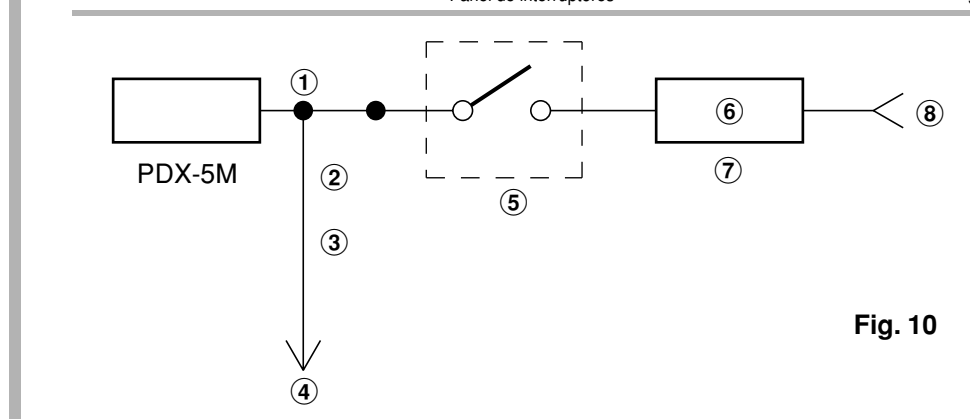

Fig. 10

## TYPICAL SYSTEM CONNECTIONS/CONNEXIONS TYPIQUES DU SYSTEME/CONEXIONES TIPICAS DEL SISTEMA

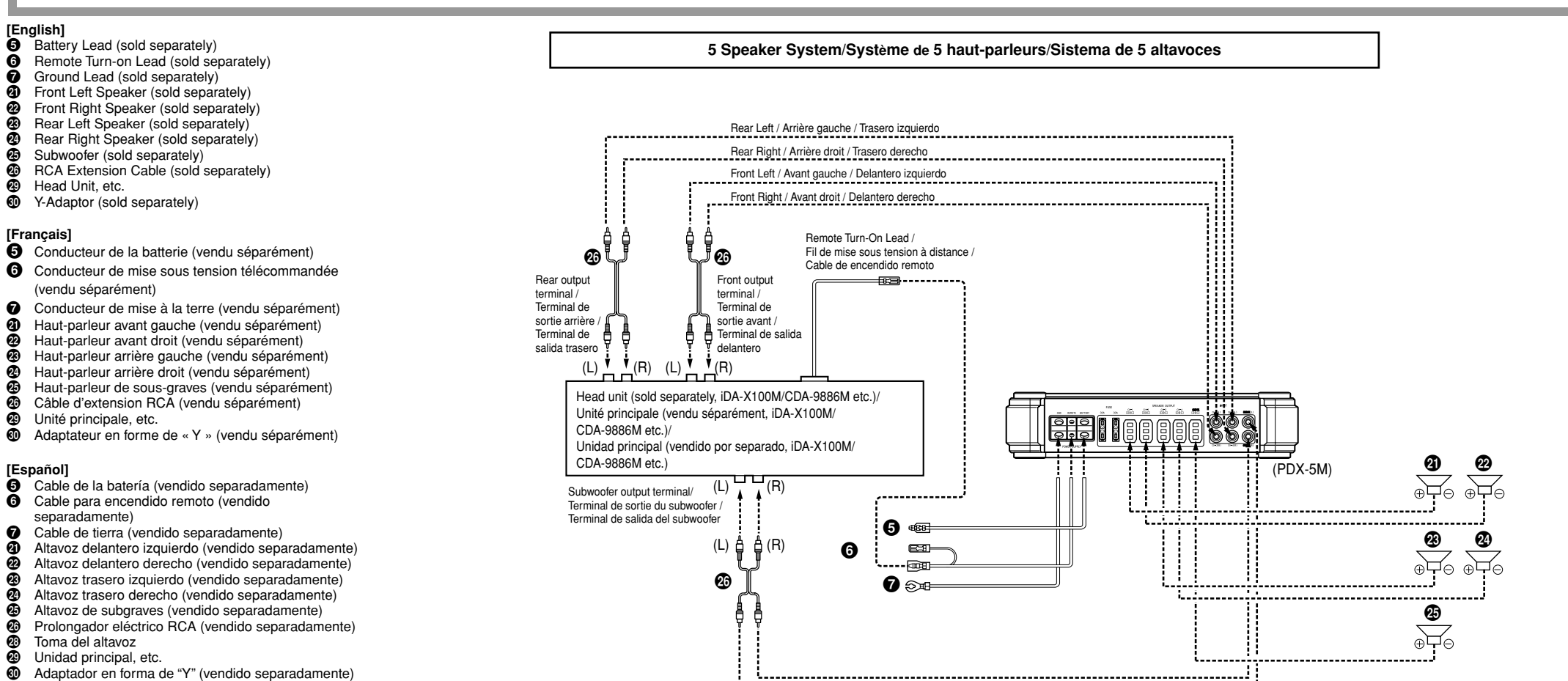

Fig. 11

## CONNECTIONS (Fig. 5 - Fig. 8)

Before making connections, be sure to turn the power off to all audio components. Connect the yellow battery lead from the amp directly to the positive (+) terminal of the boat's battery. Do not connect this lead to the fuse block.

- CAUTION**
- Do not allow other objects (particularly electrically conductive) to get too close or in contact with any of the unit's terminals/parts (power supply, fuse, speaker output terminal, RCA connector, etc.). Doing so may result in short circuit or accident.
- To prevent external noise from entering the audio system.**
- Locate the unit and route the leads at least 10 cm (3-15"16") away from the boat harness.
  - Keep the battery power leads as far away from other leads as possible.
  - Connect the ground lead securely to a bare metal spot (remove any paint or grease if necessary) of the hull.
  - If you add an optional noise suppressor, connect it as far away from the unit as possible. Your Alpine dealer carries various noise suppressors, contact them for further information.
  - Your Alpine dealer knows best about noise prevention measures so consult your dealer for further information.

- Power Supply Terminal**
- Fuse**
- Speaker Output Terminals**
- Referring to "Cautions on speaker wire connections", insert the speaker wire into the speaker plug, which is then inserted in the speaker output terminal.
- Note:**
- Fully insert the speaker plug to avoid poor connection, or the wire coming loose due to boat vibration, etc.
  - The speaker plug can be connected either way, regardless of polarity indication.
  - Do not connect speaker leads together or to chassis ground. The speaker plug is the same shape for both full-range and monoaural connection. Be sure to connect the full range plugs to the CH-1 - CH-4 terminals, and the monoaural plug to the SUB W terminal.

- RCA Input Jacks**
- Connect these jacks to the line out leads on your head unit using RCA extension cables (sold separately).
- Battery Lead (sold separately)**
- Connect this lead to the remote turn-on or power antenna (positive trigger, +12V only) lead of your head unit.

- Ground Lead (sold separately)**
- Connect this lead securely to a clean, bare metal spot on the hull. Verify this point to be a true ground by checking for continuity between that point and the negative (-) terminal of the boat's battery. Ground all your audio components to the same point on the chassis to prevent ground loops.
- Only use AWG4 (the wire gauge) for this connection.**

- Remote Turn-On Lead (sold separately)**
- Connect this lead to the remote turn-on or power antenna (positive trigger, +12V only) lead of your head unit.
- Ground Lead (sold separately)**
- Connect this lead securely to a clean, bare metal spot on the hull. Verify this point to be a true ground by checking for continuity between that point and the negative (-) terminal of the boat's battery. Ground all your audio components to the same point on the chassis to prevent ground loops.
- Only use AWG4 (the wire gauge) for this connection.**

- 1** Speaker plug/Prise du haut-parleur/Toma del altavoz
- 2** Hexagon screw hole/Orifice de la vis à six pans/Agujero de tornillo hexagonal
- 3** Negative lead terminal hole/Orifice de la borne du conducteur négatif/Agujero del terminal del conductor negativo
- 4** Speaker negative terminal/Borne négative du haut-parleur/Terminal negativo del altavoz
- 5** Speaker wire (negative)/Câble du haut-parleur (négatif)/Cable del altavoz (negativo)
- 6** Positive lead terminal hole/Orifice de la borne du conducteur positif/Agujero del terminal del conductor positivo
- 7** Positive speaker terminal/Borne positive du haut-parleur/Terminal positivo del altavoz
- 8** Speaker wire (positive)/Câble du haut-parleur (positif)/Cable del altavoz (positivo)

Fig. 8

## SWITCH SETTINGS (Fig. 9)

To make adjustments 8 - 15 below, remove the hexagon screw (indicated by \* in the illustration) using the small, hexagon wrench (supplied). Remove the control cover.

- 1** Input Gain Adjustment Control (CH-1/2, CH-3/4)
- Set the PDX-5M input gain to the minimum (4V) position. Using a dynamic CD as a source, increase the head unit volume until the output distorts. Then, reduce the volume 1 step (or until the output is no longer distorted). Now, increase the amplifier gain until the sound from the speakers becomes distorted. Reduce the gain slightly so the sound is no longer distorted to achieve the optimum gain setting.
- 2** Crossover Mode Selector Switch
- a) Set to the "LP" position when the amplifier is used to drive a subwoofer. The frequencies above the crossover point will be attenuated at 12 dB/octave.
- b) Set to the "HP" position when the amplifier is used to drive a tweeter/midrange system. The frequencies below the crossover point will be attenuated at 12 dB/octave.
- c) Set to the "OFF" position when the amplifier will be used for driving full-range speakers. The full frequency bandwidth will be output to the speakers with no high or low frequency attenuation.

- 3** Status Indicator
- Lights up when power is on. You can confirm the amplifier status by how the indicator is lit, as shown in the table below. Turn off when power is off.

Indicator status	Status	Solution
Blue on	Amplifier circuit is normal.	
Blue on	Amplifier circuit is abnormal. An electrical short has occurred, or supply current is too high.	Remove the battery cable and eliminate the cause. Then turn on the unit and verify that the indicator color has changed to blue. If it remains red, turn off the unit and consult your dealer.
Blue on	Battery voltage is too high.	Find the cause of the excessive voltage. Eliminate the cause and the indicator color changes to blue.
Blue on	Ambient temperature is too high.	Decrease the boat's interior temperature to a normal level. The indicator color changes to blue.
Blue on	Output protection (due to high temperature) is activated.	Decrease the boat's interior temperature to a normal level. Output protection is released and the indicator color changes to blue.

## CONNECTION CHECK LIST (Fig.10)

- Please check your head unit for the conditions listed below: (Fig. 10)
- The head unit does not have a remote turn-on or power antenna.
  - The head unit's power antenna lead is activated only when the radio is on (turns off in the tape or CD mode).
  - The head unit's power antenna lead is logic level output (+) SV, negative trigger (grounding type), or cannot sustain +12V when connected to other equipment in addition to the boat's power antenna. If any of the above conditions exist, the remote turn-on lead of your PDX-5M must be connected to a switched power source (ignition) in the boat. Be sure to use a 3A fuse as close as possible to this ignition tap. Using this connection method, the PDX-5M will turn on and stay on as long as the ignition switch is on.
- If this is objectionable, a SPST (Single Pole, Single Throw) switch, in addition to the 3A fuse mentioned above, may be installed in-line on the PDX-5M turn-on lead. This switch will then be used to turn on (and off) the PDX-5M. Therefore, the switch should be mounted so that it is accessible by the driver. Make sure the switch is turned off when the boat is not running. Otherwise, the amplifier will remain on and drain the battery.
- Remote Turn-On Lead
  - Power Antenna
  - Remote Turn-On Lead
  - To other Alpine components' Remote Turn-On Leads
  - SPST Switch (optional)
  - Fuse (3A)
  - As close as possible to the boat's ignition tap
  - Ignition source

## CONNEXIONS (Fig. 5 - Fig. 8)

Avant d'effectuer les connexions, vérifiez que tous les composants audio sont hors tension. Connectez le conducteur jaune de la batterie provenant de l'amplificateur directement à la borne positive (+) de la batterie du bateau. Ne pas le connecter au boîtier de fusibles.

- ATTENTION**
- Précaution relative au raccordement des bornes/pièces**
- Ne laissez aucun autre objet (particulièrement ceux qui sont conducteurs d'électricité) entrer en contact ou s'approcher trop près des bornes/pièces de l'appareil (alimentation, fusible, borne de sortie de haut-parleur, prise RCA, etc.). Cela risquerait de provoquer un court-circuit ou un accident.
- Pour éviter que des bruits extérieurs interfèrent avec le système audio.**
- Installez l'appareil et acheminez les câbles à au moins 10 cm (3-15"16") de distance du faisceau de câbles du bateau.
  - Eloignez les câbles d'alimentation de la batterie le plus possible de ses autres câbles.
  - Raccordez le fil de terre à un point métallique apparent (enlever la couche de peinture, de saleté ou de graisse si nécessaire) de la coque.
  - Si vous rajoutez un filtre antiparasites en option, raccordez-le le plus loin possible de l'appareil. Contactez votre revendeur d'origine pour plus de détails sur les divers types antiparasites disponibles.
  - Consultez votre revendeur Alpine pour plus de détails sur les mesures de prévention contre les parasites.

- Borne de l'alimentation**
- Fusible**
- Bornes de sortie du haut-parleur**
- Insérez le câble du haut-parleur dans la prise du haut-parleur, laquelle s'insère ensuite dans la borne de sortie du haut-parleur (repeut-vous à la section « Précautions lors de la connexion du câble du haut-parleur »).
- REMARQUE:**
- Si le conducteur dénudé n'est pas assez long, des pertes de connexion peuvent se produire et provoquer un dysfonctionnement ou l'interruption du son.
  - Au contraire, si le conducteur dénudé est trop long, un court-circuit électrique peut se produire.

- Prises d'entrée RCA**
- Connecter ces prises aux conducteurs de sortie de ligne de l'unité principale en utilisant les câbles d'extension RCA (vendus séparément).
- Conducteur de la batterie (vendu séparément)**
- Assurez-vous d'ajouter un fusible le plus près que possible de la borne positive (+) de la batterie. Ce fusible protégera le système électrique de votre bateau en cas de court-circuit. Si ce conducteur doit être rallongé, n'utilisez que des câbles de type AWG4 (épaisseur du câble) pour effectuer cette connexion.

- Conducteur de mise sous tension télécommandée (vendu séparément)**
- Connecter ce conducteur au conducteur de mise sous tension télécommandée ou au conducteur d'antenne électrique (déclencheur positif, +12V seulement) de votre unité principale.
- Conducteur de mise à terre (vendu séparément)**
- Connecter ce conducteur sur une pièce métallique propre de la coque. Vérifier la mise à la terre en contrôlant le passage de courant. Maintenant, augmenter le gain de l'amplificateur jusqu'à ce que le son des haut-parleurs devienne altéré. Réduire le gain petit à petit, jusqu'à ce que le son ne soit pas altéré pour obtenir un réglage de gain optimum.

- Commutateur sélecteur de mode du séparateur**
- a) Réglez le gain d'entrée du PDX-5M à la position minimale (4V). En utilisant un CD dynamique comme source, augmenter le volume de l'unité principale jusqu'à ce que le son s'altère. Puis, réduire le volume d'un pas (ou jusqu'à ce que le son de sortie ne soit pas altéré). Maintenant, augmenter le gain de l'amplificateur jusqu'à ce que le son des haut-parleurs devienne altéré. Réduire le gain petit à petit, jusqu'à ce que le son ne soit pas altéré pour obtenir un réglage de gain optimum.
- b) Réglez sur la position « HP » lorsque l'amplificateur est utilisé pour exciter un système de haut-parleur d'agudos/bande moyenne. Les fréquences inférieures au point de croisement seront coupées à raison de 12 dB par octave.
- c) Réglez sur la position « OFF » lorsque l'amplificateur est utilisé pour exciter les haut-parleurs de large bande. La bande entières sortira aux haut-parleurs sans que

- Indicateur d'état**
- S'allume lorsque l'appareil est sous tension. Vous pouvez vérifier l'état de l'amplificateur selon la couleur de l'indicateur (voir tableau ci-dessous). S'éteint lorsque l'appareil est hors tension.

- 1** Vérifiez l'épaisseur du câble.
- 2** Dénudez l'isolation du câble d'alimentation de 7 à 10 mm (9/32"-3/8") pour découvrir le conducteur.
- REMARQUES:**
- N'utilisez que les câbles de type AWG4 (épaisseur du câble) pour effectuer cette connexion.
  - En cas de doute, consultez votre revendeur pour savoir quel type de câble utiliser.

- Bouton de réglage de la fréquence de transfert**
- Permet de régler la fréquence de répartition. Tournez le bouton pour sélectionner une fréquence comprise entre 30 et 400 Hz, comme point de répartition.
- Contrôle de réglage de gain d'entrée (SUB W)**
- Régler le gain d'entrée du PDX-5M à la position minimale. En utilisant un CD dynamique comme source, augmenter le volume de l'unité principale jusqu'à ce que le son s'altère. Puis, réduire le volume d'un pas (ou jusqu'à ce que le son de sortie ne soit pas altéré). Maintenant, augmenter le gain de l'amplificateur jusqu'à ce que le son des haut-parleurs devienne altéré. Réduire le gain petit à petit, jusqu'à ce que le son ne soit pas altéré pour obtenir un réglage de gain optimum.

- Bouton de réglage de la fréquence de transfert (LP FILTER)**
- Permet de régler la fréquence de répartition. Tournez le bouton pour sélectionner une fréquence comprise entre 50 et 200 Hz, comme point de répartition.
- Indicateur d'alimentation**
- Allumé lors de la mise en marche. Éteint lors de l'extinction.

- Bouton de réglage de la fréquence de transfert (LP FILTER)**
- Permet de régler la fréquence de répartition. Tournez le bouton pour sélectionner une fréquence comprise entre 50 et 200 Hz, comme point de répartition.
- Indicateur d'alimentation**
- Allumé lors de la mise en marche. Éteint lors de l'extinction.

- Indicateur d'état**
- S'allume lorsque l'appareil est sous tension. Vous pouvez vérifier l'état de l'amplificateur selon la couleur de l'indicateur (voir tableau ci-dessous). S'éteint lorsque l'appareil est hors tension.

État de l'indicateur	État	Solution
Bleu	Rouge	
Allumé	Allumé	Le circuit de l'amplificateur est normal.
Allumé	Allumé	Le circuit de l'amplificateur présente une anomalie. Un court-circuit électrique a été produit ou le courant d'alimentation est trop élevé.
Allumé	Allumé	La tension de la batterie est trop élevée.
Allumé	Allumé	La température ambiante est trop élevée.
Allumé	Allumé	La protection de sortie est activée (due à la température est trop élevée).

## Liste de vérification des connexions (Fig.10)

- Prière de vérifier les points énumérés ci-dessous concernant l'unité principale: (Fig. 10)
- L'unité principale n'a pas de conducteur de mise sous tension télécommandée ou d'antenne électrique.
  - Le conducteur d'antenne électrique de l'unité principale est activé seulement lorsque le radio est allumé (désactivé en mode cassette ou CD).
  - Le conducteur d'antenne électrique de l'unité principale est une sortie de niveau logique (+) SV, négatif (type de mise sous tension à terre) ou ne peut pas prendre en charge (+) 12V lors de la connexion à un autre équipement en plus de l'antenne électrique du bateau. Si l'une des conditions ci-dessus se présente, le conducteur de mise sous tension télécommandée ou le conducteur d'antenne électrique de l'unité principale doit être connecté à une source d'alimentation commutée (allumage) du bateau. S'assurer d'utiliser un fusible de 3A le plus près que possible de la prise d'allumage. En utilisant cette méthode de connexion, le PDX-5M est mis sous tension et restera allumé aussi longtemps que le commutateur d'allumage restera activé.
- Si ceci est inacceptable, en plus du fusible de 3A mentionné ci-dessus, un commutateur SPST (commutateur-disjoncteur unipolaire) peut être installé en ligne dans le conducteur de mise sous tension du PDX-5M. Ce commutateur est ensuite utilisé pour mettre sous tension (et hors tension) le PDX-5M. Pour cette raison, prière de s'assurer que ce commutateur est accessible au conducteur. S'assurer que le commutateur est désactivé quand le bateau est à l'ancre. Autrement, l'amplificateur restera activé et videra la batterie.
- Conducteur de mise sous tension télécommandée
  - Antenne électrique
  - Conducteur de mise sous tension télécommandée
  - Aux conducteurs de mise sous tension télécommandée d'autres composants Alpine
  - Commutateur SPST (optionnel)
  - Fusible (3A)
  - Aussi près que possible de la prise d'allumage du véhicule
  - Source d'allumage

- Important Tips on Bridging an Amplifier/Conseils importants lors de la mise en pont d'un amplificateur/Consejos importantes cuando conecte en un amplificador**
- NOTE:**
- Only one input per channel is used, no output results.
  - Using only one input per channel may cause overheating. This can result in prematurely triggering overheating protection.
- REMARQUE:**
- Utilisation d'une seule entrée par canal réduit le niveau de sortie.
  - Utilisation d'une seule entrée par canal peut provoquer une surchauffe. Celle-ci peut entraîner un déclenchement prématuré de la protection de surchauffe.
- NOTA:**
- Si solamente se utiliza una entrada por canal, la potencia obtenida será baja.
  - Si solamente se utiliza una entrada por canal, la unidad podría sobrecalentarse. Como resultado, podría activarse antes de tiempo el dispositivo de protección frente a sobrecalentamiento.

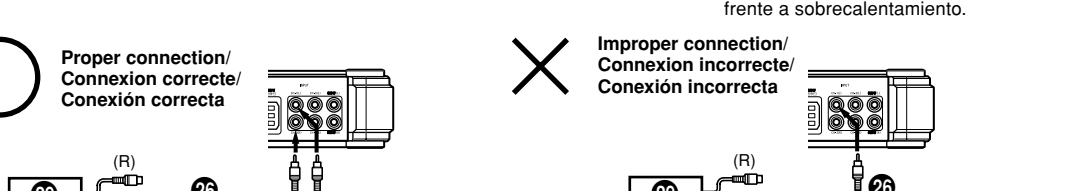
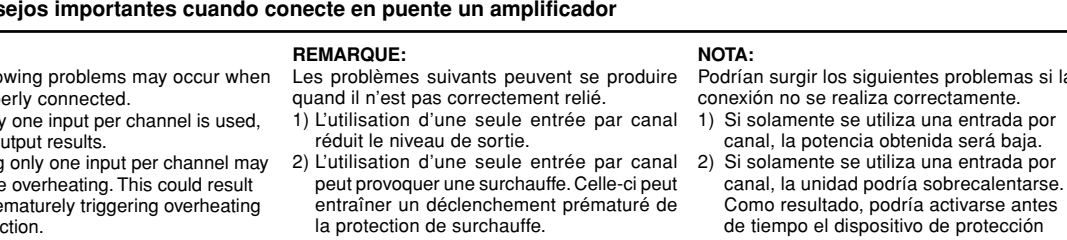

Fig. 12

## CONEXIONES (Fig. 5 - Fig. 8)

Antes de efectuar las conexiones, asegúrese de que apaga todos los componentes audio. Conecte el cable amarillo de la batería directamente desde el amplificador al terminal positivo (+) de la batería del barco. No conecte dicho cable al bloque de fusibles.

- PREVENCIÓN**
- Precaución al conectar los terminales/pièces**
- No permita que otros objetos (especialmente si son conductores eléctricos) se acerquen demasiado o entren en contacto con los terminales/pièces de la unidad (fuente de alimentación, fusibles, terminal de salida de altavoces, conector RCA, etc.). De lo contrario, podría producirse un cortocircuito o un accidente.
- Para evitar que entre ruido externo en el sistema de audio**
- Ubique la unidad y que los cables a una distancia mínima de 10 cm (3-15"16") del arnés del barco.
  - Mantenga los conductores de alimentación de la batería lo más alejados posible de otros cables.
  - Conecte el cable de tierra de forma segura a un punto metálico limpio (elimine posibles restos de pintura o grasa si es necesario) del casco.
  - Si añade un supresor de ruido opcional, conéctelo lo más lejos posible de la unidad. Su proveedor Alpine dispone de varios tipos de supresores de ruido. Solicítele más información.
  - Si su proveedor Alpine conoce la mejor forma de evitar el ruido, Solicítele más información.

- Terminal de la alimentación**
- Fusible**
- Terminales de salida del altavoz**
- Según lo descrito en la sección "Precauciones sobre las conexiones del cable del altavoz", inserte el cable del altavoz en la toma del chasis y asegure, después, se inserta en el terminal de salida del altavoz.
- NOTA:**
- Inserte completamente la toma del altavoz para evitar pérdidas de conexión o que el cable se afloje por las vibraciones del barco, etc.
  - La toma del altavoz en su cuenta conectar en ambos sentidos, no es preciso tener en puenta ninguna indicación de polaridad.
  - Nunca conecte los cables de altavoz juntos o en el punto de la toma del altavoz tiene la misma forma de conexión de pleno alcance y monoaurales. Es muy importante conectar las tomas de pleno alcance a los terminales CH-1 - CH-4 y la toma monoaural al terminal SUB W.

- Cables RCA de entrada**
- Conecte las mismas a los cables de salida de línea de su unidad principal utilizando cables de extensión RCA (vendidos por separado).
- Cable de la batería (vendido separadamente)**
- Asegure de añadir un fusible tan cerca como sea posible del terminal positivo (+) de la batería. Este fusible protegerá el sistema eléctrico del barco en caso de un cortocircuito. Si necesita extender este cable, utilice únicamente tamaños AWG4 (los tamaños del cable) para realizar esta conexión.

- Cable para encendido remoto (vendido separadamente)**
- Conecte este cable al cable de encendido remoto de la unidad eléctrica (disparador positivo (+) de 12V solamente) de su unidad principal.
- Cable de tierra (vendido separadamente)**
- Conecte este cable firmemente a un lugar metálico limpio y seco de la carrocería del vehículo. Utilice únicamente tamaños AWG4 (los tamaños del cable) para realizar esta conexión.

- Botón de ajuste de ganancia de entrada (CH-1/2, CH-3/4)**
- Ajuste la ganancia de entrada del PDX-5M a su posición mínima (4V). Utilizando un CD dinámico como fuente, aumente el volumen de la unidad principal hasta que haya distorsión. Después, reduzca de un paso el volumen (o hasta que la salida no salga distorsionada). Entonces, aumente la ganancia del amplificador hasta que el sonido de los altavoces salga distorsionado. Reduzca poco a poco la ganancia hasta que el sonido no salga distorsionado para obtener un ajuste de ganancia óptimo.

- Interruptor selector de modo del filtro divisor (de frecuencia)**
- a) Fíjelo en la posición "LP" cuando se utilice el amplificador para excitar el altavoz de frecuencias ultrabajas. Las frecuencias sobre el punto de cruce se cortarán a razón de 12 dB por octava.
- b) Fíjelo en la posición "HP" cuando se utilice el amplificador para excitar el sistema de altavoz de agudos/tonos medios. Las frecuencias bajo el punto de cruce se cortarán (a razón de 12 dB por octava).
- c) Ajuste a la posición desactivada ("OFF") cuando el amplificador se utilice para

- Botón de ajuste de frecuencia del filtro divisor (de frecuencias) (LP FILTER)**
- Permite ajustar la frecuencia de crossover. Gire el dial para seleccionar cualquier frecuencia entre 50 y 200 Hz como punto de crossover.
- Indicador de estado**
- Se ilumina cuando la unidad está encendida. Puede confirmar el estado del amplificador mediante la iluminación del indicador, tal como se muestra en la siguiente tabla. Se apaga cuando la unidad está apagado.

Estado del indicador	Estado	Solución
Azul	Roj	
Iluminado	Iluminado	El circuito del amplificador es normal.
Iluminado	Iluminado	El circuito del amplificador presenta una anomalía. Se ha producido un cortocircuito eléctrico o la corriente de alimentación es demasiado elevada.
Iluminado	Iluminado	El voltaje de la batería es demasiado alto.
Iluminado	Iluminado	La temperatura ambiente es demasiado elevada.
Iluminado	Iluminado	La protección de salida está activada (debido a la alta temperatura).

- Botón de ajuste de frecuencia del filtro divisor (de frecuencias)**
- Permite ajustar la frecuencia de crossover. Gire el dial para seleccionar cualquier frecuencia entre 30 y 400 Hz como punto de crossover.
- Controles de ajuste de ganancia de entrada (SUB W)**
- Ajuste la ganancia de entrada del PDX-5M a su posición mínima (4V). Utilizando un CD dinámico como fuente, aumente el volumen de la unidad principal hasta que haya distorsión. Después, reduzca de un paso el volumen (o hasta que la salida no salga distorsionada). Entonces, aumente la ganancia del amplificador hasta que el sonido de los altavoces salga distorsionado. Reduzca poco a poco la ganancia hasta que el sonido no salga distorsionado para obtener un ajuste de ganancia óptimo.

- Botón de ajuste de frecuencia del filtro divisor (de frecuencias) (LP FILTER)**
- Permite ajustar la frecuencia de crossover. Gire el dial para seleccionar cualquier frecuencia entre 50 y 200 Hz como punto de crossover.
- Indicador de estado**
- Encendido Cuando el aparato está en marcha. Apagado Cuando el aparato está apagado.

- Botón de ajuste de frecuencia del filtro divisor (de frecuencias)**
- Permite ajustar la frecuencia de crossover. Gire el dial para seleccionar cualquier frecuencia entre 50 y 200 Hz como punto de crossover.
- Indicador de estado**
- Encendido Cuando el aparato está en marcha. Apagado Cuando el aparato está apagado.

- Botón de ajuste de frecuencia del filtro divisor (de frecuencias)**
- Permite ajustar la frecuencia de crossover. Gire el dial para seleccionar cualquier frecuencia entre 50 y 200 Hz como punto de crossover.
- Indicador de estado**
- Encendido Cuando el aparato está en marcha. Apagado Cuando el aparato está apagado.

Estado del indicador	Estado	Solución
Azul	Roj	
Iluminado	Iluminado	El circuito del amplificador es normal.
Iluminado	Iluminado	El circuito del amplificador presenta una anomalía. Se ha producido un cortocircuito eléctrico o la corriente de alimentación es demasiado elevada.
Iluminado	Iluminado	El voltaje de la batería es demasiado alto.
Iluminado	Iluminado	La temperatura ambiente es demasiado elevada.
Iluminado	Iluminado	La protección de salida está activada (debido a la alta temperatura).

## Lista de comprobación de conexiones (Fig.10)

- Por favor compruebe el estado de su unidad principal verificando las condiciones listadas a continuación: (Fig. 10)
- La unidad principal no tiene un cable de encendido remoto o de antena eléctrica.
  - El cable de antena eléctrica de la unidad principal solamente está activado cuando el radio está encendido (désactivado en el modo de cinta o de CD).
  - El cable de la antena eléctrica de la unidad principal tiene un nivel lógico de salida de (+) 12 V cuando se conecta a otro equipo, además de la antena eléctrica del barco. Si se produce alguna de las circunstancias anteriores, el cable de encendido remoto del PDX-5M se debe conectar a una fuente de alimentación conmutada (encendido) del vehículo. Asegúrese de utilizar un fusible de 3A tan cerca como sea posible de esta llave de encendido. Empleando este método de conexión, el PDX-5M se encenderá y permanecerá encendido mientras el interruptor de ignición está activado.
- Si existen objeciones a esta alternativa, en adición al fusible de 3A mencionado antes, se puede instalar en línea un interruptor SPST (polo simple, tiro simple) en el cable de encendido del PDX-5M. Este interruptor se utilizará entonces para encender (y apagar) el PDX-5M. Por lo tanto, el interruptor se deberá montar de forma tal que resulte accesible para el conductor. Es importante asegurarse de que el interruptor esté apagado si el barco no está en funcionamiento. De lo contrario, el amplificador permanecerá encendido y agotará la batería.
- Cable para encendido remoto
  - Antena eléctrica
  - Cable para encendido remoto
  - A los cables para encendido remoto de otros componentes Alpine
  - Interruptor SPST (opcional)
  - Fusible (3A)
  - Tan cerca como sea posible del contacto de encendido del vehículo
  - Fuente de encendido

## Free Manuals Download Website

<http://myh66.com>

<http://usermanuals.us>

<http://www.somanuals.com>

<http://www.4manuals.cc>

<http://www.manual-lib.com>

<http://www.404manual.com>

<http://www.luxmanual.com>

<http://aubethermostatmanual.com>

Golf course search by state

<http://golfingnear.com>

Email search by domain

<http://emailbydomain.com>

Auto manuals search

<http://auto.somanuals.com>

TV manuals search

<http://tv.somanuals.com>