

WMB 50621

Washing Machine

User's Manual

Lavatrice

Manuale utente

Veļas mazgājamā mašīna

Lietošanas rokasgrāmata

Pesumasin

Kasutusjuhend

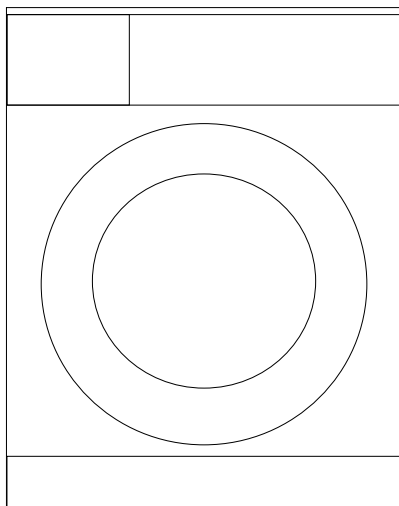

1 Important safety instructions

This section contains safety instructions that will help protect from risk of personal injury or property damage. Failure to follow these instructions shall void any warranty.

General safety

- 8 years and older children and people with reduced physical, sensory, and mental abilities as well as unskilled or inexperienced persons can use this appliance provided that they are supervised and instructed on safe use of the appliance as well as to the related dangers. Children should not play or tamper with the appliance. Cleaning and user maintenance should never be performed by children unless supervised by a responsible adult.
- Never place the product on a carpet-covered floor; otherwise, lack of airflow beneath the machine will cause electrical parts to overheat. This will cause problems with your product.
- Do not operate the product if the power cable / plug is damaged. Call the Authorized Service Agent.
- Have a qualified electrician connect a 16-Ampere fuse to the installation location of the product.
- If the product has a failure, it should not be operated unless it is repaired by the Authorized Service Agent. There is the risk of electric shock!
- This product is designed to resume operating in the event of powering on after a power interruption. If you wish to cancel the programme, see "Cancelling the programme" section.
- Connect the product to a grounded outlet protected by a fuse complying with the values in the "Technical specifications" table. Do not neglect to have the grounding installation made by a qualified electrician. Our company shall not be liable for any damages that will arise when the product is used without grounding in accordance with the local regulations.
- The water supply and draining hoses must be securely fastened and remain undamaged. Otherwise, there is the risk of water leakage.
- Never open the loading door or remove the filter while there is still water in the drum. Otherwise, risk of flooding and injury from hot water will occur.
- Do not force open the locked loading door. The loading door will be ready to open just a few minutes after the washing cycle comes to an end. In case of forcing the loading door to open, the door and the lock mechanism may get damaged.
- Unplug the product when not in use.
- Never wash the product by spreading or pouring water onto it! There is the risk of electric shock!
- Never touch the plug with wet hands! Never unplug by pulling on the cable, always pull out by grabbing the plug.
- Use detergents, softeners and supplements suitable for automatic washing machines only.

- Follow the instructions on the textile tags and on the detergent package.
- The product must be unplugged during installation, maintenance, cleaning and repairing procedures.
- Always have the installation and repairing procedures carried out by the Authorized Service Agent. Manufacturer shall not be held liable for damages that may arise from procedures carried out by unauthorized persons.

Intended use

- This product has been designed for domestic use. It is not suitable for commercial use and it must not be used out of its intended use.
- The product must only be used for washing and rinsing of laundry that are marked accordingly.
- The manufacturer waives any responsibility arisen from incorrect usage or transportation.

Children's safety

- Electrical products are dangerous for the children. Keep children away from the product when it is in use. Do not let them to tamper with the product. Use child lock to prevent children from intervening with the product.
- Do not forget to close the loading door when leaving the room where the product is located.
- Store all detergents and additives in a safe place away from the reach of the children.

2 Installation

Refer to the nearest Authorised Service Agent for installation of the product. To make the product ready for use, review the information in the user manual and make sure that the electricity, tap water supply and water drainage systems are appropriate before calling the Authorized Service Agent. If they are not, call a qualified technician and plumber to have any necessary arrangements carried out.

i Preparation of the location and electrical, tap water and waste water installations at the place of installation is under customer's responsibility.

⚠ Installation and electrical connections of the product must be carried out by the Authorized Service Agent. Manufacturer shall not be held liable for damages that may arise from procedures carried out by unauthorized persons.

⚠ Prior to installation, visually check if the product has any defects on it. If so, do not have it installed. Damaged products cause risks for your safety.

i Make sure that the water inlet and discharge hoses as well as the power cable are not folded, pinched or crushed while pushing the product into its place after installation or cleaning procedures.

Appropriate installation location

- Place the machine on a rigid floor. Do not place it on a long pile rug or similar surfaces.
- Total weight of the washing machine and the dryer -with full load- when they are placed

on top of each other reaches to approx. 180 kilograms. Place the product on a solid and flat floor that has sufficient load carrying capacity!

- Do not place the product on the power cable.
- Do not install the product at places where temperature may fall below 0°C.
- Place the product at least 1 cm away from the edges of other furniture.

Removing packaging reinforcement

Tilt the machine backwards to remove the packaging reinforcement. Remove the packaging reinforcement by pulling the ribbon.

Removing the transportation locks

- ⚠ Do not remove the transportation locks before taking out the packaging reinforcement.
 - ⚠ Remove the transportation safety bolts before operating the washing machine, otherwise, the product will be damaged.
1. Loosen all the bolts with a spanner until they rotate freely (C).
 2. Remove transportation safety bolts by turning them gently.
 3. Attach the plastic covers supplied in the User Manual bag into the holes on the rear panel. (P)

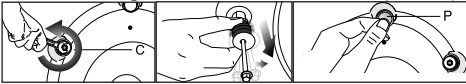

- ⓘ Keep the transportation safety bolts in a safe place to reuse when the washing machine needs to be moved again in the future.
- ⓘ Never move the product without the transportation safety bolts properly fixed in place!

Connecting water supply

- ⓘ The water supply pressure required to run the product is between 1 to 10 bars (0.1 – 1 MPa). It is necessary to have 10 – 80 liters of water flowing from the fully open tap in one minute to have your machine run smoothly. Attach a pressure reducing valve if water pressure is higher.
 - ⓘ If you are going to use the double water-inlet product as a single (cold) water-inlet unit, you must install the supplied stopper to the hot water valve before operating the product. (Applies for the products supplied with a blind stopper group.)
 - ⓘ If you want to use both water inlets of the product, connect the hot water hose after removing the stopper and gasket group from the hot water valve. (Applies for the products supplied with a blind stopper group.)
 - ⚠ Models with a single water inlet should not be connected to the hot water tap. In such a case the laundry will get damaged or the product will switch to protection mode and will not operate.
 - ⚠ Do not use old or used water inlet hoses on the new product. It may cause stains on your laundry.
1. Connect the special hoses supplied with the product to the water inlets on the product. Red

hose (left) (max. 90 °C) is for hot water inlet, blue hose (right) (max. 25 °C) is for cold water inlet.

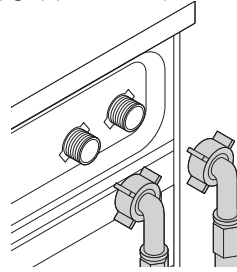

- ⚠ Ensure that the cold and hot water connections are made correctly when installing the product. Otherwise, your laundry will come out hot at the end of the washing process and wear out.
2. Tighten all hose nuts by hand. Never use a wrench when tightening the nuts.

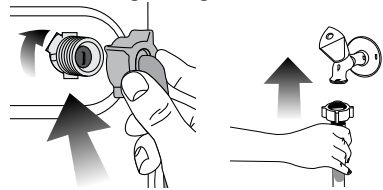

3. Open the taps completely after making the hose connection to check for water leaks at the connection points. If any leaks occur, turn off the tap and remove the nut. Retighten the nut carefully after checking the seal. To prevent water leakages and damages caused by them, keep the taps closed when the machine is not in use.

Connecting to the drain

- The end of the drain hose must be directly connected to the wastewater drain or to the washbasin.
- ⚠ Your house will be flooded if the hose comes out of its housing during water discharge. Moreover, there is risk of scalding due to high washing temperatures! To prevent such situations and to ensure smooth water intake and discharge of the machine, fix the end of the discharge hose tightly so that it cannot come out.
- The hose should be attached to a height of at least 40 cm, and 100 cm at most.
- In case the hose is elevated after laying it on the floor level or close to the ground (less than 40 cm above the ground), water discharge becomes more difficult and the laundry may come out excessively wet. Therefore, follow the heights described in the figure.

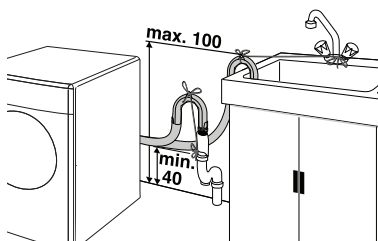

- To prevent flowing of dirty water back into the machine and to allow for easy discharge, do not immerse the hose end into the dirty water or drive it in the drain more than 15 cm. If it is too long, cut it short.
- The end of the hose should not be bent, it should not be stepped on and the hose must not be pinched between the drain and the machine.
- If the length of the hose is too short, use it by adding an original extension hose. Length of the hose may not be longer than 3.2 m. To avoid water leak failures, the connection between the extension hose and the drain hose of the product must be fitted well with an appropriate clamp as not to come off and leak.

Adjusting the feet

⚠ In order to ensure that the product operates more silent and vibration-free, it must stand level and balanced on its feet. Balance the machine by adjusting the feet. Otherwise, the product may move from its place and cause crushing and vibration problems.

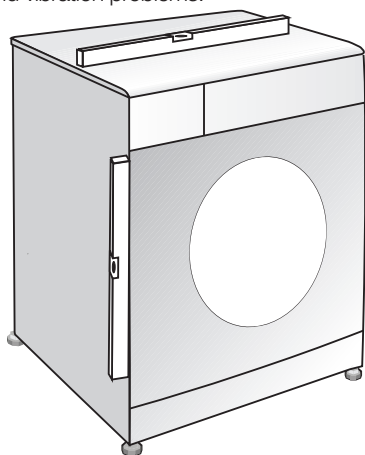

1. Loosen the lock nuts on the feet by hand.
2. Adjust the feet until the product stands level and balanced.
3. Tighten all lock nuts again by hand.

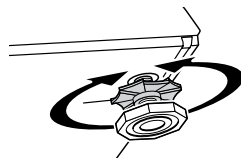

⚠ Do not use any tools to loosen the lock nuts. Otherwise, they will get damaged.

Electrical connection

Connect the product to a grounded outlet protected by a fuse complying with the values in the "Technical specifications" table. Our company shall not be liable for any damages that will arise when the product is used without grounding in accordance with the local regulations.

- Connection must comply with national regulations.
- Power cable plug must be within easy reach after installation.
- The voltage and allowed fuse or breaker protection are specified in the "Technical specifications" section. If the current value of the fuse or breaker in the house is less than 16 Amps, have a qualified electrician install a 16 Amp fuse.
- The specified voltage must be equal to your mains voltage.
- Do not make connections via extension cables or multi-plugs.

⚠ Damaged power cables must be replaced by the Authorized Service Agents.

First use

Before starting to use the product, make sure that all preparations are made in accordance with the instructions in sections "Important safety instructions" and "Installation".

To prepare the product for washing laundry, perform first operation in Drum Cleaning programme. If your machine is not featured with Drum Cleaning programme, use Cottons-90 programme and select Additional Water or Extra Rinse auxiliary functions as well. Before starting the programme, put max. 100 g of powder anti-limescale into the main wash detergent compartment (compartment nr. II). If the anti-limescale is in tablet form, put only one tablet into compartment nr. II. Dry the inside of the bellow with a clean piece of cloth after the programme has come to an end.

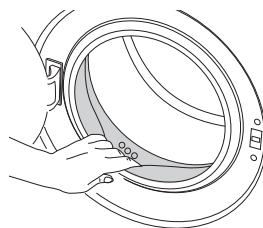

- ⓘ Use an anti-limescale suitable for the washing machines.
- ⓘ Some water might have remained in the product due to the quality control processes in the

production. It is not harmful for the product.

Disposing of packaging material

Packaging materials are dangerous to children. Keep packaging materials in a safe place away from reach of the children.

Packaging materials of the product are manufactured from recyclable materials. Dispose of them properly and sort in accordance with recycled waste instructions. Do not dispose of them with normal domestic waste.

Transportation of the product

Unplug the product before transporting it. Remove water drain and water supply connections. Drain the remaining water in the product completely; see, "Draining remaining water and cleaning the pump filter". Install transportation safety bolts in the reverse order of removal procedure; see, "Removing the transportation locks".

i Never move the product without the transportation safety bolts properly fixed in place!

Disposing of the old product

Dispose of the old product in an environmentally friendly manner.

Refer to your local dealer or solid waste collection centre in your area to learn how to dispose of your product.

For children's safety, cut the power cable and break the locking mechanism of the loading door so that it will be nonfunctional before disposing of the product.

3 Preparation

Things to be done for energy saving

Following information will help you use the product in an ecological and energy-efficient manner.

- Operate the product in the highest capacity allowed by the programme you have selected, but do not overload; see, "Programme and consumption table".
- Always follow the instructions on the detergent packaging.
- Wash slightly soiled laundry at low temperatures.
- Use faster programmes for small quantities of lightly soiled laundry.
- Do not use prewash and high temperatures for laundry that is not heavily soiled or stained.
- If you plan to dry your laundry in a dryer, select the highest spin speed recommended during washing process.
- Do not use detergent in excess of the amount recommended on the detergent package.

Sorting the laundry

- Sort laundry according to type of fabric, colour, and degree of soiling and allowable water temperature.
- Always obey the instructions given on the garment tags.

Preparing laundry for washing

- Laundry items with metal attachments such as, underwired bras, belt buckles or metal buttons will damage the machine. Remove the metal pieces or wash the clothes by putting them in a laundry bag or pillow case.

- Take out all substances in the pockets such as coins, pens and paper clips, and turn pockets inside out and brush. Such objects may damage the product or cause noise problem.
- Put small size clothes such as infant's socks and nylon stockings in a laundry bag or pillow case.
- Place curtains in without compressing them. Remove curtain attachment items.
- Fasten zippers, sew loose buttons and mend rips and tears.
- Wash "machine washable" or "hand washable" labeled products only with an appropriate programme.
- Do not wash colours and whites together. New, dark coloured cottons release a lot of dye. Wash them separately.
- Tough stains must be treated properly before washing. If unsure, check with a dry cleaner.
- Use only dyes/colour changers and limescale removers suitable for machine wash. Always follow the instructions on the package.
- Wash trousers and delicate laundry turned inside out.
- Keep laundry items made of Angora wool in the freezer for a few hours before washing. This will reduce pilling.
- Laundry that are subjected to materials such as flour, lime dust, milk powder, etc. intensely must be shaken off before placing into the machine. Such dusts and powders on the laundry may build up on the inner parts of the machine in time and can cause damage.

Correct load capacity

The maximum load capacity depends on the type of laundry, the degree of soiling and the washing programme desired.

The machine automatically adjusts the amount of water according to the weight of the loaded laundry.

⚠ Follow the information in the "Programme and consumption table". When overloaded, machine's washing performance will drop. Moreover, noise and vibration problems may occur.

Loading the laundry

- Open the loading door.
- Place laundry items loosely into the machine.
- Push the loading door to close until you hear a locking sound. Ensure that no items are caught in the door.

i The loading door is locked while a programme is running. The door can only be opened a while after the programme comes to an end.

⚠ In case of misplacing the laundry, noise and vibration problems may occur in the machine.

Using detergent and softener

Detergent Drawer

The detergent drawer is composed of three compartments:

- (1) for prewash
- (2) for main wash
- (3) for softener
- (*) in addition, there is siphon piece in the softener compartment.

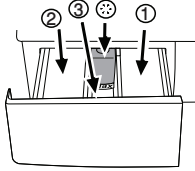

i The detergent dispenser may be in two different types according to the model of your machine as seen above.

Detergent, softener and other cleaning agents

- Add detergent and softener before starting the washing programme.
- Never open the detergent drawer while the washing programme is running!
- When using a programme without prewash, do not put any detergent into the prewash compartment (compartment nr. I).
- In a programme with prewash, do not put liquid detergent into the prewash compartment (compartment nr. I).
- Do not select a programme with prewash if you are using a detergent bag or dispensing ball. Place the detergent bag or the dispensing ball directly among the laundry in the machine.
- If you are using liquid detergent, do not forget to place the liquid detergent cup into the main wash compartment (compartment nr. II).

Choosing the detergent type

The type of detergent to be used depends on the type and colour of the fabric.

- Use different detergents for coloured and white laundry.
- Wash your delicate clothes only with special detergents (liquid detergent, wool shampoo, etc.) used solely for delicate clothes.
- When washing dark coloured clothes and quilts, it is recommended to use liquid detergent.
- Wash woollens with special detergent made specifically for woollens.

! Use only detergents manufactured specifically for washing machines.

! Do not use soap powder.

Adjusting detergent amount

The amount of washing detergent to be used depends on the amount of laundry, the degree of soiling and water hardness. Read the manufacturer's instructions on the detergent package carefully and follow the dosage values.

- Do not use amounts exceeding the dosage quantities recommended on the detergent

package to avoid problems of excessive foam, poor rinsing, financial savings and finally, environmental protection.

- Use lesser detergent for small amounts or lightly soiled clothes.
- Use concentrated detergents in the recommended dosage.

Using softeners

Pour the softener into the softener compartment of the detergent drawer.

- Use the dosages recommended on the package.
- Do not exceed the (>max<) level marking in the softener compartment.
- If the softener has lost its fluidity, dilute it with water before putting it in the detergent drawer.

Using liquid detergents

If the product contains a liquid detergent cup:

- Make sure that you have placed the liquid detergent cup in compartment nr. "2".
- Use the detergent manufacturer's measuring cup and follow the instructions on the package.
- Use the dosages recommended on the package.
- If the liquid detergent has lost its fluidity, dilute it with water before putting in the detergent cup.

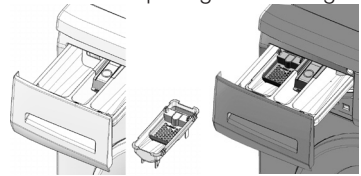

If the product does not contain a liquid detergent cup:

- Do not use liquid detergent for the prewash in a programme with prewash.
- Use the detergent manufacturer's measuring cup and follow the instructions on the package.
- Liquid detergent stains your clothes when used with Delayed Start function. If you are going to use the Delayed Start function, do not use liquid detergent.

Using gel and tablet detergent

When using tablet, gel, etc. detergents, read the manufacturer's instructions on the detergent package carefully and follow the dosage values. If there is not any instruction on the package, apply the following.

- If the gel detergent thickness is fluidal and your machine does not contain a special liquid detergent cup, put the gel detergent into the main wash detergent compartment during first water intake. If your machine contains a liquid detergent cup, fill the detergent into this cup before starting the programme.
- If the gel detergent thickness is not fluidal or in the shape of capsule liquid tablet, put it directly into the drum before washing.
- Put tablet detergents into the main wash compartment (compartment nr. II) or directly into the drum before washing.

i Tablet detergents may leave residues in the detergent compartment. If you encounter such a case, place the tablet detergent between the laundry, close to the lower part of the drum in future washings.

i Use the tablet or gel detergent without selecting the prewash function.

Using starch

- Add liquid starch, powder starch or the dyestuff into the softener compartment as instructed on the package.
- Do not use softener and starch together in a washing cycle.
- Wipe the inside of the machine with a damp and clean cloth after using starch.

Using bleaches

- Select a programme with prewash and add the bleaching agent at the beginning of the prewash. Do not put detergent in the prewash compartment. As an alternative application, select a programme with extra rinse and add the bleaching agent while the machine is taking water from the detergent compartment during first rinsing step.
- Do not use bleaching agent and detergent by mixing them.
- Use just a little amount (approx. 50 ml) of bleaching agent and rinse the clothes very well as it causes skin irritation. Do not pour the bleaching agent onto the clothes and do not use it for coloured clothes.
- When using oxygen based bleaches, follow the instructions on the package and select a programme that washes at a lower temperature.
- Oxygen based bleaches can be used together with detergents; however, if its thickness is not the same with the detergent, put the detergent first into the compartment nr. "2" in the detergent drawer and wait until the detergent flows while the machine is taking in water. Add the bleaching agent from the same compartment while the machine is still taking in water.

Using limescale remover

- When required, use limescale removers manufactured specifically for washing machines only.
- Always follow instructions on the package.

Tips for efficient washing

		Clothes			
		Light colours and whites	Colors	Dark colors	Delicates/Woolens/Silks
		(Recommended temperature range based on soiling level: 40-90C)	(Recommended temperature range based on soiling level: cold-40C)	(Recommended temperature range based on soiling level: cold-40C)	(Recommended temperature range based on soiling level: cold-30C)
Soiling Level	<p>Heavily Soiled (difficult stains such as grass, coffee, fruits and blood.)</p>	<p>It may be necessary to pre-treat the stains or perform prewash. Powder and liquid detergents recommended for whites can be used at dosages recommended for heavily soiled clothes. It is recommended to use powder detergents to clean clay and soil stains and the stains that are sensitive to bleaches.</p>	<p>Powder and liquid detergents recommended for colours can be used at dosages recommended for heavily soiled clothes. It is recommended to use powder detergents to clean clay and soil stains and the stains that are sensitive to bleaches. Use detergents without bleach.</p>	<p>Liquid detergents suitable for colours and dark colours can be used at dosages recommended for heavily soiled clothes.</p>	<p>Prefer liquid detergents produced for delicate clothes. Woollen and silk clothes must be washed with special woollen detergents.</p>
	<p>Normally Soiled (For example, stains caused by body on collars and cuffs)</p>	<p>Powder and liquid detergents recommended for whites can be used at dosages recommended for normally soiled clothes.</p>	<p>Powder and liquid detergents recommended for colours can be used at dosages recommended for normally soiled clothes. Use detergents without bleach.</p>	<p>Liquid detergents suitable for colours and dark colours can be used at dosages recommended for normally soiled clothes.</p>	<p>Prefer liquid detergents produced for delicate clothes. Woollen and silk clothes must be washed with special woollen detergents.</p>
	<p>Lightly Soiled (No visible stains exist.)</p>	<p>Powder and liquid detergents recommended for whites can be used at dosages recommended for lightly soiled clothes.</p>	<p>Powder and liquid detergents recommended for colours can be used at dosages recommended for lightly soiled clothes. Use detergents without bleach.</p>	<p>Liquid detergents suitable for colours and dark colours can be used at dosages recommended for lightly soiled clothes.</p>	<p>Prefer liquid detergents produced for delicate clothes. Woollen and silk clothes must be washed with special woollen detergents.</p>

4 Operating the product

Control panel

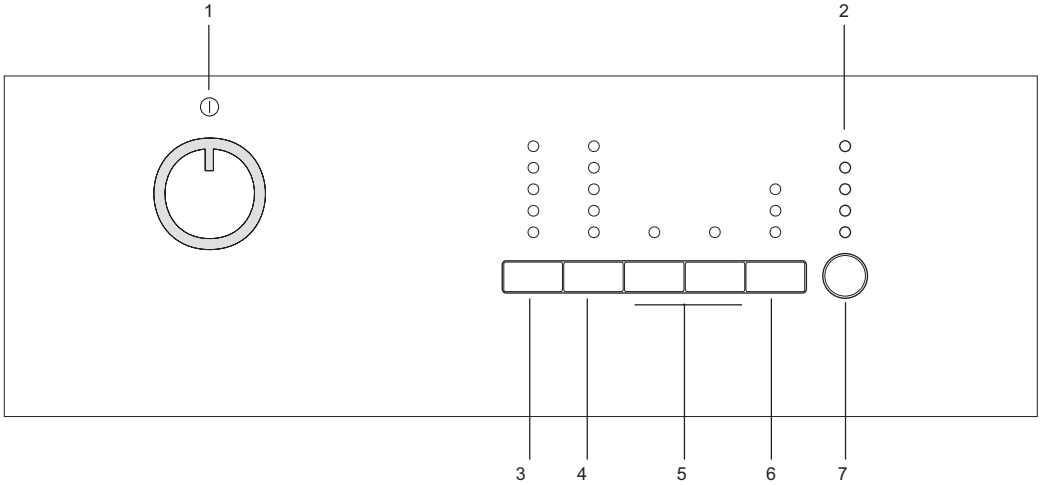

- 1 - Programme Selection knob (Uppermost position On/Off)
- 2 - Programme Follow-up indicator
- 3 - Temperature Adjustment button

- 4 - Spin Speed adjustment button
- 5 - Auxiliary Function buttons
- 6 - Delayed Start button (in some models)
- 7 - Start / Pause button

Preparing the machine

Make sure that the hoses are connected tightly. Plug in your machine. Turn the tap on completely. Place the laundry in the machine. Add detergent and fabric softener.

Programme selection

1. Select the programme suitable for the type, quantity and soiling degree of the laundry in accordance with the "Programme and consumption table" and the temperature table below.

90°C	Heavily soiled white cottons and linens. (coffee table covers, tableclothes, towels, bed sheets, etc.)
60°C	Normally soiled, coloured, fade proof cottons or synthetic clothes (shirt, nightgown, pajamas, etc.) and lightly soiled white linens (underwear, etc.)
40°C- 30°C- Cold	Blended laundry including delicate textile (veil curtains, etc.), synthetics and woollens.

2. Select the desired programme with the Programme Selection button.

- i** Programmes are limited with the highest spin speed appropriate for that particular type of fabric.
- i** When selecting a programme, always consider the type of fabric, colour, degree of soiling and permissible water temperature.

i Always select the lowest required temperature. Higher temperature means higher power consumption.

i For further programme details, see "Programme and consumption table".

Main programmes

Depending on the type of fabric, use the following main programmes.

• Cottons

Use this programme for your cotton laundry (such as bed sheets, duvet and pillowcase sets, towels, bathrobes, underwear, etc.). Your laundry will be washed with vigorous washing action for a longer washing cycle.

• Synthetics

Use this programme to wash your synthetic clothes (shirts, blouses, synthetic/cotton blends, etc.). It washes with a gentle action and has a shorter washing cycle compared to the Cottons programme. For curtains and tulle, use the Synthetic 40°C programme with prewash and anti-creasing functions selected. As their meshed texture causes excessive foaming, wash the veils/tulle by putting little amount of detergent into the main wash compartment. Do not put detergent in the prewash compartment.

• Woollens

Use this programme to wash your woolen clothes. Select the appropriate temperature complying with the tags of your clothes. Use appropriate detergents for woollens.

Additional programmes

For special cases, additional programmes are available in the machine.

i Additional programmes may differ according to the model of the machine.

• Cotton Economic

You may wash your normally soiled durable cotton and linen laundry in this programme with the highest energy and water saving compared to all other wash programmes suitable for cottons. Actual water temperature may differ from the declared cycle temperature. Programme duration may automatically be shortened during later stages of the programme if you wash less amount (e.g. 1/2 capacity or less) of laundry. In this case energy and water consumption will be further decreased giving you the opportunity for a more economical wash. This feature is available for certain models having remaining time display.

• BabyProtect

Use this programme for baby clothes and clothes worn by allergic people. Increased hygiene is provided by a longer heating period and an additional rinse cycle.

• Hand wash

Use this programme to wash your woolen/delicate clothes that bear "not machine- washable" tags and for which hand wash is recommended. It washes laundry with a very gentle washing action to not to damage clothes.

• Daily express

Use this programme to quickly wash your lightly soiled cotton clothes.

• Darkwash

Use this programme to wash your dark coloured laundry, or the coloured laundry that you do not want them get faded. Washing is performed with less mechanical movements at low temperature. It is recommended to use liquid detergent or wool shampoo for dark coloured laundry.

• Mixed 40 (Mix 40)

Use this programme to wash your cotton and synthetic clothes together without sorting them.

Special programmes

For specific applications, select any of the following programmes.

• Rinse

Use this programme when you want to rinse or starch separately.

• Spin + Drain

Use this programme to apply an additional spin cycle for your laundry or to drain the water in the machine. Before selecting this programme, select the desired spin speed and press Start / Pause button. First, the machine will drain the water inside of it. Then, it will spin the laundry with the set spin speed and drain the water coming out of them.

If you wish to drain only the water without spinning your laundry, select the Pump+Spin programme and then select the No Spin function with the help of Spin Speed Adjustment button. Press Start / Pause button.

i Use a lower spin speed for delicate laundries.

Temperature selection

Whenever a new programme is selected, the recommended temperature for the selected programme appears on the temperature indicator. To decrease the temperature, press the Temperature Adjustment button. Temperature will decrease gradually.

i If the programme has not reached the heating step, you can change the temperature without switching the machine to Pause mode.

Spin speed selection

Whenever a new programme is selected, the recommended spin speed of the selected programme is displayed on the spin speed indicator. To decrease the spin speed, press the Spin Speed Adjustment button. Spin speed decreases gradually. Then, depending on the model of the product, "Rinse Hold" and "No Spin" options appear on the display. See "Auxiliary function selection" section for explanations of these options.

i If the programme has not reached the spinning step, you can change the speed without switching the machine to Pause mode.

Programme and consumption table

EN						Auxiliary functions						Selectable temperature range °C
Programme	Max. Load (kg)	Programme Duration (~min)	Water Consumption (l)	Energy Consumption (kWh)	Max. Speed***	Prewash	Quick Wash	Rinse Plus	Anti-Creasing	Rinse Hold	Pet hair removal	
Cottons	90	5	147	66	2.25	1600	•	•	•	•	•	Cold-90
Cottons	60	5	118	66	1.45	1600	•	•	•	•	•	Cold-90
Cottons	40	5	98	66	0.85	1600	•	•	•	•	•	Cold-90
Cotton Economic	60**	5	159	37	0.74	1600				•		40-60
Cotton Economic	60**	2.5	129	30	0.69	1600				•		40-60
Cotton Economic	40**	2.5	129	30	0.61	1600				•		40-60
Daily express	90	5	88	55	1.90	1400		•		•		Cold-90
Daily express	60	5	58	55	1.00	1400		•		•		Cold-90
Daily express	30	5	28	55	0.20	1400		•		•		Cold-90
Darkwash	40	2.5	107	58	0.45	800		*		•		Cold-40
Mixed 40 (Mix 40)	40	3	115	45	0.50	800	•	•	•	•	•	Cold-40
Hand wash	30	1	43	30	0.15	600						Cold-30
Woolens	40	1.5	60	40	0.30	600		•		•		Cold-40
BabyProtect	90	5	165	85	1.90	1600	•		*	•		30-90
Synthetics	60	2.5	116	45	0.90	800	•	•	•	•	•	Cold-60
Synthetics	40	2.5	106	45	0.42	800	•	•	•	•	•	Cold-60

** "Cotton eco 40°C and Cotton eco 60°C are the standard programmes." These programmes are referred to as 'standard 40°C cotton programme' and 'standard 60°C cotton programme'

- Selectable
 - * Automatically selected, no canceling.
 - ** Energy Label programme (EN 60456 Ed.3)
 - *** If maximum spin speed of the machine is lower then this value, you can only select up to the maximum spin speed.
- i** Water and power consumption may vary subject to the changes in water pressure, water hardness and temperature, ambient temperature, type and amount of laundry, selection of auxiliary functions and spin speed, and changes in electric voltage.
- i** You can see the washing time of the programme you have selected on the display of the machine. It is normal that small differences may occur between the time shown on the display and the real washing time.
- i** The auxiliary functions in the table may vary according to the model of your machine.

Auxiliary function selection

Use the following auxiliary functions according to your daily needs. Select the desired auxiliary functions before starting the programme. Furthermore, you may also select or cancel auxiliary functions that are suitable to the running programme without pressing the Start / Pause button when the machine is operating. For this, the machine must be in a step before the auxiliary function you are going to select or cancel.

If the auxiliary function cannot be selected or canceled, light of the relevant auxiliary function will blink 3 times to warn the user.

- i** Some functions cannot be selected together. For example, Prewash and Quick Wash.
- i** If a second auxiliary function conflicting with the first one is selected before starting the machine, the function selected first will be canceled and the second auxiliary function selection will remain active. For example, if you want to select Quick Wash after you have selected the Prewash, Prewash will be canceled and Quick Wash will remain active.
- i** An auxiliary function that is not compatible with the programme cannot be selected. (See "Programme and consumption table")
- i** Auxiliary Function buttons may vary according to the model of the machine.

• Prewash

A Prewash is only worthwhile for heavily soiled laundry. Not using the Prewash will save energy, water, detergent and time.

- i** Prewash without detergent is recommended for tulle and curtains.

• Quick Wash

This function can be used in Cottons and Synthetics programmes. It decreases the washing times and also the number of rinsing steps for lightly soiled laundry.

- i** When you select this function, load your machine with half of the maximum laundry specified in the programme table.

• Rinse Plus

This function enables the machine to make another rinsing in addition to the one already made after the main wash. Thus, the risk for sensitive skins (babies, allergic skins, etc.) to be effected by the minimal detergent remnants on the laundry can be reduced.

• Anti-Creasing

This function creases the clothes lesser when they are being washed. Drum movement is reduced and spinning speed is limited to prevent creasing. In addition, washing is done with a higher water level. Use this function for delicate laundry that creases easily.

• Rinse Hold

If you are not going to unload your clothes immediately after the programme completes, you may use rinse hold function to keep your laundry in the final rinsing water in order to prevent them from getting wrinkled when there is no water in the machine. Press Start / Pause button after this

process if you want to drain the water without spinning your laundry. Programme will resume and complete after draining the water.

If you want to spin the laundry held in water, adjust the Spin Speed and press Start / Pause button. The programme resumes. Water is drained, laundry is spun and the programme is completed.

• Soaking

The Soaking auxiliary function ensures better removal of stains ingrained into the clothes by holding them in the detergent water prior to startup of the programme.

• Pet hair removal

This function removes the pet hairs that remain on your clothes more effectively.

When this function is selected, Prewash and Extra Rinse steps are added to the normal programme. Thus, pet hairs are removed more effectively by performing the washing with more water (30%).

- ⚠** Never wash your pets in your washing machine.

Delayed Start (In some models only)

With the Delayed Start function the startup of the programme may be delayed up to 3, 6 or 9 hours.

- i** Do not use liquid detergents when you set Delayed Start! There is the risk of staining of the clothes.

Open the loading door, place the laundry and put detergent, etc. Select the washing programme, temperature, spin speed and, if required, the auxiliary functions. Set the desired time by pressing the Delayed Start button. When the button is pressed once, 3 hours delayed start is selected. When the same button is pressed again, 6 hours delayed start is selected, and when it is pressed for the third time, 9 hours delayed start is selected. If you press the Delayed Start button once again, Delayed Start function will be canceled. Press Start / Pause button. Previous delayed start time light turns off and next delayed start time light turns on after every 3 hours. At the end of the countdown, all delayed start lights will turn off and the selected programme will start.

- i** Additional laundry may be loaded during the delayed start period.

Changing the Delayed Start period

Press Delayed Start button. Every time the button is pressed, the period will change in 3-hour increments and the light of the selected delayed start time will turn on.

Canceling the Delayed Start function

If you want to cancel the delayed start countdown and start the programme immediately: Set the Delayed Start period to zero (all delayed start period lights will turn off) or turn the Programme Selection knob to any programme. Thus, Delayed Start function will be canceled. The End/Cancel light flashes continuously. Then, select the programme you want to run again. Press Start / Pause button to start the programme.

Starting the programme

Press Start / Pause button to start the programme. Programme follow-up light showing the startup of the programme will turn on.

- i** If no programme is started or no key is pressed within 1 minute during programme selection process, the machine will switch to Pause mode and the illumination level of the temperature, speed and loading door indicator lights will decrease. Other indicator lights and indicators will turn off. Once the Programme Selection knob is rotated or any button is pressed, indicator lights and indicators will turn on again.

Child Lock

Use child lock function to prevent children from tampering with the machine. Thus you can avoid any changes in a running programme.

- i** If the Programme Selection knob is rotated when the child lock is active, the lights on the 1st and 2nd auxiliary function buttons will blink 3 times. The child lock does not allow any change in the programmes and the selected temperature, speed and auxiliary functions.
- i** Even if another programme is selected with the Programme Selection knob while the Child Lock is active, previously selected programme will continue running.
- i** When the Child Lock is active and the machine is running, you can switch the machine to Pause mode without deactivating the Child Lock by turning the Programme Selection knob to On / Off position. When you turn the Programme Selection knob afterwards, the programme will resume.

To activate the Child Lock:

Press and hold 1st and 2nd Auxiliary Function buttons for 3 seconds. The lights on the 1st and 2nd Auxiliary Function buttons will flash while you keep the buttons pressed for 3 seconds.

To deactivate the Child Lock:

Press and hold 1st and 2nd auxiliary function buttons for 3 seconds while any programme is running. The lights on the 1st and 2nd Auxiliary Function buttons will flash while you keep the buttons pressed for 3 seconds.

- i** In addition to the method above, to deactivate the Child Lock, switch the Programme Selection knob to On / Off position when no programme is running, and select another programme.
- i** When the power is restored after a power failure or after your machine is unplugged and plugged in again, the Child Lock will not be deactivated when the machine resumes operating.

Progress of programme

Progress of a running programme can be followed from the Programme Follow-up indicator. At the beginning of every programme step, the relevant indicator light will turn on and light of the completed step will turn off.

You can change the auxiliary functions, speed and temperature settings without stopping the programme flow while the programme is running.

To do this, the change you are going to make must be in a step after the running programme step. If the change is not compatible, relevant lights will flash for 3 times.

- i** If the machine does not pass to the spinning step, Rinse Hold function might be active or the automatic unbalanced load detection system might be activated due to the unbalanced distribution of the laundry in the machine.

Loading door lock

There is a locking system on the loading door of the machine that prevents opening of the door in cases when the water level is unsuitable.

Loading door light will start flashing when the machine is switched to Pause mode. Machine checks the level of the water inside. If the level is suitable, Loading Door light illuminates steadily within 1-2 minutes and the loading door can be opened. If the level is unsuitable, Loading Door light turns off and the loading door cannot be opened. If you are obliged to open the Loading Door while the Loading Door light is off, you have to cancel the current programme; see "Canceling the programme".

Changing the selections after

programme has started

Switching the machine to pause mode

Press the Start / Pause button to switch the machine to pause mode while a programme is running. The light of the step which the machine is in starts flashing in the Programme Follow-up indicator to show that the machine has been switched to the pause mode.

Also, when the loading door is ready to be opened, Loading Door light will also illuminate continuously in addition to the programme step light.

Changing the speed and temperature settings for auxiliary functions

Depending on the step the programme has reached, you may cancel or activate the auxiliary functions; see, "Auxiliary function selection".

You may also change the speed and temperature settings; see, "Spin speed selection" and "Temperature selection".

- i** If no change is allowed, the relevant light will flash for 3 times.

Adding or taking out laundry

Press the Start / Pause button to switch the machine to pause mode. The programme follow-up light of the relevant step during which the machine was switched into the pause mode will flash.

Wait until the Loading Door can be opened. Open the Loading Door and add or take out the laundry. Close the Loading Door. Make changes in auxiliary functions, temperature and speed settings if necessary. Press Start / Pause button to start the machine.

Canceling the programme

To cancel the programme, turn the Programme Selection knob to select another programme. Previous programme will be canceled. End / Cancel light will flash continuously to notify that the programme has been canceled.

Your machine will end the programme when you turn the Programme Selection knob; however, it does not drain the water inside. When you select and start a new programme, the newly selected programme will start depending on the step the previous programme was canceled in. For example, it may take in additional water or continue to wash with the water inside.

i Depending on the step where the programme was canceled in, you may have to put detergent and softener again for the programme you have selected anew.

5 Maintenance and cleaning

Service life of the product extends and frequently faced problems decrease if cleaned at regular intervals.

Cleaning the detergent drawer

Clean the detergent drawer at regular intervals (every 4-5 washing cycles) as shown below in order to prevent accumulation of powder detergent in time.

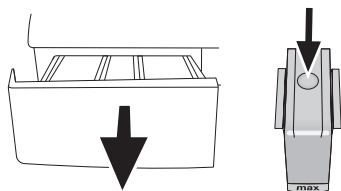

Press the dotted point on the siphon in the softener compartment and pull towards you until the compartment is removed from the machine.

i If more than normal amount of water and softener mixture starts to gather in the softener compartment, the siphon must be cleaned.

Wash the detergent drawer and the siphon with plenty of lukewarm water in a washbasin. Wear protective gloves or use an appropriate brush to avoid touching of the residues in the drawer with your skin when cleaning. Insert the drawer back into its place after cleaning and make sure that it is seated well.

If your detergent drawer is the one indicated in the following figure:

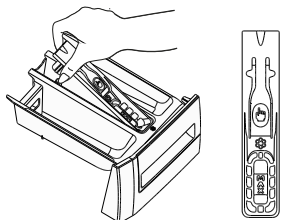

i Lift the rear part of the siphon to remove it as illustrated. After performing the above mentioned cleaning procedures, replace the siphon back to its seating and push its

front section downwards to make sure that the locking tab engages.

Cleaning the water intake filters

There is a filter at the end of each water intake valve at the rear of the machine and also at the end of each water intake hose where they are connected to the tap. These filters prevent foreign substances and dirt in the water to enter the washing machine. Filters should be cleaned as they do get dirty.

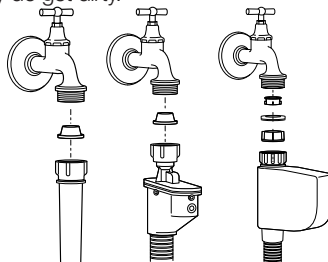

Close the taps. Remove the nuts of the water intake hoses to access the filters on the water intake valves. Clean them with an appropriate brush. If the filters are too dirty, take them out by means of pliers and clean them. Take out the filters on the flat ends of the water intake hoses together with the gaskets and clean thoroughly under running water. Replace the gaskets and filters carefully in their places and tighten the hose nuts by hand.

Draining remaining water and cleaning the pump filter

The filter system in your machine prevents solid items such as buttons, coins and fabric fibers clogging the pump impeller during discharge of washing water. Thus, the water will be discharged without any problem and the service life of the pump will extend.

If the machine fails to drain water, the pump filter is clogged. Filter must be cleaned whenever it is clogged or in every 3 months. Water must be drained off first to clean the pump filter.

In addition, prior to transporting the machine (eg., when moving to another house) and in case of freezing of the water, water may have to be drained completely.

⚠ Foreign substances left in the pump filter may damage your machine or may cause noise problem.

In order to clean the dirty filter and discharge the water:

Unplug the machine to cut off the supply power.

⚠ Temperature of the water inside the machine may rise up to 90 °C. To avoid burning risk, filter must be cleaned after the water in the machine cools down.

Open the filter cap.

If the filter cap is composed of two pieces, press the tab on the filter cap downwards

and pull the piece out towards yourself.

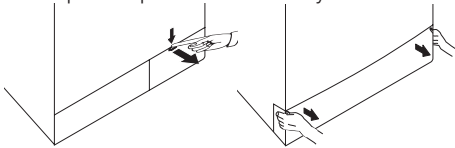

If the filter cap is one piece, pull the cap from both sides at the top to open.

i You can remove the filter cover by slightly pushing downwards with a thin plastic tipped tool, through the gap above the filter cover. Do not use metal tipped tools to remove the cover. Some of our products have emergency draining hose and some does not have. Follow the steps below to discharge the water.

Discharging the water when the product has an emergency draining hose:

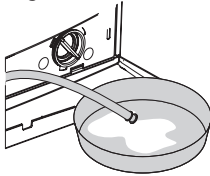

Pull the emergency draining hose out from its seat. Place a large container at the end of the hose. Drain the water into the container by pulling out the plug at the end of the hose. When the container is full, block the inlet of the hose by replacing the plug. After the container is emptied, repeat the above procedure to drain the water in the machine completely. When draining of water is finished, close the end by the plug again and fix the hose in its place. Turn the pump filter to take it out.

Discharging the water when the product does not have an emergency draining hose:

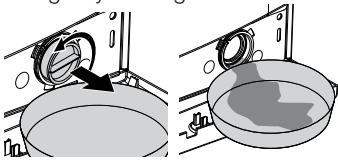

Place a large container in front of the filter to catch water from the filter. Loosen pump filter (anticlockwise) until water starts to flow. Fill the flowing water into the container you have placed in front of the filter. Always keep a piece of cloth handy to absorb any spilled water. When the water inside the machine is finished, take out the filter completely by turning it. Clean any residues inside the filter as well as fibers, if any, around the pump impeller region. Install the filter.

⚠ If your product has a water jet feature, be sure to fit the filter into its housing in the pump. Never force the filter while installing it into its housing. Seat the filter into its place completely. Otherwise, water may leak from the filter cap.

If the filter cap is composed of two pieces, close the filter cap by pressing on the tab. If it is one piece, seat the tabs in the lower part into their places first, and then press the upper part to close.

6 Technical specifications

Models (EN)	WMB 50621
Maximum dry laundry capacity (kg)	5
Height (cm)	84
Width (cm)	60
Depth (cm)	45
Net weight (±4 kg.)	59
Electrical input (V/Hz)	230 V / 50Hz
Total current (A)	10
Total power (W)	2200
Spin speed (rpm max.)	600
Stand-by mode power (W)	1.35
Off-mode power (W)	0.25















































 Technical specifications may be changed without prior notice to improve the quality of the product.

 Figures in this manual are schematic and may not match the product exactly.

 Values stated on the product labels or in the documentation accompanying it are obtained in laboratory conditions in accordance with the relevant standards. Depending on operational and environmental conditions of the product, these values may vary.



This appliance's packaging material is recyclable. Help recycle it and protect the environment by dropping it off in the municipal receptacles provided for this purpose. Your appliance also contains a great amount of recyclable material. It is marked with this label to indicate the used appliances that should not be mixed with other waste. This way, the appliance recycling organised by your manufacturer will be done under the best possible conditions, in compliance with European Directive 2002/96/EC on Waste Electrical and Electronic Equipment. Contact your town hall or your retailer for the used appliance collection points closest to your home. We thank you doing your part to protect the environment.

 Dark wash (Darkcare)	 Dark wash (Darkcare)	 Synthetics	 Cottons	 Pre-wash	 Main wash	 Rinse	 Wash	 Spin	 Delicate	 Pet hair removal	 Door Ready
 Drain (Pump)	 Anti-creasing	 Duvet (Bedding)	 Child-proof lock	 Hand Wash	 BabyProtect	 Cotton Eco	 Woolens	 Super short express	 Daily	 mini 30	 On/Off
 Daily express	 Rinse hold	 Start/ Pause	 No spin	 Quick wash	 Finished	 Cold	 Temperature	 Self Clean	 Lingerie	 Eco Clean	
 Mixed 40 (Mix40)	 Super 40	 Extra rinse (Rinse Plus)	 Freshen up	 Shirts	 Jeans	 Sport	 Time delay	 Intensive	 Fashioncare	 Anti-allergic	 BabyProtect+

7 Troubleshooting

Programme cannot be started or selected.

- Washing machine has switched to self protection mode due to a supply problem (line voltage, water pressure, etc.). >>> To cancel the programme, turn the Programme Selection knob to select another programme. Previous programme will be cancelled. (See "Canceling the programme")

Water in the machine.

- Some water might have remained in the product due to the quality control processes in the production. >>> *This is not a failure; water is not harmful to the machine.*

Machine vibrates or makes noise.

- Machine might be standing unbalanced. >>> *Adjust the feet to level the machine.*
- A hard substance might have entered into the pump filter. >>> *Clean the pump filter.*
- Transportation safety bolts are not removed. >>> *Remove the transportation safety bolts.*
- Laundry quantity in the machine might be too little. >>> *Add more laundry to the machine.*
- Machine might be overloaded with laundry. >>> *Take out some of the laundry from the machine or distribute the load by hand to balance it homogenously in the machine.*
- Machine might be leaning on a rigid item. >>> *Make sure that the machine is not leaning on anything.*

Machine stopped shortly after the programme started.

- Machine might have stopped temporarily due to low voltage. >>> *It will resume running when the voltage restores to the normal level.*

Programme time does not countdown. (On models with display)

- Timer may stop during water intake. >>> *Timer indicator will not countdown until the machine takes in adequate amount of water. The machine will wait until there is sufficient amount of water to avoid poor washing results due to lack of water. Timer indicator will resume countdown after this.*
- Timer may stop during heating step. >>> *Timer indicator will not countdown until the machine reaches the selected temperature.*
- Timer may stop during spinning step. >>> *Automatic unbalanced load detection system might be activated due to the unbalanced distribution of the laundry in the drum.*

- ❗ Machine does not switch to spinning step when the laundry is not evenly distributed in the drum to prevent any damage to the machine and to its surrounding environment. Laundry should be rearranged and re-spun.

Foam is overflowing from the detergent drawer.

- Too much detergent is used. >>> *Mix 1 tablespoonful softener and 1/2 l water and pour into the main wash compartment of the detergent drawer.*

- ❗ Put detergent into the machine suitable for the programmes and maximum loads indicated in the "Programme and consumption table". When you use additional chemicals (stain removers, bleaches and etc), reduce the amount of detergent.

Laundry remains wet at the end of the programme

- Excessive foam might have occurred and automatic foam absorption system might have been activated due to too much detergent usage. >>> *Use recommended amount of detergent.*

- ❗ Machine does not switch to spinning step when the laundry is not evenly distributed in the drum to prevent any damage to the machine and to its surrounding environment. Laundry should be rearranged and re-spun.

⚠ If you cannot eliminate the problem although you follow the instructions in this section, consult your dealer or the Authorized Service Agent. Never try to repair a nonfunctional product yourself.

1 Istruzioni importanti per la sicurezza

Questa sezione contiene istruzioni sulla sicurezza che aiutano a proteggere dal rischio di lesioni personali o danni alla proprietà. La mancata osservanza di queste istruzioni rende la garanzia priva di validità.

Sicurezza generale

- Bambini di età inferiore a otto anni e più grandi e persone con capacità fisiche, sensoriali e mentali ridotte nonché persone prive delle adeguate capacità ed esperienze possono usare questo apparecchio solo se ricevono la supervisione e le istruzioni sull'uso sicuro dell'apparecchio e sui danni correlati. I bambini non devono giocare né interferire con l'apparecchio. Pulizia e manutenzione dell'utente non devono essere mai eseguite da bambini a meno che non ricevano supervisione da parte di un adulto responsabile.
- Non posizionare mai il prodotto su un pavimento coperto da tappeto; altrimenti la mancanza del flusso di aria al di sotto della macchina provoca il surriscaldamento delle parti elettriche. Ciò può provocare malfunzionamenti del prodotto.
- Non utilizzare il prodotto se il cavo di alimentazione / la spina sono danneggiati. Contattare l'agente autorizzato per l'assistenza.
- Far collegare da un elettricista qualificato il fusibile da 16 ampere sul luogo della installazione del prodotto.
- Se il prodotto presenta un guasto, non deve essere utilizzato, a meno che non sia riparato da un agente autorizzato per l'assistenza. C'è il rischio di shock elettrico!
- Il prodotto è progettato per riprendere a funzionare in caso di ripristino di corrente dopo un guasto elettrico. Se si desidera annullare il programma, vedere la sezione "Annullamento del programma".
- Collegare il prodotto ad una presa messa a terra protetta da un fusibile conforme ai valori della tabella "Specifiche tecniche". Non trascurare la possibilità di fare installare la messa a terra da un elettricista qualificato. La nostra azienda non sarà responsabile dei danni derivanti dall'uso del prodotto senza la messa a terra conforme ai regolamenti locali.
- L'alimentazione dell'acqua e i flessibili di scarico devono essere montati in modo sicuro e restare privi di danni. Altrimenti c'è il rischio di perdite di acqua.
- Non aprire mai lo sportello né togliere il filtro mentre vi è ancora dell'acqua nel cestello. Altrimenti si verifica il rischio di allagamenti e lesioni provocate dall'acqua calda.
- Non forzare per aprire lo sportello di carico bloccato. Lo sportello di carico sarà pronto per l'apertura pochi minuti dopo la fine del ciclo

di lavaggio. Se si forza per aprire lo sportello di carico bloccato, sportello e meccanismo di blocco potrebbero danneggiarsi.

- Scollegare il prodotto quando non è in uso.
- Non lavare mai il prodotto versando o cospargendo acqua su di esso! C'è il rischio di shock elettrico!
- Non toccare mai la spina con le mani bagnate! Non scollegare mai tirando dal cavo, estrarre sempre tirando dalla spina.
- Usare solo detersivi, ammorbidenti e additivi adatti alle lavatrici automatiche.
- Seguire le istruzioni sulle etichette dei tessuti e sulla confezione del detersivo.
- Il prodotto deve essere scollegato durante le procedure di installazione, manutenzione, pulizia e riparazione.
- Far eseguire sempre le procedure di installazione e riparazione dall'agente autorizzato per l'assistenza. Il produttore non sarà ritenuto responsabile per danni che possono derivare da procedure eseguite da persone non autorizzate.

Uso previsto

- Questo prodotto è progettato per un uso domestico. Non è adatto ad un uso commerciale e non deve essere usato al di là dell'uso previsto.
- Il prodotto può essere utilizzato esclusivamente per il lavaggio e il risciacquo di bucato che in etichetta preveda tale tipo di lavaggio.
- Il produttore declina ogni responsabilità che derivi da uso o trasporto non corretti.

Sicurezza dei bambini

- I prodotti elettrici sono pericolosi per i bambini. Tenere i bambini lontani dal prodotto mentre questo è in uso. Non lasciarli giocare con il prodotto. Usare il blocco bambini per evitare che i bambini possano interferire con il funzionamento del prodotto.
- Non dimenticare di chiudere lo sportello di carico quando si esce dalla stanza in cui si trova il prodotto.
- Conservare tutti i detersivi e gli additivi in un posto sicuro fuori dalla portata dei bambini.

2 Installazione

Rivolgersi al più vicino agente autorizzato per l'assistenza per l'installazione del prodotto. Per rendere il prodotto pronto per l'uso, rivedere le informazioni del manuale utente e assicurarsi che elettricità, fornitura di acqua e sistemi di scarico dell'acqua siano appropriati prima di chiamare l'agente autorizzato per l'assistenza. Se non lo sono, chiamare un tecnico e un idraulico qualificati per eseguire tutte le regolazioni necessarie.

- ① La preparazione del luogo e le installazioni elettriche, idriche e dell'acqua di scarico sul luogo della installazione sono una responsabilità del cliente.

⚠ Installazione e collegamenti elettrici del prodotto devono essere eseguiti dall'agente autorizzato per l'assistenza. Il produttore non sarà ritenuto responsabile per danni che possono derivare da procedure eseguite da persone non autorizzate.

⚠ Prima della installazione, ispezionare visivamente il prodotto per rilevare la presenza di eventuali difetti. Se è così, non farlo installare. I prodotti danneggiati rappresentano un rischio per la sicurezza.

i Assicurarsi che i flessibili di ingresso e scarico dell'acqua nonché il cavo di alimentazione non siano piegati, schiacciati o strappati quando si riposiziona il prodotto dopo le procedure di installazione o pulizia.

Posizione adeguata di montaggio

- Posizionare la macchina su un suolo solido. Non posizionare la macchina su tappeti a pelo lungo o su superfici simili.
- Il peso totale di lavatrice e asciugatrice - a pieno carico - quando sono poste l'una sull'altra raggiunge circa 180 kg. Mettere il prodotto su una superficie solida e piana che abbia una sufficiente capacità di sopportare il carico!
- Non posizionare il prodotto sul cavo di alimentazione.
- Non installare il prodotto in luoghi in cui la temperatura può scendere al di sotto di 0°C.
- Mettere il prodotto ad una distanza di almeno 1 cm dai bordi degli altri arredi.

Rimozione dei rinforzi dell'imballaggio

Ribaltare la lavatrice all'indietro per rimuovere i rinforzi dell'imballaggio. Tirare il nastro per rimuovere i rinforzi dell'imballaggio.

Rimozione dei blocchi di trasporto

⚠ Non rimuovere i blocchi di trasporto prima di aver estratto i rinforzi dell'imballaggio.

⚠ Rimuovere i bulloni di sicurezza per il trasporto prima di azionare la lavatrice, altrimenti il prodotto si danneggia.

1. Allentare tutti i bulloni con un'apposita chiave, sino a quando ruoteranno liberamente (C).
2. Rimuovere i bulloni di sicurezza di trasporto ruotandoli delicatamente.
3. Inserire i coperchietti in plastica nei fori del pannello posteriore, in dotazione nel sacchetto allegato al manuale utente. (P)



i Conservare i bulloni di sicurezza in un posto sicuro per riutilizzarli in caso di ulteriori trasporti.

i Non spostare mai il prodotto senza avere prima ripristinato correttamente i bulloni di sicurezza!

Collegamento della fornitura idrica

i La pressione idrica necessaria per utilizzare il prodotto è compresa tra 1 e 10 bars (0,1 - 1 MPa). È necessario disporre di 10-80 litri

di acqua corrente al minuto con il rubinetto completamente aperto perché la lavatrice funzioni senza problemi. Collegare una valvola di riduzione della pressione se la pressione dell'acqua è più alta.

i Se si usa il doppio ingresso per l'acqua come unità a singolo ingresso dell'acqua (fredda), è necessario installare il tappo in dotazione con la lavatrice, sulla valvola dell'acqua calda, prima di utilizzare il prodotto. (Si applica ai prodotti forniti di un gruppo tappo cieco).

i Se si desidera usare entrambi gli ingressi dell'acqua del prodotto, collegare il flessibile dell'acqua calda dopo aver rimosso il tappo e la guarnizione dalla valvola dell'acqua calda. (Si applica ai prodotti forniti di un gruppo tappo cieco).

⚠ I modelli con ingresso singolo dell'acqua non devono essere collegati al rubinetto dell'acqua calda. In questo caso il bucato si danneggia o il prodotto passa in modalità protezione e non funziona.

⚠ Non usare su prodotti nuovi flessibili per l'acqua vecchi o usati. Altrimenti il bucato potrebbe macchiarsi.

1. I flessibili specifici in dotazione con la lavatrice sono collegati alle valvole di ingresso dell'acqua sul prodotto. Il flessibile rosso (sinistra) (max. 90 °C) è per l'ingresso dell'acqua calda, il flessibile blu (destra) (max. 25 °C) è per l'ingresso dell'acqua fredda.

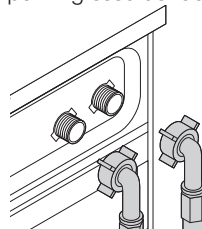

⚠ Quando si installa la lavatrice, assicurarsi che i rubinetti di acqua calda e fredda siano collegati in modo corretto. Altrimenti il bucato resta caldo alla fine del processo di lavaggio usurandosi.

2. Stringere a mano tutti i dadi del flessibile. Non usare mai una chiave per stringere i dadi.

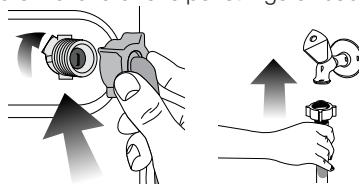

3. Aprire completamente i rubinetti dopo aver collegato il flessibile per controllare se ci sono perdite di acqua nei punti di connessione. In caso di perdite, chiudere il rubinetto e rimuovere il dado. Stringere nuovamente il dado dopo aver controllato la guarnizione. Per evitare perdite di acqua e danni conseguenti,

tenere i rubinetti chiusi quando la lavatrice non è in uso.

Collegamento dello scarico

- L'estremità del flessibile deve essere collegata direttamente alla fognatura o al lavandino. La casa potrebbe allagarsi se il flessibile esce dal suo alloggiamento durante lo scarico dell'acqua. Inoltre, c'è il rischio di ustioni dovuto alle alte temperature di lavaggio! Per evitare tali situazioni e per assicurare ingresso e scarico dell'acqua privi di problemi, montare l'estremità del flessibile di scarico in modo sicuro, così che non possa fuoriuscire.
- Il flessibile deve essere installato ad un'altezza minima di 40 cm e massima di 100 cm.
- Nel caso in cui il cavo venga sollevato dopo essere stato a livello o in prossimità del pavimento (a meno di 40 cm dal suolo), lo scarico dell'acqua risulta più difficoltoso e la biancheria potrebbe uscire ancora eccessivamente bagnata. Pertanto, seguire le altezze descritte in figura.

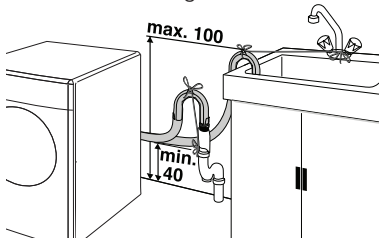

- Per evitare il flusso di acqua sporca che rientra nella macchina e per consentire uno scarico facile, non immergere l'estremità del flessibile nell'acqua sporca o tenerla ad una distanza di almeno 15 cm. Se il flessibile è troppo lungo, tagliarlo.
- L'estremità del flessibile non deve essere piegata, non deve essere calpestata e non deve essere piegata fra lo scarico e la macchina.
- Se la lunghezza del flessibile non è sufficiente, aggiungere una prolunga originale per flessibili. La lunghezza del flessibile non deve superare 3,2 m. Per evitare guasti provocati dalla perdita dell'acqua, la connessione tra la prolunga del flessibile e il flessibile di scarico della lavatrice deve essere eseguita con un morsetto adeguato che si mantenga fermo e non perda.

Regolazione dei piedini

- ⚠ La lavatrice deve stare su una superficie pianeggiante e in equilibrio, perché funzioni in modo più silenzioso e senza vibrazioni. Mettere in equilibrio la macchina regolando i piedini. Altrimenti il prodotto può spostarsi provocando problemi di rumori e vibrazioni.

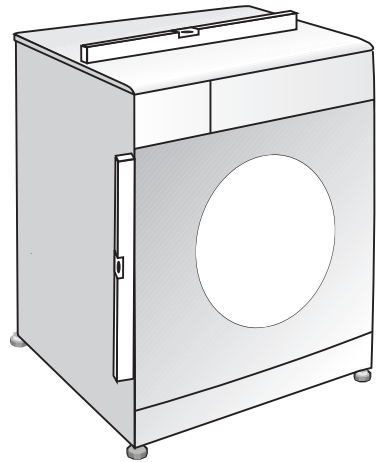

1. Allentare manualmente i controdadi posti sui piedini.
2. Regolare i piedini finché il prodotto non è allo stesso livello e in equilibrio.
3. Stringere di nuovo a mano tutti i controdadi del flessibile.

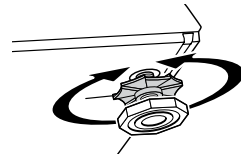

- ⚠ Non utilizzare alcun utensile per allentare i controdadi. Potrebbero subire dei danni.

Collegamento elettrico

Collegare il prodotto ad una presa messa a terra protetta da un fusibile conforme ai valori della tabella "Specifiche tecniche". La nostra azienda non sarà responsabile dei danni derivanti dall'uso del prodotto senza la messa a terra conforme ai regolamenti locali.

- Il collegamento deve essere effettuato in ottemperanza ai regolamenti vigenti.
- Una volta terminata l'installazione, il cavo di alimentazione deve essere a portata di mano.
- La tensione e la protezione o l'interruttore dei fusibili consentiti sono precisati nella sezione "Specifiche tecniche". Se il valore corrente del fusibile o dell'interruttore in casa è inferiore a 16 Amps, far installare un fusibile da 16 Amp da un elettricista qualificato.
- La tensione dell'apparecchio deve corrispondere alla tensione di rete.
- Non eseguire collegamenti usando prolunghe o spine multiple.
- ⚠ Cavi di alimentazione danneggiati devono essere sostituiti da un agente autorizzato per l'assistenza.

Primo utilizzo

Prima di cominciare ad usare il prodotto, assicurarsi di eseguire tutte le preparazioni secondo le istruzioni delle sezioni "Istruzioni importanti per la

sicurezza" e "Installazione".

Per preparare il prodotto al lavaggio del bucato, eseguire la prima operazione del programma per la pulizia del cestello. Se la lavatrice non ha un programma per la pulizia del cestello, usare il programma Cotone 90 e selezionare le funzioni ausiliarie di acqua aggiuntiva o risciacquo extra. Prima di avviare il programma, mettere max. 100 g di anticalcare in polvere nello scomparto detersivo per lavaggio principale (scomparto n. II). Se l'anticalcare è in compresse, mettere un'unica compressa nello scomparto n. II. Asciugare l'interno del soffietto con un panno pulito quando il programma è completo.

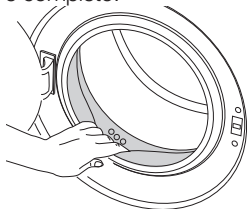

- i** Usare un anticalcare appropriato alle lavatrici.
- f** Potrebbe restare dell'acqua nel prodotto in seguito ai processi di controllo della qualità durante la produzione. Non è dannosa per il prodotto.

Smaltimento dei materiali per l'imballaggio

I materiali di imballaggio sono dannosi per i bambini. Tenere i materiali di imballaggio in un luogo sicuro lontano dalla portata dei bambini. I materiali di imballaggio della macchina sono prodotti con materie riciclabili. Smaltirli in modo corretto e dividerli secondo le istruzioni per il riciclaggio dei rifiuti. Non smaltirli insieme ai normali rifiuti domestici.

Trasporto del prodotto

Scollegare il prodotto prima di trasportarlo. Rimuovere i collegamenti idrici per scarico e fornitura d'acqua. Scaricare completamente l'acqua rimanente nel prodotto; vedere "Scarico dell'acqua rimanente e pulizia del filtro della pompa". Installare bulloni di sicurezza per il trasporto nell'ordine inverso alla procedura di rimozione; vedere "Rimozione dei blocchi di trasporto".

- i** Non spostare mai il prodotto senza avere prima ripristinato correttamente i bulloni di sicurezza!

Smaltimento della vecchia lavatrice

Liberarsi del vecchio apparecchio rispettando l'ambiente.

Fare riferimento all'agente locale o a un centro per lo smaltimento dei rifiuti per avere informazioni sullo smaltimento della lavatrice.

Per la sicurezza dei bambini, prima di smaltire il prodotto, tagliare il cavo di alimentazione e rompere il meccanismo di blocco dello sportello di carico in modo che non funzioni.

3 Preparazione

Cose da fare ai fini del risparmio energetico

Le informazioni che seguono aiutano ad usare il prodotto in modo ecologico e con risparmio energetico.

- Utilizzare il prodotto alla massima capacità consentita dal programma selezionato, ma non sovraccaricarlo; vedere la tabella "Programma e consumo".
- Seguire sempre le istruzioni sulla confezione del detersivo.
- Lavare il bucato poco sporco a temperature basse.
- Usare programmi più veloci per piccole quantità di bucato poco sporco.
- Non usare prelavaggio e temperature alte per bucato poco sporco o macchiato.
- Se si desidera asciugare il bucato nell'asciugatrice, selezionare la velocità di centrifuga più alta consigliata durante il programma di lavaggio.
- Non usare detersivo in quantità superiore a quella consigliata sulla confezione.

Selezione del bucato

- Selezionare il bucato in base al tipo di tessuto, al colore, al livello di sporco e alla temperatura di lavaggio consentita.
- Rispettare sempre le istruzioni presenti sulle etichette dei capi.

Preparazione del bucato da lavare

- Gli indumenti con accessori in metallo, quali reggiseno, fibbie di cinture o bottoni metallici possono danneggiare la lavatrice. Rimuovere le parti in metallo o lavare questi capi ponendoli in una borsa apposita o nella federa di un cuscino.
- Togliere dalle tasche tutti gli oggetti, quali monete, penne e graffette, capovolgere le tasche e spazzolare. Tali oggetti possono danneggiare il prodotto o provocare problemi dovuti al rumore.
- Mettere i capi piccoli, come i calzini dei neonati e le calze di nylon, in una borsa apposita o nella federa di un cuscino.
- Mettere le tende all'interno senza comprimerle. Rimuovere gli accessori dalle tende.
- Chiudere le cerniere, cucire i bottoni allentati e sistemare strappi e lacerazioni.
- Scegliere il programma corretto per i capi che recano scritto in etichetta "lavare in lavatrice" o "lavare a mano".
- Non lavare insieme capi bianchi e colorati. I capi in cotone nuovi o di colori scuri perdono molto colore. Lavarli separatamente.
- Macchie resistenti devono essere trattate correttamente prima del lavaggio. Se non si è sicuri, utilizzare un pulitore a secco.
- Utilizzare solo tinte/coloranti e smacchiatori adatti per l'utilizzo con la lavatrice. Seguire sempre le istruzioni indicate sulla confezione.

- Lavare pantaloni e capi delicati girandoli al rovescio.
- Tenere i capi fatti in lana d'angora nel congelatore per qualche ora prima del lavaggio. Questo ridurrà la perdita del pelo.
- Il bucato molto sporco di materiale come farina, polvere di calcare, polvere di latte, ecc. deve essere scosso prima di metterlo in lavatrice. Tali tipi di polvere sul bucato possono raccogliersi nelle parti interne della lavatrice nel tempo e possono provocare danni.

Corretta capacità di carico

La capacità massima di carico dipende dal tipo di bucato, dal grado di sporco e dal programma di lavaggio desiderato.

La macchina regola automaticamente la quantità di acqua secondo il peso del bucato che viene posto all'interno.

- ⚠** Seguire le informazioni della tabella "Programma e consumo". In caso di sovraccarico, la prestazione della lavatrice peggiora. Inoltre possono verificarsi problemi di rumore e vibrazioni.

Caricamento del bucato

- Aprire lo sportello di carico.
- Mettere il bucato sciolto dentro alla macchina.
- Chiudere lo sportello di carico fino a sentire un suono di blocco. Fare attenzione a che non vi siano capi impigliati nello sportello.

i Lo sportello di carico è bloccato durante l'esecuzione dei programmi. Lo sportello può essere aperto solo dopo un certo periodo di tempo dalla fine del programma.

- ⚠** In caso di cattivo posizionamento del bucato, possono verificarsi rumori e vibrazioni nella lavatrice.

Uso di detersivo e ammorbidente

Cassetto del detersivo

Il cassetto del detersivo è suddiviso in tre scomparti:

- (1) per il prelavaggio
- (2) per il lavaggio principale
- (3) per l'ammorbidente
- (*) inoltre c'è un sifone nello scomparto dell'ammorbidente.

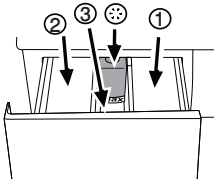

- i** Il distributore del detersivo può essere di due tipi, in funzione del modello della lavatrice, come mostrato sopra.

Detersivo, ammorbidente e altri detersivi

- Aggiungere il detersivo e l'ammorbidente prima di avviare il programma di lavaggio.
- Non aprire mai il cassetto del detersivo mentre il programma è in corso!
- Quando si usa un programma senza prelavaggio, non mettere detersivo nello

- scomparto del prelavaggio (scomparto n. 1).
- Quando si usa un programma con prelavaggio, non mettere detersivo liquido nello scomparto del prelavaggio (scomparto n. 1).
- Non selezionare un programma con prelavaggio se si usa un sacchetto detergente o una sfera detergente. Mettere il sacchetto detergente o la sfera direttamente tra il bucato nella lavatrice.
- Se si usa detersivo liquido, non dimenticare di mettere il contenitore per il detersivo liquido nello scomparto per il lavaggio principale (scomparto n. 2).

Sceita del tipo di detersivo

Il tipo di detersivo da usare dipende dal tipo e dal colore del tessuto.

- Usare detersivi diversi per bucato bianco e colorato.
- Lavare i capi delicati solo con detersivi speciali (detersivo liquido, shampoo per lana, ecc.) che si usano solo per capi delicati.
- Quando si lavano capi di colore scuro e trapunte, si consiglia di usare detersivo liquido.
- Lavare i capi in lana con un detersivo speciale specifico per i capi in lana.
- ⚠** Usare solo detersivi prodotti specificamente per lavatrici.
- ⚠** Non usare sapone in polvere.

Regolazione della quantità di detersivo

La quantità di detersivo da utilizzare dipende dal volume di biancheria, dal grado di sporco e dalla durezza dell'acqua. Leggere le istruzioni del produttore sulla confezione del detersivo con attenzione e seguire i valori di dosaggio.

- Non utilizzare quantità superiori a quelle indicate sulla confezione del detersivo, per evitare la formazione eccessiva di schiuma e un risciacquo inadeguato. Inoltre si risparmia denaro e non si inquina l'ambiente.
- Usare una quantità minore di detersivo per piccole quantità di bucato o bucato poco sporco.
- Usare detersivi concentrati nelle dosi consigliate.

Uso di ammorbidenti

Versare l'ammorbidente nello scomparto apposito del cassetto del detersivo.

- Usare i dosaggi consigliati indicati sulla confezione.
- Non superare il contrassegno di livello (>max<) dello scomparto ammorbidente.
- Se l'ammorbidente ha perso fluidità, diluirlo con acqua prima di metterlo nel cassetto del detersivo.

Uso di detersivi liquidi

Se il prodotto contiene un contenitore per detersivo liquido:

- Assicurarsi di aver posizionato il contenitore per detersivo liquido nello scomparto n. "2".
- Usare solo il misurino del produttore per il detersivo e seguire le istruzioni sulla confezione.
- Usare i dosaggi consigliati indicati sulla confezione.

- Se il detersivo liquido ha perso fluidità, diluirlo con acqua prima di metterlo nel contenitore del detersivo.

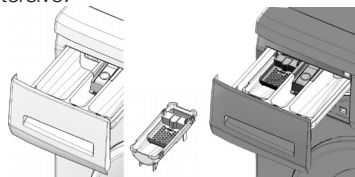

Se il prodotto non contiene un contenitore per detersivo liquido:

- Non usare detersivo liquido per il prelavaggio in un programma con prelavaggio.
- Usare solo il misurino del produttore per il detersivo e seguire le istruzioni sulla confezione.
- Il detersivo liquido macchia il bucato se usato con la funzione di avvio con ritardo. Se si usa la funzione di avvio con ritardo, non usare detersivo liquido.

Uso di detersivo in gel e compresse

Quando si usano detersivi in compresse, gel, ecc., leggere le istruzioni del produttore sulla confezione del detersivo con attenzione e seguire i valori di dosaggio. Se non ci sono istruzioni sulla confezione, applicare quanto segue.

- Se la consistenza del detersivo in gel è fluida e la lavatrice non contiene un contenitore speciale per detersivo liquido, mettere il detersivo in gel nello scomparto del lavaggio principale durante il primo carico di acqua. Se la lavatrice contiene un contenitore per detersivo liquido, riempirlo di detersivo prima di avviare il programma.
- Se la consistenza del detersivo in gel non è fluida o esso è contenuto in una capsula, metterlo direttamente nel cestello prima del lavaggio.
- Mettere il detersivo in compresse nello scomparto lavaggio principale (scomparto n. II) o direttamente nel cestello prima del lavaggio.

i Il detersivo in compresse può lasciare residui nello scomparto detersivo. In questo caso, mettere il detersivo in compresse nel bucato, chiudere la parte inferiore del cestello nei lavaggi successivi.

i Usare il detersivo in compresse o gel senza selezionare la funzione di prelavaggio.

Uso dell'appretto

- Aggiungere appretto liquido, in polvere o colorante nello scomparto ammorbidente se viene indicato sulla confezione.
- Non usare insieme ammorbidente e appretto, in un ciclo di lavaggio.
- Pulire l'interno della lavatrice con un panno umido e pulito dopo aver usato l'appretto.

Uso di candeggina

- Selezionare un programma con prelavaggio e aggiungere la candeggina all'inizio del prelavaggio. Non versare detersivo nello

scomparto del prelavaggio. Come applicazione alternativa, selezionare un programma con risciacquo extra e aggiungere la candeggina mentre la macchina aspira l'acqua dallo scomparto detersivo durante la prima fase di risciacquo.

- Non usare candeggina e detersivo mescolandoli.
- Usare una piccola quantità (circa 50 ml) di candeggina e sciacquare i capi molto bene, perché provoca irritazione della pelle. Non versare la candeggina sui capi e non usarla per capi colorati.
- Quando si usa candeggina a base di ossigeno, seguire le istruzioni sulla confezione e selezionare un programma a bassa temperatura.
- La candeggina a base di ossigeno può essere usata insieme al detersivo; però se la consistenza non è la stessa del detersivo, mettere il detersivo prima nello scomparto n. "II" del cassetto del detersivo e aspettare finché il detersivo non fluisce quando la lavatrice aspira l'acqua. Aggiungere candeggina dallo stesso scomparto quando la lavatrice sta ancora aspirando l'acqua.

Uso di un agente anticalcare

- Quando necessario, usare agenti anticalcare prodotti specificamente solo per lavatrici.
- Seguire sempre le istruzioni sulla confezione.

Consigli per un lavaggio efficace

		Indumenti			
		Colori chiari e capi bianchi	Colori	Colori scuri	Delicati/lana/seta
		(Intervallo di temperatura consigliata basato sul livello di sporco: 40-90C)	(Intervallo di temperatura consigliata basato sul livello di sporco: freddo-40C)	(Intervallo di temperatura consigliata basato sul livello di sporco: freddo-40C)	(Intervallo di temperatura consigliata basato sul livello di sporco: freddo-30C)
Livello di sporco	Molto sporco (macchie difficili come erba, caffè, frutta e sangue).	Potrebbe essere necessario pretrattare le macchine ed eseguire il pre-lavaggio. Detersivi in polvere e liquidi consigliati per i capi bianchi possono essere usati ai dosaggi consigliati per capi molto sporchi. Si consiglia di usare detersivi liquidi per pulire macchie di argilla e creta e macchie che sono sensibili alla candeggina.	Detersivi in polvere e liquidi consigliati per i capi colorati possono essere usati ai dosaggi consigliati per capi molto sporchi. Si consiglia di usare detersivi liquidi per pulire macchie di argilla e creta e macchie che sono sensibili alla candeggina. Usare detersivi senza candeggina.	Detersivi iliquidi consigliati adatti per capi colorati e scuri possono essere usati ai dosaggi consigliati per capi molto sporchi.	Preferire i detersivi liquidi prodotti per capi delicati. Capi in lana e seta devono essere lavati con detersivi speciali per la lana.
	Sporco normale (Per esempio, macchie naturali su colletti e polsini)	Detersivi in polvere e liquidi consigliati per i capi bianchi possono essere usati ai dosaggi consigliati per capi con sporco normale.	Detersivi in polvere e liquidi consigliati per i capi colorati possono essere usati ai dosaggi consigliati per capi con sporco normale. Usare detersivi senza candeggina.	Detersivi iliquidi consigliati adatti per capi colorati e scuri possono essere usati ai dosaggi consigliati per capi con sporco normale.	Preferire i detersivi liquidi prodotti per capi delicati. Capi in lana e seta devono essere lavati con detersivi speciali per la lana.
	Poco sporco (Non sono presenti macchie visibili).	Detersivi in polvere e liquidi consigliati per i capi bianchi possono essere usati ai dosaggi consigliati per capi poco sporchi.	Detersivi in polvere e liquidi consigliati per i capi colorati possono essere usati ai dosaggi consigliati per capi poco sporchi. Usare detersivi senza candeggina.	Detersivi iliquidi consigliati adatti per capi colorati e scuri possono essere usati ai dosaggi consigliati per capi poco sporchi.	Preferire i detersivi liquidi prodotti per capi delicati. Capi in lana e seta devono essere lavati con detersivi speciali per la lana.

4 Funzionamento del prodotto

Pannello di controllo

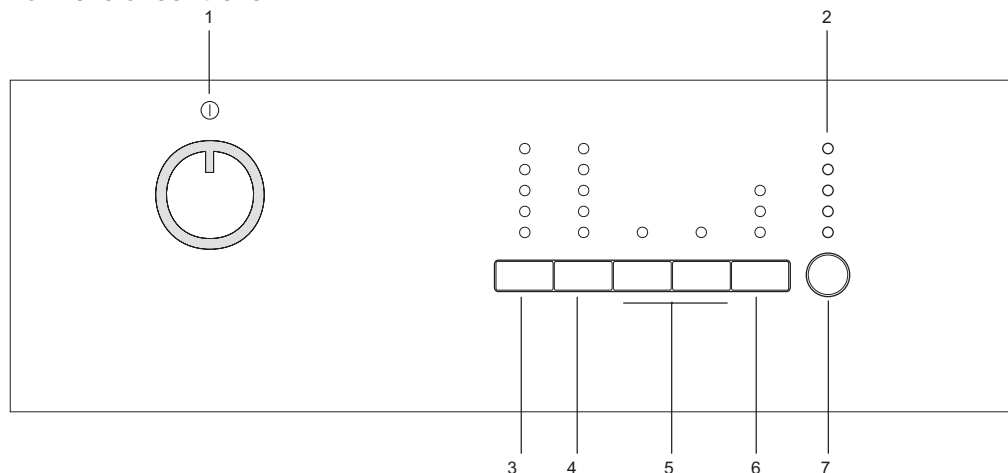

- 1 - Manopola di selezione programma (posizione superiore accensione/spengimento)
- 2 - Indicatore di follow-up del programma
- 3 - Tasto di regolazione della temperatura
- 4 - Tasto di regolazione velocità della centrifuga

- 5 - Tasti funzioni ausiliarie
- 6 - Tasto avvio con ritardo (in alcuni modelli)
- 7 - Tasto avvio/pausa

Preparazione dell'elettrodomestico

Assicurarsi che i flessibili siano collegati in modo sicuro. Collegare la macchina alla presa elettrica. Aprire completamente il rubinetto. Mettere il bucato nella macchina. Aggiungere detersivo e ammorbidente per bucato.

Selezione del programma

1. Selezionare il programma adatto a tipo, quantità e livello di sporco del bucato secondo la tabella "Programma e consumo" e la tabella "Temperatura" sotto.

90°C	Capi bianchi e tessuti in cotone, molto sporco. (tovaglette, tovaglie, asciugamani, lenzuola, ecc.)
60°C	Capi in cotone o sintetici che non scoloriscono, colorati, sporco normale (magliette, camicie da notte, pigiami, ecc.) e capi bianchi leggermente sporchi (biancheria intima, ecc.).
40°C- 30°C- Freddo	Bucato misto compresi tessuti delicati (tende di velo, ecc.), capi sintetici e in lana.

2. Selezionare il programma desiderato con il tasto di selezione del programma.

- i** I programmi sono dotati di limitatore per la velocità di centrifuga appropriata per quel particolare tipo di tessuto.
- i** Quando si seleziona il programma, considerare sempre il tipo di tessuto, il colore, il livello di sporco e la temperatura dell'acqua consentita.
- i** Selezionare sempre la più bassa temperatura richiesta. Temperatura più alta significa maggiore consumo energetico.
- i** Per maggiori dettagli sui programmi, vedere la tabella "Programma e consumo".

Programmi principali

A seconda del tipo di tessuto, usare i programmi principali che seguono.

• Cotone

Usare questo programma per il bucato in cotone (come lenzuola, federe e set da letto, asciugamani, accappatoi, biancheria intima, ecc.). Il bucato sarà lavato con un'azione di lavaggio vigorosa per un ciclo di lavaggio più lungo.

• Sintetici

Usare questo programma per lavare i capi sintetici (magliette, camicie, tessuti misti sintetici/cotone, ecc.). Lava con un'azione gentile ed ha un ciclo di lavaggio più breve rispetto al programma Cotone. Per tende e tulle, usare il programma Sintetici 40°C con le funzioni di prelavaggio e anti pieghe selezionate. Poiché i tessuti a rete provocano

schiuma in eccesso, lavare veli/tulle mettendo poco detersivo nello scomparto del lavaggio principale. Non versare detersivo nello scomparto del prelavaggio.

• Lana

Usare questo programma per lavare i capi in lana. Selezionare la temperatura appropriata conforme alle etichette degli abiti. Usare detersivi appropriati per i capi in lana.

Programmi aggiuntivi

Per casi speciali, sono disponibili programmi aggiuntivi.

i I programmi aggiuntivi possono differire in funzione del modello della macchina.

• Cotone Eco

È possibile lavare il bucato normalmente sporco di cotone e lino con questo programma con il massimo risparmio di energia e acqua, rispetto agli altri programmi di lavaggio adatti ai capi in cotone. La temperatura reale dell'acqua può differire dalla temperatura dichiarata del ciclo. La durata del programma può essere abbreviata automaticamente durante le ultime fasi del programma se si lava una minore quantità di bucato (per es. ½ capacità o meno). In questo caso il consumo di energia e acqua diminuisce ulteriormente dando l'opportunità di un lavaggio ancora più economico. Questa funzione è disponibile per determinati modelli dotati del display del tempo rimanente.

• BabyProtect (ProtezioneBambino)

Usare questo programma per gli indumenti dei bambini e gli abiti indossati da persone con allergie. L'igiene accresciuta è garantita da un più lungo periodo di riscaldamento e da un ciclo di risciacquo aggiuntivo.

• Lavaggio a mano

Usare questo programma per lavare indumenti in lana/delicati che portano l'etichetta "non lavare in lavatrice" per i quali si raccomanda il lavaggio a mano. Lava il bucato con una azione di lavaggio molto delicata per non danneggiare il bucato stesso.

• Daily express (Quotidiano express)

Usare questo programma per lavare velocemente gli abiti di cotone poco sporchi.

• Lavaggio bucato scuro

Usare questo programma per lavare il bucato di colore scuro o il bucato colorato, per non farlo scolorire. Il lavaggio è eseguito con minori movimenti meccanici a temperatura bassa. Si consiglia di usare detersivo liquido o shampoo per lana per il bucato di colore scuro.

• Mixed 40 (Mix 40)

Usare questo programma per lavare i capi in cotone e sintetici insieme, senza separarli.

Programmi speciali

Per applicazioni specifiche, selezionare uno dei seguenti programmi.

• Risciacquo

Usare questo programma quando si vuole risciacquare o inamidare separatamente.

• Centrifuga + Pompa

Usare questo programma per applicare un ciclo di centrifuga aggiuntivo per la biancheria o per scaricare l'acqua dalla macchina.

Prima di selezionare questo programma, selezionare la velocità di centrifuga desiderata, premere il pulsante avvio/pausa. Per prima cosa, la macchina scarica l'acqua interna. Poi, centrifuga il bucato con la velocità impostata per la centrifuga e scarica l'acqua che ne deriva.

Se si desidera solo scaricare l'acqua senza l'azione di centrifuga, selezionare il programma Pompa+centrifuga e poi selezionare la funzione Nessuna centrifuga con l'aiuto del tasto di regolazione della velocità di centrifuga. Premere il tasto avvio/pausa.

i Per il bucato delicato usare una velocità di centrifuga inferiore.

Selezione della temperatura

Quando viene selezionato un nuovo programma, la temperatura consigliata per il programma selezionato viene visualizzata sull'indicatore della temperatura.

Per diminuire la temperatura, premere di nuovo il tasto di regolazione della temperatura. La temperatura diminuisce gradualmente.

i Se il programma non ha raggiunto la fase di riscaldamento, si può modificare la temperatura senza portare la macchina in modalità pausa.

Selezione velocità centrifuga

Quando si seleziona un nuovo programma, la velocità di centrifuga consigliata del programma selezionato è visualizzata sull'indicatore di velocità di centrifuga.

Per diminuire la velocità di centrifuga, premere il tasto di regolazione della velocità di centrifuga.

La velocità di centrifuga diminuisce in modo graduale. Poi, a seconda del modello del prodotto, compaiono sul display le opzioni "Trattieni risciacquo" e "Nessuna centrifuga". Vedere la sezione "Selezione funzioni ausiliarie" per chiarimenti su queste opzioni.

i Se il programma non ha raggiunto la fase di centrifuga, si può modificare la velocità senza portare la macchina in modalità pausa.

Tabella Programma e consumo

IT							Funzione ausiliaria						°C gamma temperatura selezionabile
Programma		Carico max. (Kg)	Durata programma (~min)	Consumo d'acqua (l)	Consumo energia (KWh)	Velocità max. ***	Prelavaggio	Rapido	Extra risciacquo	Anti-grinze	Risciacquo Aggiuntivo	Pet hair removal	
Cotone	90	5	147	66	2.25	1600	•	•	•	•	•	•	Freddo-90
Cotone	60	5	118	66	1.45	1600	•	•	•	•	•	•	Freddo-90
Cotone	40	5	98	66	0.85	1600	•	•	•	•	•	•	Freddo-90
Cotone Eco	60**	5	159	37	0.74	1600					•		40-60
Cotone Eco	60**	2.5	129	30	0.69	1600					•		40-60
Cotone Eco	40**	2.5	129	30	0.61	1600					•		40-60
Daily express (Quotidiano express)	90	5	88	55	1.90	1400			•		•		Freddo-90
Daily express (Quotidiano express)	60	5	58	55	1.00	1400			•		•		Freddo-90
Daily express (Quotidiano express)	30	5	28	55	0.20	1400			•		•		Freddo-90
Lavaggio bucato scuro	40	2.5	107	58	0.45	800			*		•		Freddo-40
Mixed 40 (Mix 40)	40	3	115	45	0.50	800	•	•	•	•	•	•	Freddo-40
Lavaggio a mano	30	1	43	30	0.15	600							Freddo-30
Lana	40	1.5	60	40	0.30	600			•		•		Freddo-40
BabyProtect (Protezione Bambino)	90	5	165	85	1.90	1600	•		*		•		30-90
Sintetici	60	2.5	116	45	0.90	800	•	•	•	•	•	•	Freddo-60
Sintetici	40	2.5	106	45	0.42	800	•	•	•	•	•	•	Freddo-60

** "Cotone eco 40°C e Cotone eco 60°C sono i programmi standard". Questi programmi sono definiti 'programma cotone standard 40°C' e 'programma cotone standard 60°C'.

- Selezionabile
- * Selezionato automaticamente, non annullabile.
- ** Etichetta Energia programma (EN 60456 Ed.3)
- *** Se la velocità di centrifuga massima della lavatrice è inferiore a questo valore, si può selezionare solo fino alla velocità massima di centrifuga.

i Il consumo di acqua ed energia potrebbe variare in base a differenze nella pressione dell'acqua, alla durezza e alla temperatura dell'acqua, alla temperatura ambiente, al tipo e alla quantità di bucato, alla scelta di funzioni ausiliarie e a modifiche della tensione elettrica.

i Si può vedere il tempo di lavaggio del programma selezionato sul display della macchina. È normale che possano verificarsi piccole differenze tra il tempo mostrato sul display e il tempo reale di lavaggio.

i Le funzioni ausiliarie nella tabella possono variare in funzione del modello della lavatrice.

Selezione funzione ausiliaria

Usare le funzioni ausiliarie che seguono secondo le esigenze quotidiane. Selezionare le funzioni ausiliarie desiderate prima di avviare il programma. Inoltre è possibile selezionare o annullare le funzioni ausiliarie che sono adatte all'esecuzione del programma senza premere il tasto avvio/pausa durante il funzionamento della lavatrice. Per questo, la macchina deve essere in una fase precedente alla funzione ausiliaria che si sta per selezionare o annullare.

Se la funzione ausiliaria non può essere selezionata o annullata, la spia della relativa funzione ausiliaria lampeggia 3 volte per avvertire l'utente.

i Alcune funzioni non possono essere selezionate insieme. Per esempio, prelavaggio e lavaggio veloce.

i Se una seconda funzione ausiliaria è in conflitto con la prima selezionata prima dell'avvio della lavatrice, la funzione selezionata come prima viene annullata e la seconda funzione ausiliaria resta attiva. Per esempio, se si desidera selezionare lavaggio veloce dopo aver selezionato prelavaggio, prelavaggio sarà annullato e lavaggio veloce resterà attivo.

i Una funzione ausiliaria che non è compatibile con il programma non può essere selezionata. (Vedere la tabella "Programma e consumo")

i I tasti della funzione ausiliaria possono differire a seconda del modello della lavatrice.

• Prelavaggio

Convieni effettuare il prelavaggio solo con bucato molto sporco. Non usare il prelavaggio consente di risparmiare energia, acqua, detersivo e tempo.

i Il prelavaggio senza detersivo è consigliato per tulle e tende.

• Rapido

Questa funzione può essere utilizzata con i programmi per il cotone e le fibre sintetiche. Essa diminuisce i tempi di lavaggio e anche il numero di fasi di risciacquo per bucato poco sporco.

i Quando si seleziona questa funzione, caricare la macchina con metà del carico massimo specificato nella tabella del programma.

• Extra risciacquo

Questa funzione consente alla lavatrice di eseguire un altro risciacquo oltre a quello già eseguito dopo il lavaggio principale. Si riduce così il rischio che la pelle sensibile (neonati, pelli con allergie ecc) venga attaccata dal detersivo che rimane sul bucato.

• Anti-grinze

Questa funzione fa formare meno pieghe al bucato durante il lavaggio. Il movimento del cestello è ridotto e la velocità di centrifuga è limitata per evitare la formazione di pieghe. Inoltre, il lavaggio viene eseguito con un livello di acqua superiore. Usare questa funzione per i delicati che formano facilmente pieghe.

• Risciacquo Aggiuntivo

Se non si tolgono i capi dalla lavatrice immediatamente dopo il completamento del programma, è possibile usare la funzione trattieni

risciacquo e lasciare il bucato nell'acqua del risciacquo finale per evitare che si riempiano di pieghe quando non c'è acqua nella macchina. Dopo questa procedura, premere il tasto avvio/pausa se si desidera scaricare l'acqua senza centrifugare il bucato. Il programma riprende e si completa dopo lo scarico dell'acqua.

Se si desidera centrifugare il bucato trattenuto in acqua, regolare la velocità della centrifuga e premere il tasto avvio/pausa.

Il programma riprende. L'acqua viene scaricata, il bucato è centrifugato e il programma è completato.

• Bagnato

La funzione ausiliaria di ammollo assicura una migliore rimozione delle macchie resistenti dagli abiti, trattenendoli in acqua e detersivo prima dell'avvio del programma.

• Pet hair removal

Questa funzione consente di rimuovere in modo più efficace i peli animali che restano sugli abiti.

Quando si seleziona questa funzione, sono aggiunte le fasi di pre-lavaggio e risciacquo extra al programma normale. Così, i peli animali sono rimossi in modo più efficace eseguendo il lavaggio con più acqua (30%).

⚠ Non lavare mai gli animali in lavatrice.

Avvio con ritardo (Solo in alcuni modelli)

Con la funzione di avvio con ritardo, l'avvio del programma può essere ritardato fino a 3, 6 o 9 ore.

i Non utilizzare detersivo liquido se si desidera effettuare il lavaggio con avvio con ritardo! Esiste il rischio di macchiare gli indumenti.

Aprire lo sportello di carico, mettere il bucato e il detersivo, ecc. Selezionare il programma di lavaggio, la temperatura, la velocità di centrifuga e, se necessario, le funzioni ausiliarie. Impostare il tempo desiderato premendo il tasto di avvio con ritardo. Quando il tasto è premuto una volta, viene selezionato l'avvio con un ritardo di 3 ore. Quando il tasto viene premuto di nuovo, viene selezionato il ritardo di 6 ore e quando è premuto per la terza volta, viene selezionato il ritardo di 9 ore. Se si preme di nuovo il tasto di avvio con ritardo, la funzione viene annullata. Premere il tasto avvio/pausa. La spia del tempo del ritardo precedente si spegne e si accende quella del tempo del ritardo successivo dopo ogni 3 ore. Alla fine del conto alla rovescia, tutte le spie di avvio con ritardo si spengono e si avvia il programma selezionato.

i Durante il tempo del ritardo, potrà essere caricata altra biancheria.

Modifica del periodo di ritardo per l'avvio

Premere il tasto dell'avvio con ritardo. Ogni volta che viene premuto il tasto, il periodo cambia con incrementi di 3 ore e la spia del tempo di ritardo selezionato si accende.

Annullamento della funzione di avvio con ritardo

Per annullare il tempo del ritardo durante il conto alla rovescia e avviare immediatamente il programma: impostare il periodo di ritardo per l'avvio su zero (tutte le spie dell'avvio con ritardo si spengono) o ruotare la manopola di selezione del programma

su uno dei programmi. Così la funzione di avvio con ritardo viene annullata. La spia fine/annulla lampeggia in modo continuo. Poi, selezionare di nuovo il programma che si desidera eseguire. Premere il tasto avvio/pausa per avviare il programma.

Avvio del programma

Premere il tasto avvio/pausa per avviare il programma. La spia del programma di follow-up che mostra l'avvio del programma si accenderà.

i Se non si avvia alcun programma né si preme alcun tasto entro 1 minuto durante il processo di selezione del programma, la macchina passa a modalità pausa e diminuiscono il livello di illuminazione della temperatura e delle spie degli indicatori di velocità e sportello di carico. Altre spie e altri indicatori si spengono. Una volta che la manopola di selezione del programma è ruotata o un tasto è premuto, le spie e gli indicatori si accendono di nuovo.

Blocco bambini

Usare il blocco bambini per evitare che i bambini possano interferire con il funzionamento del prodotto. In questo modo si possono evitare cambiamenti ai programmi in corso.

i Se la manopola di selezione del programma è ruotata quando è attivo il blocco bambini, le spie sui tasti della 1ª e 2ª funzione ausiliaria lampeggiano 3 volte. Il blocco bambini non consente modifiche ai programmi e a temperatura, velocità e funzioni ausiliarie selezionate.

i Anche se viene selezionato un altro programma con la manopola di selezione del programma quando il blocco bambini è attivo, il programma selezionato in precedenza continua a funzionare.

i Quando il blocco bambini è attivo e la lavatrice è in funzione, si può portare la lavatrice in modalità pausa senza disattivare il blocco bambini ruotando la manopola di selezione del programma sulle posizioni acceso/spento. Quando si ruota in seguito la manopola di selezione del programma, il programma riprende.

Per attivare il blocco bambini:

Tenere premuti i tasti della 1ª e 2ª funzione ausiliaria per 3 secondi. Le spie sui tasti della 1ª e 2ª funzione ausiliaria lampeggiano mentre si tengono i tasti premuti per 3 secondi.

Per disattivare il blocco bambini:

Tenere premuti i tasti della 1ª e 2ª funzione ausiliaria per 3 secondi mentre un programma è in funzione. Le spie sui tasti della 1ª e 2ª funzione ausiliaria lampeggiano mentre si tengono i tasti premuti per 3 secondi.

i In aggiunta al metodo suddetto, per disattivare il blocco bambini, portare la manopola di selezione del programma sulla posizione acceso/spento quando nessun programma è in corso e selezionare un altro programma.

i Quando viene ripristinata l'alimentazione dopo un'assenza o quando la lavatrice viene scollegata e ricollegata, il blocco bambini non si disattiva quando la lavatrice riprende a funzionare.

Avanzamento del programma

L'avanzamento di un programma in corso può essere seguito grazie all'indicatore di follow-up del programma. All'inizio di tutte le fasi di programma, la spia dell'indicatore appropriato si accenderà e rimarrà accesa fino al termine della fase.

Si possono modificare le impostazioni di funzioni ausiliarie, velocità e temperatura senza interrompere il programma in esecuzione. Per farlo, la modifica che si sta per apportare deve essere in una fase successiva a quella del programma in corso. Se la modifica non è compatibile, le spie appropriate lampeggiano 3 volte.

i Se la lavatrice non supera la fase di centrifuga, potrebbe essere attiva la funzione di risciacquo trattenuto o potrebbe essersi attivato il sistema automatico di rilevamento carico non bilanciato a causa di una distribuzione sbilanciata del bucato nella lavatrice.

Blocco sportello di carico

C'è un sistema di blocco sullo sportello di carico della lavatrice che impedisce l'apertura dello sportello nel caso in cui il livello dell'acqua non è adatto.

La spia dello sportello di carico comincia a lampeggiare quando la macchina viene portata in modalità pausa. La macchina controlla il livello interno dell'acqua. Se il livello è adatto, la spia dello sportello di carico si accende fissa entro 1-2 minuti e lo sportello di carico può essere aperto. Se il livello non è adatto, la spia dello sportello di carico si spegne e lo sportello di carico non può essere aperto. Se si è costretti ad aprire lo sportello di carico quando la spia dello sportello di carico è spenta, bisogna annullare il programma corrente; vedere "Annullamento del programma".

Cambiare le selezioni dopo che il programma è iniziato

Portare la lavatrice in modalità pausa

Premere il tasto avvio/pausa per passare in modalità pausa mentre è in esecuzione un programma. La spia della fase in cui è la macchina inizia a lampeggiare nell'indicatore di follow-up per mostrare che la macchina è passata alla modalità pausa. Inoltre, quando lo sportello di carico è pronto per l'apertura, si accende in modo continuo anche la spia pertinente oltre alla spia della fase del programma.

Modifica delle impostazioni di velocità e temperatura per le funzioni ausiliarie.

A seconda della fase raggiunta dal programma, si possono annullare o attivare le funzioni ausiliarie; vedere "Selezione funzioni ausiliarie".

Si possono anche modificare le impostazioni di velocità e temperatura; vedere "Selezione velocità di centrifuga" e "Selezione temperatura".

i Se non è consentita alcuna modifica, la spia pertinente lampeggia 3 volte.

Aggiunta o rimozione bucato

Premere il tasto avvio/pausa per passare in modalità pausa. La spia di follow-up del programma della fase da cui la macchina è passata in modalità pausa lampeggia.

Aspettare finché non è possibile aprire lo sportello di carico. Aprire lo sportello di carico e aggiungere o estrarre il bucato. Chiudere lo sportello di carico. Eseguire i cambiamenti nelle impostazioni di funzioni ausiliarie, temperatura e velocità, se necessario.

Premere il tasto avvio/pausa per avviare la lavatrice.

Annullamento del programma

Per annullare il programma, ruotare la manopola di selezione del programma per selezionare un altro programma. Il programma precedente viene annullato. La spia fine / annulla lampeggia in modo continuo per avvisare che il programma è stato annullato.

La lavatrice completa il programma quando si ruota la manopola di selezione del programma; non scarica, però, l'acqua interna. Quando si seleziona e si avvia un nuovo programma, il programma appena selezionato si avvia a seconda della fase in cui era stato annullato il programma precedente. Per esempio, potrebbe richiedere acqua aggiuntiva o continuare a lavare con l'acqua interna.

i A seconda della fase in cui è stato annullato il programma, potrebbe essere necessario mettere di nuovo detersivo e ammorbidente per il programma appena selezionato.

5 Manutenzione e pulizia

La vita di servizio del prodotto è più lunga e i problemi affrontati di frequente diminuiscono se si esegue la pulizia ad intervalli regolari.

Pulizia del cassetto del detersivo

Pulire il cassetto del detersivo ad intervalli regolari (ogni 4-5 cicli di lavaggio) come mostrato di seguito per evitare l'accumulo di polvere di detersivo nel tempo.

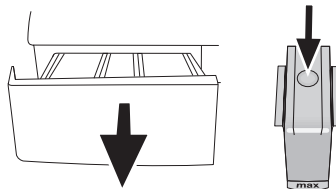

Premere il punto colorato sul sifone all'interno del comparto destinato all'ammorbidente e premere sino a quando il comparto fuoriesce dalla macchina.

i Se una quantità d'acqua o una miscela di ammorbidente superiore al normale inizia ad accumularsi nel comparto dell'ammorbidente, è necessario pulire il sifone.

Lavare il cassetto del detersivo e il sifone con abbondante acqua tiepida in un lavandino. Indossare guanti di protezione o usare una spazzola adatta per evitare di toccare i residui nel cassetto durante la pulizia. Reinserire il cassetto dopo la pulizia ed assicurarsi che sia posizionato bene. Se il cassetto del detersivo è quello indicato nella figura che segue:

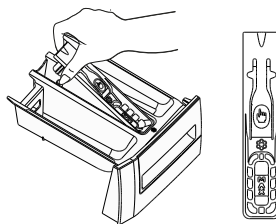

i Sollevare la parte posteriore del sifone per rimuoverlo, come illustrato. Dopo aver eseguito le suddette procedure per la pulizia, riposizionare il sifone in sede e spingere la sezione anteriore verso il basso per assicurarsi che la linguetta di blocco si impegni.

Pulire i filtri di ingresso dell'acqua

C'è un filtro nella parte terminale di ciascuna valvola di immissione dell'acqua sul lato posteriore della lavatrice e anche alla fine di ciascun flessibile di immissione dell'acqua, nel punto di collegamento al rubinetto. Questi filtri evitano che le sostanze estranee e lo sporco dell'acqua entrino nella lavatrice. I filtri devono essere puliti quando si sporcano.

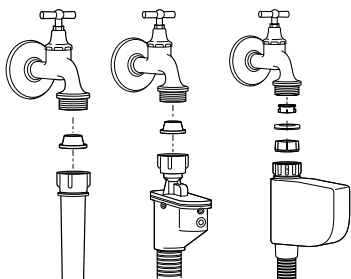

Chiudere i rubinetti. Rimuovere i dadi dei flessibili di ingresso dell'acqua per accedere ai filtri delle valvole di ingresso dell'acqua. Pulirli con una spazzola appropriata. Se i filtri sono troppo sporchi, è possibile estrarli con le pinze e pulirli. I filtri sull'estremità piatta dei flessibili di ingresso dell'acqua devono essere estratti a mano con le relative guarnizioni e puliti sotto l'acqua corrente. Sostituire guarnizioni e filtri correttamente e quindi serrare manualmente i dadi.

Eliminare eventuale acqua residua e pulire il filtro della pompa

Il sistema filtro della lavatrice evita che gli oggetti solidi come bottoni, monete e fibre si blocchino nella pompa durante lo scarico dell'acqua di lavaggio. Così, l'acqua sarà scaricata senza problemi e la vita di servizio della pompa si allunga.

Se la lavatrice non scarica l'acqua, il filtro della pompa è intasato. Il filtro deve essere pulito ogni volta che si intasa o ogni 3 mesi. Per pulire il filtro della pompa è necessario scaricare l'acqua. Inoltre, prima di trasportare la lavatrice (per es., quando si trasloca) ed in caso di congelamento dell'acqua, l'acqua potrebbe dover essere scaricata completamente.

⚠ Sostanze estranee che restano nel filtro della pompa possono danneggiare la lavatrice o provocare problemi di rumori.

Per pulire il filtro sporco e scaricare l'acqua: Scollegare la lavatrice per interrompere l'alimentazione.

⚠ La temperatura dell'acqua interna alla lavatrice può arrivare fino a 90 °C. Per evitare il rischio di bruciature, il filtro deve essere pulito dopo che la lavatrice si è raffreddata.

Aprire il coperchio del filtro.

Se il coperchio del filtro è composto da due elementi, premere verso il basso la linguetta sul coperchio del filtro e tirare l'elemento verso di sé.

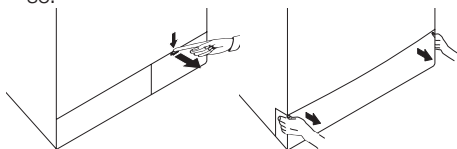

Se il coperchio del filtro si compone di un unico elemento, tirare il coperchio da entrambi i lati sulla parte alta per aprire.

i Si può rimuovere la copertura del filtro spingendo leggermente verso il basso con un piccolo strumento appuntito in plastica, attraverso l'apertura posta sopra la copertura stessa del filtro. Non usare strumenti appuntiti in metallo per rimuovere la copertura.

Alcuni dei nostri prodotti hanno un flessibile di scarico di emergenza e alcuni no. Seguire le fasi sotto per scaricare l'acqua.

Scarico dell'acqua quando il prodotto ha un flessibile di scarico di emergenza:

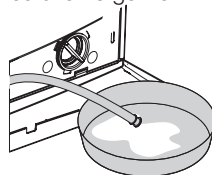

Estrarre il flessibile di scarico di emergenza dal suo alloggiamento. Disporre un ampio contenitore all'estremità del flessibile. Scaricare l'acqua del contenitore, tirando la presa all'estremità del flessibile. Quando il contenitore è pieno, bloccare l'ingresso del flessibile riposizionando il tappo. Quando il contenitore si è svuotato, ripetere la procedura suddetta per scaricare completamente l'acqua dalla lavatrice. Quando lo scarico dell'acqua è completato, chiudere l'estremità di nuovo usando il tappo e fissare il flessibile in posizione. Ruotare il filtro della pompa per estrarlo.

Scarico dell'acqua quando il prodotto non ha un flessibile di scarico di emergenza:

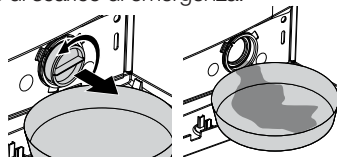

Collocare un ampio contenitore davanti al filtro per raccogliere l'acqua in uscita dal filtro. Allentare il filtro della pompa (in senso antiorario) sino a quando l'acqua inizierà a fluire. Dirigere il flusso d'acqua nel contenitore davanti al filtro. Utilizzare sempre un panno per assorbire l'acqua fuoriuscita. Quando l'acqua all'interno della lavatrice è finita, estrarre completamente il filtro ruotandolo. Eliminare eventuali residui nel filtro, o eventuali fibre, attorno all'area del rotore della pompa. Installare il filtro.

⚠ Se il prodotto è dotato di un getto d'acqua, assicurarsi che il filtro sia correttamente alloggiato nella pompa. Non forzare mai il filtro quando lo si installa nel suo alloggiamento. Installare completamente il filtro in posizione. Altrimenti potrebbero esserci perdite di acqua dal coperchio del filtro.

Se il coperchio del filtro si compone di due elementi, chiuderlo premendo sulla linguetta. Se si compone di un unico elemento, per prima cosa sistemare le linguette nella parte inferiore in posizione e poi premere la parte superiore per chiudere.

6 Specifiche tecniche

Modelli (IT)	WMB 50621
Capacità massimo di lavaggio a secco (kg)	5
Altezza (cm)	84
Larghezza (cm)	60
Profondità (cm)	45
Peso netto (±4 kg.)	59
Elettricità in ingresso (V/Hz)	230 V / 50Hz
Corrente totale (A)	10
Energia totale (W)	2200
Velocità centrifuga(gpm max.)	600
Alimentazione modalità stand-by (W)	1.35
Alimentazione modalità di spegnimento (W)	0.25

- i** Le specifiche tecniche possono essere modificate senza preavviso per migliorare la qualità del prodotto.
- i** Le illustrazioni contenute in questa guida sono schematiche e potrebbero non corrispondere esattamente al prodotto in uso.
- i** I valori indicati sulle etichette della macchina o nella documentazione di accompagnamento sono ottenuti in laboratorio, in conformità con gli standard di riferimento. I valori possono cambiare in funzione delle condizioni operative e ambientali dell'elettrodomestico.



Questo apparecchio è contrassegnato dal simbolo della raccolta differenziata relativa allo smaltimento di materiale elettrico ed elettronico. Ciò significa che questo prodotto deve essere portato presso un centro di raccolta differenziata conformemente alla direttiva europea 2002/96/CE, in modo tale da potere essere riciclato o smantellato così da ridurre l'eventuale impatto su l'ambiente.

Per ulteriori informazioni in proposito si consiglia di rivolgersi alla propria amministrazione locale o regionale.

I prodotti elettronici che non sono oggetto di una raccolta differenziata sono potenzialmente nocivi per l'ambiente e la salute umana a causa della presenza di sostanze pericolose.

Lavaggio bucato scuro	Lavaggio bucato scuro	Sintetici	Cotone	Prelavaggio	Lavaggio principale	Risciacquo	Lavaggio	Rotazione (Centrifuga)	Delicati	Pet hair removal	Sportello
Scarico (Pompa)	Anti-grinze	Coperte (Piumone)	Blocco bambini	Lavaggio a mano	Protezione Bambino (BabyProtect)	Cotone Eco	Lana	expres 14 Super short express	Daily	Fashion care	On/Off
Daily express	Pausa risciacquo (Risciacquo Aggiuntivo)	Avvio/Pausa	Nessuna centrifuga	lavaggio veloce (Rapido)	Completo	Freddo	Temperatura	Pulizia tamburo	Biancheria intima	Eco Lavaggio (Eco Pulito) (Eco Clean)	
Mixed 40	Super 40	Risciacquo extra	Rinfrescare	Camicie (Maglie)	Jeans	Capi sportivi (Sports)	Tempo di ritardo	Intenso	Mini 30		

7 Ricerca e risoluzione dei problemi

Impossibile avviare o selezionare il programma.

- La lavatrice potrebbe essere in modalità protezione automatica a causa di problemi alla fornitura (tensione della griglia, pressione dell'acqua, ecc.) >>> *Per annullare il programma, ruotare la manopola di selezione del programma per selezionare un altro programma. Il programma precedente viene annullato. (Vedere "Annullamento del programma")*

Acqua nella lavatrice.

- Potrebbe restare dell'acqua nel prodotto in seguito ai processi di controllo della qualità durante la produzione. >>> *Questo non è un guasto; l'acqua non è pericolosa per la lavatrice.*

La lavatrice vibra o fa rumore.

- La lavatrice potrebbe non essere in equilibrio. >>> *Regolare i piedini per livellare la lavatrice.*
- Una sostanza dura potrebbe essere entrata nel filtro della pompa. >>> *Pulire il filtro della pompa.*
- I bulloni di sicurezza per il trasporto non sono stati rimossi. >>> *Rimuovere i bulloni di sicurezza per il trasporto.*
- La quantità di bucato nella lavatrice potrebbe essere scarsa. >>> *Aggiungere altro bucato nella lavatrice.*
- La lavatrice potrebbe essere sovraccarica di bucato. >>> *Estrarre parte del bucato dalla lavatrice o distribuire il carico a mano per renderlo più omogeneo nella lavatrice.*
- La lavatrice potrebbe essere inclinata su qualcosa di rigido. >>> *Assicurarsi che la macchina non penda su alcunché.*

La lavatrice si è fermata subito dopo l'avvio del programma.

- La macchina può fermarsi occasionalmente a causa di bassa tensione. >>> *Riprenderà a funzionare quando la tensione sarà stata riportata a livelli normali.*

Il tempo del programma non esegue il conto alla rovescia. (Su modelli con display)

- Il timer potrebbe arrestarsi durante l'aspirazione dell'acqua. >>> *L'indicatore del timer non esegue il conto alla rovescia finché la lavatrice non aspira una quantità adeguata di acqua. La lavatrice resterà in attesa sino a quando ci sarà una quantità di acqua sufficiente per evitare risultati di lavaggio inadeguati a causa della mancanza d'acqua. L'indicatore del timer riprende il conto alla rovescia dopo ciò.*
 - Il timer potrebbe arrestarsi durante la fase di riscaldamento. >>> *L'indicatore del timer non esegue il conto alla rovescia finché la lavatrice non raggiunge la temperatura selezionata.*
 - Il timer potrebbe arrestarsi durante la fase di centrifuga. >>> *Il sistema automatico di rilevamento carico non bilanciato potrebbe essersi attivato a causa della distribuzione sbilanciata del bucato nel cestello.*
- i** Se la biancheria non è disposta in maniera uniforme nel cestello, la lavatrice non eseguirà la fase della centrifuga, per evitare danni alla lavatrice e al suo ambiente. Ridisporre la biancheria ed eseguire una nuova centrifuga.

La schiuma fuoriesce dal cassetto del detersivo.

- È stato usato troppo detersivo. >>> *Mescolare un cucchiaino di ammorbidente e mezzo litro di acqua e versare nello scomparto principale del cassetto per il detersivo.*
- i** Mettere il detersivo nella macchina secondo il programma e i carichi massimi indicati nella tabella "Programma e consumo". Se si usano additivi chimici (agenti di rimozione macchie, candeggine, ecc.), ridurre la quantità di detersivo.

Il bucato resta bagnato alla fine del programma

- Potrebbe essersi formata schiuma in eccesso e potrebbe essersi attivato un sistema di assorbimento schiuma a causa del troppo detersivo usato. >>> *Usare la quantità di detersivo consigliata.*
- i** Se la biancheria non è disposta in maniera uniforme nel cestello, la lavatrice non eseguirà la fase della centrifuga, per evitare danni alla lavatrice e al suo ambiente. Ridisporre la biancheria ed eseguire una nuova centrifuga.

! Se non si riesce ad eliminare il problema nonostante si siano rispettate le istruzioni in questa sezione, consultare il rivenditore o l'agente autorizzato per l'assistenza. Non cercare mai di riparare il prodotto da soli.

1 Svarīgi drošības noteikumi

Saja sadaļa ir drošības noteikumi, kas palīdzēs izvairīties no traumas vai īpašuma bojājuma riska. Šo noteikumu neievērošana atceļs jebkuru garantiju.

Vispārējā drošība

- 8 gadus veci un vecāki bērni un personas ar pasliktinātām fiziskajām, garīgajām un uztveres spējām vai cilvēki bez pieredzes un zināšanām var izmantot šo iekārtu, ja viņi tiek uzraudzīti un saņēmuši norādījumus par iekārtas drošu izmantošanu un iespējamajiem riskiem. Bērni nedrīkst spēlēties ar šo iekārtu. Bērni drīkst veikt šīs iekārtas tīrīšanu un apkopi tikai atbildīga pieauguša klātbūtnē.
- Nekādā gadījumā nelieciet šo iekārtu uz paklāja, jo tas var aizkavēt gaisa plūsmu zem iekārtas un izraisīt elektrisko daļu pārkaršanu. Tas izraisīs iekārtas darbības traucējumus.
- Neizmantojiet iekārtu, ja elektriskais kabelis vai kontaktspraudnis ir bojāti. Vērsieties pie pilnvarota pakalpojuma sniedzēja.
- Lūdziet, lai kvalificēts elektriķis pievieno 16 ampēru drošinātāju iekārtas uzstādīšanas vietā.
- Ja iekārta ir bojāta, to nevajadzētu izmantot, kamēr iekārtu nav salabojis pilnvarots pakalpojuma sniedzējs. Pastāv elektriskās

štrāvas trieciena risks.

- Šīs iekārtas konstrukcija nodrošina tās darbības atsākšanu pēc elektropadeves traucējumu beigšanās. Ja vēlaties atcelt programmu, skatiet sadaļu "Programmas atcelšana".
- Pievienojiet iekārtu pie izemētas kontaktligzdas, kas aizsargāta ar tabulā "Tehniskā specifikācija" norādītajām vērtībām atbilstošu drošinātāju. Iekārtas izemēšanu noteikti uzticiet kvalificētam elektriķim. Mūsu uzņēmums nebūs atbildīgs par bojājumiem, kas radīsies veļas mašīnu izmantojot bez izemējuma atbilstoši vietējiem noteikumiem.
- Ūdens padeves un noliešanas šļūtenēm vienmēr jābūt labi piestiprinātām un nebojātām. Pretējā gadījumā pastāv ūdens noplūdes risks.
- Nekādā gadījumā nevieriet vaļā tvertnes durvis un neizņemiet filtru, ja tvertne vēl ir ūdens. Pretējā gadījumā pastāv appludināšanas un karstā ūdens radītas traumas risks.
- Nemēģiniet atvērt bloķētas tvertnes durvis ar spēku. Tvertnes durvis būs atveras pāris minūtes pēc mazgāšanas cikla beigām. Mēģinot atvērt tvertnes durvis ar spēku, durvis un bloķēšanas mehānisms var tikt bojāti.
- Ja iekārta netiek izmantota, to atvienojiet no barošanas avota.
- Nekādā gadījumā nemazgājiet iekārtu, uz tās uzlejot vai uzšakstot ūdeni! Pastāv elektriskās strāvas trieciena risks.
- Nekādā gadījumā neaizticiet kontaktspraudni ar mitrām rokām. Nekādā gadījumā neatvienojiet iekārtu no kontaktligzdas, to velkot aiz kabeļa. Vienmēr velciet aiz kontaktspraudņa.
- Vienmēr lietojiet tikai automātiskajam veļas mašīnām piemērotus mazgāšanas līdzekļus, mikstinātājus un piedevas.
- Ievērojiet uz drēbju marķējuma un mazgājāmā

līdzekļa iepakojuma dotos norādījumus.

- Iekārtas uzstādīšanas, apkopes, tīrīšanas un remonta laikā to jāatvieno no barošanas avota.

- Uzstādīšanu un remontu vienmēr uzticiet pilnvarotam pakalpojuma sniedzējam. Ražotājs neuzņemsies atbildību par bojājumiem, kas var rasties nepilnvarotu personu veiktu darbību rezultātā.

Paredzētā lietošana

- Šis produkts ir paredzēts izmantošanai mājas apstākļos. Tas nav piemērots rūpnieciskai lietošanai un izmantojams tikai tam paredzētajā nolūkā.
- Šo iekārtu jāizmanto tikai atbilstoši marķētas veļas mazgāšanai un skalošanai.
- Ražotājs neuzņemas nekādu atbildību par nepareizas izmantošanas vai transportēšanas sekām.

Bēnu drošība

- Elektriskās iekārtas ir bīstamas bērniem. Neļaujiet bērniem tuvoties iekārtai, kamēr tā darbojas. Neļaujiet viņiem spēlēties ar iekārtu. Izmantojiet bloķēšanas funkciju, lai bērni nevarētu traucēt iekārtas darbību.
- Pirms izešanas no telpas, kurā iekārta ir novietota, neaizmirsiet aizvērt tvertnes durvis.
- Glabājiet visus mazgāšanas līdzekļus un piedevas drošā vietā, kurā tiem nevar piekļūt bērni.

2 Uzstādīšana

Lai uzstādītu iekārtu, vērsieties pie tuvāka pilnvarota pakalpojuma sniedzēja. Lai sagatavotu iekārtu izmantošanai, pirms pilnvarotā pakalpojuma sniedzēja izsaukšanas pārskatiet lietotāja rokasgrāmatā sniegto informāciju un pārliecinieties, ka jūsu mājā ir atbilstoša elektrotīkla, ūdensvada un kanalizācijas sistēmas. Ja tādu nav, izsauciet kvalificētu speciālistu un atslēdznieku, lai veiktu nepieciešamos darbus.

-  Par uzstādīšanas vietas sagatavošanu un pievienošanu elektrotīklam, ūdensvadam un kanalizācijai ir atbildīgs pats klients.

 Iekārtas uzstādīšanu un pievienošanu elektrotīklam jāveic pilnvarotam pakalpojuma sniedzējam. Ražotājs neuzņemsies atbildību par bojājumiem, kas radīsies nepilnvarotu personu veiktu darbību rezultātā.

 Pirms uzstādīšanas vizuāli pārbaudiet, vai nav redzami iekārtas bojājumi. Ja redzami bojājumi, tad neuzstādiet iekārtu. Bojātas iekārtas var radīt risku jūsu drošībai.

 Pārliecinieties, ka ūdens ieplūdes un noliešanas šļūtenes un elektrības kabelis nav salocīti, iespiesti vai saspiesti iebīdot iekārtu tās vietā pēc uzstādīšanas vai tīrīšanas veikšanas.

Piemērota uzstādīšanas vieta

- Novietojiet iekārtu uz izturīgas grīdas. Novietojiet iekārtu uz garspalvaina paklāja un tamlīdzīgi.
- Kad veļas mašīna novietota uz žāvētāja (vai otrādi), tad pilnu iekārtu kopējais svars ir apt. 180 kilogrami. Novietojiet iekārtu uz cietas un līdzenas grīdas, kas var izturēt šādu svaru.
- Nelieciet iekārtu uz elektrības kabeļa.
- Neuzstādiet iekārtu vietās, kurās temperatūra var kļūt zemāka par 0° C.
- Novietojiet iekārtu vismaz 1 cm attālumā no pārējo mēbeļu malām.

Iepakojuma stiprinājumu noņemšana

Nolieciet veļas mašīnu slīpi atpakaļ, lai noņemtu iepakojuma stiprinājumus. Noņemiet iepakojuma stiprinājumus, pavelkot aiz lentes.

Transportēšanas laikā izmantoto stiprinājumu noņemšana

⚠ Nenovietojiet transportēšanas laikā izmantotos stiprinājumus pirms iepakojuma stiprinājumu noņemšanas.

⚠ Pirms veļas mašīnas lietošanas noņemiet transportēšanas laikā izmantotās drošības skrūves, jo citādi iekārta tiks bojāta.

1. Ar uzgriežņu atslēgu atskrūvējiet visas skrūves, līdz tās brīvi griežas (C).
2. Izņemiet transportēšanas drošības skrūves, tās uzmanīgi pagriežot.
3. Ievietojiet vācīnus, kas atrodami lietotāja rokasgrāmatas maisīnā, caurumos uz aizmugurējā panela. (P)



i Uzglabājiet transportēšanas laikā izmantojamās drošības skrūves drošā vietā, lai tās varētu izmantot, ja veļas mazgājamā mašīna būs atkal jāpārvieta.

i Nekādā gadījumā nepārvietojiet iekārta, ja transportēšanas laikā izmantojamās drošības skrūves nav cieši pievilkta!

Pievienošana ūdensvadam

i Iekārtas darbībai nepieciešams ūdensvada spiediens no 1 līdz 10 bāriem (0,1–1 MPa). Lai veļas mašīna vienmērīgi darbotos, no pilnīgi atvērta krāna vienas minūtes laikā jāiztek 10–80 litriem ūdens. Ja ūdens spiediens ir lielāks, piestipriniet vārstu spiediena samazināšanai.

i Ja izmantosiet iekārta ar divkāršu ūdens ieplūdi kā iekārta ar parastu (aukstā) ūdens ieplūdi, tad pirms iekārtas izmantošanas uz karstā ūdens ventilā jāuzliek komplektācijā iekļauto noslēgu. (Tas attiecas uz iekārtām, kuru komplektā ietilpst noslēgi.)

i Ja vēlaties izmantot divkāršo ūdens ieplūdi, pēc noslēga un blīves noņemšanas no karstā ūdens ventilā, pievienojiet karstā ūdens šļūteni. (Tas attiecas uz iekārtām, kuru komplektā ietilpst noslēgi.)

⚠ Modelī ar tikai vienu ūdens ieplūdes atveri nedrīkst tikt pievienoti pie karstā ūdens krāna. Ja to izdarīsiet, tad veļa tiks sabojāta vai arī iekārta pārslēgsies aizsardzības režīmā un nedarbosies.

⚠ Kopā ar jauno iekārta neizmantojiet vecas vai lietotas ūdens ieplūdes šļūtenes. Tas var padarīt veļu traipainu.

1. Pievienojiet veļas mašīnas ūdens ieplūdes atverēm īpašas šļūtenes, kas ietilpst iekārtas komplektācijā. Sarkanā šļūtene (kreisajā pusē) (maks. 90 °C) paredzēta karstajam ūdenim, bet zilā šļūtene (labajā pusē) (maks. 25 °C) - aukstajam ūdenim.

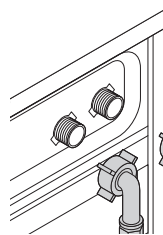

1. **⚠** Pārbaudiet, vai iekārtas uzstādīšanas laikā aukstā un karstā ūdens savienojumi ir izdarīti pareizi. Pretējā gadījumā veļa mazgāšanas procesa laikā bus karsta un ātrāk nodils.
2. Ar rokām pievelciet visus šļūteņu uzgriežņus. Nekādā gadījumā uzgriežņu pievilkšanai neizmantojiet uzgriežņu atslēgu.

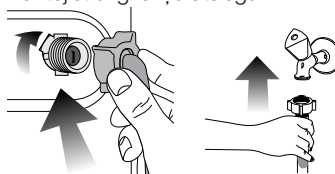

3. Pēc šļūteņu pievienošanas līdz galam atveriet krānus, lai pārliecinātos, vai nenotiek ūdens noplūde savienojuma vietās. Ja notiek noplūde, aizgrieziet krānu un noņemiet uzgriežni. Pēc blīves pārbaudīšanas vēlreiz uzmanīgi pievelciet uzgriežni. Lai novērstu ūdens noplūdi un tās izraisītos bojājumus, turiet krānus aizvērtus, kamēr veļas mašīna netiek izmantota.

Pievienošana notekcaurulei

• Noliešanas šļūtenes galu jāpievieno tieši ar notekcaurulei vai izlīnei.

⚠ Ja ūdens noliešanas laikā šļūtene izsīdīs no tās ietvara, māja var tikt appludināta. Turklāt augstas mazgāšanas temperatūras dēļ pastāv arī applaucēšanās risks! Lai izvairītos no šādas situācijas un nodrošinātu vienmērīgu ūdens ieplūdi un noliešanu no veļas mašīnas, stingri nostipriniet noliešanas šļūtenes galu.

- Šļūtene jāpievieno augstumā, kas nav mazāks par 40 cm un kas nav lielāks par 100 cm.
- Gadījumā, ja šļūtene ir pacelta uz augšu no zemes līmeņa vai atrašanās vietas tuvu zemei (mazāk par 40 cm virs zemes līmeņa), tiek apgrūtināta ūdens noliešana un pēc mazgāšanas veļa var būt pārāk slapja. Tādēļ ievērojiet attēlā norādīto augstumu.

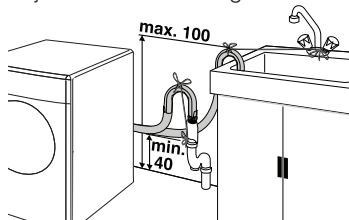

- Lai novērstu netīrā ūdens ieplūšanu atpakaļ veļas mašīnā un nodrošinātu tā vieglu noliešanu, neieņemiet šļūtenes galu netīrā ūdenī un neievietojiet to notekā dziļāk par 15 cm. Ja šļūtene ir pārāk gara, nogrieziet to īsāku.

- Šlūtenes galu nedrīkst saliekt, uz šlūtenes nedrīkst uzkāpt un šlūteni nedrīkst iespiest starp noteķu un veļas mašīnu.
- Ja šlūtene ir pārāk isa, tad pievienojiet tai oriģinālo šlūtenes pagarinātāju. Šlūtene nedrīkst būt garāka par 3,2 m. Lai izvairītos no ūdens noplūdes, šlūtenes pagarinātāju noliešanos šlūteni jāsavieno ar piemērotu skavu, novēršot atvienošanās.

Kājiņu pieregulēšana

- ⚠️ Lai nodrošinātu kļu iekārtas darbību bez vibrācijas, tai jāatrodas vienā līmenī n jāstāv stabili uz kājiņām. Novietojiet veļas mašīnu vienā līmenī, pieregulējot kājiņas. Pretējā gadījumā iekārta var izkustēties no savas vietas un radīt problēmas, kas saistītas ar spasienu un vibrāciju.

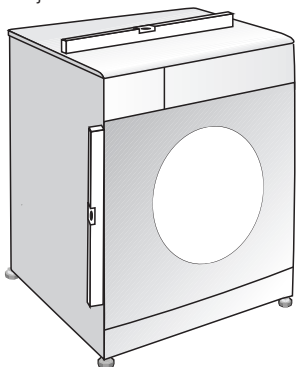

1. Ar rokām atskrūvējiet vaļīgāk pretuzgriežņus.
2. Pieregulējiet kājiņas, līdz iekārta ir novietota stabili n vienā līmenī.
3. Ar rokām pievelciet visus pretuzgriežņus.

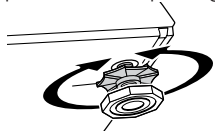

- ⚠️ Pretuzgriežņu atskrūvēšanai neizmantojiet nekādus instrumentus. Pretējā gadījumā pretuzgriežņi tiks sabojāti.

Pievienošana elektrotīklam

- Pievienojiet iekārtu pie iezemētas kontaktligzdas, kas aizsargāta ar tabulā "Tehniskā specifikācija" norādītajām vērtībām atbilstošu drošinātāju. Mūsu uzņēmums nebūs atbildīgs par bojājumiem, kas radīsies veļas mašīnu izmantojot bez iezemējuma atbilstoši vietējiem noteikumiem.
- Savienojumam jāatbilst valsts noteikumiem.
 - Elektrības kabelim pēc uzstādīšanas jāatrodas viegli pieejamā vietā.
 - Spriegums un atļautā drošinātāja vai slēgiekārtas pretestība ir norādīti sadaļā "Tehniskā specifikācija". Ja mājās uzstādītā drošinātāja vai slēgiekārtas pasreizējā vērtība ir mazāka par 16 ampēriem, lūdziet, lai kvalificēts elektrīks uzstāda 16 ampēru drošinātāju.
 - Norādītajam spriegunam jāatbilst jūsu elektrotīkla spriegunam.
 - Nepievienojiet pagarinātājus vai elektrības sadalītājus.

- ⚠️ Bojātus elektrības kabelus jānomaina pilnvarotiem pakalpojuma sniedzējiem.

Pirmā lietošanas reize

Pirms iekārtas izmantošanas sākšanas pārliecinieties, ka visi sagatavošanas darbi ir veikti atbilstoši norādījumiem sadaļās "Svarīgi drošības noteikumi" un "Uzstādīšana".

Lai sagatavotu iekārtu veļas mazgāšanai, izpildiet programmas Tvertnes tīrīšanu pirmo darbību. Ja iekārta ir bez programmas Tvertnes tīrīšana, izmantojiet programmu Kokvilna 90 un izvēlieties papildfunkciju Papildus ūdens vai Papildu skalošana. Pirms programmas palaišanas ievietojiet maks. 100 g pulvera kaļķakmens veidošanas novēršanai galvenajā veļas mazgāšanas nodalījumā (nodalījumā nr. II). Ja līdzeklis kaļķakmens veidošanās novēršanai ir tabletēs, tad II nodalījumā ievietojiet tikai vienu tableti. Pēc programmas beigšanās noslaukiet plēšu iekšpusi ar tiru drāniņu.

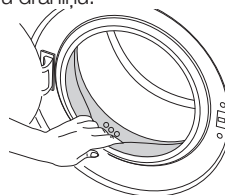

- ⓘ Izmantojiet veļas mašīnām piemērotu līdzekli kaļķakmens veidošanās novēršanai.
- ⓘ Ražošanas kvalitātes kontroles veikšanas dēļ iekārta var būt nedaudz ūdens. Tas nekaitē iekārta.

Atbrīvošanās no iepakojuma materiāla

Iepakojuma materiāli ir bīstami bērniem. Turiet iepakojuma materiālus drošā vietā, kurā tiem nevar piekļūt bērni. Iekārtas iepakojuma materiāli ir izgatavoti no otrreizēji pārstrādājamiem materiāliem. Atbrīvojieties no tiem pareizi n sašķirojiet atbilstoši noteikumiem par atkritumu pārstrādi. Neatbrīvojieties no tiem kopā ar parastajiem majsaimniecības atkritumiem.

Iekārtas transportēšana

Pirms iekārtas transportēšanas to atvienojiet no barošanas avota. Atvienojiet ūdens noliešanas un ieplūdes šlūtenes. Nolejiet visu iekārtā palikušo ūdeni. Skatiet sadaļu "Atlikušā ūdens noliešana un sūkņa filtra tīrīšana". Ievietojiet transportēšanas laikā izmantojamās drošības skrūves to izņemšanas procedūrai pretējā secībā. Skatiet sadaļu "Transportēšanas laikā izmantojamo stiprinājumu noņemšana".

- ⓘ Nekādā gadījumā nepārvietojiet iekārtu, ja transportēšanas laikā izmantojamās drošības skrūves nav cieši pievilktas!

Atbrīvošanās no vecās iekārtas

Atbrīvojieties no vecās iekārtas veidi draudzīgā veidā. Kā atbrīvoties no vecās iekārtas, varat noskaidrot pie vietējā izplatītāja vai tuvākajā cieto atkritumu savākšanas centrā. Pirms atbrīvošanās no iekārtas, bērnu drošības dēļ, nogrieziet elektrības kabeli n nolauziet tvertnes durvju bloķēšanas mehānismu, lai tie nebūtu izmantojami.

3 Sagatavošana

Kas darāms, lai ietaupītu enerģiju

Šī informācija jums palīdzēs izmantot iekārtu ekoloģiski un ekonomiski.

- Izmantojiet iekārtu ar izvēlētās programmas lielāko veikstspēju, tomēr to nepārslogojiet. Skatiet "Programmu un patēriņa tabulu".
- Vienmēr ievērojiet uz mazgāšanas līdzekļa iepakojuma dotos norādījumus.
- Mazgājiet nedaudz netīru veļu zemā temperatūrā.
- Nedaudz netīras veļas neliela daudzuma mazgāšanai izmantojiet ātrākas programmas.
- Neizmantojiet priekšmazgāšanu un augstu temperatūru veļai, kas nav ļoti netīra vai trāpaina.
- Ja plānojat veļu žāvēt žāvētājā, tad izvēlieties mazgāšanas laikā ieteikto vislielāko centrifūgas ātrumu.
- Nepārsniedziet uz mazgāšanas līdzekļa iepakojuma ieteikto mazgāšanas līdzekļa daudzumu.

Veļas šķirošana

- Sašķirojiet veļu pēc auduma tipa, krāsas un netīruma pakāpes, kā arī pēc pieļaujamās ūdens temperatūras.
- Vienmēr ievērojiet uz apģērba etiķetēm dotos norādījumus.

Veļas sagatavošana mazgāšanai

- Mazgājāmā veļa ar metāla elementiem, piemēram, krūšturi ar stieplēm, jostas sprādzes un metāla pogas, sabojās veļas mazgājamo mašīnu. Iznemiet metāla detaļas vai mazgāšanas laikā šādas drēbes ievietojiet veļas maisiņā vai spilvendrānā.
- Iznemiet no kabatām visus priekšmetus, piemēram, monētas, pildspalvas un papīra saspraudes, izgrieziet kabatas uz ārpusi un notīriet ar suku. Šādi priekšmeti var sabojāt iekārtu vai radīt troksni.
- Ievietojiet mazākus apģērba gabalus, piemēram, bērnu zeķītes un neilona zeķes, veļas maisiņā vai spilvendrānā.
- Ievietojiet tvertnē aizkarus, tos nesaspiežot. Noņemiet aizkaru stiprinājumus.
- Aizveriet rāvējslēdzējus, piesūjiet valīgās pogas, sašujiet atirušās viļes un sabojojiet ielīpusušās drēbes.
- Produktus, kas marķēti kā "mazgājami veļas mašīnā" vai "mazgājami ar rokām", mazgājiet tikai atbilstošajās programmās.
- Nemazgājiet krāsainas un baltas drēbes kopā. Jaunas, tumšas kokvilnas drēbes var krāsot. Mazgājiet tās atsevišķi.
- Grūti izmazgājamus trāpus pirms mazgāšanas pareizi jāapstrādā. Ja neesat pārliecināts, kā rīkoties, konsultējieties ķīmiskajā tīrītavā.
- Izmantojiet tikai tādas krāsvielas un atkaļķotājus, kas piemēroti izmantošanai veļas mazgājamajās mašīnās. Vienmēr ievērojiet uz iepakojuma dotos norādījumus.
- Mazgājot bikses un smalkveļu, izgrieziet tās uz ārpusi.
- No angoras vilnas izgatavotās drēbes pirms mazgāšanas ielieciet uz pāris stundām saldētavā. Tas samazinās plūksnu veidošanos.
- Drēbes, kas noputējušas ar miltiem, kaļķa putekļiem, piena pulveri un tamlīdzīgām vielām,

pirms ievietošanas veļas mašīnā ir jānopurina. Šādas putekļu un pulveru daļiņas, kas atrodas uz drēbēm, var laika gaitā sakrāties uz veļas mašīnas iekšējām daļām un radīt bojājumus.

Pareizs ievietojamās veļas daudzums

Maksimālais ievietojamās veļas daudzums ir atkarīgs no veļas tipa, netīruma pakāpes un izmantojamās mazgāšanas programmas.

Veļas mašīna automātiski noregulē ūdens daudzumu atkarībā no ievietotās veļas svara.

- ⚠ Ievērojiet norādījumus, kas doti sadaļā "Programmu un patēriņa tabula". Ja būs ievietots pārāk liels veļas daudzums, veļas mašīnas mazgāšanas veiktspēja samazināsies. Turklāt tas var radīt arī troksni un vibrāciju.

Veļas ievietošana

- Atveriet tvertnes durvis.
- Brīvi ievietojiet mazgājamās drēbes mašīnā.
- Aizveriet tvertnes durvis, tās piespiežot līdz atskan klikšķis. Pārliecinieties, vai durvis nav iekērušās drēbes.

- ⓘ Programmas izpildes laikā tvertnes durvis ir bloķētas. Durvis varēs atvērt tikai brīdi pēc programmas beigām.

- ⚠ Ja veļa ir nepareizi izvietota, tad veļas mašīna var radīt troksni un vibrēt.

Mazgāšanas līdzekļa un

mikstinātāja lietošana

Mazgāšanas līdzekļa atvilktnē

Mazgāšanas līdzekļa atvilktnē ir trīs nodalījumi:

- (1) priekšmazgāšanai
- (2) galvenajam mazgāšanas ciklam
- (3) mikstinātājam
- (*) mikstinātāja nodalījumā ir arī sifons

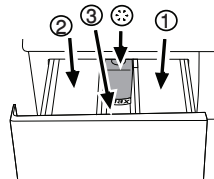

- ⓘ Atkarībā no veļas mašīnas modeļa, pieejami divi atšķirīgi mazgāšanas līdzekļa nodalījumi. Tie redzami attēlā.

Mazgāšanas līdzeklis, veļas mikstinātājs un citi tīrīšanas līdzekļi

- Pievienojiet mazgāšanas līdzekli un mikstinātāju pirms mazgāšanas programmas uzsākšanas.
- Nekādā gadījumā neveriet valā mazgāšanas līdzekļa atvilktni mazgāšanas cikla laikā!
- Izmantojot programmu bez priekšmazgāšanas, neievietojiet mazgāšanas līdzekli priekšmazgāšanas nodalījumā (nodalījumā nr. 1).
- Izmantojot programmu ar priekšmazgāšanu, neievietojiet šķidro mazgāšanas līdzekli priekšmazgāšanas nodalījumā (nodalījumā nr. 1).
- Ja izmantojiet mazgāšanas līdzekļa maisiņu vai šķīstošo mazgāšanas līdzekļa bumbiņu, neizvēlieties programmu ar priekšmazgāšanu. Ievietojiet mazgāšanas līdzekļa maisiņu vai šķīstošo mazgāšanas līdzekļa bumbiņu tieši veļas mašīnas tvertnē, pa vidu veļai.
- Ja izmantojiet šķidro mazgāšanas līdzekli, neaizmirstiet ievietot šķidrā mazgāšanas līdzekļa trauciņu galvenajā mazgāšanas līdzekļa

nodalījumā (nodalījumā nr. 2).

Mazgāšanas līdzekļa veida izvēle

Izmantojamais mazgāšanas līdzekļa veids ir atkarīgs no auduma veida un krāsas.

- Izmantojiet dažādus mazgāšanas līdzekļus krāsainajai un baltajai veļai.
- Mazgājiet smalko veļu tikai ar īpašiem tai paredzētiem mazgāšanas līdzekļiem (šķidro mazgāšanas līdzekli, šampūnu vilnas izstrādājumiem utt.).
- Mazgājot tumšas krāsas drēbes un vatētas segas, ieteicams lietot šķidro mazgāšanas līdzekli.
- Mazgājiet vilnas drēbes ar īpašiem vilnas izstrādājumiem paredzētiem mazgāšanas līdzekļiem.

 Izmantojiet tikai īpaši veļas mašīnām paredzētus mazgāšanas līdzekļus.

 Neizmantojiet ziepju pulveri.

Mazgāšanas līdzekļa daudzuma pielāgošana

Mazgāšanas līdzekļa daudzums ir atkarīgs no veļas daudzuma, neīruruma pakāpes un ūdens cietības. Izlasiet mazgāšanas līdzekļa ražotāja norādījumus uz iepakojuma un lietojiet ieteikto mazgāšanas līdzekļa daudzumu.

- Nepārsniedziet uz iepakojuma norādīto izmantojamo mazgāšanas līdzekļa daudzumu, lai izvairītos no pārmērīgas putu veidošanās un sliktas veļas izskalošanas, ietaupītu naudu, kā arī aizsargātu apkārtni vidi.
- Izmantojiet mazāku mazgāšanas līdzekļa daudzumu mazākam veļas daudzumam vai nedaudz neīrai veļai.
- Izmantojiet ieteikto koncentrētu mazgāšanas līdzekļu daudzumu.

Mikstinātāju izmantošana

Ielejiet mikstinātāju mazgāšanas līdzekļa atvilktnes mikstinātāja nodalījumā.

- Izmantojiet uz iepakojuma norādīto daudzumu.
- Piepildiet mikstinātāja nodalījumu tikai līdz (>max<) līmeņa atzīmei.
- Ja mikstinātājs vairs nav šķidr, pirms ieliešanas mazgāšanas līdzekļa atvilktnē to atšķaidiet ar ūdeni.

Šķidro mazgāšanas līdzekļu izmantošana

Ja iekārtai ir šķidrā mazgāšanas līdzekļa trauciņš

- Pārlecieties, ka šķidrā mazgāšanas līdzekļa trauciņš ir ievietots nodalījumā nr. "2".
- Izmantojiet mazgāšanas līdzekļa ražotāja mētrauciņu un ievērojiet uz iepakojuma dotos norādījumus.
- Izmantojiet uz iepakojuma norādīto daudzumu.
- Ja šķidrāis mazgāšanas līdzeklis vairs nav šķidr, pirms mazgāšanas līdzekļa trauciņa ievietošanas to atšķaidiet ar ūdeni.

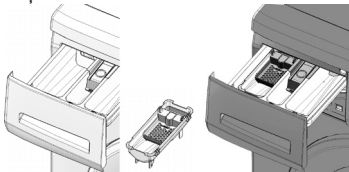

Ja iekārta ir bez šķidrā mazgāšanas līdzekļa trauciņa

- Neizmantojiet šķidro mazgāšanas līdzekli priekšmazgāšanai programmā ar

priekšmazgāšanu.

- Izmantojiet mazgāšanas līdzekļa ražotāja mētrauciņu un ievērojiet uz iepakojuma dotos norādījumus.
- Kopā ar palaišanas aizkavēšanas funkciju izmantots šķidrāis mazgāšanas līdzeklis padarīs veļu traipainu. Ja izmantojiet palaišanas aizkavēšanas funkciju, neizmantojiet šķidro mazgāšanas līdzekli.

Želejas un tablešu veida mazgāšanas līdzekļa izmantošana

Izmantojot tablešu vai želejas veida un līdzīgus mazgāšanas līdzekļus, uzmanīgi izlasiet mazgāšanas līdzekļa ražotāja norādījumus uz iepakojuma un lietojiet ieteikto mazgāšanas līdzekļa daudzumu. Ja uz iepakojuma nav doti norādījumi, rīkojieties šādi.

- Ja želejveida mazgāšanas līdzeklis ir šķidrās konsistences un veļas mašīna ir bez īpaša mazgāšanas līdzekļa trauciņa, tad ievietojiet želejveida mazgāšanas līdzekli galvenajā mazgāšanas līdzekļa nodalījumā pirmās ūdens ieliešanas laikā. Ja veļas mašīnai ir šķidrā mazgāšanas līdzekļa trauciņš, tad pirms programmas palaišanas ielejiet mazgāšanas līdzekli šajā trauciņā.
- Ja želejveida mazgāšanas līdzeklis nav šķidrās konsistences vai ar šķidrumu pildītas kapsulas formā, pirms mazgāšanas sākšanas to ievietojiet tieši tvērnē.
- Ievietojiet mazgāšanas līdzekļa tabletes galvenajā mazgāšanas līdzekļa nodalījumā (nodalījuma nr. II) vai pirms mazgāšanas sākšanas tieši tvērnē.

 Mazgāšanas līdzekļa tabletes var atstāt nogulsnes mazgāšanas līdzekļa nodalījumā. Ja tā notiek, nākamajās mazgāšanas reizēs ievietojiet mazgāšanas līdzekļa tabletes pa vidu veļai, netālu no tvērnes apakšas.

 Izmantojiet mazgāšanas līdzekļa tabletes vai želejveida mazgāšanas līdzekli bez priekšmazgāšanas funkcijas izvēles.

Izmantojiet stērķeli

- Ievietojiet šķidro stērķeli, pulverveida stērķeli vai krasvielu mikstinātāja nodalījumā atbilstoši norādījumiem uz iepakojuma.
- Mazgāšanas cikla laikā neizmantojiet mikstinātāju un stērķeli vienlaikus.
- Pēc stērķeles izmantošanas izslaukiet iekārtas iekšpusi ar mitru un tīru lupatiņu.

Balinātāju izmantošana

- Izvēlieties programmu ar priekšmazgāšanu un tas sākumā pievienojiet balināšanas līdzekli. Nelieciet mazgāšanas līdzekli priekšmazgāšanas nodalījumā. Alternatīvi, izvēlieties programmu ar papildu skalošanu un ievietojiet balināšanas līdzekli veļas mašīnā, kamēr pirmā skalošanas cikla laikā tajā tiek ielietis ūdens no mazgāšanas līdzekļa atvilktnes.
- Neizmantojiet kopā sajauktu balinātāju un mazgāšanas līdzekli.
- Izmantojiet tikai nelielu balināšanas līdzekļa daudzumu (apt. 50 ml) un pēc tam ļoti labi izskalojiet veļu, jo tas rada ādas kairinājumu. Nelejte balinātāju uz drēbēm un neizmantojiet krāsainajai veļai.
- Ja izmantojat balinātāju uz skābekļa bāzes, tad ievērojiet uz iepakojuma dotos norādījumus un izvēlieties mazgāšanas programmu ar zemu temperatūru.

- Balinātājus uz skābekļa bāzes var izmantot kopā ar mazgāšanas līdzekļiem. Tomēr, ja to konsistence nav tāda pati kā mazgāšanas līdzeklim, tad vispirms ievietojiet mazgāšanas līdzekli nodalījumā nr. II, mazgāšanas līdzekļa atvilktnē, un pagaidiet līdz mazgāšanas līdzeklis ieplūst veļas mašīnā, kamēr tajā tiek iellets ūdens. Ievietojiet balināšanas līdzekli tajā pašā

nodalījumā, kamēr veļas mašīnā vēl arvien tiek iellets ūdens.

Atkalķotāja izmantošana

- Jā nepieciešams, izmantojiet tikai piemērotus kalķakmens tīrīšanas līdzekļus, kas īpaši paredzēti veļas mazgāšanas mašīnām.
- Vienmēr ievērojiet uz iepakojuma dotos norādījumus.

Ieteikumi efektīvai veļas mazgāšanai

		Drēbes			
		Gaišas krāsas un baltas drēbes	Krāsainā veļa	Tumšās krāsas	Smalkveļa/ Vilna/Zīds
		(Ieteicamais temperatūras diapazons atkarībā no netīruma pakāpes: 40-90C)	(Ieteicamais temperatūras diapazons atkarībā no netīruma pakāpes: auksts ūdens-40C)	(Ieteicamais temperatūras diapazons atkarībā no netīruma pakāpes: auksts ūdens-40C)	(Ieteicamais temperatūras diapazons atkarībā no netīruma pakāpes: auksts ūdens-30C)
Netīruma pakāpe	Ļoti netīra veļa (grūti iztīrāmi traipi, piemēram, zāles, kafijas, augļu un asins traipi)	Var būt nepieciešama priekšmazgāšana vai traipu iepriekšēja apstrāde. Baltajai veļai ieteiktos veļas pulverus un šķīdros mazgāšanas līdzekļus var izmantot daudzumā, kas ieteikts ļoti netīrai veļai. Māla un augsnes traipu un pret balinātājiem jūtīgu traipu tīrīšanai ieteicams izmantot veļas pulverus.	Krāsainajai veļai ieteiktos veļas pulverus un šķīdros mazgāšanas līdzekļus var izmantot daudzumā, kas ieteikts ļoti netīrai veļai. Māla un augsnes traipu un pret balinātājiem jūtīgu traipu tīrīšanai ieteicams izmantot veļas pulverus. Izmantojiet mazgāšanas līdzekļus bez balinātāja.	Krāsainajai un tumšajai veļai piemērotos šķīdros mazgāšanas līdzekļus var izmantot daudzumā, kas ieteikts ļoti netīrai veļai.	Dodiet priekšroku šķidrājiem mazgāšanas līdzekļiem, kas paredzēti smalkām drēbēm. Vilnas un zīda drēbes ir jāmazgā ar īpašiem vilnai paredzētiem mazgāšanas līdzekļiem.
	Vidēji netīra veļa (Piemēram, netīras apģērba apkakles un aproces)	Baltajai veļai ieteiktos veļas pulverus un šķīdros mazgāšanas līdzekļus var izmantot daudzumā, kas ieteikts vidēji netīrai veļai.	Krāsainajai veļai ieteiktos veļas pulverus un šķīdros mazgāšanas līdzekļus var izmantot daudzumā, kas ieteikts vidēji netīrai veļai. Izmantojiet mazgāšanas līdzekļus bez balinātāja.	Krāsainajai un tumšajai veļai piemērotos šķīdros mazgāšanas līdzekļus var izmantot daudzumā, kas ieteikts vidēji netīrai veļai.	Dodiet priekšroku šķidrājiem mazgāšanas līdzekļiem, kas paredzēti smalkām drēbēm. Vilnas un zīda drēbes ir jāmazgā ar īpašiem vilnai paredzētiem mazgāšanas līdzekļiem.
	Mazliet netīra veļa (Bez redzamiem traipiem.)	Baltajai veļai ieteiktos veļas pulverus un šķīdros mazgāšanas līdzekļus var izmantot daudzumā, kas ieteikts mazliet netīrai veļai.	Krāsainajai veļai ieteiktos veļas pulverus un šķīdros mazgāšanas līdzekļus var izmantot daudzumā, kas ieteikts mazliet netīrai veļai. Izmantojiet mazgāšanas līdzekļus bez balinātāja.	Krāsainajai un tumšajai veļai piemērotos šķīdros mazgāšanas līdzekļus var izmantot daudzumā, kas ieteikts mazliet netīrai veļai.	Dodiet priekšroku šķidrājiem mazgāšanas līdzekļiem, kas paredzēti smalkām drēbēm. Vilnas un zīda drēbes ir jāmazgā ar īpašiem vilnai paredzētiem mazgāšanas līdzekļiem.

4 Iekārtas lietošana

Vadības panelis

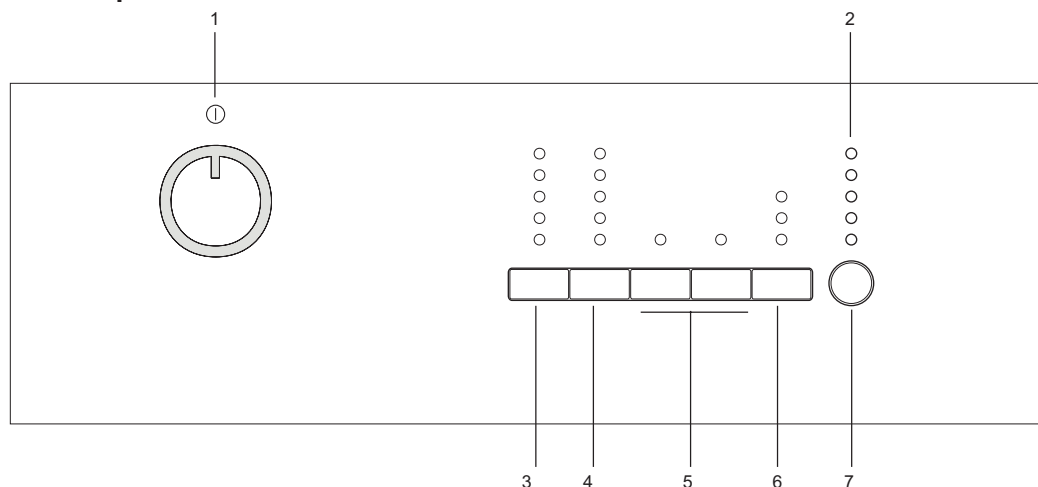

- 1 - Programmu pārslēgs (augšējā pozīcija - ieslēgts/Izslēgts)
- 2 - Programmas izpildes indikators
- 3 - Temperatūras regulēšanas poga
- 4 - Centrifūgas ātruma regulēšanas poga

- 5 - Papildfunkciju poga
- 6 - Palaišanas aizkavēšanas poga (dažiem modeļiem)
- 7 - Palaišanas/Pauzes poga

Iekārtas sagatavošana

Pārļiecinieties, ka šūtenes ir cieši pievienotas. Pievienojiet iekārtu elektrotīkla kontaktligzdai. Līdz galam atgrieziet krānu. Ievietojiet veļu mašīnā. Pievienojiet mazgāšanas līdzekli un mikstinātāju.

Programmas izvēle

- Izvēlieties veļas veidam, daudzumam un neitruma pakāpei piemērotu programmu tālāk redzamajā "Programmu un patēriņa tabulā" un temperatūras tabulā.

90°C	Ļoti neitra kokvilnas veļa un gultas veļa (kafijas galdīņa sedziņas, galdauti, dvieļi, palagi utt.)
60°C	Vidēji neitra krāsainā kokvilnas vai sintētikas veļa ar noturīgām krāsām (kreklī, naktskreklī, pidžamas) un mazliet neitra baltā veļa (apakšveļa utt.)
40°C - 30°C - auksts	Jaukta veļa, tostarp saudzīgi mazgājami tekstilizstrādājumi (plāni aizkari utt.), sintētika un vilna

- Atlasiet vēlamo programmu ar Programmas izvēles pogu.

- i** Programmām ir noteikts maksimālais izgriešanas ātrums, kas piemērots attiecīgajam auduma veidam.
- i** Izvēloties programmu, vienmēr ņemiet vērā auduma veidu, krāsu, neitruma pakāpi un pieļaujamo ūdens temperatūru.

i Vienmēr izvēlieties viszemāko nepieciešamo temperatūru. Augstāka temperatūra nozīmē lielāku enerģijas patēriņu.

i Sīkāku informāciju par programmu skatiet "Programmu un patēriņa tabulā".

Galvenās programmas

Atkarībā no auduma veida, lietojiet šādas galvenās programmas.

• Kokvilna

Izmantojiet šo programmu kokvilnas izstrādājumiem (piemēram, palagiem, gultasveļai, dvieļiem, halātiem, apakšveļai utt.). Veļa tiks mazgāta enerģiskāk un mazgāšanas cikls būs ilgāks.

• Sintētika

Izmantojiet šo programmu sintētikas drēbju mazgāšanai (kreklī, blūzēm, jauktā sintētikas/kokvilnas materiāla izstrādājumiem utt.). Salīdzinājumā ar programmu Kokvilna, mazgāšana ir saudzīgāka un mazgāšanas cikls ir īsāks. Aizkariem un tillam izmantojiet programmu Sintētika 40°C ar izvēlētu priekšmazgāšanu un saburzīšanās novēršanas funkciju. To tīkla tipa struktūra var radīt pārāk daudz putu, tādēļ, mazgājot plānos aizkarus/tillu, galvenajā mazgāšanās līdzekļa nodalījumā ievietojiet mazāku mazgāšanas līdzekļa daudzumu. Nelieciet mazgāšanas līdzekli priekšmazgāšanas nodalījumā.

• Vilna

Izmantojiet šo programmu vilnas drēbju mazgāšanai. Izvēlieties atbilstošu temperatūru, ievērojot norādes uz drēbju marķējuma. Izmantojiet vilnai piemērotus mazgāšanas līdzekļus.

Papildprogrammas

Ipašos gadījumos iespējams izmantot papildprogrammas.

i Pieejamās papildprogrammas var atšķirties atkarībā no iekārtas modeļa.

• Kokvilnas ekoloģ. režīms

Šajā programmā varat mazāk vidēji neitras izturīgas kokvilnas un lina drēbes ar daudz lielāku enerģijas un ūdens ekonomiju salīdzinājumā ar citām kokvilnai piemērotajām programmām. Reālā ūdens temperatūra var atšķirties no norādītās cikla temperatūras. Programmas ilgumu var automātiski saīsināt programmas vēlākajos ciklos, mazgājot mazāku veļas daudzumu (piem., 1/2 no parastā daudzuma vai mazāk). Šajā gadījumā enerģijas un ūdens patēriņš vēl vairāk samazināsies un veļas mazgāšana būs vēl efektīvāka. Šī funkcija ir pieejama dažiem modeļiem ar atlikušā laika displeju.

• BabyProtect (ZidaiņuVeļa)

Lietojiet šo programmu mazu bērnu un alergisku cilvēku veļas mazgāšanai. Ilgāks ūdens sakarsēšanas laiks un papildu skalošanas cikls nodrošina lielāku higiēniskumu.

• Roku mazgāšana

Izmantojiet šo programmu, lai mazgātu vilnas izstrādājumus/smalkus audumus, uz kuru etiķetes ir rakstīts "nepiemērots mazgāšanai mašīnā" un kurus ieteikts mazgāt ar rokām. Veļa tiek mazgāta ļoti saudzīgi, lai nesabojātu drēbes.

• Ikdienas ekspress režīms

Izmantojiet šo programmu, lai ātri izmazgātu nedaudz neitras kokvilnas drēbes.

• Tumšo drēbju mazgāšana

Lietojiet šo programmu, lai mazgātu tumšās vai krāsainās drēbes, ja gribat izvairīties no drēbju izbalēšanas. Mazgāšana tiek veikta ar retākām mehāniskām kustībām zemā temperatūrā. Tumšās krāsas drēbēm ieteicams lietot šķidro mazgāšanas līdzekli vai vilnai paredzētu mazgāšanas līdzekli.

• Jaukts 40 (Mix 40)

Izmantojiet šo programmu, lai izmazgātu nesašķirotas kokvilnas un sintētiskas drēbes.

Ipašas programmas

Ipašos gadījumos varat izvēlēties kādu no šīm programmām.

• Skalošana

Izmantojiet šo programmu, ja vēlaties veļu atsevišķi izskalot vai iecietināt.

• Griesešanās + Sūkšana

Izmantojiet šo programmu, lai izpildītu papildu izgriešanas ciklu vai nolietu no veļas mašīnas ūdeni. Pirms šīs programmas izvēles atlasiet vēlamo centrifūgas ātrumu un nospiediet Palaišanas/Pauzes pogu. Vispirms veļas mašīna nolies tajā esošo ūdeni. Pēc tam tā izgriezīs veļu ar iestatīto centrifūgas ātrumu un nolies no veļas izgriezto ūdeni. Ja vēlaties tikai noliet ūdeni bez veļas izgriešanas, atlasiet programmu Izsūknešana+Izgriešana un pēc tam ar Centrifūgas ātruma regulēšanas pogu izvēlieties centrifūgas darbības atcelšanas funkciju. Nospiediet Palaišanas/Pauzes pogu.

i Mazgājot smalkus audumus, izmantojiet mazāku centrifūgas ātrumu.

Temperatūras izvēle

Izvēloties kādu jaunu programmu, temperatūras rādītājā būs redzama izvēlētajai programmai

ieteicamā temperatūra.

Lai samazinātu temperatūru, vāreiz nospiediet Temperatūras regulēšanas pogu. Temperatūra pakāpeniski samazināsies.

i Ja programma nav sākusi sakarsēšanu, tad varat mainīt temperatūru bez veļas mašīnas pārslēgšanas pauzes režīmā.

Centrifūgas ātruma izvēle

Izvēloties kādu jaunu programmu, centrifūgas ātruma rādītājā būs redzams izvēlētajai programmai ieteicamais centrifūgas ātrums.

Lai samazinātu centrifūgas ātrumu, nospiediet Centrifūgas ātruma regulēšanas pogu. Centrifūgas ātrums pakāpeniski samazināsies. Pēc tam, atkarībā no iekārtas modeļa, displejā parādīsies opcijas "Skalošanas apturēšana" un "Centrifūgas darbības atcelšana". Šo opciju paskaidrojumu skatiet sadaļā "Papildfunkciju izvēle".

i Ja programma nav sākusi izgriešanu, tad varat mainīt ātrumu bez veļas mašīnas pārslēgšanas pauzes režīmā.

Programmu un patēriņa tabula

LO	Programma	Maks. Slodze (kg)	Programmas ilgums (~min)	Ūdens patēriņš (l)	Enerģijas patēriņš (kWh)	Maks. ātrums***	Papildfunkcijas						Izmantojamais temperatūras diapazons °C	
							Priekšmazgāšana	Ātrā mazgāšana	Papildus skalošana	Saburģšanas novēršana	Skalošanas aizturēšana	Dzīvnieku spalvu notīršana		
	Kokvilna	90	5	147	66	2.25	1600	•	•	•	•	•	•	Auksts-90
	Kokvilna	60	5	118	66	1.45	1600	•	•	•	•	•	•	Auksts-90
	Kokvilna	40	5	98	66	0.85	1600	•	•	•	•	•	•	Auksts-90
	Kokvilnas ekoloģ. režīms	60**	5	159	37	0.74	1600					•		40-60
	Kokvilnas ekoloģ. režīms	60**	2.5	129	30	0.69	1600					•		40-60
	Kokvilnas ekoloģ. režīms	40**	2.5	129	30	0.61	1600					•		40-60
	Ikdienas ekspress režīms	90	5	88	55	1.90	1400			•		•		Auksts-90
	Ikdienas ekspress režīms	60	5	58	55	1.00	1400			•		•		Auksts-90
	Ikdienas ekspress režīms	30	5	28	55	0.20	1400			•		•		Auksts-90
	Tumšo drēbju mazgāšana	40	2.5	107	58	0.45	800			*		•		Auksts-40
	Jaukts 40 (Mix 40)	40	3	115	45	0.50	800	•	•	•	•	•	•	Auksts-40
	Roku mazgāšana	30	1	43	30	0.15	600							Auksts-30
	Vilna	40	1.5	60	40	0.30	600			•		•		Auksts-40
	BabyProtect (ZidaiņuVeļa)	90	5	165	85	1.90	1600	•		*		•		30-90
	Sintētika	60	2.5	116	45	0.90	800	•	•	•	•	•	•	Auksts-60
	Sintētika	40	2.5	106	45	0.42	800	•	•	•	•	•	•	Auksts-60

** „Kokvilnas ekoloģ. režīms 40 °C un Kokvilnas ekoloģ. režīms 60 °C ir standarta programmas.” Šīs programmas tiek sauktas par „standarta 40 °C kokvilnas programmu” un „standarta 60 °C kokvilnas programmu”.

• Izvēles vienums

* Automātiski izvēlēts un neatceļams.

** Programma ar energomarkējumu (EN 60456 Ed.3)

*** Ja mašīnas maksimālais centrifūgas ātrums ir mazāks par šo vērtību, varat izdarīt izvēli līdz maksimālajam centrifūgas ātrumam.

i Ūdens un jaudas patēriņš var atšķirties atkarībā no ūdens spiediena, ūdens cietības un temperatūras, apkārtējās vides temperatūras, veļas tipa un daudzuma, papildfunkciju izvēles, centrifūgas ātruma un strāvas sprieguma svārstībām.

i Veļas mašīnas displejā redzams mazgāšanas laiks ar izvēlēto programmu. Displejā redzamais laiks var mazliet atšķirties no reālā mazgāšanas laika, tomēr tas ir normāli.

i Tabulā norādītās papildfunkcijas var atšķirties atkarībā no iekārtas modeļa.

Papildfunkciju izvēle

Izmantojiet šīs papildfunkcijas atbilstoši savām ikdienas vajadzībām. Izvēlieties vajadzīgās papildfunkcijas pirms programmas uzsākšanas. Turklāt varat arī izvēlēties vai atcelt izmantotajai programmai piemērotās papildfunkcijas veļas mašīnas darbības laikā bez Palaišanas/Pauzes pogas piespiešanas. To var izdarīt, ja veļas mašīna izpilda mazgāšanas ciklu pirms atlasāmās vai atceļamās papildfunkcijas.

Ja papildfunkciju nevar izvēlēties vai atcelt, tad 3 reizes nomirgos attiecīgās papildfunkcijas indikators, lai brīdinātu lietotāju.

f Dažas funkcijas nav iespējams izvēlēties vienlaicīgi. Piemēram, priekšmazgāšana un ātrā mazgāšana.

f Ja otrā papildfunkcija konfliktē ar pirmo papildfunkciju, kas izvēlēta pirms veļas mašīnas palaišanas, tad pirmā izvēlēta funkcija tiks atcelta un otrā izvēlēta funkcija tiks izmantota. Piemēram, ja vēlaties izmantot ātrās mazgāšanas funkciju pēc priekšmazgāšanas izvēles, tad priekšmazgāšanas funkcija tiks atcelta un tiks izmantota ātrās mazgāšanas funkcija.

f Nevar izvēlēties papildfunkciju, kas ir nesavietojama ar programmu. (Skat. "Programmu izvēles un patēriņa tabulu".)

f Papildfunkciju pogas var atšķirties atkarībā no veļas mašīnas modeļa.

• Priekšmazgāšana

Priekšmazgāšanas funkciju ir vērts izmantot tikai ļoti netīriem apģērbiem. Neizmantojot priekšmazgāšanu, jūs ietaupīsiet enerģiju, ūdeni, mazgāšanas līdzekli un laiku.

f Mežģinēm un aizkariem ir ieteicama priekšmazgāšana bez mazgāšanas līdzekļa.

• Ātrā mazgāšana

Šo funkciju var izmantot kokvilnas un sintētiskas mazgāšanas programmām. Tā samazina nedaudz netīras veļas mazgāšanas laiku un skalošanas ciklu skaitu.

f Kad izvēlaties šo funkciju, ielieciet veļas mašīnā pusi no maksimālā veļas apjoma, kas ir norādīts programmu tabulā.

• Papildus skalošana

Šī funkcija ļauj veļas mašīnai veikt vēl vienu skalošanas ciklu papildus tam, kas jau izpildīts pēc galvenā mazgāšanas cikla. Tādējādi tiek samazināts risks, ka jūtīga (mazu bērnu, alerģisku cilvēku utt.) āda var saskarties ar sīkām mazgāšanas līdzekļa daļiņām, kas saglabājušās uz veļas.

• Papildus ūdens

Šī funkcija ļauj mazgāt un skalot veļu ar lielu ūdens daudzumu kokvilnas, sintētiskas, smalkas veļas un vilnas izstrādājumu programmās. Izmantojiet šo funkciju smalkai veļai, kas viegli burzās.

f Kad izvēlaties šo funkciju, ielieciet veļas mašīnā pusi no maksimālā veļas apjoma, kas ir norādīts programmu tabulā.

• Saburzīšanas novēršana

Šī funkcija samazina veļas saburzīšanos mazgāšanas laikā. Lai samazinātu saburzīšanos, tvertnes kustība ir samazināta un griešanās ātrums ir ierobežots. Turklāt veļas mazgāšanas laikā tiek izmantots augstāks ūdens līmenis. Izmantojiet šo funkciju smalkai veļai, kas viegli burzās.

• Skalošanas aizturēšana

Ja vēlaties izņemt drēbes no veļas mašīnas uzreiz pēc programmas cikla beigām, tad varat izmantot skalošanas apturēšanas funkciju un turēt drēbes pēdējās skalošanas laikā izmantotajā ūdenī, lai drēbes mašīnā bez ūdens nesaburzītos. Ja vēlaties noliet ūdeni bez veļas izgriešanas, pēc šīs darbības izpildes nospiediet Palaišanas/Pauzes pogu. Programma atsāksies un pabeigs darbību pēc ūdens noliešanas.

Ja vēlaties izgriezt ūdenī atstāto veļu, noregulējiet centrifūgas ātrumu un nospiediet Palaišanas/Pauzes pogu.

Programmas darbība atsākas. Ūdens tiek nolietis, veļa tiek izgriezta un programmas darbība ir pabeigta.

• Iemērkšana

Iemērkšanas papildfunkcija nodrošina labāku grūti iztīrāmo traupu likvidēšanu, pirms programmas sākuma paturot drēbes ūdenī ar mazgāšanas līdzekli.

• Dzīvnieku spalvu notīrīšana

Šī funkcija palīdz notīrīt dzīvnieku spalvas, kas palikušas pie jūsu drēbēm.

Pēc šīs funkcijas izvēles parastajai programmai tiek pievienots priekšmazgāšanas un papildu skalošanas cikls. Tādējādi dzīvnieku spalvas tiek daudz efektīvāk notīrītas, mazgāšanas laikā izmantojot par 30% lielāku ūdens daudzumu.

⚠ Nekādā gadījumā nemazgājiet veļas mašīnā savus mājdzīvniekus.

Palaišanas aizkavēšana (tikai dažiem modeļiem)

Izmantojot palaišanas aizkavēšanas funkciju, programmas sākumu var aizkavēt par 3, 6 vai 9 stundām.

f Iestatot palaišanas aizkavēšanu, neizmantojiet šķidro mazgāšanas līdzekļus! Tas var padarīt drēbes traipainas.

Atveriet tvertnes durvis, ievietojiet veļu un mazgāšanas līdzekli utt. Izvēlieties mazgāšanas programmu, temperatūru, centrifūgas ātrumu un, ja nepieciešams, papildfunkcijas. Iestatiet vēlamo laiku, nospiežot Palaišanas aizkavēšanas pogu. Ja poga ir nospiesta vienreiz, tiek izvēlēts 3 stundas ilgs palaišanas laiks. Vēlreiz piespiežot šo pašu pogu, tiek izvēlēts 6 stundas ilgs aizkaves laiks, un, to piespiežot trešo reizi, tiek izvēlēts 9 stundas ilgs aizkaves laiks. Ja nospiedīsiet Palaišanas aizkavēšanas pogu vēl vienu reizi, tad palaišanas aizkavēšanas funkcija tiks atcelta. Nospiediet Palaišanas/Pauzes pogu. Iepriekšējā palaišanas aizkavēšanas laika gaismas indikators izslēdzas un pēc katrām 3 stundām ieslēdzas nākamā palaišanas aizkavēšanas laika gaismas indikators. Laika atskaites beigās visi palaišanas aizkavēšanas gaismas indikatori izslēgsies un sāksies izvēlēta programma.

f Palaišanas aizkavēšanas laikā iespējams ievietot papildu veļu.

Palaišanas aizkavēšanas laika maiņa

Nospiediet Palaišanas aizkavēšanas pogu. Katru reizi piespiežot šo pogu, laika periods mainīsies ar 3 stundas lielu soli un iedegsies izvēlēta palaišanas aizkavēšanas laika gaismas indikators.

Palaišanas aizkavēšanas funkcijas atcelšana

Ja vēlaties atcelt palaišanas aizkavēšanas laika atskaiti un palaist programmu nekavējoties, iestatiet palaišanas aizkavēšanas laiku uz nulli (visi palaišanas aizkavēšanas laika gaismas indikatori izslēgsies) vai novietojiet programmu pārslēgu iepretim kādai programmai. Tas atceļs palaišanas

aizkavēšanas funkciju. Nepārtraukti mirgos pabeigšanas/atcelšanas indikators. Pēc tam izvēlieties programmu, ko atkal vēlaties palaist. Lai palaistu programmu, nospiediet Palaišanas/Pauzes pogu.

Programmas palaišana

Lai palaistu programmu, nospiediet Palaišanas/Pauzes pogu. Iedegties programmas izpildes indikators, norādot uz programmas sākšanos.

i Ja neviena programma nav palaista vai izvēloties programmu 1 minūtes laikā nav nospiesta neviena poga, tad iekārta pārslēdzas pauzes režīmā un temperatūras, centrifūgas ātruma un durvju atvēršanas indikatoru spilgtums samazinās. Pārejās indikatoru gaismas un indikatoru izslēgsies. Pēc programmu pārslēgā pagriešanas vai jebkuras pogas nospiešanas, indikatoru gaismas un indikatoru atkal ieslēgsies.

Bloķēšanas funkcija

Izmantojiet bloķēšanas funkciju, lai bērni nevarētu aiztikti veļas mašīnu. Šādā veidā varēsiet izvairīties no izpildāmās programmas izmaiņām.

i Ja programmu pārslēgs tiek pagriezts, kamēr aktivizēta bloķēšanas funkcija, tad 3 reizes nomirgos 1. un 2. papildfunkcijas pogu gaismas indikatori. Bloķēšanas funkcija neļauj izdarīt nekādas programmu un jau izvēlētas temperatūras, centrifūgas ātruma un papildfunkciju izmaiņas.

i Pat tad ja ar programmu pārslēgu izvēlēta cita programma laikā, kamēr aktivizēta bloķēšanas funkcija, iepriekš izvēlēta programma turpina darboties.

i Kamēr aktivizēta bloķēšanas funkcija un veļas mašīna darbojas, varat ieslēgt mašīnu pauzes režīmā bez bloķēšanas funkcijas atcelšanas, pagriežot programmu pārslēgu pozīcijā ieslēgts/izslēgts. Pēc tam pagriežot programmu pārslēgu programma atsāksies.

Lai aktivizētu bloķēšanas funkciju

Nospiediet un 3 sekundes turiet nospiestas 1. un 2. papildfunkcijas pogas. Kamēr turēsiet šīs pogas 3 sekundes nospiestas, 1. un 2. papildfunkcijas pogas mirgos.

Lai atceltu bloķēšanas funkciju

Programmas izpildes laikā nospiediet un 3 sekundes turiet nospiestas 1. un 2. papildfunkcijas pogas. Kamēr turēsiet šīs pogas 3 sekundes nospiestas, 1. un 2. papildfunkcijas pogas mirgos.

i Papildus iepriekš aprakstītajam paņēmienam, bloķēšanas funkciju var atcelt arī novietojot programmu pārslēgu pozīcijā ieslēgts/izslēgts, kamēr neviena programma nedarbojas, un izvēloties citu programmu.

i Kad pēc elektropadeves traucējumiem tiek atjaunota barošana vai veļas mašīna tiek atvienota no barošanas avota un pēc tam atkal pievienota barošanas avotam, tad pēc veļas mašīnas darbības atsākšanas bloķēšanas funkcija nebus atcelta.

Programmas norise

Programmas norisi iespējams izsekot ar programmas izpildes indikatora palīdzību. Katra programmas cikla sākumā iedegties attiecīgais gaismas indikators, un pēc cikla pabeigšanas šis indikators nodzīs. Varat izvēlēties papildfunkcijas, centrifūgas ātrumu un temperatūras iestatījumus programmas izpildes laikā,

nepārtraucot tās darbību. Lai to izdarītu, veicamajām izmaiņām jābūt nākamā izpildāmās programmas cikla laikā. Ja izmaiņas nav savietojamas, tad 3 reizes nomirgos attiecīgie gaismas indikatori.

i Ja nenotiek veļas izgriešanas cikls, tad var būt aktivizēta skalošanas apturēšanas funkcija vai dēļ nevienmērīga veļas sadalījuma veļas mašīnā var būt aktivizēta automātiskā nevienmērīgas noslodzes atklāšanas sistēma.

Tvertnes durvju bloķēšana

Veļas mašīnas tvertnes durvīm ir bloķēšanas sistēma, kas novērš durvju atvēršanu tad, kad ūdens līmenis ir nepiemērots.

Kad veļas mašīna ir ieslēgta pauzes režīmā, tad tvertnes durvju indikators sāk mirgot. Veļas mašīna pārbauda tajā esošo ūdens līmeni. Ja šis līmenis ir atbilstošs, tad tvertnes durvju indikators 1-2 sekundes deg un pēc tam tvertnes durvis var tikt atvērtas.

Ja šis līmenis nav atbilstošs, tad tvertnes durvju indikators nodzīs un tvertnes durvis nevar atvērt. Ja jāatver tvertnes durvis laikā, kamēr nedeg tvertnes durvju indikators, tad jāatceļ izmantotā programma. Skatiet sadaļu "Programmas atcelšana".

Izvēles maiņa pēc

programmas palaišanas

Veļas mašīnas pārslēgšana pauzes režīmā

Nospiediet Palaišanas/Pauzes pogu, lai programmas izpildes laikā pārslēgtu veļas mašīnu pauzes režīmā. Programmas izpildes indikatorā sāk mirgot attiecīgajā brīdī izpildāmā cikla gaismas diode, lai norādītu, ka veļas mašīna ir pārslēgta pauzes režīmā.

Kad varēs atvērt tvertnes durvis, tad papildus programmas cikla indikatoram vienmēri degs arī durvju atvēršanas indikators.

Papildfunkciju ātruma un temperatūras

iestatījumu mainīšana

Atkarībā no sasniedzta programmas cikla, varat atceļt vai aktivizēt papildfunkcijas. Skatiet sadaļu "Papildfunkciju izvēle".

Varat mainīt arī ātruma un temperatūras iestatījumus. Skatiet sadaļas "Centrifūgas ātruma izvēle" un "Temperatūras izvēle".

i Ja izmaiņas nav atļautas, tad 3 sekundes mirgos attiecīgais gaismas indikators.

Veļas pievienošana vai izņemšana

Lai pārslēgtu veļas mašīnu pauzes režīmā, nospiediet Palaišanas/Pauzes pogu. Programmas izpildes indikatorā sāks mirgot gaismas diode ciklam, kura laikā veļas mašīna pārslēgta pauzes režīmā.

Pagaidiet līdz tvertnes durvis var atvērt. Atveriet tvertnes durvis un pievienojiet vai izņemiet veļu.

Aizveriet tvertnes durvis. Ja nepieciešams, mainiet papildfunkcijas, temperatūru un centrifūgas ātruma iestatījumus. Lai palaistu veļas mašīnu, nospiediet Palaišanas/Pauzes pogu.

Programmas atcelšana

Lai atceltu programmu, pagriežiet programmu pārslēgu un izvēlieties citu programmu. Iepriekšējā programma tiks atcelta. Nepārtraukti mirgos pabeigšanas/atcelšanas indikators, lai norādītu, ka programma ir atcelta.

Pagriežot programmu pārslēgu, veļas mašīna beigs programmas izpildi. Tomēr tā nenolies tvertnē esošo ūdeni. Izvēloties un palaizot jaunu programmu, tā sāksies atkarībā no iepriekšējās atceltās programmas pēdējā izpildītā cikla. Piemēram, tā papildus ielies

ūdeni vai turpinās mazgāšanu ar jau ielieto ūdeni.

- i** Atkarībā no iepriekšējās atceltās programmas pēdējā izpildītā cikla var būt nepieciešams vēlreiz pievienot mazgāšanas līdzekli un mikstinātāju no jauna izvēlētajai programmai.

5 Apkope un tīrīšana

Regulāra tīrīšana pagarina iekārtas kalpošanas laiku un samazina bieži sastopamas problēmas.

Mazgāšanas līdzekļa

atvilktnes tīrīšana

Regulāri tīriet mazgāšanas līdzekļa atvilktni (ik pēc 4-5 mazgāšanas cikliem), ka norādīts tālāk, lai savlaicīgi novērstu pulverveida mazgāšanas līdzekļa uzkrāšanos.

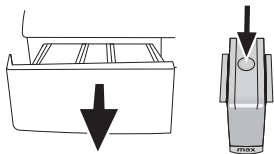

Piespiediet punktu, kas redzams uz mikstinātāja nodalījumā esošā sifona, un velciet sifonu uz savu pusi, līdz nodalījums ir izņemts no mašīnas.

- i** Ja mikstinātāja nodalījumā sāk uzkrāties lielāks ūdens un mikstinātāja maisījuma daudzums nekā parasti, tad sifons jāiztīra.

Izmazgājiet mazgāšanas līdzekļa atvilktni un sifonu izlietnē ar lielu daudzumu remdēna ūdens. Izmantojiet aizsargcimdus vai piemērotu suku, lai tīrīšanas laikā izvairītos no pieskaršanās mazgāšanas līdzekļu atliekām atvilktnē. Pēc iztīrīšanas ievietojiet atvilktni atpakaļ tās vietā un pārliecinieties, ka tā ir labi fiksēta. Ja jūsu iekārtas mazgāšanas līdzekļa atvilktnē ir tāda, kā redzams šajā attēlā:

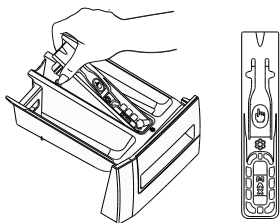

- i** Paceliet sifona aizmugurējo daļu, lai izņemtu sifonu, kā parādīts attēlā. Pēc šeit aprakstītās tīrīšanas procedūras veikšanas ievietojiet sifonu atpakaļ tā vietā un spiediet tā priekšpusi uz leju, lai fiksētu fiksatoru.

Ūdens ieplūdes filtru tīrīšana

Uz katra ūdens ieplūdes ventīļa veļas mašīnas aizmugurē, kā arī katras ūdens ieplūdes šļūtenes galā tās savienojuma vietā ar krānu, ir filtri. Šie filtri neļauj svešķermeņiem un ūdenī esošajiem netīrumiem iekļūt veļas mašīnā. Filtri kļūst netīri, tādēļ tie jātīra.

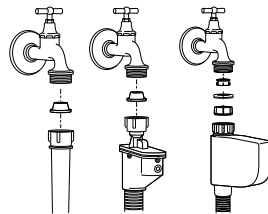

Aizveriet krānus. Noņemiet uzdevus no ūdens ieplūdes šļūtenēm, lai piekļūtu filtriem uz ūdens ieplūdes ventīļiem. Tos notīriet ar piemērotu suku. Ja filtri ir ļoti netīri, tos ar knaiblēm izvelciet laukā un iztīriet. No ūdens ieplūdes šļūtenju plātākā gala izvelciet filtrus kopā ar paplāksnēm un rūpīgi noskalojiet zem tekoša ūdens. Uzmanīgi ievietojiet paplāksnes un filtrus savās vietās un ar rokām pievelciet uzdevus.

Atlikušā ūdens noliešana un sūkņa filtra tīrīšana

Ūdens noliešanas laikā iekārtas filtru sistēma novērš cietķermeņu, piemēram, pogu, monētu un auduma šķiedru, iekļūšanu sūkņa dzenskrūvē. Tādējādi ūdens noliešana notiks bez problēmām un sūkņa kalpošanas laiks pagarināsies.

Ja iekārta nenolej ūdeni, tad sūkņa filtrs ir aizsērējis. Filtru jātīra vienmēr, kad tas ir aizsērējis, vai arī vienu reizi 3 mēnešos. Lai iztīrītu sūkņa filtru, vispirms jānolej ūdeni.

Turklāt pirms iekārtas transportēšanas (piem., pārceloties uz citu māju) un tad, ja ūdens ir sasalis, jānolej pilnīgi viss ūdens.

- ⚠** Sūkņa filtrā palikušie svešķermeņi var sabojāt iekārtu vai radīt troksni.

Lai iztīrītu netīru filtru un nolieju ūdeni Atvienojiet iekārtas spraudkontakta no elektrotīkla kontaktligzdas.

- ⚠** Ūdens temperatūra iekārtā var paaugstināties līdz 90 °C. Lai izvairītos no apdeguma riska, filtrs jātīra pēc ūdens atdzišanas veļas mašīnā.

Atveriet filtra vāku.

Ja filtra vāks sastāv no divām daļām, nospiediet filtra vāka mēlīti uz leju un pavelciet šo daļu uz savu pusi.

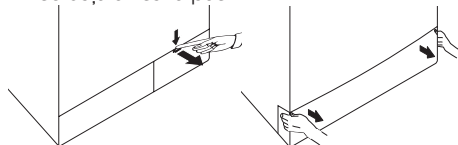

Ja filtra vāks ir viengabalains, pavelciet šo vāku augšpusē no abiem sāniem, lai atvērtu.

- i** Varat noņemt filtra vāku, to viegli piespiežot uz leju ar plānu skrūvgriezi ar plastmasas galu, to iebāžot spraugā virs filtra vāka. Vāka noņemšanai neizmantojiet instrumentus ar metāla galiem.

Dažām iekārtām ir šļūtene ūdens noliešanai ārkārtas situācijā. Lai nolieju ūdeni, izpildiet šīs darbības. Ūdens noliešana no iekārtas ar šļūteni ūdens noliešanai ārkārtas situācijā

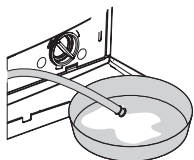

Izvelciet šļūteni ūdens nolīšanai no tās vietas. Šļūtenes galā novietojiet lielu tvertni. Noliejiet ūdeni tvertnē, izvelkot no šļūtenes gala aizbāzni. Kad tvertne ir pilna, aizveriet šļūtenes galu ar aizbāzni. Pēc tvertnes iztukšošanas, atkārtojiet šo procedūru un turpiniet noliet ūdeni no veļas mašīnas, līdz tā ir tukša. Pēc ūdens nolīšanas pabeigšanas, atkal aizveriet šļūtenes galu ar aizbāzni un nostipriniet šļūteni tās vietā. Pagrieziet sūkņa filtru, lai to izņemtu. Ūdens nolīšana no iekārtas bez šļūtenes ūdens nolīšanai ārkārtas situācijā





Filtra priekšpusē novietojiet lielu tvertni, lai tajā sakrātos no filtra izlietais ūdens. Skrūvējiet vaļā sūkņa filtru (to griežot pretēji pulksteņrādītāju kustības virzienam), līdz no tā sāk tecēt ūdens. Novirziet ūdens plūsmu filtra priekšpusē novietotajā tvertnē. Vienmēr turiet pa rokai drāniņu, lai varētu saslaucīt ūdeni, kas izšļakstīties. Kad iekārtā vairs nav palicis ūdens, pagrieziet filtru un izņemiet to pilnīgi. Ja filtra iekšpusē vai dzenskrūves tuvumā sakrājušās nogulsnes un auduma šķiedras, notīriet tās. Ielieciet filtru.

⚠ Ja iekārtai ir ūdens sprauslas funkcija, pārliecinieties, vai filtrs ir pareizi ievietots savā korpusā sūkņī. Nekādā gadījumā nemēģiniet ielikt filtru atpakaļ korpusā ar spēku. Ielieciet filtru precīzi tā vietā. Pretējā gadījumā no filtra vāciņa var notikt ūdens noplūde.

Ja filtra vāks sastāv no divām daļām, aizveriet filtra vāku, nospiežot mēlīti. Ja tas ir viendabīgs, vispirms ievietojot apakšdaļas mēlīti tām paredzētajās vietās un pēc tam piespiediet augšdaļu, lai aizvērtu.

6 Tehniskā specifikācija















































Modeļi (LO)	WMB 50621
Maksimālais sausas veļas svars (kg)	5
Augstums (cm)	84
Platums (cm)	60
Dziļums (cm)	45
Neto svars (±4 kg)	59
Elektrības padeve (V/Hz)	230 V / 50Hz
Kopējā strāva (A)	10
Kopējā jauda (W)	2200
Centrifūgas ātrums (maks. apgr./min.)	600
Jauda gaidīšanas režīmā (W)	1.35
Jauda izslēgtā režīmā (W)	0.25

-  Tehniskā specifikācija var mainīties bez iepriekšēja brīdinājuma, lai uzlabotu iekārtas kvalitāti.
-  Attēli šajā rokasgrāmatā ir shematiski un var precīzi neatbilst jūsu iekārtai.
-  Uz iekārtas uzlīmēm vai dokumentācijā norādītās vērtības ir iegūtas laboratorijas apstākļos, atbilstoši attiecīgajiem standartiem. Atkarībā no iekārtas lietošanas un vides apstākļiem, šīs vērtības var atšķirties.



Iekārtas materiāls ir pārstrādājams. Palīdziet to pārstrādāt un aizsargāt vidi, atstājot to pašvaldības šķirošanas centros, kas veic šo pakalpojumu. Jūsu iekārta satur daudz pārstrādājama materiālu. Tā ir atzīmēta ar šo uzlīmi, lai norādītu uz izlietotām iekārtām, kuras nedrīkst jaukt ar citiem atkritumiem. Tādējādi, iekārtas pārstrāde, ko organizē ražotājs, tiks veikta labākajos apstākļos, saskaņā ar Eiropas Direktīvu 2002/96/EC "Par Elektrisko un elektronisko iekārtu atkritumiem". Sazinieties ar pilsētas pašvaldību vai izplatītāju, lai uzzinātu par jums tuvāko atkritumu savākšanas centru. Pateicamies par jūsu piedalīšanos vides aizsardzībā.



 Tumsā veļa (Tumšo drēbju mazgāšana)	 Tumsā veļa (Tumšo drēbju mazgāšana)	 Sintētika	 Kokvilna	 Priekšmazgāšana	 Galvenā mazgāšana	 Skalošana	 Mazgāšana	 Izgriešana (Griešanās)	 Smalka veļa (Smalki audumi)	 Dzīvnieku spalvu notīrīšana	 durvju gatavs
 Ūdens noļiešana (Sūkšana)	 Saburzīšanas novēršana	 Vaļēti izstrādājumi (Dūnu sega)	 Iekārtas bloķēšana	 Mazgāšana ar rokām (BebūProtect)	 ZīdaiņuVeļa (BabyProtect)	 Kokvilnas Eco režīms	 Vilnas izstrādājumi (Vilna)	 Express 14 Ļoti īss ekspress režīms	 Ikdienas režīms	 Mini 30	 ZīdaiņuVeļa+ (BabyProtect+)
 Ikdienas ekspress režīms (Daily Express)	 Skalošanas aizturēšana	 Sākt / Pauzēt	 Neizgriez	 Ātrā mazgāšana	 Pabeigts	 Auksts	 Temperatūra	 Tvertnes tīrīšana	 Apakšveļa	 Eco tīrīšana (Eco Clean)	
 Jaukts 40 (Mix 40)	 Super 40	 Papildu skalošana	 Atsvaidzināšana	 Krekli	 Džinsi	 Sporta apģērbs (Sports)	 Laika aizkave	 Intensīvs	 Moderno apģērbu mazgāšana	 Ieslēgšanas/ Izslēgšanas	

7 Traucējummeklēšana

Programmu nevar uzsākt vai izvēlēties.

- Veļas mašīna padeves problēmu (linijas sprieguma, ūdens spiediena utt.) dēļ ir pārslēgusies pašsargsdzības režīmā. >>> *Lai atceltu programmu, pagrieziet programmu pārslēgu un izvēlēties citu programmu. Iepriekšējā programma tiks atcelta. (Skatīt sadaļu "Programmas atcelšana")*

Iekārtā ir ūdens.

- Ražošanas kvalitātes kontroles veikšanas dēļ iekārtā var būt nedaudz ūdens. >>> *Tas nav bojājums. Ūdens nekaitē jūsu iekārtai.*

Iekārta vibrē vai rada troksni.

- Iekārta var būt nestabili novietota. >>> *Noregulējiet iekārtas kājīņas vienā līmenī.*
- Sūkņa filtrā var būt iekļuvis kāds ciets priekšmets. >>> *Iztīriet sūkņa filtru.*
- Nav izskrūvētas transportēšanas laikā izmantojamās drošības skrūves. >>> *Izņemiet transportēšanas laikā izmantojamās drošības skrūves.*
- Iespējams, ka veļas mašīnā ir ievietots pārāk mazs veļas daudzums. >>> *Ielieciet veļas mašīnā lielāku veļas daudzumu.*
- Iespējams, ka veļas mašīnā ir ievietots pārāk liels veļas daudzums. >>> *Izņemiet no veļas mašīnas daļu no veļas vai ar rokām to vienmērīgi izkārtojiet veļas mašīnas tvertnē.*
- Iespējams, ka veļas mašīna pieskaras kādam priekšmetam. >>> *Pārliedzinieties, ka veļas mašīna nekam nepieskaras.*

Veļas mašīna apstājas drīz pēc programmas uzsākšanas.

- Veļas mašīna var īslaicīgi apstāties zema sprieguma dēļ. >>> *Tā atsāks darbību tad, kad atjaunosies normāls spriegums.*

Neotiek programmas laika atskaite (modeļiem ar displeju)

- Taimeris var apstāties ūdens ieliešanas laikā. >>> *Taimera rādītājs neveiks laika atskaiti, kamēr veļas mašīnā nebūs ielietas pietiekams ūdens daudzums. Lai izvairītos no sliktiem mazgāšanas rezultātiem nepietiekama ūdens daudzuma dēļ, veļas mašīna pagaidīs, līdz tvertnē būs pietiekami daudz ūdens. Pēc tam taimera rādītājs atsāks laika atskaiti.*
- Taimeris var apstāties ūdens sakarsēšanas laikā. >>> *Taimera rādītājs neveiks laika atskaiti, kamēr veļas mašīna nebūs sasniegusi izvēlēto temperatūru.*
- Taimeris var apstāties veļas izgriešanas laikā. >>> *Dēļ nevienmērīga veļas sadalījuma tvertnē var tikt aktivizēta automātiskā nevienmērīgas noslodzes atklāšanas sistēma.*

- i** Lai netiktu nodarīti bojājumi veļas mašīnai vai apkārtējai videi, veļas mašīna nepārslēdzas uz veļas izgriešanas ciklu, ja veļa tvertnē nav vienmērīgi izkārtota. Veļa jāpārkārto un tad atkal jāieslēdz centrifūga.

No mazgāšanas līdzekļa atvilktnes nāk laukā putas.

- Tiek izmantots pārāk liels mazgāšanas līdzekļa daudzums. >>> *Samaisiet 1 tējkaroti mikstinātāja ar 1/2 litru ūdens un ielejiet mazgāšanas līdzekļa atvilktnes galvenajā nodalījumā.*

- i** Ievietojiet mazgāšanas līdzekli veļas mašīnā atbilstoši programmai un maksimālajam veļas ielādes daudzumam, kas norādīts "Programmu un patēriņa tabulā". Izmantojot papildu ķīmiskos līdzekļus (traipu tīrītājus, balinātājus utt.), samaziniet mazgāšanas līdzekļa daudzumu.

Programmas beigās veļa būs slapja

- Iespējams, pārāk liela izmantotā mazgāšanas līdzekļa daudzuma dēļ izveidojušās pārāk lielas putas un aktivizēta automātiskā putu absorbcijas sistēma. >>> *Izmantojiet ieteikto mazgāšanas līdzekļa daudzumu.*

- i** Lai netiktu nodarīti bojājumi veļas mašīnai vai apkārtējai videi, veļas mašīna nepārslēdzas uz veļas izgriešanas ciklu, ja veļa tvertnē nav vienmērīgi izkārtota. Veļa jāpārkārto un tad atkal jāieslēdz centrifūga.

! Ja esat ievērojis šajā sadaļā dotos norādījumus, tomēr nevarat novērst problēmu, sazinieties ar izplatītāju vai pilnvarotu pakalpojuma sniedzēju. Nekādā gadījumā nemēģiniet pats salabot nestrādājošu iekārtu.

1 Olulised ohutusjuhised

Siit leiate ohutusjuhised, mis aitavad vältida kehavigastusi ja varalist kahju. Nende juhiste eiramisel kaotab garantii kehtivuse.

Üldine ohutus

- Alla 8-aastased lapsed ning piiratud füüsiliste, sensoorsete või vaimsete võimetega inimesed, samuti isikud, kellel puuduvad vajalikud oskused ja kogemused, võivad seadet kasutada üksnes teiste järelevalve all ja alles pärast juhiste saamist seadme ohutu kasutamise ja võimalike ohtude kohta. Lapsed ei tohi seadmega mängida ega seda kruttida. Lastel ei ole lubatud teha seadme puhastus- ja hooldustöid, välja arvatud vastutusvõimelise täiskasvanu järelevalve all.
- Ärge kunagi asetage toodet vaibaga kaetud põrandale; kui õhk ei saa masina all ringelda, võivad elektridetallid üle kuumeneda. See võib põhjustada probleeme pesumasina töös.
- Ärge kasutage toodet, kui selle toitejuhe või pistik on vigastatud. Pöörduge volitatud teenindusse.
- Laske kvalifitseeritud elektrikul ühendada toote paigalduskohta 16-amprine kaitses.
- Kui toode läheb rikki, ei tohi seda kasutada enne, kui volitatud hooldustehnik on rikke

kõrvaldanud. Elektrilöögi oht!

- Toode on konstrueeritud nii, et ta jätkab tööd ka pärast voolukatkestuse lõppu. Kui soovite programmi tühistada, vt lõiku "Programmi tühistamine".
- Ühendage toode maandatud pistikupesaga, mis on varustatud tabelis "Tehnilised näitajad" esitatud väärtustele vastava kaitsmega. Maandussüsteemi peab kindlasti paigaldama kvalifitseeritud elektrik. Meie firma ei vastuta kahjude eest, mis võivad tekkida toote kasutamisel maanduseta (isegi kui see on kohalike eeskirjadega lubatud).
- Vee sisse- ja väljalaskevoolikud peavad alati olema terved ja korralikult kinnitatud. Muidu võib vesi lekkima hakata.
- Ärge kunagi avage pesumasina ust ega eemaldage filtrit, kui trumlis on vett. Muidu võib vesi välja voolata ja tekitada põletushaavu.
- Ärge püüdke lukustatud ust jõuga avada. Pesumasina ust saab avada paar minutit pärast pesutsükli lõppemist. Pesumasina ukse jõuga avamisel võivad uks ja lukustusmehhanism viga saada.
- Kui te toodet ei kasuta, eemaldage toitejuhtme pistik pistikupesast.
- Ärge kunagi peske masinat ohtra või voolava veega! Elektrilöögi oht!
- Ärge kunagi puudutage pistikut märgade kätega! Seadme lahutamiseks vooluvõrgust ärge sikutage juhet, vaid tõmmake pistikust.

- Kasutage ainult automaatpesumasinate jaoks ette nähtud pesuvahendeid, pesupehmenähtajaid ja lisaaineid.
- Järgige riideesemete etikettidel ja

pesuvahendi pakendil olevaid juhiseid.

- Paigaldamise, hoolduse, puhastamise ja remondi ajaks tuleb toode lahutada vooluvõrgust.
- Jätke paigaldus ja remont alati volitatud teeninduse hooleks. Kvalifit ei vastuta kahju eest, mis on tingitud kvalifitseerimata isikute tehtud protseduuridest.

Ettenähtud otstarve





- Toode on mõeldud kasutamiseks ainult koduses majapidamises. See ei sobi kommertskasutuseks ja seda ei tohi kasutada muuks kui ettenähtud otstarbeks.
- Toodet võib kasutada ainult vastava märgistusega pesu pesemiseks ja loputamiseks.
- Tootja loobub igasugusest vastutusest seoses ebaõige kasutamise ja transpordiga.
- Toote eluiga on 10 aastat. Selle aja jooksul on saadaval originaalvaruosad, mis tagavad seadme nõuetekohase töö.

Laste ohutus

- Elektriseadmed on lastele ohtlikud. Jälgige, et lapsed ei oleks töötava seadme läheduses. Ärge laske neil seadmega mängida. Kasutage lapselukku, et lapsed ei saaks seadet kasutada.
- Pesumasina juures lahkudes sulgege seadme uks.
- Hoidke kõiki pesuvahendeid ja lisaaineid kindlas kohas väljaspool laste käeulast.

2 Paigaldamine

Toote paigaldamise asjus pöörduge lähimasse volitatud teenindusse. Enne volitatud teenindusest toote paigalduse tellimist tutvuge kasutusjuhendis oleva teabega ja veenduge, et elektri-, vee- ja kanalisatsioonüsteem vastab nõuetele. Vastasel juhul tellige vajalikud tööd pädevalt tehnikult ja sanitaartehnikult.

-  Paigalduskoha ja elektri-, vee- ja kanalisatsioonüsteemi ettevalmistamine on kliendi ülesanne.
-  Toode tuleb lasta paigaldada ja elektrisüsteemiga ühendada volitatud hooldustehnikul. Tootja ei vastuta kahju eest, mis on tingitud kvalifitseerimata isikute tehtud protseduuridest.
-  Enne paigaldamist vaadake, et tootel ei oleks defekte. Defektide esinemisel ärge laske toodet paigaldada. Kahjustatud toode võib kujutada ohtu.
-  Toote kohaleasetamisel pärast paigaldamist või puhastamist vältige vee sisse- ja väljalaskevoolikute ning toitejuhtme kokkusurumist, muljumist ja väänamist.

Sobiv paigalduskoht

- Paigutage seade jäigale põrandale. Ärge asetage seda pikkade narmastega vaibale vms aluspinnale.
- Pesumasina ja kuivati kogukaal (koos pesu ja veega) ja üksteise peale asetatuna võib olla kuni 180 kg. Asetage toode piisava kandevõimega kindlale ja ühetasasele põrandale!
- Ärge jätke toitejuhet seadme alla.
- Ärge paigaldage toodet kohta, kus temperatuur võib langeda alla 0 °C.
- Asetage toode mööbliesemete servadest vähemalt 1 cm kaugusele.

Pakkematerjalide eemaldamine

Pakkematerjalide eemaldamiseks kallutage seadet tahapoole. Eemaldage pakkematerjalid, tõmmates lindist.

Transpordifiksaatorite eemaldamine

⚠ Ärge eemaldage transpordifiksaatoreid enne pakendi tugevdusmaterjalide väljavõtmist.

⚠ Eemaldage transpordipoldid enne pesumasina kasutamist, et vältida toote kahjustamist!

1. Keerake mutrivõtme abil lahti kõik poldid, kuni need vabalt pöörlevad (C).
2. Ettevaatlikult polte keerates eemaldage need masina küljest.
3. Paigaldage tagaküljel paiknevatesse avadesse plastkatted, mille leiате kasutusjuhendi pakendist (P).



i Hoidke transpordipolte kindlas kohas – teil võib neid tulevikus pesumasina transportimisel vaja minna.

i Ärge kunagi transportige toodet ilma korralikult kinnitatud transpordipoldideta!

Seadme ühendamine veetorustikuga

i Toote tööks vajalik veesurve on 1–10 baari (0,1–1 MPa). Et masin töötaks tõrgeteta, peab täiesti avatud kraanist ühe minuti jooksul välja voolama 10–80 liitrit vett. Kui veesurve on suurem, paigaldage reduktsioonklapp.

i Kui kavatsete kasutada kahe sisselaskeavaga seadmel vaid ühte (külma) vee sisselaskeava, peate enne seadme kasutamist paigaldama kuumaa vee sisselaskeklapile sulguri, mis tarniti koos seadmega. (Kehtib toodete puhul, mis tarnitakse sulguriga.)

i Kui soovite kasutada toote mõlemat vee sisselaskeava, ühendage sooja vee voolik pärast sulguri ja tihendi eemaldamist kuumaveeklapi küljest. (Kehtib toodete puhul, mis tarnitakse sulguriga.)

⚠ Ühe sisselaskeavaga mudelid ei tohi ühendada kuumaveetoruga. Sellisel juhul võib pesu kahjustada saada või seade töö

katkestada ja kaitserežiimile lülituda.

⚠ Ärge kasutage uut seadet vanade või kasutatud sisselaskevoolikutega. Need võivad põhjustada pesu määrdumist.

1. Ühendage tootega kaasas olevad spetsiaalsed voolikud vee sisselaskeklappidega. Punane voolik (vasakul) (kuni 90 °C) on sooja vee sissevõtuks, sinine voolik (paremal) (kuni 25 °C) külma vee sissevõtuks.

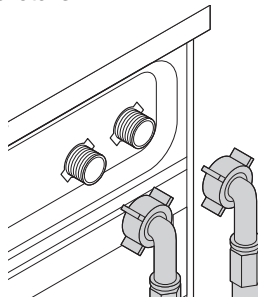

⚠ Toote paigaldamisel veenduge, et voolikud ühendatakse külma- ja kuumaveetorudega õigesti. Muidu on pesu pesemise lõpus tuline ja kulub kiiremini.

2. Kinnitage kõik voolikumutrid käega. Ärge kunagi kasutage mutrite kinnikeeramiseks mutrivõtit.

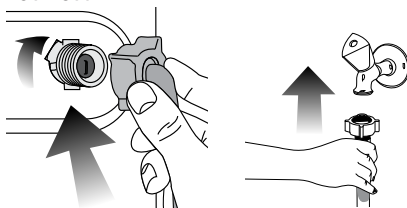

3. Pärast voolikute ühendamist avage kraanid ja kontrollige ühenduskohtade lekkekindlust. Lekete korral keerake kraan kinni ja eemaldage mutter. Pärast tihendi kontrollimist keerake mutter korralikult kinni. Et vältida veelekked ja nendest põhjustatud kahju, hoidke kraanid kinni, kui te masinat ei kasuta.

Pesumasina ühendamine kanalisatsiooniga

• Tühjendusvooliku ots tuleb ühendada otse äravoolutoru või valamuga.

⚠ Kui voolik vee väljalaskmise ajal lahti tuleb, tekib korteris uputus. Kuumaa pesuveega kõrvetada saamise oht! Et vältida selliseid olukordi ja tagada vee ühtlane sisse- ja väljavool masinast, kinnitage väljalaskuvooliku ots kindlalt, et see ei saaks lahti tulla.

- Voolik tuleb kinnitada vähemalt 40 cm kõrgusele, aga mitte kõrgemale kui 100 cm.
- Kui voolik paigaldada põrandale või põranda lähedale (kõrgus põrandast alla 40 cm) järsu tõusunurgaga, siis on vee äravool

raskendatud ja pesu võib jääda liiga märjaks. Sestap järgige joonisel näidatud kõrgusi.

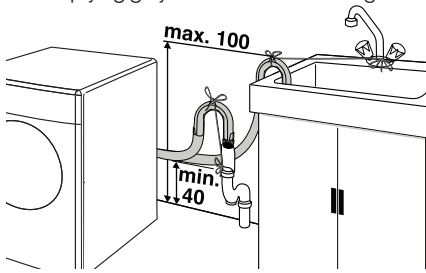

2. Reguleerige jalgu nii, et seade oleks loodis ja ei kõiguks.
3. Keerake kõik lukustusmutrid uuesti käega kinni.

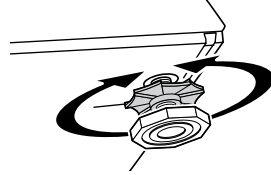

⚠ Ärge kasutage lukustusmutrite avamiseks tööriistu. Muidu võite neid vigastada.

Ühendamine vooluvõrguga

Ühendage toode maandatud pistikupesaga, mis on varustatud tabelis "Tehnilised näitajad" esitatud väärtustele vastava kaitsmega. Meie firma ei vastuta kahjude eest, mis võivad tekkida toote kasutamisel maanduseta (isegi kui see on kohalike eeskirjadega lubatud).

- Ühendamisel tuleb järgida riigis kehtivaid eeskirju.
- Toitejuhtme pistik peab olema pärast seadme paigaldamist kergesti ligipääsetav.
- Pinge ja sobivate kaitsmete või võimsuslüli parameetrid on kirjas lõigus "Tehnilised näitajad". Kui teie elektrisüsteemi kaitsme või võimsuslüli nimivoolutugevus on alla 16 ampri, siis laske kvalifitseeritud elektrikul paigaldada 16-ampri kaitse.
- Seadme pinge peab vastama vooluvõrgu pingele.
- Ärge kasutage seadme ühendamiseks pikendusjuhtmeid ega harupesasid.

⚠ Vigastatud toitejuhtmed tuleb lasta välja vahetada volitatud hooldustehnikul.

Esimene kasutuskord

Enne, kui asute toodet kasutama, veenduge, et kõik lõikudes "Olulised ohutusjuhised" ja "Paigaldamine" kirjeldatud ettevalmistused on tehtud.

Et valmistada toode ette pesupesemiseks, tehke esimene pesu trumli puhastamise programmiga. Kui teie masinal ei ole trumli puhastamise programmi, kasutage programmi Puuvill-90 ja valige ka lisavee või lisaloputuse funktsioon. Enne programmi käivitamist pange põhipesu lahtrisse (lahter nr II) kuni 100 g katlakivieemaldaja pulbrit. Kui katlakivieemaldaja on tablettide kujul, pange lahtrisse nr II ainult üks tablett. Pärast programmi lõppemist kuivatage sifooni sisemus puhta lapiga.

- Et vältida musta pesuvee voolamist tagasi masinasse ja hõlbustada vee äravoolu, ärge pange vooliku otsa väljavoolanud vee sisse ega suruge seda kanalisatsioonilavas rohkem kui kui 15 cm sügavusele. Kui voolik on liiga pikk, lõigake see lühemaks.
- Vooliku peal ei tohi tallata ja vooliku otsa ei tohi painutada ega muljuda äravoolutoru ja masina vahele.
- Kui voolik on liiga lühike, kasutage selle pikendamiseks pikendusvoolikut (originaal). Voolik ei tohi olla pikem kui 3,2 m. Veeleketest tingitud kahju vältimiseks tuleb väljalaskevooliku ja pikendusvooliku ühendus sobiva fiksaatoriga kinnitada, et see lahti ei tuleks ja lekkima ei hakkaks.

Seadme jalgade reguleerimine

⚠ Et seadme töömüra ja vibratsioon oleksid minimaalsed, peab see olema loodis ja toetuma kindlalt jalgadele. Masina loodimiseks reguleerige selle jalgu. Muidu võib toode kohalt nihkuda ning ümberkaudseid objekte muljuda või vibreerima hakata.

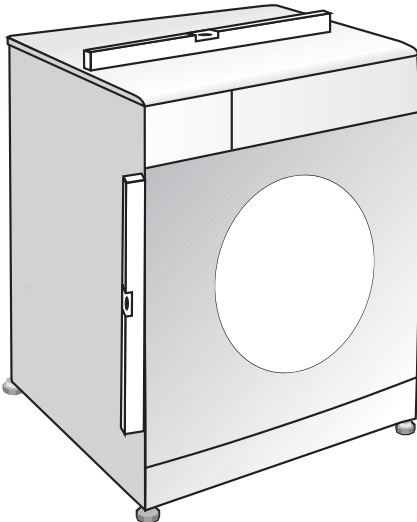

1. Avage pesumasina jalgade lukustusmutrid käsitsi.

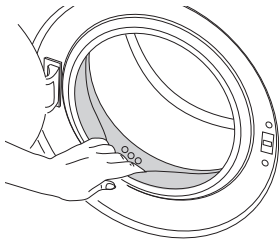

i Kasutage pesumasina jaoks sobivat katlakivieemaldusvahendit.

i Seoses tootmise käigus tehtud kvaliteedikontrolliga võib seadmesse olla jäänud veidi vett. See ei kahjusta toodet.

Pakkematerjalide kõrvaldamine

Pakkematerjalid on lastele ohtlikud. Hoidke pakkematerjale kindlas kohas väljaspool laste käeulatust.

Toote pakend on valmistatud taaskasutatavatest materjalidest. Kõrvaldage pakkematerjalid vastavalt nõuetele ja sorteerige need vastavalt jäätmete ringlussevõtu juhistele. Ärge visake pakkematerjale tavalise olmeprügi hulka.

Toote transport

Enne toote transportimist eemaldage toitejuhtme pistik pistikupesast. Võtke lahti vee sisse- ja väljalaskevoolikud. Tühjendage seade täielikult sinna jäänud veest; vt "Jääkvee eemaldamine ja pumba filtri puhastamine". Paigaldage transpordipoldid nende eemaldamisele vastupidises järjekorras; vt "Transpordifiksaatorite eemaldamine".

i Ärge kunagi transportige toodet ilma korralikult kinnitatud transpordipoltideta!

Toote kõrvaldamine kasutuselt

Kui soovite tootest vabaneda, tehke seda keskkonnasõbralikult.

Tootest vabanemise asjus võtke ühendust kohaliku edasimüüja või tahkete jäätmete kogumiskeskusega.

Laste ohutuse tagamiseks lõigake enne toote kasutuselt kõrvaldamist ära toitejuhe ja muutke kasutuskõlbmatuks pesumasina ukse lukustusmehhanism.

3 Ettevalmistused

Elektrikokkuvõid

Alljärgnev teave aitab teil toodet kasutades keskkonda ja elektrienergiat säästa.

- Kasutage toodet valitud programmis lubatud kõrgeimal võimsusel, kuid vältige ülekoormust; vt "Programmide ja kulu tabel".
- Järgige alati pesuvahendi pakendil olevaid juhiseid.
- Vähemäärdund pesu peske madalal temperatuuril.
- Kui pesu on vähe ja see ei ole tugevalt määrdund, kasutage lühemaid programme.
- Kui riided ei ole tugevalt määrdund ja neil ei ole plekke, ärge kasutage eelpesu ja kõrget temperatuuri.
- Kui kavatsete kuivatada pesu kuivatis, valige pesemise käigus suurim soovitatud tsentrifuugimiskiirus.
- Ärge kasutage pesuvahendit pakendil soovitatud kogusest rohkem.

Pesu sorteerimine

- Sorteerige pesu vastavalt kangatüübile, värvile, määrduumisastmele ja lubatud veetemperatuurile.
- Järgige alati riiete etiketidel olevaid juhiseid.

Pesu ettevalmistamine pesemiseks

- Metalldetailidega (nt rinnahoidjate tugikaared, rihmapandlad, metallnööbid) esemed võivad pesumasinat kahjustada. Eemaldage metalldetailid või asetage metalldetailidega esemed pesukoti, padjapüüri vms sisse.
- Eemaldage taskutest kõik esemed (nt mündid, pastakad ja kirjaklambrid), keerake taskud pahupidi ja pühkige harjaga üle. Taskutesse jäänud esemed võivad tekitada müra või masinat kahjustada.
- Pisiesemed (nt laste sokid, nailonsukad jms) asetage pesukoti, padjapüüri vms sisse.
- Kardinaid masinasse asetades ärge suruge neid kokku. Eemaldage kardinate riputusklambrid.
- Tõmmaku lukud kinni, õmmelge lahtised nööbid kindlalt ette ja parandage lõhkikärisenud kohad.
- Peske pesu etikettidega "Masinpesu" või "Käsipesu" ainult vastavaid programme kasutades.
- Ärge peske koos värvilisi ja valgeid esemeid. Uued tumedat värvi puuvillased esemed võivad väga tugevalt värvi anda. Peske neid eraldi.
- Tõrksaid plekke tuleb enne pesemist korralikult töödelda. Kahtluste korral küsige nõu keemilisest puhastusest.
- Kasutage ainult värve, värvieemaldajaid ja katlakivieemaldajaid, mis sobivad pesumasinas kasutamiseks. Järgige alati pakendil olevaid juhiseid.

- Püksid ja õrnad pesuesemed pöörake enne pesemist pahupidi.
- Angooravillast esemeid hoidke enne pesemist paar tundi sügavkülmikus. See aitab vähendada villakiudude lahtitulemist.
- Pesu, millele on ladestunud selliseid aineid nagu jahu, lubjatolm, piimapulber vms, tuleb enne masinasse asetamist raputada. Aja jooksul võivad pesule ladestunud tolm ja pulberjad ained koguneda masina sisedetailidele ja masinat kahjustada.

Õiged pesukogused

Maksimaalne pesukogus sõltub pesu tüübist, määrdumisastmest ja soovitud pesuprogrammist. Masin reguleerib veekogust automaatselt vastavalt pesu kaalule.

- ⚠ Järgige "Programmide ja kulu tabelis" toodud juhiseid. Kui masinas on liiga palju pesu, võib tulemus soovida jätta. Samuti võib tekkida müra ja vibratsioon.

Pesu asetamine masinasse

- Avage pesumasina uks.
 - Asetage pesu masinasse (mitte liiga tihkelt).
 - Suruge pesumasina uks kinni, kuni kuulete klõpsatust. Veenduge, et ükski ese pole ukse vahele jäänud.
- ⓘ Programmi töötamise ajal on pesumasina uks lukustatud. Ust saab avada alles veidi aega pärast programmi lõppemist.
- ⚠ Kui pesu on halvasti paigutatud, võib masin hakata vibreerima ja tugevalt mürisema.

Pesuvahendi ja pesupehmdajaja kasutamine

Pesuvahendi sahtel

Pesuvahendi sahtel koosneb kolmest lahtrist:

- (1) eelpesu
- (2) põhipesu
- (3) pesupehmdajaja
- (*) pesupehmdajaja lahtris on veel ka sifoon.

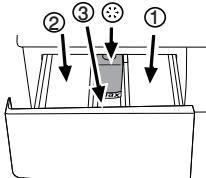

- ⓘ Olenevalt seadme mudelist on pesuvahendi dosaatorit kahte tüüpi, nagu eespool näha.

Pesuvahend, pesupehmdajaja jm puhastusvahendid

- Lisage pesuvahend ja pesupehmdajaja enne pesuprogrammi käivitamist.
- Ärge kunagi avage pesuvahendisahatit, kui pesuprogramm on pooleli.
- Kui programm ei sisalda eelpesu, siis ärge pange pesuvahendit eelpesu lahtrisse (lahter nr 1).
- Kui programm sisaldab eelpesu, ärge pange eelpesu lahtrisse (lahter nr 1) vedelat

pesuvahendit.

- Kui kasutate pesuvahendikotti või doseerimisballi, ärge valige eelpesu sisaldavat programmi. Asetage pesuvahendikott või doseerimisball pesuga koos otse masinasse.
- Kui kasutate vedelat pesuvahendit, ärge unustage asetamast vedela pesuvahendi topsi põhipesu lahtrisse (lahter nr 2).

Pesuvahendi tüübi valimine

Pesuvahendi tüüp sõltub pestavate esemete tüübist ja värvusest.

- Värvilist ja valget pesu peske erinevate pesuvahenditega.
 - Ornast materjalist riideid peske ainult õrnale pesule sobiva spetsiaalse pesuvahendiga (vedel pesuvahend, villašampoon vms).
 - Tumedat värvi riideid ja vatitekkide pesemiseks on soovitatav kasutada vedelat pesuvahendit.
 - Villast pesu peske villapesuvahendiga.
- ⚠ Kasutage ainult pesumasinate jaoks ette nähtud pesuvahendeid.

- ⚠ Ärge kasutage seebipulbrit.

Pesuvahendi koguse määramine

Pesuvahendi kogus sõltub pesu kogusest, määrdumisastmest ja vee karedusest. Lugege hoolikalt pakendil olevaid tootja juhiseid ja järgige soovitatud koguseid.

- Ärge kasutage pesuvahendit pakendil soovitatud kogusest rohkem, et vältida liigse vahu teket, ebapiisavat loputamist, raha raiskamist ja muidugi ka keskkonna reostamist.
- Kui pesu on vähe ja see ei ole tugevalt määrdunud, kasutage vähem pesuvahendit.
- Kontsentreeritud pesuvahendeid doseerige vastavalt pakendil olevatele soovitudele.

Pesupehmdajaja kasutamine

Kallake pesupehmdajaja pesuvahendisahatli pesupehmdajaja lahtrisse.

- Kasutage pakendil soovitatud kogust.
- Ärge kasutage pesupehmdajajat lubatud piirist rohkem (tähis >max<).
- Kui pesupehmdajaja on liiga paks, lahjendage seda enne pesuvahendisahatli kalamist veega.

Vedela pesuvahendi kasutamine

Kui tootega on kaasas vedela pesuvahendi tops:

- Asetage vedela pesuvahendi tops kindlasti lahtrisse nr 2.
- Kasutage pesuvahendi tootja mõõtetopsi ja järgige pakendil toodud juhiseid.
- Kasutage pakendil soovitatud kogust.
- Kui vedel pesuvahend on liiga paks, lahjendage seda enne pesuvahendisahatli kalamist veega.

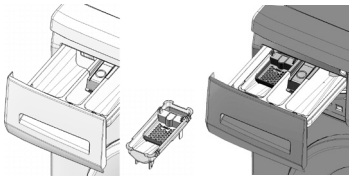

Kui tootega ei ole kaasas vedela pesuvahendi topsi:

- Eelpesu sisaldava programmi puhul ärge kasutage vedelat pesuvahendit.
- Kasutage pesuvahendi tootja mõõtetopsi ja järgige pakendil toodud juhiseid.
- Viitstardi kasutamisel määrib vedel pesuvahend riideid. Kui kavatsete kasutada viitstardi, ärge kasutage vedelat pesuvahendit.

Pesugeeli või -tablettide kasutamine

Pesutablettide, -geeli vms pesuvahendi kasutamisel lugege hoolikalt pesuvahendi pakendil olevaid tootja juhiseid ja järgige soovitatud koguseid. Kui pakendil ei ole juhiseid, toimige nii, nagu allpool kirjas.

- Kui kasutate vedelat pesugeeli ja teie masinal ei ole spetsiaalset vedela pesuvahendi topsi, pange pesugeel esimese vee sissevõtu ajal põhipesu lahtrisse. Kui teie masinal on vedela pesuvahendi tops, täitke see enne pesuprogrammi käivitamist pesuvahendiga.
- Kui kasutate paksu konsistentsiga pesugeeli või kapseldatud vedelat pesuvahendit, pange see enne pesuprogrammi käivitamist otse trumlisse.
- Asetage pesutablett põhipesu lahtrisse (lahter nr II) või enne pesuprogrammi käivitamist otse trumlisse.

i Pesutableti kasutamisel võivad selle riismed pesuvahendisahthlisse jääda. Sellisel juhul asetage pesutablett edaspidi trumli põhja lähedusse pesu vahele.

i Pesutableti või -geeli kasutamisel ärge valige eelpesu funktsiooni.

Tärgeldusvahendi kasutamine

- Lisage tärgeldusvedelik või -pulber või värvaine vastavalt pakendil toodud juhistele pesupehmedaja sahtlisse.
- Ärge kasutage ühe ja sama pesutsükli ajal korraga nii pesupehmedajat kui ka tärgeldusvahendit.
- Pärast tärgeldusvahendi kasutamist pühkige pesumasina sisepindu puhta niiske lapiga.

Pesuvahendi kasutamine

- Valige eelpesu sisaldav programm ja lisage pesuvahendi eelpesu alguses. Ärge pange pesuvahendit kunagi eelpesu lahtrisse. Teine võimalus on valida lisaloputusega programm ja lisada pesuvahendi pesuvahendisahthli kaudu sel ajal, kui masin võtab sisse esimest loputusvett.
- Pesuvahendit ja pesuvahendit ei tohi kokku segada.

- Lisage pesuvahendit väga vähe (umbes 50 ml) ja loputage riideid põhjalikult, sest vahendi põhjustab nahaärritust. Ärge valage pesuvahendit otse riidele ja ärge kasutage, kui tegu on värviliste riidega.
 - Kui kasutate hapnikupõhiseid pesuvahendeid, järgige pakendil olevaid juhiseid ja valige madalama pesemistemperatuuriga programm.
 - Hapnikupõhiseid pesuvahendeid võib kasutada koos pesuvahenditega; kui aga pesuvahendi ja pesuvahend on erineva konsistentsiga, pange pesuvahend esimesena pesuvahendisahthli lahtrisse nr II ja oodake, kuni see vee sissevõtu ajal välja voolab. Pesuvahendi lisage sama lahtri kaudu enne, kui masin vee sissevõtu lõpetab.
- ### Katlakivieemaldaja kasutamine
- Vajadusel kasutage pesumasina jaoks ette nähtud katlakivieemaldajat.
 - Järgige alati pakendil olevaid juhiseid.

Näpunäiteid pesu pesemiseks

		Rõivad			
		Heledates toonides ja valged	Värvilised	Tumedates toonides	Õrn materjal, villane, siid
		(Soovituslik temperatuurivahemik vastavalt määrdumisastmele: 40–90 °C)	(Soovituslik temperatuurivahemik vastavalt määrdumisastmele: külmpesu–40 °C)	(Soovituslik temperatuurivahemik vastavalt määrdumisastmele: külmpesu–40 °C)	(Soovituslik temperatuurivahemik vastavalt määrdumisastmele: külmpesu–30 °C)
Määrdumisaste	Tugevalt määrdunud (raskesti eemaldatavad plekid – nt rohu-, kohvi-, puuvilja- ja vereplekid)	Võimalik, et plekke tuleb enne pesu töödelda või kasutada eelpesu. Valgele pesule mõeldud pulbrilisi ja vedelaid pesuvahendeid võib kasutada tugevalt määrdunud pesu puhul soovitatavas koguses. Savi- ja mullaplekkide ning pleegitusainete suhtes tundlike plekkide eemaldamiseks on soovitatav kasutada pulbrilisi pesuvahendeid.	Värvilisele pesule mõeldud pulbrilisi ja vedelaid pesuvahendeid võib kasutada tugevalt määrdunud pesu puhul soovitatavas koguses. Savi- ja mullaplekkide ning pleegitusainete suhtes tundlike plekkide eemaldamiseks on soovitatav kasutada pulbrilisi pesuvahendeid. Kasutage ilma valgendita pesuvahendeid.	Värvilisele ja tumedat värvi pesule sobivaid vedelaid pesuvahendeid võib kasutada tugevalt määrdunud pesu puhul soovitatavas koguses.	Eelistage oma pesu jaoks toodetud vedelaid pesuvahendeid. Villaseid ja siidist riideid tuleb pesta spetsiaalse villapesuvahendiga.
	Mõõdukalt määrdunud (näiteks kraele ja mansettidele jäänud plekid)	Valgele pesule mõeldud pulbrilisi ja vedelaid pesuvahendeid võib kasutada mõõdukalt määrdunud pesu puhul soovitatavas koguses.	Värvilisele pesule mõeldud pulbrilisi ja vedelaid pesuvahendeid võib kasutada mõõdukalt määrdunud pesu puhul soovitatavas koguses. Kasutage ilma valgendita pesuvahendeid.	Värvilisele ja tumedat värvi pesule sobivaid vedelaid pesuvahendeid võib kasutada mõõdukalt määrdunud pesu puhul soovitatavas koguses.	Eelistage oma pesu jaoks toodetud vedelaid pesuvahendeid. Villaseid ja siidist riideid tuleb pesta spetsiaalse villapesuvahendiga.
	Kergelt määrdunud (silmaga nähtavaid plekke pole)	Valgele pesule mõeldud pulbrilisi ja vedelaid pesuvahendeid võib kasutada kergelt määrdunud pesu puhul soovitatavas koguses.	Värvilisele pesule mõeldud pulbrilisi ja vedelaid pesuvahendeid võib kasutada kergelt määrdunud pesu puhul soovitatavas koguses. Kasutage ilma valgendita pesuvahendeid.	Värvilisele ja tumedat värvi pesule sobivaid vedelaid pesuvahendeid võib kasutada kergelt määrdunud pesu puhul soovitatavas koguses.	Eelistage oma pesu jaoks toodetud vedelaid pesuvahendeid. Villaseid ja siidist riideid tuleb pesta spetsiaalse villapesuvahendiga.

4 Toote kasutamine

Juhtpaneel

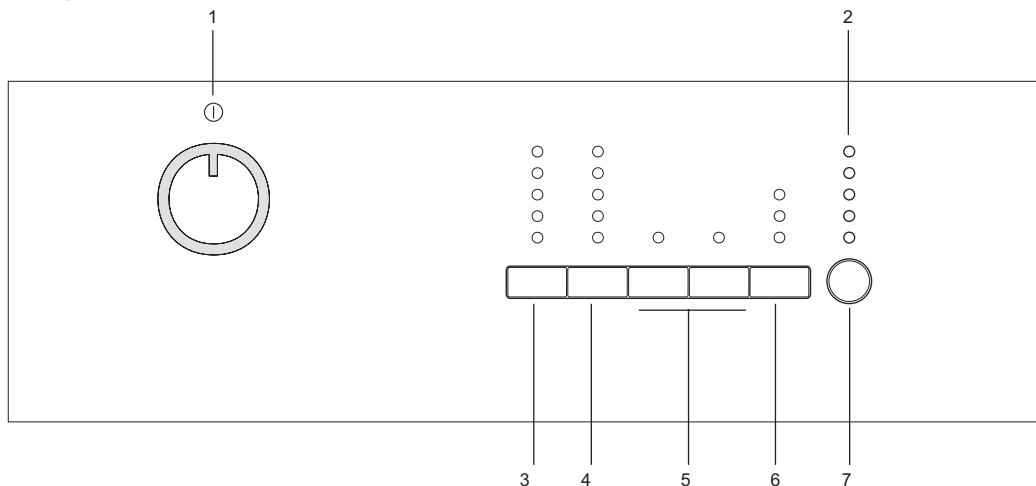

1 – Programmi valimise lüliti (ülemises asendis sisse/välja lülitus)

2 – Programminäidik

3 – Temperatuuri reguleerimise nupp

4 – Tsentrifuugimiskiiruse reguleerimise nupp

5 – Lisafunktsioonide nupud

6 – Viitstarti nupp (osal mudelitel)

7 – Käivitus-/seiskamisinupp

Masina ettevalmistamine

Veenduge, et voolikud on korralikult ühendatud. Ühendage pesumasin vooluvõrku. Keerake kraan lõpuni lahti. Asetage pesu masinasse. Lisage pesuvahend ja pesupehmenaja.

Programmi valimine

1. Valige pesu tüüpi, kogust ja määrdumisastet arvestades sobiv programm, juhindudes allpool olevast "Programmide ja kulu tabelist" ja temperatuuritabelist.

90 °C	Tugevalt määrdunud valged puuvillased ja linased esemed (serveerimisalused, laudlinad, kääterätikud, voodilina jms).
60 °C	Tavalise määrdumisastmega värvilised ja mitte värvilised andvad värvilised puuvillased või sünteetilised riided (särgid, öösärgid, pidžaamad jms) ja kergelt määrdunud valged linased riided (aluspesu jms).
40 °C 30 °C Külmpesu	Segamaterjalist riided, sh õrnad kangad (pitskardinad jms), sünteetilisest materjalist ja villased esemed.

2. Valige programmilüliti abil soovitud programm.

- i** Programmid kasutavad vastavale kangatüübile sobivat suurimat tsentrifuugimiskiirust.
- i** Programmi valimisel arvestage alati kangatüüpi, värvust, määrdumisastet ja lubatud veetemperatuuri.
- i** Valige alati võimalikult madal temperatuur. Kõrgema temperatuuriga kaasneb suurem elektrikulu.
- i** Programmide täpsema kirjelduse leiate "Programmide ja kulu tabelist".

Põhiprogrammid

Olenevalt kanga tüübist saab kasutada järgmisi põhiprogramme:

• Puuvill

Selle programmiga saate pesta puuvillast pesu (nt voodilina, tekikotid ja padjapüürid, kääterätikud, hommikumantlid, aluspesu jms). Pesemine toimub jõuliselt ja pikema pesutsükliga.

• Sünteetika

Selle programmiga saate pesta sünteetilisest materjalist riideid (särgid, pluusid, sünteetikat/ puuvilla sisaldavad segakangad jne). Puuvillaprogrammiga võrreldes kasutatakse kergemaid liigutusi ja lühemat pesutsüklit. Kardinate ja tülli pesemiseks on soovitatav kasutada programmi Sünteetika 40 °C koos eelpesu ja kortsumisvastase funktsiooniga. Kuna nende võrkstruktuur tekitab liiga palju vahtu,

pange kardinat ja tülli pesemisel põhipesu lahtrisse vaid väike kogel pesuvahendit. Ärge pange pesuvahendit kunagi eelpesu lahtrisse.

• Villane

Seda programmi saate kasutada villaste riiete pesemiseks. Valige riietel olevate etikettide järgi õige temperatuur. Kasutage villaste kangaste jaoks sobivaid pesuvahendeid.

Lisaprogrammid

Erijuhtudeks on masinas saadaval lisaprogrammid.

i Lisaprogrammide valik onelene pesumasina mudelist.

• Puuvill, ökonoomne

Selle programmiga saate pesta mõõdukalt määratud vastupidavast materjalist puuvillast ja linast pesu, hoides kokku maksimaalselt energiat ja vett võrreldes kõigi teiste pesuprogrammidega, mis sobivad puuvillaste riiete pesuks. Tegelik veetemperatuur võib esitatud tsüklitemperatuurist erineda. Programmi kestus võib viimaste programmietappide ajal automaatselt lüheneda, kui pesukogus on väiksem (nt ½ pesumasina mahust või vähem). Sel juhul väheneb energia- ja veekulu veelgi, muutes pesupesemise ökonoomsemaks. See funktsioon on teatud mudelitel, mis näitavad järelejäänud aega.

• BabyProtect (Beebirežiim)

Selle programmiga saate pesta beebiriideid ja allergikute riideid. Pikem kuumutusaaeg ja täiendav loputustsüklid tagavad suurema hügieenilisuse.

• Käsipesu

Selle programmiga saate pesta villaseid ja õrnast materjalist esemeid etiketiga "mitte masinpesuks", mida soovitatakse pesta käsitsi. Selles programmis kasutatakse ettevaatlikke pesemisliigutusi, et vältida riiete kahjustamist.

• Igapäevane kiirpesu

Selle programmiga saate kiiresti pesta vähemääratud riideid.

• Tumedate riiete pesu

Seda programmiga pestakse tumedavärvilist pesu või värvilist pesu, mida soovite säästa värvide lütmisest. Pesemisel kasutatakse vähem mehaanilisi liigutusi ja madalamat veetemperatuuri. Tumedavärvilise pesu pesemiseks on soovitatav kasutada vedelat pesuvahendit või villašampooni.

• Segu 40 (Mix 40)

Seda programmi saate kasutada sorteerimata puuvillasest ja sünteetilisest materjalist pesu pesemiseks.

• Särgid

Selle programmiga saab korruga pesta puuvillasest, sünteetilisest ja segamaterjalist särke.

Eriprogrammide

Kindlaks otstarbeks saate valida mõne järgmistest programmide:

• Loputus

Seda programmi kasutatakse siis, kui soovite riideid eraldi loputada või tärgeldada.

• Vee äravool+Tsentrifugimine

Seda programmi kasutatakse tsentrifuugimise lisatsüklis või vee ärajuhtimiseks pesumasinas. Enne programmi käivitamist valige soovitud tsentrifuugimiskiirus ning vajutage käivitus-/seiskamisnuppu. Esmalt tühjendatakse masin veest. Seejärel tsentrifuugitakse pesu määratud kiirusel ja nõrutatakse veest.

Kui soovite ainult vee äravoolu ilma tsentrifuugimiseta, siis valige programm "Vee äravool+Tsentrifugimine" ja seejärel tsentrifuugimiskiiruse nupu abil ilma tsentrifuugimiseta režiim. Vajutage käivitus-/seiskamisnuppu.

i Õrnade esemete pesemisel kasutage väiksemat tsentrifuugimiskiirust.

Temperatuuri valimine

Iga uue programmi valimisel kuvatakse ekraanile valitud programmi soovituslik temperatuur. Temperatuuri vähendamiseks vajutage temperatuuri reguleerimise nuppu. Temperatuur langeb järk-järgult.

i Kui programm ei ole veel jõudnud kuumutusfaasi, saate temperatuuri muuta ilma, et peaksite lülitama masina pausirežiimile.

Tsentrifugimiskiiruse valimine

Iga uue programmi valimisel kuvatakse ekraanile valitud programmi soovituslik tsentrifuugimiskiirus. Tsentrifugimiskiiruse vähendamiseks vajutage tsentrifuugimiskiiruse reguleerimise nuppu. Tsentrifugimiskiirus väheneb järk-järgult. Seejärel ilmuvad ekraanile olenevalt toote mudelist valikud "Loputusvee jätmise paaki" ja "Tsentrifugimiseta". Neid funktsioone kirjeldatakse lõigus "Lisafunktsioonide valimine".

i Kui programm ei ole veel jõudnud tsentrifuugimisfaasi, saate kiirust muuta ilma, et peaksite lülitama masina pausirežiimile.

Programmide ja kulu tabel

ET							Lisafunktsioonid						Valitav temperatuurivahemik °C
Programm		Maksimumkogus (kg)	Programmi kestus (~min)	Veekulu (l)	Energiakulu (kWh)	Maksimumkiirus***	Eelpesu	Kiirpesu	Lisaloputus	Kortsumisvastane	Loputusvee jätmise paaki	Loomakarvade eemaldus	
Puuvill	90	5	147	66	2.25	1600	•	•	•	•	•	•	Külm-90
Puuvill	60	5	118	66	1.45	1600	•	•	•	•	•	•	Külm-90
Puuvill	40	5	98	66	0.85	1600	•	•	•	•	•	•	Külm-90
Puuvill, ökonoomne	60**	5	159	37	0.74	1600					•		40-60
Puuvill, ökonoomne	60**	2.5	129	30	0.69	1600					•		40-60
Puuvill, ökonoomne	40**	2.5	129	30	0.61	1600					•		40-60
Igapäevane kiirpesu	90	5	88	55	1.90	1400			•		•		Külm-90
Igapäevane kiirpesu	60	5	58	55	1.00	1400			•		•		Külm-90
Igapäevane kiirpesu	30	5	28	55	0.20	1400			•		•		Külm-90
Tumedate riiete pesu	40	2.5	107	58	0.45	800			*		•		Külm-40
Segu 40 (Mix 40)	40	3	115	45	0.50	800	•	•	•	•	•	•	Külm-40
Käsipesu	30	1	43	30	0.15	600							Külm-30
Villane	40	1.5	60	40	0.30	600			•		•		Külm-40
BabyProtect (Beebirežiim)	90	5	165	85	1.90	1600	•		*		•		30-90
Süntetika	60	2.5	116	45	0.90	800	•	•	•	•	•	•	Külm-60
Süntetika	40	2.5	106	45	0.42	800	•	•	•	•	•	•	Külm-60

** "Puuvill, ökonoomne 40 °C ja Puuvill, ökonoomne 60 °C on standardprogrammid." Nende programmide tähistamiseks kasutatakse nimetusi 'tavaline 40 °C puuvillaprogramm' ja 'tavaline 60 °C puuvillaprogramm'.

• Valitav

* Valitakse automaatselt, ei saa tühistada.

** Energiamärgise programm (EN 60456 Ed.3).

*** Kui pesumasina maksimaalne tsentrifuugimiskiirus on sellest väärtusest väiksem, ulatub valitav kiirus maksimaalse tsentrifuugimiskiiruseni.

i Vee- ja elektrikulu võib varieeruda olenevalt veesurve, vee karedusest ja temperatuurist, ümbritseva keskkonna temperatuurist, pesu kogusest ja tüübist, lisafunktsioonide kasutamisest, tsentrifuugimiskiirusest ja pingekoikumistest.

i Valitud programmi pesemisaega näete pesumasina ekraanil. Ekraanil kuvatud aeg ja tegelik pesemisaeg võivad veidi erineda – see on normaalne.

i Olenevalt pesumasina mudelist võivad tabelis kirjeldatud lisafunktsioonid varieeruda.

Lisafunktsioonide valimine

Kasutage vastavalt vajadusele järgmisi lisafunktsioone. Valige soovitud lisafunktsioonid enne programmi käivitamist. Töötava programmiga sobivaid lisafunktsioone saate valida või tühistada masina töötamise ajal ka käivitus-/seiskamisnuppu vajutamata. Selleks peab masin olema tühistatavale lisafunktsioonile eelnevas faasis. Kui lisafunktsiooni ei saa valida või tühistada, annab sellest kasutajale märku vastava lisafunktsiooni tuli, mis vilgub 3 korda.

- f** On funktsioone, mida ei saa korraga valida. Nendeks on näiteks eelpesu ja kiirpesu.
- f** Kui enne masina käivitamist valitakse lisafunktsioon, mis ei saa töötada koos varem valitud lisafunktsiooniga, siis varem valitud funktsioon tühistatakse ja aktiivseks jääb ainult viimasena valitud lisafunktsioon. Näiteks kui soovite valida kõigepealt eelpesu ja seejärel kiirpesu, siis eelpesu tühistatakse ja kiirpesu jääb valituks.
- f** Valida ei saa lisafunktsioone, mis ei sobi valitud programmiga. (Vt "Programmide ja kulu tabel")
- f** Olenevalt pesumasina mudelist võivad lisafunktsioonide nupud varieeruda.

• Eelpesu

Eelpesu tasub kasutada ainult tugevalt määrduvad pesu puhul. Kui te eelpesu ei kasuta, säästate elektrienergiat, vett, pesuvahendit ning aega.

- f** Tülli ja kardinat puhul soovitatakse eelpesu ilma pesuvahendita.

• Kiirpesu

Seda funktsiooni saab kasutada puuvilla- ja sünteetikaprogrammiga. Selle kasutamisel lüheneb vähemäärduvad pesu pesemise aeg ning väheneb loputuskordade arv.

- f** Selle lisafunktsiooni valimisel asetage masinasse vaid pool programmi tabelis ettenähtud maksimaalsest pesukogusest.

• Lisaloputus

Selle funktsiooni valimisel loputab pesumasin põhipesule järgnenud loputuse järel pesu veel kord üle. Tänu sellele väheneb õrna naha korral (beebid, allergiline nahk jne) nahaärrituse oht, sest suurem osa pesemisvahendi jääkidest uhutakse pesust välja.

• Lisavesi

See funktsioon võimaldab pesta ja loputada pesu ohtra veega programmides "Puuvill", "Sünteetika", "Õrnpesu" ja "Villane". Kasutage seda funktsiooni kergesti kortsuvate õrnade esemete pesemiseks.

- f** Selle lisafunktsiooni valimisel asetage masinasse vaid pool programmi tabelis ettenähtud maksimaalsest pesukogusest.

• Kortsumisvastane

See funktsioon vähendab riiete kortsumist pesus. Trumli liikumine ja tsentrifuugimiskiirus on piiratud, et vältida pesu kortsumist. Lisaks toimub pesemine kõrgema veetasemega. Kasutage seda funktsiooni kergesti kortsuvate õrnade esemete pesemiseks.

• Loputusvee jätmise paaki

Kui te ei soovi pesu kohe pärast programmi lõpetamist välja võtta, siis võite kasutada loputusvee paaki jätmise funktsiooni ja hoida pesu viimasel loputusvees, et vältida pesu kortsumist veest tühendatud masinas. Kui soovite vee eemaldada ilma tsentrifuugimiseta, vajutage pärast seda protsessi käivitus-/seiskamisnuppu. Programm jätkub ja lõpeb pärast vee väljalaskmist. Kui soovite tsentrifuugida vette jäetud pesu, reguleerige tsentrifuugimiskiirust ja vajutage käivitus-/seiskamisnuppu. Programm jätkub. Vesi lastakse välja, pesu tsentrifuugitakse ja programm viiakse lõpule.

• Loomakarvade eemaldus

See funktsioon eemaldab tõhusamalt riieele jäänud loomakarvad.

Selle funktsiooni valimisel lisanduvad tavaprogrammide eelpesu ja lisaloputus. Tänu sellele kasutatakse pesemiseks rohkem vett (30%) ja loomakarvad eemaldatakse tõhusamalt.

- f** Ärge kunagi peske lemmikloomi pesumasinas. **Viitstart** (mitte kõigil mudelitel)

Viitstarti funktsiooniga saab programmi käivitamist kuni 3, 6 või 9 tundi edasi lükata.

- f** Kui valite viitstarti, ärge kasutage vedelat pesuvahendit! Pesule võivad jääda plekid.

Avage pesumasina uks, asetage pesu masinasse ja lisage pesuvahendit vms. Valige pesuprogramm, temperatuur, tsentrifuugimiskiirus ja vajadusel lisafunktsioonid. Vajutage soovitud aja määramiseks viitstarti nuppu. Kui vajutate nuppu üks kord, käivitub programm 3 tunni pärast. Kui vajutate sama nuppu uuesti, käivitub programm 6 tunni pärast, ja kui vajutate nuppu kolmandat korda, käivitub programm 9 tunni pärast. Kui vajutate viitstarti nuppu veel kord, siis viitstarti funktsioon tühistatakse. Vajutage käivitus-/seiskamisnuppu. Iga 3 tunni järel kustub eelmise viitstarti aja märgutuli ja süttib järgmise viitstarti aja märgutuli. Aja pöördarvestuse lõpus lülituvad kõik viitstarti tuled välja ja käivitub valitud programm.

- f** Pärast viitstarti määramist saab pesu juurde lisada.

Viitstarti aja muutmine

Vajutage viitstarti nuppu. Iga nupuvajutusega muutub viitstarti aeg 3 tunni võrra ja süttib valitud viitstarti aja märgutuli.

Viitstarti tühistamine

Kui soovite viitstarti tühistada ja pesuprogrammi kohe käivitada:

Lülitage viitstart nulli peale (kõik viitstarti aegade märgutuled kustuvad) või programmi lüliti mis tahes programmile. Viitstarti funktsioon tühistatakse. Tuli Lõpp/Tühistus vilgub katkematult. Seejärel valige uuesti programm, mida soovite käivitada. Pesuprogrammi käivitamiseks vajutage käivitus-/seiskamisnuppu.

Programmi käivitamine

Pesuprogrammi käivitamiseks vajutage käivitus-/seiskamisnuppu. Süttib programmi käivitumist näitav märgutuli.

- i** Kui programmi valimise käigus ei vajutata 1 minuti jooksul ühtki nuppu või ei käivitata programmi, lülitub pesumasin pausirežiimile ning temperatuuri, kiiruse ja ukse näidikute valgustus muutub tuhmimaks. Muud märgutuled ja näidikud kustuvad. Programmilüliti keeramisel või teiste nuppude vajutamisel lülituvad märgutuled ja näidikud uuesti sisse.

Lapselukk

Kasutage lapseluku funktsiooni, et lapsed ei saaks masinat kasutada. Nii saate välistada töötava programmi muutmise.

- i** Kui keerata programmilüliti ajal, mil lapselukk on sisse lülitatud, siis lisafunktsiooni nuppude 1 ja 2 tuled vilguvad 3 korda. Lapselukk ei võimalda muuta programme ja valitud temperatuuri, kiirust ja lisafunktsioone.
- i** Isegi kui ajal, mil lapselukk on sisse lülitatud, valitakse programmilüliti abil teine programm, töötab masin edasi varem valitud programmis.
- i** Kui lapselukk on sisse lülitatud ja masin töötab, saate lülitada masina pausirežiimile lapselukku välja lülitamata, keerates programmilüliti sisse/välja lülitamise asendisse. Kui keerate hiljem programmilüliti, siis programm jätkub.

Lapseluku sisselülitamiseks:

Vajutage 3 sekundit lisafunktsioonide nuppe 1 ja 2. Selle 3 sekundi ajal, kui te neid nuppe vajutate, vilguvad lisafunktsioonide nuppude 1 ja 2 tuled. Lapseluku väljalülitamiseks:

Vajutage mis tahes programmi töötamise ajal 3 sekundit lisafunktsioonide nuppe 1 ja 2. Selle 3 sekundi ajal, kui te neid nuppe vajutate, vilguvad lisafunktsioonide nuppude 1 ja 2 tuled.

- i** Lisaks eespool kirjeldatud meetodile saab lapseluku välja lülitada ka nii: keerata programminupp asendisse "Sees/Väljas", kui ükski programm ei tööta, ja valida teine programm.
- i** Kui masin jätkab tööd pärast voolukatkestuse lõppu või vooluvõrgust eemaldamist ja uuesti vooluvõrku ühendamist, ei lülitata lapselukku välja.

Programmi kulg

Töötava programmi kulgu saab jälgida programminäidiku kaudu. Igas programmietapis süttib vastav märgutuli ja kustub lõpuleviidud etapi märgutuli.

Programmi töötamise ajal saate programmi katkestamata muuta lisafunktsioone, kiirust

ja temperatuuri. Selleks peab masin olema muudetavale funktsioonile eelnevas faasis. Kui muudatus ei ole programmiga kooskõlas, vilgub vastav tuli 3 korda.

- i** Kui masin ei lähe üle tsentrifuugimisetapi, võib programm olla loputusjärgse leotuse režiimis või pesu ebaühtlase jaotuse tõttu pesumasinas on käivitud automaatne ebaühtlase jaotuse tuvastussüsteem.

Pesumasina ukse lukustus

Pesumasina uksele on lukustusüsteem, mis takistab ukse avamist, kui veetase seda ei võimalda.

Masina lülitamisel pausirežiimile hakkab ukse märgutuli vilkuma. Masin kontrollib selles oleva vee taset. Kui veetase on sobiv, süttib 1–2 minuti jooksul pesumasina ukse märgutuli ja seejärel saab ukse lahti teha.

Kui veetase pole sobiv, siis ukse märgutuli kustub ja pesumasina ust ei saa avada. Kui teil on vaja avada pesumasina uks, kui ukse märgutuli ei põle, peate poolelioleva programmi tühistama; vt "Programmi tühistamine".

Valikute muutmine pärast programmi käivitumist

Pesumasina lülitamine pausirežiimile

Pesumasina lülitamiseks programmi töötamise ajal pausirežiimi vajutage käivitus-/seiskamisnuppu. Programminäidikul hakkab vilkuma poolelioleva programmietapi tuli, andes märku, et pesumasin on lülitatud pausirežiimile. Kui pesumasina uks on avamisvalmis, süttib lisaks programmietapi tulele ka ukse märgutuli ja jääb püsivalt põlema.

Kiiruse ja temperatuuri muutmine lisafunktsioonide kasutamisel

Olenevalt programmi faasist võite tühistada või sisse lülitada lisafunktsioone; vt "Lisafunktsioonide valimine". Samuti võite muuta kiirust ja temperatuuri, vt "Tsentrifuugimiskiiruse valimine" ja "Temperatuuri valimine".

- i** Kui muudatus ei ole lubatud, vilgub vastav tuli 3 korda.

Pesu lisamine ja eemaldamine

Pesumasina lülitamiseks pausirežiimi vajutage käivitus-/seiskamisnuppu. Pärast seda hakkab vilkuma vastava programmietapi märgutuli, mille ajal masin lülitati pausirežiimile.

Oodake, kuni saate avada pesumasina ukse. Avage pesumasina uks ja pange pesu juurde või võtke välja. Sulgege pesumasina uks. Vajadusel muutke lisafunktsioone, temperatuuri ja kiirust. Masina käivitamiseks vajutage käivitus-/seiskamisnuppu.

Programmi tühistamine

Programmi tühistamiseks valige programmiüliti abil mõni teine programm. Eelmine programm tühistatakse. Programmi tühistamisest annab märku tule Lõpp/Tühistus püsiv vilkumine. Programmiüliti keeramisel lõpetab masin programmi, kuid ei käivita vee äravoolu. Kui valite ja käivitata uue programmi, siis käivitub uus valitud programm vastavalt sellele, millises etapis eelmine programm tühistati. Näiteks võib masin võtta sisse lisavett või jätkata pesemist olemasoleva veega.

i Olenevalt etapist, mille ajal programm tühistati, peate valitud uue programmi jaoks võib-olla lisama veel pesuvahendit ja pesupehmedajat.

5 Puhastamine ja hooldus

Regulaarne puhastamine aitab pikendada toote eluiga ja vähendada probleemide tõenäosust.

Pesuvahendi sahtli puhastamine

Et vältida pesuvahendi jääkide kuhjumist, puhastage regulaarselt (iga 4–5 pesutsükli järel) pesuvahendi sahtlit, nagu allpool näidatud.

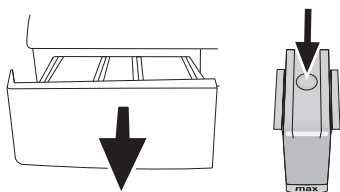

Vajutage täpilist punkti sifooni pesupehmedaja lahtris ja eemaldage sahtel masinast, tõmmates seda enda poole.

Peske pesuvahendi sahtel ja sifoon voolava leige veega korralikult puhtaks. Kandke puhastamise ajal kaitsekindaid või kasutage sobivat harja, et vältida sahtlisse kogunenud jääkide sattumist nahale. Pärast puhastamist asetage sahtel tagasi kohale ja veenduge, et see on kindlalt paigas. Kui teil on selline pesuvahendi sahtel, nagu kujutatud alljärgneval joonisel:

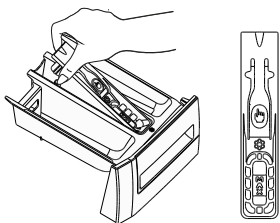

i Kergitage sifooni tagumist otsa ja eemaldage see joonisel näidatud viisil. Pärast eespool kirjeldatud puhastustoiminguid asetage sifoon tagasi kohale ja suruge selle esimest otsa allapoole, kuni lukustuslapats haakub.

Sissetuleva vee filtrite puhastamine

Mõlema sisselaskeklapi otsas masina tagaküljel ja mõlema sisselaskevooliku torupooles otsas on

filter. Need filtrid takistavad vees leiduvate osakeste ja mustuse sattumist pesumasinasse. Määrduvad filtrid vajavad puhastamist.

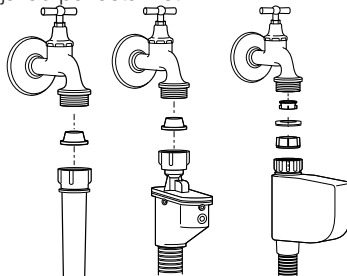

Sulgege kraanid. Vee sisselaskeklappide filtriteni pääsemiseks eemaldage sisselaskevoolikute mutrid. Puhastage filtrid sobiva harjaga. Kui filtrid on liiga määrduvad, võite need puhastamiseks tangide abil välja tõmmata. Eemaldage filtrid koos tihenditega sisselaskevoolikute lapikust otsast ja puhastage need jooksva vee all põhjalikult. Asetage tihendid ja filtrid ettevaatlikult tagasi kohale ja keerake voolikumutrid käsitsi kinni.

Jääkvee eemaldamine ja pumba filtri puhastamine

Masina filtrisüsteem aitab pesuvee eemaldamisel vältida tahkete esemete (nt nõõbid, mündid ja kangakiud) sattumist pumba tiiviku vahele. Nii ei teki vee väljavoolamisel takistusi ja ühtlasi pikeneb pumba eluiga.

Kui vesi ei voola pesumasinast ära, võib põhjuseks olla pumba ummistunud filter. Filtrit tuleb puhastada ummistuse korral või iga 3 kuu järel. Enne pumba filtri puhastamist tuleb pesumasin veest tühjendada.

Samuti võib kogu vee väljalaskmine vajalikuks osutuda enne masina transportimist (nt kolimisel) ja vee külmumisel.

! Pumba filtrisse jäänud võõrkehaded võivad masinat kahjustada või põhjustada liigset müra.

Määrduvad filtri puhastamiseks ja jääkvee eemaldamiseks:

Katkestage elektritoide, eemaldades pistiku vooluvõrgust.

! Temperatuur masina sisemuses võib tõusta kuni 90 °C. Et vältida nahapõletusi, tuleb filtrit puhastada alles pärast masinas oleva vee jahtumist.

Avage filtri kate.

Kui filtri kate koosneb kahest osast, siis vajutage filtrikattel olevat lapatsit ja eemaldage kate, tõmmates seda enda poole.

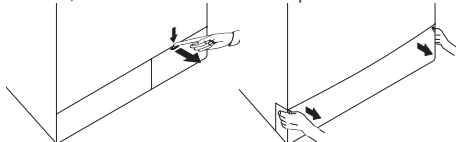

Kui filtri kate koosneb ühest osast, siis võtke katte ülaosas selle külgedelt kinni ja eemaldage kate tõmmates.

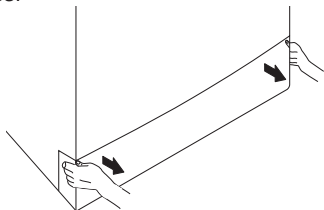

i Filtri kate eemaldamiseks võite ka pista õhukese plastotsaga tööriista läbi kate kohal paikneva pilu ja seda kergelt allapoole suruda. Ärge kasutage katte eemaldamiseks metallotsaga tööriistu.

Mõnel meie tootel on avariitühendusvoolik, mõnel mitte. Vee väljalaskmiseks järgige alltoodud juhiseid.

Vee väljalaskmine, kui tootel on avariitühendusvoolik:

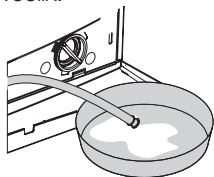

Tõmmake välja pumba avariitühendusvoolik ja asetage vooliku ots suurde anumasse. Eemaldage vooliku otsas olev kork ja laske veel anumasse voolata. Kui anum on täis, sulgege vooliku sisselaskeava korgiga. Pärast anuma tühendamist korrake eespool kirjeldatud toimingut, kuni kogu vesi on välja voolanud. Kui vesi on välja lastud, sulgege vooliku ots uuesti korgiga ja kinnitage voolik tagasi kohale. Pumba filtri väljavõtmiseks keerake seda.

Vee väljalaskmine, kui tootel ei ole avariitühendusvoolikut:

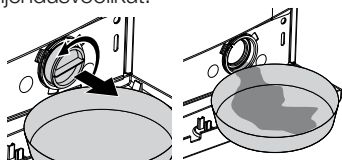

Filtrist väljavoolava vee kogumiseks asetage filtri ette suur anum. Keerake pumba filter lahti (vastupäeva), kuni vesi hakkab sellest välja voolama. Suunake väljavoolav vesi filtri ette asetatud mahutisse. Mahavoolanud vee eemaldamiseks hoidke käepärast lappi. Kui kogu vesi on masinast välja voolanud, keerake filtrit ja võtke see välja. Puhastage filter jääkidest ja pumba tiiviku ümbrus kangakiududest. Paigaldage filter.



! Kui teie masinal on veejoo funktsioon, paigaldage filter pumba küljes oma kohale. Filtri paigaldamisel korpusesse ärge suruge seda jõuga. Asetage filter tervenisti korpusesse. Muidu võib vesi filtri katte vahelt

välja imbuda.

Kui filtri kate koosneb kahest osast, sulgege filtri kate, surudes sellele olevat lapatsit. Kui kate koosneb ühest osast, asetage selle põhjal olevad lapatsid õigesse kohta ja seejärel suruge filter kohale.









































6 Tehnilised näitajad

Mudelid (ET)	WMB 50621
Kuiva pesu maksimaalne kogus (kg)	5
Kõrgus (cm)	84
Laius (cm)	60
Sügavus (cm)	45
Netokaal (±4 kg)	59
Elektritoide (V/Hz)	230 V / 50Hz
Summaarne voolutugevus (A)	10
Summaarne võimsus (W)	2200
Tsentrifugimiskiirus (p/min, maksimum)	600
Võimsustarve ooterežiimil (W)	1.35
Väljalülitatud seadme võimsustarve (W)	0.25

-  Kvaliteedi täiustamise eesmärgil võidakse seadme tehnilisi näitajaid muuta.
-  Juhendis leiduvad joonised on skemaatilised ega pruugi vastata täpselt teie tootele.
-  Toote siltidel või dokumentatsioonil esitatud väärtused on saadud laboritingimustes vastavalt asjaomastele standarditele. Olenevalt toote töö- ja keskkonnatingimustest ei pruugi tegelikud väärtused siinsetega kattuda.



Seadme pakkematerjal on taaskasutatav. Et omalt poolt keskkonda kaitsta, viige pakkematerjal ringlussevõtmiseks vastavasse kogumiskonteinerisse. Ka seade ise sisaldab palju taaskasutatavat materjali. See silt seadmel näitab, et kasutatud seadet ei tohi visata olmeprügi hulka. See võimaldab seadme vastavalt elektri- ja elektroonikaseadmete jäätmeid käsitlevale Euroopa direktiivile 2002/96/EÜ ringlusse võtta võimalikult heades tingimustes. Oma kodule lähima kogumispunkti kohta saate teavet linnavalitsusest või edasimüüjalt. Aitäh, et aitate kaitsta keskkonda.

											
Tumedate riiete pesu	Tumedate riiete pesu	Süntetiika	Puuvil	Eelpesu	Põhipesu	Loputus	Pesu	Tsentrifugimine	Õrpesu	Loomakarvade eemaldus	
											
Vee äravool	Kortsumisvastane funktsioon	Tekid (Voodipesu)	Lapselukk	Käsi pesu	Beebirežiim (BabyProtect)	Puuvil, ökonoomne	Vilane	Kiirpesu 14 Üllikire	Igapäevane	Ökonoomne puhastus (Eco Clean)	
											
Igapäevane kiirpesu	Loputusvee jätmise paaki	Start/Paus	Tsentrifugimiseta	Kiirpesu	Lõpetatud	Külm	Temperatuur	Isepuhastus	Ihupesu	Mini 30	
											
Segu 40	Super 40	Lisaloputus	Värskendus	Särgid	Teksad	Sport	Viitstart	Intensiivne	Rõivahoidlus	Sees/Väljas	Uks valmis

7 Probleemide lahendamine

Programmi ei saa valida või käivitada.

- Võimalik, et pesumasin on infrastruktuuriprobleemi (nt võrgupinge, veesurve vms) tõttu lülitunud kaitserežiimile. >>> *Programmi tühistamiseks valige programmiüliti abil mõni teine programm. Eelmine programm tühistatakse. (Vt "Programmi tühistamine")*

Masinas on vesi.

- Seoses tootmise käigus tehtud kvaliteedikontrolliga võib seadmesse olla jäänud veidi vett. >>> *Tegu ei ole rikkega; vesi ei kahjusta masinat.*

Masin vibreerib või müriseb.

- Masin võib olla viltu. >>> *Masina loodimiseks reguleerige selle jalgade pikkust.*
- Pumba filtrisse võib olla sattunud tahket ollust. >>> *Puhastage pumba filter.*
- Transpordipoldid on eemaldamata. >>> *Eemaldage transpordipoldid.*
- Võimalik, et masinas on liiga vähe pesu. >>> *Lisage masinasse rohkem pesu.*
- Võimalik, et masinas on liiga palju pesu. >>> *Võtke osa pesu masinast välja või jaotage pesu käitsi ühtlaselt.*
- Võimalik, et masin toetub vastu jäika eset. >>> *Veenduge, et masin ei toetu millegi vastu.*

Masin seiskus lühidalt pärast programmi käivitumist.

- Masin võis madala pinge tõttu ajutiselt seiskuda. >>> *Normaalse tööpinge taastumisel jätkab masin tööd.*

Programmi kestuse pöördarvestus ei alga. (Ekraaniga mudelitel)

- Taimer võib vee sissevõtu ajal peatuda. >>> *Aeg ei hakka taimeri näidikul jooksuma enne, kui masinas on piisav kogus vett. Masin ootab piisava veetaseme saavutamiseni, et pesu ei jääks vee vähesuse tõttu mustaks. Pärast seda jätkub taimeri näidikul pöördarvestus.*
 - Taimer võib vee kuumutamise ajal peatuda. >>> *Taimeri näidikul ei alga pöördarvestus enne, kui masin saavutab valitud temperatuuri.*
 - Taimer võib tsentrifuugimise ajal peatuda. >>> *Pesu ebaühtlase jaotuse tõttu trumlis võib rakenduda automaatne ebaühtlase jaotuse tuvastussüsteem.*
- i** Et vältida masina ja ümbruse kahjustamist, ei lülitu masin tsentrifuugimisele, kui pesu paikneb trumlis ebaühtlaselt. Pesu tuleb kohendada ja seejärel uuesti tsentrifuugida.

Pesuvahendi sahist tuleb vahtu.

- Masinasse on pandud liiga palju pesuvahendit. >>> *Segage 1 supilusikatäis pesupehmedajat ½ liitri veega ning kallake saadud lahus pesuvahendi sahtli põhipesu lahtrisse.*
- i** Pange masinasse pesuvahendit vastavalt programmile ja maksimumkogusele, mille leiате "Programmide ja kulu tabelist". Kui kasutate täiendavaid kemikaale (plekieemaldaja, pesuvalgendi vms), vähendage pesuvahendi kogust.

Pesu on pärast programmi lõppu märg

- Võimalik, et masinas on tekkinud liiga palju vahtu ja liiga suure hulga pesuvahendi kasutamise tagajärjel on aktiveerunud automaatne vahueemaldussüsteem. >>> *Kasutage pesuvahendit soovitatud koguses.*
- i** Et vältida masina ja ümbruse kahjustamist, ei lülitu masin tsentrifuugimisele, kui pesu paikneb trumlis ebaühtlaselt. Pesu tuleb kohendada ja seejärel uuesti tsentrifuugida.

⚠ Kui teil ei õnnestu probleemj selles lõigus toodud juhiste järgi lahendada, konsulteerige edasimüüja või volitatud teenindusega. Ärge kunagi üritage rikkis seadet ise parandada.

Free Manuals Download Website

<http://myh66.com>

<http://usermanuals.us>

<http://www.somanuals.com>

<http://www.4manuals.cc>

<http://www.manual-lib.com>

<http://www.404manual.com>

<http://www.luxmanual.com>

<http://aubethermostatmanual.com>

Golf course search by state

<http://golfingnear.com>

Email search by domain

<http://emailbydomain.com>

Auto manuals search

<http://auto.somanuals.com>

TV manuals search

<http://tv.somanuals.com>