

Por favor lea este instructivo antes de usar el producto
Please Read and Save this Use and Care Book

 **BLACK & DECKER**® *Home*

CAFETERA DE 5 TAZAS 5-CUP COFFEEMAKER



Mexico

www.prodprotect.com/applica

01-800-714-2503

Accesorios/Partes (EE.UU./Canadá)

Accessories/Parts (USA/Canada)

1-800-738-0245

Modelos Models

DCM601B

DCM601W

INSTRUCCIONES IMPORTANTES DE SEGURIDAD

Cuando se utilizan aparatos eléctricos, siempre se debe respetar ciertas medidas de seguridad a fin de reducir el riesgo de un incendio, un choque eléctrico y (o) lesiones a las personas, incluyendo las siguientes:

- Por favor lea todas las instrucciones.
- No toque las superficies calientes. Utilice las asas o las perillas.
- A fin de protegerse contra el riesgo de un choque eléctrico, no coloque el aparato de manera que el cable, el enchufe o el mismo aparato entre en contacto con agua o cualquier otro líquido.
- Todo aparato eléctrico utilizado en la presencia de menores de edad o por ellos mismos requiere la supervisión de un adulto.
- Desconecte el aparato de la toma de corriente cuando no esté en funcionamiento y antes de limpiarlo. Espere que el aparato se enfríe antes de instalar o retirar las piezas y antes de limpiarlo.
- No se debe utilizar ningún aparato eléctrico que tenga el cable o el enchufe averiado, que presente un problema de funcionamiento o que esté dañado. Devuelva el aparato al centro de servicio autorizado más cercano para que lo examinen, reparen o ajusten. Si el producto llegase a fallar dentro del período de la garantía, llame gratis al número apropiado que aparece en la cubierta de este manual para obtener información relacionada al servicio de mantenimiento del aparato.
- El uso de un accesorio no evaluado para ser utilizado con este aparato podría ocasionar lesiones personales.
- Este aparato no se debe utilizar a la intemperie.
- No permita que el cable cuelgue del borde de la mesa o del mostrador ni que entre en contacto con las superficies calientes.
- No coloque el aparato sobre ni cerca de las hornillas de gas o eléctricas ni adentro de un horno caliente.
- Para desconectar, gire cualquiera de los controles a la posición de apagado (OFF) y desenchufe de la toma de corriente.
- La jarra debe permanecer tapada cuando está en uso.
- La jarra está diseñada para ser utilizada con este aparato. Jamás se deberá utilizar sobre la estufa.
- Nunca coloque una jarra caliente sobre una superficie fría ni húmeda.
- No utilice la jarra si el vidrio se encuentra rajado o si el asa está débil.

- No limpie la jarra con limpiadores abrasivos, con almohadillas de fibra de metal ni demás limpiadores abrasivos.
- El aparato se deberá utilizar únicamente con el fin previsto.
- Existe el riesgo de quemaduras si uno retira la tapa durante los ciclos de colado.

GUARDE ESTAS INSTRUCCIONES.

Para uso doméstico únicamente.

ENCHUFE POLARIZADO (Solamente para los modelos de 120V)

Este aparato cuenta con un enchufe polarizado (un contacto es más ancho que el otro). A fin de reducir el riesgo de un choque eléctrico, este enchufe encaja en una toma de corriente polarizada en un solo sentido. Si el enchufe no entra en la toma de corriente, inviértalo y si aun así no encaja, consulte con un electricista. Por favor no trate de alterar esta medida de seguridad.

TORNILLO DE SEGURIDAD

Advertencia: Este aparato cuenta con un tornillo de seguridad para evitar la remoción de la cubierta exterior del mismo. A fin de reducir el riesgo de incendio o de choque eléctrico, por favor no trate de remover la cubierta exterior. Este producto no contiene piezas reparables por el consumidor. Toda reparación se debe llevar a cabo únicamente por personal de servicio autorizado.

CABLE ELÉCTRICO

- a) El producto se debe proporcionar con un cable eléctrico corto (o uno separable), a fin de reducir el riesgo de tropezar o de enredarse en un cable más largo.
- b) Existen cables eléctricos más largos y separables o cables de extensión que uno puede utilizar si toma el cuidado debido.
- c) Si se utiliza un cable separable o de extensión,
 - 1) El régimen nominal del cable separable o del cable de extensión debe ser, como mínimo, igual al del régimen nominal del aparato.
 - 2) Si el aparato es de conexión a tierra, el cable de extensión debe ser un cable de tres alambres de conexión a tierra.
 - 3) Uno debe acomodar el cable más largo de manera que no cuelgue del mostrador o de la mesa, para evitar que un niño tire del mismo o que alguien se tropiece.

Nota: Si el cordón de alimentación es dañado, en América Latina debe sustituirse por personal calificado o por el centro de servicio autorizado.

El producto puede variar ligeramente del que aparece ilustrado.

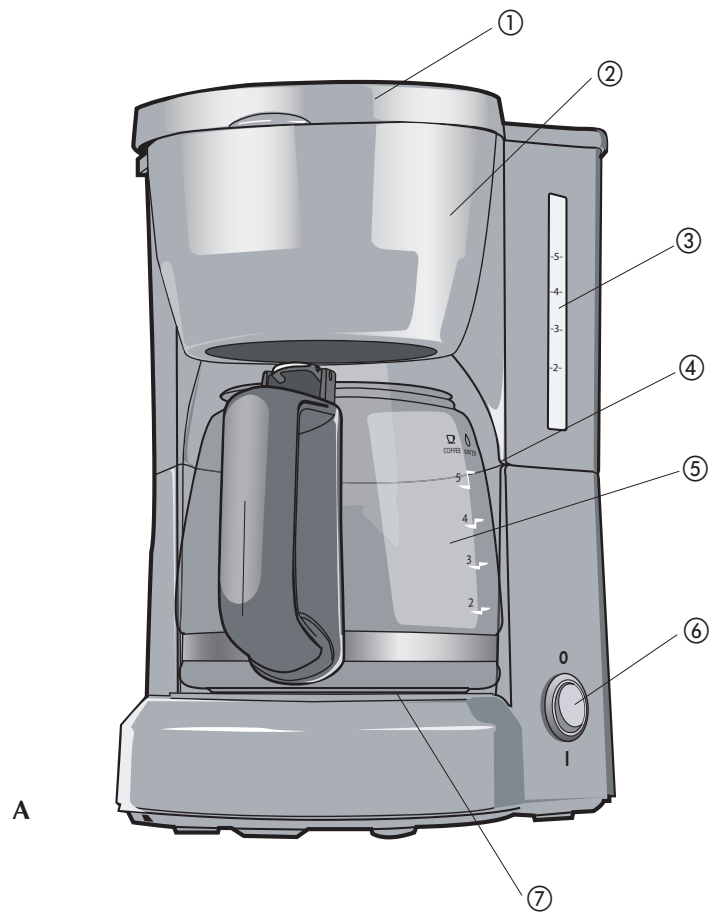

A

1. Tapa del tanque de agua y cesto de colar
2. Cesto de colar con filtro permanente (adentro)
3. Tanque de agua con medidas de tazas
4. Medidas del nivel de agua y del café colado
5. Jarra de 740 ml (5 tazas / 25 oz)
6. Interruptor de encendido y apagado
7. Placa de calentamiento antiadherente
8. Guardacable (no ilustrado)

Como usar

Este aparato es solamente para uso doméstico.

PASOS PRELIMINARES

- Retire todo material de empaque y calcomanía adherida al producto.
- Retire y conserve el manual de uso y cuidado.
- Vierta agua fría en el tanque de agua hasta el nivel que indica 5 tazas.
- Coloque el filtro permanente en el cesto de colar.
- Desenrolle y enchufe el cable a una toma de corriente normal.
- Cuele agua a través del aparato, sin agregar café molido. Esto elimina cualquier residuo de polvo que pudiera haber en el sistema debido al proceso de fabricación.
- Deseche el agua de la jarra.
- Lave todas las piezas según las instrucciones en la sección de CUIDADO Y LIMPIEZA de este manual.
- Apague y desconecte el aparato; espere que se enfríe.

PREPARACIÓN DEL CAFÉ:

1. Abra la tapa del tanque de agua y del cesto de colar.
2. Llene el tanque con agua fría hasta el nivel deseado
3. Coloque el filtro permanente adentro del cesto de colar.
4. Agregue la cantidad de café molido deseada.

Nota: Si tiene duda de cuánto café usar, comience por medir 1 cucharadita rasada de café molido de textura media por cada taza de café a colar.

5. Cierre y asegure bien la tapa.
6. Coloque la jarra vacía sobre la placa de calentamiento.
7. Enchufe el cable a una toma de corriente normal.
8. Presione el botón de interrupción (ON/OFF); aparece la luz roja indicadora de funcionamiento y comienza el ciclo de colado.
9. Después de servir, mantenga la jarra sobre la placa de calentamiento para conservar caliente el café.
10. Desconecte la cafetera cuando no esté en uso.

CONSEJOS PARA COLAR CAFÉ

- Revuelva el café de la jarra antes de servirlo para distribuir bien el sabor.
- Para variar, antes de moler el café, agréguele un pedazo de una pulgada de cáscara de naranja o de limón.
- Agregue un pedazo de 2 pulgadas de semilla de vainilla en la azucarera. Le sorprenderá el buen gusto que ofrece.
- Para un café sabroso, mantenga la cafetera bien limpia siempre.
- Si deja el café sobre la placa de calentamiento, asegúrese de retirar y desechar el café molido del filtro en cuanto se enfríe un poco.
- El café molido puede ser guardado en contenedores herméticos y permanecer fresco en la refrigeradora hasta por dos semanas.

- Use agua fría de la llave para llenar el tanque de la cafetera; el agua caliente de la llave puede darle sabor metálico al café.

Cuidado y limpieza

Este aparato no contiene piezas reparables por el consumidor. Para servicio, por favor acuda a personal calificado.

LIMPIEZA

1. Asegúrese que el aparato esté apagado y que se haya enfriado.
2. Abra la tapa del tanque de agua y del cesto de colar, retire el filtro permanente (alzar derecho para arriba) y deseche el café molido.
3. Lave el filtro permanente, la jarra y la tapa de la jarra en la bandeja superior de la máquina lavaplatos, o a mano con agua tibia jabonada.
4. Para limpiar el interior de la tapa del tanque, abra la tapa permitiendo que ésta descanse en posición abierta.
5. Tire del distribuidor de agua desde debajo de la guía, limpie las superficies con un paño humedecido, coloque el distribuidor debajo de la guía y cierre la tapa **(B)**.

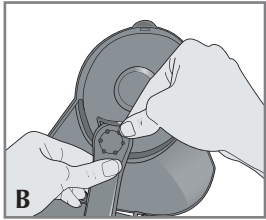

LIMPIEZA CON AGUA Y VINAGRE

1. Vierta vinagre blanco adentro del tanque de agua hasta la marca que indica 2 tazas en el nivel de llenado.
2. Agregue agua fría hasta el nivel que indica 5 tazas.
3. Coloque la jarra vacía sobre la placa de calentamiento.
4. Encienda la cafetera y permita que se cuele la mitad de la solución de limpieza adentro de la jarra (hasta que el agua alcance aproximadamente el tercer nivel). Apague la cafetera y espere 15 minutos para dar lugar a que se ablanden los depósitos minerales.
5. Encienda la cafetera y permita que se cuele el resto de la solución adentro de la jarra.
6. Apague la cafetera, vacíe la jarra y lave el filtro permanente.
7. Llène el tanque con agua fría hasta el nivel 5, coloque la jarra vacía nuevamente sobre la placa de calentamiento, y encienda la cafetera para colar un ciclo completo, con el fin de eliminar todo residuo de la solución de limpieza. Puede ser necesario repetir este proceso para eliminar por completo el olor y el sabor del vinagre.
8. Lave el filtro permanente, el cesto de colar y la jarra según las instrucciones en la sección de cuidado y limpieza de la cafetera.

MANTENIMIENTO DE SU CAFETERA

Los depósitos minerales que provienen del agua dura pueden obstruir la cafetera. Se recomienda una limpieza cada tres meses.

- El exceso de vapor o los ciclos de colado prolongados, indican que la cafetera requiere limpieza.
- La frecuencia con que se debe eliminar los depósitos minerales varía según el uso de la cafetera y la dureza del agua.
- Durante el ciclo de limpieza, la cafetera puede salpicar y producir más vapor que de costumbre.

IMPORTANT SAFEGUARDS

When using electrical appliances, basic safety precautions should always be followed to reduce the risk of fire, electric shock, and/or injury to persons, including the following:

- Read all instructions.
- Do not touch hot surfaces. Use handle or knobs.
- To protect against electric shock, do not place cord, plug or appliance in water or other liquids.
- Close supervision is necessary when any appliance is used by or near children.
- Unplug from outlet when not in use and before cleaning. Allow to cool before putting on or taking off parts and before cleaning the appliance.
- Do not operate any appliance with a damaged cord or plug or after the appliance malfunctions, or has been damaged in any manner. Return the appliance to the nearest authorized service facility for examination, repair, or adjustment. Or, call the appropriate toll-free number on the cover of this manual.
- The use of an accessory not evaluated for use with this appliance may cause injuries.
- Do not use outdoors.
- Do not let cord hang over the edge of table or counter, touch with hot surfaces.
- Do not place on or near a hot gas or electric burner or in a heated oven.
- To disconnect, turn any control to OFF then remove plug from wall outlet.
- Keep the lid on the carafe when in use.
- The carafe is designed for use with the appliance. It must never be used on a range top.
- Do not set a hot carafe down on a wet or cold surface.
- Do not use the carafe if the glass is cracked or has a loose or weakened handle.
- Do not clean the carafe with abrasive cleansers, steel wool, or other abrasive material.
- Do not use this appliance for anything other than intended use.
- Scalding may occur if the lid is removed during the brewing cycles.

SAVE THESE INSTRUCTIONS.

This product is for household use only.

POLARIZED PLUG (120V Models Only)

This appliance has a polarized plug (one blade is wider than the other). To reduce the risk of electric shock, this plug is intended to fit into a polarized outlet only one way. If the plug does not fit fully into the outlet, reverse the plug. If it still does not fit, contact a qualified electrician. Do not attempt to modify the plug in any way.

TAMPER-RESISTANT SCREW

Warning : This appliance is equipped with a tamper-resistant screw to prevent removal of the outer cover. To reduce the risk of fire or electric shock, **do not attempt to remove the outer cover.** There are no user-serviceable parts inside. Repair should be done only by authorized service personnel.

ELECTRICAL CORD

- a) A short power-supply cord (or detachable power-supply cord) is to be provided to reduce the risk resulting from becoming entangled in or tripping over a longer cord.
- b) Longer detachable power-supply cords or extension cords are available and may be used if care is exercised in their use.
- c) If a long detachable power-supply cord or extension cord is used,
 - 1) The marked electrical rating of the detachable power-supply cord or extension cord should be at least as great as the electrical rating of the appliance,
 - 2) If the appliance is of the grounded type, the extension cord should be a grounding-type 3-wire cord, and
 - 3) The longer cord should be arranged so that it will not drape over the countertop or tabletop where it can be pulled on by children or tripped over.

Note: If the power supply cord is damaged, it should be replaced by qualified personnel or in Latin America by an authorized service center.

Product may vary slightly from what is illustrated.

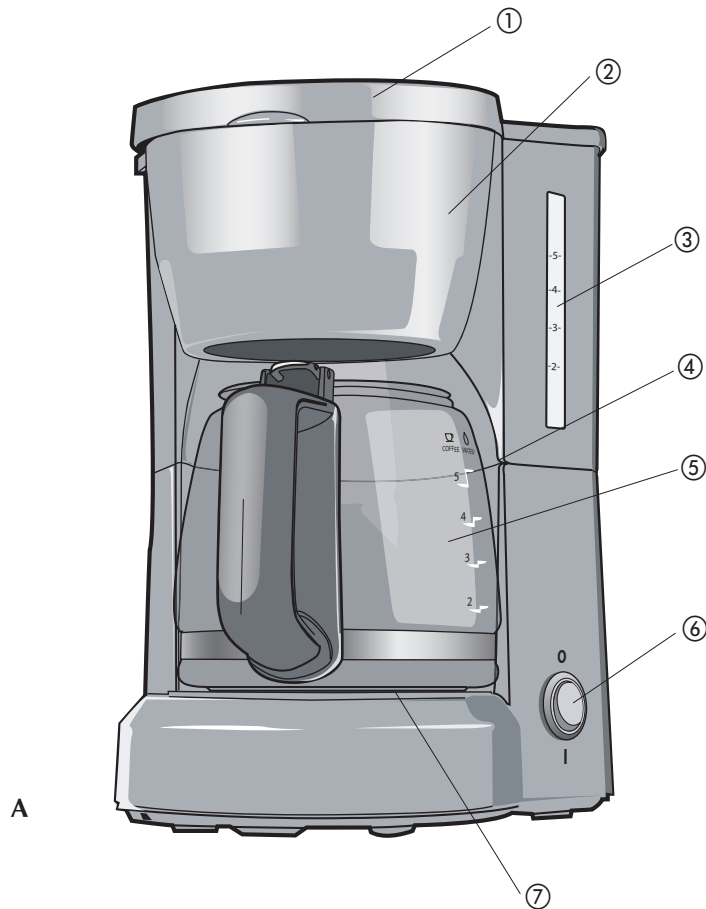

- A
1. One-piece reservoir and brew basket cover
 2. Brew basket with permanent filter (inside)
 3. Water reservoir with cup-level markings
 4. Water-fill and brewed coffee markings
 5. 5-cup/25-oz. (740 ml) carafe
 6. On/Off switch
 7. Nonstick KEEP HOT plate
 8. Cord storage (not shown)

How to Use

This unit is for household use only.

GETTING STARTED

- Remove all packing materials and any stickers from the product.
- Remove and save literature.
- Open one-piece cover for water reservoir and brew basket.
- Pour fresh cold water up to 5-cup level mark into the water reservoir.
- Place permanent filter into brew basket.
- Uncoil power cord and plug into standard electrical outlet.
- Brew water through appliance without adding coffee grounds. This removes any dust or residue that may remain in the system during the manufacturing process.
- Discard the water from the carafe.
- Wash all removable parts as instructed in CARE AND CLEANING section of this manual.
- Turn off the appliance; unplug it and allow appliance to cool down.

BREWING COFFEE:

1. Open one-piece cover for water reservoir and permanent filter basket.
2. Pour fresh cold water up to desired level mark into water reservoir.
3. Insert permanent filter into brew basket.
4. Add desired amount of ground coffee.

Note: Not sure how much coffee to use. Begin by using 1 level tablespoon of medium grind coffee for each cup of coffee to be brewed.

5. Close lid securely.
6. Place empty carafe on the KEEP HOT plate.
7. Plug cord into standard electrical outlet.
8. Press OFF/ON button; red light comes on and brewing begins.
9. Replace the carafe on the KEEP HOT plate when not serving to keep coffee hot.
10. Unplug appliance when not in use.

COFFEE BREWING TIPS

- Stir coffee in carafe before serving to evenly distribute the flavor.
- For variety add a 1-inch piece of lemon or orange peel to the coffee grounds before brewing.
- Add a 2-inch piece of vanilla bean to the sugar bowl. You'll be surprised at how good it tastes.
- Keep your coffee maker very clean; you'll be pleased with the flavor.
- If coffee is left on the hot plate, be sure to remove the coffee grounds from the filter basket as soon as they have cooled slightly.
- Ground coffee can be stored in an airtight container in the refrigerator up to 2 weeks and still make fresh tasting coffee.
- Use cold tap water; hot tap water that has been sitting in a water heater may give your coffee a metallic taste.

Care and Cleaning

This appliance contains no user-serviceable parts. Refer service to qualified service personnel.

CLEANING

1. Be sure the unit is unplugged and cooled.
2. Open the one-piece cover, remove the permanent filter basket (lift straight up), and discard the grounds.
3. Wash the filter, carafe and carafe lid in the dishwasher, top-rack only or hand-wash in warm, sudsy water.
4. To clean inside of reservoir cover, open the one-piece cover allowing it to rest in the open position.
5. Pull water showerhead out from under the guide, wipe surfaces with a damp cloth, then place water spreader under guide and close the cover **(B)**.

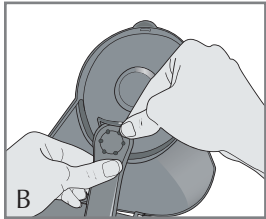

MAINTAINING YOUR COFFEEMAKER

Mineral deposits left by hard water can clog your coffeemaker. Cleaning with vinegar is recommended every 3 months.

USING VINEGAR

1. Pour white vinegar into water reservoir up to 2-cup level on water window.
2. Add cold water up to 5-cup line.
3. Set empty carafe on the KEEP HOT plate.
4. Turn on coffeemaker and let half the cleaning solution brew into carafe (until water level goes down to around "3"). Turn off coffeemaker and let it soak for at least 15 minutes to soften the deposits.
5. Turn on coffeemaker and brew remaining cleaning solution into carafe.
6. Turn off coffeemaker, empty carafe and wash permanent filter.
7. Fill reservoir with cold water to 5-cup line, replace empty carafe, then turn on coffeemaker for a complete brew cycle to flush out remaining cleaning solution. You may have to repeat this to eliminate the vinegar smell/taste.
8. Wash the brew basket, the permanent filter and carafe as instructed in CLEANING.

CLEANING TIPS

- Excessive steaming or a prolonged brewing cycle is a sign that a cleaning is needed.
- The frequency of flushing out deposits is determined by your usage and water hardness.
- During cleaning, more steaming occurs than when brewing coffee and there may be some spitting.

NOTAS/NOTES

¿NECESITA AYUDA?

Para servicio, reparaciones o preguntas relacionadas al producto, por favor llame al número del centro de servicio en el país donde usted compró su producto. NO devuelva el producto al fabricante. Llame o lleve el producto a un centro de servicio autorizado.

DOS AÑOS DE GARANTÍA LIMITADA

(No aplica en México, Estados Unidos o Canadá)

¿Qué cubre la garantía?

- La garantía cubre cualquier defecto de materiales o de mano de obra. Aplica no se responsabiliza por ningún costo que exceda el valor de compra del producto.

¿Por cuánto tiempo es válida la garantía?

- Por dos años a partir de la fecha original de compra.

¿Cómo se puede obtener servicio?

- Conserve el recibo original de compra.
- Por favor llame al número del centro de servicio autorizado.

Esta garantía no cubre:

- Los productos que han sido utilizados en condiciones distintas a las normales
- Los daños ocasionados por el mal uso, el abuso o negligencia
- Los productos que han sido alterados de alguna manera
- Los daños ocasionados por el uso comercial del producto
- Los productos utilizados o reparados fuera del país original de compra
- Las piezas de vidrio y demás accesorios empacados con el aparato
- Los gastos de tramitación y embarque asociados al reemplazo del producto
- Los daños y perjuicios indirectos o incidentales

NEED HELP?

For service, repair or any questions regarding your appliance, call the appropriate 800 number on the cover of this book. **DO NOT** return the product to the place of purchase. Also, please **DO NOT** mail product back to the manufacturer, nor bring it to a service center. You may also want to consult the website listed on the cover of this manual.

Two-Years Limited Warranty

(Applies only in the United States and Canada)

What does it cover?

- Any defect in material or workmanship; provided; however, Applica's liability will not exceed the purchase price of the product.

For how long?

- Two years after the date of original purchase.

What will we do to help you?

- Provide you with a reasonably similar replacement product that is either new or factory refurbished.

How do you get service?

- Save your receipt as proof of the date of sale.
- Check our on-line service site at www.prodprotect.com/applica, or call our toll-free number, 1-800-231-9786, for general warranty service.
- If you need parts or accessories, please call 1-800-738-0245.

What does your warranty not cover?

- Damage from commercial use
- Damage from misuse, abuse or neglect
- Products that have been modified in any way
- Products used or serviced outside the country of purchase
- Glass parts and other accessory items that are packed with the unit
- Shipping and handling costs associated with the replacement of the unit
- Consequential or incidental damages (Please note, however, that some states do not allow the exclusion or limitation of consequential or incidental damages, so this limitation may not apply to you.)

How does state law relate to this warranty?

- This warranty gives you specific legal rights, and you may also have other rights that vary from state to state or province to province.

Póliza de Garantía

(Válida sólo para México)

Duración

Applica Manufacturing, S. de R. L. de C.V. garantiza este producto por 2 años a partir de la fecha original de compra.

¿Qué cubre esta garantía?

Esta Garantía cubre cualquier defecto que presenten las piezas, componentes y la mano de obra contenidas en este producto.

Requisitos para hacer válida la garantía

Para reclamar su Garantía deberá presentar al Centro de Servicio Autorizado la póliza sellada por el establecimiento en donde adquirió el producto. Si no la tiene, podrá presentar el comprobante de compra original.

¿Donde hago válida la garantía?

Llame sin costo al teléfono 01 800 714 2503, para ubicar el Centro de Servicio Autorizado más cercano a su domicilio en donde usted podrá encontrar partes, componentes, consumibles y accesorios.

Procedimiento para hacer válida la garantía

Acuda al Centro de Servicio Autorizado con el producto con la póliza de Garantía sellada o el comprobante de compra original, ahí se reemplazará cualquier pieza o componente defectuoso sin cargo alguno para el usuario final. Esta Garantía incluye los gastos de transportación que se deriven de su cumplimiento.

Excepciones

Esta Garantía no será válida cuando el producto:

- A) Se hubiese utilizado en condiciones distintas a las normales.
- B) No hubiese sido operado de acuerdo con el instructivo de uso que le acompaña.
- C) Cuando el producto hubiese sido alterado o reparado por personas no autorizadas por Applica Manufacturing, S. de R. L. de C.V.

Nota: Usted podrá encontrar partes, componentes, consumibles y accesorios en los centros de servicios autorizados. Esta garantía incluyen los gastos de transportación que se deriven de sus cumplimiento dentro de sus red de servicio.

Por favor llame al número correspondiente que aparece en la lista a continuación para solicitar que se haga efectiva la garantía y donde Ud. puede solicitar servicio, reparaciones o partes en el país donde el producto fué comprado. También puede consultarnos en el e-mail servicio@applicamail.com.mx

Argentina

Servicio Central Attendace
Monroe 3351 Ciudad
Autónoma de Bs. As.
Buenos Aires Argentina
Tel. 0810-999-8999

Chile

Servicio Máquinas y
Herramientas Ltda.
Av. Apoquindo No. 4867 -
Las Condes
Santiago, Chile
Tel.: (562) 263-2490

Colombia

PLINARES
Avenida Quito # 88A-09
Bogotá, Colombia
Tel. sin costo 01 800 7001870

Costa Rica

Aplicaciones
Electromecánicas, S.A.
Calle 26 Bis y Ave. 3
San Jose, Costa Rica
Tel.: (506) 257-5716
223-0136

Ecuador

Servicio Master de Ecuador
Av. 6 de Diciembre 9276
y los Alamos
Tel. (593) 2281-3882

El Salvador

Calle San Antonio Abad 2936
San Salvador, El Salvador
Tel. (503) 2284-8374

Guatemala

MacPartes SA
3ª Calle 414 Zona 9
Frente a Tecun
Tel. (502) 2331-5020
2332-2101

Honduras

ServiTotal
Contigua a Telecentro
Tegucigalpa, Honduras,
Tel. (504) 235-6271

México

Artículo 123 # 95 Local 109
y 112
Col. Centro, Cuauhtemoc,
México, D.F.
Tel. 01 800 714 2503

Nicaragua

ServiTotal
De semáforo de portezuelo
500 metros al sur.
Managua, Nicaragua,
Tel. (505) 248-7001

Panamá

Servicios Técnicos CAPRI
Tumbamuerto Boulevard
El Dorado Panamá
500 metros al sur.
Tel. (507) 2360-236
(507) 2360-159

Perú

Servicio Central Fast Service
Av. Angamos Este 2431
San Borja, Lima Perú
Tel. (511) 2251 388

Puerto Rico

Buckeye Service
ServiTotal
Jesús P. Piñero #1013
Puerto Nuevo, SJ PR 00920
Tel.: (787) 782-6175

Republica Dominicana

Plaza Lama, S.A.
Av. Duarte #94
Santo Domingo,
República Dominicana
Tel.: (809) 687-9171

Venezuela

Inversiones BDR CA
ServiTotal
Av. Casanova C.C.
City Market Nivel Plaza Local
153
Diagonal Hotel Melia,
Caracas.
Tel. (582) 324-0969

www.applica-latam.com
servicio@applicamail.com.mx

Sello del Distribuidor:

Fecha de compra:

Modelo:

Comercializado por:

Applica Manufacturing, S. de R. L. de C.V.
Presidente Mazarik No111, 1er Piso
Col. Chapultepec Morales, Mexico D.F
Deleg. Miguel Hidalgo
CP 11570
MEXICO

Servicio y Reparación

Art. 123 No. 95
Col. Centro, C.P. 06050
Deleg. Cuauhtemoc

Servicio al Consumidor,

Venta de Refacciones y Accesorios
01 800 714 2503



PRECAUCIÓN / WARNING

**RIESGO DE INCENDIO O DE CHOQUE ELÉCTRICO. NO ABRA.
RISK OF FIRE OR ELECTRIC SHOCK. DO NOT OPEN.**

El símbolo de un rayo indica voltaje peligroso. El signo de exclamación indica importantes instrucciones de mantenimiento. Consulte a continuación:

PRECAUCIÓN: Para reducir el riesgo de incendio o de choque eléctrico, no retire la cubierta de la cafetera. No contiene por dentro partes reparables por el consumidor. Cualquier reparación deberá ser efectuada únicamente por personal autorizado.

The lightning symbol refers to "dangerous voltage"; the exclamation symbol refers to maintenance instructions. See below.

WARNING: To reduce the risk of fire or electric shock, do not remove the cover of the coffeemaker. There are no user-serviceable parts inside. Repair should be done by authorized service personnel only.

BLACK&DECKER marca registrada de The Black & Decker Corporation, Towson, Maryland, E.U.
Is a trademark of The Black & Decker Corporation, Towson, Maryland, USA

Código de fecha / Date Code

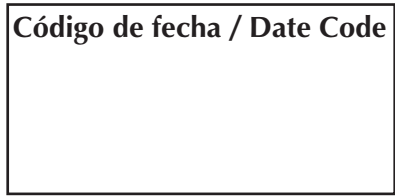

650 W	120 V~	60 Hz
650 W	220 V~	50 Hz

Copyright © 2008 Applica Consumer Products, Inc.

Fabricado en la República Popular de China
Impreso en la República Popular de China

Importado por / Imported by:

APPLICA AMERICAS, INC.

Av. Juan B Justo 637 Piso 10
(C1425FSA) Ciudad Autonoma de Buenos Aires
Argentina

C.U.I.T No. 30-69729892-0

Importado por / Imported by:

APPLICA MANUFACTURING, S. DE R. L. DE C. V.

Presidente Mazarik No111, 1er Piso
Col. Chapultepec Morales, Mexico D.F
Deleg. Miguel Hidalgo
CP 11570
MEXICO

Teléfono: (55) 5263-9900

Del interior marque sin costo

01 (800) 714 2503

Made in People's Republic of China
Printed in People's Republic of China

**Applica®**

Applica Consumer Products, Inc.

2008/9-11-70S/E



Impreso en papel reciclado.
Printed on recycled paper.

Free Manuals Download Website

<http://myh66.com>

<http://usermanuals.us>

<http://www.somanuals.com>

<http://www.4manuals.cc>

<http://www.manual-lib.com>

<http://www.404manual.com>

<http://www.luxmanual.com>

<http://aubethermostatmanual.com>

Golf course search by state

<http://golfingnear.com>

Email search by domain

<http://emailbydomain.com>

Auto manuals search

<http://auto.somanuals.com>

TV manuals search

<http://tv.somanuals.com>