

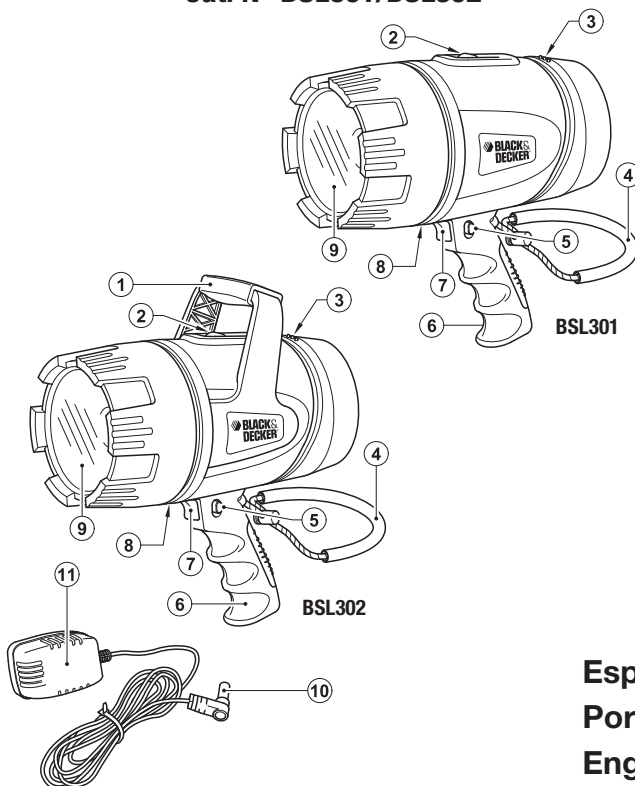

Reflector Recargable
Farol Portátil Recarregável
Rechargeable Spotlight

MANUAL DE INSTRUCCIONES MANUAL DE INSTRUÇÕES INSTRUCTION MANUAL

Cat. N° BSL301/BSL302



Español	3
Português	7
English	11

ADVERTENCIA: LEASE ESTE INSTRUCTIVO ANTES DE USAR EL PRODUCTO.

ADVERTÊNCIA: LEIA ESTAS INSTRUÇÕES ANTES DE USAR O PRODUTO.

WARNING: READ INSTRUCTION MANUAL BEFORE USING PRODUCT.

Download from www.Somaterials.com. All Manuals Search And Download.

FIG. A

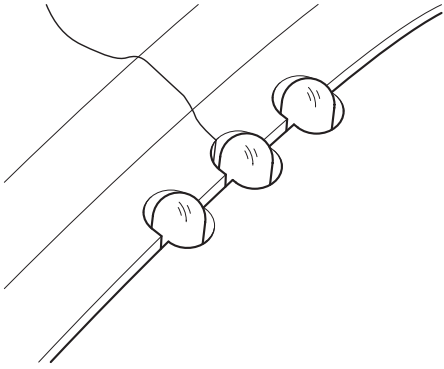

FIG. B

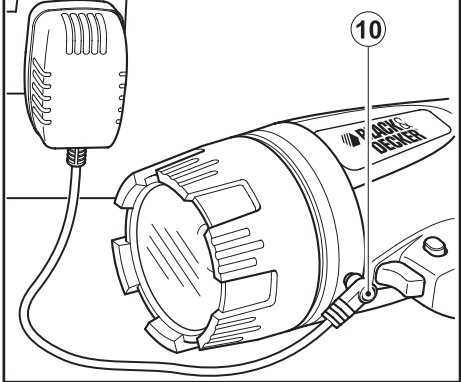

FIG. C

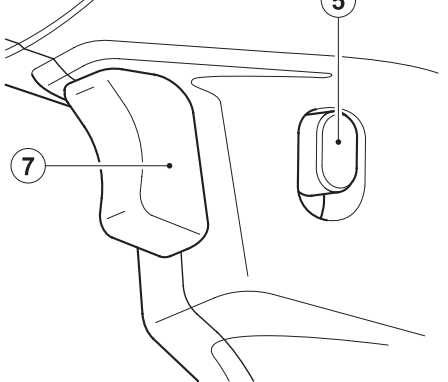
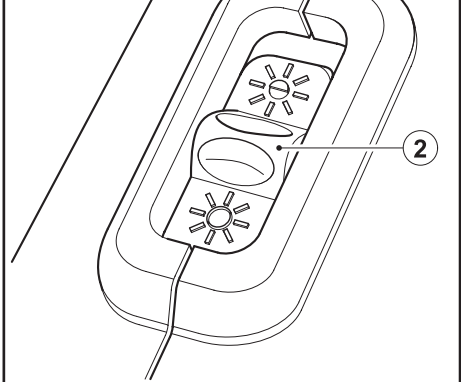

FIG. D



NO DEVUELVA ESTE PRODUCTO A LA TIENDA,

comuniqúese antes a las oficinas locales o con el Centro de Servicio más cercano a usted.

USO PREVISTO

El reflector Black & Decker ha sido diseado para suministrar iluminacin en sus proyectos de bricolaje y para el uso domstico durante su tiempo de ocio.

INSTRUCCIONES DE SEGURIDAD

Atencin! Si utiliza aparatos que funcionan con batera, es necesario seguir las precauciones de seguridad bsicas, incluidas las que se indican a continuacin, para reducir el riesgo de incendios, derrame de lquido de bateras, lesiones y daos materiales.

- ◆ Lea todo el manual detenidamente antes de utilizar el aparato.
- ◆ En este manual se describe el uso para el que se ha diseado el aparato. La utilizacin de accesorios o la realizacin de operaciones distintas de las recomendadas en este manual de instrucciones puede presentar un riesgo de lesiones.
- ◆ Conserve este manual para futuras consultas.

Utilizacin del aparato

Tenga mucho cuidado al utilizar el aparato.

- ◆ Este aparato est pensado para utilizarse con la supervisin correspondiente en el caso de menores o personas que no cuentan con la fuerza necesaria.
- ◆ Este aparato no es un juguete.
- ◆ Utilcelo nicamente en lugares secos. Tenga cuidado de no mojar la unidad.
- ◆ No introduzca el aparato en agua.
- ◆ No abra la carcasa. Las piezas del interior del aparato no pueden ser reparadas por el usuario.
- ◆ No utilice el aparato en un entorno con peligro de explosin, en el que se encuentren combustibles lquidos, gases o material en polvo.
- ◆ Para evitar daar las clavijas y los cables, no tire del cable para extraer la clavija de la toma de corriente.

Despus de la utilizacin

- ◆ Cuando el aparato no est en uso, deber guardarse en un lugar seco, bien ventilado, y lejos del alcance de los nios.
- ◆ Los nios no deben tener acceso a los aparatos guardados.
- ◆ Cuando se guarde o transporte el aparato en un vehculo, deber colocarse en el maletero o asegurarse para evitar movimientos producidos por cambios repentinos en la velocidad o la direccin.
- ◆ El aparato debe protegerse de la luz directa del sol, el calor y la humedad.

Inspecciones y reparaciones

- ◆ Antes de utilizarlo, compruebe que el aparato no tiene piezas daadas o defectuosas. Compruebe que no hay piezas rotas, que los interruptores no estn daados y que no existen otros defectos que puedan afectar al funcionamiento del aparato.
- ◆ No utilice el aparato si presenta alguna pieza daada o defectuosa.
- ◆ Solicite al servicio tcnico autorizado la reparacin o sustitucin de las piezas daadas o defectuosas.
- ◆ Nunca intente extraer o sustituir piezas no especificadas en este manual.

INSTRUCCIONES DE SEGURIDAD ESPECIFICAS PARA REFLECTORES

El reflector presenta los siguientes smbolos de seguridad:



Atencin! Para reducir el riesgo de lesiones, el usuario debe leer el manual de instrucciones.



Atencin! No toque el objetivo, ya que durante su funcionamiento alcanza temperaturas elevadas que se mantienen durante varios minutos una vez apagado el reflector.

Atencin! Riesgo de quemaduras. La temperatura elevada del objetivo puede provocar daos materiales o incendios.

- ◆ Espere a que el reflector se enfe totalmente antes de guardarlo o cargarlo.
- ◆ Mantengalo alejado de materiales combustibles. Las temperaturas elevadas pueden originar incendios.
- ◆ No coloque el reflector boca abajo sobre ninguna superficie mientras est encendido o se est enfriando.
- ◆ No deje el reflector desatendido. Mantenga a los nios y a los animales alejados del rea de trabajo.
- ◆ Inspeccione el lente para detectar posibles daos producidos debido a impactos o cadas. No utilice el reflector sin el lente o con ste daado.
- ◆ El lente es de cristal, por lo que puede agrietarse o romperse en caso de sufrir un impacto. En caso de daar el lente, deber sustituirse por componentes originales del fabricante. Utilice guantes para no cortarse con los bordes afilados.
- ◆ No mire directamente hacia la luz ni enfoque el reflector hacia los ojos de otra persona.
- ◆ No sumerja el reflector en el agua.

Instrucciones de seguridad adicionales para bateras y cargadores

Bateras

- ◆ No intente abrirlas bajo ningn concepto.
- ◆ No cargue bateras daadas.

- ◆ No exponga la batería al agua.
- ◆ No exponga la batería al calor.
- ◆ No las almacene en lugares en los que la temperatura pueda superar los 40°C.
- ◆ Realice la carga únicamente a una temperatura ambiente entre 4°C y 40°C.
- ◆ Utilice únicamente los cargadores suministrados con la herramienta.
- ◆ Cuando vaya a desechar las baterías, siga las instrucciones facilitadas en la sección "Protección del medio ambiente".

Cargadores

El cargador se ha diseñado para un voltaje específico. Cada vez que utilice el aparato, debe comprobar que el voltaje de la red eléctrica se corresponde con el valor indicado en la placa de características.

¡Atención! Nunca intente sustituir el cargador por un conector de toma de corriente normal.

Utilice únicamente el cargador Black & Decker para cargar la batería en la herramienta con la que fue suministrado. En caso de intentar cargar otras baterías, éstas podrían explotar, lo cual podría provocar lesiones y daños personales.

- ◆ Nunca intente cargar baterías no recargables.
- ◆ Sustituya los cables defectuosos inmediatamente.
- ◆ No exponga el cargador al agua.
- ◆ No abra el cargador.
- ◆ No aplique ningún dispositivo para medir la resistencia del cargador.

El reflector debe colocarse en una zona bien ventilada durante la carga.

Todas las baterías pierden carga con el paso del tiempo, especialmente cuando se calientan. Recargue la unidad cada dos meses durante 24 horas cuando no la utilice de manera frecuente.

En caso de que no se vaya a utilizar la unidad durante largos períodos, desconecte el cargador y guárdelo en un lugar fresco y seco.

¡Atención! Use solo el cargador proporcionado con el reflector. El uso de cualquier otro cargador puede resultar en daño al reflector o crear una condición de peligro.

El cargador muestra los siguientes símbolos.



El cargador está provisto de doble aislamiento, por lo que no requiere una toma de tierra.



Lea este manual de instrucciones con atención.



Este aparato está pensado únicamente para su utilización en espacios interiores.



El cargador se apaga automáticamente si detecta que la temperatura ambiente es excesivamente elevada. En este caso, el cargador no se podrá utilizar. Deberá desconectar la base del cargador de la toma de corriente y llevar el cargador a un centro de servicio autorizado.



No se debe desechar este producto con el resto de residuos domésticos.

Seguridad Eléctrica



El cargador lleva un doble aislamiento; por lo tanto no requiere una toma a tierra. Compruebe siempre que la tensión de la red corresponda al valor indicado en la placa de características.



¡Advertencia! Si el cable de alimentación está dañado lo debe reemplazar el fabricante o su representante o una persona igualmente calificada para evitar peligro. Si el cable es reemplazado por una persona igualmente calificada pero no autorizada por Black & Decker, la garantía no tendrá efecto.

CARACTERÍSTICAS

Este aparato incluye una o más de las siguientes características.

1. Asa de transporte (solo disponible en BSL302)
2. Interruptor de 2 posiciones de brillo (ajuste alto y bajo)
3. Indicador LED de carga
4. Correa
5. Bloqueo del gatillo
6. Empuñadura ergonómica
7. Interruptor ON/OFF (encendido/apagado)
8. Toma de carga
9. Bombilla halógena de cuarzo
10. Conector de la toma del cargador
11. Adaptador de carga

Carga del reflector (figs. A y B)

El reflector se suministra parcialmente cargado.

- ◆ Carguelo antes de utilizarlo por primera vez mediante el adaptador de carga (11) durante 24 horas o hasta que se ilumine el indicador LED (3) de carga de color verde.
- ◆ Cargue el reflector después de cada uso hasta que se ilumine el indicador LED (3) de carga de color verde.

El indicador LED (3) indica el nivel de batería durante la carga:

- ◆ Un indicador LED rojo indica que la batería necesita cargarse.
- ◆ Si hay dos indicadores LED rojos iluminados, significa que el nivel de carga restante es alto.
- ◆ El indicador LED verde se ilumina para mostrar que la unidad está completamente cargada.

Carga con el adaptador (fig. B)

- ◆ Asegúrese de que el reflector está apagado (el bloqueo del gatillo (5) está en la posición de apagado y el gatillo (7) sin pulsar).

Nota: Para asegurar una vida útil óptima de la batería, no cargue el aparato durante más de 48 horas.

- ◆ Introduzca el conector de la toma del cargador (10) en la toma de carga (8).
- ◆ Introduzca el adaptador de carga (11) en una toma de alimentación.
- ◆ Realice la carga hasta que el indicador LED de estado de carga de color verde (3) se ilumine (aproximadamente 24 horas).

Nota: La duración de la carga es de aproximadamente 25 minutos en la posición de brillo bajo y 18 minutos en la posición de brillo alto. Esta duración es efectiva cuando el reflector está cargado completamente, la batería está en buen estado y ha sido sujeta a un buen mantenimiento.

USO

- ◆ Antes de utilizar el reflector, extraiga el conector de la toma del cargador (10) de la toma de carga (8).

Utilización del reflector (fig. C)

- ◆ Mueva el bloqueo del gatillo (5) hacia la posición de apagado.
- ◆ Para colocar el interruptor (7) en la posición On (encendido), pulse el interruptor (7) y empuje el bloqueo del gatillo (5).
- ◆ Para apagar el reflector, pulse el protector del gatillo (7) y mueva el bloqueo del gatillo (5) a la posición de apagado.
- ◆ Suelte el gatillo (7).

Interruptor de brillo alto y bajo (fig. D)

Para ampliar el tiempo de ejecución del reflector, la unidad está equipada con un interruptor de brillo (2).

- ◆ Deslice el interruptor (2) hacia la bombilla para que el reflector se ajuste con un rayo de luz elevado.
- ◆ Deslice el interruptor (2) hacia atrás para que el reflector se ajuste con un rayo de luz bajo (tiempo de ejecución prolongado).

Uso de la correa

- ◆ La correa (4) puede utilizarse para guardar o transportar el reflector. Ajuste la abrazadera de los cables para fijar la correa al objeto de soporte.

MANTENIMIENTO

La herramienta de Black & Decker ha sido diseñada para que funcione durante un largo período de tiempo con un mantenimiento mínimo. El funcionamiento satisfactorio continuado depende de un cuidado apropiado y una limpieza periódica de la herramienta.

¡Atención! Para realizar el mantenimiento o limpieza del aparato, antes debe desenchufarlo.

- ◆ Limpie el aparato de vez en cuando con un paño húmedo. No utilice limpiadores de base abrasiva o disolventes. No introduzca el aparato en agua.

PROTECCIÓN DEL MEDIO AMBIENTE



Recogida selectiva. No se debe desechar este producto con el resto de residuos domésticos.

Si llegase el momento en que fuese necesario sustituir el aparato o si éste dejase de tener utilidad, debe tener en cuenta la protección del medio ambiente. El servicio técnico autorizado de Black & Decker aceptará herramientas Black & Decker ya usadas y se asegurará de desprenderse de ellas de modo que no se perjudique el medio ambiente.



La recogida selectiva de productos y embalajes usados permite el reciclaje de materiales y su reutilización. La reutilización de materiales reciclados contribuye a evitar la contaminación medioambiental y reduce la demanda de materias primas

Las normativas municipales deben ofrecer la recogida selectiva de productos eléctricos del hogar, en puntos municipales previstos para ello o a través del distribuidor en el caso en que se adquiera un nuevo producto.



Las baterías de Black & Decker pueden recargarse muchas veces. Al final de su vida útil, deséchelas respetando el medio ambiente:

- ◆ No cortocircuite los terminales de la batería.
- ◆ No deseche la batería en el fuego, puesto que podría provocar una explosión.
- ◆ Tenga en cuenta que la batería es pesada.
- ◆ Agote por completo la batería y, a continuación, extráigala del aparato.
- ◆ Las baterías de níquel cadmio (NiCd), de hidruro de níquel-metal (NiMH), de iones de litio y de ácido de plomo (Pb) son reciclables, por lo que no deben desecharse con los residuos domésticos. Coloque la batería en un embalaje adecuado de modo que los terminales no entren en contacto y provoquen un cortocircuito. Lleve la batería al agente autorizado más cercano o a un centro de reciclaje local

INFORMACIÓN DE SERVICIO

Todos los Centros de servicio de Black & Decker cuentan con personal altamente capacitado dispuesto a brindar a todos los clientes un servicio eficiente y confiable en la reparación de herramientas eléctricas. Si necesita consejo técnico, reparaciones o piezas de repuesto originales de fábrica, póngase en contacto con el centro de mantenimiento de Black & Decker más cercano a su domicilio, o visítenos en www.BlackandDecker-la.com

ESPECIFICACIONES

		BSL301	BSL302
Voltaje	V		
AR, B2C, B3		12	12
BR		12	15
Corriente de entrada (máx.)	mA		
AR		36	36
B2C		34	34
B3		63	63
BR		54	63
Corriente de salida (máx)	mA	300	300
Peso por unidad	kg	1,0	1,5
Tiempo de ejecución alto	min	18	18
Tiempo de ejecución bajo	min	25*	25*
Batería	Tipo	6V 3Ah de ácido de plomo sellado	12V 3Ah de ácido de plomo sellado
Bombilla	Tipo	Halógeno de 35W H3 de 12V	Halógeno de 55W H3 de 12V
Intensidad luminosa	lm	300	760
Alcance de luz	mts.	200	300

CARGADOR

Marca	Black & Decker		
Modelo			
AR	WJG-Y41120300D		
B2C	WJG-350120300D		
B3	WJ-Y351200300D		
BR	YH-S06CV1200300 (BSL301) YH-S06CV1500300 (BSL302)		
Origen	China		
Voltaje			
AR, B2C, B2	V	220V	220V
B3		120V	120V
BR		127V/220V	127V/220V
Tiempo de carga aproximado	h	18 - 24	18 - 24
Peso	kg	0,2	0,2

NÃO DEVOLVA ESTE PRODUTO NA LOJA,

entre em contato com o Centro de Serviço Black & Decker mais próximo de sua localidade.

UTILIZAÇÃO

O farol portátil Black & Decker Spotlight foi concebido para fornecer iluminação em utilizações domésticas e de lazer.

INSTRUÇÕES DE SEGURANÇA

Advertência! Ao utilizar aparelhos alimentados a bateria, deve sempre cumprir medidas de segurança básicas, incluindo as seguintes, de modo a reduzir os riscos de incêndio, fuga do líquido da bateria, danos pessoais e materiais.

- ◆ Leia com atenção o manual completo antes de utilizar este aparelho.
- ◆ A utilização prevista para este aparelho está descrita no manual. A utilização de qualquer acessório ou a realização de qualquer operação com este aparelho que não se inclua no presente manual de instruções poderá representar um risco de danos pessoais.
- ◆ Conserve este manual para referência futura.

Utilizar o seu aparelho

Tenha sempre cuidado quando utiliza este aparelho.

- ◆ Este aparelho não deve ser utilizado por jovens ou pessoas doentes sem supervisão.
- ◆ Este aparelho não deve ser utilizado como um brinquedo.
- ◆ Utilize apenas num local seco. Não deixe que a unidade seja molhada.
- ◆ Não mergulhe o aparelho em água.
- ◆ Não abra a estrutura do produto. Não existem peças para manipulação pelo utilizador no interior.
- ◆ Não utilize o equipamento em áreas com risco de explosão, nas quais se encontrem líquidos, gases ou poeiras inflamáveis.
- ◆ Para reduzir o risco de danos nos plugues e cabos, nunca puxe o cabo para remover o plugue de uma tomada.

Após a utilização

- ◆ Quando não for utilizado, o aparelho deve ser guardado num local seco e com boa ventilação, longe do alcance das crianças.
- ◆ As crianças não devem ter acesso aos aparelhos armazenados.
- ◆ Quando o aparelho for guardado ou transportado num veículo, deverá ser colocado no porta malas ou fixo de forma a evitar o movimento devido a alterações súbitas na velocidade ou direção.
- ◆ Este aparelho deve ser protegido da luz solar direta, do calor e da humidade.

Inspecção e reparações

- ◆ Antes da utilização, verifique o aparelho quanto a peças danificadas ou avariadas. Verifique se há peças partidas, danos nos interruptores ou outro tipo de condições que possam afetar o seu funcionamento.
- ◆ Não utilize o aparelho se alguma das peças se encontrar danificada ou avariada.
- ◆ Mandar reparar ou substituir quaisquer peças danificadas ou avariadas por um agente de reparação autorizado.
- ◆ Nunca tente retirar ou substituir quaisquer peças que não as especificadas neste manual.

INSTRUÇÕES DE SEGURANÇA ESPECÍFICAS PARA FAROL PORTÁTIL

Os seguintes símbolos de segurança estão assinalados no fârol portátil:



Advertência! Para reduzir o risco de lesões, o utilizador deve ler o manual de instruções.



Advertência! Não toque na lente, uma vez que esta aquece bastante durante o funcionamento e permanece quente vários minutos depois do farol portátil ter sido desligado.

Advertência! Risco de queimaduras. A lente quente pode causar danos materiais ou incêndio. Não toque ou obstrua a lente.

- ◆ Deixe o farol portátil esfriar completamente antes de guardar ou carregar.
- ◆ Mantenha materiais de plástico longe da lente do farol portátil. O calor excessivo pode provocar incêndios.
- ◆ Nunca repouse a luz numa superfície com o aparelho ligado ou em resfriamento.
- ◆ Não deixe o farol portátil sem vigilância. Mantenha as crianças e os animais longe da área de trabalho.
- ◆ Procure danos na lente em caso de impacto ou se o farol portátil sofrer uma queda. Não utilize o aparelho sem uma lente instalada ou com uma lente danificada.
- ◆ A lente é constituída por vidro. Após impacto, a lente pode apresentar trincas ou partir-se. Se a lente for danificada, deverá ser substituída por peças originais do fabricante. Utilize luvas para se proteger das extremidades afiadas.
- ◆ Nunca olhe diretamente para a luz, nem direcione a luz para os olhos de outras pessoas.
- ◆ Não mergulhe o farol portátil em água.

Instruções de segurança adicionais para baterias e carregadores

Baterias

- ◆ Nunca, por motivo algum, tente abrir as baterias.
- ◆ Não carregue baterias danificadas.
- ◆ Não exponha a bateria à água.
- ◆ Não exponha a bateria ao calor.
- ◆ Não as armazene em locais onde a temperatura possa exceder os 40 °C.
- ◆ Carregue apenas a temperaturas ambiente entre 4°C e 40°C.
- ◆ Carregue apenas com os carregadores fornecidos com a ferramenta.
- ◆ Quando eliminar as baterias, siga as instruções da seção "Proteger o ambiente".

Carregadores

O seu carregador foi concebido para uma voltagem específica. Verifique sempre se a voltagem de alimentação corresponde à voltagem da placa informativa.

Advertência! Nunca tente substituir a unidade do carregador por uma tomada normal de alimentação.

Utilize o seu carregador Black & Decker apenas para carregar a bateria na ferramenta respectiva. As outras baterias podem romper, provocando lesões pessoais e danos.

- ◆ Nunca tente carregar baterias não recarregáveis.
- ◆ Substitua os cabos defeituosos imediatamente.
- ◆ Não exponha o carregador à água.
- ◆ Não abra o carregador.
- ◆ Não manipule o interior do carregador.

O farol portátil deve ser colocado numa área com boa ventilação durante a carga.

Todas as baterias perdem carga com o tempo, especialmente quando estão quentes. Recarregue a unidade em cada dois meses durante 24 horas, se não for utilizada frequentemente.

Se a unidade não estiver a ser utilizada durante períodos longos, desligue o carregador e guarde-a num local seco e fresco.

Advertência! Use somente o carregador que veio junto com o Farol Portátil. O uso de qualquer outro carregador pode causar danos no Farol Portátil ou causar uma condição de perigo.

O carregador contém os seguintes símbolos de aviso:



O seu carregador tem um isolamento duplo e, por isso, não é necessário um fio de terra.



Leia com atenção este manual na íntegra.



Este aparelho deve apenas ser utilizado em recintos fechados.



O carregador desliga-se automaticamente se a temperatura se tornar demasiado elevada.

Consequentemente o carregador fica inoperável. A base de carga deve ser desligada da alimentação e encaminhada para reparação num centro de serviço autorizado.



Este produto não pode ser eliminado juntamente com os resíduos domésticos normais.

Segurança elétrica



Seu carregador tem isolamento duplo, portanto, não é necessário o uso de fio terra. Sempre verifique a voltagem da rede elétrica que corresponda a voltagem da placa de classificação.



!Advertência! Se o cabo de força estiver danificado, ele deverá ser substituído pelo fabricante, pelo Centro de Serviço Autorizado da Black & Decker ou uma pessoa igualmente qualificada para evitar acidentes. Se o cabo for reparado ou substituído por uma pessoa qualificada, mas não autorizada pela Black & Decker, a garantia será perdida.

FUNÇÕES

Este aparelho inclui algumas ou todas as seguintes funções:

1. Manipulo de transporte (Disponível em BSL302)
2. Interruptor de brilho de 2 posições (regulagem alta e baixa)
3. Indicador LED de carga
4. Cordão de transporte
5. Trava do gatilho
6. Empunhadura
7. Interruptor do gatilho para ligar/desligar
8. Tomada de carga
9. Lâmpada de halogéneo de quartzo
10. Plugue do carregador
11. Adaptador de carga de alimentação elétrica

Carregar o farol portátil (fig. A & B)

O farol portátil é fornecido num estado de carga parcial.

- ◆ Carregue o farol portátil antes da primeira utilização com o adaptador de carga de alimentação elétrica (11) durante 24 horas ou até o LED verde de carga (3) se acender.
- ◆ Efetue a carga depois de cada utilização até que indicador LED de carga verde (3) se acender.

O LED (3) indica o nível de energia enquanto estiver a carregar.

- ◆ Um LED vermelho indica que a unidade necessita de ser carregada.
- ◆ Dois LEDs vermelhos indicam um nível alto de carga restante.

- ♦ O LED verde aceso indica que a unidade está completamente carregada.

Carregar com o carregador de alimentação eléctrica (fig. B)

- ♦ Certifique-se de que o farol portátil está desligado (a trava do gatilho (5) está na posição de desligado e o gatilho (7) não está pressionado).

Nota: Para assegurar uma longa vida útil da bateria, não carregue mais de 48 horas.

- ♦ Introduza a ficha do carregador (10) na tomada de carga (8).
- ♦ Introduza o adaptador de carga de rede eléctrica (11) numa tomada de rede eléctrica.
- ♦ Deixe carregar até que o LED verde de estado de carga (3) se acenda (aproximadamente 24 horas).

Nota: A duração da carga da bateria é de aproximadamente 25 minutos com o interruptor posicionado para trás (feixe de luz de intensidade baixa) e de 18 minutos com o interruptor posicionado para frente (feixe de luz de intensidade máxima). Essa duração, somente pode ser alcançada, desde que a bateria esteja completamente carregada e em perfeitas condições.

UTILIZAÇÃO

- ♦ Antes de manusear o farol portátil, remova o plugue do carregador (10) da tomada de carga (8).

Utilização do farol portátil (fig. C)

- ♦ Coloque a trava do gatilho (5) na posição de desbloqueado.
- ♦ Para bloquear o interruptor de gatilho (7) na posição de ligado, pressione o interruptor de gatilho (7) e pressione a trava de gatilho (5).
- ♦ Para desligar o farol portátil, pressione o gatilho (7) e mova a trava do gatilho (5) para a posição de desbloqueado.
- ♦ Solte o gatilho (7).

Interruptor de brilho elevado e baixo (fig. D)

Para prolongar o tempo de funcionamento do farol portátil, a unidade inclui um interruptor de brilho (2).

- ♦ Faça deslizar o interruptor (2) para a frente na direcção da lâmpada para regular o farol portátil para um feixe elevado.
- ♦ Faça deslizar o interruptor (2) para trás para regular o farol portátil para um feixe baixo (tempo de funcionamento prolongado).

Utilizar o cordão de transporte integrado

- ♦ O cordão de transporte (4) pode ser utilizado para arrumar ou transportar o farol portátil. Ajuste o nó correção do cordão para o manter bem preso ao objeto de suporte.

MANUTENÇÃO

A sua ferramenta Black & Decker foi concebida para funcionar por um longo período de tempo com uma manutenção mínima. Um funcionamento contínuo e satisfatório depende de uma manutenção adequada e da limpeza regular da ferramenta.

Advertência! Antes de executar qualquer manutenção ou limpeza no aparelho, desligue-o.

- ♦ De vez em quando, limpe o aparelho com um pano húmido. Não utilize nenhum produto de limpeza abrasivo ou à base de solvente. Não mergulhe o aparelho em água.

PROTEÇÃO DO AMBIENTE



Recolha separada. Este produto não pode ser eliminado juntamente com os resíduos domésticos normais.

Se em algum momento verificar que é necessário substituir o aparelho ou que este deixou de ter utilidade, pense na proteção do ambiente. Os agentes de reparação da Black & Decker aceitam ferramentas Black & Decker antigas e garantem que são eliminadas de uma forma segura em termos ambientais.



A recolha separada de produtos e embalagens usados permite que os materiais sejam reciclados e novamente utilizados. A reutilização de materiais reciclados ajuda a evitar a poluição ambiental e reduz a procura de matérias-primas.

A legislação local poderá prever a recolha separada de produtos domésticos eléctricos, seja em lixeiras municipais ou através do revendedor quando adquire um produto novo.



As baterias Black & Decker podem ser recarregadas muitas vezes. Quando as baterias chegarem ao fim da sua vida útil, elimine-as de forma segura para o ambiente:

As pilhas e baterias contêm metais pesados, os quais podem causar sérios riscos a saúde e ao meio ambiente. Nunca descarte suas pilhas e baterias em lixo doméstico comum, encaminhe-as a um posto de serviço autorizado Black & Decker que dará uma destinação adequada às mesmas.

- ♦ Não coloque os terminais da bateria em curto-circuito.
- ♦ Não elimine as baterias queimando-as, existe risco de explosão.
- ♦ Tenha atenção de que a bateria é pesada.
- ♦ Deixe a bateria descarregar completamente e, em seguida, remova-a do aplicação.
- ♦ As baterias de NiCd, NiMH, íões de lítio e chumbo-ácido são recicláveis. Não podem ser eliminadas juntamente com os resíduos domésticos. Coloque a bateria numa embalagem adequada, certificando-se de que os terminais não entrem em curto-circuito. Leve a bateria ao seu agente de manutenção autorizado ou a uma estação de reciclagem local.

INFORMAÇÕES DE SERVIÇO

A Black & Decker possui uma das maiores Redes de Serviços do País, com técnicos treinados para manter e reparar toda a linha de produtos Black & Decker. Ligue: 0800-703 4644 ou consulte nosso site: <http://www.blackanddecker.com.br>, para saber qual é a mais próxima de sua localidade.

ESPECIFICAÇÕES

		BSL301	BSL302
Voltagem	V		
AR, B2C, B3		12	12
BR		12	15
Corrente de entrada (máx.)	mA		
AR		36	36
B2C		34	34
B3		63	63
BR		54	63
Corrente de saída (máx.)	mA	300	300
Unidade de peso	kg	1,0	1,5
Tempo de funcionamento elevado	min	18	18
Tempo de funcionamento baixo	min	25*	25*
Bateria	Tipo	6V 3Ah SLA	12V 3Ah SLA
Lâmpada	Tipo	Halogéneo 6V H3 35W	Halogéneo 12V H3 55W
Intensidade ligeira	lm	300	760
Alcance de luz	mts.	200	300

CARREGADOR

Marca	Black & Decker		
Modelo			
AR	WJG-Y41120300D		
B2C	WJG-350120300D		
B3	WJ-Y351200300D		
BR	YH-S06CV1200300 (BSL301) YH-S06CV1500300 (BSL302)		
Origem	China		
Voltagem			
AR, B2C, B2	V	220V	220V
B3		120V	120V
BR		127V/220V	127V/220V
Tempo de carga aprox.	h	18 - 24	18 - 24
Peso	kg	0,2	0,2

DO NOT RETURN THIS PRODUCT TO THE STORE,

first contact your local Black & Decker office or nearest authorized service center.

INTENDED USE

Your Black & Decker spotlight has been designed for providing illumination for home and leisure use.

SAFETY INSTRUCTIONS

Warning! When using battery-powered appliances, basic safety precautions, including the following, should always be followed to reduce the risk of fire, leaking batteries, personal injury and material damage.

- ◆ Read all of this manual carefully before using the appliance.
- ◆ The intended use is described in this manual. The use of any accessory or attachment or the performance of any operation with this appliance other than those recommended in this instruction manual may present a risk of personal injury.
- ◆ Retain this manual for future reference.

Using your appliance

Always take care when using the appliance.

- ◆ This appliance is not intended for use by young or infirm persons without supervision.
- ◆ The appliance is not to be used as a toy.
- ◆ Use in a dry location only. Do not allow the unit to become wet.
- ◆ Do not immerse the appliance in water.
- ◆ Do not open body casing. There are no user-serviceable parts inside.
- ◆ Do not operate the appliance in explosive atmospheres, such as in the presence of flammable liquids, gases or dust.
- ◆ To reduce the risk of damage to plugs and cords never pull the cable to remove the plug from a socket outlet.

After use

- ◆ When not in use, the appliance should be stored in a dry, well ventilated place out of the reach of children.
- ◆ Children should not have access to stored appliances.
- ◆ When the appliance is stored or transported in a vehicle it should be placed in the boot or restrained to prevent movement following sudden changes in speed or direction.
- ◆ The appliance should be protected from direct sunlight, heat and moisture.

Inspection and repairs

- ◆ Before use, check the appliance for damaged or defective parts. Check for breakage of parts, damage to switches and any other conditions that may affect its operation.

- ◆ Do not use the appliance if any part is damaged or defective.
- ◆ Have any damaged or defective parts repaired or replaced by an authorised repair agent.
- ◆ Never attempt to remove or replace any parts other than those specified in this manual.

SPECIFIC SAFETY INSTRUCTIONS FOR SPOTLIGHTS

The following safety symbols are marked on your spotlight:



Warning! To reduce the risk of injury, the user must read the instruction manual.



Warning! Do not touch the lens as it becomes very hot during operation and remains hot for several minutes after the spotlight is switched off.

Warning! Burn hazard. Hot lens may cause property damage or fire. Do not touch or obstruct the lens.

- ◆ Allow the spotlight to fully cool down before storage or charging.
- ◆ Keep combustible materials away from spotlight lens. Extreme heat can cause fires.
- ◆ Never place the light face-down on any surface when it is switched on or cooling.
- ◆ Do not leave the spotlight unattended. Keep children and animals away from the work area.
- ◆ Inspect the lens for damage following impact or if the spotlight is dropped. Do not operate without the lens in place or with a damaged lens.
- ◆ The lens is manufactured from glass. The lens may crack or break if subject to an impact. If the lens is damaged it must be replaced by manufacturers original parts. Wear gloves as sharp edges may cause injury.
- ◆ Never look directly into the light or shine the light into another person's eyes.
- ◆ Do not immerse spotlight in water.

Additional safety instructions for batteries and chargers**Batteries**

- ◆ Never attempt to open for any reason.
- ◆ Do not charge damaged batteries.
- ◆ Do not expose the battery to water.
- ◆ Do not expose the battery to heat.
- ◆ Do not store in locations where the temperature may exceed 40°C.
- ◆ Charge only at ambient temperatures between 4°C and 40°C.
- ◆ Charge only using the chargers provided with the tool.
- ◆ When disposing of batteries, follow the instructions given in the section "Protecting the environment".

Chargers

Your charger has been designed for a specific voltage. Always check that the mains voltage corresponds to the voltage on the rating plate.

Warning! Never attempt to replace the charger unit with a regular mains plug.

Use your Black & Decker charger only to charge the battery in the tool with which it was supplied. Other batteries could burst, causing personal injury and damage.

- ◆ Never attempt to charge non-rechargeable batteries.
- ◆ Have defective cords replaced immediately.
- ◆ Do not expose the charger to water.
- ◆ Do not open the charger.
- ◆ Do not probe the charger.

The spotlight must be placed in a well ventilated area when charging.

All batteries lose charge with time, specially when they are warm. Recharge the unit every two months for 24 hours when not in frequent use.

If the unit is not going to be used for extended periods, disconnect the charger and store in a cool, dry place.

Warning! Use only the supplied charger when charging the spotlight. The use of any other charger could damage the spotlight or create hazardous condition.

The following symbols are found on your charger:



Your charger is double insulated; therefore no earth wire is required.



Read all of this instruction manual carefully.



This appliance is intended for indoor use only



The charger automatically shuts off if the ambient temperature becomes too high. As a consequence the charger will be inoperable. The charging base must be disconnected from the mains supply and taken to an authorised service centre for repair.



This product must not be disposed of with normal household waste.

Electrical safety



Your charger is double insulated; therefore no earth wire is required. Always check that the main voltage corresponds to the voltage on the rating plate.



Warning! If the power cord is damaged, it must be replaced by the manufacturer, authorized Black & Decker Service Center or an equally qualified person in order to avoid damage or injury. If the power cord is replaced by an equally qualified person, but not authorized by Black & Decker, the warranty will not be valid.

FEATURES

This appliance includes some or all of the following features:

1. Carry handle
2. 2 Position brightness switch (high and low setting)
3. Charging LED indicator
4. Carry lanyard
5. Trigger lock
6. Pistol grip
7. On/off trigger switch
8. Charging socket
9. Quartz halogen bulb
10. Charger jack plug
11. Mains charger adaptor

Charging the spotlight (fig. A & B)

This spotlight is shipped in a partially charged state.

- ◆ Charge the spotlight before first use using the mains charging adaptor (11) for 24 hours or until the green charging LED (3) lights.
- ◆ Charge after each use until the green charging LED indicator (3) lights.

The LED (3) indicates the battery level whilst charging.

- ◆ One red LED indicates that the unit requires charging.
- ◆ Two red LEDs indicate a high level of charge remaining.
- ◆ The green LED lights shows the unit is fully charged.

Charging with the mains charger (fig. B)

- ◆ Make sure that the spotlight is off (the trigger lock (5) is in the off position and the trigger (7) is not pressed).

Note: To ensure optimum battery life do not charge for longer than 48 hours.

- ◆ Insert the charger jack plug (10) into the charging socket (8).
- ◆ Insert the mains charging adaptor (11) into a mains power socket.
- ◆ Charge until the green charging status LED (3) lights (approximately 24 hours).

Note: Battery run-time is approximately 25 minutes on LOW setting and 18 minutes on HIGH setting. This run-time can be achieved only if the spotlight is fully charged, battery is in good condition and has been properly maintained.

USE

- ◆ Before operating the spotlight remove the charger jack plug (10) from the charging socket (8).

Operating the spotlight (fig. C)

- ◆ Move the trigger lock (5) to the unlocked position.
- ◆ To lock the trigger switch (7) in the on position, press the trigger switch (7) and push in the trigger lock (5).
- ◆ To shut the spotlight off, press the trigger (7) and move the trigger lock (5) to the unlocked position.
- ◆ Release the trigger (7).

High and low brightness switch (fig. D)

To extend the run time of the spotlight the unit is fitted with a brightness switch (2).

- ◆ Slide the switch (2) forward towards the bulb to set the spotlight on high beam.
- ◆ Slide the switch (2) to the rear to set the spotlight on low beam (extended run time).

Using the built-in carry lanyard

- ◆ The carry lanyard (4) may be used to store or carry the spotlight. Adjust the slide on the cords to keep the lanyard secure around the supporting object.

MAINTENANCE

Your Black & Decker tool has been designed to operate over a long period of time with a minimum of maintenance.

Continuous satisfactory operation depends upon proper tool care and regular cleaning.

Warning! Before performing any maintenance or cleaning on the appliance, unplug the appliance.

- ◆ From time to time wipe the appliance with a damp cloth. Do not use any abrasive or solvent-based cleaner. Do not immerse the appliance in water.

PROTECTING THE ENVIRONMENT



Separate collection. This product must not be disposed of with normal household waste.

Should you find one day that your appliance needs replacement, or if it is of no further use to you, think of the protection of the environment. Black & Decker repair agents will accept old Black & Decker tools and ensure that they are disposed of in an environmentally safe way.



Separate collection of used products and packaging allows materials to be recycled and used again. Re-use of recycled materials helps prevent environmental pollution and reduces the demand for raw materials

Local regulations may provide for separate collection of electrical products from the household, at municipal waste sites or by the retailer when you purchase a new product.



Black & Decker batteries can be recharged many times. At the end of their useful life, discard batteries with due care for our environment:

- ◆ Do not short-circuit the battery terminals.
- ◆ Do not dispose of the battery in fire, as this may result in an explosion.
- ◆ Be aware that the battery is heavy.
- ◆ Run the battery down completely, then remove it from the appliance.
- ◆ NiCd, NiMH, Lithium Ion and Lead Acid (Pb) batteries are recyclable. They must not be disposed of with household waste. Place the battery in suitable packaging to ensure that the terminals cannot be short-

circuited. Take the battery to any authorised repair agent or a local recycling station

SERVICE INFORMATION

Black & Decker offers a full network of company-owned and authorized service locations. All Black & Decker Service Centers are staffed with trained personnel to provide customers with efficient and reliable power tool service. Whether you need technical advice, repair, or genuine factory replacement parts, contact the Black & Decker location nearest you, or visit us at www.BlackandDecker-la.com

SPECIFICATIONS

		BSL301	BSL302
Input voltage	V		
	AR, B2C, B3	12	12
	BR	12	15
Input current (max)	mA		
	AR	36	36
	B2C	34	34
	B3	63	63
	BR	54	63
Output current (máx)	mA	300	300
	kg	1,0	1,5
Unit weight	kg	1,0	1,5
Runtime high	min	18	18
Runtime low	min	25*	25*
Battery	Type	6V 3Ah SLA	12V 3Ah SLA
Bulb	Type	6V H3 35W halogen	12V H3 55W halogen
Light intensity	lm	300	760
Beam reach	mts.	200	300

CHARGER

Brand	Black & Decker		
Model			
AR	WJG-Y41120300D		
B2C	WJG-350120300D		
B3	WJ-Y351200300D		
BR	YH-S06CV1200300 (BSL301) YH-S06CV1500300 (BSL302)		
Origin	China		
Voltage			
AR, B2C, B2	V	220V	220V
B3		120V	120V
BR		127V/220V	127V/220V
Charging time			
aprox.	h	18 - 24	18 - 24
Weight	kg	0,2	0,2

Solamente para propósito de Argentina:
Importado por: Black & Decker Argentina S.A.
Marcos Sastre 1998
Ricardo Rojas, Partido de Tigre
Buenos Aires, Argentina
CP: B1610CRJ
Tel.: (11) 4726-4400

Imported by/Importado por:
Black & Decker do Brasil Ltda.
Rod. BR 050, s/n° - Km 167
Dist. Industrial II
Uberaba - MG - Cep: 38064-750
CNPJ: 53.296.273/0001-91
Insc. Est.: 701.948.711.00-98
S.A.C.: 0800-703-4644

Solamente para propósitos de CCA
Importado por: Black & Decker LLC
Calle Miguel Brostella Final
Edificio Milano I, Mezanine 5,6 y 7
El Dorado, Panama
Tel. 507-360-5700

Solamente para propósitos de Colombia
Importado por: Black & Decker de Colombia, S.A.
Carrera 85D # 51-65, Bodega 23
Complejo Logístico San Cayetano
Bogota - Colombia
Tel. 744-7100

Solamente para propósito de Chile:
Importado por: Black & Decker de Chile, S.A.
Av. Pdte. Eduardo Frei M. 6001-67 Conchalí
Santiago de Chile
Tel. (56-2) 687 1700

Solamente para propósito de México:
Importado por: Black & Decker S.A. de C.V.
Bosques de Cidros, Acceso Radiatas No.42
3a. Sección de Bosques de las Lomas
Delegación Cuajimalpa,
05120, México, D.F.
Tel. (52) 555-326-7100
R.F.C.: BDE810626-1W7

Black & Decker del Perú S.A.
Av. Enrique Meiggs 227.
Pque. Industrial - Callao
Teléfono: (511) 614-4242
RUC 20266596805

Impresso em China
Impreso en China
Printed in China

01/20/2010

Free Manuals Download Website

<http://myh66.com>

<http://usermanuals.us>

<http://www.somanuals.com>

<http://www.4manuals.cc>

<http://www.manual-lib.com>

<http://www.404manual.com>

<http://www.luxmanual.com>

<http://aubethermostatmanual.com>

Golf course search by state

<http://golfingnear.com>

Email search by domain

<http://emailbydomain.com>

Auto manuals search

<http://auto.somanuals.com>

TV manuals search

<http://tv.somanuals.com>