

Oral-B®

Professional Care Center

OC 15 525 A



powered by **BRAUN**

Download from [Www.Somanuals.com](http://www.Somanuals.com). All Manuals Search And Download.

Type 3718



Deutsch	4, 9, 94
English	10, 15, 94
Français	16, 21, 94
Español	22, 27, 94
Português	28, 33, 94
Italiano	34, 39, 94
Nederlands	40, 45, 94
Dansk	46, 51, 94
Norsk	52, 57, 94
Svenska	58, 63, 94
Suomi	64, 69, 94
Ελληνικά	70, 75, 94
Türkçe	76, 94
Русский	81, 86, 94
عربي	93, 87, 94

Internet:

www.oralb.com
www.braun.com

- (D)** Haben Sie Fragen zu diesem Produkt?
- (A)** Rufen Sie an (gebührenfrei):
00 800 27 28 64 63
- (CH)** **08 44 - 88 40 10**
- (GB)** If you should require further assistance, please call our Consumer Service line.
0 800 73 11 792 (free call)
- (IRL)** **Helpline**
1 800 509 448 (free call)
- (F)** Appelez le Service Consommateurs Oral-B :
0 810 365 855 (numéro azur)
- (B)** **02-711 92 11**
- (LU)** Vous avez des questions sur ce produit? Appelez:
4 00 50 51
- (E)** Servicio al consumidor para España:
901 11 61 84
- (P)** Serviço ao Consumidor para Portugal:
808 20 00 33
- (I)** Servizio consumatori:
02-667 86 23
- (NL)** Heeft u vragen over dit product? Bel Braun/Oral-B Consumenten-ijfolijn:
0800-4 45 53 88
- (DK)** Har du spørgsmål om produktet? Så ring
70 15 00 13
- (N)** Spørsmål om dette produktet? Ring
22-72-88-10
- (S)** Frågor om apparaten? Ring Kundservice
020 - 21 33 21
- (FIN)** Onko Sinulla kysyttävää tuotteesta? Soita
09 452 872
- (GR)** **Τηλέφωνο για πληροφορίες**
210 9478700
- (TR)** **Danışma Hattı**
0212-473-75-85
- (RUS)** **Телефонный помощь**
8-800-200-1444

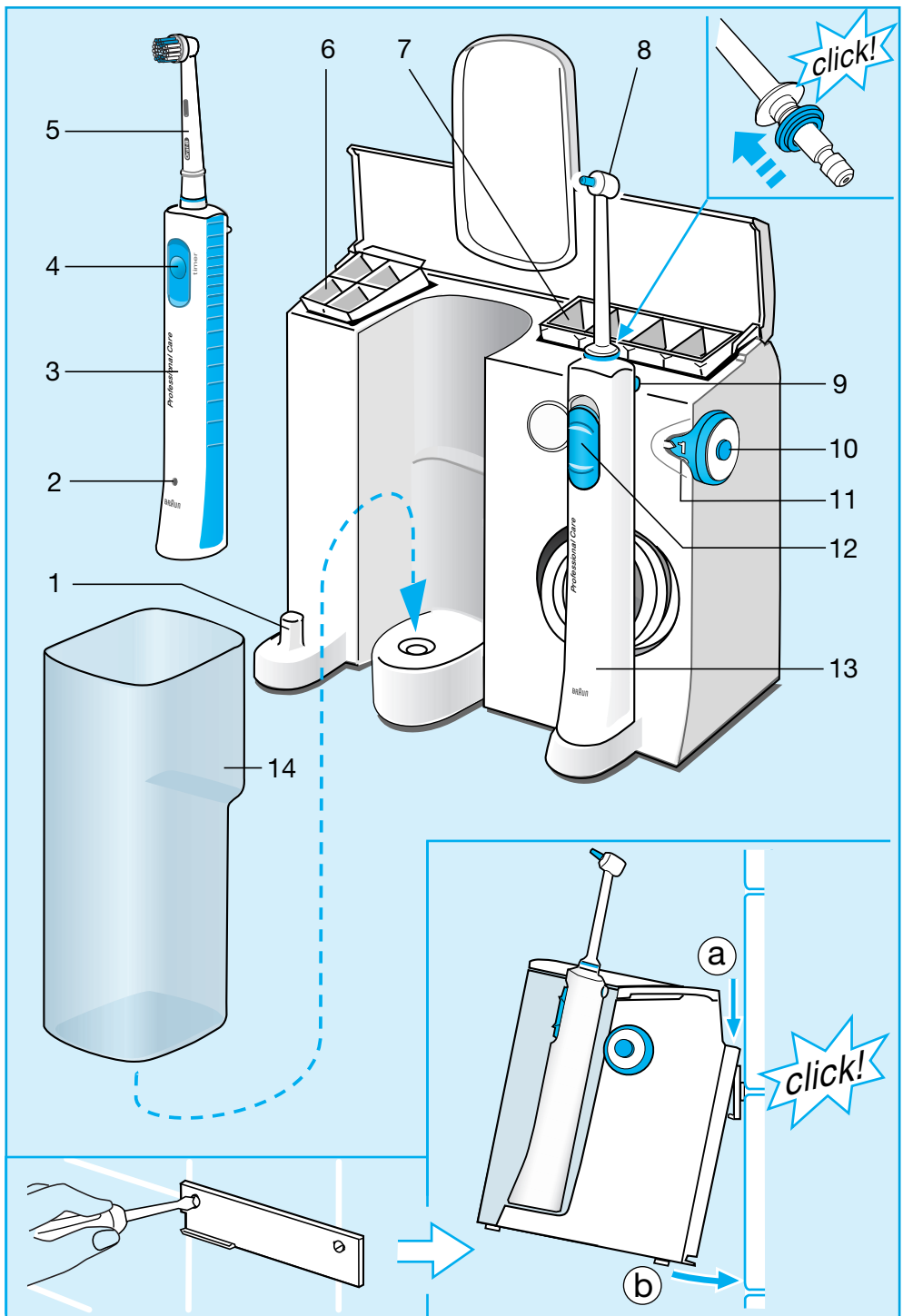

Oral-B Professional Care Center wurde zusammen mit namhaften Zahnmedizinern für die ideale Zahnpflege entwickelt.

Die Oral-B Professional Care Zahnbürste sorgt mit der 3D Putztechnik, bei der sanft pulsierende Vor- und Rückwärtsbewegungen mit ultraschnellen Seitwärtsbewegungen kombiniert werden, für eine gründliche Plaque-Entfernung. Verwenden Sie die Zahnbürste zweimal täglich jeweils mindestens zwei Minuten lang; das ist die von Zahnärzten empfohlene Mindestputzzeit.

Die Munddusche entfernt Speisereste, die sich noch zwischen den Zähnen befinden und massiert gleichzeitig das Zahnfleisch. Verwenden Sie die Munddusche grundsätzlich nach dem Zähneputzen.

Lesen Sie bitte die Gebrauchsanweisung sorgfältig durch, bevor Sie das Gerät in Betrieb nehmen.

Wichtig

Das Gerät muss so befestigt werden, dass es nicht ins Wasser fallen kann.

Der Netzstecker sollte immer zugänglich sein.

Prüfen Sie gelegentlich, ob das Netzkabel Schadstellen aufweist. Sollte dies der Fall sein, bringen Sie das Gerät zum Braun Kundendienst. Ein beschädigtes oder defektes Gerät darf nicht mehr benutzt werden.

Gerätebeschreibung

Zahnbürste

- ① Ladesockel
- ② Ladekontroll-Lampe
- ③ Handstück (aufladbar)
- ④ Schalter
- ⑤ Aufsteckbürste
- ⑥ Köcher für Aufsteckbürsten

Munddusche

- ⑦ Köcher für Aufsteckdüsen
- ⑧ Aufsteckdüse
- ⑨ Entriegelungsknopf für Aufsteckdüse
- ⑩ Ein/Aus-Schalter
- ⑪ Wasserdruckregler
- ⑫ Schiebeschalter (Wasser Ein/Aus)
- ⑬ Handstück
- ⑭ Wasserbehälter (600 ml)

Technische Daten

Netzanschluss: siehe Typenschild am Geräteboden
Leistungsaufnahme: 24 W

Benutzung der Zahnbürste

Anschließen und Laden

Schließen Sie das Gerät an Netzspannung an. Setzen Sie das Handstück ③ auf den Ladesockel ①. Die Ladekontroll-Lampe ② leuchtet.

Nach mindestens 16 Stunden ist der Akku vollgeladen. Damit bietet das Handstück eine Betriebsdauer von ca. 30 Minuten. Für den täglichen Gebrauch kann das Handstück auf dem Ladesockel des angeschlossenen Gerätes stehen.

Somit hält die Zahnbürste immer die volle Leistung bereit. Ein Überladen ist nicht möglich.

Akku-Pflege

Um die maximale Kapazität des Akkus zu erhalten, gehen Sie alle 6 Monate wie folgt vor: Stellen Sie das Handstück nicht auf den Ladesockel, damit es durch reguläre Benutzung entladen wird. Anschließend wieder auf dem Ladesockel aufladen.

Schalterfunktionen

Durch Drücken des Schalters ④ wird das Handstück ein- und ausgeschaltet.

Plaque-Entfernung

- Sie können Zahnpasta Ihrer Wahl verwenden.
- Um ein Verspritzen zu vermeiden, führen Sie die Bürste an die Zähne, bevor Sie das Handstück einschalten.
- Führen Sie die Bürste langsam von Zahn zu Zahn und verweilen Sie einige Sekunden pro Zahnfläche. Führen Sie die Bürste über Zähne und Zahnfleisch, beginnen Sie mit den Außenflächen, gehen Sie dann über zu den Innenflächen und putzen Sie schließlich auch die Kauflächen.
- Sie brauchen die Bürste nicht fest aufzudrücken. Das Gerät sorgt automatisch für die richtige Putzbe-
wegung.

In den ersten Tagen der Verwendung der Zahnbürste kann es zu leichtem Zahnfleischbluten kommen, was jedoch in der Regel nach einigen Tagen verschwindet. Falls das Zahnfleischbluten länger als zwei Wochen anhält, sollten Sie Ihren Zahnarzt aufsuchen.

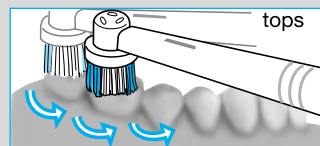
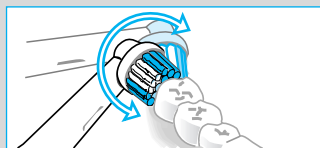
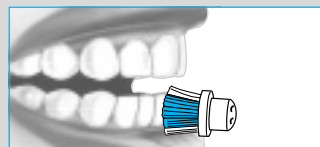
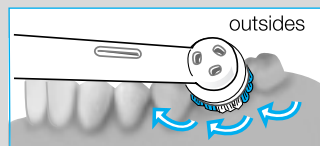
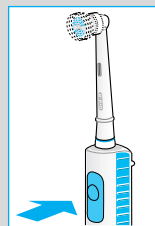

Andruckkontrolle

Zur Optimierung der Putztechnik ist die Zahnbürste mit einem Druckkontrollsystem ausgestattet: Wenn Sie die Bürste zu fest andrücken, werden die ultraschnellen Seitwärtsbewegungen fortgesetzt, aber die sanft pulsierenden Vor- und Rückwärtsbewegungen setzen aus. Das veränderte Laufgeräusch zeigt Ihnen, dass Sie den Druck vermindern sollten.

Putzzeitssignal

Der eingebaute Memory Timer misst die effektive Putzzeit, auch wenn das Handstück zwischendurch kurz (max. 30 Sekunden) ausgeschaltet wird. Nach zwei Minuten (empfohlene Mindestputzzeit) erfolgt das Putzzeitssignal durch einige kurze Unterbrechungen der Bürstenbewegung.

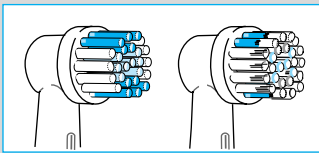

INDICATOR® Borsten

Die Aufsteckbürste ist mit INDICATOR®-Borsten versehen.

Bei richtigem Putzen zweimal täglich 2 Minuten lang wird die Farbe der INDICATOR®-Borsten in 3-4 Monaten bis auf die Hälfte zurückgehen. Dies zeigt an, dass es Zeit ist, die Aufsteckbürste zu erneuern.

Ersatz-Aufsteckbürsten

Im Handel oder beim Braun Kundendienst erhältlich.

Nach dem Gebrauch

Spülen Sie die Aufsteckbürste nach jedem Gebrauch bei eingeschaltetem Handstück gründlich unter fließendem Wasser. Handstück ausschalten und Aufsteckbürste abziehen. Beide Teile separat unter fließendem Wasser spülen und abtrocknen.

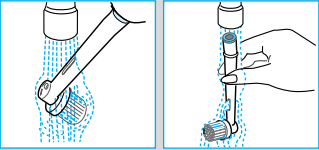

Umweltschutz

Der Plaque-Entferner enthält einen Nickel-Hydrid-Akku, der am Ende seiner Lebensdauer nicht mit dem Hausmüll entsorgt werden darf.

Zur umweltgerechten Entsorgung öffnen Sie das Handstück wie dargestellt; nehmen Sie den Akku heraus und geben Sie ihn bei Ihrem Händler oder entsprechenden Sammelstellen gemäß nationaler oder lokaler Bestimmungen ab.

Vorsicht: Durch das Öffnen wird das Gerät zerstört.

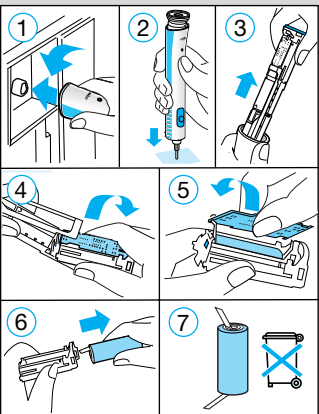

Verwendung der Munddusche

Vor Erstgebrauch den Wasserbehälter füllen und das Wasser durchlaufen lassen, indem Sie das eingeschaltete Handstück ins Waschbecken halten.

1. Eine Aufsteckdüse ⑧ auf das Handstück ⑬ setzen, bis sie einrastet. Wasserbehälter mit Wasser füllen (ggf. Mundwasser zufügen).
2. Munddusche mit dem Ein/Aus-Schalter ⑩ einschalten. (Schiebeschalter ⑫ am Handstück sollte noch nicht hochgeschoben sein.)
3. Wählen Sie mit dem Wasserdruckregler ⑪ die gewünschte Pulsstärke (1 = sanft, 5 = kräftig). Sie sollten mit der Einstellung (1) beginnen, besonders wenn Ihr Zahnfleisch zu bluten neigt oder wenn Kinder die Munddusche benutzen.
4. Beugen Sie sich über das Waschbecken und führen Sie die Düse an Zähne und Zahnfleisch. Schalten Sie erst dann das Handstück ein, indem Sie den Schiebeschalter nach oben schieben. Halten Sie den Mund leicht geöffnet, damit das Wasser ins Waschbecken ablaufen kann.

Die Aufsteckdüse bietet je nach Position der Düsen-
spitze zwei unterschiedliche Funktionen:

Einfachstrahl:

Düsen-
spitze in Stellung (a): zum Reinigen der Zähne
und Zahnzwischenräume, um auch hartnäckige
Speisereste (materia alba) heraus zu spülen.

Mehrfachstrahl:

Düsen-
spitze in Stellung (b): zum Massieren des
Zahnfleischs, um es gesund und kräftig zu halten.

Unterbrechen Sie zunächst den Wasserstrahl mit dem Schiebeschalter, um ein Verspritzen zu vermeiden. Drücken Sie dann die Düsen-
spitze hinein oder heraus, um von einer Funktion zur anderen zu schalten. Fangen Sie mit dem Einfachstrahl an. Richten Sie den Wasserstrahl auf die Zahnzwischenräume. Massieren Sie dann Ihr Zahnfleisch mit dem Mehrfach-
strahl.

Um die Funktion der umschaltbaren Aufsteckdüse sicher-
zustellen, befindet sich im unteren Bereich des Schafts
ein kleines Sieb. Wenn der Wasserdruck nachlässt,

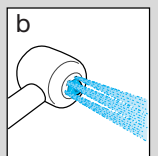
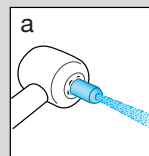
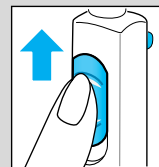
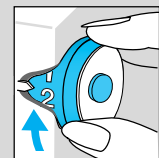
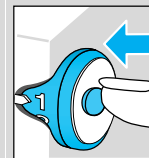
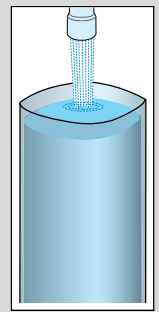
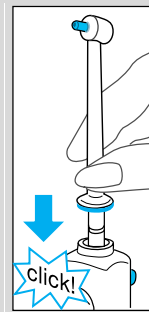

sollten Sie das Sieb überprüfen und eventuelle Ablagerungen entfernen, z.B. indem Sie den Schaft ausklopfen.

Max. Betriebsdauer: 15 Minuten
Abkühlzeit: 2 Stunden

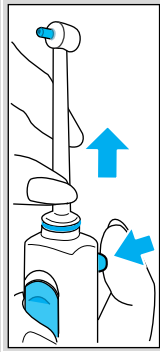

Nach dem Gebrauch

Wasserbehälter immer vollständig entleeren, da es sonst bei längerer Nichtbenutzung zu Bakterienbildung kommen könnte. Sollten Sie auf Rat Ihres Zahnarztes hin Chlorhexidin-Lösung in Ihrer Munddusche verwenden, spülen Sie anschließend mit klarem Wasser nach, um eventuelle Ablagerungen zu vermeiden.

Munddusche mit dem Ein/Aus-Schalter ausschalten.

Entriegelungsknopf drücken, um die Aufsteckdüse abzunehmen. Wischen Sie das Handstück ab und setzen Sie es zurück auf seinen Sockel. Die Aufsteckdüsen können im Köcher aufbewahrt werden.

Reinigen

Wischen Sie das Gehäuse regelmäßig mit einem feuchten Tuch ab. Der Wasserbehälter und die Köcher sind herausnehmbar und spülmaschinengeeignet.

Änderungen vorbehalten.

Dieses Gerät entspricht den EU-Richtlinien EMV 89/336/EWG und Niederspannung 73/23/EWG.



Bitte führen Sie das Gerät am Ende seiner Lebensdauer den zur Verfügung stehenden Rückgabe- und Sammelsystemen zu.



Garantie

Als Hersteller übernehmen wir für dieses Gerät – nach Wahl des Käufers zusätzlich zu den gesetzlichen Gewährleistungsansprüchen gegen den Verkäufer – eine Garantie von 2 Jahren ab Kaufdatum. Innerhalb dieser Garantiezeit beseitigen wir nach unserer Wahl durch Reparatur oder Austausch des Gerätes unentgeltlich alle Mängel, die auf Material- oder Herstellungsfehlern beruhen. Die Garantie kann in allen Ländern in Anspruch genommen werden, in denen dieses Braun Gerät von uns autorisiert verkauft wird.

Von der Garantie sind ausgenommen: Schäden durch unsachgemäßen Gebrauch, normaler Verschleiß und Verbrauch sowie Mängel, die den Wert oder die Gebrauchstauglichkeit des Gerätes nur unerheblich beeinflussen. Bei Eingriffen durch nicht von uns autorisierte Braun Kundendienstpartner sowie bei Verwendung anderer als Original Braun Ersatzteile erlischt die Garantie.

Im Garantiefall senden Sie das Gerät mit Kaufbeleg bitte an einen autorisierten Braun Kundendienstpartner. Die Anschriften für Deutschland und Österreich können Sie unter 00800/27286463 (gebührenfrei) erfragen. Rufnummer für die Schweiz: 0844-884010, für Belgien: 02-711 92 11.

The Oral-B Professional Care Center has been developed together with leading dental professionals to effectively remove plaque from all areas of your teeth and to attack plaque bacteria.

The Oral-B Professional Care toothbrush adds a gentle pulsating movement to its oscillation to create a deep-cleaning 3D brushing action. The toothbrush should be used twice a day for at least two minutes, the minimum brushing time recommended by dental professionals.

The irrigator removes remaining food particles from between your teeth, while it also effectively massages your gums. Always use the water jet after brushing your teeth

Please read the use instructions carefully before first use.

Important

The appliance must be mounted in a way that it cannot fall into water.

The plug should always be accessible. Periodically check the cord for damage. A damaged or non-functioning appliance should no longer be used. Take it to a Braun Service Centre.

Description

Toothbrush

- ① Charging base
- ② Charge indicator
- ③ Toothbrush handle (rechargeable)
- ④ Switch
- ⑤ Brushhead
- ⑥ Brushhead compartment

Irrigator

- ⑦ Jet compartment
- ⑧ Irrigator jet
- ⑨ Jet release button
- ⑩ On/off switch
- ⑪ Water pressure control dial
- ⑫ Sliding switch (water stop and go)
- ⑬ Irrigator handle
- ⑭ Water container (600 ml/20 fl. oz.)

Specifications

Power supply: see bottom of housing

Power intake: 24 W

Using the toothbrush

Connecting and charging

Plug the appliance into an electrical outlet. Place the handle ③ on the charging base ①, the charge indicator ② will light up.

A full charge will take at least 16 hours and will provide 30 minutes operation time. For everyday use, the handle can be stored on the charging base to maintain it at full power. Overcharging is impossible.

Battery maintenance

To maintain the maximum capacity of the rechargeable battery, the following procedure should be done every 6 months: Do not place the handle back onto the charging base in order to discharge it by regular use. Once discharged, recharge the handle on the charging base.

Operating the switch

Press the switch ④ to operate the toothbrush, press again to stop it.

Removing plaque

- The toothbrush can be used with any leading brand of toothpaste.
- To avoid splashing, guide the brushhead to your teeth before switching on.
- Guide the brushhead slowly from tooth to tooth. Hold the brushhead in place for a few seconds before moving on to the next tooth.
- Brush the gums as well as the teeth, first the outsides, then the insides and finally the chewing surfaces. Do not press too hard nor scrub, simply let the brush do all the work.

During the first few days of using the toothbrush, your gums may bleed slightly. In general, bleeding should stop after a few days. Should it persist after 2 weeks, please consult your dentist or hygienist.

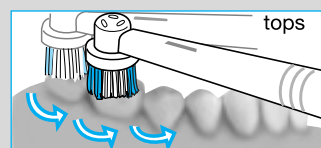
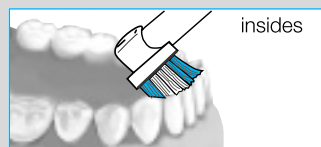
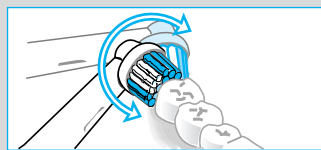
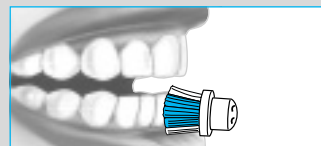
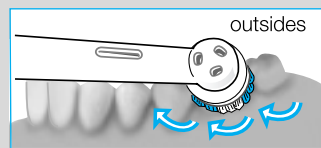
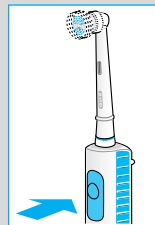

Pressure sensor

For safety and optimum brushing results, the toothbrush has a pressure control system: If too much pressure is applied, the oscillating movement of the brushhead will continue, but the pulsation will stop. There is a noticeable change in feeling and sound when the pressure sensor is activated.

Memory timer

An incorporated timer memorises the elapsed brushing time, even when the handle is briefly switched off (max. 30 seconds). After two minutes – which is the minimum recommended brushing time – the timer signals by a short stutter.

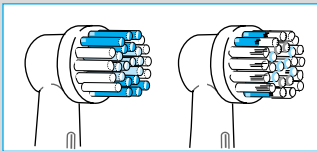

INDICATOR[®] bristles

The INDICATOR[®] bristles help you monitor and improve the brushing performance.

With proper brushing, twice a day for two minutes, the blue colour on the INDICATOR[®] bristles will disappear half-way down within 3-4 months, signalling it is time to replace the brushhead.

Replacement brushheads

Available at your retail store or Braun Service Centres.

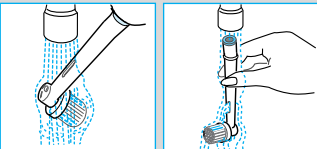

After use

Rinse the brushhead thoroughly under running water for several seconds with the handle switched on. Switch off the handle and take off the brushhead. Clean both parts separately under running water, then wipe them dry.

Environmental notice

The toothbrush handle is provided with a nickel-hydride rechargeable battery. To protect the environment, do not dispose of the product in the household waste at the end of its useful life. Open the handle as shown, remove the battery and dispose of it at your retail store or at appropriate collection sites according to national or local regulations.

Caution: Opening the handle will definitely destroy it.

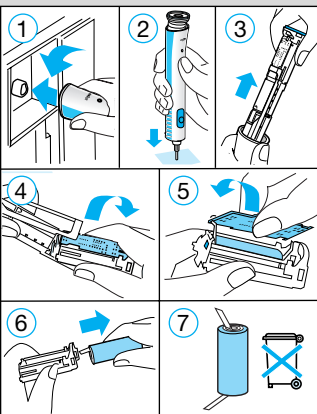

Using the Irrigator

Before using for the first time, fill the water container and allow the water to run through completely by holding the irrigator handle over a washbasin.

1. Attach one of the irrigator jets ⑧ to the handle ⑬ until it locks in place. Fill the water container with water and add mouthwash, if desired.
2. Turn on the irrigator by pressing the on/off switch ⑩. (When doing so, the sliding switch ⑫ on the handle should not be pushed up.)
3. Select the water pressure with the pressure control dial ⑪ (1 = gentle, 5 = strong). We recommend that you start with setting (1), especially if your gums tend to bleed or if children are using the irrigator.
4. Bend over the washbasin and guide the jet to your teeth and gums. Slide the handle switch up to start the water stream. Keep your mouth slightly open to allow the water to run into the washbasin.

The irrigator jet offers two different functions depending on the position of the jet tip:

Single jet:

Jet tip in position (a) to clean the teeth and the interdental spaces and remove resistant food particles

Multi jet:

Jet tip in position (b) to massage the gums and keep them healthy.

First, turn off the water stream by sliding the handle switch down (to avoid unintended water spraying). The jet can easily be switched from one function to the other by pressing the jet tip in or out. Begin with the single jet. Guide the water stream to the teeth and especially to the interdental spaces. Then massage the gums with the multi jet.

To ensure the jet functions, a small sieve is incorporated in the lower end of the shaft. Should you notice a reduced water pressure, check the sieve for any deposits and remove them, e.g. by carefully tapping the shaft on a flat surface.

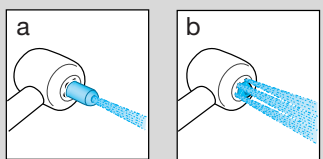
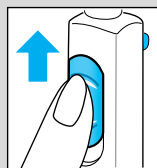
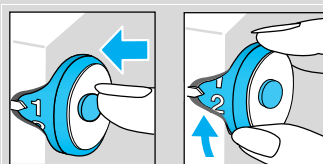
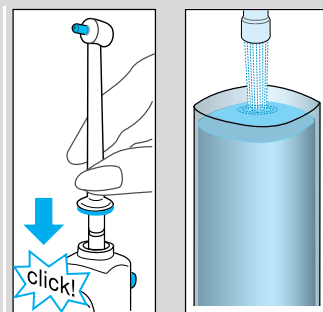

Max. operating time: 15 minutes
Cooling off time: 2 hours

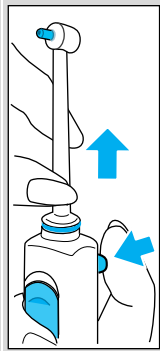

After use

Always empty the water container entirely. Otherwise bacteria could collect in the remaining water, if the unit is not used for some time. Should your dentist have recommended use of a chlorhexidine solution with your irrigator, allow some water to run through the irrigator after use with chlorhexidine, to prevent any deposit build-up.

Press the on/off switch to turn off the irrigator.

To take off the irrigator jet, press the jet release button. The jets can be stored in the jet compartment. Wipe the handle dry and place it back onto its base.

Cleaning

Regularly clean the housing with a damp cloth. The water container, the brushhead compartment and the jet compartment are removable and dishwasher-safe.

Subject to change without notice.

This product conforms to the European Directives EMC 89/336/EEC and Low Voltage 73/23/EEC.



At the end of the product's useful life, please dispose of it at appropriate collection points provided in your country.



Guarantee

We grant 2 years guarantee on the product commencing on the date of purchase. Within the guarantee period we will eliminate, free of charge, any defects in the appliance resulting from faults in materials or workmanship, either by repairing or replacing the complete appliance as we may choose. This guarantee extends to every country where this appliance is supplied by Braun or its appointed distributor.

This guarantee does not cover: damage due to improper use, normal wear or use as well as defects that have a negligible effect on the value or operation of the appliance. The guarantee becomes void if repairs are undertaken by unauthorised persons and if original Braun parts are not used.

To obtain service within the guarantee period, hand in or send the complete appliance with your sales receipt to an authorised Braun Customer Service Centre.

For UK only:

This guarantee in no way affects your rights under statutory law.

Le combiné dentaire Oral-B Professional CareCenter a été développé avec la collaboration d'éminents experts afin de lutter efficacement contre la plaque dentaire sur toutes les surfaces de vos dents et d'attaquer les bactéries de la plaque dentaire.

La brosse à dents électrique Oral-B Professional Care combine 2 mouvements de brossage, pulsations douces et oscillations, pour une action de brossage en 3D et en profondeur. La brosse à dents électrique doit être utilisée 2 fois par jour pendant au moins 2 minutes, temps de brossage minimum recommandé par les chirurgiens-dentistes.

L'hydropulseur élimine les résidus alimentaires dans les espaces interdentaires tout en massant efficacement les gencives. Utilisez toujours l'hydropulseur après vous être brossé les dents.

Veillez lire attentivement la notice d'utilisation avant la première utilisation.

Important

L'appareil doit être fixé de façon à ce qu'il ne puisse pas tomber dans l'eau.

La prise doit toujours être accessible. Vérifiez périodiquement le cordon d'alimentation. En cas d'endommagement ou de dysfonctionnement il ne doit plus être utilisé. Apportez-le dans un Centre de Service Oral-B.

Description

Brosse à dents électrique

- ① Chargeur
- ② Indicateur de charge
- ③ Corps de brosse (rechargeable)
- ④ Commutateur marche/arrêt
- ⑤ Brossette
- ⑥ Tour de rangement des brossettes

Hydropulseur

- ⑦ Compartiment de rangement des canules
- ⑧ Canule
- ⑨ Bouton de déverrouillage de la canule
- ⑩ Commutateur marche/arrêt de l'hydropulseur
- ⑪ Molette de réglage de la pression de l'eau
- ⑫ Commutateur marche/arrêt du manche de la canule
- ⑬ Manche de la canule
- ⑭ Réservoir d'eau (600 ml)

Particularités

Puissance fournie : voir sous le bloc-moteur
Puissance utilisée : 24 W

Utilisation de la brosse à dents électrique

Branchement et charge

Branchez le chargeur à une prise de courant.

Poser le corps de brosse ③ sur le chargeur ①: l'indicateur de charge ② s'allume.

Il faut au moins 16 heures pour une charge complète et une autonomie d'utilisation de la brosse de 30 minutes.

Pour une utilisation quotidienne, le corps de brosse peut resté posé sur le chargeur branché pour le maintenir à sa pleine capacité. Il n'y a aucun risque de surcharge.

Entretien des batteries

Le processus de charge/décharge suivant doit être renouvelé tous les 6 mois pour conserver la pleine capacité des batteries. Ne posez pas le corps de brosse sur le chargeur branché et utilisez le régulièrement jusqu'à décharge complète.

Une fois que le corps de brosse est déchargé, rechargez le sur le chargeur branché.

Commutateur marche/arrêt

Appuyez sur le commutateur marche/arrêt ④ pour mettre en marche la brosse, appuyez à nouveau dessus pour l'arrêter.

Élimination de la plaque dentaire

- La brosse à dents peut être utilisée avec n'importe quelle marque de dentifrice.
- Pour éviter les projections de dentifrice, introduisez la brosse dans votre bouche avant de la mettre en marche.
- Déplacez lentement la brosse d'une dent à l'autre. Maintenez la brosse en place pendant quelques secondes avant de passer à la dent suivante.
- Brossez aussi vos gencives, d'abord l'extérieur, puis l'intérieur et pour finir les surfaces de mastication. N'appuyez pas trop fort et ne frottez pas – laissez simplement la brosse faire son travail.

Durant les premiers jours d'utilisation de la brosse à dents électrique, il se peut que vos gencives saignent légèrement. En général, ce saignement s'arrête au bout de quelques jours.

Cependant, s'il persiste au bout de 2 semaines, consultez votre chirurgien-dentiste.

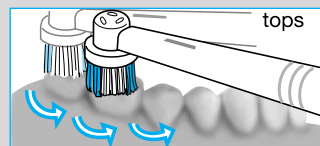
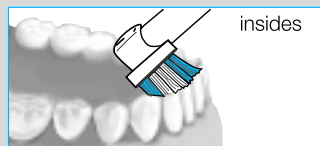
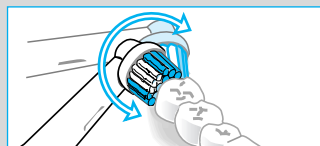
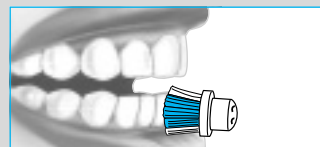
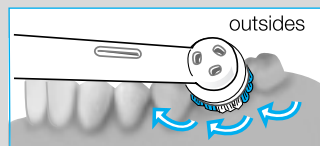
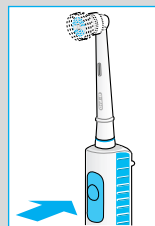

Indicateur de pression

Pour la protection de vos gencives, et pour un brossage optimal, la brosse est équipée d'un indicateur de pression. Si vous exercez une trop forte pression sur vos dents, le mouvement d'oscillations de la brosse continuera mais le mouvement de pulsations s'arrêtera.

La sensation et le bruit changent notablement quand l'indicateur de pression est activé.

Minuteur à mémoire

Un minuteur intégré mémorise le temps de brossage écoulé, même lorsque le brossage est brièvement interrompu (30 s d'interruption au maximum). La fin du temps de brossage de deux minutes (temps recommandé par les chirurgiens-dentistes) est indiquée par de courtes interruptions du brossage.

Les Poils INDICATOR®

Les poils INDICATOR® vous aident à contrôler et à améliorer les performances de brossage.

Avec un brossage correct de deux minutes deux fois par jour, la couleur bleue des poils INDICATOR® s'estompera à mi-hauteur au bout de 3-4 mois, vous indiquant qu'il est temps de remplacer votre brosse.

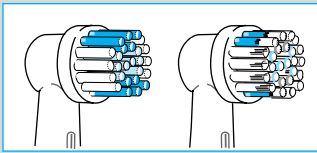

Remplacement des brosettes

Disponibles chez votre détaillant ou dans les Centres de Service Oral-B.

Entretien

Rincez entièrement la brosette sous l'eau du robinet avec l'interrupteur en marche pendant quelques secondes.

Arrêtez le corps de brosse et enlevez la brosette.

Nettoyez séparément les deux parties en les passant sous l'eau, ensuite essuyez les.

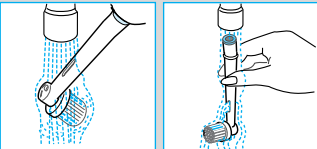

Informations sur l'environnement

Le corps de brosse contient des batteries rechargeables au nickel hydride.

Pour protéger l'environnement, ne jetez pas le produit aux ordures ménagères à la fin de sa durée de vie.

Ouvrez le corps de brosse comme indiqué, retirez les batteries et portez les chez votre Centre de Service ou mettez les au rebut conformément à la législation en vigueur sur l'environnement.

Attention :

En ouvrant l'appareil, vous le détruisez et la garantie est invalidée.

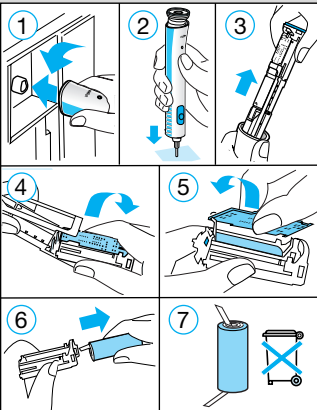

Utilisation de l'hydropulseur

Avant une première utilisation, remplissez le réservoir d'eau et faites circuler l'eau dans tout le circuit en tenant le manche de la canule au-dessus du lavabo.

1. Posez l'une des canules ⑧ sur le manche de la canule ⑨ jusqu'à ce qu'elle soit bien enclenchée. Remplissez le réservoir avec de l'eau, en ajoutant un bain de bouche si vous le souhaitez.

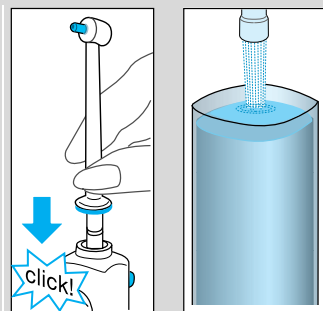

2. Mettez l'hydropulseur en marche en appuyant sur le commutateur marche/arrêt ⑩ de l'hydropulseur (ce faisant, le commutateur marche/arrêt du manche de la canule ⑫ ne doit pas encore être mis en marche).
3. Sélectionnez la pression de l'eau avec le molette de réglage de la pression ⑪ (1 = doux, 5 = fort). Nous recommandons de commencer sur la position (1), surtout si vos gencives ont tendance à saigner, ou si ce sont des enfants qui utilisent l'hydropulseur.

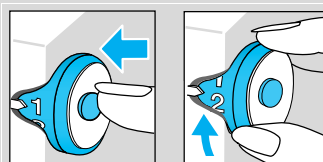

4. Penchez-vous au-dessus du lavabo et dirigez la canule vers vos dents et vos gencives. Poussez le commutateur marche/arrêt du manche de la canule vers le haut pour l'activer. Maintenez votre bouche légèrement ouverte pour permettre à l'eau de s'écouler dans le lavabo.

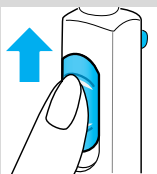

L'hydropulseur est doté de deux fonctions distinctes selon la position de l'embout:

Jet simple

En position (a) l'embout du jet nettoie les dents et les espaces interdentaires et élimine les résidus alimentaires.

Jet Multiple

En position (b) l'embout du jet masse les gencives et les maintient en bonne santé.

Fermez d'abord le jet d'eau en abaissant le commutateur (pour éviter les projections intempestives).

Le jet peut facilement passer d'un mode à l'autre par simple pression sur l'embout.

Commencez avec le jet simple. Guidez le jet d'eau vers vos dents en insistant sur les espaces interdentaires. Massez ensuite les gencives avec le jet multiple.

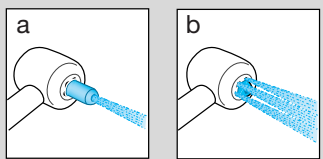

Pour garantir le bon fonctionnement du jet, un petit filtre est incorporé à la partie inférieure du manche. Si la

pression de l'eau vous semble diminuer, vérifiez la présence éventuelle de dépôts sur le filtre et enlevez-les, en tapotant doucement le manche contre une surface plate, par exemple.

Temps de fonctionnement maximal : 15 minutes

Temps de refroidissement : 2 heures

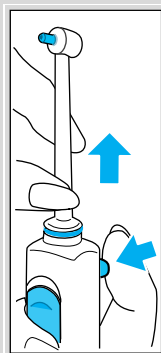

Après utilisation

Videz toujours complètement le réservoir d'eau.

Sinon, des bactéries pourraient se développer dans l'eau restante si l'appareil n'était pas utilisé pendant un certain temps.

Si votre chirurgien-dentiste vous a recommandé d'utiliser une solution à la chlorhexidine dans votre hydropulseur, laisser circuler un peu d'eau dans votre hydropulseur, après utilisation de cette solution, pour éviter la formation de dépôt.

Appuyez sur le commutateur marche/arrêt de l'hydropulseur pour l'arrêter.

Pour retirer la canule, appuyez sur le bouton de retrait de la canule.

Les canules peuvent être rangées dans le compartiment de rangement.

Essuyez le manche de la canule et reposez-le sur son support.

Entretien

Nettoyez régulièrement le bloc-moteur avec un linge humide.

Le réservoir d'eau, la tour de rangement pour les brossettes et le compartiment de rangement pour les canules sont extractibles et sont lavables dans le lave-vaisselle.

Sauf modifications.

Cet appareil est conforme aux normes Européennes fixées par les Directives 89/336/EEC et la directive Basse Tension 73/23/EEC.



Une fois le produit en fin de vie, veuillez le déposer dans un point de recyclage approprié.



Garantie

Ce produit bénéficie d'une garantie de 2 ans à compter de la date d'achat. Pendant la durée de la garantie, Braun prendra gratuitement à sa charge la réparation des vices de fabrication ou de matière en se réservant le droit de décider si certaines pièces doivent être réparées ou si l'appareil lui-même doit être échangé.

Cette garantie couvre tous les pays dans lesquels cet appareil est commercialisé par Braun ou son distributeur agréé.

Cette garantie ne couvre pas : les dommages occasionnés par une utilisation inadéquate et l'usure normale, particulièrement pour les brossettes, ainsi que les défauts ayant un impact négligeable sur la valeur ou le fonctionnement de l'appareil. Cette garantie devient caduque si des réparations ont été effectuées par des personnes non agréées par Braun ou si des pièces de rechange ne provenant pas de Braun ont été utilisées.

Pour bénéficier de la garantie pendant la période de garantie, retournez ou rapportez l'appareil complet avec votre preuve d'achat à un Centre de service clientèle Braun agréé.

El centro dental Oral-B Professional Care Center ha sido desarrollado conjuntamente con dentistas de primera línea para reducir la placa dental eficazmente en todas las áreas de los dientes y combatir las bacterias existentes.

El cepillo eléctrico Oral-B Professional Care añade a su movimiento oscilante unas suaves pulsaciones dentro y fuera, consiguiendo una acción de cepillado en tres dimensiones para una limpieza en profundidad. El cepillo debería utilizarse dos veces al día al menos durante dos minutos, tiempo mínimo de cepillado recomendado por los dentistas.

El irrigador elimina las partículas restantes de comida de entre los dientes, al mismo tiempo que proporciona un masaje efectivo a sus encías. Use siempre el WaterJet después de cepillarse los dientes.

Antes de utilizar este aparato, recomendamos que lea atentamente las siguientes instrucciones.

Importante

El aparato deberá emplazado de manera que no pueda caer al agua.

El enchufe debe estar siempre en un lugar accesible.

Compruebe periódicamente el cable para evitar que se estropee. Si el aparato está dañado o no funciona no lo use. Lleve el aparato a un Servicio de Asistencia Técnica Braun.

Descripción

Cepillo eléctrico

- ① Base cargadora
- ② Indicador de carga
- ③ Unidad de carga (recargable)
- ④ Interruptor
- ⑤ Cabezal de cepillo
- ⑥ Compartimento portacepillos

Impulsor de agua

- ⑦ Compartimento para guardar las boquillas
- ⑧ Boquilla del impulsor de agua
- ⑨ Botón de expulsión de la boquilla
- ⑩ Interruptor de conexión/desconexión
- ⑪ Regulador de presión del agua
- ⑫ Interruptor deslizable (activa la impulsión de agua)
- ⑬ Mango del impulsor
- ⑭ Depósito de agua (600 ml)

Especificaciones

Corriente: ver parte inferior del aparato

Potencia: 24 W

Uso del cepillo eléctrico 3D

Conexión y carga

Conecte el cargador a una salida de corriente. Coloque la unidad de carga ③ en la base cargadora ①, y el indicador de carga ② se iluminará.

El cepillo tardará al menos 16 horas en cargarse completamente y la autonomía con carga completa es de 30 minutos. Puede dejar el cepillo sobre el cargador conectado permanentemente de forma que se mantenga con la carga completa para su utilización diaria. Es imposible que llegue a sobrecargarse.

Mantenimiento de la batería

Para maximizar la capacidad y vida de la batería recargable, realice el siguiente procedimiento cada 6 meses: no coloque el cepillo en la base cargadora hasta que la carga se agote completamente por el uso. Una vez descargado, vuelva a cargarlo en la base cargadora.

Funcionamiento del interruptor

Presione el interruptor ④ para hacer funcionar el cepillo. Para desconectarlo, presiónelo otra vez.

Eliminación de placa

- El cepillo puede ser utilizado con cualquiera de las principales marcas de pasta de dientes.
- Para evitar salpicaduras, coloque el cepillo sobre sus dientes antes de encenderlo.
- Mueva el cepillo lentamente de diente a otro. Mantenga el cepillo en un mismo lugar durante unos segundos antes de pasar al siguiente diente.
- Cepílese las encías además de los dientes, primero las exteriores, luego las interiores y finalmente las superficies de masticado. No presione muy fuerte ni frote, simplemente deje al cepillo hacer todo el trabajo.

Puede que sus encías sangren ligeramente las primeras veces que utilice el cepillo. No obstante, en general esta reacción debería desaparecer al cabo de pocos días. Si persistiera después de 2 semanas, consulte con su dentista o higienista.

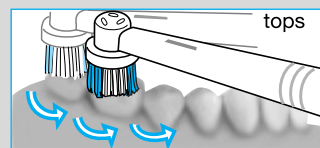
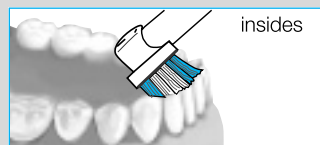
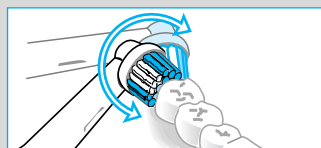
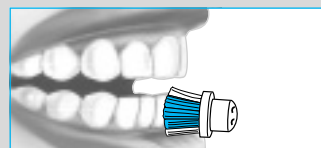
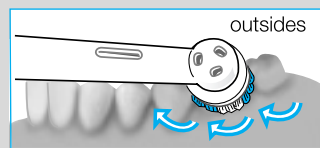
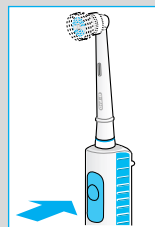

Sensor de presión

Con el fin de optimizar los resultados y seguridad del cepillado, el cepillo incorpora un sistema de control de presión, de forma que si se aplica demasiada presión, el movimiento oscilante del cabezal continúa mientras que las pulsaciones dentro y fuera se detienen automáticamente. Vd. mismo podrá oír y sentir que el sensor de presión se ha activado.

Timer con memoria

El cepillo incorpora un timer que memoriza el tiempo de cepillado transcurrido, incluso cuando la unidad de carga se ha desconectado por un corto espacio de tiempo (un máximo de 30 segundos). El timer avisa con una señal intermitente transcurridos 2 minutos, tiempo mínimo de cepillado recomendado por los dentistas.

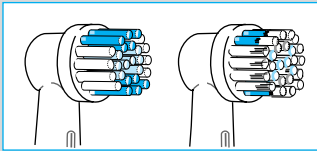

Filamentos INDICATOR®

Los filamentos INDICATOR® le ayudarán a controlar y mejorar la efectividad de su cepillado.

Con un cepillado adecuado, dos veces al día durante dos minutos, el color azul de los filamentos INDICATOR® irá desapareciendo hasta la mitad en unos 3 ó 4 meses, indicándole que debe cambiar el cabezal de su cepillo.

Cabezales de repuesto

Disponible en comercios o en Servicio de Asistencia Técnica Braun.

Después de su utilización

Aclare el cabezal bajo agua corriente durante varios segundos con la unidad de carga conectada. Desconecte el aparato y retire el cabezal de la unidad de carga. Limpie ambas partes de forma separada bajo agua corriente y después séquelas.

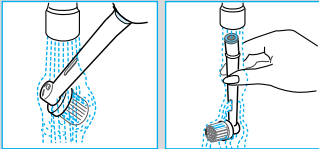

Advertencia

El cepillo eléctrico contiene una batería ecológica recargable de NH sin metales pesados. Para proteger el medio ambiente, no tire este producto a la basura al final de su vida útil. Abra el aparato como se muestra, extraiga la batería y llévelo a un Servicio de Asistencia Técnica de Braun o deshágase de ella de acuerdo con las regulaciones nacionales o locales de protección medioambiental y reciclaje de materias primas.

Atención: La apertura del cuerpo del aparato supone su destrucción.

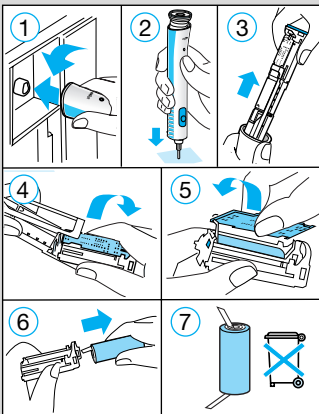

Uso del impulsor de agua

Antes de utilizarlo por primera vez, llene el depósito de agua y haga circular el agua completamente por el aparato colocando en mango dentro del lavabo.

1. Coloque una de las boquillas ⑧ en el mango ⑬ hasta que encaje en su sitio. Llene de nuevo el depósito de agua y añada una solución de higiene bucal si lo desea.
2. Para conectar el impulsor, presione el interruptor de conexión/desconexión ⑩.
(Cuando realice esta operación, el interruptor deslizable ⑫ del mango no debe ser presionado.)
3. Seleccione la presión de agua que Ud. desee con el regulador de presión (1 = suave, 5 = fuerte). Es aconsejable comenzar con la posición (1), especialmente si sus encías tienen tendencia a sangrar o si es utilizado por un niño.
4. Inclínese sobre el lavabo y dirija la boquilla del impulsor hacia sus dientes y encías. Deslice el interruptor hacia arriba para activar la impulsión de agua. Mantenga la boca ligeramente abierta para permitir que el agua caiga dentro del lavabo.

El Irrigador le ofrece dos funciones diferentes dependiendo de la posición de la boquilla del impulsor:

Monochorro:

Boquilla del impulsor en posición (a) para limpiar los dientes, espacios interdientales y eliminar las partículas de comida resistentes.

Multi Chorro:

Boquilla del impulsor en posición (b) para masajear las encías y mantenerlas sanas.

En primer lugar, apague la corriente del agua desplazando el interruptor deslizable del mango hacia abajo (para evitar salpicaduras de agua involuntarias.) El chorro puede ser cambiado fácilmente de una función a otra presionando el interruptor de la boquilla hacia dentro o fuera. Empiece con el Monochorro. Dirija el chorro de agua hacia los dientes y especialmente a los espacios interdientales. Luego masajee las encías con el Multichorro.

Para asegurar las funciones del impulsor, se ha incorporado al final del mango un pequeño colador.

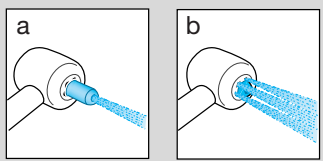
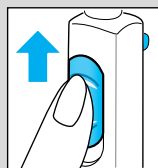
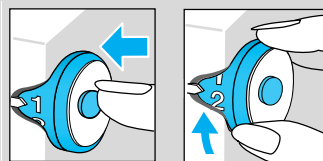
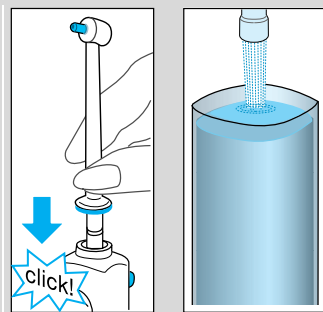

Si nota una disminución de la presión del agua, compruebe si hay algún depósito en el colador eliminándolo, golpeando suavemente el mango en una superficie plana.

Tiempo máximo de funcionamiento: 15 minutos
Tiempo de enfriamiento: 2 horas

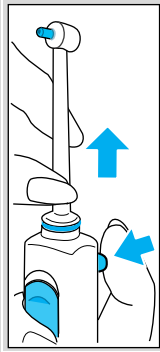

Después del uso

Siempre ha de vaciar el depósito de agua completamente. De este modo, en el caso de la no utilización del aparato por un período de tiempo, se previene la proliferación de bacterias. Si su dentista le recomienda que utilice una solución chlorhexidina con el impulsor, haga circular el agua completamente por el aparato después de su utilización para prevenir que se forme algún depósito. Presione el interruptor de conexión/desconexión para desconectar el impulsor de agua.

Para extraer la boquilla del impulsor de agua, presione el botón de expulsión de la boquilla. Las boquillas pueden ser guardadas en el compartimento especialmente diseñado para ello. Asegúrese que el mango esté seco y colóquelo de nuevo sobre su base.

Limpieza

Limpie regularmente la cubierta con un paño húmedo. El depósito de agua, el compartimento portacepillos y el compartimento para las boquillas son extraíbles y se pueden limpiar en el lavavajillas.

Modificaciones reservadas.

Este producto cumple con las normas de Compatibilidad Electromagnética (CEM) establecidas por la Directiva Europea 89/336/EEC y las Regulaciones para Bajo Voltaje (73/23 EEC). 

Para preservar el medio ambiente, al final de la vida útil de su producto, deposítelo en los lugares destinados a ello de acuerdo con la legislación vigente.



Garantía

Aseguramos dos años de garantía desde el día de la compra del producto. Dentro del período de garantía solucionaremos sin ningún cargo cualquier defecto resultante de fallos en el material y / o en la fabricación. Esto lo haremos, dependiendo del caso, reparando la unidad ó reemplazándola por una nueva.

Esta garantía es aplicable a todos los países en los que se vendan los productos Braun.

Esta garantía no cubre los desperfectos causados en los siguientes casos: Uso inapropiado, desgaste normal por uso ó uso negligente del mismo. La garantía se invalida si la reparación es llevada a cabo por personas no autorizadas ó por el uso de elementos que no sean Braun.

Para acceder al servicio durante el período de garantía, por favor entregue ó envíe su cepillo completo así como la factura a un servicio post venta autorizado Braun.

O centro de cuidado dental Oral-B Professional Care Center foi desenvolvido em conjunto com dentistas de elevado reconhecimento para reduzir eficazmente a placa bacteriana em todas as áreas dos dentes e combater as bactérias existentes.

A escova de dentes eléctrica Oral-B Professional Care alia suaves pulsações ao seu movimento oscilante para garantir uma acção de escovagem tridimensional para uma limpeza em profundidade. A escova de dentes deve ser usada 2 vezes por dia durante, pelo menos, 2 minutos – o tempo mínimo de escovagem recomendado pelos dentistas.

O irrigador remove as partículas de alimentos que se depositam nos espaços interdentários, ao mesmo tempo que massaja eficazmente as gengivas. Utilize sempre o irrigador depois de escovar os dentes.

Antes de utilizar o aparelho, recomendamos que leia atentamente as seguintes instruções.

Importante

O aparelho deve ser colocado por forma a impedir a sua submersão em água.

A tomada deve estar sempre acessível.

Verifique periodicamente o cabo de alimentação para evitar que se danifique. Um aparelho danificado, ou que não funciona, não deve continuar a ser utilizado. Nestes casos, leve o aparelho ao Serviço de Assistência Técnica Braun.

Descrição

Escova de dentes eléctrica

- ① Base de carregamento
- ② Indicador de carga
- ③ Unidade de carga (recarregável)
- ④ Interruptor
- ⑤ Cabeça da escova
- ⑥ Compartimento para as cabeças da escova

Propulsor de água

- ⑦ Compartimento para guardar as boquilhas
- ⑧ Boquilha de impulsão do jacto
- ⑨ Botão de expulsão da boquilha
- ⑩ Interruptor ligar/desligar
- ⑪ Regulador da pressão de água
- ⑫ Interruptor deslizante (activa a impulsão de água)
- ⑬ Punho do propulsor de água
- ⑭ Depósito de água (600 ml)

Especificações

Corrente: ver parte inferior do aparelho

Potência: 24 W

Utilização da escova de dentes eléctrica

Ligação e carga

Ligue o carregador a uma tomada de corrente. Coloque a unidade de carga ③ na base carregamento ①. A luz da indicador de carga ② acende-se.

A carga completa demora pelo menos 16 horas e permite uma autonomia de uso de 30 minutos. Pode deixar a escova de dentes sobre o carregador permanentemente ligado à corrente, de forma a manter a carga completa, para uma utilização diária. É impossível ocorrer uma sobrecarga.

Manutenção da bateria

Para manter a capacidade máxima da bateria recarregável, pelo menos cada 6 meses: desligue o carregador e utilize a escova regularmente até que se descarregue completamente por uso. Uma vez descarregada, volte a colocá-la na base de carregamento.

Funcionamento do interruptor

Pressione o interruptor ④ para accionar a escova eléctrica, pressionando novamente para parar.

Remoção da placa dentária

- A escova pode ser utilizada com qualquer tipo de pasta dentífrica convencional.
- Com o fim de evitar salpicos, ligue a escova depois de a ter introduzido na boca.
- Desloque a cabeça da escova de dente para dente lentamente. Mantenha a cabeça da escova na superfície de cada dente durante alguns segundos, antes de a deslocar para o dente seguinte.
- Escove as gengivas de igual forma, primeiro pelo lado exterior, em seguida pelo interior e finalmente as superfícies de mastigação. Não pressione nem esfregue excessivamente, deixe apenas que a escova faça todo o trabalho.

As suas gengivas podem sangrar ligeiramente nas primeiras vezes que utilizar a escova. No entanto, depois de alguns dias, esta reacção deve desaparecer. Se persistir após 2 semanas, consulte o seu dentista ou higienista.

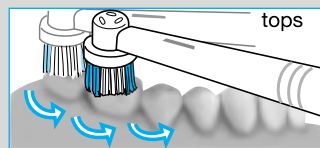
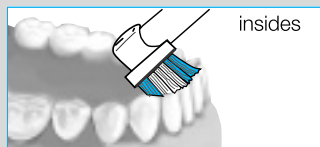
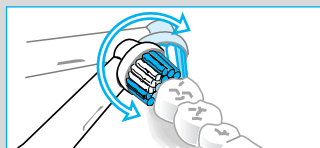
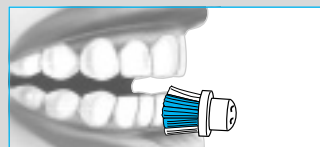
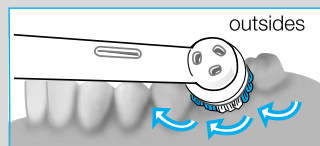
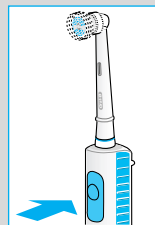

Sensor de pressão

Para segurança e optimização dos resultados de escovagem, a escova de dentes tem um sistema de controle de pressão. Se exercer demasiada pressão, o movimento oscilante da cabeça continua mas as pulsações param automaticamente. Você mesmo pode ouvir e sentir que o sensor de pressão foi activado.

Timer com memória

A escova de dentes incorpora um timer que memoriza o tempo dispendido na escovagem, inclusivamente quando a unidade de carga se desliga por instantes (um máximo de 30 segundos). Uma vez passados dois minutos de tempo real de escovagem, tempo recomendado pelos dentistas para uma escovagem eficaz, o timer avisa com um sinal intermitente.

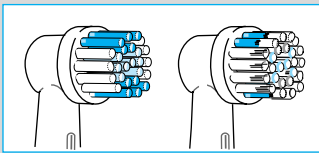

Filamentos INDICATOR®

Os filamentos INDICATOR® ajudam a controlar e melhorar a qualidade da escovagem.

Fazendo uma escovagem adequada, duas vezes por dia, durante dois minutos, a cor azul nos filamentos INDICATOR® desaparecerá até metade ao fim de um período de 3-4 meses, assinalando que chegou a altura de substituir a recarga da escova.

Recargas de Substituição

Disponíveis na sua loja habitual ou nos centros de Assistência Técnica Braun.

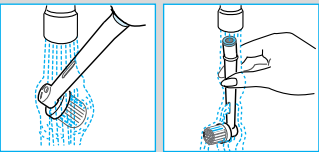

Depois da utilização

Lave a cabeça da escova em água corrente durante vários segundos com a unidade de carga ligada. De seguida, desligue o aparelho e retire a cabeça da unidade de carga. Lave ambas as partes separadamente em água corrente e seque-as.

Nota

A escova eléctrica contém uma bateria ecológica recarregável de NH sem metais pesados. Para proteger o meio ambiente, não deite este produto no lixo no final da sua vida útil. Abra o aparelho, como indicado na figura, retire a bateria e leve-a a um Serviço de Assistência Técnica Braun ou desfaça-se dela de acordo com os regulamentos nacionais ou locais de protecção do meio-ambiente e reciclagem de matérias-primas.

Cuidado: A abertura do corpo do aparelho pressupõe a sua destruição.

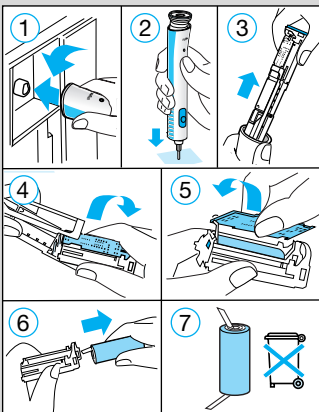

Uso do propulsor de água

Antes de o utilizar pela primeira vez, encha o depósito de água e deixe a água fazer o circuito completo do aparelho, segurando a unidade de carga por cima dum lavatório.

1. Coloque uma das boquilhas ④ no punho ⑬ de forma a encaixar no sítio. Encha novamente o depósito com água e, se desejar, junte uma solução de higiene oral.
2. Ligue o propulsor de água, pressionando o interruptor ligar/desligar ⑩.
(Quando realizar esta operação, o interruptor deslizante ⑫ do punho não deve ser pressionado.)
3. Selecciona a pressão de água que desejar no regulador (1 = suave, 5 = forte). É aconselhável começar na posição (1), especialmente se as suas gengivas têm tendência a sangrar ou se for utilizado por uma criança.
4. Incline-se sobre o lavatório e guie a boquilha do propulsor para as suas gengivas e dentes. Para activar o jacto de água, deslize para cima o interruptor da unidade de carga. Mantenha a boca ligeiramente aberta para que a água esorra para o lavatório.

O irrigador oferece duas funções de jacto diferentes, dependendo da posição do interruptor na extremidade:

Jacto simples:

Interruptor na posição (a) para limpar os dentes e espaços interdentários e remover as partículas de alimentos mais resistentes

Jacto múltiplo:

Interruptor na posição (b) para massajar as gengivas e mantê-las saudáveis.
Primeiro, desligue o jacto de água movendo o interruptor do cabo para baixo (para evitar borrifos de água não desejados). O jacto pode facilmente ser modificado de uma função para a outra, pressionando a extremidade do interruptor para cima ou para baixo. Inicie com o jacto simples. Direcione o jacto de água para os dentes, especialmente para os espaços interdentários. De seguida, massage as gengivas com o jacto múltiplo.

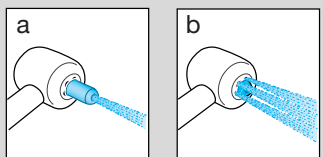
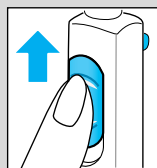
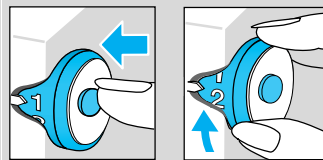
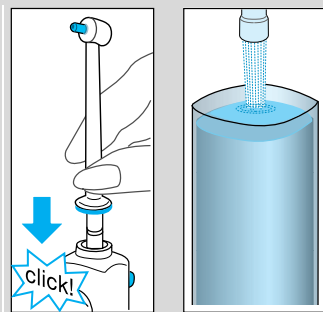

Para se assegurar de que o irrigador funciona, um pequeno filtro encontra-se incorporado na parte de baixo do cabo. No caso de sentir uma redução na pressão da água, verifique se o filtro contém depósitos e remova-os batendo cuidadosamente com o cabo numa superfície plana.

Tempo máximo de funcionamento: 15 minutos
Período de arrefecimento: 2 horas

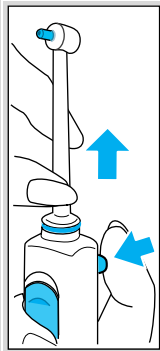

Depois da utilização

Esvazie sempre o depósito de água totalmente. Deste modo, no caso da não utilização do aparelho por um período de tempo, previne-se a proliferação de bactérias. Se o seu dentista recomenda que utilize uma solução chlorhexidina com o impulsor, deixe circular a água completamente pelo aparelho após a sua utilização, para prevenir a formação de resíduos.

Pressione o interruptor ligar/desligar para desligar o propulsor de água.

Para retirar a boquilha do propulsor de água, pressione o botão de expulsão da boquilha. As boquilhas podem ser arrumadas no seu próprio compartimento. Certifique-se que o punho está seco e coloque-o sobre a sua base.

Limpeza

Limpe a base regularmente com um pano húmido. O depósito de água, o compartimento para as cabeças da escova e o compartimento das boquilhas são removíveis, podendo ser lavados na máquina de lavar loiça.

Modificações reservadas.

Este aparelho cumpre com a directiva EMC 89/336/EEC e com a Regulamentação de Baixa Voltagem (73/23 EEC).



No final de vida útil do produto, por favor coloque-o no ponto de recolha apropriado.



Garantia

Os nossos produtos dispõem de uma garantia de 2 anos após a data da aquisição. Qualquer defeito do aparelho imputável, quer aos materiais, quer ao fabrico, que torne necessário reparar, substituir peças ou trocar de aparelho, dentro do período de garantia não terá custos adicionais.

Esta garantia é extensível a todos os países onde este aparelho seja fornecido pela Braun ou pelo seu distribuidor licenciado.

Esta garantia não contempla: avarias provocadas por uso indevido, desgaste normal na utilização (especialmente no que concerne às recargas) bem como defeitos que causem diminuição do seu valor ou do funcionamento do aparelho. Esta garantia torna-se inválida no caso das reparações serem efectuadas por pessoas não autorizadas ou quando sejam utilizadas peças ou acessórios não originais da Braun.

Em caso de reclamação, contemplada por esta garantia, entregue o aparelho completo ou envie-o, juntamente com o talão de compra original, para os Serviços de Assistência Técnica da Braun.

Il set per l'igiene orale Oral-B Professional Care Center è stato studiato in collaborazione con famosi esperti nel campo della medicina dentale per rimuovere efficacemente la placca dalla superficie dentale e per attaccare i batteri della placca.

Il rimotore di placca Oral-B Professional Care combina una delicata azione pulsante alle oscillazioni per creare un'azione tridimensionale che garantisce una pulizia più profonda. Il rimotore di placca dovrebbe essere utilizzato 2 volte al giorno per almeno due minuti, il tempo minimo di spazzolamento raccomandato dai dentisti.

L'idropulsore rimuove i residui di cibo dagli spazi interdentali e massaggia le gengive. Utilizzate sempre l'idropulsore dopo lo spazzolamento dei denti.

Prima di utilizzare lo strumento per la prima volta vi raccomandiamo di leggere attentamente le istruzioni d'uso.

Importante

Posizionare l'apparecchio in modo che non rischi di cadere in acqua.

La spina dovrebbe essere facilmente raggiungibile.

Controllate di tanto in tanto il cordone per individuare eventuali danni. Nel caso ve ne fossero portate lo strumento presso un Centro Assistenza Braun. Un'unità di ricarica danneggiata o malfunzionante non deve più essere utilizzata.

Descrizione

Rimotore di placca

- ① Unità di ricarica
- ② Indicatore di ricarica
- ③ Corpo motore (ricaricabile)
- ④ Interruttore
- ⑤ Spazzolino
- ⑥ Comparto porta spazzolini

Idropulsore

- ⑦ Contenitore per i beccucci
- ⑧ Beccuccio
- ⑨ Tasto di sgancio del beccuccio
- ⑩ Interruttore acceso/spento
- ⑪ Selettore per la regolazione della pressione dell'acqua
- ⑫ Tasto scorrevole (attiva/interrompe l'acqua)
- ⑬ Impugnatura dell'idropulsore
- ⑭ Serbatoio d'acqua (600 ml)

Caratteristiche

Tensione di alimentazione: Vedere il fondo dell'unità di ricarica

Potenza: 24 W

Utilizzo del rimotore di placca

Allacciamento e ricarica

Collegate lo strumento ad una presa di corrente. Mettete il corpo motore ③ nell'unità di ricarica ①, l'indicatore di ricarica ② si illuminerà.

La ricarica completa richiede almeno 16 ore e garantisce un'autonomia di utilizzo di 30 minuti. Il corpo motore può essere quotidianamente riposto nell'unità di ricarica per mantenerlo al massimo livello di carica. E' impossibile sovraccaricare le batterie.

Mantenimento delle batterie

Per mantenere la massima efficienza delle batterie ricaricabili, ogni 6 mesi dovrebbe essere seguita la seguente procedura: non riposizionare il corpo motore sulla base per la ricarica scaricandolo completamente con il normale utilizzo quotidiano. Dopo averlo scaricato, riposizionare il corpo motore sulla base per la ricarica.

Utilizzare l'interruttore

Premere l'interruttore ④ per accendere lo strumento, ripremere l'interruttore per spegnerlo.

Rimuovere la placca

- Lo spazzolino può essere utilizzato con qualsiasi marca di dentifricio.
- Per evitare eventuali schizzi, azionate il corpo motore dopo aver posizionato lo spazzolino sui denti.
- Guidate la testina lentamente da dente a dente. Lasciate lo spazzolino in posizione per qualche secondo prima di muovervi verso il dente successivo.
- Spazzolate sia i denti che le gengive, prima all'esterno, poi all'interno e infine sulla superficie di masticazione. Non esercitare troppa pressione o sfregare, semplicemente lasciare che lo spazzolino svolga automaticamente la pulizia.

Durante i primi giorni di utilizzo di un rimotore di placca, le gengive potrebbero sanguinare leggermente. Normalmente dopo qualche giorno il sanguinamento termina. Se le gengive continuassero a sanguinare per più di 2 settimane, consultate il vostro dentista o igienista.

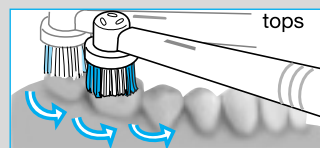
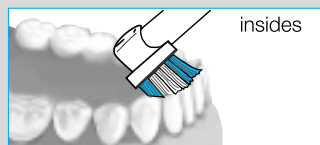
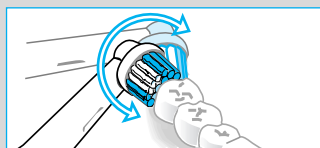
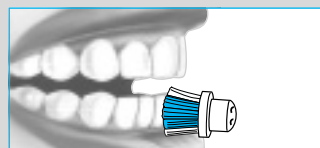
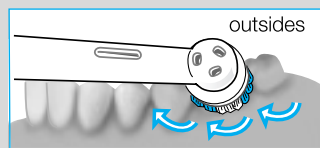
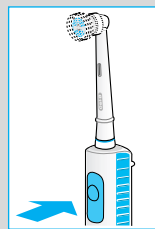

Sensore di pressione

Per garantire una maggiore sicurezza ed un ottimale risultato, il rimotore di placca ha un sistema di controllo della pressione: se si applica una pressione eccessiva, il movimento oscillante dello spazzolino continuerà ma le pulsazioni si interromperanno. Il cambiamento, oltre ad essere percepito, sarà avvertito anche dalla modifica del suono emesso dallo strumento.

Memory timer

Il timer incorporato memorizza il tempo di spazzolamento trascorso, anche se il corpo motore viene brevemente spento (massimo 30 secondi). Trascorsi 2 minuti – il tempo minimo raccomandato per una corretta igiene orale – il timer emette un segnale intermittente.

Setole INDICATOR®

Le setole INDICATOR® aiutano a monitorare e migliorare la vostra tecnica di spazzolamento.

Con una appropriata azione di spazzolamento, 2 volte al giorno per due minuti, il colore blu delle setole INDICATOR® si riduce a metà in un periodo di 3-4 mesi.

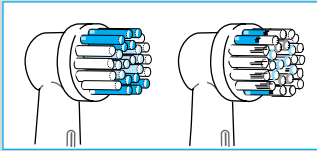

Spazzolini di ricambio

Disponibili presso i rivenditori e i Centri di assistenza Braun.

Pulizia

Sciacquate lo spazzolino sotto l'acqua corrente per alcuni secondi con il corpo motore acceso. Spegnete quindi il corpo motore e rimuovete lo spazzolino. Pulite entrambe le parti semplicemente tenendolo sotto l'acqua corrente. Asciugatele con uno straccio.

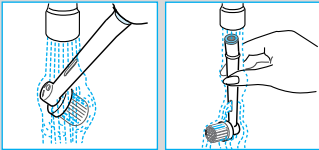

Informazioni ambientali

Il corpo motore del rimotore di placca contiene batterie ricaricabili al nickel metalidrato. Per proteggere l'ambiente, non gettate il prodotto tra i normali rifiuti domestici alla fine del suo ciclo di vita. Aprite il corpo motore come illustrato, rimuovete le batterie e consegnatele al vostro negoziante, o presso gli appositi punti di raccolta, secondo le norme nazionali o locali.

Attenzione: l'apertura del corpo motore distrugge lo strumento.

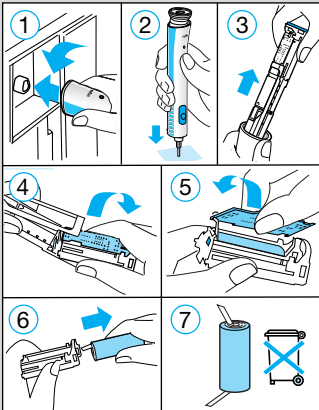

Utilizzo dell'idropulsore

Prima di utilizzarlo per la prima volta, riempite il contenitore dell'acqua e lasciate che l'acqua scorra fino a completo svuotamento, mantenendo l'impugnatura dell'idropulsore su di un lavandino.

1. Inserite un beccuccio ④ dell'irrigatore sull'impugnatura ⑬ fino a completo fissaggio. Riempite di nuovo il contenitore dell'acqua aggiungendo, se desiderate, del collutorio.
2. Accendete l'idropulsore premendo il tasto di accensione ⑩. (In questo momento il tasto scorrevole ⑫ dell'impugnatura non deve essere spinto in alto.)
3. Selezionate la pressione dell'acqua con il selettore per la regolazione della pressione ⑪ (1 = delicato, 5 = forte). E' consigliabile iniziare con il livello (1), specialmente se le vostre gengive tendono a sanguinare o se l'apparecchio è utilizzato da bambini.
4. Chinatevi leggermente sul lavandino ed avvicinate il beccuccio ai denti e gengive. Spostate il tasto scorrevole dell'impugnatura verso l'alto per avviare il getto d'acqua. Tenete la bocca leggermente aperta per permettere all'acqua di scorrere nel lavandino.

Potete scegliere tra due differenti funzioni del getto semplicemente spostando il pulsante del beccuccio.

Getto singolo:

Pulsante del beccuccio nella posizione (a) per pulire i denti e gli spazi interdentali e rimuovere particelle di cibo.

Getto rotante:

Pulsante del beccuccio nella posizione (b) per massaggiare le gengive e mantenerle sane (prima interrompete il getto d'acqua spingendo il tasto scorrevole verso il basso). Iniziate utilizzando il getto singolo. Guidate il getto sui denti e tra gli spazi interdentali. Utilizzate infine il getto rotante per massaggiare le gengive.

Per assicurare il corretto funzionamento dell'idropulsore, è stato inserito un filtro nella parte inferiore dell'impugnatura. Se notate una diminuzione della pressione dell'acqua, verificate il filtro e rimuovete eventuali depositi battendo leggermente l'impugnatura su una superficie piana.

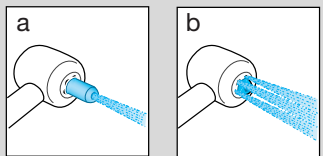
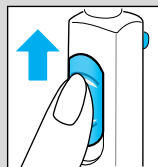
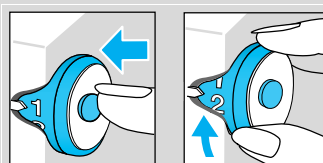
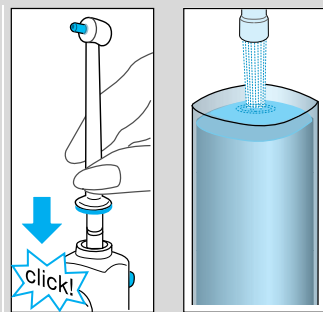

Massimo tempo di utilizzo: 15 minuti
Tempo di raffreddamento: 2 ore

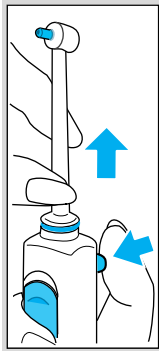

Dopo l'uso

Svuotate sempre completamente il contenitore dell'acqua.

Diversamente i batteri potrebbero raccogliersi nell'acqua residua, se il prodotto rimane inutilizzato per un certo periodo di tempo.

Se il vostro dentista vi ha raccomandato di usare una soluzione con clorexidina con il vostro idropulsore, fate scorrere dell'acqua attraverso lo strumento dopo l'uso della clorexidina, per evitare la formazione di depositi. Premete il tasto di accensione/spegnimento per spegnere l'idropulsore.

Per rimuovere il beccuccio dell'idropulsore, premete il tasto di sgancio del beccuccio. I beccucci possono essere riposti nel comparto porta beccucci. Asciugate l'impugnatura e riponetela sulla apposita base.

Pulizia

Pulite regolarmente la base con uno straccio asciutto. Il contenitore per l'acqua, il comparto porta spazzolini e il comparto porta beccucci sono rimovibili e lavabili in lavastoviglie.

Salvo cambiamenti.

Questo prodotto è conforme alle normative EMC come stabilito dalla direttiva CEE 89/336 e alla Direttiva Bassa Tensione (CEE 73/23).



Onde tutelare l'ambiente, non buttate l'apparecchio tra i normali rifiuti al termine della sua vita utile, ma portatelo presso i punti di raccolta specifici per questi rifiuti previsti dalla normativa vigente.



Garanzia

Forniamo una garanzia, valevole per la durata di 2 anni dalla data di acquisto del prodotto. Nel periodo di garanzia verranno eliminati, gratuitamente, i guasti dell'apparecchio conseguenti a difetti di fabbrica, o riparando il prodotto o sostituendo l'intero apparecchio.

Questa garanzia è estesa a tutti i paesi in cui il prodotto è fornito da Braun o da un suo distributore autorizzato.

Questa garanzia non copre: i danni derivanti da uso improprio del prodotto, la normale usura di funzionamento – in particolare delle testine – e difetti marginali che hanno un effetto trascurabile sul valore o sul funzionamento dell'apparecchio.

La garanzia decade se vengono effettuate riparazioni da persone non autorizzate o con parti non originali Braun.

Per usufruire del servizio durante il periodo di garanzia, portare o spedire il prodotto con la ricevuta d'acquisto (fattura, ricevuta o scontrino fiscale) ad un Centro di Assistenza Braun autorizzato.

De Oral-B Professional Care Center is ontwikkeld in samenwerking met vooraanstaande tandheelkundige experts om effectief plak van uw tanden en kiezen te verwijderen en om de bacteriën in de tandplak te bestrijden.

De Oral-B Professional Care voegt een milde pulserende beweging toe aan de heen-en-weergaande bewegingen en zorgt daardoor voor een diep reinigende 3-dimensionale poetsbeweging. De tandenborstel dient twee keer per dag minimaal twee minuten (de minimale aanbevolen poetstijd door tandartsen) gebruikt te worden voor een optimaal resultaat.

De irrigator verwijdert voedselresten tussen de tanden en kiezen en masseert het tandvlees. Gebruik de WaterJet altijd na het poetsen.

Lees voor het gebruik eerst de gebruiksaanwijzing.

Waarschuwing

Het apparaat dient zo geplaatst te worden dat het niet in het water kan vallen.

De stekker dient ten alle tijden makkelijk bereikbaar te zijn. Controleer het snoer regelmatig op beschadigingen. Een beschadigd of defekt apparaat mag niet langer worden gebruikt. Het defekte apparaat dient u bij een Braun Service dealer in te leveren.

Omschrijving

Tandenborstel

- ① Oplader
- ② Oplaadindicator
- ③ (Oplaadbaar) aandrijfdeel
- ④ Aan/uit schakelaar
- ⑤ Opzetborsteltje
- ⑥ Opbergruimte voor opzetborsteltjes

Monddouche

- ⑦ Opbergruimte voor de opzetspuitstukjes
- ⑧ Opzetspuitstukje
- ⑨ Knop voor het verwijderen van het opzetspuitstukje
- ⑩ Aan/uit schakelaar
- ⑪ Waterpulsregelknop
- ⑫ Schuifschakelaar voor het aan en uit zetten van de water toevoer
- ⑬ Handgreep van de monddouche
- ⑭ Waterreservoir (600 ml)

Specificaties

Energievoorziening: zie onderkant van het apparaat
Wattage: 24 W

Gebruik van de tandenborstel

Aansluiten en opladen

Steek de stekker van de oplader in het stopcontact. Plaats het oplaadbare aandrijfdeel ③ op de oplader ①, het indicatielampje ② zal gaan branden.

Het zal minstens 16 uur duren voordat het aandrijfdeel volledig is opgeladen en deze zal een gemiddelde werking hebben van 30 minuten. Voor dagelijks gebruik kan het aandrijf-deel op de aangesloten oplader worden geplaatst om de energie in de tandenborstel optimaal te houden. Overladen is niet mogelijk.

Behoud van de batterij

Om de maximale capaciteit van de oplaadbare batterijen te behouden dient u de volgende procedure één keer in de zes maanden te herhalen: plaats het aandrijfdeel niet op de oplader om deze dan geheel te ontladen door middel van dagelijks gebruik. Zodra er geen energie meer in het aandrijfdeel zit, kunt u deze op de oplader plaatsen, om hem weer op te laden.

Werking schakelaar

Druk op de aan/uit schakelaar ④ om het apparaat aan te zetten, druk hier nogmaals op om het apparaat weer uit te zetten.

Verwijderen van tandplak

- De tandenborstel kan met ieder merk tandpasta worden gebruikt.
- Om spetteren te voorkomen, dient u de borstelkop in uw mond te plaatsen voordat u het apparaat aan zet.
- Beweeg de borstel langzaam van tand naar tand. Houdt de borstel gedurende een paar seconden op dezelfde plaats voordat u overgaat naar de volgende tand of kies.
- Poets zowel het tandvlees als de tanden en kiezen: eerst de buitenkanten, dan de binnenkanten en tot slot de kauwvlakken. U hoeft niet te drukken of hard te borstelen, laat simpelweg de borstel het werk voor u doen.

Gedurende de eerste dagen tijdens het gebruik van de tandenborstel, kan het tandvlees licht gaan bloeden. In het algemeen zal het bloeden na een paar dagen ophouden. Indien het tandvlees na 2 weken nog bloedt, dient u uw tandarts of mondhygiënist te raadplegen.

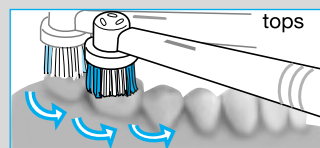
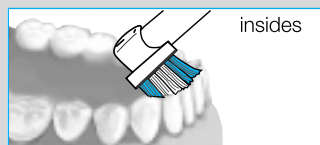
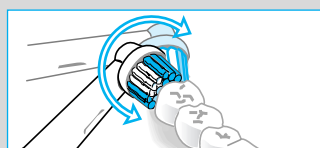
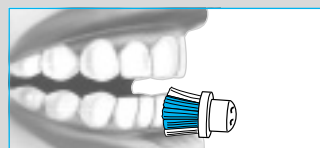
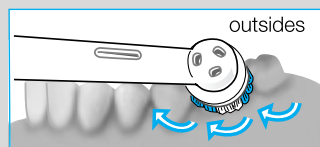
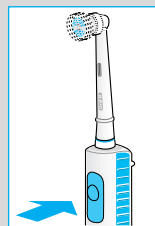

Poetskracht-sensor

Voor veiligheid en optimale poetsresultaten heeft de tandenborstel een poetskracht-sensor: als er te veel druk wordt uitgeoefend zullen de heen-en-weergaande draai-bewegingen van het borsteltje gewoon doorgaan, maar de snelle op-en-neergaande pulsbevingen zullen stoppen. Los van het feit dat u dit voelt kunt u het verschil ook horen.

Memory timer

De ingebouwde geheugen timer onthoudt de verstreken poetstijd, zelfs wanneer het aandrijfdeel even (maximaal 30 seconden) wordt uitgeschakeld. Na 2 minuten, de minimale aanbevolen poetstijd, geeft de timer een signaal door kort het apparaat aan- en uit te schakelen.

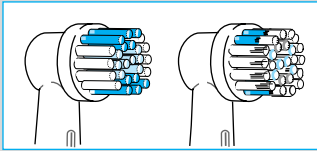

INDICATOR® borstelharen

De INDICATOR® borstelharen geven u inzicht in en helpen u bij het verbeteren van uw poetstechniek. Wanneer u op de juiste manier poetst, twee maal per dag twee minuten, zal de blauwe kleur op de INDICATOR® borstelharen binnen 3-4 maanden tot halverwege de borstel vervagen. Dit is het signaal om uw opzetborsteltje te vervangen.

Vervangen van de opzetborstels

Verkrijgbaar bij de winkel waar u de Oral-B elektrische tandenborstel heeft gekocht en bij Braun Service dealers.

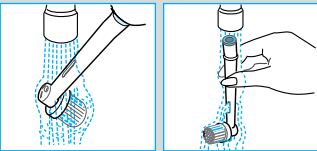

Reinigen

Spoel het borsteltje een paar seconden goed onder stromend water af met het aandrijfdeel ingeschakeld. Schakel het aandrijfdeel uit en verwijder het borsteltje. Maak beide delen apart onder stromend water schoon, droog ze vervolgens af.

Milieu

Dit product bevat een nikkel-hydride batterij welke geen giftige zware metalen bevat. Echter, in het belang van het milieu raden wij u aan het apparaat aan het einde van zijn nuttige levensduur niet in het afval te deponeren. Wij verzoeken u de batterij van het aandrijfdeel te scheiden volgens de hiernaast beschreven demontage procedure, en in te leveren bij de daarvoor bestemde adressen.

Waarschuwing: het openen van het aandrijfdeel zal het apparaat onbruikbaar maken en daarmee zal de garantie van het apparaat vervallen.

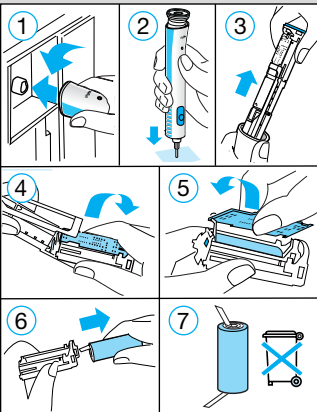

Gebruik van de monddouche

Voordat u de monddouche voor het eerst in gebruik neemt, dient u deze door te spoelen. Haal het waterreservoir van het motordeel en vul dit met lauw water. Druk het waterreservoir daarna weer stevig op zijn plaats. Neem de handgreep van de magnetische houder en houd deze boven de wastafel en laat het water doorlopen.

1. Plaats één van de opzetspuitstukjes [®] op de handgreep [®] tot deze hoorbaar vastklikt. Vul het waterreservoir opnieuw met water en voeg desgewenst mondwater toe.
2. Zet de monddouche aan door op de aan/uit schakelaar [®] te drukken. (Wanneer u dit doet dient de schuifschakelaar [®] voor de water toevoer naar beneden te zijn.)
3. Stel de sterke van de waterpulsen in met de waterpulsregelknop [®] (1 = zacht, 5 = hard). Het is raadzaam om met de laagste druk te beginnen (stand 1), vooral als u last heeft van gevoelig tandvlees of bij gebruik door kinderen.
4. Buig iets voorover boven de wastafel en richt het spuitstukje op uw tanden of kiezen. Schakel het apparaat d.m.v. de schuifschakelaar in. Binnen een paar seconden komen de waterpulsen. Houd de mond een beetje geopend om het water in de wastafel te laten lopen.

De monddouche biedt twee verschillende functies, die kunnen worden ingesteld met behulp van de jetschakelaar:

Enkelvoudige straal:

Jet-schakelaar in positie (a) om tanden en kiezen en de ruimte daartussen te reinigen en voor het verwijderen van voedselresten.

Multi straal:

Jet-schakelaar in positie (b) voor het masseren en gezond houden van het tandvlees.

Schakel eerst de waterstroom uit door de schakelaar naar beneden te schuiven (om het onbedoeld spuiten van water te voorkomen). De monddouche kan eenvoudig worden omgeschakeld van de ene functie naar de andere door het in- of uitdrukken van de jetschakelaar. Begin met de enkelvoudige straal. Richt de waterstraal op de tanden en in het bijzonder op de ruimtes tussen de tanden en kiezen. Masseer daarna het tandvlees met de multi straal.

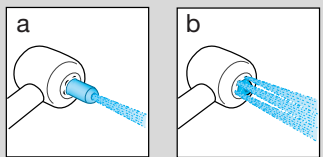
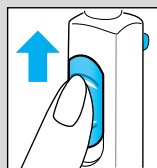
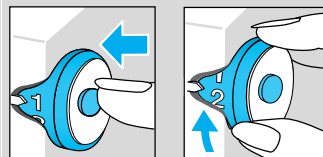
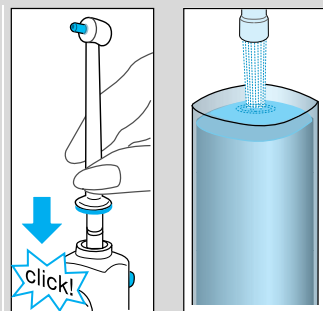

Om de prestatie van de monddouche optimaal te houden, is in de onderkant van het handvat een kleine filter geplaatst. Indien u een afname van de waterdruk bemerkt, dient u te checken of er aanslag op de filter zit. Dit kunt u dan verwijderen, bijvoorbeeld door met het handvat voorzichtig op een vlakke ondergrond te kloppen.

Maximale gebruikstijd: 15 minuten

Afkoeltijd: 2 uur

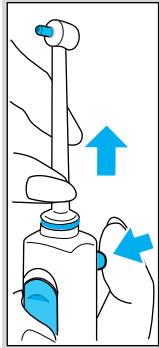

Na gebruik

Schakel het apparaat niet uit voordat het waterreservoir helemaal leeg is en er geen water meer uit de handgreep komt. Als het apparaat nl. lange tijd niet wordt gebruikt, kunnen bacteriën het achtergebleven water verontreinigen. Als uw tandarts u heeft aangeraden een chloorhexidine oplossing te gebruiken, laat dan na gebruik wat water door de monddouche lopen. Dit voorkomt verstoppingen. Schakel de monddouche uit.

Om de opzetspuitstukjes van de handgreep te verwijderen, druk op de knop ⑨ die zich achterop de handgreep bevindt. De opzetspuitstukjes kunt u bewaren in het uitneembare opbergbakje.

Wrijf de handgreep droog, en plaats deze weer op de magnetische houder.

Schoonmaken

Reinig het motordeel regelmatig en uitsluitend met een vochtige doek. Het waterreservoir, de opbergbakjes voor de opzetspuitstukjes en de opzetborsteltjes zijn vaatwasmachine bestendig.

Wijzigingen voorbehouden.

Dit produkt voldoet aan de EMC-normen volgens de EEG richtlijn 89/336 en aan de EEG laagspannings richtlijn 73/23.



Wij raden u aan het apparaat aan het einde van zijn nuttige levensduur, niet bij het gewone huisafval te deponeren, maar op de daarvoor bestemde adressen.



Garantie

Op dit produkt verlenen wij een garantie van 2 jaar geldend vanaf de datum van aankoop. Binnen de garantieperiode zullen eventuele fabricagefouten en/of materiaal fouten gratis door ons worden verholpen, hetzij door reparatie, hetzij door vervanging van onderdelen of het omruilen van het apparaat.

Deze garantie is van toepassing in elk land waar dit apparaat wordt geleverd door Braun of een officieel aangestelde vertegenwoordiger van Braun.

Beschadigingen ten gevolge van onoordeelkundig gebruik, normale slijtage en gebreken die de werking of waarde van het apparaat niet noemenswaardig beïnvloeden vallen niet onder de garantie. De garantie vervalt bij reparatie door niet door Braun erkende service-afdelingen en/of gebruik van niet originele Braun onderdelen.

Om gebruik te maken van onze service binnen de garantieperiode, dient u het complete apparaat met uw originele aankoopbewijs af te geven of op te sturen naar een geautoriseerd Braun Customer Service Centre.

Oral-B Professional Care Center er udviklet i samarbejde med førende eksperter inden for tandpleje for dels at sikre effektiv fjernelse af plak fra alle områder af tænderne, dels at angribe plakbakterierne.

Oral-B Professional Care tilfører en blid pulserende bevægelse til oscillationen (rotationen) for at frembringe en dybderensende 3D bevægelse. Tandbørsten bør anvendes 2 gange om dagen i mindst 2 minutter – den af tandlægerne anbefalede minimumbørstetid.

WaterJet irrigatoren fjerner overskydende madrester fra tænderne samtidig med, at tandkødet bliver effektivt masseret. Brug altid WaterJet efter hver tandbørstning.

Læs venligst hele brugsanvisningen grundigt igennem før brug første gang.

Vigtigt

Tandbørsten skal placeres således at den ikke kan falde i ned vand.

Stikkontakten bør altid være let at komme til. Check ledningen regelmæssigt for skader. Et beskadiget apparat bør ikke længere anvendes. Aflever det til et Braun Service Center.

Beskrivelse

Tandbørsten

- ① Opladebase
- ② Ladeindikator
- ③ Tandbørsten motordel (genopladelig)
- ④ Afbryder
- ⑤ Børstehoved
- ⑥ Opbevaringsrum til børster

Mundskylleapparat

- ⑦ Opbevaringsrum til dyser
- ⑧ Stråledyse
- ⑨ Udløsningsknap til stråledyse
- ⑩ Afbryder
- ⑪ Vandtryksregulator
- ⑫ Skydeknap (vand «stop-and-go»)
- ⑬ Mundskylle motordel
- ⑭ Vandbeholder (600 ml)

Tekniske data

Strømforsyning: se bunden af ladedelen
Forbrug: 24 W

Sådan bruges tandbørsten

Tilslutning og opladning

Slut apparatet til lysnettet. Anbring motordelen ③ på opladebasen ①. Ladeindikatoren ② tændes.

En fuld opladning vil tage mindst 16 timer og give 30 minutters driftstid. Ved almindelig dagligdags brug kan motordelen opbevares på opladebasen, så den bibeholder fuld kapacitet. Overopladning er umulig.

Vedligeholdelse af batteriet

For at sikre det genopladelige batteris maksimale ydeevne bør følgende opladnings-/afladningsprocedure gentages hver sjette måned: Stil ikke motordelen tilbage på opladebasen efter brug, men aflad den i stedet ved almindelig brug. Når den er helt afladet («død»), oplades den igen på opladebasen.

Betjening af afbryderen

Tryk på afbryderknappen ④ for at tænde for motordelen. Tryk igen for at slukke for den.

Fjernelse af plak

- Tandbørsten kan anvendes sammen med en hvilken som helst førende tandpasta.
- For at undgå at sprøjte bør børstehovedet holdes mod tænderne, inden der tændes.
- Før langsomt tandbørsten fra tand til tand. Hold børstehovedet stille et par sekunder, før du går videre til næste tand.
- Børst såvel tankød som tænder. Først ydersiden, derefter indersiden og til slut tyggefladerne. Du må ikke trykke for hårdt eller skrubbe – lad tandbørsten gøre hele arbejdet.

De første gange du anvender tandbørsten kan dit tankød godt bløde lidt. Efter nogle få dage vil blødningen stoppe. Hvis dit tankød fortsat bløder efter 2 uger, bør du konsultere din tandlæge.

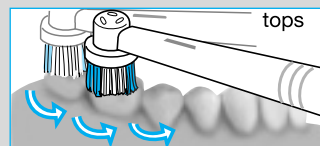
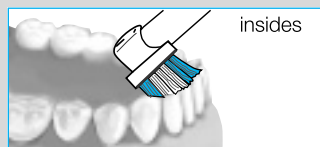
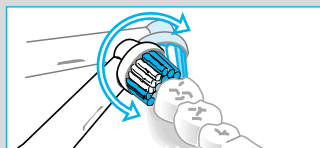
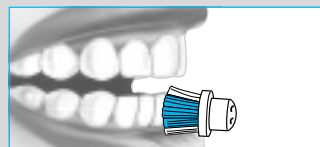
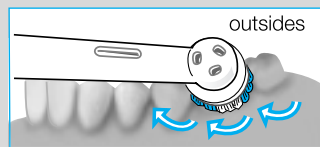
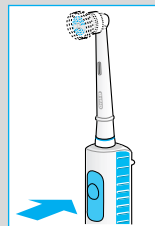

Trykkontrol

Af sikkerhedshensyn og for at få det bedst mulige resultat er Plak Control udstyret med et trykkontrolsystem: Hvis der øves for hårdt tryk på børsten vil den oscillerende bevægelse fortsætte, men den pulserende bevægelse vil stoppe. Udover at kunne føle det, kan du også høre forskel, når trykkontrollen aktiveres.

Memory timer

En indbygget timer husker den børstetid, der er forløbet, selv hvis du kortvarigt har afbrudt motordelen (max. 30 sekunder). Efter 2 minutters børstning – som er den anbefalede minimumsbørsteperiode – afgiver timeren signal med en kort «rysten».

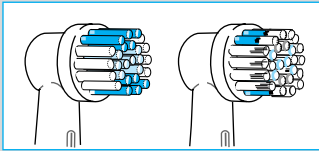

INDICATOR® børstehoved

INDICATOR® børstehovedet hjælper dig med at overvåge og forbedre din børsteteknik. Ved korrekt tandbørstning to gange om dagen i to minutter bliver den blå farve på INDICATOR® børsterne slidt halvvejs ned i løbet af 3-4 måneder, hvilket indikerer at børstehovedet bør udskiftes.

Løse børstehoveder

Fås hos din Braun forhandler.

Efter brug

Skyl børstehovedet grundigt under rindende vand i nogle sekunder med motordelen tændt. Sluk motordelen og tag børstehovedet af, og skyl dette samt motordelen hver for sig under rindende vand. Tør dem af.

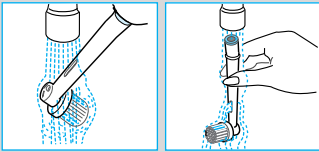

Miljømeddelelse

Tandborsten er forsynet med et genopladeligt nikkel-hydrid batteri. Af hensyn til miljøet skal vi anmode dig om ikke at kassere produktet – efter endt levetid – sammen med husholdningens øvrige affald. Forsøg på at åbne håndtaget vil ødelægge hele el-tandborsten. Et nyt batteri kan derfor ikke isættes håndtaget. Være endvidere opmærksom på, at så snart batteriet fjernes eller forsøges taget ud, bortfalder garantien.

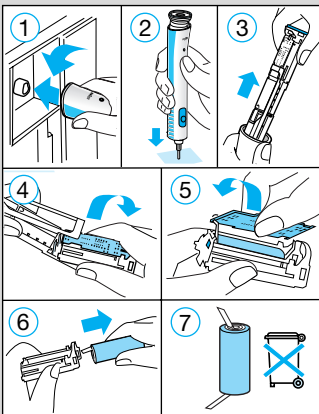

Sådan bruges mundskylleapparatet

Før du bruger apparatet første gang, skal du fylde vand i vandtanken og lade vandet løbe helt igennem ved at holde mundskylleapparatets motordel over en håndvask.

1. Anbring en af dyserne ⑧ på motordelen ⑬, så den «klikker» på plads. Fyld på ny vand i vandtanken og tilsæt eventuelt mundskyllevand.
2. Tænd for mundskylleapparatet på afbryderen ⑩. (Når du gør det, skal skydeknappen ⑫ på motordelen ikke være skubbet op.)
3. Indstil det ønskede vandtryk med vandtryksregulatoren ⑪ (1 = blidt, 5 = kraftigt). Vi anbefaler, at du starter med trin (1), specielt hvis dit tandkød har tendens til at bløde, eller hvis børn bruger mundskylleapparatet.
4. Bøj dig over håndvasken og sæt stråledysen mod dine tænder og gummer. Skub afbryderknappen på motordelen op for at starte vandstrålen. Hold munden en lille smule åben, så vandet kan løbe ned i håndvasken.

WaterJet har to forskellige former for vandstråler afhængig af, hvordan spidsen holdes.

Enkelt vandstråle:

Strålespidsen i position (a) for at rengøre tænder og mellemrum samt fjerne overskydende madrester.

Multi vandstråler:

Strålespidsen i position (b) for at massere tandkødet og holde det sundt.

Sluk først for vandet ved at føre afbryderen nedad (for at undgå vandsprøjt). Strålen kan nemt skifte fra den ene funktion til den anden ved at trykke strålespidsen ind eller ud. Begyndt med enkelt vandstråle.

Før vandstrømmen mod tænderne og især mellem tænderne. Masser derefter tandkødet med multi vandstråler.

For at sikre, at vandstrålerne virker er der indbygget en lille si nederst i skaftet. Hvis du mærker at trykket bliver mindre, bør du checke sien for bundfald og fjerne det ved f.eks. at banke skaftet forsigtigt mod en flad overflade.

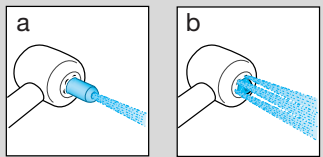
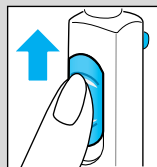
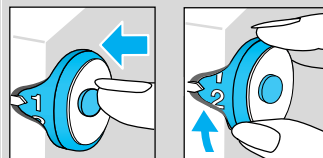
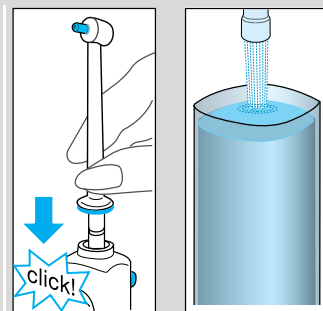

Maximal driftstid: 15 minutter
Afkølingstid: 2 timer

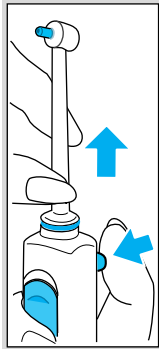

Efter brug

Tøm altid vandbeholderen helt.

I modsat fald risikerer du bakteriedannelse i eventuelle vandrester, hvis mundskylleapparatet ikke er i brug i længere tid. Hvis din tandlæge har anbefalet dig at bruge chlorhexidin sammen med mundskylleapparatet, skal du lade noget vand løbe gennem apparatet efter brug, så du undgår, at der dannes aflejringer af chlorhexidin i apparatet. Sluk for mundskylleapparatet på afbryderen.

Tryk på dysens udløsningsknap for at tage den af motordelen. Dyserne kan opbevares i opbevaringsboksen. Aftør motordelen og anbring den igen på opladebasen.

Rengøring

Aftør baseenheden med en fugtig, opvredet klud. Vandbeholderen, børste- og dyseopbevaringsrummene kan afmonteres og tåle maskinopvask.

Der tages forbehold for ændringer uden forudgående varsel.

Dette produkt er i overensstemmelse med bestemmelserne i EMC Direktiv 89/336/EEC og Lavspændingsdirektivet 73/23/EEC.



Når produktet er udtjent, bør det bortskaffes via de særlige indsamlingssteder i landet.



Garanti

Der ydes to års garanti på dette produkt. Garantien træder i kraft på datoen for købet. I garantiperioden udbedrer vi gratis mangler ved apparatet opstået på grund af fejl i materialer eller fabrikation, enten ved reparation eller ved at erstatte hele apparatet, efter vores valg.

Denne garanti gælder i alle lande, hvor apparatet sælges af Braun eller de af Braun udpegede forhandlere.

Denne garanti dækker ikke: skader opstået ved fejlbetjening, normalt slid eller brug af især børstehovederne samt fejl, som har ringe effekt på apparatets værdi eller funktionsdygtighed. Garantien gælder ikke, hvis reparationer foretages af uautoriserede personer, og hvis der ikke anvendes originale Braun-reservedele.

For at få service inden for garantiperioden afleveres eller indsendes hele apparatet sammen med kvitteringen til et autoriseret Braun-servicecenter.

Oral-B Professional CareCenter er utviklet i samarbeid med ledende ekspertise innen tannpleie, for effektivt å kunne fjerne plakk fra alle områder på tennene og for å angripe plakk bakterier.

Oral-B Professional Care har i tillegg til den oscillerende bevegelsen en skånsom pulserende bevegelse for å gi en dyptrengjørende 3D pussebevegelse. Den elektriske tannbørsten bør brukes to ganger per dag i minst to minutter, som er minimum pussetid anbefalt av tannleger/-pleiere.

Tannspylers fjerner gjenværende matpartikler fra tennenes mellomrom og masserer samtidig tannkjøttet effektivt. Bruk alltid tannspyleren etter at du har pusset tennene.

Les hele bruksanvisningen nøye før første gangs bruk.

Viktig

Apparatet må monteres på en slik måte at det ikke kan falle ned i vann.

Støpselet skal alltid være tilgjengelig. Sjekk ledningen av og til for eventuell skade. Et apparat som er skadet eller ikke fungerer skal ikke lenger brukes. Lever det til et autorisert Braun serviceverksted.

Beskrivelse

Elektrisk tannbørste

- ① Ladebase
- ② Ladeindikator
- ③ Motordel til tannbørste (oppladbar)
- ④ Bryter
- ⑤ Børstehode
- ⑥ Oppbevaringsplass for børstehoder

Tannspylers

- ⑦ Oppbevaringsplass for spylermunnstykker
- ⑧ Spylermunnstykke
- ⑨ Utløserknapp for munnstykke
- ⑩ På/av bryter
- ⑪ Kontrollskive for vanntrykk
- ⑫ Skyvebryter (vann «stop and go»)
- ⑬ Tannspylers motordel
- ⑭ Vanntank (600 ml)

Spesifikasjoner

Strømkilde: Se under bunndeksel

Effektforbruk: 24 W

Bruk av tannbørsten

Tilkopling og lading

Apparatet koples til et elektrisk uttak. Plasser motordelen ③ på ladebasen ①, ladeindikatoren ② vil lyse.

En full opplading vil ta minst 16 timer og gir ca. 30 minutters pussetid. For daglig bruk kan motordelen oppbevares på ladeenheten for å opprettholde full kapasitet. Overlading er ikke mulig.

Vedlikehold av batteri

For å opprettholde det oppladbare batteriets maksimale kapasitet, skal følgende prosedyre gjennomføres hver 6. måned: Motordelen skal ikke plasseres tilbake på ladebasen før den er helt utladet (skal lades ut gjennom bruk). Når den er helt utladet, skal motordelen settes tilbake på ladebasen for opplading igjen.

Bruk av bryteren

Trykk på bryteren ④ for å bruke tannbørsten, trykk en gang til for å stoppe.

Fjerning av plakk

- Dette produktet kan brukes med enhver vanlig tannkrem.
- For å unngå spruting plasser børstehodet mot tennene før du slår på bryteren.
- Før børstehodet sakte fra tann til tann. Hold børstehodet på samme sted noen få sekunder før det flyttes til neste tann.
- Puss både tenner og tannkjøtt, først på utsiden, deretter på innsiden, og tilslutt tyggeflatene. Ikke press for hardt eller skrub, bare la børsten gjøre jobben.

Tannkjøttet kan blø litt de første dagene du bruker tannbørsten. Som regel opphører blødningene etter noen dager. Om tannkjøttet fortsetter å blø etter to uker, bør du konsultere tannlege eller tannpleier.

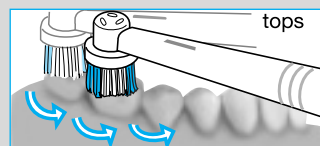
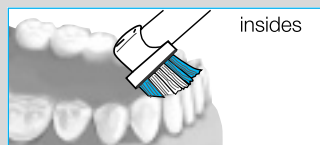
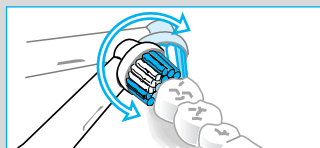
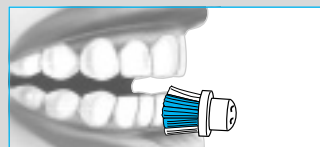
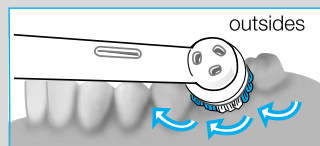
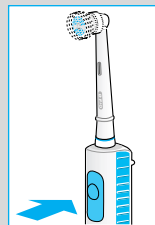

Trykksensor

Av sikkerhetsmessige årsaker og for å oppnå optimalt pusseresultat har tannbørsten et presskontroll system: Hvis man trykker for hardt mot tennene, vil børstehodets oscillerende bevegelse fortsette, men pulseringen vil stoppe. Du kan både føle og høre når trykksensoren er aktivert.

Timer med minnefunksjon

En innebygget timer husker forløpt pussetid, selv når motordelen kortvarig er slått av (max. 30 sekunder). Etter to minutter – som er minimum anbefalt pussetid – gir timeren et signal med en kort hakkende bevegelse.

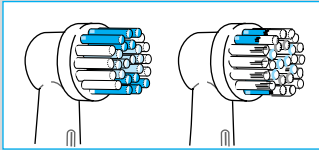

INDIKATOR® børstestrå

INDIKATOR® børstestråene hjelper deg å kontrollere og forbedre tannpussingen.

Ved riktig pussing to ganger daglig i to minutter, vil den blå fargen på INDIKATOR® børstestråene forsvinne halvveis ned etter 3-4 måneders bruk, og signaliserer at det er på tide å skifte børstende.

Nye børstehoder

Ekstra børstehoder får du kjøpt hos din forhandler eller et Braun Service Senter.

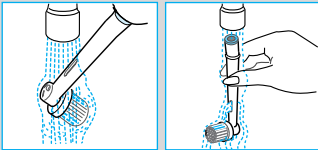

Etter bruk

Skyll børstehodet grundig under rennende vann i flere sekunder med motordelen slått på. Slå av apparatet og ta av børstehodet. Rengjør begge deler separat under rennende vann og tørk de til slutt.

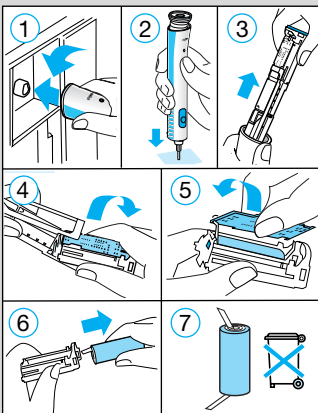

Miljø notat

Tannbørstens motordel leveres med et oppladbart nikkel-hydrid batteri. Av miljømessige hensyn, skal ikke produktet kastes i husholdningsavfallet etter endt levetid. Åpne motordelen som vist, ta ut batteriet og lever det ved et autorisert Braun serviceverksted eller ved en lokal miljøstasjon i henhold til nasjonale og lokale forskrifter.

Advarsel: Åpning av motordelen vil ødelegge apparatet for alltid.

Bruk av tannspylers

Før første gangs bruk skal vanntanken fylles og la vannet strømme helt igjennom ved å holde tannspylers over en vaskeservant.

1. Fest en av tannspylersmunnstykkene ⑩ på motordelen ⑪ til den låses på plass. Fyll vann i beholderen og tilsett munnskyllemiddel om ønskelig.
2. Slå på tannspylers ved å trykke på på/av bryteren ⑩. (Når dette gjøres, må ikke skyvebryteren ⑫ på motordelen være skjovet opp.)
3. Velg vanntrykk med kontrollskiven for vanntrykk ⑪ (1 = svakt, 5 = sterkt). Vi anbefaler at du starter med innstilling (1), spesielt hvis tankkjøttet har en tendens til blø eller hvis tannspylers brukes på barn.
4. Bøy deg over vaskeservanten og før munnstykket til tennene og tankkjøttet. Skyv motordelens bryter opp for å starte vannstrålen. Hold munnen litt åpen slik at vannet renner ned i vasken.

Tannspylersens jethoder har to funksjoner avhengig av jethodets posisjon:

Enkel jet:

Jethodet i posisjon (a) for å rengjøre tennene og tennes mellomrom samt fjerne matrester som sitter vanskelig til

Multi jet:

Jethodet i posisjon (b) for å massere tankkjøttet og bevare det sunt.

Slå først av vannstrømmen ved å skyve bryteren på håndtaket ned (for å unngå utilsiktet spruting av vann). Jetstrålen kan enkelt endres fra den ene funksjonen til den andre ved å trykke jethodet inn eller ut. Start med enkel jet. Før vannstrømmen til tennene og vær spesielt nøye med mellomrommene. Masser så tankkjøttet med multi jet hodet.

For å sikre jet funksjonene, er det lagt inn en liten sil i den nedre del av håndtaket. Merker du at vanntrykket reduseres, undersøk om silen er tettet av partikler og fjern så disse ved. f.eks. forsiktig kakking av håndtaket mot en plan overflate.

Max. brukstid: 15 minutter
Nedkjølingstid: 2 timer

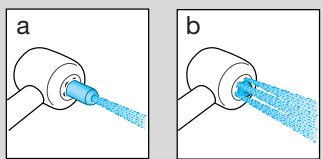
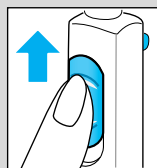
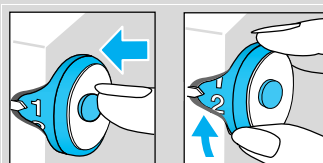
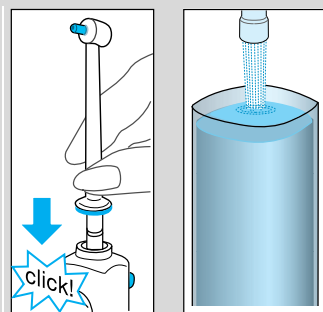

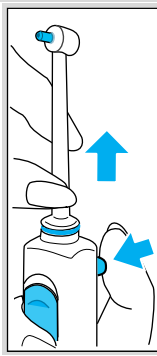

Etter bruk

Tøm alltid vanntanken helt. Ellers kan bakterier samles i det gjenværende vannet hvis produktet ikke blir brukt på en stund. Dersom tannlegen har anbefalt å bruke en klorhexidin oppløsning sammen med tannspyleren, må du la litt vann strømme gjennom tannspyleren etter bruk for å forhindre oppbygging av avleiringer.

Trykk på på/av bryteren for å slå av tannspyleren.

Trykk på jet utløserknappen for munnstykket for å ta av spylermunnstykket. Munnstykkene kan oppbevares i oppbevaringsrommet.

Tørk motordelen tørt og plasser den tilbake på basen.

Rengjøring

Tørk av huset regelmessig med en fuktig klut. Vanntanken, oppbevaringsrommene for børstehoder og tannspylermunnstykker er avtakbare og oppvaskmaskinsikre.

Med forbehold om endring.

Dette produktet oppfyller kravene i EU-direktivene EMC 89/336/EEC og Low Voltage 73/23/EEC.



Ved slutten av produktets levetid bør det avhendes på en kommunal miljøstasjon eller leveres til en elektroforhandler.



Garanti

Vi gir to års garanti på produktet, regnet fra kjøpsdato. I garantitiden vil vi gratis rette feil på produktet som skyldes materialfeil eller produksjonsfeil, enten ved reparasjon eller ombytte av produktet, dersom vi finner dette hensiktsmessig.

Denne garantien gjelder i alle land der apparatet leveres av Braun eller en godkjent distributør.

Denne garantien dekker ikke: Skader som skyldes feil bruk, normal slitasje – dette gjelder spesielt børstehodene – eller bruk og defekter som har liten eller ingen betydning for apparatets verdi eller praktisk bruk. Garantien er ikke gyldig hvis apparatet forsøkes reparert av ikke-autoriserte personer, og hvis det ikke brukes originale deler fra Braun.

For service i garantitiden må du levere inn eller sende hele produktet sammen med en gyldig kjøpskvittering til et autorisert Braun-serviceverksted.

Oral-B Professional Care Center har utvecklats i samråd med ledande expertis inom tandvården, för att effektivt ta bort plack från tänderna och för att angripa plackbakterier.

Förutom att Oral-B Professional Care har en oscillerande rengörande rörelse har den även en skonsam pulserande rörelse vilka tillsammans ger en djuprengörande tredimensionell rörelse. Plackborttagaren skall användas två gånger per dag i minst två minuter, den tid som tandläkare rekommenderar att man minst borstar tänderna.

Munduschen avlägsnar kvarvarande matpartiklar mellan dina tänder och masserar samtidigt tandköttet. Använd alltid munduschen efter att du borstat dina tänder.

Läs noga igenom bruksanvisningen innan du använder tandborsten.

Viktigt

Tandborsten måste monteras på ett sätt, så att den inte kan falla ned i vatten.

Kontakten ska alltid vara tillgänglig. Kontrollera regelbundet sladden för skador. En skadad eller icke fungerande tillbehör ska inte längre användas. Ta den till ditt närmsta Braun Service Centre.

Beskrivning

Plackborttagare

- ① Laddenhet
- ② Laddningsindikator
- ③ Motordel till tandborsten
- ④ Strömbrytare
- ⑤ Borsthuvud
- ⑥ Förvaringsbehållare för borsthuvuden

Mundusch

- ⑦ Förvaringsbehållare för munstycken
- ⑧ Munstycke för mundusch
- ⑨ Startknapp för munstycket
- ⑩ På/av strömbrytare
- ⑪ Kontrollratt för vattentrycket
- ⑫ Glidströmbrytare
- ⑬ Motordel till munduschen
- ⑭ Vattentank (600 ml)

Specifikationer

Strömkälla: Se botten av motordelen

Effektförbrukning: 24 W

Att använda eltandborsten

Tillkoppling och laddning

Anslut laddenheten till ett eluttag. Placera den uppladdningsbara motordelen ③ på laddenheten ①.

Laddningsindikatorn ② tänds.

En full laddning tar minst 16 timmar och en fulladdad borste har en gångtid på ca 30 minuter. Efter att apparaten har laddats i 16 timmar, koppla ur laddenheten från eluttaget och använd motordelen dagligen tills den inte har någon mer ström (tills dess att den är urladdad). Anslut sedan laddenheten till eluttaget igen. Det kommer att ta 16 timmar tills den har full kapacitet.

Bevarande av battericellen

För att bibehålla det uppladdningsbara batteriets kapacitet måste batteriet laddas ur helt minst var 6:e månad.

Strömbrytaren

Tryck på strömbrytaren ④ för att sätta på apparaten, tryck igen för att stänga av den.

Att ta bort plack

- Denna produkt kan användas med vanlig tandkräm.
- För att undvika att det skvätter, placera borsthuvudet vid tänderna innan du aktiverar strömbrytaren.
- För borsthuvudet långsamt från tand till tand samtidigt som du följer tandköttskanten och tändernas form.
- Hållborsthuvudet stilla på ett ställe under några sekunder innan det flyttas till nästa tand.

Tandköttet kan blöda lite när man använder plackborttagaren de första gångerna men i regel upphör blödningarna efter några dagar. Om tandköttet fortsätter att blöda i mer än två veckor skall du kontakta din tandläkare eller tandhygienist.

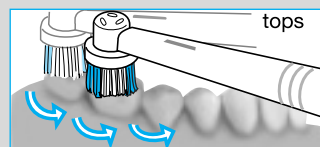
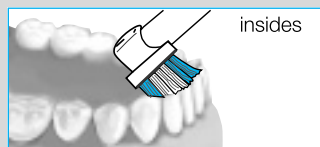
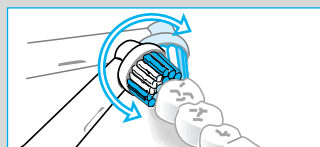
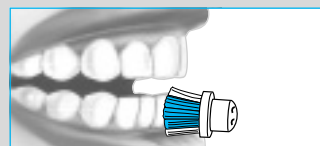
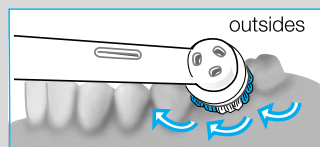
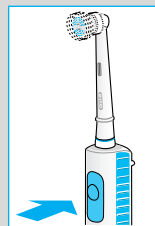

Trycksensor

För din säkerhet och för optimal borstning har plackborttagaren en trycksensor: Om du trycker borsten för hårt mot tänderna kommer den oscillerande rörelsen att fortsätta, men den pulserande rörelsen upphör. Du kan både höra och känna när trycksensorn aktiveras.

Minnestimer

En inbyggd timer memorerar borstningstiden, även om motordelen stängs av under en kort stund (max 30 sekunder). Efter två minuter – vilket är minsta rekommenderad borsttid – signalerar timern genom korta pulserande rörelser.

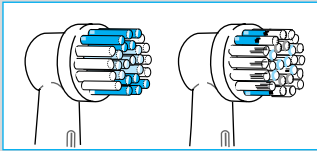

INDICATOR® borststrån

INDICATOR® borststrån hjälper dig att kontrollera och förbättra din borstning.

Med rekommenderad borstning, två minuter två gånger dagligen, så kommer den blå färgen på INDICATOR® stråna att försvinna halvvägs ner på stråtet efter 3-4 månaders användning, vilket indikerar att det är dax att byta borsthuvud.

Utbytbara borsthuvuden

Finns hos din Braun återförsäljare och på Braun Service Center.

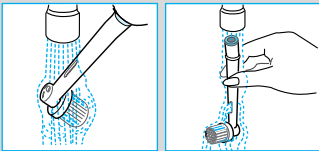

Efter användning

Skölj borsthuvudet noggrant under rinnande vatten i några sekunder med motordelen påslagen. Stäng av apparaten och ta av borsten från motordelen. Rengör båda delarna separat under rinnande vatten. Torka dem sedan torra.

Miljöinformation

Denna apparat är försedd med ett uppladdningsbart nickel-hydrid batteri som inte innehåller några skadliga tungmetaller. Råmaterial bör däremot återvinnas. Kasta därför inte den uttjänta apparaten i hushållssoporna. Lämna istället apparaten till en Braun Serviceverkstad.

Viktigt: Genom att öppna motordelen är produkten slutgiltigt förstörd.

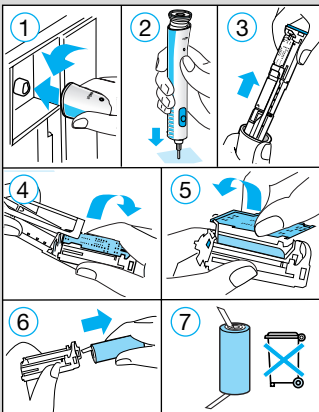

Att använda mundusch

Innan du använder munduschen för första gången, fyll vattenbehållaren med vatten, håll den över handfattet, och låt vattnet rinna igenom.

1. Sätt fast ett munstycke ④ på motordel ③ så att det klickar på plats. Fyll vattenbehållaren med vatten och tillsätt munsköljmedel om så önskas.
2. Sätt på munduschen genom att trycka på på/av strömbrytaren ⑩. (När detta görs får inte strömbrytaren ⑫ på motordelen vara ställd uppåt.)
3. Välj vattentryck med kontrollratten ⑪ (1 = svagt, 5 = starkt). Vi rekommenderar att du börjar med läge(1), speciellt om ditt tandkött tenderar att blöda, eller om barn använder munduschen.
4. Böj dig över handfattet och för munstycket till tänderna och tandköttet. För glidströmbrytaren uppåt för att starta vattenströmmen. Håll munnen lite öppen så att vattnet kan rinna ner i handfattet.

Munduschen har två användningsområden beroende på placeringen av jet tip:

Mono-stråle:

Munstycket i position (a) rak vattenström för rengöring av specifika områden.

Roterande stråle:

Munstycket i position (b) för generell rengöring och tandköttsmassage. Vattenströmmens roterande rörelse och dess mikrobubblor är utformade för att enkelt komma åt under tandköttskanten.

Stäng först av vattenströmmen genom att föra strömbrytaren nedåt (för att undvika oavsiktlig vattenavgivning) Munstyckets kan lätt användas för de olika funktionerna genom att trycka munstycket ut och in. Börja med mono-strålen. För vattenstrålen över tänderna och speciellt mellan tänderna. Massera sedan tandköttet med den roterande strålen.

För att säkerställa jet funktionen, är en litet filter monterat i den nedre delen av handtaget. Om du upplever ett minskat vattentryck, kontrollera att filtret inte är igensatt. Tag bort ev. skräp genom att försiktigt knacka handtaget mot en slät yta.

Max. användningstid: 15 minuter
Nedkylningstid: 2 timmar

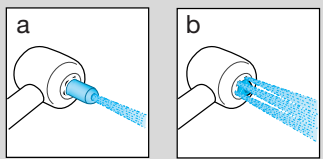
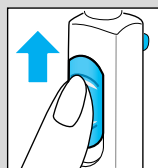
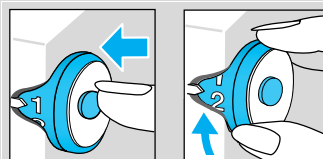
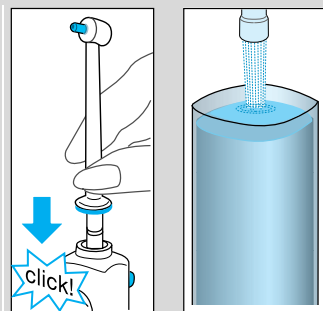

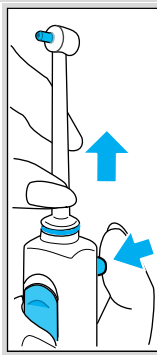

Efter användning

Töm alltid vattenbehållaren helt. Annars kan bakterier samlas i vattnet som finns kvar i behållaren, om produkten inte används under en tid. Skulle din tandläkare rekommenderat att du använder en klorhexedin lösning med din mundusch, låt lite vatten rinna igenom munduschen efter användning med klorhexedin, för att förhindra avlagringar. Tryck på på/av strömbrytaren för att stänga av munduschen.

För att ta av munstycket från motordelen, tryck på knappen för att lossa munstycket. Munstycken kan förvaras i förvaringsbehållaren.

Torka motordelen till och placera den på laddenheten igen.

Rengöring

Rengör höljet regelbundet med en fuktig trasa.

Vattenbehållaren, förvaringsbehållaren för borsthuvuden och förvaringsbehållaren för munstyckena är avtagbara och är maskindiskbara.

Med förbehåll för ändringar.

Denna produkt uppfyller bestämmelserna i EU-direktiven 89/336/EEG om elektromagnetisk kompatibilitet (EMC) och 73/23/EEG om lågspänningsutrustning.



Lämna vänligen in produkten på lämplig återvinningsstation när den är förbrukad.



Garanti

Vi ger 2 års garanti från och med inköpsdagen. Under garantiperioden åtgärdar vi, utan kostnad, eventuella brister som orsakats av bristfälligt material eller tillverkningsfel. Detta sker antingen genom reparation eller byte av hela apparaten, efter bedömning av Braun.

Denna garanti gäller samtliga länder där denna apparat säljs av Braun eller deras distributörer.

Denna garanti gäller inte: skada på grund av felaktig användning, normalt slitage, särskilt på borsthuvudena, eller skador som har en försumbar effekt på värdet eller apparatens funktion. Denna garanti blir ogiltig om reparation utförs av ej auktoriserade personer eller om Brauns originaldelar inte används.

För att få service under garantiperioden lämnar eller skickar du in hela apparaten tillsammans med inköpskvittot till återförsäljaren eller ett auktoriserat Braun servicecenter.

Oral-B Professional Care Center hampaidenhoitokeskus on kehitetty yhdessä hammashoidon johtavien asiantuntijoiden kanssa poistamaan tehokkaasti plakkia kaikilta hampaiden pinoilta.

Oral-B Professional Care sähköhammasharjan edestakaisin pyörivään liikkeeseen yhdistyvä hellävarainen sykkivä harjausliike muodostaa syvältä puhdistavan 3D-harjausmenetelmän. Sähköhammasharjaa tulisi käyttää kahdesti päivässä vähintään kahden minuutin ajan, joka on hammaslääkäreiden suosittama hampaiden harjauksen vähimmäisaika.

Suusuihku poistaa loput ruoantähteet hampaiden väleistä, hieroen samalla tehokkaasti ikeniä. Käytä aina hampaiden harjaamisen jälkeen.

Lue käyttöohje huolellisesti ennen ensimmäistä käyttökertaa.

Tärkeää

Aite on oltava asetettuna tavalla, joka estää sen joutumista veteen.

Pistoke tulee aina olla helposti saatavilla. Tarkista säännöllisin välein, että johto ei ole vaurioitunut. Toimita viallinen laite valtuutettuun Braun-huoltoliikkeeseen. Viallista johtoa tai laitetta ei saa käyttää.

Laitteiden osat

Sähköhammasharja

- ① Latauslaite
- ② Latauksen merkivalo
- ③ Runko-osa (ladattava)
- ④ Kytkin
- ⑤ Vaihtoharja
- ⑥ Vaihtoharjojen säilytyslokero

Hammasvälisuihku

- ⑦ Suuttimien säilytyslokero
- ⑧ Suutin
- ⑨ Suuttimen irrotuspainike
- ⑩ Käynnistys/pysäytys-kytkin
- ⑪ Vedenpaineen säädin
- ⑫ Liukukytkin (vesi päälle/pois)
- ⑬ Runko-osa
- ⑭ Vesisäiliö (600 ml)

Tekniset tiedot

Verkköjännite: katso laitteen pohjasta

Teho: 24 W

Sähköhammasharjan käyttö

Kytkeä ja lataus

Liitä laite pistorasiaan. Aseta runko-osa ③ latauslaitteeseen ①, jolloin latauksen merkkivalo ② syttyy.

Täyteenlataus kestää vähintään 16 tuntia ja täyteenladatun laitteen toiminta-aika on 30 minuuttia. Jokapäiväisessä käytössä runko-osaa voidaan säilyttää latauslaitteessa, jolloin täyslataus säilyy. Ylilataantumisen vaaraa ei ole.

Akun huolto

Jotta ladattava akku säilyisi mahdollisimman tehokkaana, on latauslaite irroitettava verkkovirrasta ja lataus käytettävä loppuun normaalikäytön yhteydessä vähintään 6 kuukauden välein. Tämän jälkeen laite ladataan jälleen täyteen (16 tuntia).

Kytkimen käyttö

Käynnistä harja painamalla kytintä ④. Laite pysähtyy kun painat kytintä uudelleen.

Plakin poisto

- Kaikki tavanomaiset hammastahnamerkit soveltuvat sähköhammasharjan käyttöön.
- Välttääksesi roiskumisen vie harjaspää hampaiden pinnalle ja käynnistä laite vasta sitten.
- Kuljeta harjaspäätä hitaasti hampaalta toiselle pitäen harjaspäätä muutaman sekunnin kunkin hampaan kohdalla.
- Harjaa huolellisesti sekä ienraja että hampaat, ensin ulkopinnat, sitten sisäpinnat ja lopuksi purupinnat. Älä paina liian voimakkaasti äläkä tee harjausliikettä, vaan anna harjan tehdä työ puolestasi.

Muutamana ensimmäisenä päivänä sähköhammasharjan käyttöönoton jälkeen ikenet saattavat vuotaa hieman verta. Normaalisti tämä loppuu muutamassa päivässä. Jos ienverenvuotoa jatkuu yli 2 viikkoa ota yhteyttä hammaslääkäriin tai suuhygienistiin.

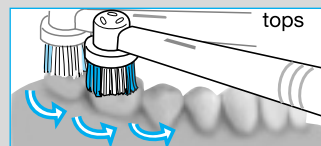
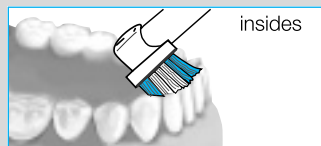
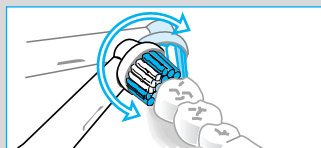
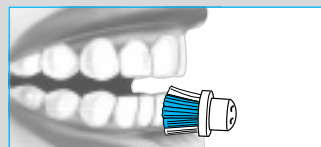
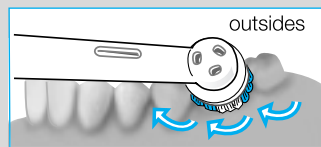
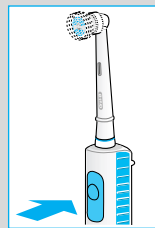

Pressure Sensor-mekanismi

Turvallisuussyistä ja parhaan mahdollisen harjaustuloksen saavuttamiseksi hammasharjassa on Pressure Sensor-turvamekanismi: mikäli käytät harjatessa liian paljon voimaa, harjaspään edestakainen pyörivä liike jatkuu, mutta sykkivä liike lakkaa. Tunnet sekä kuulet eron.

Muistilla varustettu ajastin

Sisäänrakennettu harjausajan ajastin mittaa harjaukseen kuluneen ajan, vaikka runko-osa kytkettäisiin välillä pois päältä (enintään 30 sekuntia). Kahden minuutin jälkeen – joka on harjauksen suositeltu vähimmäisharjausaika – ajastin antaa merkin tekemällä hetken ajan jaksottaisia harjausliikkeitä.

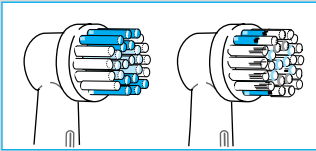

INDICATOR®-harjakset

INDICATOR®-harjakset auttavat seuraamaan ja parantamaan harjauksen puhdistustehokkuutta.

Harjattaessa hampaat oikealla tavalla kahdesti päivässä kaksi minuuttia kerrallaan, kuluu INDICATOR®-harjasten sininen väri kolmessa kuukaudessa noin puoleen väliin merkiksi siitä, että on aika vaihtaa harja.

Vaihtoharjat

Vaihtoharjoja saatavana hyvinvarustetuista myymälöistä tai Braun-huoltoliikkeistä.

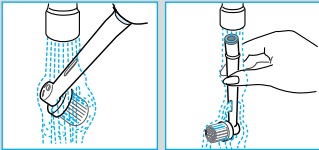

Puhdistus

Huuhtele harja huolellisesti juoksevan veden alla usean sekunnin ajan, niin että runko-osa on käynnissä. Kytke laite pois päältä ja irrota harja runko-osasta. Puhdista molemmat osat erikseen juoksevan veden alla ja pyyhi ne sitten kuivaksi.

Ympäristön suojelemiseksi

Sähköhammasharjassa on ladattava nikkeli-hydridiakku. Ympäristön suojelemiseksi älä heitä tuotetta talousjätteiden joukkoon, vaan avaa runko-osa kuvan mukaisesti, irrota akku ja toimita se keräyspisteeseen.

Varoitus: runko-osan avaaminen tekee sen käyttökelvottomaksi.

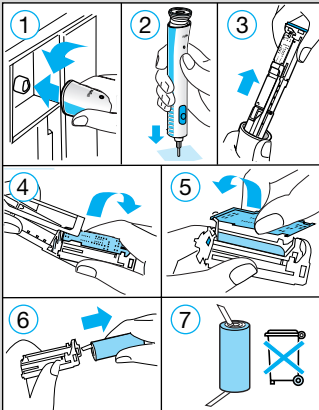

Hammasvälisuihkun käyttö

Ennen hammasvälisuihkun käyttöönottoa täytä vesisäiliö ja anna veden virrata läpi pitämällä laitteen runko-osaa pesualtaan yläpuolella.

1. Aseta suutin ⑨ runko-osaan ⑬, niin että se lokahtaa paikoilleen. Täytä vesisäiliö vedellä, ja lisää halutessasi suuvettä.
2. Käynnistä hammasvälisuihku painamalla käynnistys/ pysäytys-kytkintä ⑩ (runko-osan ⑬ liukukytintä ei saa työntää yläasentoon).
3. Valitse vedenpaineen säätimestä ⑪ sopiva teho (1 = hellävarainen, 5 = voimakas). Käytön alussa suositellaan säätämistä ykköselle, varsinkin jos ikenet vuotavat helposti verta tai jos lapset käyttävät hammasvälisuihkuja.
4. Kumarru pesualtaan yläpuolelle ja ohjaa vesisuihku hampaisiin ja ikeniin. Työnnä vesisuihkun valintakytkin ylös, jolloin vesisuihku käynnistyy. Pidä suuta hieman auki, niin että vesi valuu pesualtaaseen.

Voit valita kahdesta eri toiminnosta:

Suora suihku

(a) hampaiden ja hammasvälien puhdistukseen.

Hierova suihku

(b) ikenien hierontaan ja suun terveyden ylläpitämiseen.

Veden roiskimisen välttämiseksi sulje ensin vesivirta painamalla liukukytin alas. Suusuihkun toimintojen vaihtaminen käy kätevästi painamalla suuttimen päätä (sisään/ulos). Aloita suoralla suihkulla ja ohjaa vesisuihku hampaita pitkin, keskittyen erityisesti hampaiden väleihin. Lopuksi käytä hierovaa suihkuja ikenien terveyden ylläpitämiseen.

Suusuihkun toimivuuden varmistamiseksi varren alaosassa on pieni sisäänrakennettu siivilä. Jos vesisuihkun teho heikkenee, poista mahdolliset siivilään jääneet tähteet koputtamalla vartta varovaisesti esim. tasaista pintaa vasten.

Toiminta-aika: 15 minuuttia

Jäähtymisaika: 2 tuntia

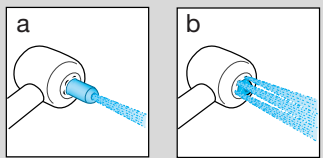
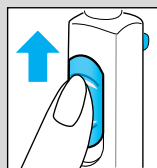
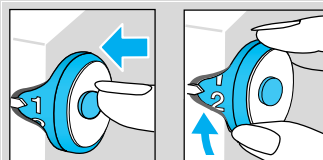
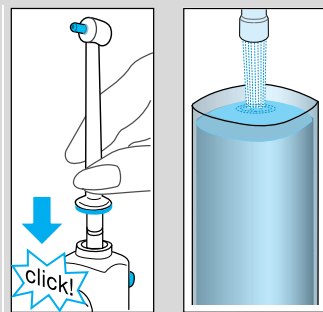

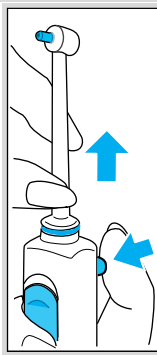

Käytön jälkeen

Tyhjennä vesisäiliö aina kokonaan. Säiliöön jäljelle jääneeseen veteen saattaa kerääntyä bakteereita, jos laitetta ei käytetä vähään aikaan. Jos hammaslääkärisi on suositellut käytettäväksi hammasvälisuihkussa jotain hoitoliuosta, juoksuta vettä laitteen läpi käytön jälkeen, ettei mitään kerääntymiä pääse muodostumaan.

Sulje hammasvälisuihku painamalla käynnistys/pysäytys-kytkintä.

Irrota suutin painamalla irrotuspainiketta. Suutinta voidaan säilyttää suuttimien säilytyslokerossa. Pyyhi runko-osa kuivaksi ja aseta se paikalleen latauslaitteeseen.

Puhdistus

Pyyhi runko-osat ja latauslaite säännöllisesti kostealla liinalla. Vesisäiliö sekä vaihtoharjojen ja suuttimien säilytyslokerot ovat irrotettavia ja ne voidaan pestä astianpesukoneessa.

Oikeus muutoksiin pidätetään.

Tämä tuote täyttää EU-direktiivin 89/336/EEC mukaiset EMC-vaatimukset sekä matalajännitettä koskevat säännökset (73/23 EEC).



Hävitä tuote käyttöiän päättyessä viemällä se asianmukaiseen keräyspisteeseen.



Takuu

Tuotteen takuu on voimassa kahden vuoden ajan hankintapäivästä. Korjaamme tämän takuuajan kuluessa maksutta laitteessa ilmenevät materiaali- tai työviat, joko korjaamalla laitteen tai vaihtamalla sen kokonaan uuteen.

Takuu on voimassa kaikissa maissa, joissa Braun tai sen hyväksymä jälleenmyyjä myy tätä laitetta.

Takuun piiriin eivät kuulu viat, jotka johtuvat virheellisestä käytöstä tai normaalista kulumisesta erityisesti harjaspäiden suhteen. Takuu ei myöskään kata sellaisia vikoja, jotka eivät merkittävästi vaikuta laitteen arvoon tai toimintaan. Tämä takuu raukeaa, jos valtuuttamaton henkilö on tehnyt korjaustyön tai jos alkuperäisiä Braun-osa ei ole käytetty.

Takuuhuollon saaminen edellyttää, että laite viedään tai lähetetään valtuutettuun Braun-huoltoliikkeeseen yhdessä myyntikuitin kanssa.

Ο καταιονιστής Oral-B Professional Care Center, έχει σχεδιαστεί σε συνεργασία με κορυφαίους οδοντιάτρους, με σκοπό να απομακρύνει αποτελεσματικά τα βακτήρια που δημιουργούν την πλάκα από κάθε περιοχή των δοντιών.

Η οδοντόβουρτσα Oral-B Professional Care, προσφέρει μία ήπια παλμική και παλινδρομική κίνηση, ώστε να επιτυγχάνεται βαθύς καθαρισμός με βούρτσισμα σε τρεις διαστάσεις. Η οδοντόβουρτσα θα πρέπει να χρησιμοποιείται 2 φορές την ημέρα, τουλάχιστον για 2 λεπτά κάθε φορά (ελάχιστος χρόνος βουρτσίσματος που συστήνουν οδοντίατροι).

Το Irrigator (πίδακας νερού) αφαιρεί υπολείμματα τροφών ανάμεσα στα δόντια, ενώ κάνει ταυτόχρονα μασάζ στα ούλα σας. Χρησιμοποιείτε πάντοτε τον πίδακα νερού αφότου έχετε βουρτσίσει τα δόντια σας. Παρακαλούμε διαβάστε τις οδηγίες πριν από τη χρήση.

Προσοχή

Η συσκευή πρέπει να τοποθετηθεί κατά τέτοιο τρόπο ώστε να μην υπάρχει πιθανότητα να πέσει μέσα στο νερό. Πρέπει να υπάρχει πάντοτε πρόσβαση στη πρίζα. Ελέγχετε περιοδικά το καλώδιο παροχής ρεύματος για τυχόν βλάβες. Συσκευή με βλάβες ή που δεν λειτουργεί πλέον δεν θα πρέπει να χρησιμοποιείται. Επισκευάστε τη σε ένα από τα κέντρα εξυπηρέτησης της Braun (Braun Service Centre).

Περιγραφή

Οδοντόβουρτσα

- ① Βάση φόρτισης
- ② Ένδειξη φόρτισης
- ③ Λαβή οδοντόβουρτσας
- ④ Διακόπτης
- ⑤ Κεφαλή βούρτσας
- ⑥ Τμήμα κεφαλής βούρτσας

Καταιονιστής

- ⑦ Τμήμα καταιονισμού
- ⑧ Ακροφύσιο καταιονισμού
- ⑨ Κουμπί απελευθέρωσης του ακροφυσίου καταιονισμού
- ⑩ Διακόπτης ανοίγματος / κλεισίματος της συσκευής
- ⑪ Περιστρεφόμενος επιλογέας της πίεσης του ρεύματος νερού
- ⑫ Κυλιόμενος διακόπτης (εκτόξευση ή μη του ρεύματος του νερού)
- ⑬ Στέλεχος (λαβή) της συσκευής καταιονισμού
- ⑭ Δοχείο νερού (600 ml)

Χαρακτηριστικά

Τροφοδοσία: Βλέπε κάτω μέρος συσκευής καταιονισμού
 Ισχύς εισόδου: 24 W (βαττ)

Χρήση της συσκευής

Σύνδεση και φόρτιση

Βάλτε τη συσκευή στην πρίζα. Τοποθετήστε τη λαβή ③ στη βάση φόρτισης ①, και θα ανάψει η ένδειξη φόρτισης ②.

Μία πλήρης φόρτιση διαρκεί τουλαχ. 16 ώρες και παρέχει 30 λεπτά λειτουργίας. Για καθημερινή χρήση, να τοποθετείτε τη λαβή στη βάση φόρτισης. Η περίπτωση υπερφόρτισης είναι αδύνατη.

Συντήρηση μπαταρίας

Για τη συντήρηση της επαναφορτιζόμενης μπαταρίας, προκειμένου να έχετε τη μέγιστη απόδοση, η ακόλουθη διαδικασία θα πρέπει να ακολουθείται κάθε 6 μήνες: Αποφορτίστε την μπαταρία μη τοποθετώντας τη λαβή της βούρτσας στη βάση φόρτισης, έτσι ώστε να αποφορτιστεί η μπαταρία με την συνήθη χρήση. Αφού έχει πλέον αποφορτιστεί, φορτίστε τοποθετώντας τη λαβή της βούρτσας στη βάση φόρτισης.

Λειτουργώντας το διακόπτη

Πιέστε το διακόπτη ④, ώστε να ενεργοποιηθεί η βούρτσα και πιέστε ξανά ώστε να σταματήσει.

Απομακρύνοντας την οδοντική πλάκα

- Η οδοντόβουρτσα μπορεί να χρησιμοποιηθεί με οποιαδήποτε ηγετική μάρκα οδοντόκρεμας.
- ια να αποφύγετε κάθε πιθανό πιτσίλισμα, οδηγίστε την κεφαλή της οδοντόβουρτσας στα δόντια σας πριν θέσετε σε λειτουργία τη συσκευή.
- Οδηγίστε την κεφαλή της οδοντόβουρτσας αργά από δόντι σε δόντι. Κρατείστε την κεφαλή της οδοντόβουρτσας σε κάθε δόντι για μερικά δευτερόλεπτα πριν την μετακινήσετε στο επόμενο δόντι.
- Βουρτσίστε τα ούλα μαζί με τα δόντια, πρώτα εξωτερικά, μετά εσωτερικά και στο τέλος τις επιφάνειες μασήματος. Μην πιέζετε ή τρίβετε πολύ δυνατά, αφήστε απλά την οδοντόβουρτσα να κάνει όλη τη δουλειά.

Είναι πιθανόν τις πρώτες ημέρες που χρησιμοποιείται την οδοντόβουρτσα να εμφανιστεί μικρή αιμορραγία στα ούλα. Σε γενικές γραμμές η αιμορραγία θα πρέπει να σταματήσει μέσα σε λίγες ημέρες. Αν δεν σταματήσει μέσα σε 2 εβδομάδες συμβουλευτείτε τον οδοντίατρο ή τον παθολόγο σας.

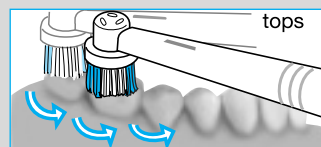
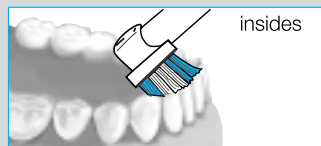
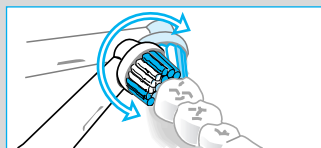
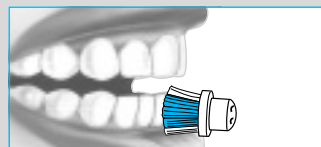
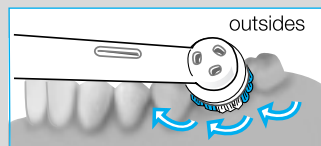
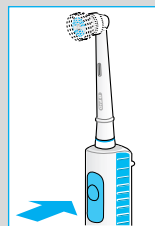

Επιλογέας πίεσης

Το σύστημα του επιλογέα πίεσης, έχει τοποθετηθεί με σκοπό την μέγιστη ασφάλεια και αποτελεσματικότητα του βουρτσίσματος: Αν παρέχετε μεγάλη πίεση η παλινδρομική κίνηση της κεφαλής της βούρτσας θα συνεχιστεί, όμως θα σταματήσει η παλμική. Όταν ενεργοποιηθεί ο επιλογέας πίεσης, υπάρχει αισθητή διαφορά τόσο στην αίσθηση όσο και στον ήχο της βούρτσας.

Χρονόμετρο

Στην οδοντόβουρτσα έχει ενσωματωθεί ένα χρονόμετρο, το οποίο μετρά το χρόνο βουρτσίσματος που απομένει μέχρι να συμπληρωθούν τα 2 λεπτά βουρτσίσματος που συστήνονται από τους οδοντίατρους ως τον ελάχιστο χρόνο βουρτσίσματος.

Μετά το πέρας των 2 λεπτών ακούγεται ένας διακριτικός ήχος.

Ο χρονοδιακόπτης λειτουργεί ακόμη και αν η βούρτσα παραμείνει κλειστή για μικρό χρονικό διάστημα (μέγιστος χρόνος 30 δευτερόλεπτα).

Ινες INDICATOR®

Οι ίνες INDICATOR® σας βοηθούν να παρακολουθείτε και να βελτιώνετε την απόδοση του βουρτσίσματος. Με σωστό βούρτσισμα, δύο φορές την ημέρα για δύο λεπτά, το μπλέ χρώμα στις ίνες INDICATOR® θα εξαφανιστεί μέχρι τη μέση σε 3-4 μήνες, σηματοδοτώντας ότι ήρθε πλέον η ώρα να αντικαταστήσετε την κεφαλή της οδοντόβουρτσας.

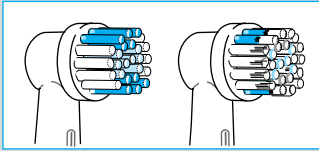

Ανταλλακτικές κεφαλές οδοντόβουρτσας

Διατίθενται στα καταστήματα λιανικής και στα Braun Service Centres.

Μετά τη χρήση

Ξεπλύνετε την κεφαλή της βούρτσας προσεκτικά βάζοντάς την κάτω από το νερό της βρύσης για αρκετά δευτερόλεπτα με το διακόπτη ανοικτό. Κλείστε το διακόπτη και βγάλτε την κεφαλή της βούρτσας. Καθαρίστε και τα δύο στελέχη ξεχωριστά κάτω από τρεχούμενο νερό και σκουπίστε τα μέχρι να στεγνώσουν.

Περιβαλλοντικό σημείωμα

Η οδοντόβουρτσα παρέχεται με επαναφορτιζόμενη μπαταρία νικελίου. Για την προστασία του περιβάλλοντος, μην πετάτε την μπαταρία μαζί με τα υπόλοιπα απορρίμματα του νοικοκυριού. Ανοίξτε τη λαβή ως φαίνεται στο σχήμα, βγάλτε την μπαταρία και παραδώστε την στο σημείο αγοράς της ή σε κατάλληλα σημεία συλλογής αυτών, σύμφωνα με τους εθνικούς και τοπικούς κανονισμούς.

Προσοχή: Μην ανοίξετε τη λαβή, καταστρέφεται η συσκευή.

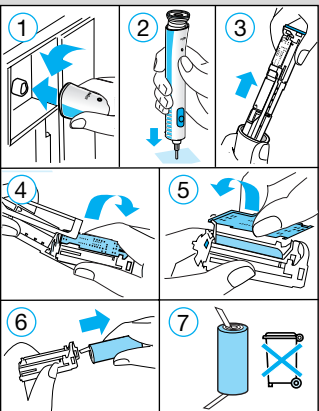
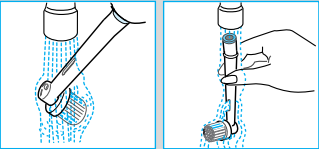

Χρήση του καταιονιστή

Πριν χρησιμοποιήσετε την συσκευή καταιονισμού για πρώτη φορά, γεμίστε το δοχείο νερού και αφήστε το νερό να διατρήξει πλήρως την συσκευή κρατώντας το στέλεχος αυτής πάνω από ένα νιπτήρα.

1. Συνδέστε ένα από τα ακροφύσια καταιονισμού ⑧ στο στέλεχος της συσκευής ⑬ μέχρι να σταθεροποιηθεί πλήρως. Γεμίστε το δοχείο με νερό και προσθέστε (εάν επιθυμείτε) κάποιο στοματικό διάλυμα.

2. Ανοίξτε την συσκευή καταιονισμού πιέζοντας τον διακόπτη ανοίγματος / κλεισίματος. ⑩ (Όταν ανοίγετε την συσκευή ο κυλιόμενος διακόπτης ⑫ παροχής του ρεύματος νερού στο στέλεχος δεν θα πρέπει να ωθείται προς τα πάνω.)

3. Επιλέξτε την πίεση του ρεύματος νερού με την βοήθεια του βαθμολογημένου περιστρεφόμενου επιλογέα πίεσης ⑪ (1 = ήπιο ρεύμα, 5 = δυνατό ρεύμα). Συνιστάται να ξεκινήσετε τοποθετώντας τον επιλογέα στην θέση (1), και ιδιαίτερα εάν τα ούλα σας παρουσιάζουν τάση αιμορραγίας ή εάν η συσκευή καταιονισμού πρόκειται να χρησιμοποιηθεί από παιδιά.

4. Σκύψτε πάνω από τον νιπτήρα του μπάνιου σας και κατευθύνετε το ακροφύσιο καταιονισμού προς τα δόντια και τα ούλα σας. Ωθήστε τον κυλιόμενο διακόπτη του στελέχους προς τα πάνω, ώστε να ξεκινήσει η παροχή του ρεύματος νερού. Το στόμα σας να παραμένει ελαφρά ανοιχτό ώστε οι ποσότητες του νερού να «τρέχουν» (ρέουν) προς τα έξω στον νιπτήρα.

Ο πίδακας νερού προσφέρει δύο διαφορετικές λειτουργίες ανάλογα με τη θέση της κορυφής του πίδακα:

Μονός πίδακας:

Θέστε τον πίδακα στη θέση (a) για να καθαρίσετε τα δόντια και τα διαστήματα ανάμεσα στα δόντια και να απομακρύνετε τυχόν υπολείματα τροφών.

Πολλαπλός πίδακας:

Θέστε τον πίδακα στη θέση (b) για να κάνετε μασάζ στα ούλα και να διατηρήσετε την υγεία τους. Πρώτα, θέστε τον πίδακα νερού εκτός λειτουργίας γλιστρώντας τη λαβή μέχρι να κουμπώσει (για να αποφύγετε αθέλητη εκροή νερού). Η λειτουργία του πίδακα μπορεί εύκολα να αλλάξει πιέζοντας την κορυφή του μέσα και έξω. Ξεκινήστε με τον απλό πίδακα. Οδηγήστε την κατεύθυνση του νερού προς τα δόντια και κυρίως στα μεσοδόντια διαστήματα. Μετά κάντε μασάζ στα ούλα σας με τον πολλαπλό πίδακα.

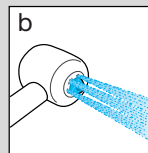
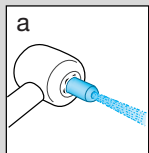
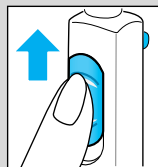
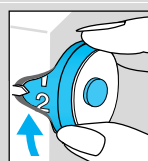
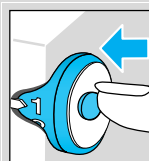
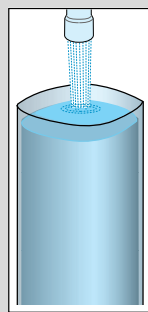
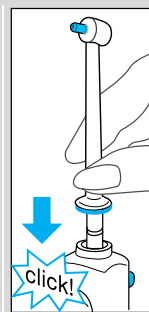

Για να εξασφαλίσετε ότι ο πίδακας λειτουργεί, ένα μικρό κόσκινο έχει ενσωματωθεί στο κάτω άκρο του άξονα. Εάν παρατηρήσετε μείωση στη πίεση του νερού, ελέγξτε το μικρό κόσκινο για τυχόν υπολείμματα και αφαιρέστε τα, χτυπώντας για παράδειγμα ελαφρά τον άξονα σε μια επίπεδη επιφάνεια.

Μέγιστος χρόνος συνεχούς λειτουργίας: 15 λεπτά
Χρόνος ψύξεως της συσκευής: 2 ώρες

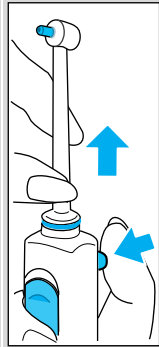

Μετά την χρήση της συσκευής καταιονισμού

Αδειάζετε πάντα το δοχείο νερού πλήρως. Διαφορετικά υπάρχει πιθανότητα να αναπτυχθούν βακτήρια στο εναπομένον νερό, εφόσον η συσκευή δεν χρησιμοποιηθεί για σημαντικό χρονικό διάστημα. Εάν ο οδοντίατρος σας έχει συστήσει την χρήση διαλύματος χλωρεξιδίνης με την συσκευή καταιονισμού, τότε αφήστε ορισμένη ποσότητα νερού να διατρήξει την συσκευή, ώστε να αποφευχθεί ο σχηματισμός ιζήματος (αλάτων).

Πατήστε το διακόπτη ανοίγματος / κλεισίματος της συσκευής για να την κλείσετε.

Για να αφαιρέσετε το ακροφύσιο καταιονισμού πατήστε το κουμπί απελευθέρωσης αυτού. Τα ακροφύσια καταιονισμού μπορούν να αποθηκεύονται στον διαθέσιμο για τον σκοπό αυτό, χώρο της συσκευής. Στεγνώστε το στέλεχος και τοποθετήστε το πίσω στην βάση του.

Καθαρισμός της συσκευής

Καθαρίζετε περιοδικά την συσκευή με ένα υγρό πανί. Το δοχείο νερού και ο αποθηκευτικός χώρος για τα ακροφύσια καταιονισμού μπορούν να αφαιρεθούν και να πλυθούν με ασφάλεια σε ηλεκτρικό πλυντήριο πιάτων.

Με την επιφύλαξη τροποποιήσεων.

Το προϊόν αυτό έχει κατασκευαστεί σύμφωνα με τις Ευρωπαϊκές Οδηγίες EMC 89/336/ΕΟΚ και Χαμηλών Ηλεκτρικών Τάσεων 73/23/ΕΟΚ.



Στο τέλος της λειτουργικής ζωής του προϊόντος, παρακαλώ πετάξτε το στα ειδικά σημεία που παρέχονται στη χώρα σας.



Εγγύηση

Παραχωρούμε δύο χρόνια εγγύηση, στο προϊόν, ξεκινώντας από την ημερομηνία αγοράς. Μέσα στην περίοδο εγγύησης καλύπτουμε, χωρίς χρέωση, οποιαδήποτε ελάττωμα προερχόμενο από κακή κατασκευή ή κακής ποιότητας υλικό, είτε επισκευάζοντας είτε αντικαθιστώντας ολόκληρη τη συσκευή σύμφωνα με την κρίση μας.

Αυτή η εγγύηση ισχύει σε όλες τις χώρες που πωλούνται τα προϊόντα Braun.

Η εγγύηση δεν καλύπτει: καταστροφή από κακή χρήση, φυσιολογική φθορά ή ελαττώματα λόγω αμέλειας του χρήστη. Η εγγύηση ακυρώνεται αν έχουν γίνει επισκευές από μη εξουσιοδοτημένα άτομα ή δεν έχουν χρησιμοποιηθεί γνήσια ανταλλακτικά Braun.

Για να επιτύχετε σέρβις μέσα στην περίοδο της εγγύησης, παραδώστε ή στείλτε την συσκευή με την απόδειξη αγοράς σε ένα Εξουσιοδοτημένο Κατάστημα Σέρβις της Braun.

Καλέστε στο 210 9478700 για να πληροφορηθείτε για το πλησιέστερο Εξουσιοδοτημένο Κατάστημα Σέρβις της Braun.

Oral-B Professional Care Center ağız bakım merkezi, dişlerinizin tüm yüzeylerindeki plakları etkili bir şekilde temizlemek ve bakteri plağını yok etmek üzere, önde gelen diş hekimlerinin tavsiyeleri doğrultusunda tasarlanmıştır.

Oral-B Professional Care plak temizleyici diş fırçasında, sağa sola döner hareketin yanı sıra, ileri geri de hareket ederek derinlemesine bir temizlik sağlayan 3 boyutlu fırça fonksiyonu vardır. Diş hekimlerinin önerilerine göre, plak temizleyici diş fırçasının günde iki kez en az ikişer dakika kullanılması gerekmektedir.

Irrigator dişetlerinize etkili bir şekilde masaj yaparken diş aralarınızda kalan yiyecek artıklarını da temizler. WaterJet'i daima dişlerinizi fırçaladıktan sonra kullanınız.

Cihazınızı kullanmaya başlamadan önce, bu kullanım kılavuzunu dikkatlice okuyunuz.

Önemli

Cihazı suya düşmeyecek şekilde monte edin.

Fiş daima ulaşılabilir bir yerde olmalıdır.

Cihazın elektrik kablosunu düzenli olarak kontrol ediniz.

Eğer kabloda bir hasar varsa, üniteyi hemen en yakın yetkili Braun servisine gösteriniz. Zarar görmüş veya çalışmayan bir ünite bir daha kullanılmamalıdır.

Tanımlamalar

Plak temizleyici diş fırçası

- ① Şarj ünitesi
- ② Şarj göstergesi
- ③ Şarj edilebilir diş fırçası gövdesi
- ④ Düğme
- ⑤ Fırça başı
- ⑥ Fırça başı saklama bölümü

Ağız duşu

- ⑦ Ağız duşu başı saklama bölümü
- ⑧ Ağız duşu başı
- ⑨ Ağız duşu başı çıkarma düğmesi
- ⑩ Açma/kapama düğmesi
- ⑪ Su basıncı kontrol düğmesi
- ⑫ Ağız duşu düğmesi
- ⑬ Ağız duşu gövdesi
- ⑭ Su haznesi (600 ml)

Özellikleri

Güç kaynağı: Gövdenin alt bölümüne bakınız

Cihaza giren voltaj: 24 W

Plak temizleyici diş fırçasının kullanımı

Elektriğe bağlama ve şarj etme

Şarj ünitesini prize takınız. Diş fırçası gövdesini ③ şarj ünitesine ① yerleştiriniz. Şarj göstergesi ② yanacaktır.

Diş fırçasının tam olarak şarj olması min. 16 saat sürer ve tam dolu pillerle 30 dakikalık sürekli fırçalama olanağı sağlar. Günlük kullanımda, diş fırçası gövdesi, tam kapasite ile çalışması için, fişe takılı olan şarj ünitesi üzerinde bırakılabilir. Cihazınız fazla şarj korumalıdır.

Pil bakımı

Şarj edilebilir pilin maximum kapasitesini korumak için, en az 6 ayda bir, şarj ünitesinin prizden çekilmesi, cihazın şarjı bitene dek kullanılması ve daha sonra tekrar şarj edilmesi gerekmektedir.

Düğme fonksiyonları

Cihazınızı çalıştırmak için çalıştırma düğmesi ④ basınız. Durdurmak için aynı düğmeye tekrar basmanız yeterlidir.

Plak temizleme

- Diş fırçanızı herhangi bir diş macunu ile beraber kullanabilirsiniz.
- Sıçramayı engellemek için, cihazı çalıştırmadan önce fırça başını dişlerinizin üzerine yerleştiriniz.
- Fırça başını yavaşça bir diştten diğerine yönlendiriniz. Fırça başını diğer bir dişe geçirmeden önce birkaç saniye aynı yerde sabit tutunuz.
- Sadece dişlerinizi değil, dişetlerinizi de fırçalayınız, ilk önce dış yüzeylerini, daha sonra iç yüzeylerini ve son olarak da çığneme yüzeylerini. Çok fazla bastırmayınız, sürtmeyiniz, fırçanın tüm işi yapmasına izin veriniz.

Oral-B Plak Control elektrikli diş fırçanızı kullandığınız ilk günlerde dişetlerinizde hafif kanamalar meydana gelebilir. Bu kanamalar bir kaç gün sonra durur. 2 hafta sonra diş eti kanamanız devam ediyorsa diş hekiminize görünmelisiniz.

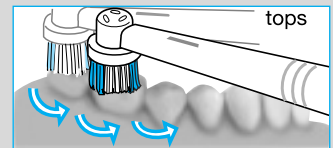
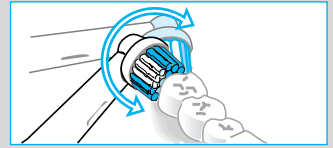
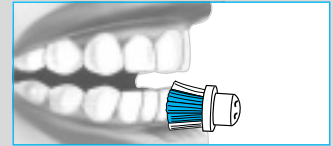
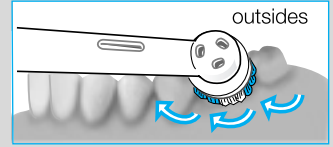
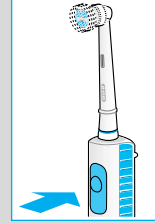

Baskı kontrol sistemi

En iyi ve emin fırçalama sonucunu elde edebilmek için, plak temizleyici diş fırçasınızda bir baskı kontrol sistemi bulunmaktadır. Dişlerinizi fırçalarken, fırça başını dişlerinize veya dişetlerinize fazla bastırduğunuz takdirde fırçanın sağa sola döner hareketi devam edecek fakat ileri geri hareketi duracaktır. Bu değişikliği dişlerinizde hissetmenin yanısıra fırça sesinin değişikliğini de farkedebilirsiniz.

Hafızalı zamanlayıcı

Cihazınızın içinde, dişlerinizi fırçalamaya başladığınız andan itibaren geçen süreyi kaydeden bir zamanlayıcı bulunmaktadır. Bu zamanlayıcı, fırça kısa bir süre için kapatılsa (max. 30 sn.) dahi, fırçalama süresini kaydetmeye devam edecektir. Minimum diş fırçalama süresi olarak önerilen 2 dakikanın sonunda, zamanlayıcı kısa bir titreşimle sinyal verecektir.

INDICATOR® kıllar

INDICATOR® kıllar fırçalama performansınızı gözlemlenize ve geliştirmenize yardımcı olurlar. Doğru fırçalama tekniği ile, günde iki kere-iki dakikadan dişlerinizi fırçaladığınız takdirde, INDICATOR® kıllardaki mavi renk 3-4 ay sonunda yarıya inerek fırça başını değiştirme zamanının geldiği haber verir.

Fırça başının değiştirilmesi

Braun ürünleri satan mağazalarda ve yetkili Braun servislerinde bulabilirsiniz.

Diş fırçasını kullandıktan sonra

Fırça başını, cihaz çalışırken akan suyun altında birkaç saniye çalkalayınız. Daha sonra cihazı kapatınız ve fırça başını çıkarınız. Her iki parçayı da akan suyun altında çalkalayınız ve kurulaştırınız.

Önemli çevre notu

Bu ürün, şarj edilebilir bir nikel-hidrat kadmiyum pil içermektedir. Çevreyi korumak açısından, pilleri cihazın kullanım ömrü bittiğinde evinizdeki çöpe atmak yerine, Braun servis merkezine bırakın veya uygun pil toplama noktalarına atın.

Önemli: Cihazın gövdesini açmak cihazın kesinlikle bozulmasına sebep olacaktır.

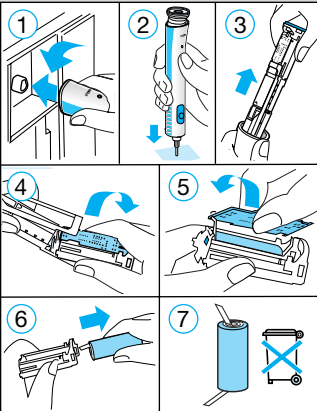
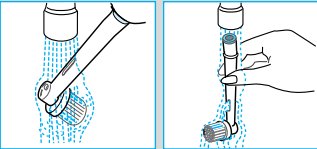
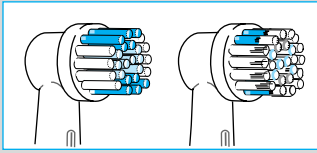

Ağız duşunun kullanımı

Ağız duşunu ilk olarak kullanmadan önce su haznesini doldurunuz ve ağız duşu gövdesini bir lavabonun üzerinde tutarak suyun tamamen boşalmasını sağlayınız.

1. Ağız duşu başlarından ⑧ birini gövdeye ⑨ kilitlemeye kadar yerleştiriniz. Su tankını suyla doldurunuz ve istediğinize bağlı olarak ağız gargarası ekleyiniz.
2. Açma/kapama düğmesine ⑩ basarak ağız duşunu çalıştırınız. (Bunu yaparken gövdenin üzerindeki ağız duşu düğmesinin ⑪ yukarı kalkmamasına dikkat ediniz.)
3. Baskı kontrol düğmesini ⑫ kullanarak, su basıncı ayarını yapınız (1 =hafif, 5 =kuvvetli). Diş etlerinizin kanamaya eğilimli ise veya cihazı çocuklar kullanıyorken, fırçalamaya (1) hız ayarı ile başlanmasını öneririz.
4. Lavaboya eğiliniz ve ağız duşunu dişlerinize ve dişetlerinize tutunuz. Cihazın gövdesi üzerinde bulunan ağız duşu düğmesini kaydırarak su akışını başlatınız. Suyun lavaboya akmasını sağlamak için ağızınızı hafifçe açık tutunuz.

Irrigator jet iki farklı su püskürtme fonksiyonuna sahiptir:

Tekli jet:

(a) pozisyonu, dişler, diş araları ve diş aralarında zor temizlenen yiyecek artıklarını temizlemek içindir.

Çoklu jet:

(b) pozisyonu, dişetlerine masaj yapmak ve onları sağlıklı tutmak içindir. İlk önce, gövdedeki açma/kapama düğmesini aşağıya çekerek su akışını kapatınız (istenmeyen su akışını önlemek için). Jet ucuna içeri ve dışarı doğru basarak bir fonksiyondan diğerine geçebilirsiniz. Tekli jet ile başlayıp su akışını dişlere ve diş aralarına doğru yönlendiriniz. Daha sonra da dişetlerine masaj yapmak için çoklu jet fonksiyonuna geçiniz.

Jet fonksiyonlarının çalışabilmesi için ağız duşu başının şafta alt taraftan bağlı olması gerekir. Su basısının azaldığını hissederseniz, uçta tortu olup olmadığını kontrol edip temizleyiniz (örn. dikkatlice düz bir yüzeye vurarak).

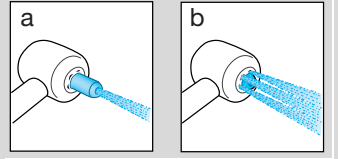
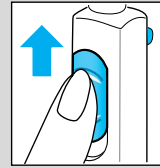
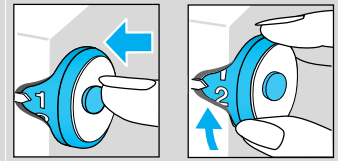
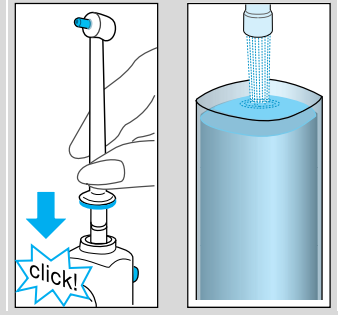

Maksimum işlem zamanı: 15 dakika
Cihazın soğuması için gereken zaman: 2 saat

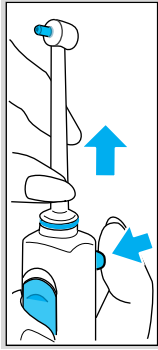

Kullandıktan sonra

Her kullanımdan sonra mutlaka su tankını tamamen boşaltınız. Aksi takdirde, cihazın belli bir süre kullanılması durumunda, su tankında kalan su bakterilerin oluşmasına sebep olacaktır. Diş hekiminiz ağız duşunda klor bileşimli bir solüsyon kullanmanızı önerdiyse, cihazı kullandıktan sonra bir miktar suyun ağız duşuna akmasına izin vererek tortu oluşmasını önleyiniz.

Açma/kapama düğmesine basarak ağız duşunu kapatınız.

Ağız duşu başını çıkarmak için, çıkarma düğmesine basınız. Ağız duşu başları, saklama bölümünde saklanabilir. Şarj edilebilir gövdeyi kurulaştırınız ve şarj ünitesine yerleştiriniz.

Temizleme

Cihazın gövdesini düzenli aralıklarla nemli bir bezle silerek temizleyiniz. Su tankı, fırça başı saklama bölümü ve ağız duşu başı saklama bölümü ayrılabilir ve bulaşık makinasında yıkanabilir.

Bildirim yapılmadan değişiklik yapılabilir.

Üretici firma ve CE işareti uygunluk değerlendirme kuruluşu:

Braun GmbH
Frankfurter Straße 145
61476 Kronberg / Germany
☎ (49) 6173 30 0
Fax (49) 6173 30 28 75
Braun_infoline@Gillette.com

Oral-B Professional Care Center был разработан при участии ведущих специалистов в стоматологии для эффективного удаления налета со всех поверхностей Ваших зубов и дополнительной атаки на бактериальный налет. Центр состоит из электрической зубной щетки и ирригатора.

Электрическая зубная щетка Oral-B Professional Care совершает не только возвратноповоротные движения, но и мягкие пульсирующие движения, что способствует еще более полному очищению с объемным (3D) эффектом. Электрическая зубная щетка должна использоваться два раза в день, по крайней мере две минуты, минимальное рекомендованное стоматологами время чистки зубов.

Ирригатор удаляет оставшиеся между зубами частицы пищи и массирует десны. Всегда используйте ирригатор после чистки зубов щеткой. Пожалуйста, внимательно прочитайте данную инструкцию перед началом использования.

Важно

Устройство должно быть установлено таким образом, чтобы на него не попадала вода. Вилка должна всегда быть доступна. Периодически проверяйте шнур электропитания на повреждение. Если шнур поврежден, следует сразу отключить силовой блок от электрической сети и обратиться в Сервис-центр Braun. Поврежденным или нефункционирующим устройством пользоваться не следует.

Описание

Электрическая зубная щетка

- ① Зарядное устройство
- ② Индикатор зарядки
- ③ Подзаряжаемая ручка (рукоятка) электрической зубной щетки
- ④ Включатель/выключатель
- ⑤ Щетка-насадка
- ⑥ Контейнер для сменных щеток-насадок

Ирригатор полости рта

- ⑦ Контейнер для сменных насадок-душей
- ⑧ Насадка-душ
- ⑨ Кнопка освобождения насадки-душа
- ⑩ Переключатель включено/выключено
- ⑪ Регулятор напора воды
- ⑫ Переключатель включения и выключения воды
- ⑬ Ручка ирригатора
- ⑭ Контейнер для воды (600 ml)

Спецификация

Электропитание: см. на дне зарядного устройства
Потребляемая мощность: 24 W

Как пользоваться электрической зубной щеткой

Подсоединение и зарядка

Включите прибор в сеть электропитания. Установите ручьятку ③ на зарядное устройство ①, при этом загорится зеленый индикатор зарядки ②.

Полная зарядка происходит за миним. 16 часов и обеспечивает работу щетки примерно в течение 30 минут. При ежедневном использовании щетки ручьятка может находиться на подключенном к электросети зарядном устройстве для постоянной полной зарядки. Избыточный заряд щетки невозможен.

Сохранность аккумуляторных батарей

Чтобы аккумуляторные батареи имели максимальную емкость, необходимо, по крайней мере, каждые 6 месяцев отключать зарядное устройство от сети и разряжать ручьятку в процессе регулярного использования. При полной разрядке вновь включите зарядное устройство в сеть и зарядите щетку.

Включение

Нажмите выключатель ④ для включения электрической зубной щетки, для выключения – нажмите вновь.

Удаление зубного налета

- Этой электрической зубной щеткой можно пользоваться с любыми ведущими марками зубных паст.
- Чтобы предотвратить разбрызгивание, включайте щетку только после того, как чистящей головкой Вы коснетесь зубов.
- Медленно перемещайте чистящую головку от зуба к зубу, вдоль линии десны, следуя форме каждого зуба. Задерживайте щетку на поверхности каждого зуба на несколько секунд прежде, чем перейти к следующему зубу. Чистите вначале внешние, потом внутренние и, наконец, жевательные поверхности зубов.
- Чистите десны так же, как зубы. Не давите на щетку слишком сильно и не трите щеткой зубы, просто дайте щетке возможность выполнять ее работу.

В течение первых нескольких дней использования электрической зубной щетки, ваши десны могут слегка кровоточить. Обычно это проходит через несколько дней. Если кровоточивость десен не прекращается в течение двух недель, следует проконсультироваться с Вашим стоматологом.

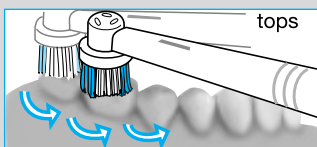
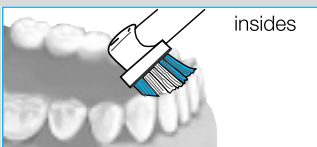
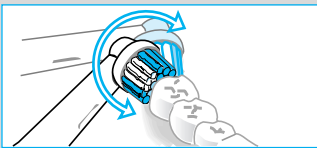
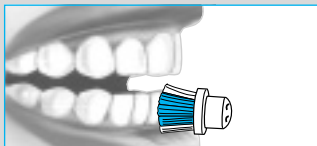
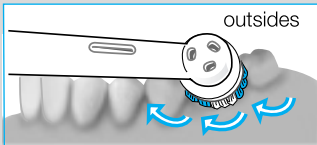
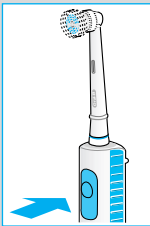

Сенсор давления

Для соблюдения безопасности и достижения оптимальных результатов чистки зубов, электрическая зубная щетка снабжена сенсором давления: если Вы слишком сильно нажимаете на щетку, то возвратно-вращательные движения будут продолжаться, но пульсирующие движения будут остановлены. Вы почувствуете и услышите это.

Таймер с функцией запоминания времени

Встроенный таймер укажет Вам, когда пройдут две минуты – минимальное рекомендуемое стоматологами время чистки зубов – даже если Вы в процессе чистки на короткое время (максимум 30 секунд) выключали щетку. Сигнал таймера – это краткие прерывания чистящих движений.

Щетинка INDICATOR®

Щетинки INDICATOR® помогают следить за тем, как вы чистите зубы.

С надлежащей чисткой два раза в день в течение двух минут с использованием зубной пасты, зеленые индикаторные щетинки обесцветятся наполовину через три месяца.

Замена насадки щетки

Сменные насадки можно приобрести в соответствующих торговых точках или сервисном центре Braun.

После использования

Ополосните чистящую головку, подержав ее несколько секунд под струей воды при включенной щетке, затем выключите ее и снимите насадку. Обе части отдельно ополосните под струей воды и вытрите их насухо.

О защите окружающей среды

Изделие снабжено никель-гидридными аккумуляторными батареями. Для защиты окружающей среды не следует выбрасывать изделие в бытовой мусор по истечении срока его использования. Откройте рукоятку как показано, удалите батарею и выбросьте ее в то место, которое определено местными правилами защиты окружающей среды.

Предостережение: Открытие рукоятки приводит к разрушению электроприбора.

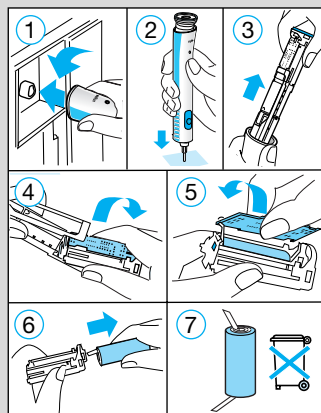
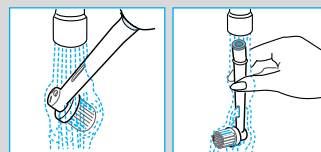
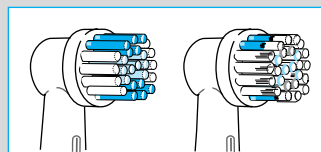

Использование ирригатора

Перед первым использованием ирригатора, заполните контейнер для воды, и пропустите всю воду полностью через устройство, держа ручку ирригатора над раковиной.

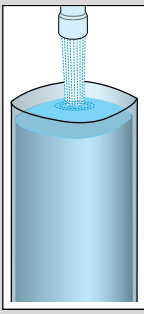
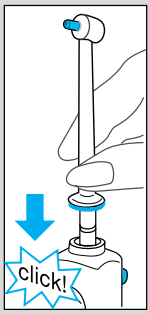

1. Вставьте одну из сменных насадок-душей ⑧ в ручку ирригатора ⑩ до щелчка. Вновь наполните водой контейнер для воды и добавьте ополаскиватель для полости рта, по желанию.

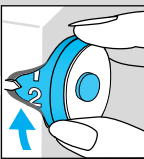
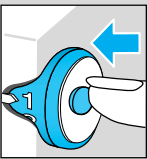

2. Включите ирригатор нажатием на переключатель включено/выключено ⑩. (При этом переключатель включения и выключения воды ⑫ на ручке не должен быть включен, т.е. находиться в верхнем положении.)

3. С помощью регулятора напора воды ⑪ выберите давление водяной струи (1 = нежное, 5 = сильное). Мы рекомендуем, чтобы Вы начали с самого низкого значения (1), особенно, если ваши десны имеют склонность кровоточить или если ирригатором пользуется ребенок.

4. Наклонитесь над раковиной и направьте насадку-душ на Ваши зубы и десны. Передвиньте переключатель на ручке вверх для включения водной струи. Слегка приоткройте рот, чтобы вода стекала в раковину.

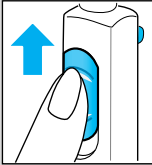

Ирригатор имеет два режима работы, которые выбираются при помощи переключателя на насадке ирригатора:

Монопоток:

Передвиньте переключатель в положение (а) для чистки зубов и межзубных промежутков, а также для удаления остатков пищи.

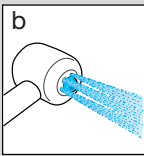
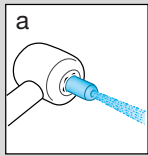

Турбопоток:

Передвиньте переключатель в положение (b) для массажа десен.

Прежде чем выполнить это выключите водную струю, переведя переключатель на ручке ирригатора вниз (для). Ирригатор может легко переключаться из одного режима в другой в любое время. Начинайте с монопотока, направляя струю на зубы и, особенно, межзубные промежутки. После помассируйте десны с помощью турбопотока.

Для получения наилучших результатов в нижнюю часть контейнера для воды встроен маленький фильтр. Если Вы заметите, что давление воды

снизилось, проверьте, не засорился ли фильтр.
Для очистки фильтра снимите контейнер и
осторожно постучите им по гладкой поверхности.

Максимальное время использования: 15 минут
Время охлаждения: 2 часа

После использования

Всегда полностью освобождайте контейнер для воды.

В противном случае, если не пользоваться устройством в течение некоторого времени, в остающейся воде могут размножаться бактерии. Если Ваш стоматолог рекомендовал использовать раствор хлоргексидина с вашим ирригатором, обязательно промойте после этого ирригатор водой, для предотвращения образования осадка. Нажмите переключатель включено/выключено, чтобы выключить ирригатор.

Чтобы снять насадку-душ, нажмите кнопку освобождения насадки-душа. Насадки-души могут храниться в контейнере. Протрите ручку ирригатора насухо и поставьте ее обратно на место.

Чистка

Корпус нужно регулярно чистить влажной тканью. Контейнер для воды, съемные отделения для щеток-насадок и насадок-душей можно мыть в посудомоечной машине.

В изделие могут быть внесены изменения без предварительного уведомления.



**Данное изделие соответствует
всем требуемым европейским и
российским стандартам безопасности
и гигиены.**

Электрическая зубная щетка
Сделано в Германии, Браун ГмБХ,
Braun GmbH Werk Marktheidenfeld,
Baumhofstr. 40,
97828 Marktheidenfeld, Germany

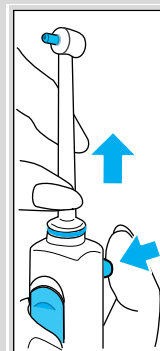

Гарантийные обязательства фирмы BRAUN

Для всех изделий мы даем гарантию на два года, начиная с момента приобретения изделия. В течение гарантийного периода мы бесплатно устраним путем ремонта, замены деталей или замены всего изделия любые заводские дефекты, вызванные недостаточным качеством материалов или сборки.

В случае невозможности ремонта в гарантийный период изделие может быть заменено на новое или аналогичное в соответствии с Законом о защите прав потребителей.

Гарантия обретает силу только если дата покупки подтверждается печатью и подписью дилера (магазина) на последней странице оригинальной инструкции по эксплуатации BRAUN, которая является гарантийным талоном.

Эта гарантия действительна в любой стране, в которую это изделие поставляется фирмой BRAUN или назначенным дистрибьютором и где никакие ограничения по импорту или другие правовые положения не препятствуют предоставлению гарантийного обслуживания. Осуществление гарантийного обслуживания не влияет на дату истечения срока гарантии. Гарантия на замененные части истекает в момент истечения гарантии на данное изделие.

Гарантия не покрывает повреждения, вызванные неправильным использованием (см. также список ниже) нормальный износ бритвенных сеток и ножей, дефекты, оказывающие незначительный эффект на качество работы прибора.

Эта гарантия теряет силу, если ремонт производился не уполномоченным на то лицом и если использованы не оригинальные детали фирмы BRAUN. В случае предъявления рекламации по условиям данной гарантии, передайте изделие целиком вместе с гарантийным талоном в любой из центров сервисного обслуживания фирмы BRAUN. Все другие требования, включая требования возмещения убытков, исключаются, если наша ответственность не установлена в законном порядке.

Рекламации, связанные с коммерческим контрактом с продавцом не попадают под эту гарантию.

В соответствии с законом РФ № 2300-1 от 7.02.1992 г. «О защите прав потребителей» и принятым дополнением к закону РФ от 9.01.1996 г. «О внесении изменений» и дополнений в закон «О защите прав потребителей» и «Кодекс РСФСР об административных правонарушениях», фирма BRAUN устанавливает срок службы на свои изделия равным двум годам с момента приобретения или с момента производства, если дату продажи установить невозможно. Изделия фирмы BRAUN изготовлены в соответствии с высокими требованиями европейского качества. При бережном использовании и при соблюдении правил по эксплуатации, приобретенное Вами изделие фирмы BRAUN, может иметь значительно больший срок службы, чем срок установленный в соответствии с Российским законом.

Случаи, на которые гарантия не распространяется:

- дефекты, вызванные форс-мажорными обстоятельствами;
- использование в профессиональных целях;
- нарушение требований инструкции по эксплуатации;
- неправильная установка напряжения питающей сети (если это требуется);
- внесение технических изменений;
- механические повреждения;
- повреждения по вине животных, грызунов и насекомых (в том числе случаи нахождения грызунов и насекомых внутри приборов);
- для приборов, работающих от батареек, – работа с неподходящими или истощенными батарейками, любые повреждения, вызванные истощенными или текущими батарейками (советуем пользоваться только предохраненными от вытекания батарейками);
- для бритв – смятая или порванная сетка.

Внимание! Оригинальный Гарантийный Талон подлежит изъятию при обращении в сервисный центр для гарантийного ремонта. После проведения ремонта Гарантийным Талоном будет являться заполненный оригинал Листа выполнения ремонта со штампом сервисного центра и подписанный потребителем по получении изделия из ремонта. Требуется проставления даты возврата из ремонта, срок гарантии продлевается на время нахождения изделия в сервисном центре. В случае возникновения сложностей с выполнением гарантийного или послегарантийного обслуживания просьба сообщать об этом в Информационную Службу Сервиса фирмы BRAUN по телефону (095) 258 62 70.

الضمان

نحن نعطي ضماناً على المنتج لمدة عامين كاملين من تاريخ الشراء. خلال فترة الضمان، سنزيل مجاناً أي خلل في الجهاز ناتج عن عيوب في المواد أو التصنيع إما بإصلاح القطع أو استبدالها أو باستبدال الجهاز كله حسب ما نراه مناسباً.

هذا الضمان لا يغطي التلف الناتج عن سوء الإستعمال (التشغيل بالتيار/ الفولتاج الكهربائي غير الصحيح، وصل الجهاز الى مصدر طاقة غير مناسب، الكسر)، الإهتراء الطبيعي وأي خلل يكون تأثيره تافهاً على قيمة أو عمل الجهاز.

يصبح الضمان لاغياً إذا تم إصلاح الجهاز بواسطة أشخاص غير مصرحين بذلك وفي حال عدم استعمال قطع براون الأصلية.

يصبح الضمان ساري المفعول عند تثبيت تاريخ الشراء بوضع ختم البائع وتوقيعه على بطاقة الضمان وبطاقة التسجيل.

يغطي هذا الضمان كل الدول التي يتم تزويد هذا الجهاز إليها سواء بواسطة شركة براون أو موزعها المعتمد وحيثما لا توجد قيود على الإستيراد أو أية قوانين أخرى تعيق أو تمنع تقديم الخدمة بموجب الضمان.

لا تؤثر الخدمة المقدمة بموجب الضمان على تاريخ انتهاء مفعول الضمان. ينتهي الضمان على القطع أو الأجهزة المستبدلة بأكملها عند انتهاء مفعول هذا الضمان.

في حال المطالبة بموجب هذا الضمان، يجب تقديم الجهاز بأكمله (وحدة الشحن والمقبض) مع بطاقة الضمان السارية المفعول الى البائع، أو يمكن إرسال الجهاز والبطاقة الى أقرب مركز لخدمة عملاء براون.

جميع المطالبات الأخرى، بما فيها المتعلقة بالأضرار الناتجة عن هذا الضمان، مرفوضة إلا إذا كانت مسؤوليتنا الزامية قانونياً. المطالبات الناتجة عن اتفاقية البيع مع البائع لا تتأثر بهذا الضمان.

Country of origin: Germany

Year of manufacture

To determine the year of manufacture, refer to the 3-digit production code located near the type plate. The first digit of the production code refers to the last digit of the year of manufacture. The next two digits refer to the calendar week in the year of the manufacture.

Example: "313" – The product was manufactured in week 13 of 2003.

صنعت في ألمانيا

عام الصنع

لمعرفة عام الصنع، يرجى الرجوع الى رمز الإنتاج المؤلف من 5 أرقام والموجود قرب المقبس. الرقم الأول من رمز الإنتاج يشير الى الرقم الأخير في عام الصنع. في عام الصنع بينما يشير الرقم التاليان الى الأسبوع المعين مثال: «313» - تم صنع المنتج في الأسبوع 13 من عام 2003.

إفحص المصفاة ونظفها، وذلك بنقرها بلطف على مكان مسطح على سبيل المثال.

الزمن الأقصى للتشغيل: ١٥ دقيقة.

الزمن اللازم ليبرد الجهاز: ساعتان.

بعد الاستعمال

دائماً أفرغ وعاء الماء بشكل كلي، لأن الجراثيم يمكن أن تتراكم في الماء المتبقي عند عدم استخدام الجهاز لبعض الوقت. إذا نصحك طبيب الأسنان باستخدام محلول كلوريكسيدين مع جهاز التروية، دع بعض الماء يجري عبر جهاز التروية بعد استعماله مع الكلوريكسيدين، وذلك لمنع تراكم أية ترسبات. اضغط على مفتاح التشغيل/الإطفاء لإطفاء جهاز التروية.

لإزالة منفت التروية، اضغط على زر تحرير المنفت. يمكن حفظ المنفت في قسم المنافت. امسح المبيض لتجفيفه ثم أعدّه إلى قاعدته.

التنظيف

نظف الجهاز بشكل منتظم بقطعة قماش مبللة. وعاء الماء وقسم الفرشاة وقسم المنافت جميعها قابلة للإزالة ويمكن وضعها بأمان في غسالة الصحون.

إستعمال جهاز التروية أوكسي جت

قبل استعمال الجهاز لأول مرة، إملأ وعاء الماء ودع الماء يتدفق كلياً وذلك برقع مقبض التروية فوق حوض المغسلة.

١ - ثبت أحد منافث التروية على المقبض حتى ينزل بإحكام في مكانه. إملأ خزان الماء بالماء وأصف غسول الفم، إذا رغبت.

٢ - تم بتشغيل جهاز التروية بالضغط على مفتاح التشغيل/ الإطفاء الأزرق. (عند القيام بذلك، يجد عدم دفع المفتاح المنزلق على المقبض إلى الأعلى.)

٣ - إحترص ضغط الماء بواسطة قرص التحكم بالضغط (1 = معتدل، 5 = قوي). ننصحك بالبدء بالبيار 1، خصوصاً إذا كانت لثتك معرضة للترف أو كان الأطفال يستعملون جهاز التروية.

٤ - إنحن فوق حوض المغسلة ومرر المنفت على أسنانك ولثتك. أزلق مفتاح المقبض إلى الأعلى لبدء تدفق الماء. يجب إبقاء فك مقتوحاً قليلاً للسماح للماء بالحريان إلى داخل حوض المغسلة.

للنظام المائي طيقتان تعتمدان على وضعية طرف البخاخ:

تدفق الماء العادي اللطيف:

طرف البخاخ في الوضعية (a) لتنظيف الأسنان والقراغات ما بين الأسنان وإزالة بقايا الطعام العالقة.

تدفق الماء المتعدد:

طرف البخاخ في الوضعية (b) لتدليك اللثة والمحافظة على صحتها. تم أو لا بقطع تدفق الماء بتحريك المفتاح إلى الأسفل (لتجنب رش المياه). يمكنك بسهولة تغيير وظيفة البخاخ من واحدة إلى الأخرى بالضغط على طرف البخاخ للداخل أو للخارج. ابدأ بالتدفق العادي ووجه تدفق الماء إلى الأسنان وخصوصاً القراغات ما بين الأسنان. ومن ثم ذلك اللثة باستخدام تدفق الماء المتعدد.

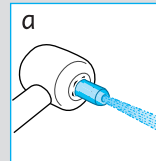
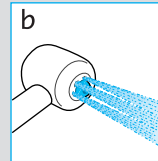
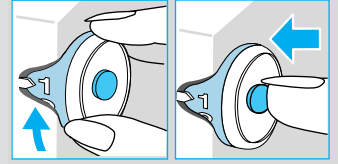
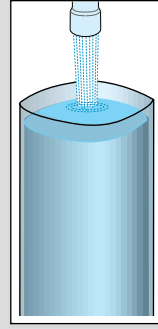

نظام توقيت مع ذاكرة

نظام التوقيت الداخلي يحفظ الزمن المنقضي للتنظيف بالفرشاة، حتى عند وقف تشغيل المقيض لفترة قصيرة (٣٠ ثانية على الأكثر). بعد دقيقتين، وهو الزمن الأدنى الذي ينصح به للتنظيف بالفرشاة، يعطي نظام التوقيت إشارة قصيرة.

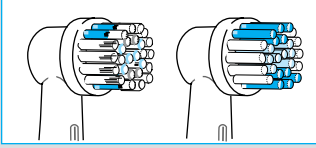

شعيرات المؤشر® INDICATOR

تساعدك شعيرات المؤشر على مراقبة وتحسين أداء التنظيف. مع التنظيف السليم، مرتين في اليوم لمدة دقيقتين في كل مرة، يتلاشى اللون الأزرق لشعيرات المؤشر إلى النصف في خلال ٣-٤ اشهر، لينبهك إلى موعد استبدال رأس الفرشاة.

رؤوس الفرشاة البديلة

متوفرة لدى المتاجر أو مراكز صيانة براون.

بعد الاستعمال

إشطف رأس الفرشاة جيداً تحت ماء متدفق لبضعة ثوان بينما يكون المقيض في وضعية التشغيل. أوقف تشغيل المقيض وأزل رأس الفرشاة. إشطف القطعتين بشكل منفصل تحت ماء متدفق ثم جففهما بقطعة قماشية.

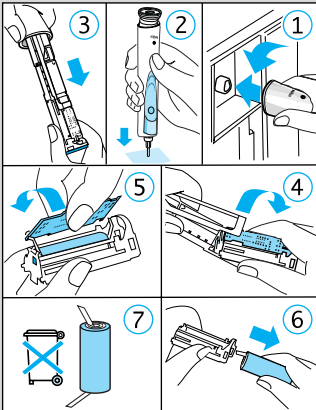
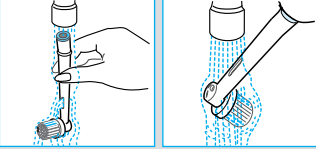

ملاحظة بيئية

مقيض إزالة البلاك مزود ببطارية مصنوعة من خليط النيكل قابلة لإعادة الشحن. لحماية البيئة، يرجى عدم رمي المنتج في المهملات المنزلية في نهاية حياته العملية. إفتح المقيض كما هو موضح، أزل البطارية وتخلص منها لدى محل البيع بالتجزئة أو في المواقع المخصصة لجمع البطاريات حسب الأنظمة الوطنية أو المحلية.

تحذير: إن فتح الجهاز يؤدي الى تلفه بالتأكيد.

الشحن وذلك لتفريغ الشحن بالإستعمال المنتظم. بعد تفريغ الشحن، إشن المقبض على قاعدة الشحن.

طريقة عمل مفتاح التشغيل ④

تعمل الفرشاة على سرعتين؛ السرعة المنخفضة مثالية للمناطق الحساسة بالفم.

- اضغط على المفتاح للتشغيل بالسرعة العادية.
- اضغط مرة أخرى للتشغيل بسرعة منخفضة.
- اضغط مرة ثالثة لإيقاف التشغيل.

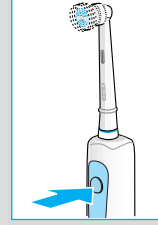

إستعمال مفتاح التشغيل

إضغط على المفتاح لتشغيل مزيل البلاك. إضغط عليه جديد لإيقاف التشغيل.

خلال الأيام الأولى لاستعمال مزيل البلاك، قد تنزف لثتك قليلاً. بصورة عامة، يتوقف النزف بعد بضعة أيام. في حال استمراره بعد أسبوعين، يرجى استشارة طبيب أسنانك.

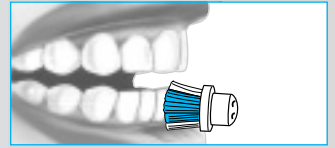
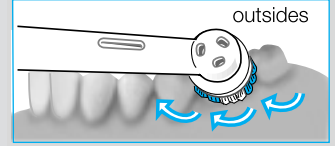

مستشعر الضغط

للسلامة وتحقيق أفضل النتائج، يشتمل جهاز إزالة البلاك على نظام لمراقبة الضغط. في حال بذل ضغط زائد، تستمر الحركة المتذبذبة لرأس الفرشاة ولكن الحركة النابضة تتوقف. يحدث تغير واضح في الشعور والصوت عندما يعمل مستشعر الضغط.

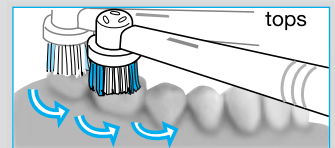
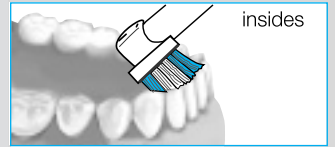
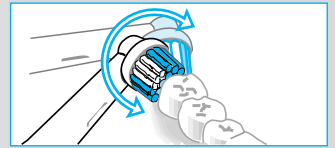

جهاز التروية

- ⑦ قسم المنافث
- ⑧ منقث التروية
- ⑨ زر تحرير المنقث
- ⑩ مفتاح التشغيل/الإطفاء
- ⑪ قرص التحكم بضغط الماء
- ⑫ المفتاح المنزلق (وقف وتدقق الماء)
- ⑬ مقبض التروية
- ⑭ وعاء التروية (٦٠٠ مل)

المواصفات

تزويد الطاقة: أنظر أسفل الهيكل.
القدرة الداخلة: ٢٤ واط.

إستعمال مزيل البلاك

لتوصيل والشحن

الفرشاة الكهربائية آمنة تماما ويمكن استخدامها في الحمام دون أي تردد.

- قم بقصص الجهاز في منقذ كهرباء. ضع مقبض الفرشاة ③ على جهاز الشحن ①.
- يضيء مؤشر الشاحن بشكل متقطع اثناء عملية شحن الفرشاة.
- بعد اكتمال شحن الفرشاة، يضيء المؤشر بشكل مستمر. الشحن الكامل يتطلب ١٦ ساعة ويعمل لمدة تقارب ٣٠ دقيقة.
- للاستخدام اليومي، يمكن تخزين الفرشاة على وحدة الشحن للاحتفاظ بالطاقة الفصوى طوال الوقت. الشحن الزائد غير ممكن.

المحافظة على البطارية

للمحافظة على القدرة الفصوى للبطارية القابلة لإعادة الشحن، يجب القيام بما يلي كل ٦ أشهر: لا تعيد وضع المقبض على قاعدة

جرى تطوير Oral-B Professional سنتر بالتعاون مع خبراء رائدين في عالم الأسنان لإزالة البلاك بشكل فعال من جميع مناطق أسنانك ومحاربة جراثيم البلاك.

مزيل البلاك Oral-B Professional يضيف الحركة النابضة اللطيفة الى التذبذب السريع من أجل تنظيف عميق ثلاثي الأبعاد بالفرشاة. يجب استعمال مزيل البلاك مرتين يومياً لمدة دقيقتين على الأقل، وهو الزمن الأدنى الذي ينصح به خبراء الأسنان.

يزيل البخاخ المائي بقايا الطعام من بين الأسنان، ويقوم أيضاً بتدليك اللثة. استخدام النظام المائي دائماً بعد تنظيف أسنانك بالفرشاة.

يرجى قراءة إرشادات الإستعمال بعناية قبل الإستعمال لأول مرة.

هام

يجب وضع الجهاز بحيث لا يقع في الماء.
يجب أن يكون المأخذ الكهربائي في متناول اليد دائماً. يتم الكشف دورياً على السلك الكهربائي للتأكد من سلامته. لا يجب استخدام أي جهاز معطل أو لا يعمل. خذه إلى مركز صيانة براون.

الوصف

مزيل البلاك

- ① قاعدة الشحن
- ② مؤشر الشحن
- ③ مقبض مزيل البلاك (قابل للشحن)
- ④ مفتاح التشغيل
- ⑤ رأس الفرشاة
- ⑥ قسم رأس الفرشاة

Garantie/Kundendienststellen**Guarantee and Service Centers****Bureaux de garantie et centrales service après-vente****Oficinas de garantía y oficinas centrales del servicio****Entidade de garantia e centros de serviço****Uffici e sede centrale del servizio clienti****Garantiebureaux en service-centrales****Garantikontorer og centrale serviceafdelinger****Garanti og servicecenter****Servicekontor och centrala kundtjänstplatser****Asiakaspalvelu ja tekninen neuvonta****Εγγύηση και Εργαστήριο επισκευών****Garanti bürolari ve merkezi servis yerleri****Гарантийные и сервисные центры****مراكز الكفالات والصيانة****Deutschland**

Gillette Gruppe Deutschland
GmbH&Co.ohG
Braun Kundendienst
Bitte erfragen Sie das
nächstliegende
Braun Service Center unter
☎ 00800 / 27 28 64 63

Austria

Gillette Gruppe Österreich
Braun Kundendienst
Bitte erfragen Sie das
nächstliegende
Braun Service Center unter
☎ 00800 / 27 28 64 63

Argentina

Central Reparadora
de Aféitadoras S.A.,
Av. Santa Fe 5278,
1425 Capital Federal,
☎ 0800 44 44 553

Australia

Gillette Australia Pty. Ltd.,
Scoresby, 5 Caribbean Drive
Melbourne, Victoria 3179,
☎ 1 800 641 820

Bahrain

Yaquby Stores,
Bab ALBahrain,
P.O. Box 158,
Manama,
☎ 02-28 88 7

Barbados

Dacosta Mannings Inc.,
P.O. Box 176, Pier Head,
Bridgetown,
☎ 431-8700

Belarus

Electro Service & Co LLC,
Chernyshevskogo str. 10 A,
220015 Minsk,
☎ 2 85 69 23

Belgium

Gillette Group Belgium NV,
J. E. Mommaertsiaan 18 A,
1831 Diegem,
☎ 02-71 19 104

Bermuda

Gibbons Company
21 Reid Street
P.O. Box HM 11
Hamilton
☎ 295 00 22

Brasil

Fixnet Servicios & Comércio
Ltda.
R. Gaspar Fernandes, 377
São Paulo – SP,
☎ 0800 16 26 27

Bulgaria

12, Hristo Botev str.
Sofia, Bulgaria
☎ + 359 2 528 988

Canada

Gillette Canada Company,
Braun Consumer Service
4 Robert Speck Parkway,
Mississauga L4Z 4C5, Ontario,
☎ 1 800 387 6657

Česká Republika

PH SERVIS sro.,
V Mezihori 2,
18000 Praha 8,
☎ 266 310 574

Chile

Viseelec,
Braun Service Center Chile,
Av. Concha y Toro #4399,
Puente Alto, Santiago,
☎ 02 288 25 18

China

Gillette (Shanghai) Sales Co. Ltd.
550 Sanlin Road, Pudong,
Shanghai 200124,
☎ 00 86 21 5849 8000

Colombia

Gillette de Colombia S.A.,
Calle 100 No. 9A - 45 Piso 3.
Bogotá, D.C.,
☎ 01 8000 5 27286

Croatia

Iskra elektronika d.o.o.,
Bozidara Magovca 63,
10020 Zagreb,
☎ 1-6 60 17 77

Cyprus

Kyriakos Papavasiliou Trading
70, Kennedy Ave.,
1663 Nicosia,
☎ 02 314111

Denmark

Gillette Group Danmark A/S,
Teglholt Alle 15,
2450 Kobenhavn SV,
☎ 70 15 00 13

Djibouti (Republique de)

Ets. Nouraddine,
Magasin de la Seine,
12 Place du 27 Juin, B.P. 2500,
Djibouti,
☎ 35 19 91

Egypt

Uni Trade,
25 Makram Ebied Street,
P.O. Box 7607,
Cairo,
☎ 02-2740652

España

Braun Española S.A.,
Braun Service,
Enrique Granados, 46,
08950 Esplugues de Llobregat
(Barcelona),
☎ 901 11 61 84

Estonia

Servest Ltd.,
Raua 55, EE 10152 Tallin,
☎ 627 87 32

France

Groupe Gillette France -
Division Braun,
9, Place Marie Jeanne Bassot,
92693 Levallois Perret Cédex,
☎ (1) 4748 70 00,

Greece

Berson S.A.,
47, Agamemnonos,
17675 Kallithea Athens,
☎ (210)-9 47 87 00

Guadeloupe

Ets. André Haan S.A.,
Zone Industrielle
B.P. 335, 97161 Pointe-à-Pitre,
☎ 26 68 48

Hong Kong

Audio Supplies Company,
Room 506,
St. George Building,
2 ICE House Street,
Hong Kong,
☎ (852) 2524 9377

Hungary

Gillette Group Hungary
Kereskedelmi Kft.,
1037 Budapest,
Szépvölgyi út 35-37
☎ 1801-3800

Iceland

Verslunin Pfaff hf.,
Grensasvegur 13,
Box 714, 121 Reykjavik,
☎ 53 32 22

India

Braun Division,
c/o Gillette Div. Op. Pvt. Ltd.,
34, Okhla Industrial Estate,
New Delhi 11 020,
☎ 11 68 30 218

Iran

Tehran Bouran Company
145 Ghaem Magham Farahani
Tehran
☎ +982 18 31 27 66

Ireland (Republic of)

Gavin's Electronics,
83-84, Lower Camden Street,
Dublin 2,
☎ 1800 509 448

Israel

S. Schestowitz Ltd.,
8 Shacham Str.,
Tel-Aviv, 49517,
☎ 1 800 335 959

Italia

Servizio Consumatori Braun
Gillette Group Italy S.p.A.,
Via G.B. Pirelli, 18,
20124 Milano,
☎ 02 / 6678623

Jordan

Interbrands
Wadi Al-Sir, Adwiat alhekma
St. Mekadabi bld.
Amman
☎ +692 582 75 67

Kenya

Radbone-Clark Kenya Ltd.,
P.O. Box 40833,
Mombasa Road, Nairobi,
☎ 2 82 12 76

Korea

Gillette Korea Ltd.
144-27 Samsung-dong,
Kangnam-ku, Seoul, Korea,
☎ 080-920-6000

Kuwait

Union Trading Company,
Braun Service Center,
P.O. Box 28 Safat,
Safat Code 13001, Kuwait,
☎ 04 83 32 74

- Latvia**
Latintertehservice Co.,
72 Bullu Street, House 2,
Riga 1067,
☎ 2 40 39 11
- Lebanon**
Magnet SAL - Fattal HLDG,
Sin EL Fil - Jisr EL Wati
Beirut,
☎ +961 148 52 50
- Lithuania**
Elektronas AB,
Kareiviu 6,
LT 2600 Vilnius,
☎ 277 76 17
- Luxembourg**
Sogel S.A.,
Rue de l'industrie 7,
L-2543 Windhof,
☎ 4 00 50 51
- Malaysia**
Exact Quality
Lot 24 Rawang Housing
& Industrial Estate
Mukim Rawang, PO No 210
48,000 Rawang
Selangor Malaysia
☎ (603) 6091 4343
- Malta**
Kind's,
287, Republic Street,
Valletta VLT04,
☎ 24 71 18
- Morocco**
FMG
depot TMTA
Rue Chefchaouen, Oukacha
Casablanca
☎ +212 022 66 47 69
- Martinique**
Decius Absalon,
23 Rue du Vieux-Chemin,
97201 Fort-de-France,
☎ 73 43 15
- Mauritius**
J. Kalachand & Co. Ltd.,
DBM Industrial Estate, Stage 11,
P.O.B. 634
Plaine Lauzun,
☎ 2 12 84 10
- Mexico**
Gillette Manufactura,
S.A. de C.V./
Gillette Distribuidora,
S.A. de C.V.
Atomo No. 3
Parque Industrial Naucalpan
Naucalpan de Juarez
Estado de México,
C.P. 53370
☎ 01-800-508-58-00
- Nederland**
Gillette Groep Nederland BV,
Visseringlaan 22,
2288 ER Rijswijk,
☎ 0 800-445 53 88
- Netherlands Antilles**
Rupchand Sons n.v. (ram's),
Front Street 67, P.O. Box 79
St. Maarten, Philipsburg
☎ 052 29 31
- New Zealand**
Key Service Ltd.,
69 Druces Road.,
Manakau City,
☎ 09-262 58 38
- Nippon**
Gillette Japan Inc.,
Queens Tower, 13F
3-1, Minato Mirai 2-Chome
Nishi-Ku,
Yokohama 220-6013
Japan
☎ 045-680 37 00
- Norge**
Gillette Group Norge AS,
Nils Hansensvei 4,
P.O. Box 79 Bryn,
0667 Oslo,
☎ 022-72 88 10
- Oman (Sultanate of)**
Naranjee Hirjee & Co.,
10 Ruwi High,
P.O. Box 9, Muscat 113,
☎ 703 660
- Pakistan**
Gillette Pakistan Limited,
Dr. Ziauddin Ahmend Road,
Karachi 74200,
☎ 21 56 88 930
- Paraguay**
Paraguay Trading S.A.,
Avda. Artigas y Cacique
Cara Cara,
Asunción,
☎ 21203350-48/46
- Philippines**
Gillette Philippines Inc.,
Corporate Corner Commerce
Avenues
20/F Tower 1,
IL Corporate Centre
1770 Muntinlupa city
☎ 02-771071 02-06/-16
- Poland**
Gillette Group Poland
Sp. z o.o.
ul. Domaniewska 41,
02-672 Warszawa,
☎ 22 548 88 88
- Portugal**
Grupo Gillette Portugal, Lda.,
Braun Service,
Rua Tomás da Fonseca,
Torre G-2ªA,
1600-209 Lisboa,
☎ 808 2 000 33
- Réunion**
Dindar Confort,
Rte du Gymnase,
Boite Postale 278,
97940 St. Clotilde,
☎ 026 92 32 03
- Romania**
Gillette Romania srl.
Calea Floreasca nr. 133-137
et 1, sect 1,
714011 Bucuresti
☎ 01-2319656
- Russia**
RTC Sovinservice,
Rusakovskaya 7,
107140 Moscow,
☎ (095) 264 41 61
- Saudi Arabia**
AL Naghi company
AL Madinah road
opposite to Fetihi center,
Al Forsan
P.O. Box: 269
21411 Jeddah
☎ 02- 651 8670
- Schweiz/Suisse/Svizzera**
Telion AG,
Rütistrasse 26,
8952 Schlieren,
☎ 0844-88 40 10
- Singapore (Republic of)**
Beste (S) Pte. Ltd.,
No. 6 Tagore Drive,
03-04 Tagore Industrial
Building,
Singapore 787623,
☎ (65) 6552 2422
- Slovakia**
Techno Servis Bratislava
Trhová ul.
841 02 Bratislava IV
☎ 02 /64 46 36 43
- Slovenija**
Iskra Prins d.d.
Cesta dveh cesarjev 403
1000 Ljubljana,
☎ 386 01 476 98 00
- South Africa (Republic of)**
Fixnet After Sales Service,
159 Queen Street,
Kensington South,
P.O. Box 751770,
Johannesburg 2094,
Kensington South,
☎ 11 615 6765
- St. Maarten**
Rupchand Sons n.v. (ram's),
P.O. Box 79,
Philipsburg,
Netherlands Antilles,
☎ 52 29 31
- St. Thomas**
Boolchand's Ltd.,
31 Main Street,
P.O. Box 5667,
00803 St. Thomas,
US Virgin Islands,
☎ 340 776 0302
- Suomi**
Gillette Group Finland Oy,
P.O. Box 9,
Niittykatu 8, PL 9,
02200 Espoo,
☎ 09-45 28 71
- Sverige**
Gillette Group Sverige AB,
Dept. Sweden,
Stockholm Gillette
Räsundavägen 12,
Box 702,
16927 Solna,
☎ 020-21 33 21
- Syria**
Ahmed Hadaya Company
Hadaya building
Ain Keresh
Nisyria, P.O. Box 35002,
Damascus,
☎ 963 011-231433
- Taiwan**
Audio & Electr. Supplies Ltd.,
Brothers Bldg., 10th Floor,
85 Chung Shan N Rd., Sec. 1,
Taipei (104),
☎ (886) 02 2523 3283
- Thailand**
Gillette Thailand Ltd.,
175 South Sathorn Road,
Tungmahamek, Sathorn,
11/1 Floor,
Sathorn City Tower
Bangkok 10520
☎ (66) 2344 9191/ Exten. 9135
- Tunisie**
Generale d'Equipement Industr.
(G.E.I.)
34 rue du Golfe Arabe,
Tunis, 2000,
☎ 171 68 80
- Turkey**
Gillette Sanayi ve Ticaret A.S.,
Polaris Is Merkezi,
Ahi Evran Cad., No:1,
34398 Maslak, Istanbul,
☎ 0212-473 75 85
- Ukraine**
Importbytsservice-Ukraine
Hlybochtyska str.53, Kyiv
☎ 380-44-417-24-15
- United Arab Emirates**
The New Store LLC,
Burjman shopping mall,
Bur Dubai
Dubai,
☎ +9714 359 19 19
- Uruguay**
Driva S.A.,
Marcelino Sosa 2064,
11800 Montevideo,
☎ 2 924 95 76
- USA**
The Gillette Company
Braun Consumer Service,
1, Gillette Park 4k-16,
Boston, MA 02127-1096,
☎ 1-800-272-8611
- Venezuela**
Gillette de Venezuela S.A.,
Av. Blandin,
Centro San Ignacio
Torre Copérnico, Piso 5
La Castellana, Caracas
☎ 0800-4455388
- Yemen (Republic of)**
Saba Stores for Trading,
26th September Street,
P.O. Box 5278,
Taiz,
☎ 4-25 23 88
- Yugoslavia**
BG Elektronik,
Bulevar kralja Aleksandra 34,
11000 Beograd,
☎ 11 3240 030

Free Manuals Download Website

<http://myh66.com>

<http://usermanuals.us>

<http://www.somanuals.com>

<http://www.4manuals.cc>

<http://www.manual-lib.com>

<http://www.404manual.com>

<http://www.luxmanual.com>

<http://aubethermostatmanual.com>

Golf course search by state

<http://golfingnear.com>

Email search by domain

<http://emailbydomain.com>

Auto manuals search

<http://auto.somanuals.com>

TV manuals search

<http://tv.somanuals.com>