

# OWNER'S MANUAL

# CRAFTSMAN®

## 6.0 Horsepower 2400 PSI 2.4 GPM High Pressure Washer

Model No:  
919.670281

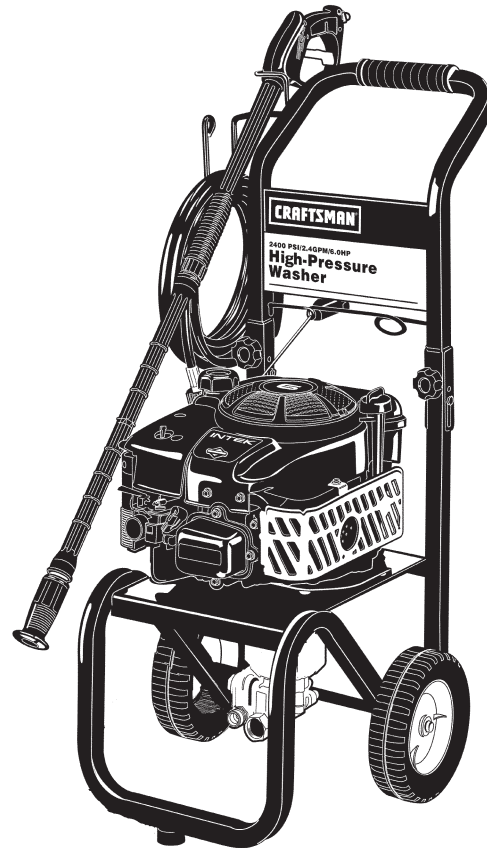

**WARNING:** Before using this product, read this manual and follow all Safety Rules and Operating Instructions.

- Safety
- Assembly
- Operation
- Maintenance
- Parts List

Sold by Sears Canada, Inc., Toronto, Ont. M5B2B8

# TABLE OF CONTENTS

Warranty .....	2	Storage .....	15
Safety Guidelines.....	3-5	Troubleshooting .....	16-17
Assembly .....	5-7	Repair Parts .....	18
Operation .....	7-10	Engine Repair Parts.....	19-25
Product Specifications .....	11	Pump Repair Parts .....	26-27
Maintenance .....	11-13	How to Order Parts .....	Back Cover
Service and Adjustments .....	14		

## **FULL ONE YEAR WARRANTY ON CRAFTSMAN HIGH PRESSURE WASHER**

For one year from the date of purchase, when this Craftsman High Pressure Washer is maintained and operated according to the instructions in the owner's manual, Sears will repair, free of charge, any defect in material and workmanship.

If your Craftsman Pressure Washer is used for commercial or rental purposes, this warranty applies only for 90 days from the date of purchase.

## **FULL TWO YEAR WARRANTY ON CRAFTSMAN ENGINE**

For two years from the date of purchase, when this Craftsman engine is maintained and operated according to the instructions in the owner's manual, Sears will repair, free of charge, any defect in material and workmanship.

If your Craftsman engine is used for commercial or rental purposes, this warranty applies only for 90 days from the date of purchase. This warranty does not cover expendable items such as spark plugs and air filters, which become worn during normal use.

Repairs necessary because of operator abuse or negligence, including damage resulting from no water being supplied to pump or failure to maintain the equipment according to the instructions contained in the owner's manual, are not covered under warranty.

WARRANTY SERVICE IS AVAILABLE BY RETURNING THE HIGH PRESSURE WASHER TO THE NEAREST SEARS SERVICE CENTER THROUGHOUT THE UNITED STATES. This warranty gives you specific legal rights and you may also have other rights, which vary from state to state.

**Sears Canada, Inc., Toronto, Ont. M5B2B8**

# SAFETY GUIDELINES - DEFINITIONS

This manual contains information that is important for you to know and understand. This information relates to protecting **YOUR SAFETY** and **PREVENTING EQUIPMENT PROBLEMS**. To help you recognize this information, we use the symbols below. Please read the manual and pay attention to these sections.

**⚠ DANGER** indicates an imminently hazardous situation which, if not avoided, **will** result in **death or serious injury**.

**⚠ CAUTION** indicates a potentially hazardous situation which, if not avoided, **may** result in **minor or moderate injury**.



**⚠ WARNING** indicates a potentially hazardous situation which, if not avoided, **could** result in **death or serious injury**.





**CAUTION** used without the safety alert symbol indicates a potentially hazardous situation which, if not avoided, **may** result in **property damage**.

10/2/97

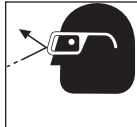
## IMPORTANT SAFETY INSTRUCTIONS

**⚠ WARNING** IMPROPER OPERATION OR MAINTENANCE OF THIS PRODUCT COULD RESULT IN SERIOUS INJURY AND PROPERTY DAMAGE. READ AND UNDERSTAND ALL WARNINGS AND OPERATING INSTRUCTIONS BEFORE USING.

HAZARD	WHAT CAN HAPPEN	HOW TO PREVENT IT
<p><b>⚠ DANGER</b> <b>RISK OF EXPLOSION OR FIRE</b></p> 	<ul style="list-style-type: none"> <li>Spilled gasoline and its vapors can become ignited from cigarette sparks, electrical arcing, exhaust gases, and hot engine components such as the muffler.</li> <li>Heat will expand fuel in the tank which could result in spillage and possible fire explosion.</li> <li>Operating the pressure washer in an explosive environment could result in a fire.</li> <li>Materials placed against or near the pressure washer can interfere with its proper ventilation features causing overheating and possible ignition of the materials.</li> <li>Muffler exhaust heat can damage painted surfaces, melt any material sensitive to heat (such as siding, plastic, rubber, or vinyl), and damage live plants.</li> <li>Improperly stored fuel could lead to accidental ignition. Fuel improperly secured could get into the hands of children or other unqualified persons.</li> <li>Use of acids, toxic or corrosive chemicals, poisons, insecticides, or any kind of flammable solvent with this product could result in serious injury or death.</li> </ul>	<ul style="list-style-type: none"> <li>Shut off engine and allow it to cool before adding fuel to the tank.</li> <li>Use care in filling tank to avoid spilling fuel. Move pressure washer away from fueling area before starting engine.</li> <li>Keep maximum fuel level 1/2" below top of tank to allow for expansion.</li> <li>Operate and fuel equipment in well ventilated areas free from obstructions. Equip areas with fire extinguishers suitable for gasoline fires.</li> <li>Never operate pressure washer in an area containing dry brush or weeds.</li> <li>Always keep pressure washer a minimum of four feet away from surfaces (such as houses, automobiles, or live plants) that could be damaged from muffler exhaust heat.</li> <li>Store fuel in an OSHA approved container, in a secure location away from work area.</li> <li>Do not spray flammable liquids</li> </ul>
<p><b>⚠ DANGER</b> <b>RISK TO BREATHING</b></p> 	<ul style="list-style-type: none"> <li>Breathing exhaust fumes will cause serious injury or death.</li> <li>Some cleaning fluids contain substances which could cause injury to skin, eyes, or lungs.</li> </ul>	<ul style="list-style-type: none"> <li>Operate pressure washer in a well ventilated area. Avoid enclosed areas such as garages, basements, etc.</li> <li>Never operate unit in a location occupied by humans or animals.</li> <li>Use only cleaning fluids specifically recommended for high pressure washers. Follow manufacturers recommendations. Do not use chlorine bleach or any other corrosive compound</li> </ul>
<p><b>⚠ WARNING</b> <b>RISK OF INJURY FROM SPRAY</b></p> 	<ul style="list-style-type: none"> <li>High velocity fluid spray can cause objects to break, propelling particles at high speed.</li> <li>Light or unsecured objects can become hazardous projectiles.</li> </ul>	<ul style="list-style-type: none"> <li>Always wear ANSI approved Z87 safety glasses. Wear protective clothing to protect against accidental spraying.</li> <li>Never point wand at, or spray people or animals.</li> <li>Always secure trigger lock when wand is not in service to prevent accidental operation.</li> <li>Never permanently secure trigger in pull back (open) position.</li> </ul>

HAZARD	WHAT CAN HAPPEN	HOW TO PREVENT IT
<p><b>⚠ WARNING</b> RISK OF UNSAFE OPERATION</p> 	<ul style="list-style-type: none"> <li>• Unsafe operation of your pressure washer could lead to serious injury or death to you or others.</li> <li>• <b>If proper starting procedure is not followed, engine can kickback causing serious hand and arm injury.</b></li> <li>• The spray gun/wand is a powerful cleaning tool that could look like a toy to a child.</li> <li>• Reactive force of spray will cause gun/wand to move, and could cause the operator to slip or fall, or misdirect the spray. Improper control of gun/wand can result in injuries to self and others.</li> </ul>	<ul style="list-style-type: none"> <li>• Become familiar with the operation and controls of the pressure washer.</li> <li>• Keep operating area clear of all persons, pets, and obstacles.</li> <li>• Do not operate the product when fatigued or under the influence of alcohol or drugs. Stay alert at all times.</li> <li>• Never defeat the safety features of this product.</li> <li>• Do not operate machine with missing, broken, or unauthorized parts.</li> <li>• Never leave wand unattended while unit is running.</li> <li>• <b>If engine does not start after two pulls, squeeze trigger of gun to relieve pump pressure. Pull starter cord slowly until resistance is felt. Then pull cord rapidly to avoid kickback and prevent hand or arm injury.</b></li> <li>• Keep children away from the pressure washer at all times.</li> <li>• Do not overreach or stand on an unstable support. Grip gun/wand firmly with both hands. Expect the gun to kick when triggered.</li> </ul>
<p><b>⚠ WARNING</b> RISK OF ELECTRICAL SHOCK</p> 	<ul style="list-style-type: none"> <li>• Spray directed at electrical outlets or switches, or objects connected to an electrical circuit, could result in a fatal electrical shock.</li> </ul>	<ul style="list-style-type: none"> <li>• Unplug any electrically operated product before attempting to clean it. Direct spray away from electric outlets and switches.</li> </ul>
<p><b>⚠ WARNING</b> RISK TO FLUID INJECTION</p> 	<ul style="list-style-type: none"> <li>• Your washer operates at fluid pressures and velocities high enough to penetrate human and animal flesh, which could result in amputation or other serious injury. Leaks caused by loose fittings or worn or damaged hoses can result in injection injuries. <b>DO NOT TREAT FLUID INJECTION AS A SIMPLE CUT!</b> See a physician immediately!</li> <li>• Relieve system pressure before attempting maintenance or disassembly of equipment.</li> </ul>	<ul style="list-style-type: none"> <li>• Never place hands in front of nozzle.</li> <li>• Direct spray away from self and others.</li> <li>• Make sure hose and fittings are tightened and in good condition. Never hold onto the hose or fittings during operation.</li> <li>• Do not allow hose to contact muffler.</li> <li>• Never attach or remove wand or hose fittings while system is pressurized.</li> <li>• Use only hose and high pressure accessories rated for pressure higher than your pressure washer's p.s.i.</li> <li>• To relieve system pressure, shut off engine, turn off water supply, and pull gun trigger until water stops flowing.</li> </ul>
<p><b>⚠ WARNING</b> RISK OF CHEMICAL BURN</p> 	<ul style="list-style-type: none"> <li>• Use of acids, toxic or corrosive chemicals, poisons, insecticides, or any kind of flammable solvent with this product could result in serious injury or death.</li> </ul>	<ul style="list-style-type: none"> <li>• Do not use acids, gasoline, kerosene, or any other flammable materials in this product. Use only household detergents, cleaners and degreasers recommended for use in pressure washers.</li> <li>• Wear protective clothing to protect eyes and skin from contact with sprayed materials.</li> <li>• Do not use chlorine bleach or any other corrosive compound.</li> </ul>
<p><b>⚠ WARNING</b> RISK OF HOT SURFACES</p> 	<ul style="list-style-type: none"> <li>• Contact with hot surfaces, such as engines exhaust components, could result in serious burn.</li> </ul>	<ul style="list-style-type: none"> <li>• During operation, touch only the control surfaces of the pressure washer. Keep children away from the pressure washer at all times. They may not be able to recognize the hazards of this product.</li> </ul>

HAZARD	WHAT CAN HAPPEN	HOW TO PREVENT IT
<p><b>⚠ DANGER</b>  <b>RISK OF INJURY AND PROPERTY DAMAGE WHEN TRANSPORTING OR STORING</b></p> 	<ul style="list-style-type: none"> <li>Fuel or oil can leak or spill and could result in fire or breathing hazard, serious injury or death can result. Fuel or oil leaks will damage carpet, paint or other surfaces in vehicles or trailers.</li> </ul>	<ul style="list-style-type: none"> <li>If pressure washer is equipped with a fuel shut-off valve, turn the valve to the off position before transporting to avoid fuel leaks. If pressure washer is not equipped with a fuel shut-off valve, drain the fuel from tank before transporting. Only transport fuel in an OSHA approved container. Always place pressure washer on a protective mat when transporting to protect against damage to vehicle from leaks. Remove pressure washer from vehicle immediately upon arrival at your destination.</li> </ul>



Safety Alert - Read Owner's Manual



On Off



Stop



Fuel Shutoff



Fuel



Choke

**⚠ CAUTION** The powerful spray from your pressure washer is capable of causing damage to surfaces such as wood, glass, automobile paint, auto striping and trim, and delicate objects such as flowers and shrubs. Before spraying, check the item to be cleaned to assure yourself that it is strong enough to resist damage from the force of the spray. Avoid the use of the concentrated spray stream except for very strong surfaces like concrete and steel.

Operating without flow of water will result in equipment damage. Operating the pressure washer with water supply shutoff will void your warranty. You should never run this pressure washer for more than 2 minutes without pulling the trigger to allow cool water to enter the pump and the heated (recirculated) water to exit.

## ASSEMBLY

### Carton Contents

- Main Unit pressure washer with wheels
- Handle
- High Pressure Hose



Main Unit Pressure Washer with Wheels

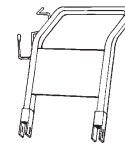

Handle



High Pressure Hose

### Parts Bag Contents

- Chemical Pickup Hose and Filter
- Gun
- Wand



Chemical Pickup Hose and Filter

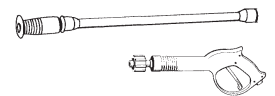

Gun and Wand

### Bag Containing

- Video Cassette
- Owner's Manual
- Nozzle Cleaning Kit
- 2 mm Allen Wrench
- 5 mm Allen Wrench
- Replacement O-Rings
- Engine Oil
- Rubber Isolator and Mounting Hardware
- Handle Mounting Hardware



Video Cassette



Owner's Manual



Nozzle Cleaning Kit



2 mm Allen Wrench



5 mm Allen Wrench



Replacement O-Rings



Engine Oil



Rubber Isolator and Mounting Hardware



Handle Mounting Hardware

## Tools Required for Assembly

Adjustable wrench

5 mm Allen wrench (supplied)

## Remove Pressure Washer from Carton

- Open carton from the top. Locate and remove from box the handle, gun, wand, chemical hose, oil parts bag.
- Cut carton along dotted lines.
- Remove all carton inserts.
- Roll unit through opening in carton.

**NOTE:** The hose is located at the bottom of the box.

## Preparing the Pressure Washer for First Use

**Note:** Included with your pressure washer is a video cassette tape on how to prepare your unit for operation. It is recommended you view this tape before performing the next steps.

1. Insert handle onto frame.
  - Insert knobs into the threaded slot in front of the frame handle and tighten by turning in a clockwise direction.
  - Slide bolts into the slot in the side of the frame handle and tighten the nuts by turning in a clock-wise direction.

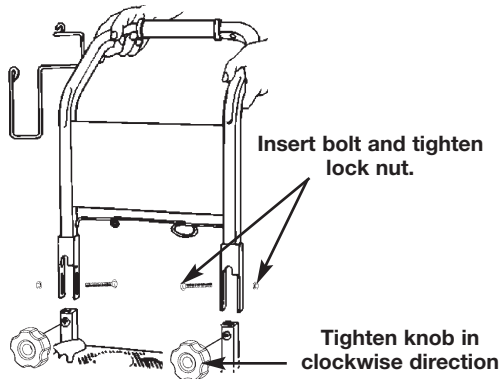

2. Using an adjustable wrench, remove nut from bolt that attaches board to frame. Remove wood plank from the frame of the unit. Discard bolt and board.

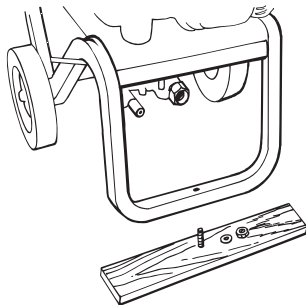

3. Mount the rubber isolator to the frame. To mount isolator place threaded end of bolt through the washer.
  - Next with washer on bolt place threaded end of bolt through the larger hole in bottom of the rubber isolator.
  - Place threaded portion of bolt through the same hole location the wood plank was mounted to on the pressure washer.
  - Next place the tee nut over the threaded portion of the bolt and use the Allen wrench provided to tighten isolator to the frame.

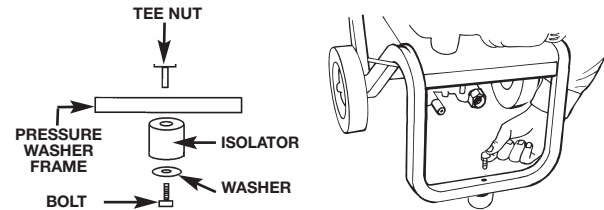

4. Connect wand extension to gun. To tighten, turn knob in clockwise direction. Hand tighten.

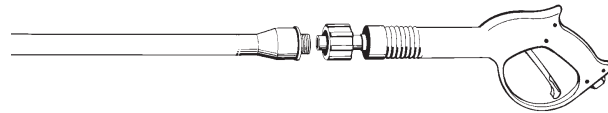

5. Remove tie wrap off of high pressure hose. Unwind high pressure hose and attach the threaded end to the gun. Tighten with adjustable wrench.



6. Connect high pressure hose to outlet on pressure washer and hand tighten firmly.

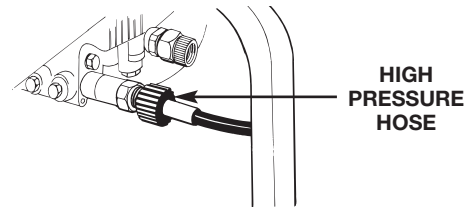

**NOTE:** Always keep hose away from engine muffler.

- Place assembled gun and wand on pressure washer holder.

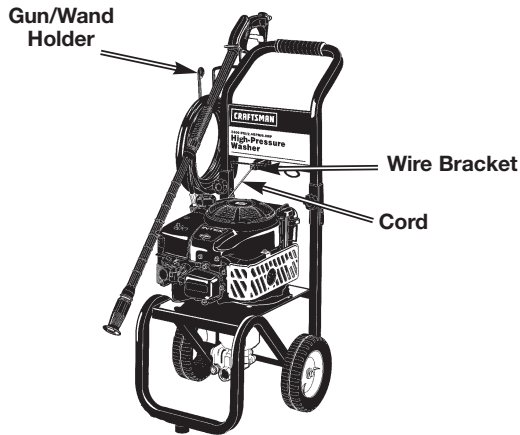

- Place pull cord into the wire bracket holder.
  - Pull the cord under the wire bracket to the right of the wire loop.
  - Lift the pull cord handle up and slide the cord to the left, sliding the cord into the wire loop.
  - Next slide handle behind the wire bracket to the left of the wire loop.
  - Engine recoil will pull the cord into its final position.

### Checklist

Before going any further please review the following:

- Be sure you have completed assembly instructions.
- Double check all fittings to be sure they are tight.

**IMPORTANT:** Before any attempt to start your pressure washer be sure to check engine oil (See Operation under Engine Oil.)

## OPERATION

### Know Your High Pressure Washer

**Read this Owner's Manual and Safety Rules before operation of your High Pressure Washer**

Compare this illustration with our pressure washer to familiarize yourself with the location of various controls and adjustments. Save this manual for future reference.

**PUMP-** Develops high pressure.

**PRESSURE REGULATOR-** Allows you to adjust the pressure of the outlet stream.

**ENGINE RUN/STOP SWITCH-** Sets engine in starting mode for recoil starter — **Stops** running engine.

**RECOIL STARTER-** Used for starting the engine manually.

**SPRAY GUN ASSEMBLY (Contains Gun and Wand)-** Controls the application of water onto cleaning surface with trigger device.

**OIL FILL-** Port where engine oil is poured.

**GAS TANK/CAP-** Cap is removed and unleaded gasoline is poured.

**HIGH PRESSURE OUTLET-** Connection for high pressure hose.

**CHOKE-** Lever used for starting unit.

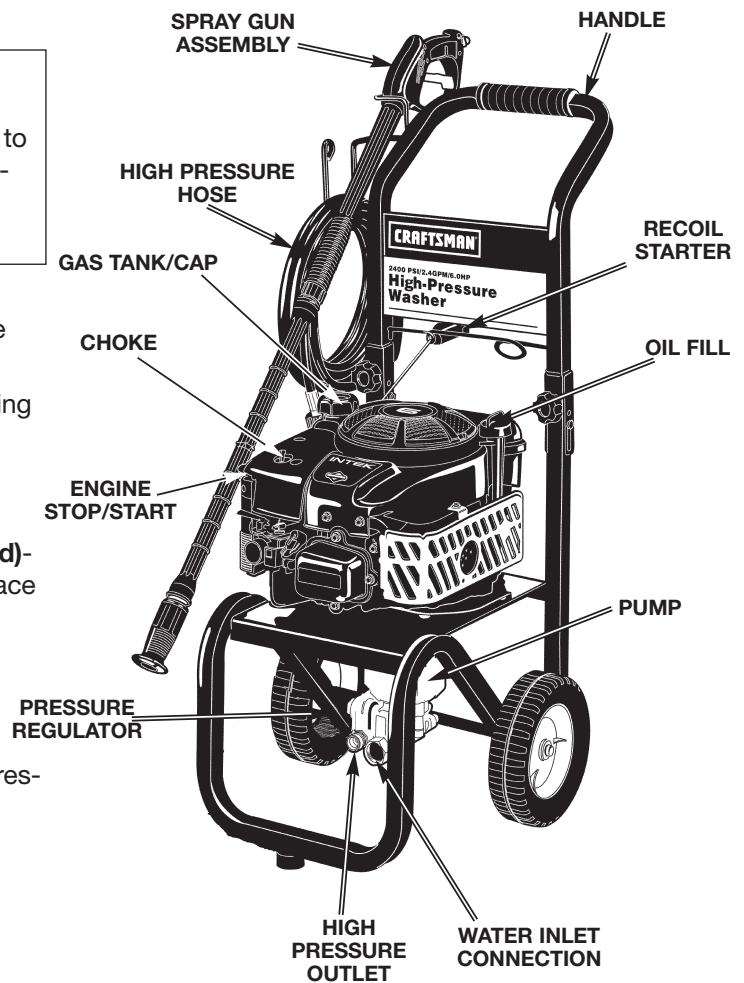

**⚠ WARNING** Read Owner's Manual. Do not attempt to operate equipment until you have read Owners Manual for Safety, Operation, and Maintenance Instructions.

**Note:** Included with your unit is a video cassette that demonstrates how to operate your pressure washer. If you have a video cassette recorder you should to view the video before operation.

**⚠ WARNING** Never adjust spray pattern when spraying. Never put hands in front of spray nozzle to adjust spray pattern you could be injured.

### Stopping Your Pressure Washer

**⚠ CAUTION** Do not run pump without the water supply connected and turned on. Failure to do so will result in pump damage.

- Move throttle control to the stop position to turn pressure washer off.

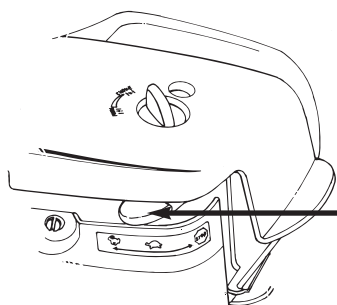

**THROTTLE CONTROL**

- Simply shutting OFF engine will not release pressure in the system. After engine has stopped, squeeze the trigger on the spray gun for about 3 seconds to relieve pressure. Spray stream will decrease in length.

**IMPORTANT:** This unit is equipped with a thermal relief valve. If unit is allowed to run for several minutes without pressing the trigger on the spray gun, several drops of water may be released through this valve to cool the unit. This small amount of water will drip from the bottom of the pump.

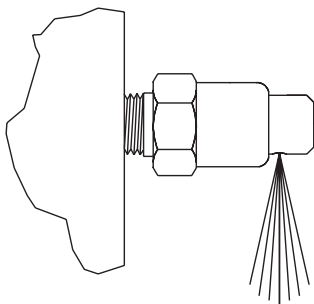

### Before Starting The Engine

To operate the engine you will need to do the following.

**⚠ CAUTION** Always check engine oil level before every start. Running engine low of oil or out of oil could result in serious damage.

### Engine Oil

Your unit has been shipped **without** oil in the engine. A bottle of SAE 30 weight oil is included in the carton. Remove oil dip stick located on top of the engine. Oil capacity is about 20 ounces of oil. The oil dip stick is clearly marked with a line that tells you when unit has enough oil. To check oil, place dipstick into oil fill. Tighten dipstick then remove. Do not fill above this point. Pour slowly.

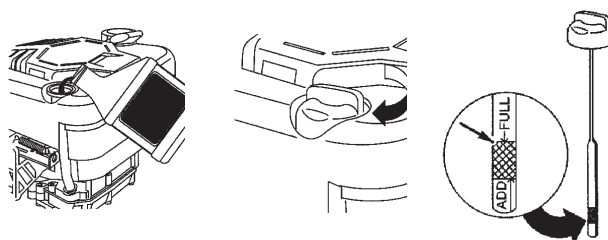

**NOTE:** When adding oil to the engine crankcase, use a high quality detergent oil classified "For Service SF, SG, SH", rated SAE 30 weight. Use no special additives. Select the oil's viscosity grade according to your expected operating temperatures.

colder <-----40°F-----> warmer  
Synthetic 5W-30 I SAE 30

Although multi-viscosity oils (5W30, 10W30, etc.) improve starting in cold weather, these multi-viscosity oils will result in increased oil consumption when used above 40°F. Check your engine oil level more frequently to avoid possible damage from running low on oil. Oil sump capacity is 20 ounces.

### Gasoline

Your pressure washer engine is 4 cycle. Use unleaded fuel only.

**⚠ CAUTION** Do not overfill the fuel tank. Always allow room for fuel expansion.

**⚠ WARNING** Never fill fuel tank indoors. To avoid explosion and injury, never fill fuel tank when engine is running or hot. Do not smoke or have open flame when filling fuel tank.



Use clean, fresh, regular unleaded gasoline with a minimum of 85 octane. Do not mix oil with gasoline. If unleaded fuel is unavailable leaded fuel may be used.

**IMPORTANT:** It is important to prevent gum deposits from forming in essential fuel system parts such as the carburetor, fuel filter, hose or tank during storage. Also, experience indicates that alcohol-blended fuels (called gasohol or using ethanol or methanol) can attract moisture which leads to separation and formation of acids during storage. Acidic gas can damage the fuel system of an engine while in storage. To avoid engine problems, the fuel system should be emptied before storage of 30 days or longer. Never use engine or carburetor cleaner products in the fuel tank or permanent damage may occur.

**CAUTION** Never start pressure washer without water source turned on and connected to pressure washer. Failure to do so will cause pump damage.

### To Start Your Pressure Washer

- Remove gas cap.
- Add unleaded gasoline, slowly, to fuel tank.
- Do not overfill.

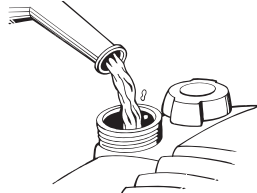

- Connect garden hose to the water inlet on the pressure washer. Tighten by turning counterclockwise.

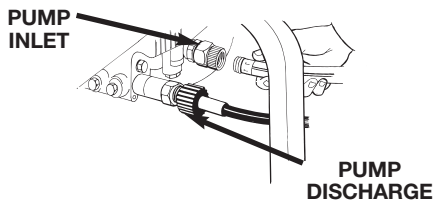

- Connect high pressure hose to discharge on pump.
- Connect the garden hose to the water spout and turn water supply on.

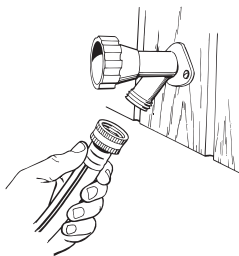

- Squeeze trigger on pressure washer wand to relieve air pressure caused by turning on the water. Water will spew out of the gun in a thin stream. This will make it easier to start the engine.
- Engage the safety latch on the spray gun. This locks the trigger in place and keeps you from accidentally spraying a high pressure stream.

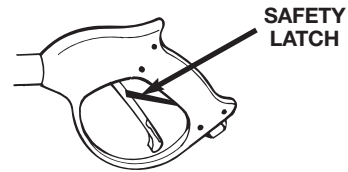

- On the engine there is a choke/run lever. Place lever to the choke position.
- On the engine there is a throttle control lever. Place throttle to the rabbit position. Always start engine with throttle in the rabbit (high speed) position.

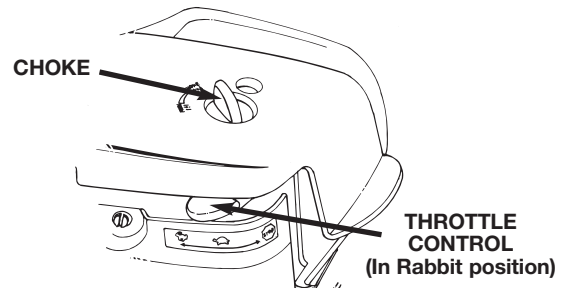

- Grasp the starter grip and pull slowly until resistance is felt, then pull firmly to start engine.

**NOTE:** If engine does not start right away, squeeze the trigger on the gun to relieve air pressure caused by turning on the water. Water will spew out of the gun in a thin stream. This will make it easier to pull start the engine. If more than five pulls, place choke lever back to run position.

- When engine starts, gradually move choke lever to RUN position.
- For hot engine restarts, make sure throttle is in the rabbit (high speed) position and the choke lever is in the RUN position.
- Grasp the starter grip and pull slowly until resistance is felt, then pull firmly to start engine.

**IMPORTANT:** This unit is equipped with a thermal relief valve. If unit is allowed to run for several minutes without pressing the trigger on the spray gun, several drops of water may be released through this valve to cool the unit. This small amount of water will drip from the bottom of the pump.

## How To Use Your Pressure Washer

### Adjusting Chemical Flow

- Turn the knob on the high pressure soap wand to adjust the soap flow. Turn knob counterclockwise for more soap (+) and clockwise for less soap (-)

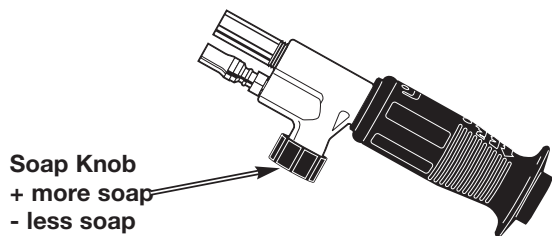

### Adjusting Fan Spray

- The nozzle at the end of the high pressure soap wand can be rotated to change the high pressure spray pattern from a narrow jet to a 50° fan shape, as shown.

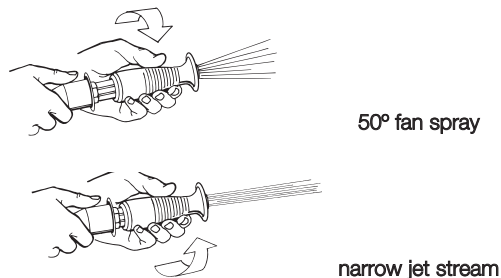

### Using Soaps/Chemicals

**IMPORTANT:** Use soaps and chemicals that are designed specifically for use with pressure washers.

To apply soaps/chemicals follow these steps:

- Prepare the soap/chemical as required for your job.
- Press one end of the clear soap hose (supplied) onto the barb fitting on the high pressure soap wand.
- Place the other end of the soap hose into the container of pressure washer approved cleaning fluid. (soap/chemicals and container not included).

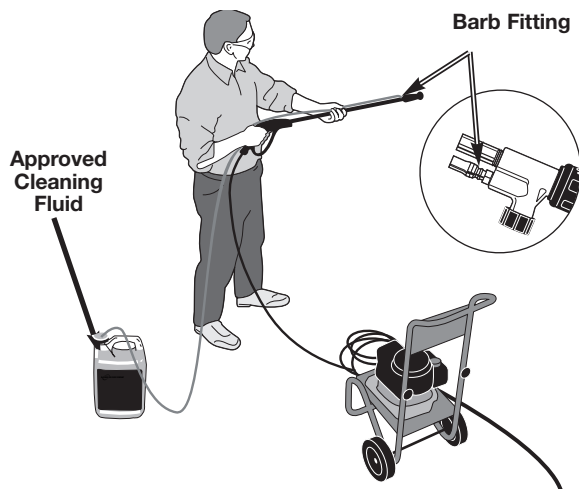

- Start the pressure washer as outlined in the “To Start Your Pressure Washer” paragraph on page 9.

**⚠ WARNING** Stand on a stable surface and grip gun/wand firmly with both hands. Expect the gun to kick when triggered.

- Depress the trigger on the gun to begin spraying. Release trigger to stop spraying.

**⚠ CAUTION** DO NOT stop spraying water for more than two minutes at a time. Pump operates in bypass mode when spray gun trigger is not pressed. If pump is left in bypass mode for more than two minutes internal components of the pump can be damaged.

- Adjust the fan spray and soap flow. See Adjusting Chemical Flow and Adjusting Fan Spray.

**⚠ WARNING** Risk of injection or injury to person. DO NOT direct discharge stream toward persons.

- Apply soap/chemicals to dry surface, starting from the bottom and working up.
- Allow the soap/chemicals to soak in between 3-5 minutes before washing and rinsing.
- When rinsing on high pressure, start at lower portion of area to be washed and work upward, using long, even, overlapping strokes.
- After use of chemical, spray clean water through soap hose.

# MAINTENANCE

## CUSTOMER RESPONSIBILITIES TABLE

MAINTENANCE TASK	Before each use	Every 25 hours or yearly	Every 50 hours or yearly	Every 100 hours or yearly
<b>PRESSURE WASHER</b>				
check/clean inlet screen	<b>X</b>			
check high pressure hose	<b>X</b>			
check soap and chemical hose and filter	<b>X</b>			
check gun and wand for leaks	<b>X</b>			
purge pump of air and contaminants	<b>X</b>			
<b>ENGINE</b>				
check oil level	<b>X</b>			
change oil			<b>X</b>	
clean air cleaner and precleaner		<b>X</b>		
clean/replace spark plug				<b>X</b>
clean engine muffler & finger guard				<b>X</b>
prepare for storage	Prepare unit for storage if it is to remain idle for longer than 30 days			

### Product Specifications

#### Pressure Washer Specifications

Pressure	2400
Flow Rate	2.4 GPM
Cleaning Units (psi x GPM)	5760

#### Engine Specifications

RPM	3600
Rated Horsepower	6.0
Spark Plug Gap	.030" (0.76mm)
Gasoline Capacity	1.5 quarts
Oil (22 oz. capacity)	SAE 30 weight

### General Recommendations

The warranty of the high pressure washer does not cover items that have been subjected to operator abuse or negligence. To receive full value from the warranty, operator must maintain high pressure washer as instructed in this manual.

Some adjustments will need to be made periodically to maintain your high pressure washer.

Once a year you should clean or replace the spark plug, and clean or replace the air filter, and thoroughly check the gun and wand assembly for wear. A clean spark plug and clean air filter assure proper fuel-air mixture and help your engine run better and last longer.

**NOTE:** Over time the o-rings in the gun assembly become worn. Attached to your owners manual is a replacement o-ring and split backup ring.

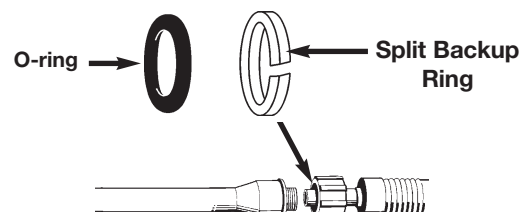

## Pressure Washer Maintenance

**Check and Clean Inlet Screen:** Examine inlet screen on pump inlet fitting. Clean if clogged; replace if torn.

**Check High Pressure Hose:** High pressure hose can develop leaks from wear, kinking, abuse. Inspect hose each time before use. Check for cuts, leaks, abrasions or bulging of cover, and damage or movement of couplings. If any of these conditions exist, replace hose immediately.

**Check Chemical/Soap Hose:** Examine the chemical/soap hose and clean if clogged. Hose should fit tightly on pump fitting. Check for leaks and tears. Replace filter or hose if either is damaged.

**Check Gun and Wand:** Examine hose connection to gun making sure it is secure. Test trigger by pressing it and making sure it springs back into place when you release it.

## Pump Maintenance (Changing Pump Oil)

The pump on your pressure washer was shipped from the factory with oil. The oil in your pump must be changed every 50 hours.

- Run engine until it runs out of fuel. Otherwise, fuel can leak out, creating a fire/explosion hazard, when you tip engine.
- Disconnect spark plug wire and keep it away from spark plug.
- Drain engine oil. See Changing Oil on page 13.

### ⚠ CAUTION

Used oil is a hazardous waste product. Dispose of used oil properly. Do not discard with household waste. Check with your local authorities for safe disposal/recycling facilities.

- Using a 5/16" Allen wrench remove pump oil drain plug.

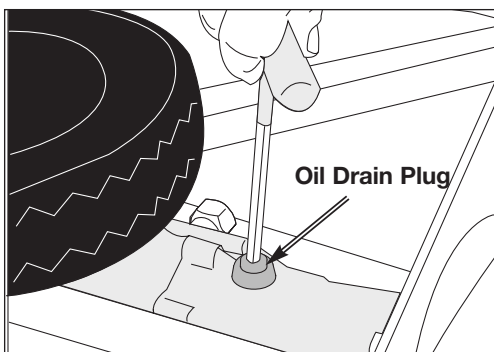

- Tilt unit and drain pump oil into appropriate container.
- Fill pump with 10 ounces of R&O 150 oil. NOTE: If unable to find R&O 150 oil, use 30W non-detergent oil.
- Replace oil drain plug and tighten securely.
- Refill engine with oil and fuel. See Engine Oil on page 8.

## Purge Pump of Air and Contaminants

**To remove the air from the pump, follow these steps:**

- Set up the pressure washer as described in ASSEMBLY section and connect the water supply.
- Remove the wand extension from the spray gun.
- Pull the trigger on the gun and hold.

To remove the contaminants from the pump, follow these steps:

- Set up the pressure washer as described in ASSEMBLY section, connect the water supply.
- Remove the wand extension from the spray gun.
- Start the engine according to instructions in the OPERATION section.
- Pull the trigger on the gun and hold.
- When the water supply is steady and constant, disengage trigger and refasten the wand extension.

## Engine Maintenance

### Check Oil Level

- Oil level should be checked prior to each use or at least every 5 hours of operation. To check oil see **Engine Oil** on page 8.

## Changing Engine Oil

- Change oil while engine is still warm. Preferably drain oil from top of engine as illustrated below. Drain oil with air cleaner side up. Oil can be drained from engine bottom if necessary.

**IMPORTANT:** Before tipping engine or equipment to drain oil, drain fuel from tank by running engine until fuel tank is empty.

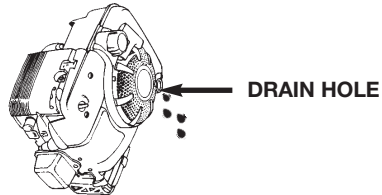

- To drain oil from bottom of engine, remove drain plug as illustrated below. Allow oil to drain and replace drain plug. Remove dipstick and refill with new oil of recommended grade. Start and run engine at idle for 30 seconds.

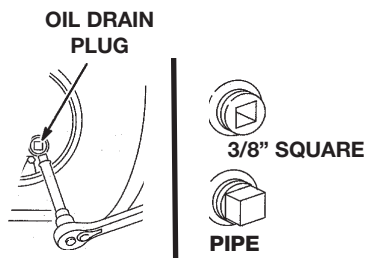

- Stop engine. Wait 30 seconds and re-check oil level. If required, add oil to bring level to FULL mark on dipstick.

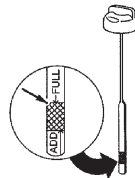

## Check Engine — Finger Guard/Muffler

- Do not clean engine with a forceful spray of water because water could contaminate fuel system. With a brush or cloth, clean any debris from finger guard after every use to prevent engine damage caused by overheating.

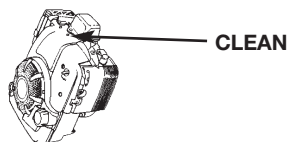

- Before running engine, clean muffler area to remove all grass and combustible debris.

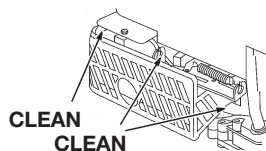

## Clean Pre-Cleaner and Air Cleaner Cartridge

Your engine is equipped with an oval dual element air cleaner: the two elements include a foam pre-cleaner and an air cleaner cartridge.

- To remove the air cleaner element, loosen two cover screws and lift cover. Carefully remove foam pre-cleaner and air cleaner cartridge.
- To clean pre-cleaner and air cleaner cartridge, wash in liquid detergent and water. Allow to dry thoroughly before using. Do not oil the pre-cleaner or cartridge. Replace if very dirty or damaged.
- After cleaning the pre-cleaner and air cleaner cartridge, replace pre-cleaner on air cleaner cartridge.
- Install air cleaner assembly (pre-cleaner and cartridge) in base. Then install cover on air cleaner and tighten screws securely to base.

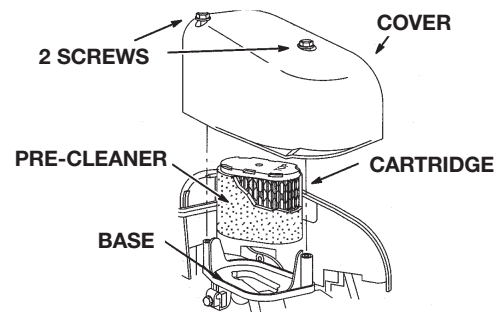

**NOTE:** Do not use petroleum solvents, e.g., kerosene, which will cause the cartridge to deteriorate. Do not use pressurized air to clean cartridge. Pressurized air can damage the cartridge.

## Clean and Replace Spark Plug

Change the spark plug every 100 hours of operation or once each year, whichever comes first. This will help your engine to start easier and run better.

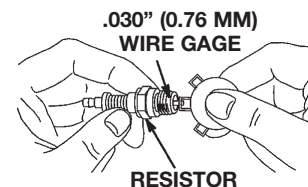

# SERVICE AND ADJUSTMENTS

## Carburetor

The carburetor of your high pressure washer is pre-set at the factory. The carburetor should not be tampered with. If your pressure washer is used at an altitude in excess of 5000 feet consult with your nearest Sears Service Center regarding high altitude set changes.

**CAUTION** Engine speed was properly adjusted at the factory and should require no additional adjustment. Do not attempt to change engine speed. If you believe the engine is running too fast or too slow, take your pressure to a Sears Authorized Service Center for repair and adjustment.

**WARNING** High engine speeds are dangerous and increase the risk of personal injury or damage to equipment.

**CAUTION** Low engine speeds impose a heavy load on the engine and could shorten engine life.

## Nozzle Cleaning

If the nozzle becomes clogged with foreign materials, such as dirt, excessive pressure may develop. If the nozzle becomes partially clogged or restricted, the pump pressure will pulsate. Clean the nozzle immediately using the nozzle kit supplied and the following instructions.

- Shut off the pressure washer and turn off the water supply.
- Disconnect spark plug wire.
- Pull trigger on gun handle to relieve any water pressure.
- Disconnect the wand from the gun.
- Remove nozzle from the the end of the wand with the 2mm Allen wrench provided.
- Clean the nozzle using the nozzle cleaner provided or a straightened paper clip. Insert into the nozzle end and work back and forth until obstructions is removed.

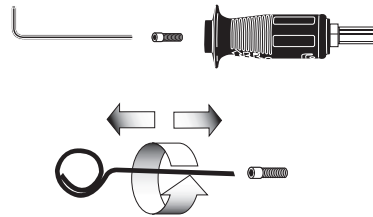

- Direct water supply into nozzle end to back flush loosened particles for 30 seconds.

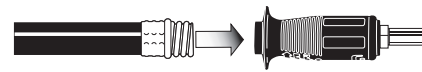

- Reassemble the nozzle to the wand. Tighten securely to prevent leaks.
- Reconnect wand to gun and turn on water supply.
- Start pressure washer and place wand into high pressure setting to test.

# STORAGE

## Preparing Pressure Washer for Storage

**NOTE:** If you do not plan to use your unit for 30 days or more, unit should be prepared for storage.

**IMPORTANT:** It is important to prevent gum deposits from forming in essential fuel system parts such as the carburetor, fuel filter, hose or tank during storage. Also, experience indicates that alcohol-blended fuels (called gasohol or using ethanol or methanol) can attract moisture which leads to separation and formation of acids during storage. Acidic gas can damage the fuel system of an engine while in storage. To avoid engine problems, the fuel system should be emptied before storage of 30 days or longer. Never use engine or carburetor cleaner products in the fuel tank or permanent damage may occur.

## Engine Preparation

- First add a fuel stabilizer to the fuel tank.
- Run pressure washer for a full 5 minutes to allow fuel stabilizer to enter the fuel system.
- Next shut off engine and disconnect the water supply.
- Disconnect the spark plug wire and remove the spark plug.
- Add one teaspoon of oil through the spark plug hole.
- Place rag over spark plug hole and pull the recoil a few times to lubricate the combustion chamber.
- Replace the spark plug, but do not connect the spark plug wire.

### **CAUTION**

While preparing the engine make sure water supply is turned on and flowing to the unit. **NEVER** run unit without water supply running through pump. Failure to do so will cause pump damage.

## Pump Preparation

This pressure washer should be stored in such a way to protect it from freezing. Do not store this unit outdoors or in an area where temperatures will fall below 32° F. This can cause extensive damage to this unit.

If unit has to be stored under freezing conditions a non-toxic R.V. anti-freeze should be put in the pump according to steps below to protect from freezing.

- Be sure engine switch is in "OFF" position and spark plug wire has been removed from spark plug.
- Pull the trigger on the spray gun to release the pressure in the high pressure hose. Detach high pressure hose and garden hose from the unit.
- Pull the recoil on the engine 4 to 6 times to discharge remaining water in pump.
- Tip the unit on the end with the water inlet fitting pointing upward.
- If unit will be stored where temperatures fall below 32°F, pour approximately 1/4 cup of non-toxic R.V. anti-freeze down the fitting where the water hose
- Set unit upright and pull starter handle on engine 4 to 6 times to circulate anti-freeze in pump until anti-freeze is discharged from the pump.

## TROUBLESHOOTING GUIDE

<b>PROBLEM</b>	<b>CAUSE</b>	<b>CORRECTION</b>
<b>Engine will not start</b>	<ol style="list-style-type: none"> <li>1. No fuel.</li> <li>2. Pressure builds up after two pulls on the recoil starter or after initial use.</li> <li>3. Not primed or choked.</li> <li>4. Spark plug wire not attached.</li> <li>5. Choke lever in the "Choke" position on a "hot" engine or an engine that has been exposed to thermal heat for a long period of time.</li> </ol>	<ol style="list-style-type: none"> <li>1. Add Fuel.</li> <li>2. Squeeze gun trigger to relieve pressure.</li> <li>3. Push primer bulb 3 times or choke engine.</li> <li>4. Attach spark plug wire.</li> <li>5. Move choke to the "No Choke" position.</li> </ol>
<b>No or low pressure (initial use)</b>	<ol style="list-style-type: none"> <li>1. Low water supply.</li> <li>2. Leak at high pressure hose.</li> <li>3. Nozzle obstructed.</li> <li>4. Water filter screen clogged.</li> <li>5. Air in hose.</li> <li>6. Choke lever in the "Choke" position.</li> <li>7. Throttle control lever is not in the "Fast" position.</li> <li>8. High pressure hose is too long.</li> </ol>	<ol style="list-style-type: none"> <li>1. Water supply must be at least 5 GPM @ 20 PSI.</li> <li>2. Repair leak. Apply Teflon tape if necessary.</li> <li>3. Clean nozzle with paper clip or nozzle cleaning tool, pour water into nozzle end to flush out obstruction.</li> <li>4. Remove and clean filter.</li> <li>5. Turn off the engine, then the water source. Disconnect the water source from the pump inlet and turn the water source on to remove all air from the hose. When there is a steady stream of water present, turn water source off. Reconnect water source to pump inlet and turn on water source. Squeeze trigger to remove remaining air.</li> <li>6. Move choke to the "No Choke" position.</li> <li>7. Move throttle control lever to the "Fast" position.</li> <li>8. Use high pressure hose under 100 feet.</li> </ol>
<b>Will not draw chemicals</b>	<ol style="list-style-type: none"> <li>1. Adjustment knob on soap nozzle is turned fully clockwise for less soap (-).</li> <li>2. Chemical filter clogged.</li> <li>3. Chemical screen not in chemical</li> <li>4. Chemical too thick</li> <li>5. Pressure hose is too long</li> <li>6. Chemical build up in chemical injector.</li> </ol>	<ol style="list-style-type: none"> <li>1. Turn knob counterclockwise for more soap (+).</li> <li>2. Clean filter.</li> <li>3. Insure end of chemical hose is fully submerged into chemical.</li> <li>4. Dilute chemical. Chemical should be the same consistency as water.</li> <li>5. Lengthen water supply hose instead of pressure hose.</li> <li>6. Have parts cleaned or replaced by AWSC.</li> </ol>



<b>PROBLEM</b>	<b>CAUSE</b>	<b>CORRECTION</b>
No or low pressure (after period of normal use.)	<ol style="list-style-type: none"> <li>1. Worn seal or packing.</li> <li>2. Worn or obstructed valves.</li> <li>3. Worn unloader piston.</li> </ol>	<ol style="list-style-type: none"> <li>1. Have replaced by AWSC.</li> <li>2. Have replaced by AWSC.</li> <li>3. Have replaced by AWSC.</li> </ol>
Water leaking at gun/wand connection	<ol style="list-style-type: none"> <li>1. Worn or broken o-ring.</li> <li>2. Loose hose connection.</li> </ol>	<ol style="list-style-type: none"> <li>1. Check and replace.</li> <li>2. Tighten.</li> </ol>
Water leaking at pump	<ol style="list-style-type: none"> <li>1. Loose connections.</li> <li>2. Piston packings worn.</li> <li>3. Worn or broken o-rings.</li> <li>4. Pump head or tubes damaged from freezing.</li> </ol>	<ol style="list-style-type: none"> <li>1. Tighten.</li> <li>2. Have replaced by AWSC.</li> <li>3. Have replaced by AWSC.</li> <li>4. Have replaced by AWSC.</li> </ol>
Oil leaking at pump (if applicable)	<ol style="list-style-type: none"> <li>1. Oil seals worn.</li> <li>2. Loose drain plug.</li> <li>3. Worn drain plug, o-ring (if applicable).</li> <li>4. Worn fill plug o-ring.</li> <li>5. Pump overfilled.</li> <li>6. Incorrect oil used.</li> <li>7. Vent plug is clogged.</li> </ol>	<ol style="list-style-type: none"> <li>1. Have replaced by AWSC.</li> <li>2. Tighten.</li> <li>3. Check and replace.</li> <li>4. Check and replace.</li> <li>5. Check for correct amount.</li> <li>6. Drain and fill with correct amount and type of oil.</li> <li>7. Clean vent plug; blow air through it to remove any blockage. If problem persists, replace plug.</li> </ol>



**MODEL NO.  
919.670281**

## **SERVICE**

## **HOW TO ORDER REPAIR PARTS**

# **OWNER'S MANUAL**

### **SERVICE AND REPAIR PARTS CALL 1-800-665-4455\***

Keep this number handy should you require a service call or need to order repair parts. If ordering parts make sure you have the name, make and model no. of the merchandise and the name and number of the part you wish to order.

**\*If calling locally, please use one of the following numbers:**

Regina -566-5124	Montreal-333-5740
Toronto-744-4900	Halifax -454-2444
Kitchener-894-7590	Ottawa-738-4440
Vancouver - 420-8211	

WHEN ORDERING REPAIR PARTS, ALWAYS GIVE THE FOLLOWING INFORMATION:

- PART NUMBER
- PART DESCRIPTION
- MODEL NUMBER
- NAME OF ITEM

All parts listed may be ordered from any Sears Service Center and most Sears stores.

If the parts you need are not stocked locally, your order will be electronically transmitted to a Sears Repair Parts Distribution Center for handling.

**Sold By Sears Canada, Inc., Toronto, Ont. M5B 2B8**

# GUIDE DE L'UTILISATEUR

# CRAFTSMAN®

**6,0 Chevaux**  
**2400 lb/po<sup>2</sup> 2.4 gal./min**  
**Appareils de lavage**  
**sous pression**

**Modèle n° :**  
**919.670281**

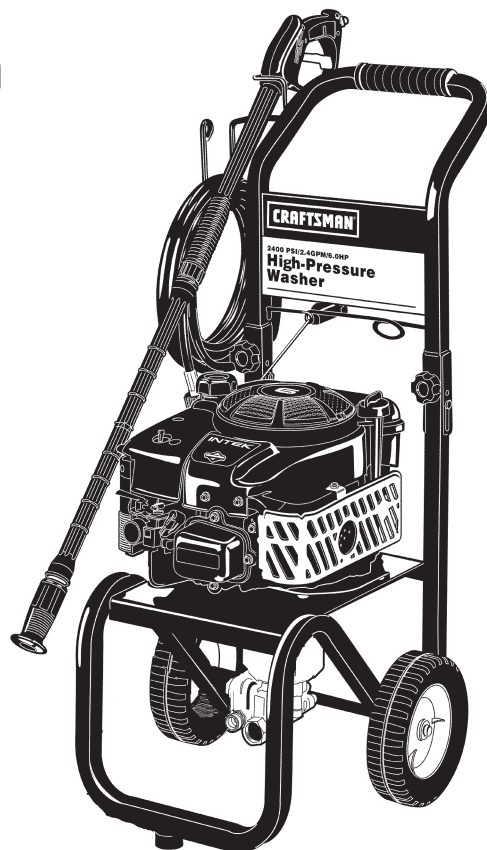

**VERTISSEMENT :** Avant d'utiliser cet appareil, lire attentivement ce guide. Se conformer aux mesures de sécurité et aux directives sur le fonctionnement de l'appareil.

- Mesures de sécurité
- Assemblage
- Fonctionnement
- Entretien
- Liste des pièces

Vendu par Sears Canada, Inc., Toronto, Ont. M5B 2B8

# TABLE DES MATIÈRES

Garantie.....	2	Entretien et réglages .....	14
Mesures de sécurité - définitions .....	2	Entreposage .....	15
Mesures de sécurité .....	3-5	Dépannage .....	16-17
Assemblage .....	5-7	Pièces .....	18
Fonctionnement.....	7-10	Pièces de motor .....	19-25
Spécifications du produit .....	11	Pièces de pompe .....	26-27
Entretien.....	11-13	Commande de pièces .....	Couverture arrière

## **GARANTIE D'UN AN SUR L'APPAREIL DE LAVAGE À HAUTE PRESSION DE CRAFTSMAN**

Pour une période d'un an, à compter de la date d'achat, Sears s'engage à faire sans frais toutes réparations, dues à un défaut de matériau ou de fabrication, sur cet appareil de lavage à haute pression de Craftsman, pourvu que cet appareil soit entretenu et employé selon les directives comprises dans ce guide de l'utilisateur.

Cette garantie ne s'applique que pour une période de 90 jours, à compter de la date d'achat, si votre appareil de lavage à haute pression de Craftsman est utilisé à des fins commerciales ou comme appareil de location.

## **GARANTIE DE DEUX ANS SUR LE MOTEUR DE CRAFTSMAN**

Pour une période d'un an, à compter de la date d'achat, Sears s'engage à faire sans frais toutes réparations, dues à un défaut de matériau ou de fabrication, sur ce moteur de Craftsman, pourvu qu'il soit entretenu et employé selon les directives comprises dans ce guide de l'utilisateur.

Cette garantie ne s'applique que pour une période de 90 jours, à compter de la date d'achat, si votre moteur de Craftsman est utilisé à des fins commerciales ou comme appareil de location. Cette garantie ne couvre pas les pièces non réutilisables, telles que les bougies d'allumage et les filtres à air qui subissent une usure normale au cours d'une utilisation appropriée.

Cette garantie ne s'applique pas sur toutes réparations nécessaires en raison d'un emploi abusif ou d'une négligence de la part de l'utilisateur, y compris, les dommages causés par un manque d'alimentation d'eau à la pompe ou d'un manquement à l'entretien de l'équipement selon les directives contenues dans ce guide de l'utilisateur.

POUR OBTENIR LE SERVICE APRÈS-VENTE DURANT LA PÉRIODE DE GARANTIE, RETOURNER L'APPAREIL DE LAVAGE À HAUTE PRESSION AU CENTRE DE SERVICE APRÈS-VENTE DE SEARS LE PLUS PROCHE. LES CENTRES DE SERVICE APRÈS-VENTE DE SEARS SONT RÉPARTIS DANS TOUT LE CANADA. Cette garantie vous donne des droits particuliers. Il se peut que vous ayez d'autres droits qui varient d'une province à l'autre.

**Sears Canada, Inc., Toronto, Ont. M5B2B8**

# MESURES DE SÉCURITÉ - DÉFINITIONS

Ce guide contient des renseignements importants que vous devez bien saisir. Cette information porte sur **VOTRE SÉCURITÉ** et sur **LA PRÉVENTION DE PROBLÈMES D'ÉQUIPEMENT**. Afin de vous aider à identifier cette information, nous avons utilisé les symboles ci-dessous. Veuillez lire attentivement ce guide en portant une attention particulière à ces sections.

**⚠ DANGER** Indique un danger imminent qui, s'il n'est pas évité, **causera de graves blessures ou la mort.**



**⚠ MISE EN GARDE** Indique la possibilité d'un danger qui, s'il n'est pas évité, **peut causer des blessures mineures ou moyennes.**





**⚠ AVERTISSEMENT** Indique la possibilité d'un danger qui, s'il n'est pas évité, **pourrait causer de graves blessures ou la mort.**

**MISE EN GARDE** Sans le symbole d'attention. Indique la possibilité d'un danger qui, s'il n'est pas évité, **peut causer des dommages à la propriété.** 10/2/97

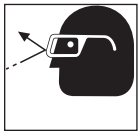
# MESURES DE SÉCURITÉ IMPORTANTES

**⚠ AVERTISSEMENT** UN EMPLOI OU UN ENTRETIEN INAPPROPRIÉS DE CET APPAREIL PEUT CAUSER DE GRAVES BLESSURES ET DES DOMMAGES À LA PROPRIÉTÉ. LIRE ATTENTIVEMENT TOUS LES AVERTISSEMENTS ET LES INSTRUCTIONS SUR LE FONCTIONNEMENT DE L'APPAREIL AVANT D'UTILISER CE DERNIER.

DANGER	RISQUE	PRÉVENTION
<p><b>⚠ DANGER</b> <b>RISQUE DE FEUX OU D'EXPLOSION</b></p> 	<ul style="list-style-type: none"> <li>L'essence répandue par déversement et les vapeurs qui en émanent risquent de s'enflammer en présence d'étincelles provenant d'une cigarette allumée, d'un arc électrique, de gaz d'échappement et de pièces chaudes du moteur, telles que le silencieux.</li> <li>La chaleur peut causer l'expansion de l'essence dans le réservoir pouvant aboutir à un déversement et provoquer un feu ou une explosion.</li> <li>Le fait d'utiliser un appareil de lavage sous pression dans un milieu explosif peut aboutir à un feu.</li> <li>Des matières placées contre ou à proximité de l'appareil de lavage peuvent nuire à une ventilation adéquate provoquant ainsi une surchauffe et un risque d'inflammation de ces matières.</li> <li>La chaleur des gaz d'échappement du silencieux peut endommager les surfaces peintes, faire fondre des matériaux sensibles à la chaleur (tels que le revêtement d'extérieur, le plastique, le caoutchouc et le vinyle) et endommager les plantes.</li> <li>Un entreposage inapproprié du carburant peut causer une inflammation accidentelle. Le carburant qui n'est pas rangé de façon sécuritaire peut tomber entre les mains d'un enfant ou autres personnes non compétentes.</li> <li>L'utilisation d'acides, de produits chimiques toxiques ou corrosifs, de poisons, d'insecticides ou de toute sorte de solvant inflammable dans ce produit pourrait provoquer des blessures graves ou la mort.</li> </ul>	<ul style="list-style-type: none"> <li>Couper le moteur et le laisser refroidir avant d'ajouter de l'essence au réservoir.</li> <li>Prendre des précautions lors du remplissage du réservoir pour éviter le déversement de l'essence. Placer l'appareil de lavage sous pression loin du lieu de remplissage avant de démarrer le moteur.</li> <li>Maintenir le niveau maximal d'essence à environ 1/2 po (13 mm) du haut du réservoir afin de permettre l'expansion de l'essence.</li> <li>Faire le plein et utiliser l'équipement dans un endroit bien aéré et libre de toutes obstructions. Equiper ces lieux d'extincteurs appropriés pour combattre les feux comprenant de l'essence.</li> <li>Ne jamais faire fonctionner l'appareil de lavage sous pression dans un endroit comprenant des herbes ou buissons secs.</li> <li>Toujours garder l'appareil de lavage sous pression à une distance minimum de quatre pieds (1,2 m) des surfaces qui pourraient être endommagées par les gaz d'échappement du silencieux (telles que les maisons, automobiles ou plantes).</li> <li>Placer le carburant dans un contenant approuvé par l'OSHA et le ranger dans un lieu sûr, loin de l'aire de travail.</li> <li>Ne pas vaporiser des liquides inflammables.</li> </ul>
<p><b>⚠ DANGER</b> <b>RISQUE PAR INHALATION</b></p> 	<ul style="list-style-type: none"> <li>L'inhalation des émanations à l'échappement peut causer de graves blessures ou la mort.</li> <li>Certains nettoyeurs liquides contiennent des substances pouvant causer des lésions à la peau, aux yeux et aux poumons.</li> </ul>	<ul style="list-style-type: none"> <li>Utiliser l'appareil de lavage sous pression dans un endroit bien aéré. Éviter les endroits clos tels que les garages, sous-sols, etc.</li> <li>Ne jamais utiliser l'appareil dans un endroit occupé par d'autres personnes ou des animaux.</li> <li>N'utilisez que des liquides de nettoyage recommandés pour des appareils de lavage sous pression. Suivre les recommandations du fabricant. N'utilisez pas d'eau de Javel ou tout autre produit corrosif.</li> </ul>
<p><b>⚠ AVERTISSEMENT</b> <b>RISQUE DE BLESSURES CAUSÉES PAR LA VAPORISATION</b></p> 	<ul style="list-style-type: none"> <li>Les liquides vaporisés à haute vitesse peuvent causer le bris des objets en propulsant des particules à haute vitesse.</li> <li>Les objets légers ou non assujettis peuvent se transformer en projectiles dangereux.</li> </ul>	<ul style="list-style-type: none"> <li>Portez toujours des lunettes de sûreté conformes à la norme Z87 de l'ANSI.</li> <li>Portez des vêtements de protection pour éviter la vaporisation accidentelle.</li> <li>Évitez de pointer la lance vers les gens et animaux ou de les vaporiser.</li> <li>Pour éviter l'utilisation accidentelle, mettez toujours le verrou de la gâchette en place lorsque la lance n'est pas utilisée.</li> <li>Ne fixez jamais la gâchette en position ouverte de façon permanente.</li> </ul>

DANGER	RISQUE	PRÉVENTION
<p><b>⚠ AVERTISSEMENT</b></p> <p><b>RISQUE D'UNE UTILISATION NON SÉCURITAIRE</b></p> 	<ul style="list-style-type: none"> <li>• Une utilisation de l'appareil de lavage sous pression qui n'est pas conforme aux mesures de sécurité peut causer de graves blessures ou la mort de l'utilisateur ou d'autres personnes.</li> <li>• <b>Si la procédure de démarrage appropriée n'est pas suivie, le moteur peut provoquer des contre-coups et causer des blessures graves aux mains ou aux bras.</b></li> <li>• Le pistolet/la lance de vaporisation est un outil de nettoyage puissant qui peut ressembler à un jouet aux yeux d'un enfant.</li> <li>• La force de rétroaction du jet fait déplacer le pistolet/la lance et peut faire tomber l'utilisateur ou provoquer un changement de direction du jet. Une mauvaise maîtrise du pistolet/lance peut causer des blessures à l'utilisateur ou à d'autres personnes.</li> </ul>	<ul style="list-style-type: none"> <li>• S'habituer au fonctionnement et aux commandes de l'appareil de lavage sous pression.</li> <li>• Gardez toutes les personnes non autorisées, les animaux domestiques et les obstacles loin de l'aire de vaporisation.</li> <li>• Ne pas utiliser l'appareil lorsque vous êtes fatigué ou sous l'effet de boissons alcooliques ou de drogues. Restez alerte à tout moment.</li> <li>• Ne jamais contourner un dispositif de sécurité de cet appareil.</li> <li>• Ne jamais utiliser un appareil auquel il manque des pièces, qui comprend des pièces brisées ou non autorisées par le fabricant.</li> <li>• Ne jamais s'éloigner de la lance lorsque l'appareil est en marche.</li> <li>• <b>Si le moteur ne démarre pas après deux essais, appuyer sur la détente du pistolet afin de dégager la pression de la pompe. Tirer lentement sur le cordon de démarrage jusqu'à ce qu'on sente une résistance. Tirer ensuite rapidement sur le cordon pour éviter les contre-coups et les blessures aux mains ou aux bras.</b></li> <li>• Gardez les enfants éloignés de l'appareil de lavage sous pression à tout moment.</li> <li>• Ne pas trop éloigner le pistolet du corps et ne pas se tenir sur une surface instable. Saisir le pistolet/lance fermement avec les deux mains. S'attendre à ressentir un contre-coup lors du déclenchement.</li> </ul>
<p><b>⚠ AVERTISSEMENT</b></p> <p><b>RISQUE DE CHOCS ÉLECTRIQUES</b></p> 	<ul style="list-style-type: none"> <li>• Une vaporisation dirigée vers des prises de courant, des interrupteurs ou des objets branchés sur un circuit électrique peut causer des chocs électriques mortels.</li> </ul>	<ul style="list-style-type: none"> <li>• Débrancher tout appareil électrique avant de tenter de le nettoyer. Diriger le jet de vaporisation loin de toutes prises de courant et interrupteurs.</li> </ul>
<p><b>⚠ AVERTISSEMENT</b></p> <p><b>RISQUE D'INJECTION D'UN FLUIDE</b></p> 	<ul style="list-style-type: none"> <li>• L'appareil de lavage sous pression fonctionne à une pression et à une vitesse suffisamment élevées pour faire pénétrer le fluide dans la peau de personnes ou d'animaux et causer des blessures graves ou la nécessité d'une amputation. Une fuite causée par des raccords relâchés ou usés ou par un boyau endommagé peut aboutir à une blessure par injection. <b>NE PAS TRAITER L'INJECTION D'UN FLUIDE COMME UNE SIMPLE COUPURE !</b> Consulter immédiatement un médecin !</li> <li>• Libérer la pression avant de tenter d'entretenir l'appareil ou de démonter l'équipement.</li> </ul>	<ul style="list-style-type: none"> <li>• Ne jamais placer la main devant la buse.</li> <li>• Diriger le jet de vaporisation loin de soi et d'autrui.</li> <li>• S'assurer que le boyau et les raccords sont bien serrés et en bon état. Ne jamais se cramponner au boyau ou aux raccords lors de l'utilisation de l'appareil.</li> <li>• Éviter tout contact du boyau avec le silencieux.</li> <li>• Ne jamais mettre ni enlever les raccords de la lance ou du boyau lorsque l'appareil est pressurisé.</li> <li>• N'utiliser qu'un boyau et des accessoires à haute pression classés pour un service nominal plus élevé que la puissance nominale (lb/po<sup>2</sup>) de l'appareil de lavage.</li> <li>• Pour dégager la pression de l'appareil, couper le moteur, couper l'alimentation d'eau et enfoncer la détente jusqu'à l'arrêt de l'écoulement de l'eau.</li> </ul>
<p><b>⚠ AVERTISSEMENT</b></p> <p><b>RISQUE DE BRÛLURES CHIMIQUES</b></p> 	<ul style="list-style-type: none"> <li>• L'utilisation d'acides, de produits chimiques toxiques ou corrosifs, de poisons, d'insecticides ou de toute sorte de solvant inflammable dans ce produit pourrait provoquer des blessures graves ou la mort.</li> </ul>	<ul style="list-style-type: none"> <li>• Ne pas utiliser d'acides, d'essence, de kérosène ou toute autre matière inflammable avec cet appareil. N'employer que des détergents, nettoyeurs ou dégraisseurs d'entretien ménager qui sont recommandés pour une utilisation avec un appareil de lavage sous pression.</li> <li>• Porter un équipement et des vêtements de protection pour se protéger les yeux et la peau contre tout contact avec des matières vaporisées.</li> <li>• N'utilisez pas de l'eau de Javel ou tout autre produit corrosif.</li> </ul>
<p><b>⚠ AVERTISSEMENT</b></p> <p><b>RISQUE DE SURFACES CHAUDES</b></p> 	<ul style="list-style-type: none"> <li>• Le contact avec les surfaces chaudes, telles que les pièces d'échappement du moteur, peut provoquer des brûlures graves.</li> </ul>	<ul style="list-style-type: none"> <li>• Durant le fonctionnement de l'appareil, ne toucher qu'aux surfaces de commande de l'appareil de lavage sous pression. Garder les enfants loin de l'appareil de lavage sous pression en tout temps. Les enfants ne sont pas nécessairement capables de reconnaître les dangers que comporte cet appareil.</li> </ul>

DANGER	RISQUE	PRÉVENTION
<p><b>⚠ DANGER</b>  <b>RISQUE DE BLESSURES ET DE DOMMAGES À LA PROPRIÉTÉ PENDANT LE TRANSPORT OU L'ENTREPOSAGE</b></p> 	<ul style="list-style-type: none"> <li>Des fuites ou des déversements de carburant ou d'huile peuvent se produire et entraîner des risques d'incendie ou des problèmes aux voies respiratoires, des blessures graves ou la mort. Des fuites de carburant ou d'huile endommagent les tapis, la peinture et d'autres surfaces dans les véhicules et les remorques.</li> </ul>	<ul style="list-style-type: none"> <li>Si l'appareil de lavage sous pression est muni d'une soupape d'arrêt, tourner la soupape à la position fermée avant le transport pour éviter tout risque de fuite. Si l'appareil n'est pas muni d'une soupape d'arrêt, vidanger le carburant du réservoir avant le transport. Ne transporter le carburant que dans des contenants approuvés par l'OSHA. Pour le transport, toujours placer l'appareil de lavage sous pression sur un tapis protecteur pour éviter l'endommagement du véhicule par des fuites. Retirer l'appareil de lavage du véhicule immédiatement à l'arrivée.</li> </ul>



Mise en garde – lire le guide de l'utilisateur



Marche/ Arrêt



Arrêter



Coupure de carburant



Carburant



Étrangleur

**⚠ ATTENTION** Le puissant jet de l'appareil de lavage à haute pression est capable d'endommager les surfaces fragiles telles que le bois, le verre, la peinture d'automobile, les garnitures d'auto ainsi que les objets délicats tels que les fleurs et arbustes. Avant de vaporiser, vérifiez l'objet à nettoyer afin de vous assurer qu'il est assez robuste pour résister à la puissance du jet sans subir de dommages. Évitez d'utiliser le jet à débit concentré sauf pour des surfaces très résistantes telles que le béton ou l'acier.

Le fait de faire fonctionner l'appareil sans alimentation d'eau endommage l'appareil. Vous ne devez jamais faire fonctionner l'appareil plus de deux (2) minutes sans appuyer sur la détente pour permettre à l'eau fraîche d'entrer dans la pompe et à l'eau chauffée (recirculée) d'en sortir. L'utilisation de l'appareil sans alimentation d'eau annule la garantie.

## ASSEMBLAGE

### Contenu de l'emballage

- Appareil de lavage à haute pression avec roues
- Poignée
- Boyaux à haute pression



Appareil de lavage à haute pression avec roues

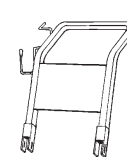

Poignée



Boyaux à haute pression

### Contenu du sac

- Boyaux d'injection de produit chimique et filtre
- Pistolet-pulvérisateur
- Lance



Boyaux d'injection de produit chimique et filtre

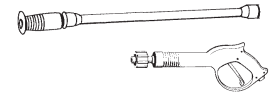

Pistolet-pulvérisateur et lance

### Contenu du sac

- Vidéocassette
- Guide de l'utilisateur
- Trousse de nettoyage de la buse
- Joint toriques de rechange
- Clé Allen de 2 mm
- Clé Allen de 5 mm
- Huile moteur
- Isolant en caoutchouc et quincaillerie pour l'assemblage
- Quincaillerie pour la pose de la poignée



Vidéocassette



Guide de l'utilisateur



Trousse de nettoyage de la buse



Clé Allen de 2 mm



Clé Allen de 5 mm



Joint toriques de rechange



Huile moteur



Isolant en caoutchouc et quincaillerie pour l'assemblage



Quincaillerie pour la pose de la poignée

## Outils requis pour l'assemblage

Clé à molette

Clé Allen de 5 mm (fournie)

## Retrait de l'appareil de lavage sous pression de son emballage

- Ouvrez l'emballage par le dessus. Retirez la poignée, le pistolet-pulvérisateur, la lance, l'huile, et sac.
- Coupez l'emballage en carton le long des lignes pointillées.
- Retirez les pièces de protection de l'emballage.
- Retirez l'appareil par l'ouverture de l'emballage en carton.

**REMARQUE:** Le boyau est placé au fond de la boîte.

## Préparation de l'appareil de lavage sous pression pour la mise en marche initiale

**Remarque :** Vous trouverez dans la boîte d'emballage de votre appareil une vidéocassette portant sur la façon de préparer l'appareil pour sa mise en marche. Nous vous recommandons de visionner cet enregistrement avant de passer aux étapes suivantes.

1. Insérez la poignée dans le cadre.
  - Insérez les boutons dans les fentes filetées devant la poignée. Serrez les boutons en tournant dans le sens des aiguilles d'une montre.
  - Glissez les boulons dans les fentes sur la surface latérale de la poignée et serrez les écrous en tournant dans le sens des aiguilles d'une montre.

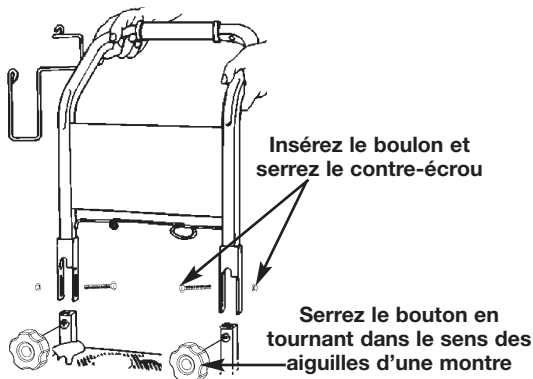

2. À l'aide d'une clé à molette, retirez l'écrou du boulon qui fixe la planche de bois au cadre de l'appareil. Retirez la planche de bois de l'appareil. Jetez le boulon et la planche.

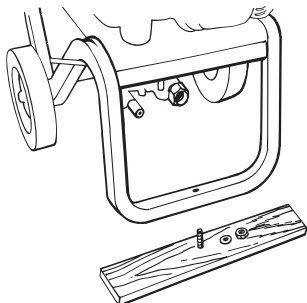

3. Fixez l'isolant en caoutchouc au cadre. Pour ce faire, insérez l'extrémité filetée du boulon dans la rondelle.
  - Avec la rondelle sur le boulon, insérez l'extrémité filetée du boulon dans le trou plus grand en bas de l'isolant en caoutchouc.
  - Insérez la partie filetée du boulon dans le même trou utilisé pour fixer la planche de bois pour l'expédition de l'appareil de lavage sous pression.
  - Placez ensuite l'écrou sur la partie filetée du boulon et serrez l'isolant au cadre à l'aide de la clé Allen de 5 mm fournie.

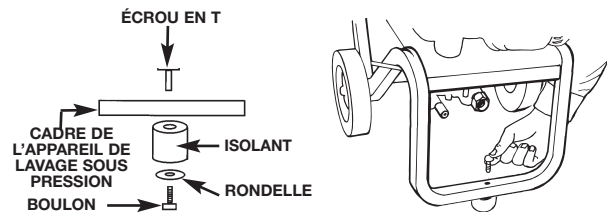

4. Connectez la lance de prolongement au pistolet-pulvérisateur. Pour la serrer, tournez le bouton dans le sens des aiguilles d'une montre. Serrez à la main.

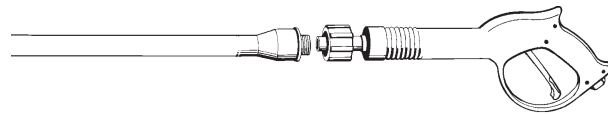

5. Retirez l'attache d'emballage du boyau à haute pression. Déroulez le boyau à haute pression et attachez l'extrémité filetée au pistolet-pulvérisateur. Serrez à l'aide d'une clé à molette.

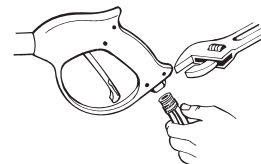

6. Branchez le boyau à haute pression à la sortie de l'appareil de lavage à haute pression et serrez fermement à la main.

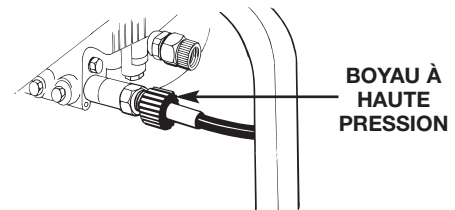

**REMARQUE:** Gardez toujours le boyau loin du silencieux.



7. Placez le pistolet-pulvérisateur et la lance sur le crochet de l'appareil de lavage sous pression.

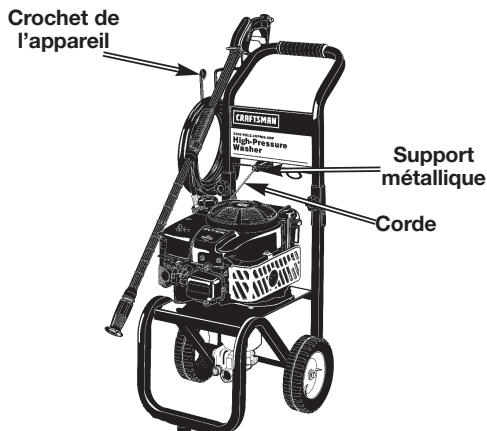

8. Placez la corde dans le support métallique.
- Faites passer la corde sous le support métallique et à droite de la boucle métallique.
  - Soulevez la poignée de la corde et glissez la corde vers la gauche pour l'insérer dans la boucle métallique.
  - Glissez ensuite la poignée derrière le support métallique et à gauche de la boucle métallique.
  - Le mécanisme de recul du moteur tirera la corde à sa position finale.

#### Liste de vérification

Avant de procéder, veuillez revoir les points suivants :

- Assurez-vous que vous avez exécuté toutes les directives d'assemblage.
- Vérifiez tous les raccords pour vous assurer qu'ils sont bien serrés.

**IMPORTANT:** Avant de tenter de faire démarrer l'appareil de lavage sous pression, vérifiez le niveau d'huile moteur (Voir la partie sur le fonctionnement intitulée "Huile moteur").

## FONCTIONNEMENT

### Bien connaître votre Génératrice

*Lisez ce Guide de l'utilisateur et les mesures de sécurité avant de faire fonctionner votre appareil de lavage à haute pression.* Comparez ce schéma avec votre appareil afin de vous familiariser avec l'emplacement des commandes et des réglages. Conservez ce guide à titre de référence future.

**POMPE** – Développe la haute pression.

**INTERRUPTEUR 'RUN/STOP' DU MOTEUR** – Règle le moteur au mode d'amorçage pour le démarreur à corde – Coupe le moteur.

**DÉMARREUR À CORDE** – Sert à faire démarrer le moteur à la main.

**ENSEMBLE DE PISTOLET-PULVÉRISATEUR** (Comprend le pistolet et la lance) – Contrôle l'application de l'eau sur la surface à nettoyer grâce à un dispositif de détente.

**ORIFICE DE REMPLISSAGE D'HUILE** – Orifice dans lequel l'huile moteur est versé.

**BOUCHON/RÉSERVOIR À ESSENCE** – Une fois le bouchon enlevé, il suffit de verser de l'essence sans plomb dans le réservoir.

**SORTIE À HAUTE PRESSION** – Pour la connexion du boyau à haute pression.

**ÉTRANGLEUR** – Utilisé pour démarrer un moteur à froid.

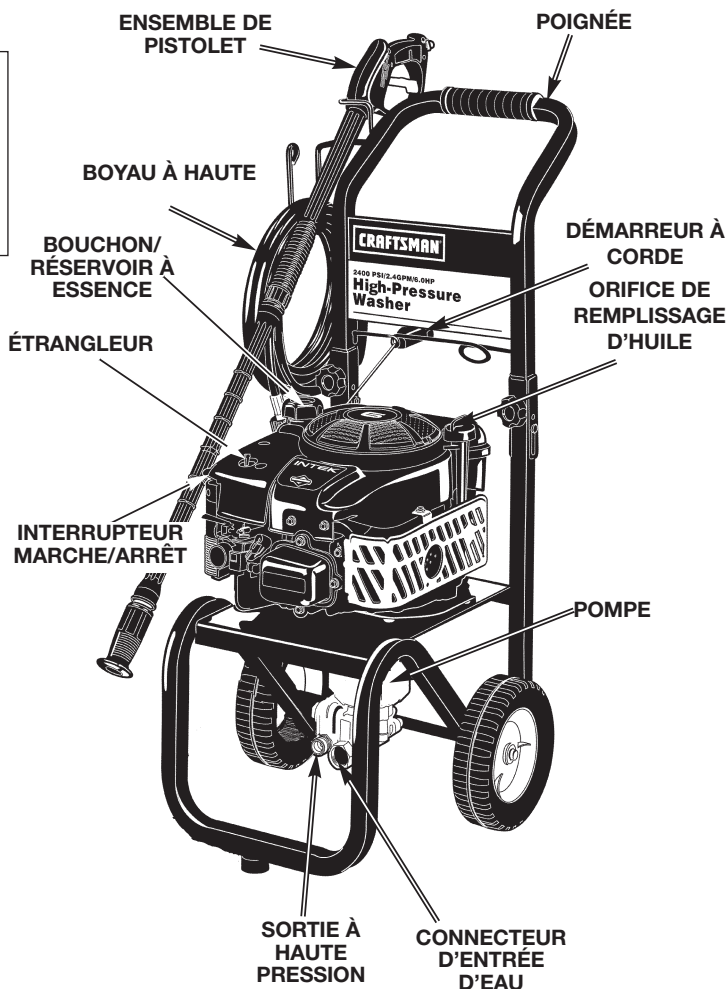

**⚠ AVERTISSEMENT** Lire le guide de l'utilisateur. Ne pas tenter de faire fonctionner l'équipement avant d'avoir lu les mesures de sécurité et les directives sur le fonctionnement et l'entretien contenues dans le Guide de l'utilisateur.

**Remarque:** Vous trouverez dans la boîte d'emballage de l'appareil une vidéocassette qui montre comment faire fonctionner l'appareil de lavage sous pression. Si vous avez un magnétoscope, il serait bon de visionner la cassette avant d'utiliser l'appareil.

**⚠ AVERTISSEMENT** Ne jamais régler la sortie de jet (concentré ou en éventail) durant la vaporisation. Ne jamais mettre les mains devant la buse pour régler le jet en raison du risque de blessure.

### Arrêt de l'appareil de lavage sous pression

**⚠ ATTENTION** Ne pas faire fonctionner la pompe sans avoir, au préalable, connecté et mis en marche l'alimentation en eau. Tout manquement à cette étape risque d'endommager la pompe.

- Placez la commande du papillon des gaz en position d'arrêt pour arrêter l'appareil de lavage sous pression.

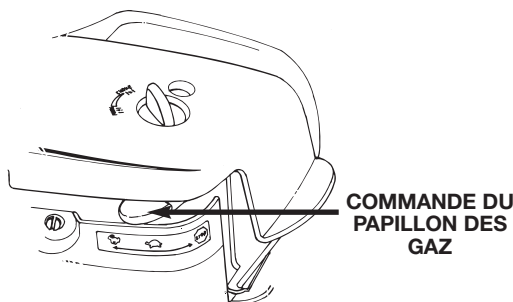

- Le fait de simplement couper le moteur (le mettre en position OFF), ne dégage pas la pression de l'appareil. Appuyez sur la détente du pistolet-pulvérisateur pendant environ 3 secondes pour libérer la pression. Le trajet du jet de vaporisation diminuera.

**IMPORTANT:** Cet appareil est muni d'une soupape de décharge thermique. Si l'utilisateur laisse l'appareil en marche pendant plusieurs minutes sans appuyer sur la détente du pistolet-pulvérisateur, plusieurs gouttes d'eau seront libérées de la soupape pour refroidir l'appareil. Cette petite quantité d'eau s'égouttera de la base de la pompe.

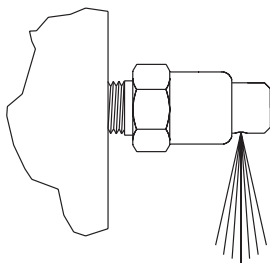

### Avant de démarrer le moteur

Pour la mise en marche du moteur, vous devez faire ce qui suit :

**⚠ ATTENTION** Toujours vérifier le niveau d'huile moteur avant chaque démarrage. La mise en marche du moteur lorsque le niveau d'huile est insuffisant ou lorsqu'il n'y a pas d'huile du tout peut causer de graves dommages.

### Huile moteur

Cet appareil a été expédié sans huile dans le moteur. Une bouteille d'huile de grade SAE 30 est comprise dans la boîte d'emballage. Retirez la jauge d'huile située sur la surface supérieure du moteur. Le moteur peut contenir environ 20 onces (590 ml) d'huile. La jauge d'huile est dotée d'une ligne indiquant clairement lorsque le moteur contient assez d'huile. Pour vérifier le niveau d'huile, insérez la jauge d'huile dans l'orifice de remplissage d'huile. Serrez la jauge et enlevez-la de nouveau. Ne pas remplir au-dessus de la marque. Ajoutez lentement de l'huile.

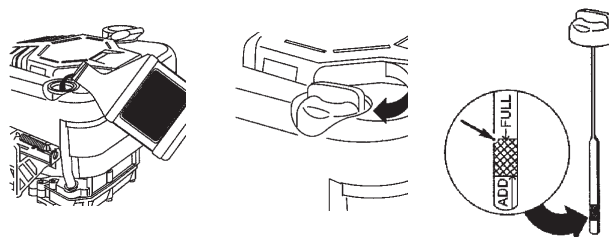

**REMARQUE:** Lorsqu'il faut ajouter de l'huile au carter du moteur, utilisez une huile détergente de haute qualité, de grade SAE 30 et de catégorie 'Pour service SF, SG, SH'. N'utilisez aucun additif spécial. Choisissez la viscosité de l'huile selon les températures prévues lors de l'utilisation de l'appareil. point. Pour slowly.

plus froid <-----40°F (4°C)-----> plus chaud  
Synthétique 5W-30 | SAE 30

Bien que l'utilisation d'une huile à viscosité multiple (telle que 5W30, 10W30 etc.) facilite le démarrage par temps froid, ce genre d'huile à viscosité multiple entraîne une consommation d'huile plus élevée à une température ambiante supérieure à 40o F (4o C). Dans ce cas, vérifiez plus souvent le niveau d'huile pour éviter d'endommager le moteur suite à une lubrification insuffisante. La capacité de la pompe à huile est de 20 onces (590 ml).

### Essence

Le moteur de votre appareil de lavage sous pression est à quatre temps. N'utilisez que de l'essence sans plomb.

**⚠ ATTENTION** Ne pas trop remplir le réservoir à essence. Toujours laisser suffisamment d'espace pour permettre l'expansion de l'essence.

**⚠ AVERTISSEMENT** Ne jamais remplir le réservoir à carburant à l'intérieur. Pour éviter une explosion et des blessures, ne jamais remplir le réservoir à carburant lorsque le moteur tourne ou lorsqu'il est encore chaud. Ne pas fumer ni se tenir à proximité d'une flamme nue au moment de remplir le réservoir à essence

Utilisez de l'essence ordinaire pure, propre et sans plomb, ayant un indice d'octane d'au moins 85. Ne mélangez pas de l'huile avec l'essence. Si aucune essence sans plomb n'est disponible, de l'essence avec plomb peut être utilisée.

**IMPORTANT:** Il est important d'empêcher la formation de dépôts de gomme sur les parties essentielles du système d'injection, telles que le carburateur, le filtre à carburant, le boyau ou le réservoir, durant l'entreposage. De plus, l'expérience indique que les essences mélangées avec des alcools (connues sous le nom d'essence-alcool ou essences utilisant de l'éthanol ou du méthanol) peuvent attirer l'humidité, ce qui entraîne la séparation du mélange et la formation d'acides durant l'entreposage. Les essences acides peuvent endommager le système d'injection d'un moteur lors de l'entreposage. Pour éviter des problèmes du moteur, le système d'injection doit être purgé avant un entreposage d'une durée de 30 jours ou plus. N'utilisez jamais de nettoyeurs pour moteurs ou carburateurs dans le réservoir à essence en raison d'un risque de dommages permanents.

**ATTENTION** Ne jamais démarrer l'appareil de lavage sous pression sans avoir, au préalable, branché et mis en marche l'alimentation en eau. Tout manquement à cette étape risque d'endommager la pompe.

### Démarrage de l'appareil de lavage sous pression

- Retirez le bouchon du réservoir à essence.
- Versez lentement de l'essence sans plomb dans le réservoir.
- Évitez de trop remplir.

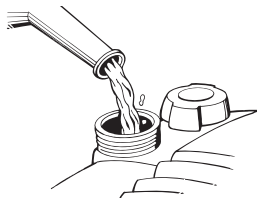

- Connectez le boyau d'arrosage à l'arrivée d'eau située sur l'appareil de lavage sous pression. Serrez le raccord en tournant dans le sens contraire des aiguilles d'une montre.

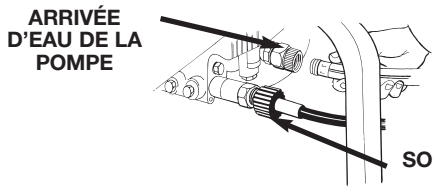

- Connectez le boyau à haute pression à la sortie d'eau de la pompe.
- Connectez le boyau d'arrosage au robinet d'eau et ouvrez le robinet.

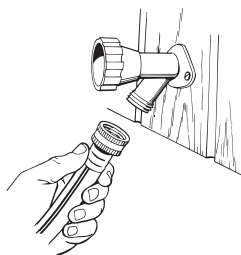

- Appuyez sur la détente située sur la lance de l'appareil de lavage sous pression pour libérer la pression d'air causée par l'ouverture du robinet d'eau. L'eau sortira du pistolet-pulvérisateur en un jet fin. Cela facilite le démarrage du moteur.
- Enclenchez le verrou de sécurité situé sur le pistolet-pulvérisateur. Ce dispositif permet de verrouiller la détente et vous empêche de vaporiser accidentellement un jet à haute pression.

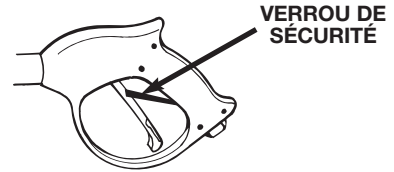

- Un levier d'étranglement et de marche 'choke/run' est situé sur le moteur. Réglez ce levier en position d'étranglement 'CHOKE'.
- Un levier de commande du papillon des gaz est également situé sur le moteur. Réglez le papillon des gaz à la position du lapin. Démarrez toujours le moteur avec le papillon des gaz à la position du lapin (vitesse élevée).

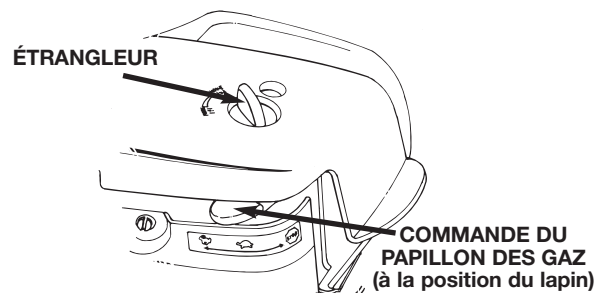

- Saisissez la poignée du démarreur et tirez lentement jusqu'à ce que vous sentiez une résistance puis, tirez fermement pour faire démarrer le moteur.

**REMARQUE:** Si le moteur ne démarre pas toute de suite, appuyez sur la détente du pistolet-pulvérisateur pour libérer la pression d'air causée par l'ouverture du robinet d'eau. L'eau sortira du pistolet-pulvérisateur en un jet fin. Cela facilite le démarrage du moteur. Si le moteur ne démarre pas après cinq tirées, remettez l'étrangleur en position de marche 'RUN'.

- Une fois le moteur en marche, déplacez graduellement le levier d'étranglement vers la position de marche 'RUN'.
- Pour le démarrage à chaud, assurez-vous que la commande du papillon des gaz est à la position du lapin (vitesse élevée) et que le levier d'étranglement est en position de marche 'RUN'.
- Saisissez la poignée du démarreur et tirez lentement jusqu'à ce que vous sentiez une résistance puis, tirez fermement pour faire démarrer le moteur.

**IMPORTANT:** Cet appareil est muni d'une soupape de décharge thermique. Si l'utilisateur laisse l'appareil en marche pendant plusieurs minutes sans appuyer sur la détente du pistolet-pulvérisateur, plusieurs gouttes d'eau seront libérées de la soupape pour refroidir l'appareil. Cette petite quantité d'eau s'égouttera de la base de la pompe.

## Utilisation de l'appareil de lavage sous pression

### Réglage du débit des produits chimiques

- Pour régler le débit du savon, tournez le bouton de savon situé sur la lance pour savon à haute pression. Tournez le bouton dans le sens des aiguilles d'une montre pour obtenir moins (-) de savon et dans le sens contraire pour en obtenir plus (+).

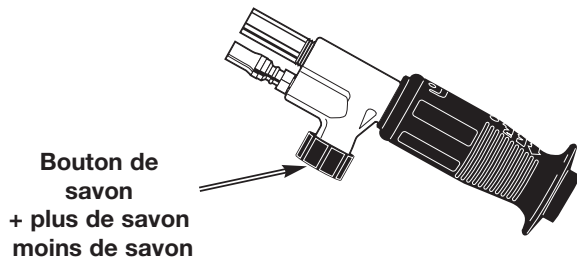

### Réglage du jet

- La buse à l'extrémité de la lance pour savon à haute pression peut être tournée pour changer le jet à haute pression d'un jet mince à un jet en éventail de 50°, tel qu'illustré.

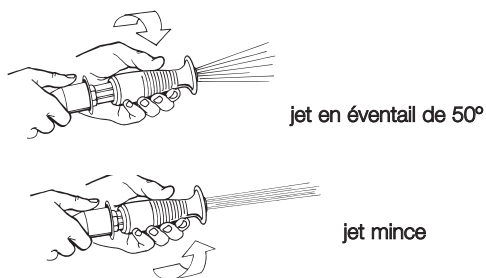

## Utilisation de savons/produits chimiques

**IMPORTANT:** N'utilisez que des savons/produits chimiques qui ont été conçus particulièrement pour l'utilisation dans les appareils de lavage sous pression.

Suivez les étapes ci-dessous pour l'application de savons/produits chimiques :

- Préparez le savon/produit chimique selon le besoin pour la tâche à accomplir.
- Poussez une extrémité du boyau transparent pour savon (fourni) sur le raccord cannelé de la lance pour savon à haute pression.

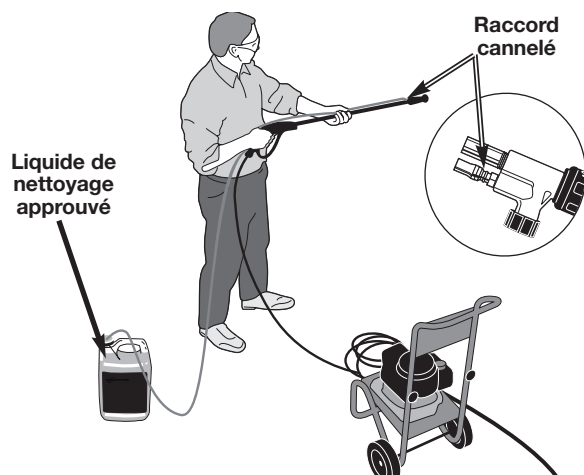

- Placez l'autre extrémité du boyau dans le contenant de liquide de nettoyage approuvé pour appareils de lavage sous pression. (savons/produits chimiques et contenant non compris).
- Démarrez l'appareil de lavage sous pression, tel que décrit au paragraphe «Démarrage de l'appareil de lavage sous pression» à la page 9.

**⚠ AVERTISSEMENT** Tenez-vous sur une surface stable et saisissez le pistolet/lance fermement avec les deux mains. Attendez-vous à ressentir un contrecoup lors du déclenchement.

- Appuyez sur la détente du pistolet pour commencer la vaporisation. Relâchez la détente pour arrêter la vaporisation.

**⚠ ATTENTION** N'arrêtez PAS la vaporisation de l'eau pendant plus de deux minutes à la fois. La pompe fonctionne en mode de dérivation lorsqu'on n'appuie pas sur la détente du pistolet. Si la pompe fonctionne en mode de dérivation pendant plus de deux minutes, cela risque d'endommager les composantes internes de la pompe.

- Réglez le jet et le débit de savon. Consultez les sections intitulées Réglage du débit des produits chimiques et Réglage du jet.

**⚠ AVERTISSEMENT** Risque d'injection ou de blessures corporelles. NE dirigez PAS le jet de vaporisation vers une autre personne.

- Appliquez le savon/produit chimique sur une surface sèche en commençant du bas et en continuant vers le haut.
- Laissez le savon/produit chimique agir pendant 3 à 5 minutes avant de nettoyer ou de rincer.
- Lorsque vous rincez une surface à haute pression, commencez sur la partie inférieure de la région à nettoyer et continuez vers le haut en effectuant de longs passages égaux qui se chevauchent.
- Après avoir appliqué un produit chimique, vaporisez de l'eau propre avec le boyau pour savon.

# ENTRETIEN

## TABLEAU DES RESPONSABILITÉS DU CLIENT

TACHE D'ENTRETIEN	Avant chaque utilisation	Toutes les 25 heures ou annuellement	Toutes les 50 heures ou annuellement	Toutes les 100 heures ou annuellement
<b>APPAREIL DE LAVAGE SOUS PRESSION</b>				
Vérification/nettoyage du tamis de l'arrivée d'eau	X			
Vérification du boyau à haute pression	X			
Vérification du boyau de savon/produit chimique et du filtre	X			
Vérification du pistolet et de la lance pour déceler des fuites	X			
Purger l'air et les contaminants de la pompe	X			
<b>MOTEUR</b>				
Vérification du niveau d'huile	X			
Changement de l'huile moteur			X	
Nettoyage du filtre à air et du filtre préliminaire		X		
Nettoyage/remplacement de la bougie d'allumage				X
Nettoyage du silencieux et du protecteur du moteur				X
Préparation pour l'entreposage	Préparer l'appareil pour l'entreposage s'il ne sera pas utilisé pendant 30 jours ou plus.			

### Spécifications du produit

#### Spécifications de l'appareil de lavage sous pression

Pression	2 400
Débit	2,4 gal./min
Appareil de nettoyage (lb/po2 x gal./min)	5 760

#### Spécifications du moteur

Tours-minute	3 600
Régime nominale en CV	6,0
Écartement de la bougie d'allumage	0,030 po (0,76 mm)
Capacité du réservoir à essence	1,5 pintes (1,7 litres)
Capacité d'huile : 22 oz (650 ml)	viscosité SAE 30

### Recommandations générales

La garantie sur l'appareil de lavage à haute pression ne comprend pas les pièces qui ont subi un dommage causé par un emploi abusif ou une négligence de la part de l'utilisateur. Pour s'assurer de tirer pleinement avantage de la garantie, l'utilisateur doit entretenir l'appareil de lavage à haute pression selon les directives contenues dans ce guide.

De temps à autre, certains réglages sont nécessaires pour entretenir l'appareil de lavage à haute pression.

Une fois par an, vous devez nettoyer ou remplacer la bougie d'allumage et le filtre à air et vérifier l'usure de l'ensemble du pistolet et de la lance. Une bougie d'allumage et un filtre à air propres assurent un mélange air-carburant approprié et favorisent un meilleur rendement et une durée de vie utile plus longue du moteur.

**REMARQUE:** Les joints toriques dans l'ensemble de pistolet s'usent avec le temps. Vous trouverez un joint torique de rechange et une bague d'appui à fente de rechange rattachés au Guide de l'utilisateur.

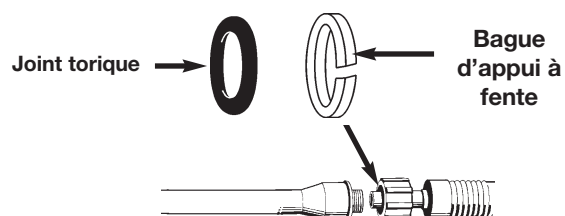

## Entretien de l'appareil de lavage sous pression

### Vérifiez et nettoyez le tamis de remplissage d'arrivée d'eau :

Examinez le tamis de remplissage situé sur le raccord d'arrivée de la pompe. Nettoyez-le s'il est obstrué ou remplacez-le s'il est usé.

**Vérifiez le boyau à haute pression :** Le boyau à haute pression peut avoir des fuites causées par une usure, un tortillement ou un emploi abusif. Vérifiez le boyau chaque fois que vous voulez l'utiliser. Tentez de déceler toutes coupures, fuites, usures par frottement ou gonflement de la paroi et dommages ou jeu libre aux raccords. Au besoin, remplacez le boyau.

Vérifiez le boyau d'injection du savon/produit chimique : Examinez le boyau de savon/produit chimique et nettoyez-le s'il est obstrué. Le boyau doit être fermement ajusté au raccord de la pompe. Vérifiez s'il y a des fuites ou des marques d'usure. Remplacez le filtre ou le boyau s'ils sont endommagés.

**Vérifiez le pistolet-pulvérisateur et la lance :** Vérifiez la connexion du boyau au pistolet pour vous assurer qu'elle est bien fixée. Faites un essai avec la détente en l'enfonçant et assurez-vous qu'elle revient en position lorsque vous la dégagez.

### Entretien de la pompe (changement de l'huile de la pompe)

La pompe de votre appareil de lavage sous pression a été expédiée de l'usine sans huile. Il faut changer l'huile de la pompe après toutes les 50 heures de service.

- Faites tourner le moteur jusqu'à ce qu'il n'y ait plus de carburant dans le réservoir. Si le réservoir n'est pas vide, il peut y avoir des fuites de carburant lorsque le moteur est incliné, ce qui crée un risque d'incendie ou d'explosion.
- Débranchez le fil de la bougie d'allumage et gardez-le éloigné de la bougie.
- Vidangez l'huile du moteur. Consultez la section intitulée Changement de l'huile à la page 13.

**ATTENTION** L'huile usée est un produit de déchet dangereux. Il faut se débarrasser d'une manière acceptable de l'huile usée. Ne pas la jeter dans les déchets domestiques. Consultez les autorités locales pour connaître l'emplacement des installations de recyclage de déchets dangereux.

- À l'aide d'une clé Allen de 5/18 po, retirez de la pompe le bouchon de vidange d'huile.

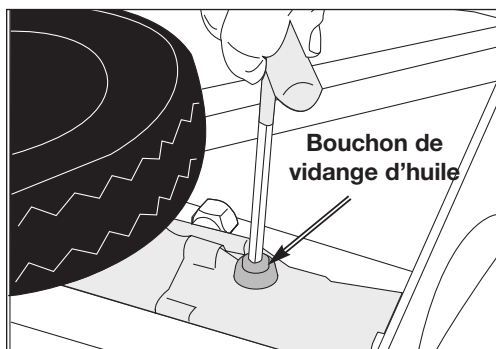

- Inclinez l'appareil et vidangez l'huile de la pompe dans un contenant approprié.
- Verser 10 oz (296 ml) d'huile R&O 150 dans la pompe. REMARQUE : Si vous ne pouvez pas trouver de l'huile R&O 150, utilisez de l'huile non détergente 30W.
- Réinsérez le bouchon de vidange d'huile et bien le serrer.
- Remplissez le moteur d'huile et de carburant. Consultez la section intitulée 'Huile moteur' à la page 8.

### Vidange de l'air et de toutes particules étrangères de la pompe

Pour libérer l'air de la pompe, il suffit de suivre les étapes suivantes :

- Réglez l'appareil de lavage à haute pression selon les indications du chapitre portant sur l'assemblage et branchez l'appareil à une source d'alimentation en eau.
- Enlevez la lance du pistolet-pulvérisateur.
- Appuyez sur la détente du pistolet-pulvérisateur et maintenez-la dans cette position.

### Pour éliminer les particules étrangères ou contaminants de la pompe, suivez les étapes ci-dessous :

- Réglez l'appareil de lavage à haute pression selon les indications du chapitre portant sur l'assemblage et branchez l'appareil à une source d'alimentation en eau.
- Enlevez la rallonge de la lance du pistolet-pulvérisateur.
- Faites démarrer le moteur en suivant les instructions contenues dans le chapitre portant sur le fonctionnement de l'appareil.
- Appuyez sur la détente du pistolet-pulvérisateur et maintenez-la dans cette position.
- Lorsque l'alimentation en eau est constante et uniforme, dégagez la détente et remettez la lance.

### Entretien du moteur

#### Vérification du niveau d'huile

- Le niveau d'huile doit être vérifié avant chaque utilisation de l'appareil et au moins à toutes les 5 heures de fonctionnement. Pour vérifier l'huile, voir la section intitulée 'Huile moteur' à la page 8.

## Changement de l'huile moteur

- Changez l'huile pendant que le moteur est encore chaud. Il est préférable de vidanger l'huile de la partie supérieure du moteur, tel qu'illustré ci-dessous. Vidangez l'huile avec le côté du filtre à air vers le haut. L'huile peut être vidangée de la partie inférieure du moteur au besoin.

**IMPORTANT** : Avant d'incliner le moteur ou l'équipement pour vidanger l'huile, vidangez d'abord l'essence du réservoir en faisant tourner le moteur jusqu'à ce que le réservoir soit vide.

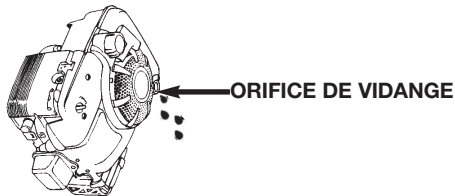

- Pour vidanger l'huile de la partie inférieure du moteur, retirez le bouchon de vidange, tel qu'illustré ci-dessous. Laissez vidanger l'huile et remettez ensuite le bouchon. Retirez la jauge d'huile et remplissez d'huile neuve du genre recommandé. Démarrez le moteur et faites-le tourner au ralenti pendant 30 secondes.

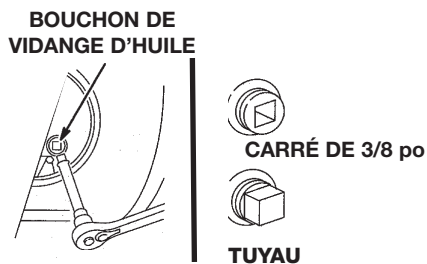

- Coupez le moteur. Attendez 30 secondes et vérifiez de nouveau le niveau d'huile. Si nécessaire, ajoutez de l'huile jusqu'à ce que le niveau atteigne la marque indiquant le plein 'FULL' sur la jauge.

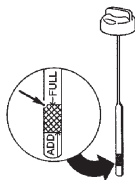

## Vérification du protecteur et du silencieux du moteur

- N'utilisez pas un jet d'eau puissant pour nettoyer le moteur car l'eau peut contaminer le système d'injection de carburant. À l'aide d'une brosse ou d'un chiffon, nettoyez le protecteur après chaque utilisation pour empêcher tout dommage au moteur causé par une surchauffe.



- Avant de démarrer le moteur, nettoyez la surface autour du silencieux pour éliminer l'herbe coupée et tous les résidus combustibles.

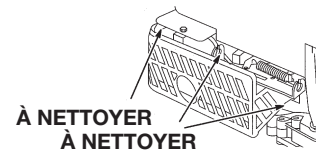

## Nettoyage du filtre préliminaire et de la cartouche du filtre à air

Votre moteur est équipé d'un filtre à air ovale à deux éléments filtrants, y compris un filtre préliminaire en mousse et une cartouche de filtre à air.

- Pour retirer l'élément filtrant du filtre à air, desserrez les deux vis du couvercle et soulevez le couvercle. Retirez soigneusement le filtre préliminaire en mousse et la cartouche du filtre à air.
- Pour nettoyer le filtre préliminaire et la cartouche, lavez-les à l'eau avec du savon liquide. Laissez-les sécher complètement avant de les utiliser. N'appliquez pas d'huile au filtre préliminaire ni à la cartouche. Remplacez-les s'ils sont très souillés ou endommagés.
- Après avoir nettoyé le filtre préliminaire et la cartouche, placez le filtre préliminaire sur la cartouche du filtre à air.
- Insérez l'ensemble de filtre à air (filtre préliminaire et cartouche) dans la base. Posez ensuite le couvercle sur le filtre à air et attachez-le à la base en serrant les vis.

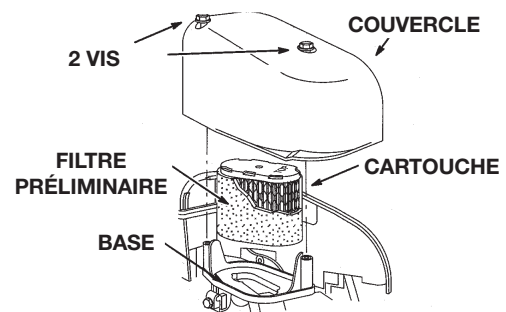

**REMARQUE** : N'utilisez pas de dissolvants à base de pétrole, tel que le kérosène, qui provoquent la détérioration de la cartouche. N'utilisez pas d'air comprimé pour nettoyer la cartouche. L'air comprimé peut aussi endommager la cartouche. and tighten screws securely to base.

## Nettoyage et remplacement de la bougie d'allumage

Remplacez la bougie d'allumage à toutes les 100 heures de fonctionnement ou une fois par an, selon la première situation qui se présente. Cela facilite le démarrage et améliore le rendement du moteur.

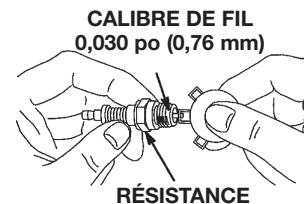

# ENTRETIEN ET RÉGLAGES

## Carburateur

Le carburateur de votre appareil de lavage à haute pression a été préréglé à l'usine. Le carburateur ne doit pas être modifié. Si l'appareil de lavage est utilisé à une altitude supérieure à 5 000 pieds (1 524 mètres), consultez le Centre de service après-vente de Sears le plus proche afin de faire régler l'appareil pour un emploi à haute altitude.

**⚠ ATTENTION** La vitesse du moteur a été réglée à l'usine et ne devrait exiger aucun autre réglage. Ne tentez pas de changer la vitesse du moteur. Si vous croyez que le moteur tourne trop rapidement ou trop lentement, apportez votre appareil à un Centre de service après-vente autorisé de Sears pour un réglage ou une réparation.

**⚠ AVERTISSEMENT** Une vitesse de moteur trop élevée crée une situation dangereuse et augmente les risques de blessures ou de dommages à l'équipement.

**⚠ ATTENTION** Une vitesse de moteur trop faible impose une lourde charge sur le moteur et pourrait diminuer la durée de vie utile du moteur.

## Nettoyage de la buse

Si la buse devient obstruée par des matériaux étrangers comme la poussière, une pression excessive peut se développer. Si la buse devient partiellement obstruée ou le débit est restreint, la pression de la pompe commence à pulser. Nettoyez la buse immédiatement à l'aide de la tresse de nettoyage de buse fournie et en suivant les directives suivantes.

- Arrêtez l'appareil de lavage sous pression et fermez le robinet d'eau.
- Débranchez le fil de la bougie d'allumage.
- Appuyez sur la détente de la poignée du pistolet pour libérer toute pression d'eau.
- Déconnectez la lance du pistolet.
- Retirez la buse de l'extrémité de la lance à l'aide de la clé Allen de 2 mm fournie.
- Nettoyez la buse à l'aide de l'outil de nettoyage fourni ou d'un trombone redressé en ligne droite. Insérez-le dans l'extrémité de la buse et faites un mouvement d'aller-retour jusqu'à ce que l'obstruction soit libérée.

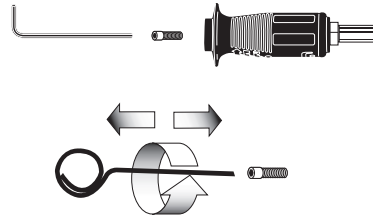

- Dirigez de l'eau dans l'extrémité de la buse pendant environ 30 secondes pour rincer les particules libérées.

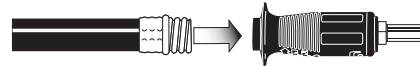

- Attachez la buse à la lance. Serrez bien le raccord pour éviter des fuites.
- Attachez la lance au pistolet et ouvrez le robinet d'eau.
- Démarrez l'appareil de lavage sous pression pour l'essayer.



# ENTREPOSAGE

## Préparation de l'appareil de lavage sous pression pour l'entreposage.

**REMARQUE:** Si vous prévoyez ne pas utiliser l'appareil pendant 30 jours ou plus, vous devez préparer l'appareil pour l'entreposage.

**IMPORTANT:** Il est important d'empêcher la formation de dépôts de gomme sur les parties essentielles du système d'injection, telles que le carburateur, le filtre à carburant, le boyau ou le réservoir, durant l'entreposage. De plus, l'expérience indique que les essences mélangées avec des alcools (connues sous le nom d'essence-alcool ou essences utilisant de l'éthanol ou du méthanol) peuvent attirer l'humidité, ce qui entraîne la séparation du mélange et la formation d'acides durant l'entreposage. Les essences acides peuvent endommager le système d'injection d'un moteur lors de l'entreposage. Pour éviter des problèmes du moteur, le système d'injection doit être purgé avant un entreposage d'une durée de trente (30) jours ou plus. N'utilisez jamais de nettoyeurs pour moteurs ou carburateurs dans le réservoir à essence en raison d'un risque de dommages permanents.

### Préparation du moteur

- Ajoutez un agent de stabilisation de carburant au réservoir.
- Mettez l'appareil de lavage sous pression en marche et faites-le fonctionner pendant un bon 5 minutes pour permettre à l'agent de stabilisation d'entrer dans le système d'injection.
- Coupez ensuite le moteur et déconnectez la source d'alimentation d'eau.
- Débranchez le fil de la bougie d'allumage et retirez la bougie.
- Ajoutez une cuillère à thé d'huile dans l'orifice pour bougie d'allumage.
- Placez un chiffon sur l'orifice pour bougie d'allumage et tirez sur la corde à recul à quelques reprises pour lubrifier la chambre de combustion.
- Remettez la bougie d'allumage mais sans brancher le fil de la bougie.

**⚠ ATTENTION** Lors de la préparation du moteur, s'assurer que la source d'alimentation d'eau est ouverte et que l'eau circule dans l'appareil. **NE JAMAIS** faire fonctionner l'appareil sans avoir de l'eau circulant dans la pompe car cela risque d'endommager la pompe.

### Préparation de la pompe

Cet appareil de lavage sous pression doit être entreposé de façon à éviter le gel. Ne le rangez pas à l'extérieur ou dans un endroit où la température peut tomber au-dessous de 32o F (0o C) car cela risque de causer de graves dommages à l'appareil.

Si l'appareil doit être entreposé dans des conditions de gel, un antigel non toxique pour véhicules récréatifs devrait être ajouté à la pompe pour la protéger. Suivez les étapes ci-dessous :

- Assurez-vous que l'interrupteur du moteur est en position d'arrêt 'OFF' et que le fil de la bougie d'allumage est débranché.
- Appuyez sur la détente du pistolet-pulvérisateur pour libérer la pression dans le boyau à haute pression. Détachez le boyau à haute pression et le boyau d'arrosage de l'appareil.
- Tirez 4 à 6 fois sur la corde à recul du moteur pour purger le reste de l'eau qui est dans la pompe.
- Pivotez l'appareil vers l'arrière, le raccord d'arrivée d'eau pointant vers le haut.
- Si l'appareil doit être entreposé dans des conditions où la température tombe au-dessous de 32o F (0o C), versez environ 1/4 de tasse (62 ml) d'antigel non toxique pour véhicules récréatifs dans le raccord où le boyau d'eau s'attache à la pompe.
- Remettez l'appareil debout et tirez 4 à 6 fois sur la poignée du démarreur du moteur pour faire circuler l'antigel dans la pompe, jusqu'à ce que l'antigel soit rejetée par la pompe.

# GUIDE DE DÉPANNAGE

PROBLÈME	CAUSE	CORRECTION
Le moteur ne démarre pas	<ol style="list-style-type: none"> <li>1. Aucun carburant.</li> <li>2. Accumulation de pression après avoir tiré deux fois sur le cordon de démarrage ou après l'utilisation initiale.</li> <li>3. Appareil n'est pas amorcé ou étranglé.</li> <li>4. Fil de bougie n'est pas branché.</li> <li>5. Le levier d'étranglement est en position Choke lorsque le moteur est chaud ou lorsque le moteur a été exposé à une source de chaleur pour une période prolongée.</li> </ol>	<ol style="list-style-type: none"> <li>1. Ajoutez du carburant.</li> <li>2. Appuyez sur la détente du pistolet pour dégager la pression.</li> <li>3. Comprimez 3 fois le dispositif d'amorçage ou mettez le moteur en position d'étranglement.</li> <li>4. Branchez le fil de la bougie d'allumage.</li> <li>5. Déplacez le levier d'étranglement à la position sans étranglement.</li> </ol>
Aucune pression ou basse pression (à l'utilisation initiale)	<ol style="list-style-type: none"> <li>1. Alimentation en eau insuffisante.</li> <li>2. Fuite dans le boyau à haute pression.</li> <li>3. Buse obstruée.</li> <li>4. Écran de filtrage d'eau obstrué.</li> <li>5. De l'air se trouve dans le boyau.</li> <li>6. Le levier d'étranglement est en position Choke .</li> <li>7. Le levier de commande du papillon des gaz n'est pas à la position rapide Fast .</li> <li>8. Le boyau à haute pression est trop long.</li> </ol>	<ol style="list-style-type: none"> <li>1. La source d'eau doit acheminer au moins 5 gal./min à 20 lb/po<sup>2</sup>.</li> <li>2. Réparez la fuite. Appliquez du ruban téflon au besoin.</li> <li>3. Nettoyez la buse à l'aide d'un trombone ou de l'outil de nettoyage; versez de l'eau dans l'extrémité de la buse pour libérer l'obstruction.</li> <li>4. Retirez le filtre et nettoyez-le.</li> <li>5. Arrêtez le moteur et fermez ensuite le robinet de la source d'eau. Débranchez la source d'eau de l'orifice d'entrée de la pompe et ouvrez le robinet de la source d'eau pour purger l'air du boyau. Lorsqu'un jet continu d'eau paraît, fermez le robinet de la source d'eau. Rebranchez la source d'eau à l'orifice d'entrée de la pompe et ouvrez la source d'eau. Appuyez sur la détente pour purger l'air qui reste.</li> <li>6. Déplacez le levier d'étranglement à la position sans étranglement.</li> <li>7. Déplacez le levier de commande du papillon des gaz à la position rapide Fast .</li> <li>8. Utilisez un boyau à haute pression d'une longueur inférieure à 100 pieds.</li> </ol>
Aucun produit chimique n'est aspiré	<ol style="list-style-type: none"> <li>1. Le bouton de réglage sur la buse de savon est réglé complètement dans le sens des aiguilles d'une montre (-) pour obtenir moins de savon.</li> <li>2. Filtre de produit chimique obstrué.</li> <li>3. L'écran de filtrage de produit chimique n'est pas submergé dans le produit chimique.</li> <li>4. Le produit chimique est trop épais.</li> <li>5. Le boyau à haute pression est trop long.</li> <li>6. Une accumulation de produit chimique dans l'injecteur de produit chimique.</li> </ol>	<ol style="list-style-type: none"> <li>1. Tournez le bouton dans le sens contraire des aiguilles d'une montre (+) pour obtenir plus de savon.</li> <li>2. Nettoyez le filtre.</li> <li>3. Assurez-vous que l'embout du boyau de produit chimique est entièrement submergé dans le produit chimique.</li> <li>4. Diluez le produit chimique. Le produit chimique devrait avoir la consistance d'eau.</li> <li>5. Utilisez un boyau d'eau plus long au lieu d'un boyau à haute pression plus long.</li> <li>6. Apportez les pièces à un CSGA pour le nettoyage ou le remplacement.</li> </ol>

<b>PROBLÈME</b>	<b>CAUSE</b>	<b>CORRECTION</b>
Aucune pression ou basse pression (après un certain temps d'utilisation normale)	<ol style="list-style-type: none"> <li>1. Joint d'étanchéité ou garniture usés.</li> <li>2. Soupapes usées ou obstruées.</li> <li>3. Piston de déchargeur usé.</li> </ol>	<ol style="list-style-type: none"> <li>1. Faire remplacer par un CSGA.</li> <li>2. Faire remplacer par un CSGA.</li> <li>3. Faire remplacer par un CSGA.</li> </ol>
Fuite d'eau au niveau de la connexion du pistolet/lance	<ol style="list-style-type: none"> <li>1. Joint torique usé.</li> <li>2. Connexion de boyau desserrée.</li> </ol>	<ol style="list-style-type: none"> <li>1. Vérifiez et remplacez.</li> <li>2. Serrez.</li> </ol>
Fuite d'eau au niveau de la pompe	<ol style="list-style-type: none"> <li>1. Connexions desserrées.</li> <li>2. Garnitures de piston usées.</li> <li>3. Joints toriques usés.</li> <li>4. La tête de la pompe ou les tubes sont endommagés à cause du gel.</li> </ol>	<ol style="list-style-type: none"> <li>1. Serrez.</li> <li>2. Faire remplacer par un CSGA.</li> <li>3. Faire remplacer par un CSGA.</li> <li>4. Faire remplacer par un CSGA.</li> </ol>
Fuite d'huile au niveau de la pompe (le cas échéant)	<ol style="list-style-type: none"> <li>1. Joints d'huile usés.</li> <li>2. Bouchon de vidange desserré.</li> <li>3. Joint torique de bouchon de vidange usé (le cas échéant).</li> <li>4. Joint torique de bouchon de remplissage usé.</li> <li>5. Pompe trop remplie.</li> <li>6. Huile non appropriée utilisée.</li> <li>7. Bouchon d'aération obstrué.</li> </ol>	<ol style="list-style-type: none"> <li>1. Faire remplacer par un CSGA.</li> <li>2. Serrez.</li> <li>3. Vérifiez et remplacez.</li> <li>4. Vérifiez et remplacez.</li> <li>5. Vérifiez la quantité correcte.</li> <li>6. Vidangez l'huile et remplissez avec la quantité et le type appropriés d'huile.</li> <li>7. Nettoyez le bouchon d'aération. Soufflez de l'air dans le bouchon pour enlever toute obstruction. Si le problème n'est pas éliminé, remplacez le bouchon.</li> </ol>

CSGA = Centre de service sous garantie autorisé

**CRAFTSMAN®**

**N° DE MODÈLE  
919.670281**

**ENTRETIEN**

**POUR COMMANDER  
DES PIÈCES DE  
RECHANGE**

## **GUIDE DE L'UTILISATEUR**

**N° DE MODÈLE  
919.670281**

### **ENTRETIEN ET PIÈCES DE RECHANGE COMPOSEZ 1-800-665-4455\***

Conservez ce numéro à portée de la main au cas où vous auriez besoin d'une visite d'entretien ou de pièces de rechange.

Lorsque vous commandez des pièces de rechange, indiquez le nom, la marque et le n° de modèle du produit ainsi que le nom et le numéro de la pièce que vous désirez commander.

**\*Si vous appelez un centre d'entretien local, composez un des numéros suivants :**

Regina - 566-5124	Montréal - 333-5740
Toronto - 744-4900	Halifax - 454-2444
Kitchener - 894-7590	Ottawa - 738-4440
Vancouver - 420-8211	

**POUR COMMANDER DES PIÈCES DE RECHANGE, IL FAUT TOUJOURS INDIQUER LES RENSEIGNEMENTS SUIVANTS :**

- NUMÉRO DE LA PIÈCE
- DESCRIPTION DE LA PIÈCE
- NUMÉRO DE MODÈLE
- NOM DE L'ARTICLE

On peut commander toutes les pièces indiquées dans ce manuel à n'importe quel Centre d'entretien Sears et dans la plupart des magasins Sears.

Si le magasin Sears auquel s'adresse le client n'a pas en stock les pièces désirées, la commande sera transmise par ordinateur à un centre de distribution de pièces de rechange Sears pour en accélérer le traitement et l'expédition.

**Vendu par Sears Canada, Inc., Toronto, Ont. M5B 2B8**

## Free Manuals Download Website

<http://myh66.com>

<http://usermanuals.us>

<http://www.somanuals.com>

<http://www.4manuals.cc>

<http://www.manual-lib.com>

<http://www.404manual.com>

<http://www.luxmanual.com>

<http://aubethermostatmanual.com>

Golf course search by state

<http://golfingnear.com>

Email search by domain

<http://emailbydomain.com>

Auto manuals search

<http://auto.somanuals.com>

TV manuals search

<http://tv.somanuals.com>