



5 / 8 /16 Ports SOHO Fast Ethernet Switches

Quick Installation Guide

Content Table

| | |
|-------------------------|-----------|
| English | 2 |
| Český | 5 |
| Deutsch | 8 |
| Español | 11 |
| Français | 14 |
| Italiano | 17 |
| Magyar | 20 |
| Nederlands | 23 |
| Polski | 26 |
| Português | 29 |
| Русский | 32 |
| Türkçe | 35 |

Front Panel & Connectors

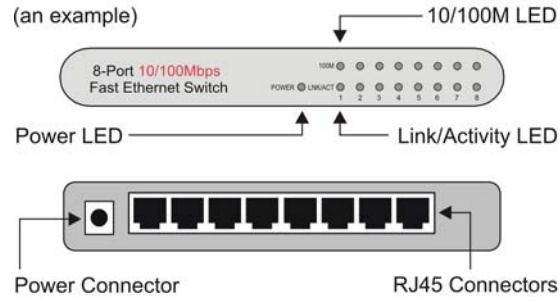

Fast Ethernet Switch LED Panel

| LED | Color | Status | Description |
|----------------------------|--------|--------|-----------------------------|
| PWR (Power) | Green | Lit | Power is supplied |
| | | Off | No power |
| LNK/ACT (Link/Activity) | Green | Lit | A valid link is established |
| | | Flash | Data packets received |
| | | Off | No link is established |
| SPEED (10/100M) | Yellow | Lit | This port run at 100Mbps |
| | | Off | This port run at 10Mbps |

1. Operating Environment

This switching hub must be installed and operated within the limits of specified operating temperature (32-131°F) and humidity (10~95% Non-condensing).

- Do not place objects on top of the unit.
- Do not obstruct any vents at the sides of the unit.
- Do not position the unit near any heating source such as heater, radiator, or direct exposure to sun.

Prevent entering of water and moisture into the unit. If necessary, use dehumidifier to reduce humidity.

2. Connecting to network devices

The RJ-45 ports on the switch support Auto-MDI/MDI-X function which allows using straight-through or cross-over type cables to connect this switch to workstation or hub.

Connect one end of the network cable to the RJ-45 port on the rear panel, and connect the other end of the network cable to the RJ-45 port on the network device. Follow the same procedure to connect all the RJ-45 ports of the switch.

The UTP network cables must comply with EIA/TIA 568 specifications and Category 5 standard for 100Mbps data transmission. Maximum length: using UTP cable, between the switch and connected device is 100 meters (300ft).

Once the network cable is connected to both ends and the attached network device is powered on, the green LNK/ACT LED should be lit.

3. Connecting the power

Connect the power adapter to the power connector on the rear panel of the unit; the green Power LED on the front panel should be lit.

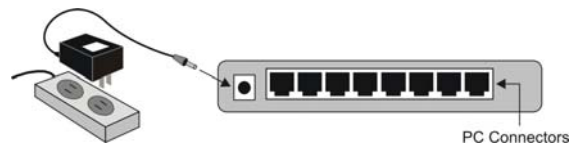

Trouble Shooting

1. Power LED is not lit

- Check if the power cord is properly connected to the external power adapter and the power outlet. Make sure the DC power jack is firmly plugged into the power socket of the switch.

2. Link/Activity is not lit when connect to 100Mbps device

- Check the power switch of the network device attached to the switch; make sure it is turned ON.
- Check the network cable; make sure it is properly connected to the switch and the network device.
- Check the network cable; make sure the UTP cables comply with EIA/TIA 568 and Category 5 specification.

[!] Contact your dealer if problem persist.

Čelní panel a konektory

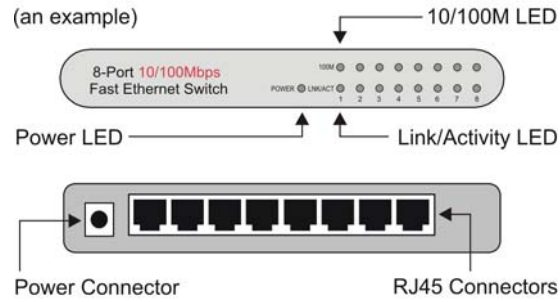

Panel s diodami LED switche pro Fast Ethernet

| Dioda LED | Barva | Stav | Popis |
|---------------------------------|--------|--------|-----------------------------------------|
| PWR (Napájení) | Zelená | Svíí | Zařizení je napájeno |
| | | Nesvíí | Zařizení není napájeno |
| LNK/ACT (Připojení/Aktivita) | Zelená | Svíí | Je vytvořeno platné připojení |
| | | Bliká | Jsou přijímány datové pakety |
| | | Nesvíí | Není vytvořeno platné připojení |
| SPEED (10/100 M) | Žlutá | Svíí | Tento port pracuje s rychlostí 100 Mb/s |
| | | Nesvíí | Tento port pracuje s rychlostí 10 Mb/s |

1. Provozní prostředí

Tento switch/hub musí být nainstalován a provozován v prostředí, které splňuje limity, specifikované provozní teploty (32-131°F) a vlhkosti (10-95% bez kondenzace).

- Na horní plochu zařízení nepokládejte žádné předměty.
- Nezakrývejte žádné výřezy po stranách zařízení.
- Neumisťujte toto zařízení do blízkosti jakýchkoliv topných těles, jako je například topení, radiátor ani jej nevystavujte přímému slunečnímu záření.

Zabraňte vniknutí vody a vlhkosti do zařízení. V případě potřeby použijte pro snížení vlhkosti odstraňovač vlhkosti.

2. Připojení k síťovým zařízením

Porty RJ-45 na switchi podporují funkci Auto-MDI/MDI-X, která umožňuje pro propojení tohoto switchu s pracovní stanicí nebo rozbočovačem (hubem) použít přímé nebo křížené kabely.

Zapojte jeden konec síťového kabelu do portu RJ-45 na zadním panelu zařízení a druhý konec síťového kabelu zapojte do portu RJ-45 na síťovém zařízení. Stejným způsobem zapojte všechny porty RJ-45 switchu.

Síťové kabely UTP musejí odpovídat specifikacím EIA/TIA 568 a normě pro Kategorii 5 pro datové přenosy rychlostí 100 Mb/s. Maximální délka: při použití kabelu UTP mezi switchem a zapojeným zařízením je 100 metrů.

Po zapojení obou konců síťového kabelu a po zapnutí síťového zařízení by se měla rozsvítit zelená dioda LED LNK/ACT.

3. Zapojení zdroje napájení

Zapojte síťový adaptér ke konektoru pro napájení na zadním panelu zařízení; Měla by se rozsvítit zelená dioda LED napájení (Power) na čelním panelu.

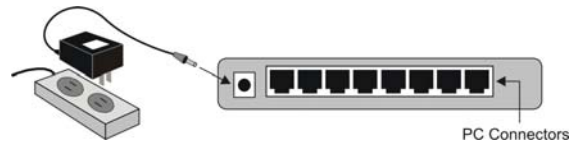

Odstraňování potíží

1. Dioda LED napájení (Power) nesvítí

- Zkontrolujte, zda je k externímu síťovému adaptéru a do síťové zásuvky správně zapojen síťový napájecí kabel. Provéřte, zda je konektor stejnosměrného napájení zapojen do odpovídající zdířky na switchi.

2. Indikátor Link/Activity při připojení zařízení s rychlostí 100 Mb/s nesvítí

- Zkontrolujte, zda je síťové zařízení, připojené ke switchi, zapnuté; ujistěte se, že je zapnuté (ON).
- Zkontrolujte síťový kabel; ujistěte se, že je správně zapojen ke switchi a k síťovému zařízení.
- Zkontrolujte síťový kabel; ujistěte se, že kabely UTP odpovídají specifikacím EIA/TIA 568 a Kategorii 5.

[!] Pokud problém přetrvává, obraťte se na svého prodejce.

Vorderseite & Anschlüsse

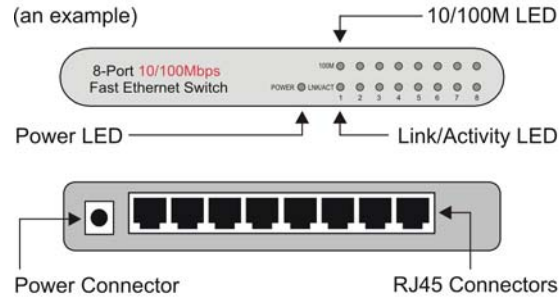

Fast Ethernet Switch LED-Anzeige

| LED | Farbe | Status | Beschreibung |
|-----------------------------------|-------|----------|---------------------------------------------------------|
| PWR (Strom) | Grün | Leuchtet | Es liegt Strom an |
| | | Aus | Kein Strom |
| LNK/ACT (Verbindung/Aktivität) | Grün | Leuchtet | Eine gültige Verbindung wurde hergestellt |
| | | Blinken | Datenpakete werden empfangen |
| | | Aus | Keine Verbindung hergestellt |
| SPEED (10/100M) | Gelb | Leuchtet | Dieser Port hat eine Datenübertragungsrate von 100 Mbps |
| | | Aus | Dieser Port hat eine Datenübertragungsrate von 10 Mbps |

1. Betriebsumgebung

Bei der Installation und beim Betrieb dieses Switching-Hubs müssen die vorgeschriebenen Grenzen für Betriebstemperatur (0-55 °C) und Luftfeuchte (10~95 % keine Kondensation) eingehalten werden.

- Stellen Sie keine Gegenstände auf das Gerät.
- Blockieren Sie die Entlüftungsöffnungen an den Seiten des Geräts nicht.
- Stellen Sie das Gerät nicht in der Nähe von Wärmequellen wie z. B. Heizkörpern und Heizstrahlern auf und vermeiden Sie direkte Sonneneinstrahlung.

Sorgen Sie dafür, dass kein Wasser oder Feuchtigkeit in das Gerät eindringen kann. Wenn notwendig, sollten Sie zur Reduzierung der Luftfeuchtigkeit einen Entfeuchter einsetzen.

2. Anschluss an Netzwerkgeräte

Die RJ45-Ports des Switches unterstützen die Auto-MDI/MDI-X-Funktion. Deshalb ist es möglich, diesen Switch mit Straight-Through- oder Crossover-Kabeln an einen Arbeitsplatzrechner oder Hub anzuschließen.

Verbinden Sie ein Ende des Netzkabels mit einem RJ45-Port auf der Rückseite, und verbinden Sie das andere Ende des Netzkabels mit dem RJ45-Port des Netzwerkgeräts. Die Vorgehensweise beim Anschließen ist bei allen RJ45-Ports des Switches gleich.

Die UTP-Netzkabel müssen den Spezifikationen für EIA/TIA 568 und dem Kategorie 5-Standard für Datenübertragungen mit 100 Mbps entsprechen. Maximale Länge: Bei einem UTP-Kabel beträgt die max. Länge zwischen dem Switch und dem angeschlossenen Gerät 100 Meter.

Wenn das Netzkabel an beiden Enden verbunden und

das angeschlossene Netzwerkgerät angeschaltet ist, sollte die grüne LNK/ACT-LED leuchten.

3. Anschluss der Stromversorgung

Schließen Sie das Netzgerät an den Netzanschluss auf der Rückseite des Geräts an; die grüne Betriebs-LED auf der Vorderseite sollte aufleuchten.

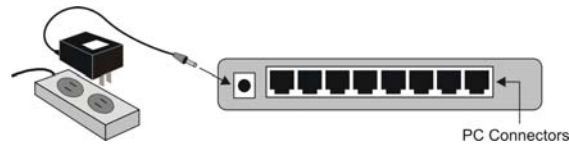

Fehlersuche

1. Die Betriebs-LED leuchtet nicht

- Überprüfen Sie, ob das Netzkabel richtig mit dem externen Netzgerät und der Steckdose verbunden ist. Stellen Sie sicher, dass der DC-Netzstecker fest in die Steckdose des Switches gesteckt ist.

2. Link/Activity leuchtet nicht, wenn ein Gerät mit 100 Mbps angeschlossen ist

- Überprüfen Sie den Netzschalter des Netzwerkgeräts, welches an den Switch angeschlossen ist; stellen Sie sicher, dass dieser AN ist.
- Überprüfen Sie das Netzkabel; stellen Sie sicher, dass es richtig an den Switch und das Netzwerkgerät angeschlossen ist.
- Überprüfen Sie das Netzkabel; stellen Sie sicher, dass das UTP-Kabel den Spezifikationen für EIA/TIA 568 und der Kategorie 5 entspricht.

[!] Wenden Sie sich an Ihren Händler, wenn Sie das Problem nicht lösen können.

Panel frontal y Conectores

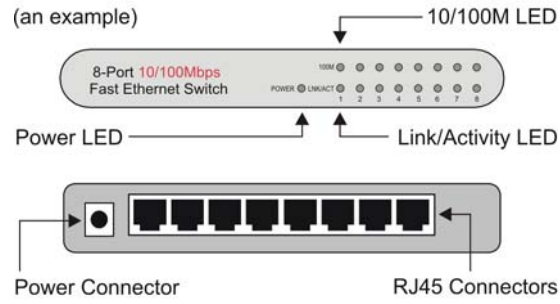

Panel LED del interruptor Ethernet rápido

| LED | Color | Estado | Descripción |
|---------------------------------|----------|-----------|----------------------------------------------|
| PWR (Energía) | Verde | Encendida | Conectado a la red |
| | | Apagado | Sin energía |
| LNK/ACT (Conexión/Actividad) | Verde | Encendida | Se ha establecido correctamente una conexión |
| | | Llama | Paquetes de datos recibidos |
| | | Apagado | No se ha establecido ningún enlace |
| VELOCIDAD (10/100M) | Amarillo | Encendida | Este puerto funciona a 100Mbps |
| | | Apagado | Este puerto funciona a 10Mbps |

1. Entorno de funcionamiento

El núcleo del interruptor debe instalarse y ponerse en funcionamiento conforme a los límites establecidos para la temperatura de funcionamiento (32-131°F) y la humedad (10~95% Sin condensación).

- No coloque los objetos en la parte superior de la unidad.
- No obstruya ninguna salida de ventilación situada a los lados de la unidad.
- No coloque la unidad cerca de ninguna fuente de calor como los calentadores, radiadores, ni la exponga directamente al sol.

Impida cualquier entrada de agua y humedad en la unidad. Si es necesario, utilice el deshumidificador para reducir la humedad.

2. Conexión a los dispositivos de la red

Los puertos RJ-45 del interruptor tienen una función Auto-MDI/MDI-X que permite utilizar cables rectos o cruzados para conectar el interruptor a la estación de trabajo o al núcleo.

Conecte un cabo del cable de la red al puerto RJ-45 del panel trasero, y conecte el otro cabo del cable de red en el puerto RJ-45 del dispositivo de red. Realice el mismo procedimiento para conectar todos los puertos RJ-45 del interruptor.

Los cables de red UTP deben ser conformes a las especificaciones de la normativa EIA/TIA 568 y a las normas establecidas para la categoría 5 para la transmisión de datos a una velocidad de 100Mbps. Largo máximo: utilizando el cable UTP, la distancia entre el interruptor y el dispositivo conectado no podrá superar los 100 metros (300ft).

Cuando haya conectado el cable de red a ambos lados y

haya encendido el dispositivo de red conectado, deberá encenderse la indicación verde LNK/ACT LED.

3. Conexión a la red

Conecte el adaptador de corriente al conector de corriente en la parte trasera de la unidad; Se encenderá en verde la indicación LED del panel frontal.

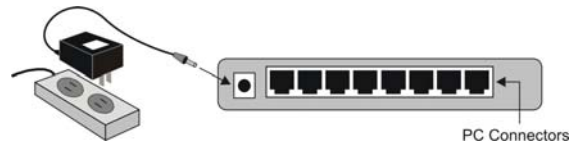

Problemas de funcionamiento

1. EL indicador de corriente LED no está encendido

- Compruebe si el cable de corriente se ha conectado correctamente al adaptador externo de corriente y al enchufe. Asegúrese de que la toma de CC se ha introducido correctamente en el enchufe del interruptor.

2. El indicador Conexión/Actividad no se enciende cuando lo conecto al dispositivo de 100Mbps

- Compruebe que el interruptor del dispositivo de red se encuentra conectado al interruptor; Asegúrese de que está encendido.
- Compruebe el estado del cable de red; Asegúrese de que se encuentra debidamente conectado al interruptor y al dispositivo de red.
- Compruebe el estado del cable de red; Asegúrese que los cables UTP son compatibles con la normativa EIA/TIA 568 y las indicaciones de la categoría 5.

[!] Póngase en contacto con su distribuidor si no logra solucionar el problema.

Face avant & Prises

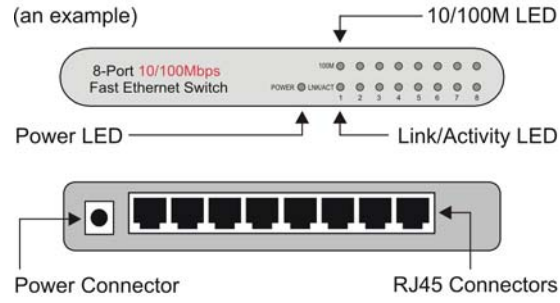

Panneau de voyants du switch

| Voyant | Couleur | Etat | Description |
|---------------------------------|---------|----------|----------------------------------|
| PWR (Alimentation) | Vert | Allumé | L'alimentation est active |
| | | Eteint | Alimentation coupée |
| LNK/ACT (Connexion/Activité) | Vert | Allumé | Une connexion valide est établie |
| | | Clignote | Lots de données reçus |
| | | Eteint | Aucune connexion établie |
| DEBIT (10/100Mo) | Jaune | Allumé | Ce port fonctionne à 100Mo/sec |
| | | Eteint | Ce port fonctionne à 10Mo/sec |

1. Environnement d'utilisation

Le hub doit être installé et utilisé dans les limites spécifiées de températures (32-131°F/0 à 55°C) et d'humidité (10~95% sans condensation).

- Ne posez rien sur le dessus de l'appareil.
- N'obturez aucun orifice sur les côtés de l'appareil.
- Ne placez l'appareil près d'aucune source de chaleur telle qu'un radiateur ou les rayons directs du soleil.

Evitez tout contact avec de l'eau ou toute autre source humide. Si nécessaire, utilisez un déshumidificateur pour réduire l'humidité.

2. Raccordement aux éléments du réseau

Les ports RJ-45 sont compatibles avec les fonctions Auto-MDI/MDI-X ce qui vous permet d'utiliser des câbles droits ou croisés pour relier ces prises au poste de travail ou au hub.

Raccordez une extrémité du câble réseau au port RJ45 du panneau arrière et raccordez l'autre extrémité du câble réseau au port RJ45 de l'appareil en réseau. Suivez la même procédure pour raccorder tous les ports RJ45 du switch.

Les câbles réseau UTP doivent être conformes aux prescriptions EIA/TIA 568 et à la norme de catégorie 5 concernant les transmissions de données à 100 Mo/sec. Longueur maximum : Si vous utilisez un câble UTP, la longueur maximum entre le switch et l'appareil connecté doit être de 100 mètres (300pieds).

Une fois le câble réseau raccordé des deux cotés et l'appareil allumé, le voyant vert LNK/ACT doit s'allumer.

Raccordement de l'alimentation électrique

Raccordez l'adaptateur électrique à la prise d'alimentation à l'arrière de l'appareil ; Le voyant vert l'alimentation sur la face avant doit s'allumer.

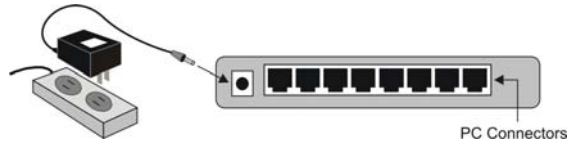

Dépannage

1. Le voyant d'alimentation ne s'allume pas

- Vérifiez que le câble d'alimentation est correctement branché sur l'adaptateur électrique externe et dans la prise de courant. Assurez-vous que la prise jack est fermement branchée dans la prise d'alimentation du switch.

2. Le voyant LNK/ACT (Connexion/Activité) ne s'allume pas lors d'une connexion à un appareil 100Mo/sec

- Vérifiez l'interrupteur de l'appareil raccordé au switch; Assurez-vous qu'il soit allumé.
- Vérifiez la câble réseau ; Assurez-vous qu'il est correctement raccordé au switch et à l'appareil en réseau.
- Vérifiez la câble réseau ; Assurez-vous que les câbles UTP sont conformes avec les prescriptions EIA/TIA568 et avec celles de la catégorie 5.

[!] Contactez votre revendeur si le problème persiste.

Pannello Frontale & Connettori

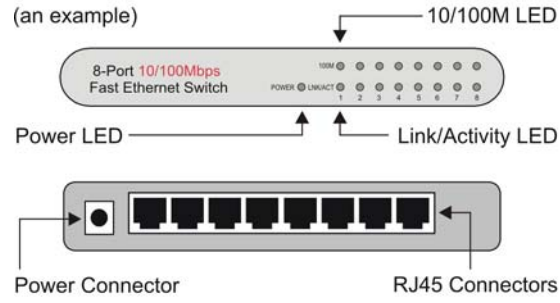

Pannello LED Interruttore Fast Ethernet

| LED | Colore | Stato | Descrizione |
|------------------------------------|--------|-----------|----------------------------------------|
| PWR (Accensione) | Verde | Acceso | L'alimentazione è fornita |
| | | Spento | Nessuna alimentazione |
| LNK/ACT (Collegamento/Attività) | Verde | Acceso | Viene stabilito un collegamento valido |
| | | Lampeggia | Pacchetti di dati ricevuti |
| | | Spento | Nessun collegamento viene stabilito |
| VELOCITA' (10/100M) | Giallo | Acceso | Questa porta opera a 100Mbps |
| | | Spento | Questa porta opera a 10Mbps |

1. Ambiente di Funzionamento

Questo centro di commutazione deve essere installato e adoperato entro i limiti della temperatura di funzionamento specificata (32-131°F) e umidità (10~95% Senza condensa).

- Non posizionare oggetti sull'unità.
- Non ostruire nessun foro di ventilazione ai lati dell'unità.
- Non posizionare l'unità vicino o nei pressi di alcuna fonte di calore, come stufe, termosifoni o esposizione diretta al sole.

Impedire l'entrata dell'acqua e umidità nell'unità. Se necessario, usare un deumidificatore per ridurre l'umidità.

2. Collegamento ai dispositivi di rete

Le porte RJ-45 sull'interruttore supportano la funzione Auto-MDI/MDI-X che permette di utilizzare tipi di cavi dritti o incrociati per collegare questo interruttore alla stazione di lavoro o centro.

Collegare un'estremità del cavo di rete alla porta RJ-45 sul pannello posteriore, e collegare l'altra estremità del cavo di rete alla porta RJ-45 sul dispositivo di rete. Seguire la stessa procedura per collegare tutte le porte RJ-45 dell'interruttore.

I cavi di rete UTP devono essere conformi alle specifiche EIA/TIA 568 e alla Categoria 5 standard per la trasmissione dei dati 100Mbps. Lunghezza massima: usando il cavo UTP, tra l'interruttore e il dispositivo connesso è 100 metri (300ft).

Una volta che il cavo di rete è collegato a entrambe le estremità e il dispositivo di rete fissato è acceso, il LED LNK/ACT verde dovrebbe essere illuminato.

3. Collegamento dell'accensione

Collegare l'adattatore di accensione al connettore di alimentazione sul pannello posteriore dell'unità; Il LED di Accensione verde sul pannello frontale dovrebbe essere

illuminato.

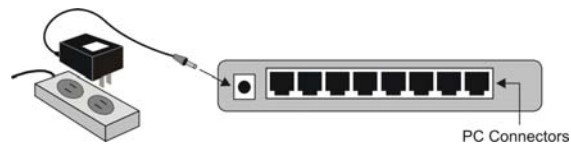

Risoluzione dei problemi

1. Il LED di accensione non è illuminato

- Verificare che il cavo di alimentazione sia collegato correttamente all'adattatore di alimentazione esterno e alla presa di alimentazione. Assicurarsi che la presa di alimentazione CD sia inserita saldamente nella presa di alimentazione dell'interruttore.

2. Il Collegamento/Attività non viene illuminato quando viene collegato al dispositivo 100Mbps

- Verificare l'interruttore di alimentazione del dispositivo di rete fissato all'interruttore; assicurarsi che sia acceso.
- Verificare il cavo di rete; assicurarsi che sia collegato correttamente all'interruttore e al dispositivo di rete.
- Verificare il cavo di rete; assicurarsi che i cavi UTP siano conformi a EIA/TIA 568 e alla specifica di Categoria 5.

[!] Contattare il rivenditore se il problema persiste.

Előlap panel és csatlakozók

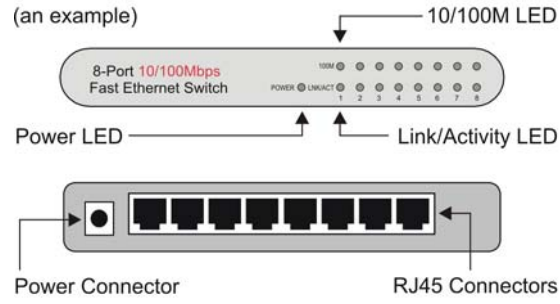

A switch LED-panelének értelmezése

| LED | Szín | Állapot | Jelentés |
|----------------------------|-------|---------|------------------------|
| PWR (Power) | Zöld | BE | Áram alatt |
| | | KI | Nincs áram alatt |
| LNK/ACT (Link/Activity) | Zöld | BE | Kapcsolat létesült |
| | | VILLOG | Adatcsomag érkezett |
| | | KI | Nem létesült kapcsolat |
| SEBESSÉG (10/100M) | Sárga | BE | Sebesség 100Mbps |
| | | KI | Sebesség 10Mbps |

1. Üzemkörnyezet

A switching hub üzemkörnyezetének meg kell felelnie a rendszerkövetelményekben meghatározott értékeknek; 0-55°C hőmérséklet és 10~95% nem kicsapódó páratartalom.

- Ne helyezzen tárgyakat a készülékre.
- Ne akadályozza a készülék szellőzését.
- Ne helyezze a készüléket hőforrás közelébe pld. radiátor, vagy közvetlen napsugárzás.

Óvja a készüléket a víztől és párától. Ha szükséges, használjon páraelszívót.

2. A készülék csatlakoztatása

Az RJ-45 port támogatja az Auto-MDI/MDI-X funkciót, amellyel egyenes közvetlen és kereszt (cross-over) kábelekkel is csatlakoztatni lehet a switchet a munkaállomáshoz, vagy hub-hoz.

Csatlakoztassa a hálózati kábelt az RJ-45 porthoz a hátsó panelen és ismételje meg az eljárást a többi RJ-45 port esetében.

Az UTP hálózati kábelnek meg kell felelnie az EIA/TIA 568 specifikációknak és az 5-ös kategóriájú szabványoknak az 100Mbps adatsebességű adatátvitelhez. A kábel maximális hossza UTP kábel esetén a switch és a készülék között 100 méter lehet.

Ha a hálózati kábelt csatlakoztatták a és az eszköz áram alatt van, világít a zöld LNK/ACT LED.

3. Áram alá helyezés

Csatlakoztassa az adaptert a hálózati aljzathoz és az egység hátoldali csatlakozójához és a zöld Power LED világítani kezd az előlapon.

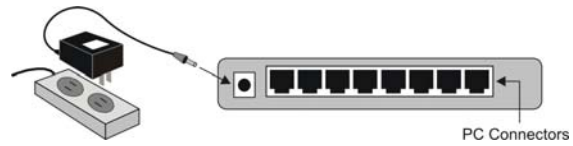

Hibaelhárítás

1. A Power LED nem világít

- Ellenőrizze az adapterkábel és a konnektort, valamint a csatlakozás helyességét.

2. A Link/Activity LED nem világít a 100Mbps eszközhöz csatlakoztatva

- Ellenőrizze, hogy a hálózati eszköz be legyen kapcsolva.
- Ellenőrizze a hálózati kábelt és annak helyes csatlakozását.
- Ellenőrizze a hálózati kábel típusát; az UTP kábel legyen kompatibilis az EIA/TIA 568 és Category 5 szabvánnyal.

[!] Ha a hiba továbbra is fennáll, keresse fel kereskedőjét.

Frontpaneel & Aansluitingen

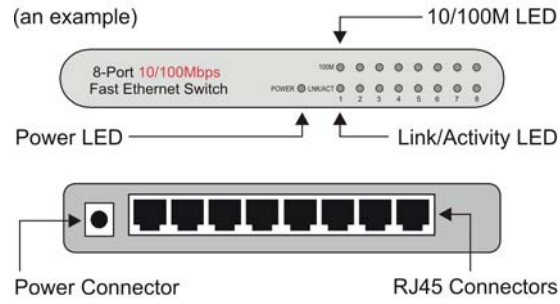

Fast Ethernet Switch LED-paneel

| LED | Kleur | Status | Omschrijving |
|------------------------------------|-------|----------|--------------------------------------------|
| PWR (Spanning) | Groen | Brandt | Spanning is aangesloten |
| | | Uit | Spanning is niet aangesloten |
| LNK/ACT (Verbinding/Activiteit) | Groen | Brandt | Er is een werkende verbinding |
| | | Knippert | Er wordt data ontvangen |
| | | Uit | Er is geen werkende verbinding |
| SPEED (SNELHEID) (10/100M) | Geel | Brandt | Deze poort heeft een snelheid van 100 Mbps |
| | | Uit | Deze poort heeft een snelheid van 10 Mbps |

1. Operationele omgeving

Deze switching hub (schakelende verdeeldoos) moet geïnstalleerd en gebruikt worden binnen de grenzen van de gespecificeerde operationele temperatuur (0 - 55° C) en vochtigheidsgraad (10 ~ 95% niet-condenserend).

- Plaats geen voorwerpen op het apparaat.
- Sluit de ventilatieopeningen aan de zijkanten van het apparaat niet af.
- Plaats het apparaat niet vlakbij een warmtebron zoals een kachel of radiator en plaats het apparaat niet in de zon.

Voorkom dat er water en stof in het apparaat terecht kan komen. Gebruik, indien noodzakelijk, een ontvochtiger om de vochtigheidsgraad te reduceren.

2. Aansluiten op netwerkapparatuur

De RJ-45 poorten op de switch ondersteunen de Auto-MDI/MDI-X functie. Daardoor kunt u straight-through (recht) of crossover (gekruisd) type verbindingenkabels gebruiken om deze switch met een werkstation of hub te verbinden.

Verbind het uiteinde van de netwerkkabel met de RJ-45 poort aan de achterzijde van het apparaat, en verbind het andere einde van de netwerkkabel met de RJ-45 poort van het netwerkapparaat. Volg dezelfde procedure om alle RJ-45 poorten van de switch aan te sluiten.

De UTP-netwerkkabels moeten voldoen aan de EIA/TIA 568 specificaties en categorie 5 standaard voor 100 Mbps dataoverdracht. De maximum lengte, gebruik makend van een UTP kabel, tussen de switch en het aangesloten apparaat is 100 meter (300 ft).

Zodra de beide uiteinden van de netwerkkabel aangesloten zijn en het verbonden netwerkapparaat ingeschakeld wordt,

moet de groene LNK/ACT LED gaan branden.

3. Spanning aansluiten

Sluit de spanningsadapter aan op de voedingsaansluiting aan de achterzijde van het apparaat; de groene Power LED op het frontpaneel moet gaan branden.

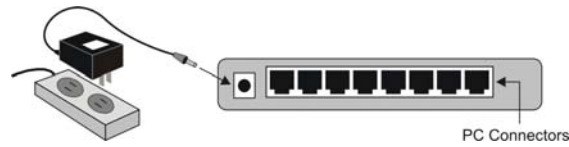

Het oplossen van problemen

1. De Power LED brandt niet

- Controleer of het netsnoer goed in de spanningsadapter en in het stopcontact zit. Controleer of de DC-stekker goed in de voedingsaansluiting van de switch zit.

2. Link/Activity (Verbinding/Activiteit) LED brandt niet wanneer een 100 Mbps apparaat aangesloten is

- Controleer de aan/uit schakelaar van het netwerkapparaat dat op de switch aangesloten is; zorg dat deze op ON (aan) staat.
- Controleer de netwerkkabel; zorg ervoor dat deze goed in de switch en het netwerkapparaat zit.
- Controleer de netwerkkabel; controleer of de UTP kabel overeenkomt met de EIA/TIA 568 en categorie 5 specificatie.

[!] Neem contact op met uw dealer als het probleem blijft bestaan.

Przedni panel i złącza

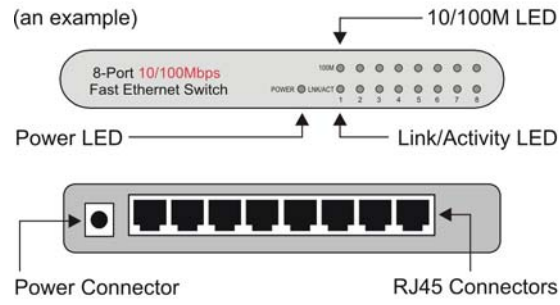

Dioda przedniego panelu przełącznika Fast Ethernet Switch

| Dioda LED | Kolor | Status | Opis |
|-----------------------------------|---------|--------|-----------------------------------|
| PWR (Zasilanie) | zielony | wł. | Zasilanie podłączone |
| | | wył. | Brak zasilania |
| LNK/ACT (Połączenie/aktywność) | zielony | wł. | Ustanowiono prawidłowe połączenie |
| | | błyska | Odebrano pakiety danych |
| | | wył. | Brak połączenia |
| SPEED (10/100M) | żółty | wł. | Ten port działa przy 100 Mbps |
| | | wył. | Ten port działa przy 10 Mbps |

1. Środowisko pracy

Przełącznik sieciowy musi być zainstalowany i pracować w określonym zakresie temperatur (0-55°C) i wilgotności (10~95% bez kondensacji).

- Nie stawiaj żadnych przedmiotów na urządzeniu.
- Nie zasłaniaj otworów wentylacyjnych po bokach urządzenia.
- Nie umieszczaj urządzenia w pobliżu źródeł ciepła, np. grzejnika, radiatora lub w bezpośrednim nasłonecznieniu.

Uważaj, aby do urządzenia nie dostała się woda lub wilgoć. W razie konieczności użyj osuszacza w celu zmniejszenia wilgotności.

2. Podłączanie urządzeń sieciowych

Porty RJ-45 przełącznika obsługują funkcję Auto-MDI/MDI-X, która umożliwia podłączenie tego przełącznika do stacji roboczej lub koncentratora z pomocą kabli przelotowych lub krzyżowych.

Podłącz jeden koniec kabla sieciowego do portu RJ-45 na tylnym panelu i podłącz drugi koniec kabla sieciowego do portu RJ-45 urządzenia sieciowego. Wykonaj tę samą procedurę dla pozostałych portów RJ-45 przełącznika.

Kable sieciowe UTP muszą być zgodne ze specyfikacją EIA/TIA 568 i standardem Category 5 dla transmisji danych 100 Mbps. Maksymalna długość: z użyciem kabla UTP wynosi 100 m pomiędzy przełącznikiem i podłączonym urządzeniem.

Po podłączeniu obu końców kabla sieciowego i włączeniu urządzenia sieciowego powinna zapalić się zielona dioda LED LNK/ACT.

3. Podłączenie zasilania

Podłącz zasilacz do złącza zasilania na tylnym panelu urządzenia; powinna zapalić się zielona dioda LED na przednim panelu.

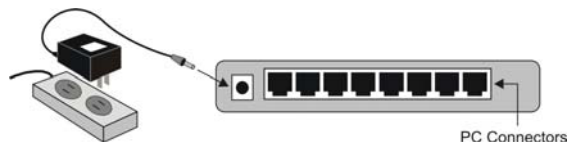

Rozwiązywanie problemów

1. Dioda zasilania nie świeci się.

- Sprawdź, czy przewód zasilający jest prawidłowo podłączony do zewnętrznego zasilacza i gniazda zasilającego. Upewnij się, wtyczka zasilania jest dokładnie podłączona do gniazda przełącznika.

2. Kontrolka połączenia/aktywności nie świeci się po połączeniu z urządzeniem 100 Mbps.

- Sprawdź przełącznik zasilania urządzenia sieciowego podłączonego do przełącznika; musi być włączone.
- Sprawdź kabel sieciowy; upewnij się, że jest prawidłowo podłączony do przełącznika i urządzenia sieciowego.
- Sprawdź kabel sieciowy; upewnij się, że kable UTP są zgodne ze specyfikacją EIA/TIA 568 i Category 5.

[!] Jeśli problem się powtarza, skontaktuj się ze sprzedawcą.

Painel frontal e conectores

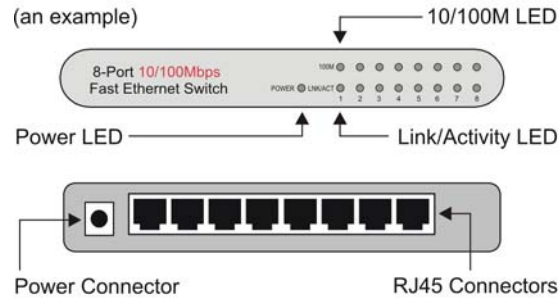

Painel de LED do switch Fast Ethernet

| LED | Cor | Estado | Descrição |
|---------------------------------|---------|--------------|-----------------------------------|
| PWR (Corrente) | Verde | Ligado | É fornecida corrente |
| | | Desligado | Sem corrente |
| LNK/ACT (Ligação/Actividade) | Verde | Ligado | É estabelecida uma ligação válida |
| | | Intermitente | Pacotes de dados recebidos |
| | | Desligado | Não foi estabelecida uma ligação |
| VELOCIDADE (10/100M) | Amarelo | Ligado | Esta porta funciona a 100 Mbps |
| | | Desligado | Esta porta funciona a 10 Mbps |

1. Ambiente de funcionamento

Este switching hub deve ser instalado e utilizado de acordo com os limites de temperatura de funcionamento (32-131°F) e de humidade (10~95% sem condensação) especificados.

- Não coloque objectos em cima do aparelho.
- Não obstrua os orifícios de ventilação nas partes laterais do aparelho.
- Não posicione o aparelho perto de fontes de calor, tais como aquecedores, radiadores nem o coloque sob exposição directa do sol.

Evite a entrada de água e humidade no interior do aparelho. Se necessário, utilize um desumidificador para diminuir a humidade.

2. Ligação a dispositivos de rede

As portas RJ-45 no switch suportam a função Auto-MDI/MDI-X, que permite utilizar cabos straight-through ou cross-over para ligar este switch à estação de trabalho ou ao hub.

Ligue uma extremidade do cabo de rede à porta RJ-45 no painel posterior e ligue a outra extremidade do cabo de rede à porta RJ-45 no dispositivo de rede. Siga o mesmo procedimento para ligar todas as portas RJ-45 do switch.

Os cabos de rede UTP devem estar em conformidade com as especificações EIA/TIA 568 e com a norma Categoria 5 para transmissão de dados de 100 Mbps. Comprimento máximo: 100 metros, entre o switch e o dispositivo ligado, utilizando o cabo UTP.

Assim que o cabo de rede estiver ligado a ambas as extremidades e o dispositivo de rede ligado estiver activado, o LED LNK/ACT LED verde deve acender-se.

3. Ligação à corrente

Ligue o adaptador de corrente ao conector de corrente no painel posterior do aparelho; o LED de corrente verde no painel frontal deve acender-se.

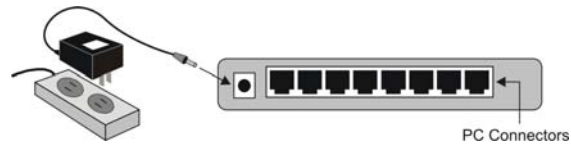

Resolução de problemas

1. O LED de corrente não se acende

- Verifique se o cabo de alimentação está devidamente ligado ao adaptador de corrente externo e à tomada de corrente. Certifique-se de que a ficha de corrente CC está ligada com firmeza na tomada de corrente do switch.

2. Os LED Ligação/Actividade não se acendem ao ligar o dispositivo de 100 Mbps

- Verifique se o interruptor de corrente do dispositivo de rede está ligado ao switch; certifique-se de que está na posição ON (Ligado).
- Verifique o cabo de rede; certifique-se de que está devidamente ligado ao switch e ao dispositivo de rede.
- Verifique o cabo de rede; certifique-se de que os cabos UTP estão em conformidade com as especificações EIA/TIA 568 e Categoria 5.

[!] Se o problema persistir, contacte o seu fornecedor.

Передняя панель и соединительные разъемы

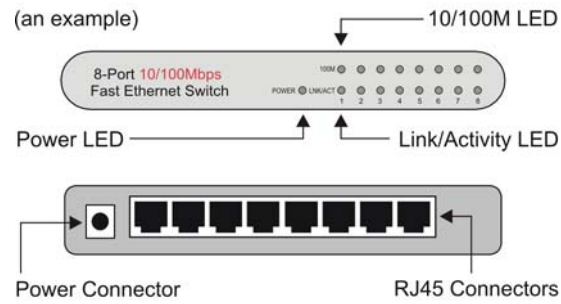

Панель светодиодных индикаторов коммутатора

| Индикатор | Цвет | Статус | Описание |
|--------------------------------|---------|----------|----------------------------------|
| PWR (Power) | Зелёный | Горит | Есть питание |
| | | Погашен | Питание отключено |
| LNK/ACT (Link/ Activity) | Зелёный | Горит | Установлено соединение |
| | | Мерцание | Передача данных |
| | | Погашен | Соединение не установлено |
| SPEED (10/100M) | Жёлтый | Горит | Порт работает в режиме 100Мбит/с |
| | | Погашен | Порт работает в режиме 10Мбит/с |

4. Условия эксплуатации

Данное устройство должно эксплуатироваться при температуре окружающей среды 10-40 °С и относительной влажности 10~95%.

- Не кладите предметы сверху устройства.
- Не закрывайте вентиляционные отверстия устройства.
- Не размещайте устройство рядом с нагревательными приборами и избегайте воздействия прямого солнечного света.

Избегайте попадания воды в устройство.

5. Соединение с сетевыми устройствами

Порты RJ-45 данного коммутатора поддерживают функцию Auto-MDI/MDI-X, что позволяет использовать кабели проходного или «cross-over» типа для соединения с сетевыми устройствами.

Подсоедините один конец сетевого кабеля к порту RJ-45 на задней панели, а второй – в порт RJ-45 сетевого устройства. Аналогично для остальных устройств.

Сетевой кабель должен удовлетворять спецификациям EIA/TIA 568 и стандарту Category 5 для передачи данных на скорости 100Мбит/с. Максимальная длина UTP кабеля между коммутатором и соединяемым устройством - 100 м.

При подключении сетевого кабеля к коммутатору и устройству на передней панели должен загориться зелёный индикатор LNK/ACT.

6. Подключение питания

Подсоедините адаптер питания в соответствующий разъем на задней панели устройства – должен загориться зелёный индикатор Power на передней

панели.

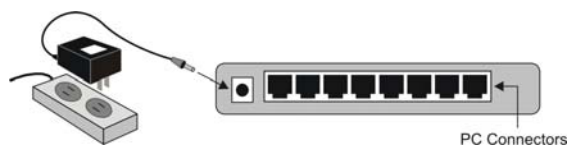

Устранение неполадок

3. Индикатор питания не горит

- Проверьте правильность соединения кабеля питания с коммутатором и внешнего блока питания с розеткой. Штекер питания должен быть плотно вставлен в соответствующий разъем.

4. Индикатор Link/Activity не горит при соединении с 100Мбит/с устройствами

- Проверьте правильность подключения питания к сетевому устройству и убедитесь, что оно включено.
- Проверьте сетевой кабель между коммутатором и сетевым устройством, убедитесь в соответствии кабеля спецификациям EIA/TIA 568 и Category 5.

[!] В случае невозможности устранения проблемы обратитесь к продавцу.

Türkçe

Ürünün Kullanım İçin Hazırlanması (Bağlantı ve Montaj)

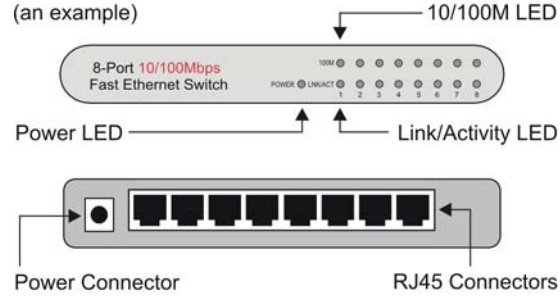

LED Tanımları

| LED | Renk | Durum | Tanım |
|---------------------------|-------|------------------|--------------------------|
| PWR (Güç) | Yeşil | Işık Var | Güç verilmiş durumda |
| | | Işık Yok | Güç yok |
| LNK/ACT (Link/Çalışma) | Yeşil | Işık Var | Geçerli bir link kuruldu |
| | | Yanıp Sönüyor | Veri paketleri alınıyor |
| | | Işık Yok | Link yok |
| HIZ (10/100M) | Sarı | Işık Var | 100 Mbps hızında |
| | | Işık Yok | 10 Mbps hızında |

1. Çalışma Ortamı

Bu Switch belirtilen sıcaklık (32-1310F) ve nem oranlarında kurulmalı ve çalıştırılmalıdır. Cihazın üzerine hiçbir şey koymayınız. Cihazın yanlarındaki hiçbir havalandırma deliğini kapamayınız. Cihazı, ısıtıcı, kalorifer veya direkt gelen güneş ışınları gibi doğrudan sıcaklık veren etkenlerden uzak tutunuz. Cihazın içine su ve nem girişini önleyin. Gerekliyse, nem oranını azaltmak için rutubet önleyici bir alet kullanın.

2. Network Cihazlarına Bağlanma

Switch'deki RJ-45 portları Auto-MDI/MDI-X portları olarak tasarlandıklarından, kablo ister çapraz ister düz olsun, switch bir iş istasyonu veya başka bir switch/hub'a bağlanabilir.

Network kablosunun bir ucunu ön paneldeki RJ-45 portuna, ve diğer ucunu da network cihazının RJ-45 portuna bağlayın. Switch'in bütün RJ-45 portları için aynı işlemi uygulayın. UTP network kabloları 100Mps veri iletimi için EIA/TIA 568 şartnamesine uymalı ve Category 5 standartında olmalıdır. UTP kablo ile, Switch ve bağlı olduğu cihaz için maksimum uzaklık 100 metredir (300ft). Network kablosu iki uca da düzgün bir şekilde bağlandığında yeşil LNK/ACT LEDi yanmalıdır.

3. Gücü Bağlama

Güç kablosunu cihazın arka panelinde bulunan prize takın. Diğer ucunu da elektrik prizine takın. Ön panelde bulunan yeşil Power LED'i yanmalı.

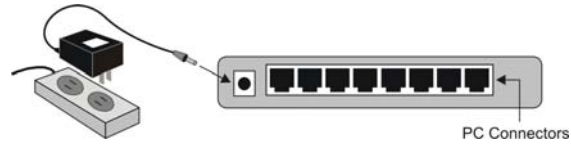

Sorun Giderme

1. Power LED'i yanmıyor.

Güç kablosunun prize ve Switch'e doğru takıldığını kontrol edin. Switch'teki güç düğmesinin açık olduğunu kontrol edin. Güç kablosunun Switch'in prizine düzgün takıldığından emin olun.

2. 100Mbps bir cihaza bağlanmak isterken Link/Activity yanmıyor.

- Switch'e bağlı cihazın güç düğmesinin açık olduğundan emin olun.
- Network kablosunun Switch'e ve diğer network cihazına doğru bağlandığını kontrol edin.
- Network kablosunu kontrol edin; UTP kabloların EIA/TIA-568 ve Category 5 standartlarında olduğunu kontrol edin.

Garanti Kapsamı

1. **Cihazın değiştirilme işlemi** Yetkili Teknik Servislerin vereceği rapor doğrultusunda yapılır.
2. **Müşteri** ithalatçı firmanın veya ithalatçı firma tarafından bakım/onarım yetkisi verilmiş Teknik Servisler dışında cihaza hiçbir şekilde müdahale ettirmeyecektir.Yetkili kişiler dışında ürüne müdahalede bulunulursa,ürün garanti dışı sayılır.
3. **İthalatçı firma** garantisi taşımayan ve ithalatçı firma tarafından yetki verilmiş dağıtıcılardan temin edilmeyen orijinal yedek parçalar dışında malzemeler kullanılması halinde ürün garanti kapsamı dışında kalır.
4. Ürünün kullanma kılavuzunda yer alan hususlara aykırı kullanılmasından kaynaklanan arızalar garanti kapsamı dışındadır.
5. **Garanti**; kaza ve felaketten kaynaklanan hasarları onarma hizmetini kapsamaz.
6. **Onarım** parçaları ve değiştirilecek ürünler değişim esasına göre sağlanacak, yeni veya yeniye eşit olacak duruma getirilecektir. Değişmesi gereken parçalar ve ürünler ithalatçı firmanın malı olacaktır.

Garanti Şartları

1. **Garanti süresi**, malın teslim tarihinden itibaren başlar ve 2 yıldır.
2. **Malın** bütün parçaları dahil olmak üzere tamamı Firmamızın garantisi kapsamındadır.
3. **Malın** garanti süresi içerisinde arızalanması durumunda, tamirde geçen süre garanti süresine eklenir. Malın tamir süresi en fazla 30 iş günüdür. Bu süre, mala ilişkin arızanın servis istasyonuna, servis istasyonunun olmaması durumunda, malın satıcısı, bayii, acentası, temsilciliği, ithalatçısı veya imalatçısından birisine bildirim tarihinden itibaren başlar. Sanayi malının arızasının 5 işgünü içerisinde giderilmemesi halinde, imalatçı veya ithalatçı; malın tamiri tamamlanıncaya kadar, benzer özelliklere sahip başka bir sanayi malını tüketicinin kullanımına tahsis etmek zorundadır.
4. **Malın** garanti süresi içerisinde, gerek malzeme ve işçilik, gerekse montaj hatalarından dolayı arızalanması halinde,işçilik masrafı, değiştirilen parça bedeli ya da başka herhangi bir ad altında hiçbir ücret talep etmeksizin tamiri yapılacaktır.
5. **Malın**;
 - Teslim tarihinden itibaren garanti süresi içinde kalmak kaydıyla bir yıl içerisinde, aynı arızayı ikiden fazla tekrarlaması veya farklı arızaların dörtten fazla ortaya çıkması sonucu maldan yararlanamamanın süreklilik kazanması,
 - Tamiri için gereken azami sürenin aşılması,
 - Servis istasyonunun mevcut olmaması halinde sırasıyla satıcısı, bayii, acentası, temsilciliği, ithalatçısı veya imalatçısından birisinin düzenleyeceği raporla arızanın tamirinin mümkün bulunmadığının belirlenmesi, durumlarında ücretsiz olarak değiştirme işlemi yapılacaktır.
6. **Malın** kullanma kılavuzunda yer alan hususlara aykırı kullanılmasından kaynaklanan arızalar garanti kapsamı dışındadır.
7. **Garanti süresi** içerisinde, servis istasyonları tarafından yapılmasının zorunlu olduğu, imalatçı veya ithalatçı tarafından şart koşulan periyodik bakımlarda; verilen hizmet karşılığında tüketiciden işçilik ücreti veya benzeri bir ücret talep edilemez.
8. **Garanti Belgesi** ile ilgili olarak çıkabilecek sorunlar için Sanayi ve Ticaret Bakanlığı Tüketicinin ve Rekabetinin Korunması Genel Müdürlüğü'ne başvurulabilir.



GARANTİ BELGESİ

Belge No: 26965

Belge İzin Tarihi: 18.08.2005

Bu Garanti Belgesinin Kullanılmasına 4077 sayılı Kanun ile bu Kanuna dayalı olarak düzenlenen TRKGİM-2001/6 sayılı Tebliğ uyarınca, T.C. Sanayi ve Ticaret Bakanlığı, Tüketicinin Ve Rekabatin Korunması Genel Müdürlüğü tarafından izin verilmiştir.

İthalatçı Firma

MASCOM Bilgisayar Aksesuar Tic. Ltd. Şti.
Merkez Mah. Keşemirgaz Cad. No:39/1 34406 Kağıthane / İstanbul Tel: (0212) 321 17 00 pbx Faks: (0212) 321 16 60
e-mail: teknik@mascom.com.tr

Ürün Bilgileri

| | | | |
|---------|--------|---------------------|------------|
| Cinsi | Switch | Barındır ve Seri No | |
| Markası | Edimax | Azami Tamir Süresi | 30 İş Günü |
| Modeli | | Garanti Süresi | 2 Yıl |

Satıcı Firma

| | | | |
|--------|-----------------------|--|--|
| Ünvanı | Teslim Tarihi ve Yeri | | |
| Adresi | Fatura Tarihi ve No | | |
| Tel. | Tarih-İmza-Kaşe | | |
| Faks | | | |

Ref: MW-ED-SW-101

www.mascom.com.tr • www.gujake.com.tr • www.epord.com • www.muslek.com.tr

Free Manuals Download Website

<http://myh66.com>

<http://usermanuals.us>

<http://www.somanuals.com>

<http://www.4manuals.cc>

<http://www.manual-lib.com>

<http://www.404manual.com>

<http://www.luxmanual.com>

<http://aubethermostatmanual.com>

Golf course search by state

<http://golfingnear.com>

Email search by domain

<http://emailbydomain.com>

Auto manuals search

<http://auto.somanuals.com>

TV manuals search

<http://tv.somanuals.com>