

GUIDE DE DÉMARRAGE RAPIDE

Lave-vaisselle DishDrawer™ (Encastré)

CA

Gardez ce document à portée de main pour pouvoir le consulter au besoin.

- Pour des informations détaillées sur les fonctionnalités de votre lave-vaisselle, consultez le 'Guide de l'utilisateur'.
- Avant d'utiliser votre lave-vaisselle, assurez-vous de lire la totalité du 'Guide de l'utilisateur', en portant une attention particulière à la section 'Consignes de sécurité et mises en garde'.
- Pour obtenir les coordonnées ou les informations relatives au service, à l'assistance ou aux pièces de remplacement, consultez la dernière section de ce document ou le manuel d'entretien et de garantie.

Votre modèle

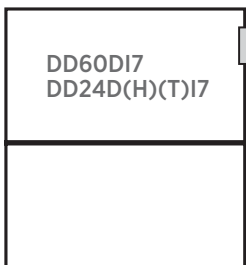

Remarque : les tiroirs des modèles doubles disposent de commandes qui peuvent fonctionner indépendamment de l'autre tiroir.



Votre télécommande

Important!

Pour empêcher une utilisation non autorisée, gardez la télécommande hors de la portée des enfants.

Voyant de signal

- Un clignotement simple indique que le signal est transmis correctement au lave-vaisselle.
- Les clignotements multiples indiquent que le lave-vaisselle ne reçoit pas le signal. Il est alors possible que la télécommande soit hors de portée.

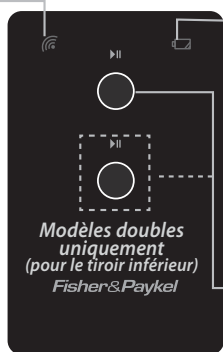

Voyant de pile faible

Lorsque ce voyant clignote, la pile doit être remplacée. Utilisez une pile CR2032, en plaçant le symbole + vers le haut.

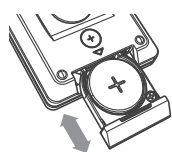

Touche(s) de commande

Consultez la section 'Instructions d'utilisation' pour plus d'informations.

Installation de votre télécommande

Votre télécommande est fournie avec un support de fixation amovible et une bande autoadhésive. Vous pouvez fixer ce support sur une surface à proximité, à l'abri de la lumière du soleil et à distance des sources de chaleur et de vapeur excessives. Ne le fixez pas sur du papier peint.

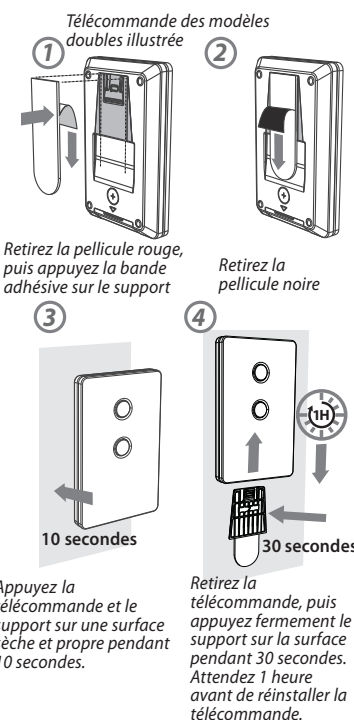

Appuyez la télécommande et le support sur une surface sèche et propre pendant 10 secondes.

Retirez la télécommande, puis appuyez fermement le support sur la surface pendant 30 secondes. Attendez 1 heure avant de réinstaller la télécommande.

Chargement et détergent

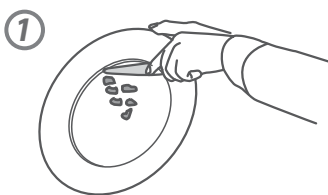

1 Jetez les restes de nourriture

Délogez les gros morceaux de nourriture (tels que les os et les noyaux de fruit) et retirez tous les objets (tels que les cure-dent, les ficelles et le papier).

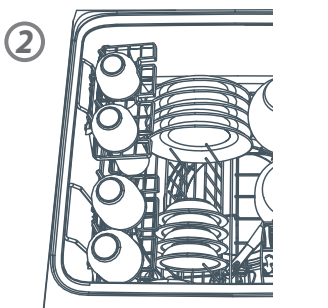

2 Chargez la vaisselle avec soin

Pour améliorer le rendement de l'appareil, placez la vaisselle de façon à ce qu'elle soit espacée uniformément, sans l'entasser.

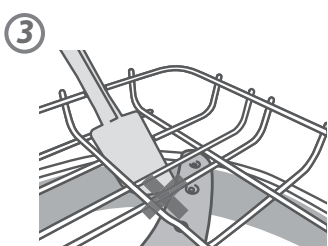

3 Vérifiez le(s) bras gicleur(s)

Assurez-vous qu'aucun objet n'empêche le(s) bras gicleur(s) de tourner.

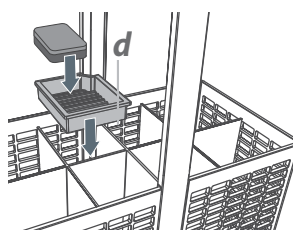
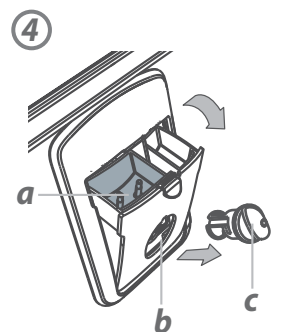

4 Ajoutez le détergent et vérifiez le réglage du produit de rinçage

Remplissez le distributeur de détergent (a) avec du détergent en poudre et fermez le couvercle du distributeur.

Important!

Ne placez pas de détergent liquide ou de pastilles dans le distributeur de détergent.

Lorsque le voyant du bouchon (c) s'allume en rouge vif, remplissez le distributeur de produit de rinçage liquide (b) avec un produit de rinçage liquide. Assurez-vous ensuite de replacer le bouchon du distributeur de produit de rinçage sur sa position initiale.

Si vous utilisez une pastille, placez-la dans le panier à ustensiles (d) ou dans le bas du tiroir.

Sélection d'un programme de lavage

Voyants de programme de lavage

Ces voyants indiquent le programme sélectionné.

Sélecteur de programme de lavage

Appuyez pour faire défiler les programmes de lavage.

HEAVY	NORMAL	FAST	DELICATE	RINSE	Voyant ECO
PROGRAMMES STANDARD - conçus pour laver et sécher votre vaisselle					
INTENSIF Casserolles, poêles et assiettes très sales.	NORMAL Plats qui sont assez sales ou des aliments qui ont été laissés à sécher pendant la nuit	RAPIDE Vaisselle légèrement sale.	DÉLICAT Vaisselle légèrement sale et sensible à la chaleur.	RINÇAGE Prévient les odeurs et le séchage de restes d'aliments sur la vaisselle.	Le voyant s'allume en rouge lorsqu'un programme Eco est sélectionné.

PROGRAMMES ECO - conçus pour laver votre vaisselle de manière écoénergétique			
INTENSIF ECO Vaisselle très sale de tous les jours.	NORMAL ECO Vaisselle normalement sale pour une utilisation d'eau et d'énergie optimale. Le Guide de l'énergie est basée sur ce programme.	RAPIDE ECO Vaisselle non grasseuse et légèrement sale.	DÉLICAT ECO Vaisselle non grasseuse, légèrement sale et sensible à la chaleur.

Instructions d'utilisation

Vous pouvez faire fonctionner votre lave-vaisselle de deux façons :



SOIT en utilisant la touche sur le panneau de commande du tiroir

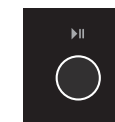

OU en utilisant la touche de la télécommande

Démarrer/repandre le lavage	1 Appuyez sur . 2 Fermez le tiroir. Le lavage démarrera.
Interrompre le lavage	Vous pouvez interrompre le lavage uniquement à l'aide de la télécommande. Voir ci-contre.
Annuler le lavage	1 Interrompez le lavage à l'aide de la télécommande. 2 Ouvrez le tiroir, puis maintenez la touche enfoncée jusqu'à ce que deux bips sonores soient émis rapidement. L'eau du tiroir sera vidée automatiquement au moment de la fermeture.
Régler la mise en marche différée	Pour retarder le démarrage d'un lavage de 1 à 12 heures : ■ Maintenez la touche enfoncée. Comptez le nombre de bips sonores émis par le lave-vaisselle (chacun représentant 1 heure supplémentaire) et relâchez la touche lorsque vous atteignez le temps de délai souhaité. ■ Le voyant du programme de lavage sélectionné clignotera pour indiquer que la mise en marche différée est activée. ■ Le lavage démarrera lorsque le délai sera écoulé, si le tiroir est fermé.
Désactiver la mise en marche différée	Maintenez la touche enfoncée jusqu'à ce que deux bips sonores soient émis rapidement et que le voyant du programme de lavage sélectionné s'éteigne.

Démarrer/repandre le lavage	1 Fermez le tiroir. 2 Appuyez sur . Le lavage démarrera.
Interrompre le lavage	Appuyez sur . Lorsque vous interrompez un lavage, attendez les 3 bips sonores avant d'ouvrir le tiroir. Le fait d'ouvrir le tiroir de force au milieu du cycle peut causer des dommages ou des blessures.
Annuler le lavage	Maintenez la touche enfoncée jusqu'à ce que deux bips sonores soient émis rapidement. L'eau du tiroir sera vidée automatiquement.
Régler la mise en marche différée	Vous pouvez activer la mise en marche différée uniquement à partir du panneau de commande du tiroir. Voir ci-contre.
Désactiver la mise en marche différée	Maintenez la touche enfoncée jusqu'à ce que deux bips sonores soient émis rapidement.

Après le lavage

Le lave-vaisselle émettra six bips sonores à la fin du programme de lavage.

Vous pouvez remarquer les bruits suivants à la fin du lavage. Il s'agit des sons de fonctionnement normaux :

- Dans les modèles doubles, les deux tiroirs peuvent se vider simultanément.
- À la fin du programme de lavage, le ventilateur de séchage peut continuer de fonctionner pour une période déterminée. Le ventilateur accélère le séchage et utilise très peu d'énergie.

Pour obtenir de meilleurs résultats, nous vous recommandons de vider la vaisselle lorsqu'elle est refroidie.

À faire et à ne pas faire lors du chargement

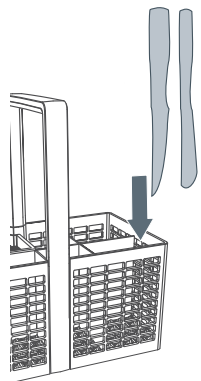

Pour réduire le risque de blessure, placez les articles tranchants ou pointus à l'horizontale, ou avec le manche pointant vers le haut.

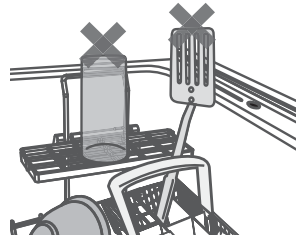

Les objets saillants peuvent empêcher le couvercle interne du tiroir de se fermer correctement et causer des dommages nécessitant des réparations.

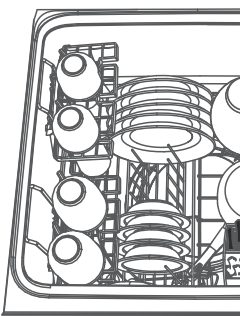

Chargez la vaisselle en l'espaçant uniformément pour améliorer le rendement de l'appareil.

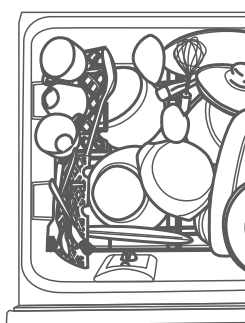

Évitez de le surcharger pour ne pas compromettre son efficacité.

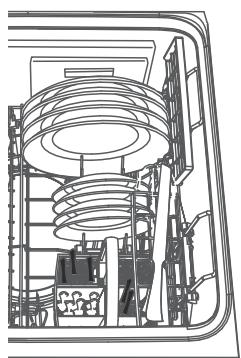

Assurez-vous de laisser suffisamment d'espace entre les assiettes. Mélangez les cuillères, les couteaux et les fourchettes dans le panier à ustensiles pour les empêcher de s'emmêler.

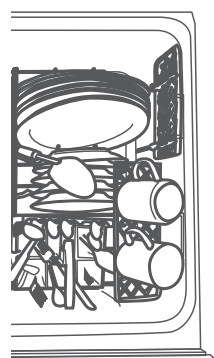

Si les assiettes et les ustensiles sont emmêlés, le lavage risque d'être de moins bonne qualité.

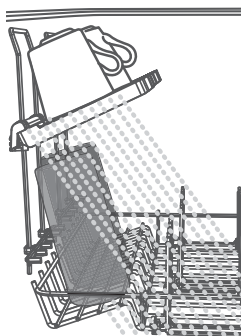

Assurez-vous que l'eau atteigne tous les articles sur les grilles ajustables.

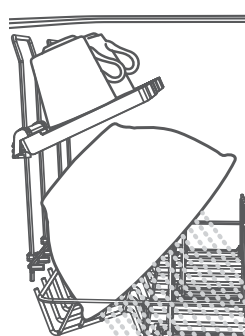

La vaisselle empêche l'eau d'atteindre les articles placés sur les grilles ajustables.

Tiroir fermé verrouillage automatique à l'aide de la télécommande

La fonction de verrouillage automatique du tiroir fermé permet de verrouiller le lave-vaisselle lorsque le tiroir est fermé. Pour activer cette fonction - à tiroir fermé (et pas de programme de lavage ou de retard de démarrage est active), appuyez et maintenez sur la télécommande pendant 6 secondes jusqu'à ce que vous entendez une séquence de 4 bips ensemble. Ignorez tous les bips avant les 6 secondes. Le tiroir est maintenant verrouillé. Pour déverrouiller, appuyez sur la télécommande une fois. Vous entendrez une séquence de 4 bips ensemble. Le tiroir est maintenant débloqué.

- Sur les produits doubles, les tiroirs doivent être verrouillés de façon indépendante.
- Si le pouvoir de le lave-vaisselle est débranché, le tiroir restera verrouillé.
- Remarque: cette fonctionnalité est fortement recommandée si le lave-vaisselle doit être utilisé dans les camping-cars.

Options de préférence

Vous pouvez modifier le réglage de ces options en fonction de vos préférences ou des conditions d'utilisation. Nous vous recommandons de sélectionner les réglages les mieux adaptés avant de commencer à utiliser votre lave-vaisselle.

Option	Produit de rinçage	Adoucisseur d'eau*	Bips sonores à la fin du lavage
À quoi sert-elle?	Cette fonction permet de régler la quantité de produit de rinçage distribué. Réduisez ce réglage s'il y a un excès de mousse après un lavage. Augmentez ce réglage si la vaisselle est mouillée ou marquée de coulées d'eau après un lavage.	Reportez-vous à la section 'Adoucisseur d'eau' présentée dans le 'Guide de l'utilisateur' pour obtenir plus de détails.	Votre lave-vaisselle est réglé en usine pour émettre six bips sonores à la fin d'un lavage. Vous pouvez désactiver cette fonction.

Pour modifier le réglage d'une option

- VÉRIFIEZ ET OUVREZ**
Assurez-vous qu'aucun lavage n'est en cours, puis ouvrez le tiroir.
- ACCÉDEZ AU MENU ET SÉLECTIONNEZ L'OPTION**
Pour accéder au menu : appuyez d'abord sur avec un doigt, puis sur avec un autre doigt, maintenez la pression jusqu'à ce qu'un long bip sonore soit émis, puis relâchez.
 - Vous accédez alors à l'option du produit de rinçage dans le menu des options de préférence.
 - Si vous souhaitez modifier le réglage du produit de rinçage, passez à l'étape 3.
 - Si vous souhaitez modifier le réglage d'une autre option, sélectionnez d'abord cette option.**Pour sélectionner l'option suivante :** appuyez sur . Pour identifier l'option sélectionnée, reportez-vous à la séquence des options dans le tableau ci-dessous. Lorsque vous atteignez la fin de la séquence, le menu retourne au réglage du produit de rinçage (après la tonalité grave).

Option	Produit de rinçage	Adoucisseur d'eau*	Bips sonores à la fin du lavage
Réglages possibles	1 à 5	0 à 5	Activée/Désactivée
Exemple	 HEAVY NORMAL FAST DELICATE RINSE 4 voyants allumés = 4 ^{ème} réglage	 HEAVY NORMAL FAST DELICATE RINSE 3 voyants allumés = 3 ^{ème} réglage	Activée HEAVY NORMAL FAST DELICATE RINSE Désactivée HEAVY NORMAL FAST DELICATE RINSE

- MODIFIEZ LE RÉGLAGE**
Appuyez sur pour modifier le réglage d'une option. Par exemple, pour faire passer le réglage du produit de rinçage de 4 (réglage par défaut) à 2, vous devez appuyer sur à 3 reprises.
- SAUVEGARDEZ LE RÉGLAGE ET QUITTEZ LE MENU**
Maintenez la touche enfoncée jusqu'à ce qu'un bip sonore soit émis et que le panneau de commande affiche le programme de lavage sélectionné.

*Cette option est désactivée sur les modèles sans adoucisseur d'eau. Elle apparaît dans la séquence des options mais ne peut pas être réglée.

Pour plus d'informations

Pour des informations détaillées sur les fonctionnalités de votre lave-vaisselle,

consultez le 'Guide de l'utilisateur'.

Pour les informations de la garantie,

consultez le manuel d'entretien et de garantie

Si vous...

- avez des questions ou commentaires
- avez besoin qu'un technicien autorisé par Fisher & Paykel répare votre produit
- avez besoin de pièces de remplacement ou d'accessoires
- souhaitez enregistrer votre produit

consultez le manuel d'entretien et de garantie ou contactez-nous

CA sans frais, 24/7 1 888 936 7872

www.fisherpaykel.ca

Free Manuals Download Website

<http://myh66.com>

<http://usermanuals.us>

<http://www.somanuals.com>

<http://www.4manuals.cc>

<http://www.manual-lib.com>

<http://www.404manual.com>

<http://www.luxmanual.com>

<http://aubethermostatmanual.com>

Golf course search by state

<http://golfingnear.com>

Email search by domain

<http://emailbydomain.com>

Auto manuals search

<http://auto.somanuals.com>

TV manuals search

<http://tv.somanuals.com>