

# Ampli100VM

Amplified Telephone With Outgoing  
Voice Modulation

Téléphone Amplifié Avec Indicateur  
Niveau D'émission

Teléfono Amplificado Con Modulación  
De Voz De Salida



English Page 1

Français Page 14

Español Page 26

# DESCRIPTION

## General Description

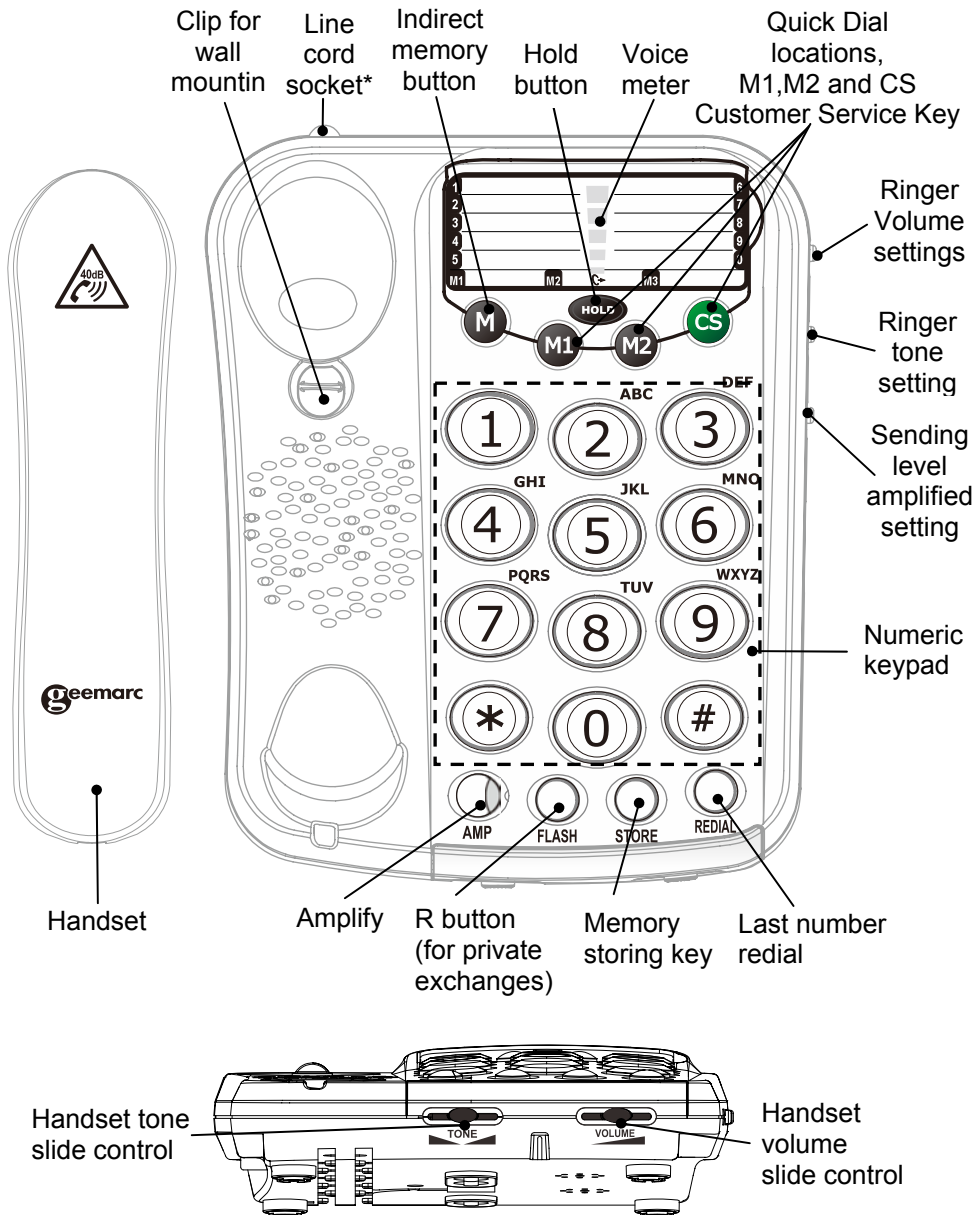

(\*) Classified TNV-3 according to EN60950 standard.

# DESCRIPTION

## Rear

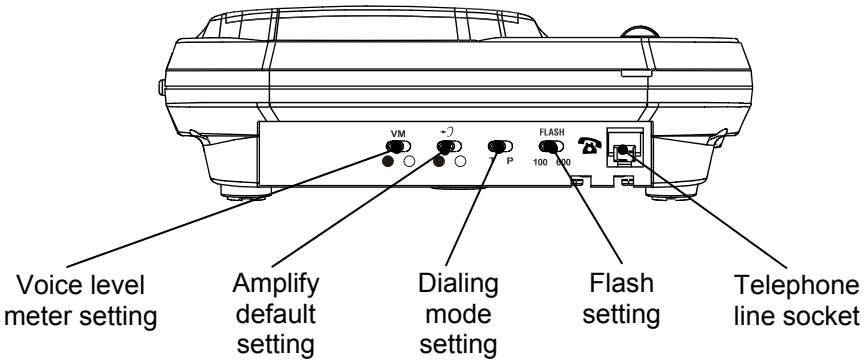

## Base

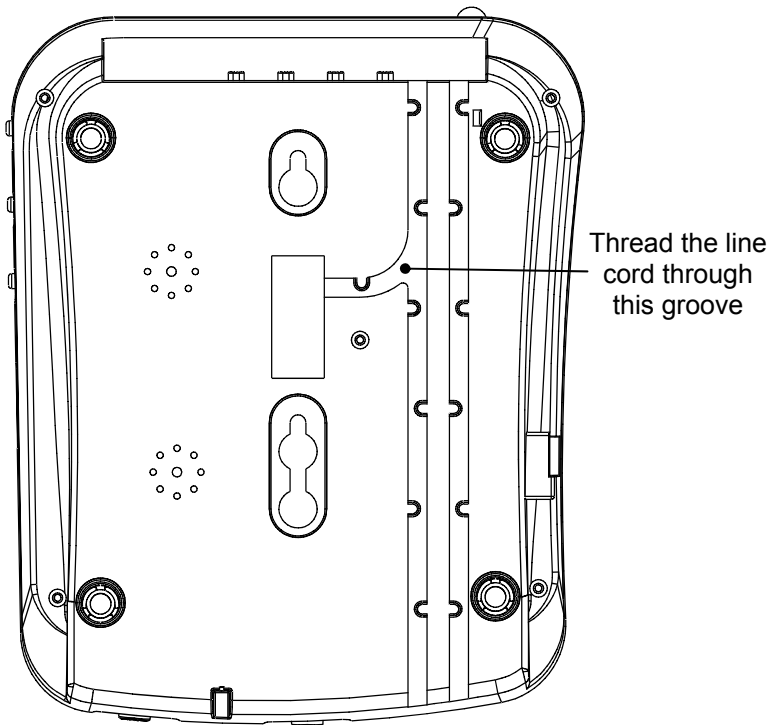

# INSTALLATION

## 1 - Connecting Telephone

---

- 1 - Connect the handset cord.
- 2 - Connect the line cord to the socket located at rear of telephone then connect the PTT plug\*.

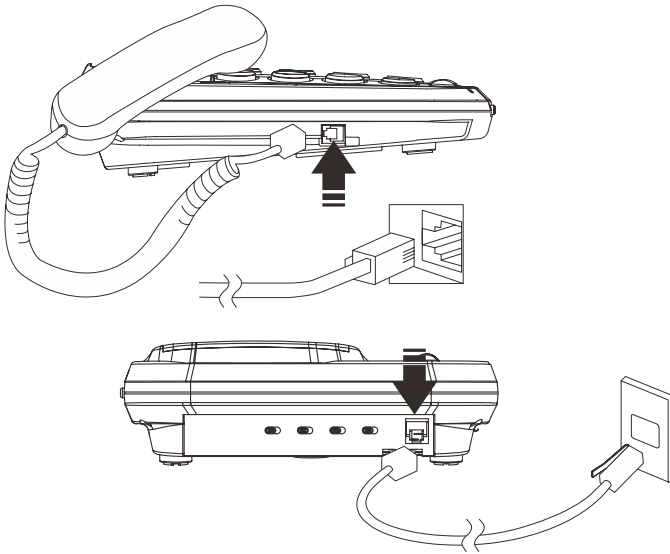

(\*) Classified TNV-3 according to EN60950 standard.

## 2 - Ringer Volume Setting

---

A switch located on the right side allows the ringer to be switched to HI, LOW or OFF.



## 3 - RINGER Tone Setting

---

A switch located on the right side allows the melody to be switched to HI, Middle or LOW.



# INSTALLATION

## 4 - Wall Mounting

---

To wall-mount your telephone, slide out the clip turn around and slide back into the wall mounting position (located in the base unit, just below the ear piece). This will ensure that the handset stays firmly in position. Make 2 holes in the wall 85mm apart, insert the wall plugs and the wall mounting screws. The screws should protrude from wall by 6-7 mm. Place the phone onto the screw-heads and slide down to secure.

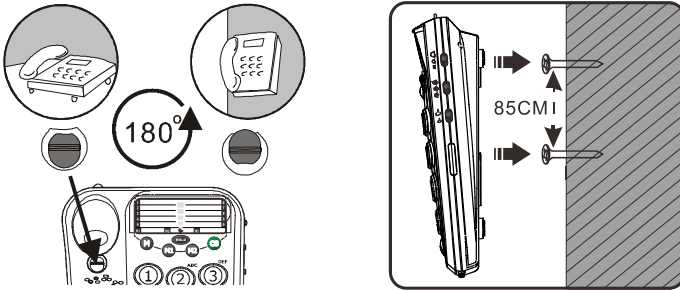

## 5 - TONE/PULSE Switch (T/P)\*\*

---

The Tone/Pulse switch is factory pre-set to Tone position (T). In the UK, all telephone exchanges now use Tone dialing. If your phone does not dial out it is probably being used from an older private switch board (PBX). In this case, the Tone/Pulse switch must be moved to Pulse (P).



\*\* Please note that this switch is not to be moved after setting.

# USING THE PHONE

## 1 - Answering Incoming Call

---

- When an incoming call is received the phone will ring and flash. To answer the call lift the handset and speak.
- On completion of the call, carefully replace the handset in the cradle to release the line.

## 2 - Volume Receiving Adjustment

---

You can increase the volume according to your own hearing requirements.

Use the  button, located on the front side, to adjust the level according to your own hearing requirements.

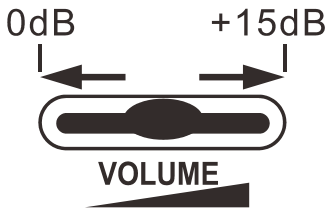

## 3 - Tone Receiving Adjustment

---

If the receiver volume has been amplified, the tone control can also be adjusted. You can adjust and increase the low frequency or high frequency sounds with the tone slide control on the front edge of the unit.



**Note:** The tone adjustment function will not be effective when the receiver volume is set to normal level.

# USING THE PHONE

## 4 - Making A Call

---

- Lift the handset.
- Await the dial tone and dial required number.
- On completion of the call, carefully replace the handset in the cradle.

## 5 - Sending Level Adjustment

---

If your voice is quiet or called parties have difficulty hearing you, you can increase the sending level volume with the switch

 located on the right side.

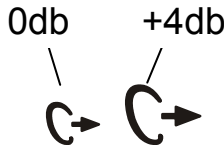

## 6 - Last Number Redial

---

- Lift the handset.
- Await the dial tone and press **REDIAL** button.
- The previously dialled number will be automatically redialled (not in use for memory numbers).

## 7 - R , \* & # Buttons

---

These are used with the new services provided on digital exchanges. For details please contact your network operator.

## 8 - Storing Telephone Numbers

---

Your phone can store 3 direct and 10 indirect memories (16 digits maximum for each memory).

- Lift the handset.
- Press **STORE** button.
- Dial the telephone number you wish to store.
- Press **STORE** button.

# USING THE PHONE

- Press one of the direct memory buttons, **M1**, **M2**, **CS**.  
Or press **M** and any button **0** to **9** on the key pad under which you wish to store the telephone number in indirect memory.

- Replace the handset.

**Note** : Numbers will be lost if you disconnect your phone. Entering a new number in memory will automatically erase the previous number.

## 9 - Dialling Stored Number

---

- Lift the handset and await the dial tone.  
- Press appropriate direct memory button **M1**, **M2**, or **CS**. The stored number will be dialled out automatically.  
Or press the **M** button followed by the keypad **0** to **9** button under which the desired number is stored. The stored number will be dialled out automatically.

To register your stored phones numbers, use the index located on the base.

## 10 - Voice Meter Function

---



Push ● ○ switch to adjust voice level meter ON ● and OFF ○.

**On mode:**

When unit is off-hook, the voice meter LEDs inside the memory card cover will indicate the outgoing voice level on telephone line.

**Off mode:**

When unit is off-hook, the voice meter is turned off.

## 11 - Hold Function

---

The Hold function is designed to stop conversation temporarily.

**Hold On:**

In off-hook state, to press "**HOLD**" key on the keyboard, the Hold function is enabled and all speech meter LEDs are turned on.



# USING THE PHONE

## Hold Off:

In hold mode, put the handset on cradle. Then pick up the handset again or if the parallel phone goes off hook, the Hold function will be disabled and all speech meter LEDs are turned off.

## 12 - Amplification Setting

---



a. Set the AMPLIFY Switch   located at rear side of unit to ON  position, the Amplification is auto on when handset is lifted.



b. Set the AMPLIFY Switch   to OFF  position, the Amplification is off when handset is lifted.

## 13 - Receive Volume Amplification

---

When unit is off-hook, press the **AMP** button to toggle the amplification On & Off

### Amplification On:

When amplification is on, the corresponding LED on, +15dB extra amplification is applied to the handset receive volume control.

### Amplification Off:

When amplification is off, the corresponding LED is off, no extra amplification to the handset receive volume control.

## 14 - Flash Time Setting

---

a. Set the flash Switch located at rear side of unit .set to 100ms position (for UK), the time is auto set in 100ms mode when handset is lifted.

b. Set the flash Switch to 600ms position (for US), the time is auto set in 600ms mode when handset is lifted.

**FLASH**



**100 600**

# REGULATORY COMPLIANCE

- This equipment complies with Part 68 of the FCC rules and the requirements adopted by the ACTA. On the bottom of this equipment is a label that contains, among other information, a product identifier in the format US:AAAEQ###TXXXX. If requested, this number must be provided to the telephone company.
- All applicable certification jacks Universal Service Order Codes (USOC) for the equipment is provided (i.e. RJ11C) in the package with each piece of approved terminal equipment.
- A plug and jack used to connect this equipment to the premises wiring and telephone network must comply with the applicable FCC Part 68 rules and requirement adopted by the ACTA. A compliant telephone cord and modular plug is provided with this product. It is designed to be connected to a compatible modular jack that is also compliant. See installation instructions for details.
- The REN is useful to determine the quantity of devices you may connect to your telephone line and still have all of those devices ring when your telephone number is called. In most, but not all areas, the sum of the REN's of all devices connected to one line should not exceed five (5.0). To be certain of the number of devices you may connect to your line, as determined by the REN, you should contact your local telephone company to determine the maximum REN for your calling area.
- If this equipment causes harm to the telephone network, the telephone company will notify you in advance that temporary discontinuance of service may be required. But if advance notice isn't practical, the telephone company will notify the customer as soon as possible. Also, you will be advised of your rights to file a complaint with the FCC if you believe it is necessary.
- The telephone company may make changes in its facilities, equipment, operation or procedures that could affect the operation of the equipment. If this happens the telephone company will provide advance notice in order for you to make necessary modifications to maintain uninterrupted service.
- This equipment may not be used on coin service provided by the telephone company. Connection to party lines is subject to state tariffs. This equipment is hearing aid compatible.

# REGULATORY COMPLIANCE

**Warning:** Changes or modifications to this unit not expressly approved by the party responsible for compliance could void the user's authority to operate the equipment.

**NOTE:** This equipment has been tested and found to comply with the limits for a Class B digital device, pursuant to Part 15 of the FCC Rules. These limits are designed to provide reasonable protection against harmful interference in a residential installation. This equipment generates, uses and can radiate radio frequency energy and, if not installed and used in accordance with the instructions, may cause harmful interference to radio communications.

However, there is no guarantee that interference will not occur in a particular installation. If this equipment does cause harmful interference to radio or television reception, which can be determined by turning the equipment off and on, the user is encouraged to try to correct the interference by one or more of the following measures:

- Reorient or relocate the receiving antenna.
- Increase the separation between the equipment and receiver.
- Connect the equipment into an outlet on a circuit different from that to which the receiver is connected.
- Consult the dealer or an experienced radio TV technician for help.

- If trouble is experienced with this equipment, for repair or warranty information, please contact our customer service staff at: 1-888-864-2446

If the equipment is causing harm to the telephone network, the telephone company may request that you disconnect the equipment until the problem is resolved.

- Please follow instructions for repairing if any; otherwise do not alter or repair any part of device except as specified.

This Class B digital apparatus complies with Canadian ICES-003.

# REGULATORY COMPLIANCE

**Opening the equipment or any attempt to perform repairs will void the warranty. For service or repairs, call 1-888-864-2446** (To setup the auto dial feature for Sonic Alert/ Geemarc customer service the Green CS key must be programmed with the following phone number 1-888-864-2446. Follow the directions for the emergency key programming on page1 to program the CS customer Service Key.)

- Connection to party line service is subject to state tariffs. Contact the state public utility commission, public service commission or corporation for information.

- If your home has specially wired alarm equipment connected to the telephone line, ensure the installation of this telephone equipment does not disable your alarm equipment. If you have questions about what will disable alarm equipment, consult your telephone company or a qualified installer.

- This equipment is hearing aid compatible.

**IMPORTANT SAFETY INSTRUCTIONS** When using your telephone equipment, basic safety precautions should always be followed to reduce the risk of fire, electric shock and injury to persons, including the following:

1. Do not use this product near water, for example, near a bath tub, wash bowl, kitchen sink or laundry tub, in a wet basement or near a swimming pool.
2. Avoid using a telephone (other than a cordless type) during an electrical storm. There may be a remote risk of electric shock from lightning.
3. Do not use the telephone to report a gas leak in the vicinity of the leak. **SAVE THESE INSTRUCTIONS**

# GUARANTEE

Sonic Alert warrants the phone against any defect in materials or workmanship for the period of one year from the date of purchase. Should you experience a problem, contact our customer service department

Be sure to save your sales receipt as proof of purchase date should you need warranty service.

Within a period of one year from purchase date, Sonic Alert will repair or replace (our discretion) your phone at no cost, if a defect in materials or workmanship is found. If we elect to replace your phone, we may replace it with a new or reconditioned product of the same or similar design.

Repair or replacement will be warranted for a period of 90 days or the original time on the original warranty, whichever is longer.

The warranty does not cover accidents, negligence or breakage to any parts. This includes shipping damage, failure to follow instructions, misuse, fire, floods, use of incompatible accessories, Acts of God or failure in your phone service carrier's line service. The product must not be tampered with or taken apart by anyone who is not an authorized

Sonic Alert representative. Tampering with the phone will void any written or implied warranties

Sonic Alert shall not be responsible for loss of time, inconvenience, property damage caused by your phone or any other accidental or consequential damages

Warranty service is available only with proof of purchase.

# GUARANTEE

Simply send the Ampli100VM (postpaid) and a copy of your sales slip as proof of purchase to:

**Sonic Alert Warranty Center 1081 West Innovation Dr.  
Kearney, MO 64060**

IMPORTANT : YOUR RECEIPT IS PART OF YOUR WARRANTY  
AND MUST BE RETAINED AND PRODUCED IN THE EVENT  
OF A WARRANTY CLAIM



## SonicAlert

Sonic Alert Warranty Center  
1081 West Innovation Dr.  
Kearney, MO 64060

Sales: 248-577-5400 Fax: 248-577-5433

Customer Service & Warranty: 1-888-864-2446

# DESCRIPTION

## Description Générale

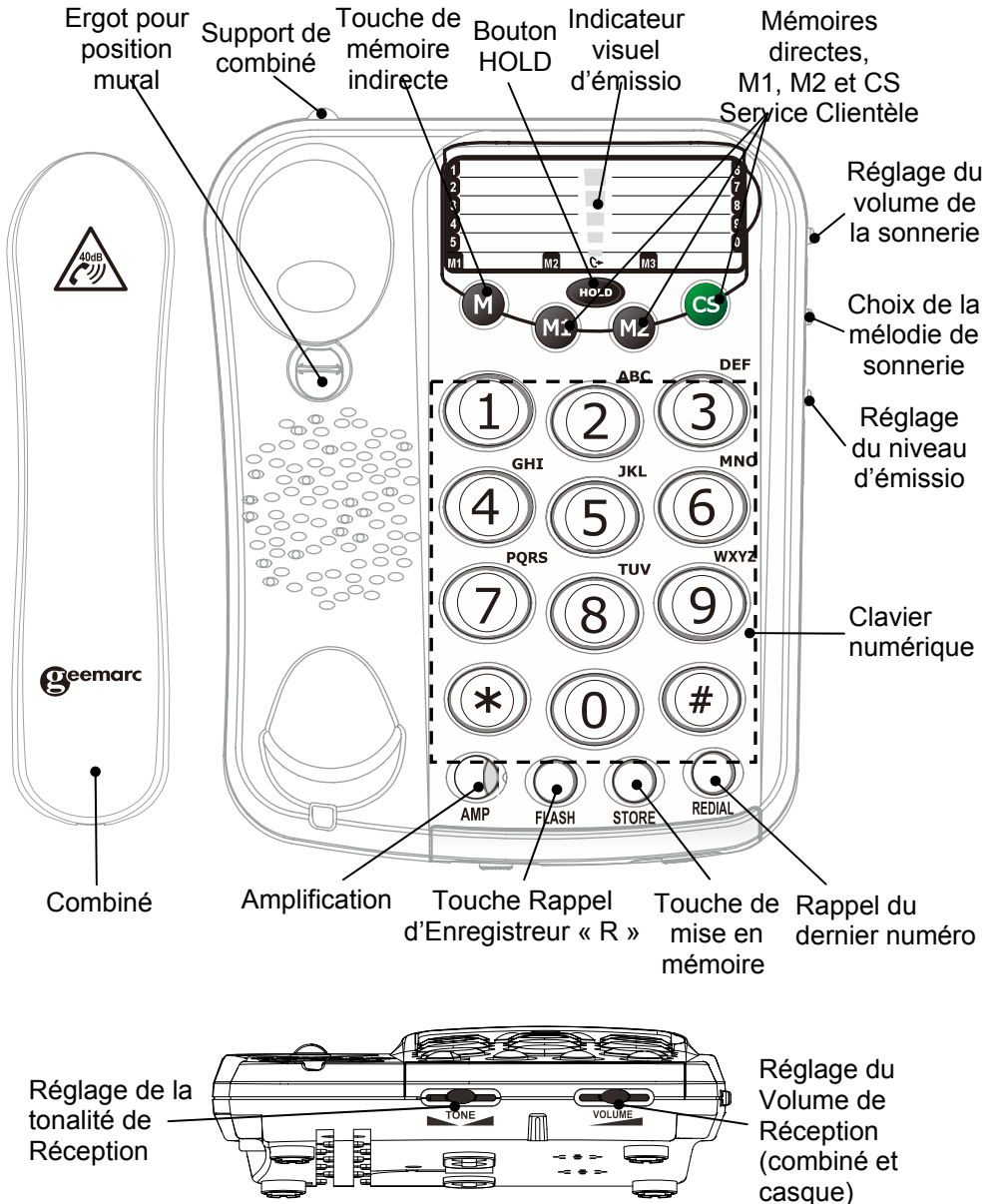

# DESCRIPTION

## Arriere De L'appareil

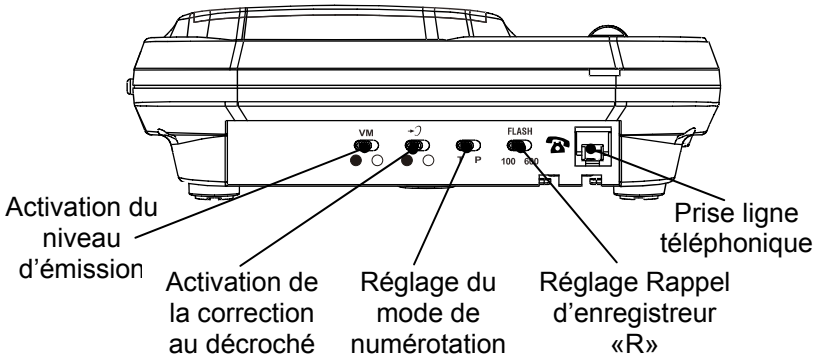

## Base

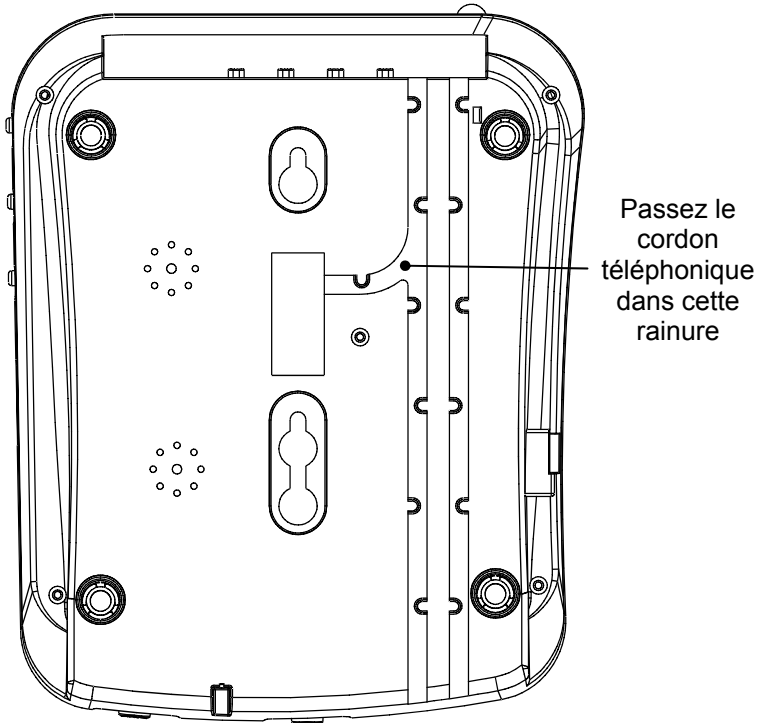



# INSTALLATION

## 1 - Raccordements

---

- 1 - Branchez le cordon du combiné.
- 2 - Branchez le cordon de ligne à l'arrière de votre téléphone puis dans la prise téléphonique murale\*.

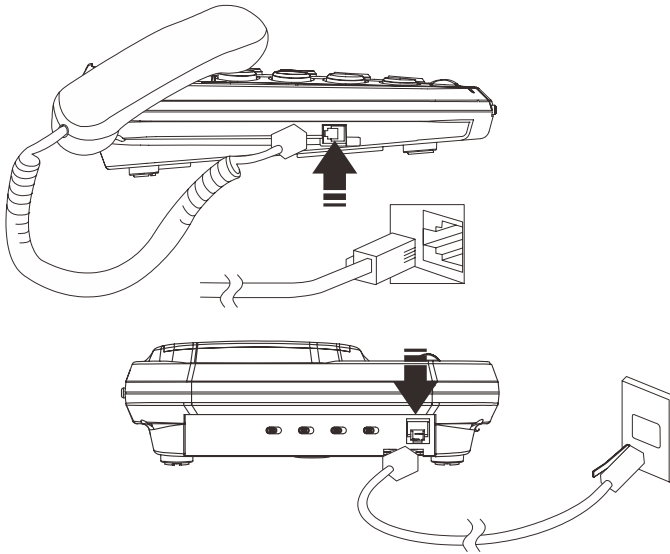

## 2 - Reglage Du Niveau De Sonnerie

---

Le bouton de réglage situé sur le coté droit permet de régler à un niveau Fort, Faible ou Arrêt le niveau de sonnerie.



## 3 - Choix De La Melodie De Sonnerie

---

Le bouton de sélection situé sur le coté droit permet de choisir la mélodie de sonnerie.



# INSTALLATION

## 4 - Position Murale

Pour maintenir votre combiné en position verticale, tournez l'ergot situé sur la base (en dessous de l'écouteur du combiné). Percez 2 trous

verticaux distant de 85 mm dans votre mur pour y insérer 2 chevilles avec leurs vis. Laissez dépasser les vis de 6-7mm. Placez votre téléphone sur les têtes de vis et faites glisser ensuite votre téléphone dans les têtes de vis.

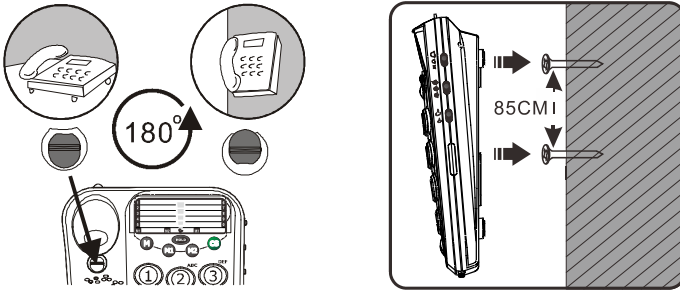

## 5 - Frequence Vocale Ou Decimale (T/P)\*\*

Au moment de sa livraison, votre téléphone est en mode fréquence vocale (T). Si le central téléphonique dont vous dépendez fonctionne en mode fréquence décimale (P), vos appels n'aboutiront pas, il vous suffira alors de commuter l'interrupteur T/P situé en dessous du téléphone sur la position P pour remédier à ce problème.



# UTILISATION

## 1 - Recevoir Un Appel

---

- Lorsque le téléphone sonne (le voyant lumineux de sonnerie de votre téléphone est activé), décrochez le combiné pour parler à votre correspondant.
- La conversation terminée, raccrochez le combiné pour libérer la ligne.

## 2 - Reglage Du Volume De Reception

---

Vous pouvez augmenter le volume de votre combiné.

Utilisez le bouton , situé sur le devant de la base, pour ajuster le volume à votre oreille.

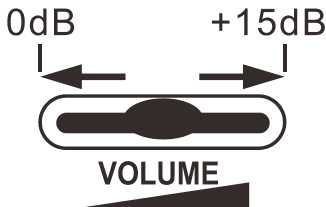

## 3 - Ajuster la Tonalité d'Ecoute

---

Vous pouvez diminuer ou augmenter les hautes fréquences à l'aide du bouton situé sur le devant de la base.



## 4 - Appeler

---

- Décrochez le combiné.
- Composez le numéro de votre correspondant.
- La conversation terminée, raccrochez le combiné pour libérer la ligne.

# UTILISATION

## 5 - Reglage Du Volume D'émission

---

Si votre correspondant vous entend faiblement, vous pouvez augmenter le volume d'émission à l'aide du commutateur

 situé sur le côté droit de la base.

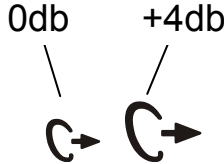

## 6 - Rappel Du Dernier Compose

---

- Décrochez le combiné.
- Appuyez sur la touche **REDIAL**, le dernier numéro se recompose automatiquement (ne fonctionne pas pour les numéros en mémoire).

## 7 - Touches R,\* & #

---

Touches d'accès aux Services opérateurs réseaux (Signal d'Appel, Conversation à Trois).

## 8 - Memoriser Un Numero De Telephone

---

Votre téléphone possède 3 mémoires directes et 10 indirectes (16 chiffres maximum par mémoire).

- Décrochez le combiné **STORE**.
- Appuyez sur la touche **STORE**.
- Composez le numéro à mémoriser.
- Appuyez sur la touche .
- Appuyez sur une des touches **M1**, **M2** ou **CS**.

Ou appuyez sur la touche **MEM** puis sur un chiffre de **0** à **9** pour enregistrer un numéro en mémoire indirecte.

- Raccrochez le combiné.

# UTILISATION

**Note:** les numéros en mémoire seront perdus après 5 heures de déconnexion du cordon téléphonique de la prise téléphonique.

Un nouveau numéro en mémoire, effacera automatiquement l'ancien numéro.

## 9 - Appel D'un Numero En Memoire

---

- Décrochez le combiné.

- Appuyez sur une des touches **M1**, **M2** ou **CS**, le numéro en mémoire directe se recompose automatiquement.

Ou, appuyez sur la touche **MEM** suivi du chiffre de la mémoire (**0** à **9**), le numéro en mémoire indirecte se recompose automatiquement.

**Note:** vous pouvez utiliser le répertoire situé sur la base pour repérer vos numéros enregistrés.

## 10 - Fonction Indicateur Du Niveau D'emission

---

Cette fonction vous permet de voir le niveau d'émission envoyé sur la ligne.

Commutateur sur Marche ●.

En position décroché, l'indicateur visuel est activé.

Commutateur sur Arrêt ○.

En position décroché, l'indicateur visuel est arrêté.

## 11 – Mise en attente

---

La fonction mise en attente permet d'arrêter temporairement une conversation.

**Fonction mise en attente activée :**

En mode décroché, appuyez sur le bouton "**HOLD**" du clavier, la fonction mise en attente est validée et toutes les LED sont allumées.

# UTILISATION

## Fonction mise en attente désactivée:

En mode mise en attente, raccrochez-le combiné. Reprenez-le ou décrochez votre second téléphone, la fonction mise en attente sera désactivée et les LED seront éteintes.

## 12 - Activation Automatique De L'amplification.

---



a) Mettre le bouton ● ○ sur Marche ● situé à l'arrière de la base, l'amplification est activé à chaque décroché.



b) Mettre le bouton ● ○ sur Arrêt ○, l'amplification n'est pas activé au décroché

## 13 - Reglage Du Volume De Reception

---

En mode décroché, appuyez sur le bouton **AMP** en bas à gauche du clavier pour activer ou désactiver l'amplification.

**Amplification activé:** Quand l'amplification est activée, le voyant du bouton est activé, une amplification de +15dB est appliquée au niveau de réception.

**Amplification désactivé:** Quand l'amplification est désactivée, le voyant du bouton est éteint, il n'y a pas d'amplification supplémentaire pour la réception.

## 14 - Reglage Du Temps De Coupure

---

Mettre le bouton Flash situé à l'arrière de la base sur 100ms pour l'Angleterre, les pays internationaux et sur 600 ms pour la USA.

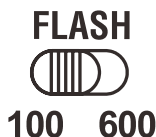

# DECLARATION DE CONFORMITE

LES RENSEIGNEMENTS FOURNIS À L'UTILISATEUR CONCERNANT SES DROITS ET OBLIGATIONS ET CEUX DE LA COMPAGNIE DE TELEPHONE SONT ENONCES CI-DESSOUS.

Cet appareil est conforme à la section 68 de la réglementation FCC ainsi qu'aux normes adoptées par l'ACTA. En dessous de l'appareil se trouve une étiquette qui présente, entre autres renseignements, l'identificateur du produit sous la forme US: AAEEQ##TXXXX. Ce numéro doit être fourni sur demande à la compagnie de téléphone.

Tous les codes USOC de certification applicables aux connecteurs de ce matériel sont fournis (c.-à-d. RJ11C) dans l'emballage avec chacune des pièces d'équipement terminal approuvé.

La fiche et le jack servant à connecter cet appareil au câblage résidant et au réseau téléphonique doivent être conformes aux dispositions de la section 68 de la réglementation FCC applicable et aux normes adoptées par l'ACTA. Ce produit comporte un cordon téléphonique et une prise modulaire conformes. Il est conçu pour être connecté à un jack modulaire compatible qui soit également conforme. Pour en savoir plus, reportez-vous aux directives d'installation.

On utilise l'indice d'équivalence de sonnerie (REN) pour déterminer le nombre d'appareils qui peuvent être connectés à la ligne téléphonique. Si la somme des indices REN dépasse la limite prévue sur la ligne téléphonique, les appareils risquent de ne pas sonner en réponse à un appel entrant.

Dans la plupart des régions, la somme des indices REN ne doit pas être supérieure à cinq (5). Pour connaître précisément le nombre d'appareils qui peuvent être connectés à une ligne, conformément à la somme des indices REN, communiquez avec votre compagnie de téléphone locale. [Dans le cas des produits approuvés après le 23 juillet 2001, l'indice REN fait partie de l'identificateur du produit sous la forme US: AAEEQ##TXXXX.

Les chiffres représentés par 1,0B pour les É.- U. sont l'indice REN sans le point décimal (par ex., 03 est un indice REN de 0.3).

# DECLARATION DE CONFORMITE

Dans le cas des produits antérieurs, l'indice REN est indiqué séparément sur l'étiquette.]

Si ce produit cause des dommages au réseau téléphonique, la compagnie de téléphone vous avisera d'avance qu'elle peut exiger l'interruption temporaire du service. Cependant, si cet avis préalable s'avère impossible, la compagnie de téléphone avisera l'abonné le plus tôt possible. Par ailleurs, vous serez avisé de vos droits de porter plainte auprès de la FCC si vous le jugez nécessaire.

La compagnie de téléphone peut modifier ses installations, son matériel, son fonctionnement ou ses procédés, ce qui peut avoir une incidence sur le fonctionnement de votre équipement.

Le cas échéant, la compagnie de téléphone vous transmettra un avis préalable afin que vous puissiez apporter les modifications nécessaires au maintien du service sans interruption.

Si vous éprouvez des problèmes avec votre appareil, veuillez communiquer avec :

**Sonic Alert Warranty Center 1081 West Innovation Dr. Kearney, MO 64060 T: 1-888-864-2446** [Pour configurer la touche verte CS (Service Clientèle Sonic Alert/ Geemarc Telecom). Vous devez programmer votre mémoire avec le numéro de téléphone suivant 1-888-864-2446. Suivre les indications à la programmation des touches d'urgences page 1 pour la touche CS (Service Clientèle).]

Pour renseignements sur la réparation ou la garantie. Si l'équipement cause des dommages au réseau téléphonique, la compagnie de téléphone est en droit de vous demander de le débrancher jusqu'à ce que le problème soit résolu.

Veuillez suivre les directives si vous devez réparer l'appareil (par ex. la section sur le remplacement des piles); sinon, évitez de modifier ou de réparer quelque pièce que ce soit de l'appareil sauf suivant la procédure spécifiée.

La connexion à un service de ligne partagée est assujettie aux tarifs établis dans chaque région.

Pour en savoir , voir avec les autorités responsables des services d'utilité publique dans votre région.



# DECLARATION DE CONFORMITE

**NOTE** : Si votre résidence est dotée d'un système d'alarme à câblage spécial relié à la ligne téléphonique, assurez-vous que l'installation du téléphone ne neutralise pas votre dispositif d'alarme. Si vous avez des questions à ce sujet, consultez votre compagnie de téléphone ou un installateur qualifié.

Cet équipement est compatible avec les prothèses auditives.

**MISE EN GARDE** : Toute modification apportée à l'appareil et non explicitement approuvée par la partie responsable de la conformité peut compromettre le droit de l'utilisateur d'exploiter l'appareil.

**REMARQUE** : *Cet appareil a été testé et jugé conforme aux restrictions imposées aux périphériques numériques de classe B, en vertu de la section 15 de la réglementation FCC. Ces restrictions sont conçues pour assurer une protection raisonnable contre les interférences nuisibles dans une installation résidentielle. Cet équipement génère, utilise et peut émettre des radiofréquences et, s'il n'est pas installé et utilisé conformément au manuel d'instructions, il risque de causer des interférences nuisibles aux communications radio. Toutefois, rien ne garantit que le brouillage ne se produira pas dans une installation donnée. Si l'équipement cause effectivement une interférence nuisible à la réception radio ou télévisuelle, ce qui peut être déterminé en allumant et en éteignant successivement ledit équipement, il est recommandé à l'utilisateur de tenter de corriger la situation d'interférence en prenant une ou plusieurs des mesures suivantes :*

- **Réorientez ou déplacez l'antenne réceptrice.**
- **Augmentez la distance entre l'équipement et le récepteur.**
- **Connectez l'équipement dans une prise qui se trouve sur un circuit différent de celui auquel le récepteur est connecté.**
- **Pour obtenir de l'assistance, adressez-vous au concessionnaire ou à un technicien spécialisé dans les téléviseurs.**

# GARANTIE

Cet appareil numérique de la classe B est conforme à la norme NMB-003 du Canada.

Cet appareil est garanti 1 an pièces et main-d'oeuvre. La date d'achat figurant sur le ticket de caisse fera foi. Cette garantie s'exerce sous réserve d'une utilisation normale de l'appareil. Les dommages occasionnés par les surtensions électriques, la foudre ou par un choc sur l'appareil ne peuvent en aucun cas être couverts par la garantie. En cas de problème fonctionnel, rapprochez-vous de votre point de vente. Retourner simplement votre Ampli100VM ( port dû ) avec une copie de votre preuve d'achat à :

**Sonic Alert Warranty Center 1081 West Innovation Dr.  
Kearney, MO 64060**



## SonicAlert

Sonic Alert Warranty Center •

1081 West Innovation Dr.

Kearney, MO 64060

Sales: 248-577-5400 Fax: 248-577-5433

Customer Service & Warranty: 1-888-864-2446

# DESCRIPCIÓN

## Descripción general

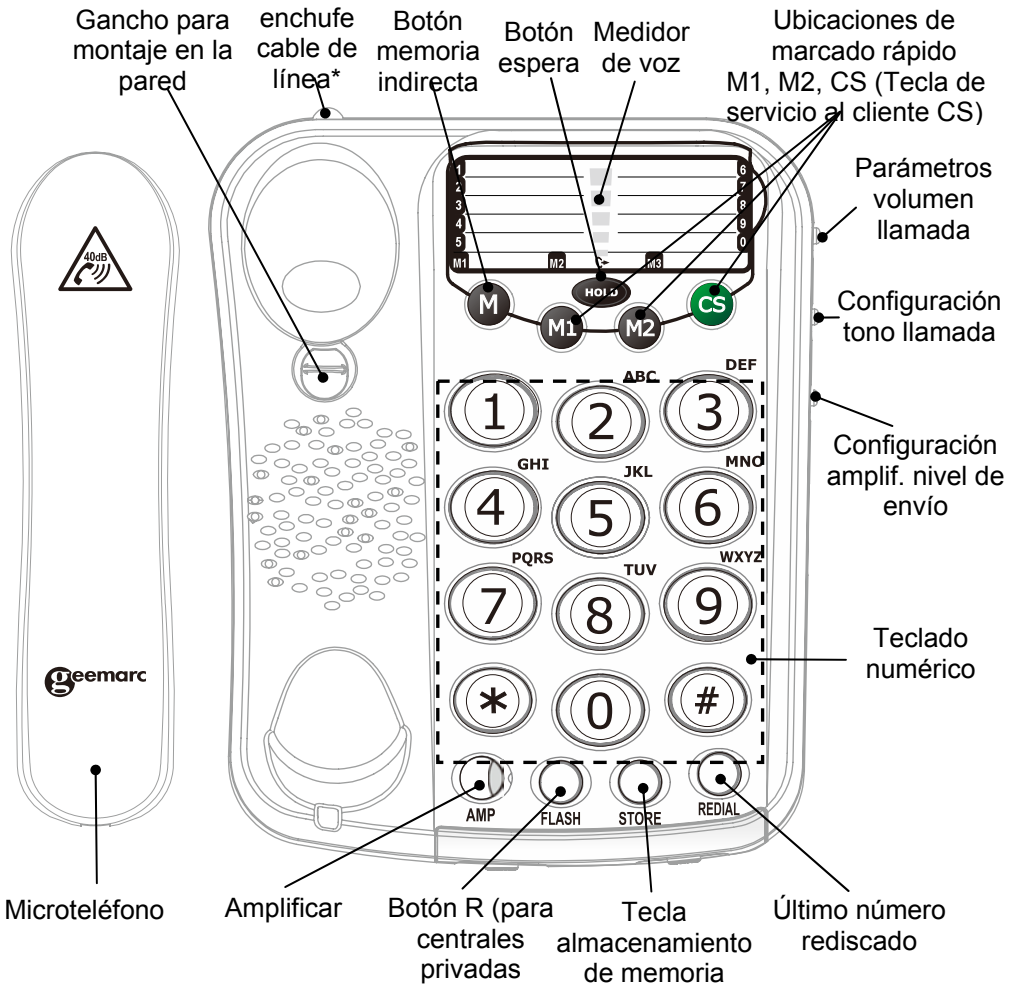

# DESCRIPCIÓN

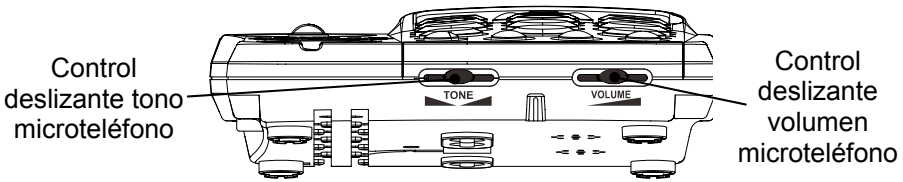

(\*) Clasificado TVN-3 de acuerdo con el estándar EN60950.

## Parte posterior

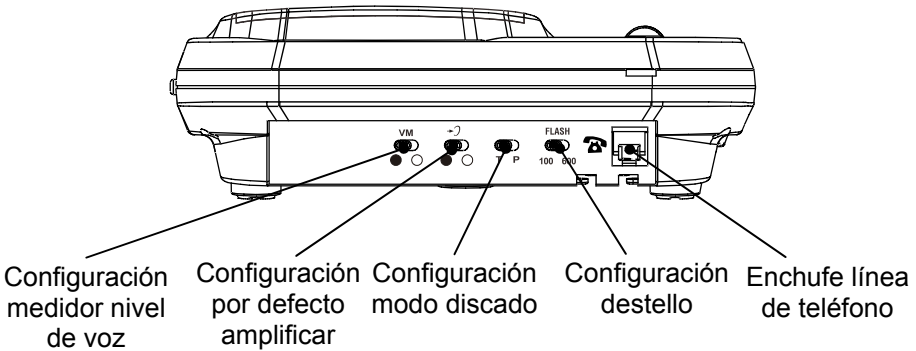

## Base

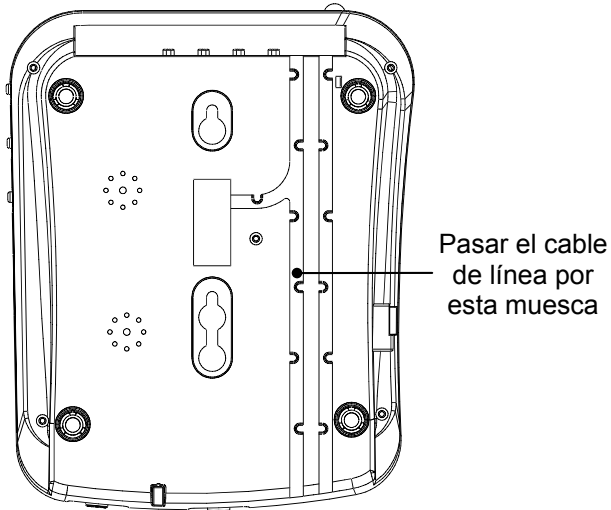

# CONFIGURACIÓN

## 1 – Conexión del teléfono

---

- 1 - Conecte el cable del microteléfono.
- 2 - Conecte el cable de línea al toma ubicado en la parte posterior del teléfono y luego conecte el enchufe PTT\*\*.

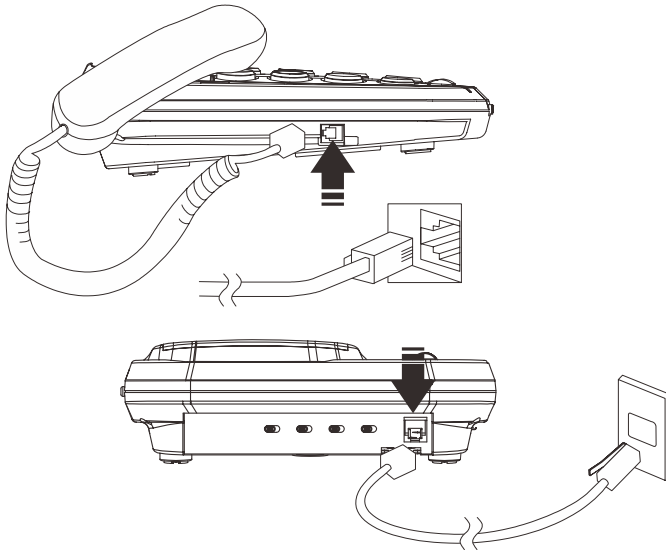

(\*) Clasificado TVN-3 de acuerdo con el estándar EN60950.

## 2 – Configuración del volumen de llamada

---

Un interruptor colocado a la derecha permite que se cambie el tono de llamada a HI (alto), LOW (bajo) u OFF (cerrado).



## 3 – Configuración del tono de llamada

---

Un interruptor colocado a la derecha permite que se cambie la melodía a HI (alto), Middle (media) o LOW (bajo).



# CONFIGURACIÓN

## 4 – Montaje en la pared

Para montar su teléfono en la pared, deslice el gancho alrededor y hacia atrás en la posición de montaje en la pared (colocado en la unidad de la base, justo por debajo del auricular). Esto garantizará que el microteléfono se mantenga firmemente en posición. Realice 2 agujeros en la pared, separados por 85 mm; inserte los enchufes en la pared y los tornillos para montaje en la pared. Los tornillos debe protruir de la pared unos 6 a 7 mm. Coloque el teléfono en las cabezas de los tornillos y deslice hacia abajo para asegurar.

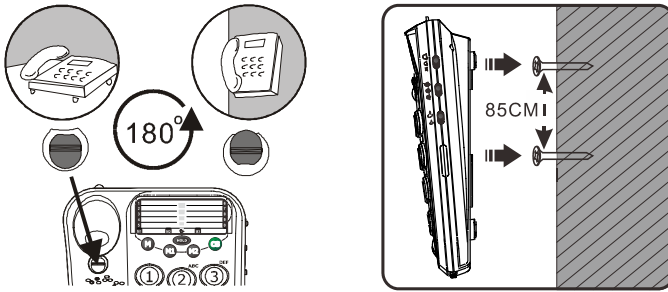

## 5 – Interruptor TONO/PULSO (T/P)\*\*

El interruptor de tono / pulso ya viene preconfigurado de fábrica en la posición Tono (T). En el Reino Unido todas las centrales telefónica ahora usan la marcación por tono. Si su teléfono no marca es probable que se lo esté usando con un conmutador privado de los modelos antiguos (PBX). En este caso el interruptor de tono / pulso puede ser cambiado a pulso (P).



**T P**

\*\* Observe que este interruptor no puede ser movido después de la configuración.

# USO DEL TELÉFONO

## 1 – Contestar una llamada entrante

---

- Cuando se reciba una llamada entrante, el teléfono sonará y titilará. Para responder la llamada, levante el microteléfono y hable.
- Al completarse la llamada vuelva a colocar el microteléfono en la horquilla para liberar la línea.

## 2 – Regulación del volumen de recepción

---

Puede aumentar el volumen de acuerdo con sus necesidades auditivas específicas.

Use el botón  , ubicado en el frente, para regular el nivel de acuerdo con sus requisitos auditivos específicos.

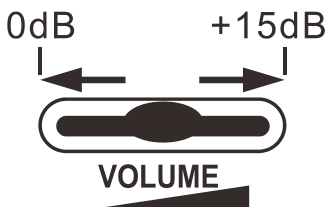

## 3 – Regulación del tono de recepción

---

Si se ha amplificado el volumen del receptor, también podrá ajustarse el control de tono. Puede regular y aumentar la frecuencia baja o alta de los sonidos con el control deslizante de tono en el borde superior de la unidad.



**Nota:** La función de regulación de tono no se activará cuando se configure el volumen del receptor al nivel normal.

## 4 – Cómo hacer una llamada

---

- Levante el microteléfono.
- Espere el tono de marcación y marque el número requerido.
- Al completarse la llamada vuelva a colocar el microteléfono en la horquilla.

## 5 – Regulación del nivel de envío

---

Si su voz es baja o sus interlocutores tienen problemas para escucharlo, puede aumentar el volumen de nivel de envío con el interruptor  que se encuentra a la derecha.

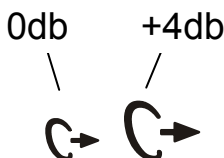

## 6 – Último número rediscado

---

- Levante el microteléfono.
- Espere el tono de marcación y pulse el botón **REDIAL**.
- El número marcado anteriormente será vuelto a marcar automáticamente (no se usa con números en la memoria).

## 7 – Botones R, \* y #

---

Se los usa con los nuevos servicios que proporcionan las centrales digitales. Para más detalles contacte al operador de su red.

## 8 – Almacenamiento de los números de teléfono

---

- Su teléfono puede almacenar 3 memorias directas y 10 indirectas (máximo 16 dígitos para cada memoria).
- Levante el microteléfono.



# USO DEL TELÉFONO

Pulse el botón **STORE**.

- Marque el número de teléfono que desea almacenar.

- Pulse el botón **STORE**.

- Pulse uno de los botones de memoria directa, **M1**, **M2**, **CS**.

O pulse **M** y cualquier botón entre **0** y **9** en el teclado en el cual desea almacenar el número de teléfono en memoria directa.

- Cuelgue el microteléfono.

**Nota:** Si desconecta su teléfono los números se perderán. El ingreso de un número nuevo en la memoria borrará automáticamente el número anterior.

## 9 – Marcación de un número almacenado

---

- Levante el microteléfono y espere el tono de marcación.

- Pulse el botón de memoria directa que corresponda, **M1**, **M2** o **CS**. El número almacenado será marcado automáticamente.

O pulse el botón **M** seguido por el botón **0** a **9** en el teclado en el que quiere almacenar el número deseado. El número almacenado será marcado automáticamente.

Para registrar los números telefónicos almacenados use la tarjeta índice que se encuentra en la base.

## 10 – Función medidor de voz

---



Pulse el interruptor ● ○ para regular el medidor del nivel de voz ON ● Y OFF ○ (encendido y apagado, respectivamente).

### Modo ON:

Cuando la unidad está descolgada, la LED del medidor de voz dentro de la cubierta de la tarjeta de memoria indicará el nivel de voz saliente en la línea de teléfono.

### Modo OFF:

Cuando la unidad está descolgada el medidor de voz está apagado.

## 11 – Función en espera

---

La función en espera está diseñada para interrumpir la conversación temporalmente.

### **Espera ON:**

En estado descolgado, al pulsar la tecla “HOLD” en el teclado se activa la función en espera y se encienden todas las LED del medidor de habla.

### **Espera OFF:**

En modo en espera coloque el microteléfono en la horquilla. Luego vuelva a levantarse o si el teléfono paralelo se descuelga, la función en espera se desactivará y todas las LED del medidor del habla se apagarán.

## 12 – Configuración de amplificación

---

a. Configure el interruptor AMPLIFY (amplificar)    ubicado en la parte posterior de la unidad a la posición ON , la amplificación se enciende automáticamente cuando se levanta el microteléfono.

b. Configure el interruptor AMPLIFY (amplificar)    a la posición OFF , la amplificación se apaga cuando se levanta el microteléfono.

## 13 – Amplificación del volumen de recepción

---

Cuando la unidad está descolgada, pulse el botón **AMP** para encender y apagar la amplificación.

### **Amplificación ON:**

Cuando la amplificación está encendida, la LED correspondiente está encendida y se aplica una amplificación adicional de +15dB al control de volumen de recepción del microteléfono.

### **Amplificación OFF:**

# USO DEL TELÉFONO

Cuando la amplificación está apagada, la LED correspondiente está apagada y no se aplica una amplificación adicional al control de volumen de recepción del microteléfono.

## **14 – Configuración del tiempo de destello**

---

- a. Configure el interruptor de destello ubicado en la parte posterior de la unidad. Configure a la posición 100 ms (para el RU), el tiempo se configura automáticamente al modo 100 ms cuando se levanta el microteléfono.
- b. Configure el interruptor de destello a la posición 600 ms (para francés), el tiempo se configura automáticamente al modo 600 ms cuando se levanta el microteléfono.

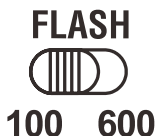

# CUMPLIMIENTO REGULATORIO

- Este equipo cumple la Parte 68 de las reglas FCC y los requisitos que adoptó el ACTA. En la base de este equipo hay un rótulo que contiene, entre otros datos, un identificador del producto en el formato US:AAEQ##TXXXX. Si se lo requiere, hay que proporcionar este número a la compañía de teléfonos.
- Todos los códigos de orden de pedido de servicio universal de los conectores de certificación (USOC) para el equipo se suministran en el envase (por ejemplo, RJ11C) con cada pieza de equipo terminal aprobado.
- Un enchufe y un conector usado para conectar este equipo al cableado y red telefónica de las instalaciones debe cumplir con las reglas de la Parte 68 de FCC y los requisitos que adoptó ACTA. Se proporcionan un cable de teléfono y un enchufe modular que cumplen los requisitos con este producto. Está diseñado para conectarse a un enchufe modular compatible que también cumple esos requisitos. Consulte las instrucciones de instalación para los detalles.
- El REN es útil para determinar la cantidad de dispositivos que puede conectar a su línea telefónica y aún lograr que todos los dispositivos suenen cuando se llama su número de teléfono. En la mayoría, pero no en todas las áreas, la suma de REN de todos los dispositivos conectados a una línea no debe exceder de cinco (5). Para estar seguro del número de dispositivos que puede conectar a su línea, según lo determinado por REN, debe ponerse en contacto con su compañía de teléfonos local para saber cuál es el REN máximo para su área de llamada.
- Si este equipo causa daño a la red telefónica, la compañía le notificará por adelantado si se requiere la suspensión temporal del servicio. Pero si un aviso por adelantado no es práctica, la compañía telefónica notificará al cliente lo antes posible. Además, se le informará de sus derechos a presentar un reclamo con FCC si cree que es necesario
- La compañía de teléfonos hará los cambios en sus instalaciones, equipo, operación o procedimientos que podrían afectar la operación del equipo. Si esto ocurre, la compañía de teléfonos proporcionará un aviso por adelantado para que realice las

# CUMPLIMIENTO REGULATORIO

modificaciones necesarias para mantener un servicio sin interrupciones.

- Este equipo no puede ser usado con el servicio por monedas que proporciona la compañía de teléfonos. La conexión a las líneas colectivas está sujeto a tarifas estatales. Este teléfono es compatible con el uso de audífonos.

**Advertencia:** Los cambios o modificaciones a esta unidad que no estén expresamente aprobados por la parte a cargo del cumplimiento podría anular la autoridad del usuario para operar el equipo.

**NOTA:** Este equipo ha sido probado y demostró cumplir con los límites para un dispositivo digital Clase B, de acuerdo con la Parte 15 de las reglas FCC. Estos límites están diseñados para proporcionar una protección razonable contra interferencia dañina en una instalación residencial. Este equipo genera, usa y puede irradiar energía de radiofrecuencia y, de no ser instalado ni usado de acuerdo con las instrucciones, puede provocar una interferencia nociva para las comunicaciones de radio.

Sin embargo, no hay garantía de que no haya interferencia en una instalación específica. Si este equipo no causa interferencia a la recepción de la radio o la televisión, lo que se puede determinar encendiendo y apagando el equipo, se recomienda al usuario que trate de corregir la interferencia con una o más de las siguientes medidas:

- Reoriente o reubique la antena receptora.
- Aumente la separación entre el equipo y el receptor.
- Conecte el equipo a una salida en un circuito distinto de aquel al que se conecta el receptor.
- Consulte al distribuidor o a un técnico de radio y TV con experiencia para solicitar ayuda.

- Si tiene problemas con este equipo, para recibir información sobre la reparación o la garantía, comuníquese con nuestro personal de servicio al cliente: 1-888-864-2446

- Si este equipo causa daño a la red telefónica, la compañía le podrá pedir que desconecte el equipo hasta que se resuelva el problema.

# CUMPLIMIENTO REGULATORIO

- Siga las instrucciones para reparación, si corresponde; de lo contrario no cambie ni repare ninguna parte del dispositivo, con las excepciones especificadas.

Este aparato digital Clase B cumple el estándar canadiense ICES-003.

**La apertura del equipo o un intento de realizar reparaciones anulará la garantía. Para servicio o reparaciones, llame al 1-888-864-2446.** (Para configurar la función de autodiscado para el servicio al cliente Sonic Alert/ Geemarc hay que programar la tecla Verde CS con el siguiente número telefónico: 1-888-864-2446. Siga las instrucciones para la programación de la tecla de emergencia en la página1 para programar la tecla Servicio al cliente CS.)

- La conexión a las líneas colectivas está sujeto a tarifas estatales. Contacte la comisión de servicios públicos del estado o la corporación para información.

- Si su hogar tiene equipo de alarma especialmente cableado conectado a la línea telefónica, asegúrese de que la instalación de este equipo telefónico no desactive su equipo de alarma. Si tiene preguntas sobre qué desactivará el equipo de alarma, consulte a su compañía de teléfonos o a un instalador calificado.

- Este teléfono es compatible con el uso de audífonos.

# GARANTÍA

Sonic Alert garantiza el teléfono contra cualquier defecto en los materiales o la mano de obra por el período de un año a partir de la fecha de compra.

Si tiene un problema, comuníquese con nuestro departamento de servicio al cliente.

Asegúrese de guardar su recibo de ventas como prueba de la fecha de compra si necesita servicio cubierto por la garantía.

Dentro de un período de un año a partir de la fecha de compra, Sonic Alert reparará o reemplazará (a nuestro criterio) su teléfono sin costo, si descubrimos un defecto en los materiales o en la mano de obra. Si decidimos reemplazar su teléfono, podremos reemplazarse con un producto nuevo o reacondicionado del mismo diseño o similar.

La reparación o el reemplazo quedarán bajo garantía por un período o el tiempo original de la garantía original, lo que dure más.

La garantía no cubre accidentes, negligencia ni roturas de las partes. Esto incluye daño durante el transporte, la imposibilidad de seguir las instrucciones, uso indebido, incendio, inundaciones, uso de accesorios incompatibles, acciones imprevistas o la falla en el servicio de la línea de su proveedor de servicio telefónico. El producto no debe ser forzado ni desarmado por alguien que no sea un representante autorizado

autorizado de Sonic Alert. El forzar al teléfono anulará cualquier garantía escrita o implícita.

Sonic Alert no aceptará responsabilidad por pérdida de tiempo, inconvenientes, daño a la propiedad causado por su teléfono u otros daños accidentales o consecuenciales.

El servicio de la garantía sólo esta disponible contra presentación de la prueba de compra.

# GARANTÍA

Simplemente debe enviar el Ampli100VM (postpago) y una copia de la factura de compra como evidencia a:

**Sonic Alert Warranty Center 1081 West Innovation Dr.  
Kearney, MO 64060**

IMPORTANTE: SU RECIBO ES PARTE DE SU GARANTÍA Y DEBE SER RETENIDO Y PRODUCIDO EN EL CASO DE UN RECLAMO RELACIONADO CON LA GARANTÍA.



## SonicAlert

Centro de Garantía Sonic Alert.  
1081 West Innovation Dr.  
Kearney, MO 64060

Ventas: 248-577-5400 Fax: 248-577-5433  
Servicio al cliente y garantía: 1-888-864-2446

UGAmpli100VM\_EnFrSp\_v1.1



## Free Manuals Download Website

<http://myh66.com>

<http://usermanuals.us>

<http://www.somanuals.com>

<http://www.4manuals.cc>

<http://www.manual-lib.com>

<http://www.404manual.com>

<http://www.luxmanual.com>

<http://aubethermostatmanual.com>

Golf course search by state

<http://golfingnear.com>

Email search by domain

<http://emailbydomain.com>

Auto manuals search

<http://auto.somanuals.com>

TV manuals search

<http://tv.somanuals.com>