



iPod not included.
iPod is trademark of Apple Computer, Inc. registered in the U.S. and other countries.



WARNINGS AND PRECAUTIONS

TO PREVENT FIRE OR SHOCK HAZARDS, DO NOT EXPOSE THIS UNIT TO RAIN OR MOISTURE.

 This symbol, located on back or bottom of the unit, is intended to alert the user to the presence of uninsulated "dangerous voltage" within the product's enclosure that may be of sufficient magnitude to constitute a risk of electric shock to persons.

 This symbol, located on the back or bottom of the unit, is intended to alert the user to the presence of important operating and maintenance (servicing) instructions in the literature accompanying the appliance.

 This product utilizes a Class 1 laser to read Compact Discs. This laser Compact Disc Player is equipped with safety switches to avoid exposure when the CD door is open and the safety interlocks are defeated. Invisible laser radiation is present when the CD Player's lid is open and the system's interlock has failed or been defeated. It is very important that you avoid direct exposure to the laser beam at all times. Please do not attempt to defeat or bypass the safety switches.

Any use of the controls or an adjustment to the procedures other than those specified herein may result in hazardous radiation.

CAUTION: TO REDUCE THE RISK OF FIRE, DO NOT PLACE ANY HEATING OR COOKING APPARATUS BENEATH THE UNIT.

CAUTION: TO PREVENT ELECTRIC SHOCK, MATCH WIDE BLADE OF PLUG TO WIDE SLOT, FULLY INSERT.

TO REDUCE THE RISK OF ELECTRIC SHOCK, DO NOT REMOVE COVER (OR BACK). THERE ARE NO USER-SERVICEABLE PARTS INSIDE. PLEASE REFER ANY SERVICING TO QUALIFIED SERVICE PERSONNEL.

WARNING: Changes or modifications to this unit not expressly approved by the party responsible for compliance could void the user's authority to operate the equipment.

NOTE: This device complies with Part 15 of the FCC Rules. Operation is subject to the following conditions: 1) The device may not cause harmful interference, and 2) This device must accept any interference received, including interference that cause undesired operation. This equipment has been tested and found to comply with the limits for a Class B digital device, pursuant to Part 15 of the FCC Rules. Receiver complies with Part 15 of FCC rules when manufactured. These limits are designed to provide reasonable protection against harmful interference in a residential installation. This equipment generates, uses, and can radiate radio frequency energy and, if not installed and used in accordance with the instructions, may cause harmful interference to radio communications. However, there is no guarantee that interference will not occur in a particular installation. If this equipment does cause harmful interference to radio or television reception, which can be determined by turning the equipment off and on, the user is encouraged to try to correct the interference by one or more of the following measures:

- Reorient or relocate the receiving antenna.
- Increase the separation between the equipment and receiver.
- Connect the equipment into an outlet on a circuit different from that to which the receiver is connected.
- Consult the dealer or an experienced radio/TV technician for help.

NOTE TO CATV SYSTEM INSTALLER: This reminder is to call the CATV system installer's attention to Section 820-40 of the NEC which provides guidelines for proper grounding and, in particular, specifies that the cable ground shall be connected to the grounding system of the building, as close to the point of cable entry as practical.

Special Note

When placing your unit on a lacquered or natural finish, protect your furniture with a cloth or other protective material.

ADVERTENCIAS Y PRECAUCIONES

PARA REDUCIR EL RIESGO DE INCENDIOS O DE SACUDIDAS ELÉCTRICAS, NO EXPONGA ESTE APARATO A LA LLUVIA O A LA HUMEDAD.

 Este símbolo, localizado detrás o en la parte de abajo de la unidad, indica la presencia de "tensiones peligrosas" sin aislar en el interior de la caja del producto que pueden ser de suficiente magnitud como para constituir un riesgo de sacudida eléctrica para las personas.

 Este símbolo, situado en la parte posterior o el fondo de la unidad, es intencionada para alertar al usuario sobre la presencia de las instrucciones importantes del funcionamiento y del mantenimiento (mantenimiento) en la literatura que acompaña la aplicación.

 Este producto utiliza un láser de Clase 1 para reproducir discos compactos. Este reproductor de discos compactos láser posee interruptores de seguridad que impiden la exposición a los rayos láser cuando la puerta del disco compacto está abierta y cuando los dispositivos de seguridad han sido anulados. Hay radiación láser invisible cuando la tapa del reproductor de discos compactos está abierta y cuando el sistema de seguridad falla o es anulado. Evite la exposición directa a los rayos láser. Por favor no intente anular o eludir los interruptores de seguridad.

Usted puede recibir una radiación peligrosa si utiliza los botones o aplica los procedimientos de manera diferente a la que ha sido indicada en este documento.

ATENCIÓN: PARA REDUCIR EL RIESGO DE INCENDIO, NO COLOQUE NINGÚN APARATO DE CALEFACCIÓN O PARA COCINAR DEBAJO DE LA UNIDAD.

ATENCIÓN: PARA EVITAR UNA DESCARGA ELÉCTRICA, INTRODUZCA LA HOJA MÁS ANCHA DEL ENCHUFE EN LA RANURA CORRESPONDIENTE DE LA TOMA Y EMPUJE HASTA EL FONDO.

PARA REDUCIR EL RIESGO DE SACUDIDAS ELÉCTRICAS, NO RETIRE LA TAPA (O LA PARTE POSTERIOR) DEL APARATO. DENTRO DEL APARATO NO HAY PARTES QUE PUEDAN SER REPARADAS POR EL USUARIO. LOS TRABAJOS DE REPARACIÓN DEBEN SER EFECTUADOS POR PERSONAL DE SERVICIO CALIFICADO.

ADVERTENCIA: El usuario puede perder el derecho de utilizar este aparato si efectúa cambios o modificaciones que no han sido expresamente aprobados por la autoridad responsable.

NOTA: Este dispositivo se conforma con la parte 15 de las reglas de la FCC. La operación está conforme a las condiciones siguientes:

1) El dispositivo puede que no cause interferencia dañosa, y
2) Este dispositivo debe aceptar cualquier interferencia recibida, incluyendo interferencia que cause la operación indeseada. Este equipo ha sido probado y ha demostrado cumplir con los límites establecidos para los aparatos digitales de Clase B, de acuerdo con el Apartado 15 de las Normas de la FCC. El receptor se forma de la parte 15 en las reglas FCC cuando fabricado. Estos límites han sido designados para proveer una protección razonable contra las interferencias perjudiciales en una instalación residencial. Este equipo genera, utiliza y puede irradiar energía radioeléctrica y, si no se instala y utiliza de acuerdo con las instrucciones, puede causar interferencias perjudiciales en las radiocomunicaciones. Sin embargo, no existe garantía de que no se produzcan interferencias en una instalación en particular. Si este aparato causa interferencias en la recepción de radio o de televisión, lo que puede determinarse desconectando y conectando el aparato, se recomienda tratar de corregir la interferencia de la siguiente manera:

- Vuelva a orientar la antena o cambie su lugar de instalación.
- Aumente la separación entre el equipo y el receptor.
- Conecte el equipo a una toma de corriente cuyo circuito no sea el mismo que aquel al que ha conectado el receptor.
- Consulte al concesionario o a un técnico de radio/televisión con experiencia.

NOTA PARA LA PERSONA QUE INSTALE EL SISTEMA CATV: Se ha incluido este recordatorio para llamar la atención de quien instale el sistema CATV, con respecto al artículo 820-40 de la NEC, que entrega directivas de guía para realizar una conexión adecuada a tierra y, en particular, especifica que el cable de puesta a tierra debe ser conectado al sistema de conexión a tierra del edificio, lo más cerca del punto de entrada del cable como sea posible.

Nota Especial

Cuando coloque la unidad sobre un mueble con acabado laqueado o natural, proteja su mueble con un paño u otro material protector.

AVERTISSEMENT ET PRÉCAUTIONS

POUR PRÉVENIR TOUT RISQUE D'INCENDIE OU D'ÉLECTROCUTION, NE PAS EXPOSER CET APPAREIL À LA PLUIE OU À L'HUMIDITÉ.

 Ce symbole, situé derrière ou dessous de l'appareil, est destiné à avertir l'utilisateur de la présence d'une "tension dangereuse" non isolée dans le boîtier de l'appareil, dont l'intensité pourrait être suffisante pour constituer un risque d'électrocution pour les personnes.

 Ce symbole, situé sur le dos ou le fond de l'unité, est prévu pour avertir l'utilisateur à la présence des instructions importantes de fonctionnement et d'entretien (entretien) dans la littérature accompagnant l'appareil.

 Ce produit lit des disques compacts à l'aide d'un laser de Catégorie 1. Ce lecteur de disques compacts possède des interrupteurs de sécurité qui protègent les individus contre les rayons laser lorsque la porte du disque compact est ouverte et lorsque les dispositifs de sécurité sont annulés. Ce produit émet des rayons laser lorsque le couvercle du compartiment à disques est ouvert et lorsque le système de sécurité est en panne ou est annulé. Évitez l'exposition directe aux rayons laser. Si vous voyez, n'essayez pas d'annuler ou de contourner les interrupteurs de sécurité.

Vous pourriez subir des radiations dangereuses si vous utilisez les commandes ou si vous appliquez les procédures d'une manière différente de celle indiquée dans ce mode d'emploi.

ATTENTION: POUR RÉDUIRE LES RISQUES D'INCENDIE, N'INSTALLEZ AUCUN APPAREIL DE CHAUFFAGE OU DE CUISINE SOUS L'APPAREIL.

ATTENTION: POUR ÉVITER LES CHOCS ÉLECTRIQUES, INTRODUIRE LA LAME LA PLUS LARGE DE LA FICHE DANS LA BORNE CORRESPONDANTE DE LA PRISE ET POUSSER JUSQU'AU FOND.

POUR PRÉVENIR TOUT RISQUE D'ÉLECTROCUTION, NE RETIREZ PAS LE COUVERCLE (OU LA PARTIE POSTÉRIEURE) DE L'APPAREIL. VOUS NE DEVEZ PAS RÉPARER DES PIÈCES SE TROUVANT À L'INTÉRIEUR DE L'APPAREIL. LES RÉPARATIONS DOIVENT ÊTRE EFFECTUÉES PAR DU PERSONNEL QUALIFIÉ.

AVERTISSEMENT: Tout changement ou modification apporté(e) à cet appareil sans autorisation, peut entraîner l'interdiction d'utilisation de ce dernier.

REMARQUE: Ce dispositif est conforme à la partie 15 des règles de FCC. L'opération est soumise aux conditions suivantes :

1) The device may not cause harmful interference, and
2) ce dispositif doit accepter n'importe quelle interférence reçue, y compris l'interférence qui cause l'opération peu désirée. Cet appareil a été testé et il a été constaté qu'il respecte les limites fixées pour les appareils numériques de la Catégorie B, par la Section 15 des Normes FCC. Le récepteur est conforme à la partie 15 de règles de FCC une fois construit. Ces limites ont été fixées afin de fournir une protection raisonnable contre les interférences nocives dans un logement résidentiel. Cet appareil produit, utilise et peut émettre de l'énergie radioélectrique et, s'il n'est pas installé et utilisé suivant le mode d'emploi, il peut produire des interférences nocives sur les radiocommunications. Cependant, il peut y avoir des interférences nocives dans des logements particuliers. Si l'appareil produit des interférences sur la réception radio ou télévision (ce qu'on peut constater lorsqu'on débranche ou lorsqu'on raccorde celui-ci), nous vous recommandons de corriger ce problème de la manière suivante:

- Réorientez l'antenne ou changez l'appareil de place.
- Séparez davantage l'appareil du récepteur.
- Branchez l'appareil à une prise de courant faisant partie d'un circuit différent de celui auquel est branché le récepteur.
- Consultez le vendeur ou un technicien de radio/télévision expérimenté.

NOTEZ À L'INSTALLATEUR DE SYSTÈME DE CATV: Ce rappel doit attirer l'attention de l'installateur de système de CATV sur la section 820-40 de NEC qui fournit des directives pour fonder approprié et, en particulier, indique que le sol de câble sera relié au système au sol du bâtiment, comme près du point d'entrée de câble comme pratique.

Note Spéciale

En plaçant votre unité sur une finition laquée ou normale, protégez vos meubles avec un tissu ou autre protecteur matériel.

Service Information
2122 Carr St. St. Louis
(314)621-2881
Visit us at www.iLive.net
E-mail Customer Service at
customerservice@ilive.net

LOCATION OF FEATURES / UBICACION DE LOS BOTONES / EMBLACEMENT DES BOUTONS

**MAIN UNIT/
Unidad Principal/
Unité Principal**

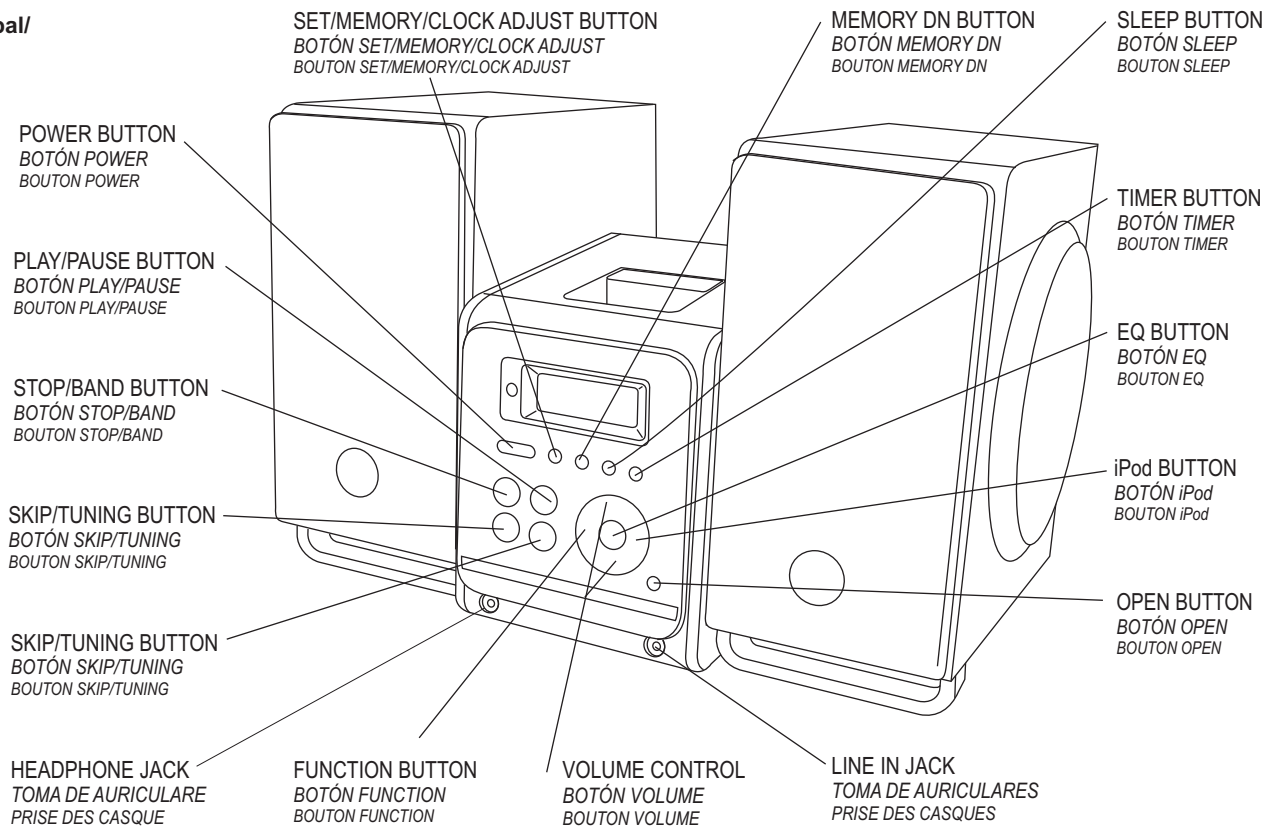

**REMOTE CONTROL
Control Remoto/
Télécommande**

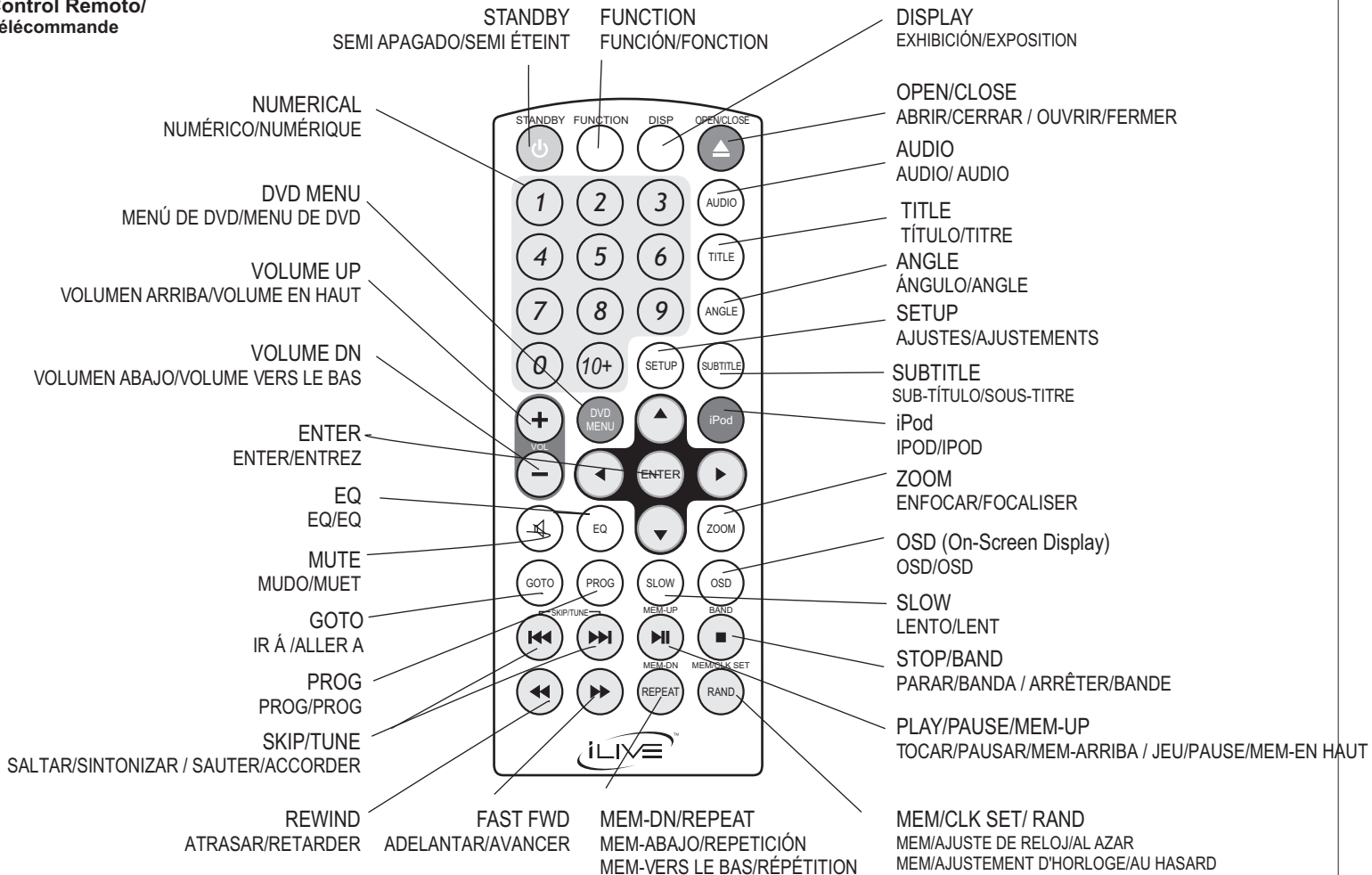

POWER SOURCES / FUENTES DE ALIMENTACIÓN / SOURCES D'ALIMENTATION

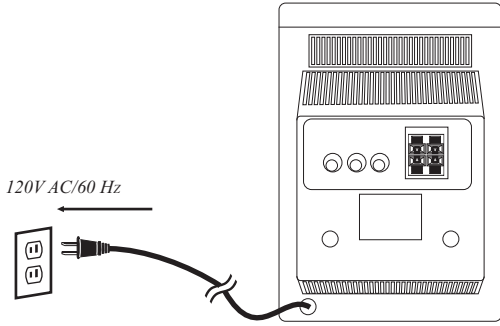

BATTERIES / PILAS / PILES

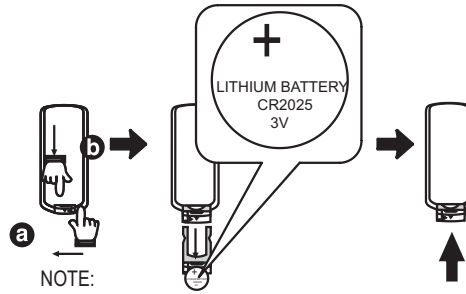

NOTE:

WARNING: Danger of explosion if batteries are incorrectly replaced. Replace only with the same or equivalent type.

ADVERTENCIA: Peligro de explosión si pilas son puestas incorrectamente. Reemplace solo con el mismo tipo o una equivalente.

AVERTISSEMENT: Danger d'explosion lorsque la batterie n'est pas remplacée correctement. Remplacer uniquement avec des batteries identiques ou d'un type équivalent.

NOTE: You may need to remove a protective covering from the remote's battery compartment before using the remote. The button cell battery contains mercury. Do not put in the trash. Recycle or dispose as hazardous waste.

NOTA: Necesitará quitar la capa protectora del compartimento de la pila del control remoto antes de usar el control remoto. La pila célula tipo botón contiene mercurio, no la tire a la basura. Reciclela o deséchela como residuo peligroso.

REMARQUE: Vous aurez besoin d'enlever l'enveloppe protectrice du compartiment de la pile de la télécommande avant d'utiliser la télécommande. La pile cellule type bouton contient du mercure, ne la jetez pas à la poubelle. Veuillez la recycler ou jeter comme déchet dangereux.

CONNECTING THE SPEAKERS / PARA CONECTAR LOS ALTAVOCES / POUR BRANCHER LES ENCEINTES

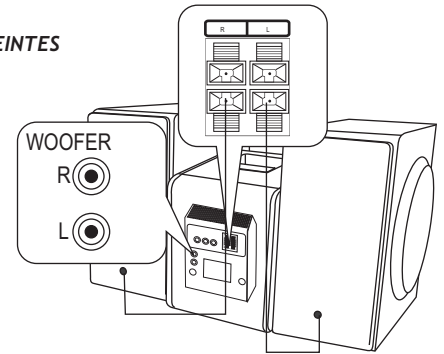
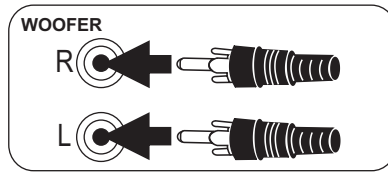
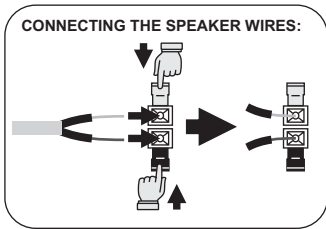

1 SETTING THE TIME (POWER OFF MODE) / FIJANDO LA HORA DEL RELOJ / EN FIXENT L' HEURE DE L' HORLOGE



1

Set / Memory Clock Adjust

PRESS AND HOLD
PRESIONE Y MANTENGA
APPUYER ET MAINTENIR L'APPUI

2

SKIP/TUNING

OR

Set / Memory Clock Adjust

TO SELECT 24 HR OR 12 HR
PARA SELECCIONAR 24 HORAS O 12 HORAS
POUR CHOISIR 24 HEURES OU 12 HEURES



4

SKIP/TUNING

OR

Set / Memory Clock Adjust

TO ADJUST HOUR
PARA AJUSTAR HORA
POUR AJUSTER L'HEURE



5

SKIP/TUNING

OR

Set / Memory Clock Adjust

TO ADJUST MINUTE
PARA AJUSTAR MINUTO
POUR AJUSTER LA MINUTE

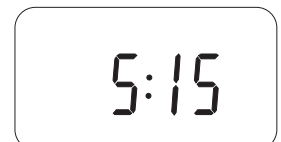

2 LISTENING TO THE RADIO

ESCUCHA DE LA RADIO
ÉCOUTE DE LA RADIO

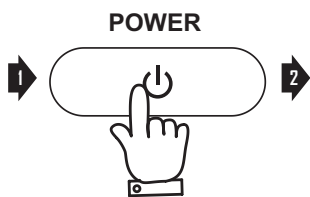

POWER

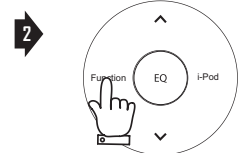

FUNCTION

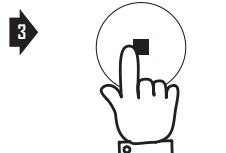

STOP / BAND

SELECT RADIO
SELECCIONE RADIO
SELECTIONNER LA RADIO

SELECT AM/FM
SELECCIONE AM/FM
SELECTIONNER AM/FM



SKIP/TUNING

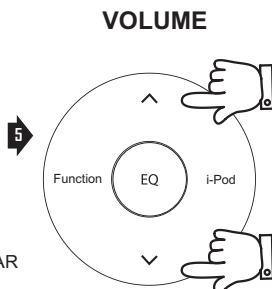

VOLUME

PRESET EQ BUTTON
BOTÓN PRESET EQ
BOUTON PRESET EQ

CLASSIC/JAZZ
ROCK/POP

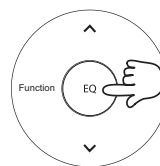

PRESS AND HOLD TO SCAN TO THE NEXT AVAILABLE CHANNEL.

PRESIONE Y MANTENGA PARA ESCANEAR AL SIGUIENTE CANAL DISPONIBLE.

APPUYER ET MAINTENIR L'APPUI POUR SCANNER JUSQU'AU PROCHAIN CANAL DISPONIBLE.

TO IMPROVE RECEPTION
PARA MEJORAR LA RECEPCIÓN
POUR AMÉLIORER LA RÉCEPTION

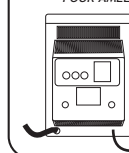

FM:

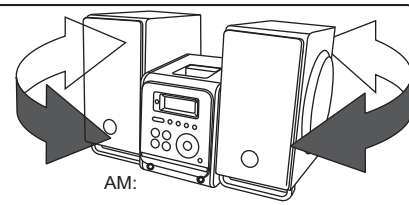

AM:

PROGRAM RADIO STATIONS / PROGRAME LAS ESTACIONES DE RADIO / PROGRAMME STATIONS PAR RADIO

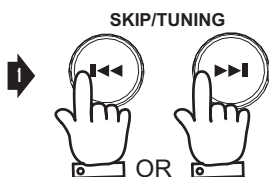

SKIP/TUNING

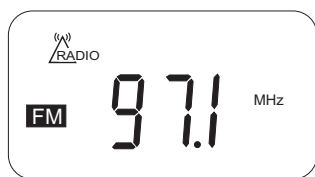

SET/MEMORY/CLOCK ADJ.



PRESS AND HOLD
PRESIONE Y MANTENGA
APPUYER ET MAINTENIR L'APPUI

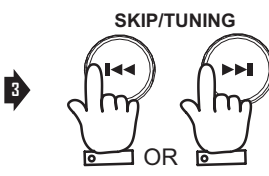

SKIP/TUNING

SET/MEMORY/CLOCK ADJ.

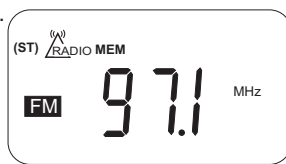

TO CHOOSE THE CHANNEL
PARA ELEGIR EL CANAL
POUR CHOISIR LE CANAL

(REPEAT STEPS 1-4 TO PROGRAM UP TO 10 FM AND 10 AM.)
(REPITA PASOS 1-4 PARA PROGRAMAR LA RADIO CON HASTA 10.
(REPETER LES ETAPES 1 A 4 POUR PROGRAMMER JUSQU'À 10 STATIONS FM ET 10 AM.)

PROGRAM PLAY/PROGRAM REVIEW

Tocar las Estaciones Programadas/Revisar las Estaciones Programadas
Jouer la Station Programmé/ Réviser la Station Programmé

MEMORY

PLAY/PAUSE/MEM UP

REPEAT/MEM DN



OR



3 LISTENING TO A CD / ESCUCHANDO UN DISCO COMPACTO Ó CD / ÉCOUTE D'UN DISQUE COMPACT OU CD PLAY MODES / MODOS DE REPRODUCCIÓN / MODOS DE LECTURE

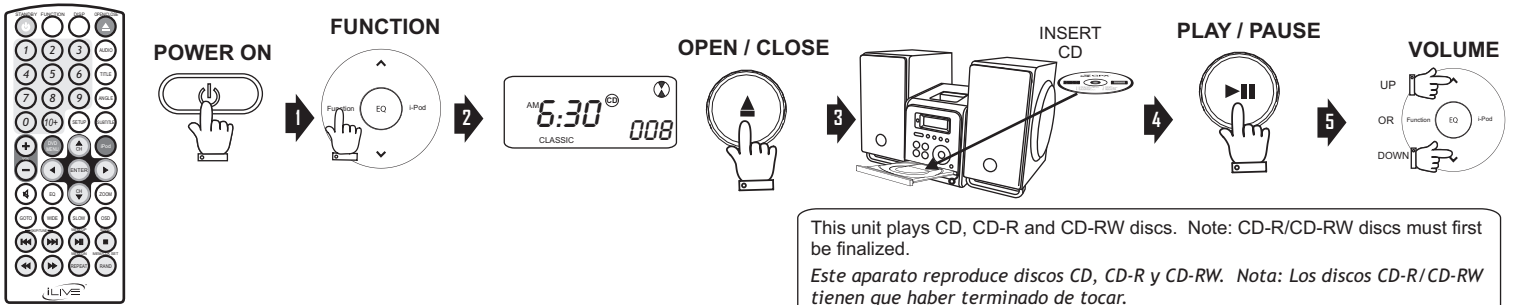

This unit plays CD, CD-R and CD-RW discs. Note: CD-R/CD-RW discs must first be finalized.
 Este aparato reproduce discos CD, CD-R y CD-RW. Nota: Los discos CD-R/CD-RW tienen que haber terminado de tocar.
 Cet appareil lit des disques CD, CD-R et CD-RW. Remarque: Les disques CD-R/CD-RW auront fini.

IN THE PLAY MODE / En modo reproducción: / Dans le mode lecture:

MEM-DN/REPEAT



REPEAT ONE

MEM-DN/REPEAT



REPEAT ALL

MEM-DN/REPEAT



CANCEL

Random Playback:

1. CD play back menu will appear immediately once you put your CD in the player.
2. Press the right button to move to the play back menu.
3. Press the down button to scroll down to highlight "MODE" and press ENTER to switch between Random & Normal playback.
4. Press play to start playing

Programme el disco CD:

1. El menú de tocar el CD aparecerá inmediatamente ya que ponga su CD en el tocador.
2. Presione el botón de la derecha para mover el menú tocar.
3. Presione el botón de abajo para bajar y subrayar "MODE" y presione ENTER para cambiar entre tocar Al Azar & Normal.
4. Presione PLAY para comenzar a tocar.

Programme vou disque de CD:

1. Le menu de dos du jeu de CD apparaîtra immédiatement une fois que vous mettez votre CD dans le joueur de CD.
2. Appuyez le bouton droit à écarter au menu de jeu.
3. Appuyez le bouton de vers le bas au rouleau vers le bas à accentuer "MODE" et appuyez ENTER per changement entrez Aléatoire & Normale.
4. Appuyez PLAY pour commencer à jouer le CD.

NOTE / NOTA / REMARQUE

The repeat modes can be used while playing programmed tracks (see the "Program Play" section for details on programming tracks).

Los modos de repetición pueden ser usados mientras toca los temas programados (vea la sección "Program Play" para más detalles en programación de temas).

Si vous sélectionnez Les modes de lecture peuvent être utilisés pendant que les mélodies programmées jouent (veuillez consulter la section "Program Play" pour plus de détails).

PROGRAM PLAY / REPRODUCCIÓN DEL PROGRAMA / LECTURE DU PROGRAMME

You can program up to 30 tracks. / Usted puede programar hasta 30 temas. / Vous pouvez mémoriser jusqu' à 30 mélodies.

- In the Stop Mode: / En modo stop: / Dans le mode d'arrêt:

Program CD disc.

1. CD play back menu will appear immediately once you put your CD in the player.
2. Press the right button to move to the play back menu.
3. Press the down button to scroll down to highlight "EDIT MODE" and press ENTER.
4. Press the right button to select the tracks you want to listen to and press ENTER.
5. Go back to play back menu and scroll down and highlight "ADD TO PROGRAM" and press ENTER.
6. Scroll up and highlight "PROGRAM VIEW" and press ENTER so you can view the program tracks.
7. Press play to start playing.
8. Turn unit off to clear program.

Programme el disco CD:

1. El menú de tocar el CD aparecerá inmediatamente, ponga su CD en el tocador.
2. Presione el botón de la derecha para mover el menú tocar.
3. Presione el botón de abajo para bajar y subrayar "EDIT MODE" y presione ENTER.
4. Presione el botón de la derecha para tocar las canciones y seleccionar las canciones que desea escuchar y presione ENTER.
5. Regrese al menú de volver a tocar y baje para subrayar "ADD TO PROGRAM" y presione ENTER.
6. Suba y subraye "PROGRAM VIEW" y presione ENTER para poder ver las canciones programadas
7. Presione PLAY para empezar a tocar.
8. Apague la unidad para aclarar la programación.

Programme vou disque de CD:

1. Le menu de jeu de CD apparaîtra immédiatement une fois que vous mettez votre CD dans le joueur.
2. Appuyez le bouton droit à écarter au menu de jeu.
3. Appuyez vers le bas le bouton au rouleau vers le bas à accentuer "ÉDIT MODE" et appuyez ENTER
4. Appuyez le bouton droit à déplacer de nouveau aux voies et à choisir à désiré des voies que vous voulez écouter et press ENTER
5. Ve de nouveau au menu et le rouleau vers le bas et le point culminant de dos de jeu "ADD TO PROGRAM" et appuyez ENTER.
6. Scroll l'évent et accentuent la "PROGRAM VIEW" et press ENTER ainsi vous pouvez regarder les voies de programme
7. Appuyez PLAY pour commencer à jouer.
8. Turn unite au loin au programme clair

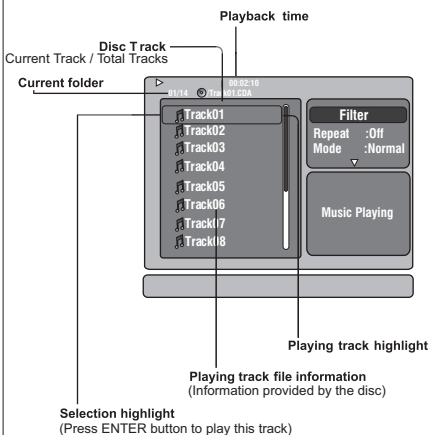

NOTE: • Single track disc cannot be programmed.
 NOTA: • Discos de pista simple no pueden ser programados.
 REMARQUE: • Un disque simple piste ne peut pas être programmé.

4 DVD PLAYBACK / REPRODUCCIÓN DEL DVD / LECTURE DU DVD

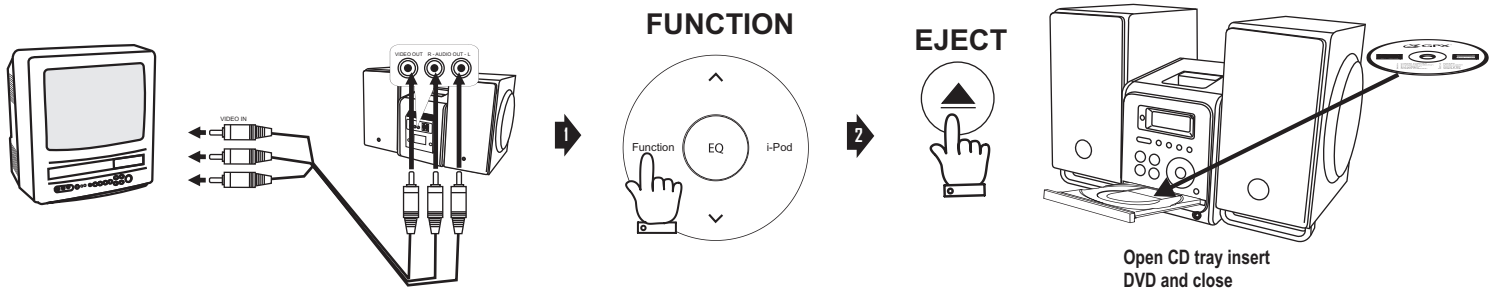

PLAY / PAUSE

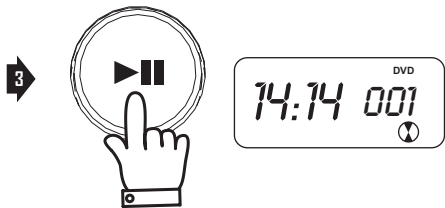

VOLUME

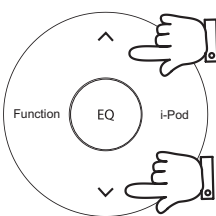

REMOTE CONTROL FEATURES

Press "Next" to advance to the next chapter

Presione "next" para avanzar al próximo capítulo

Appuyez "next" pour avancer au prochain chapitre

Press "Pre" to go to the previous chapter

Presione "Pre" para ir al capítulo anterior

Appuyez "Pre" pour aller au chapitre précédent

Press "Play/Pause" to start the movie and pause it in the middle of play

Presione "Play/Pause" para empezar la película y pause la en el medio de que se está tocando

Appuyez "Play/Pause" pour commencer le film et pour faire une pause il au milieu du jeu

Press "Stop" to stop the movie from playing

Presione "Stop" para parar la película

Appuyez "Stop" pour arrêter le film

Press "TITLE" to return to main menu

Presione "TITLE" para regresar al menú principal

Appuyez "TITLE" pour retourner au menu principal

Press "ZOOM" repeatedly to zoom in

Presione "ZOOM" repetidamente para hacer zumbido adentro

Appuyez "ZOOM" pour bourdonner à plusieurs reprises dedans

Press "GoTo" to go to the chapter you would like

Presione "GoTo" para ir al capítulo deseado

Appuyez "GoTo" pour aller au chapitre vous wold comme



NEXT



PREVIOUS



PLAY/PAUSE



STOP



TITLE



ZOOM



GOTO

PROGRAM SETTING / ESTABLECER EL PROGRAMA / RÉGLAGE DU PROGRAMME

Program to play a DVD disc in a desired sequence automatically.
Programa para leer un disco DVD en una secuencia deseada automáticamente.
Programme pour lire un disque DVD automatiquement dans une séquence désirée.

DVD program menu:
 Menú del programa DVD:
 Menu du programme d'un DVD:

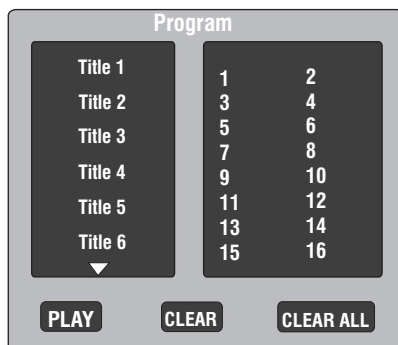

Load a DVD disc.

1. Press the PROG button in stop mode, the DVD program menu will appear.
2. Press to choose TITLE, then press ENTER, choose chapter, then press ENTER again.
3. Highlight "Play", to start the program. Highlight "Clear All", to clear all input. Press ENTER button to confirm.
4. Press PROG button to exit the program menu.
5. Press STOP button to cancel the program.

Cargar un disco DVD.

1. Presione el botón PROG en modo stop, el menú del programa DVD aparecerá.
2. Use para ingresar el número del título y el número del capítulo. Repita paso 2 hasta que la programación se haya completado.
3. Resaltar "Play", para iniciar el programa. Subraye "Clear All", para despejar todos los ingresos. Presione el botón ENTER para confirmar.
4. Presione el botón PROG para salir del menú de programa.
5. Presione el botón STOP para cancelar el programa.

Mettez un disque DVD en place.

1. Appuyez sur la touche PROG en mode arrêt, le menu du programme du DVD apparaît.
2. Utilisez pour insérer le numéro du titre et celui du chapitre. Répétez l'étape 2 jusqu'à ce que la programmation soit terminée.
3. Mettez "Lecture du" en surbrillance pour lancer le programme. Mettez "Effacer tout" en surbrillance pour effacer toutes les entrées. Appuyez sur la touche ENTER pour confirmer.
4. Appuyez sur la touche PROG pour quitter le menu du programme.
5. Appuyez sur la touche STOP pour annuler le programme.

NOTE: • Some DVD discs do not allow programming.
 NOTA: • Algunos discos DVD no permiten programar.
 REMARQUE: • Certains disques DVD ne permettent pas la programmation.

5 DVD SET MENU OPTIONS/ Opciones de Menú Ajustes/ Placez Les Options De Menu

EN:

Various features of the player can be adjusted in the Setup Menu:

- Press the **SETUP** button.
- Setup Menu appears.
- Highlight the desired icon. Press the **ENTER** button to activate the setting sub menu.

SP:

Varias características del tocador puede ser ajustado en el menú de Ajustado:

- Presione el botón de Ajustes
- El menú de Ajustes aparecerá
- Subraye el ícono deseado. Presione el botón **ENTER** para activar los ajustados del sub-menú.

FR:

De divers features du joueur peuvent être ajustés dans le menu d'installation :

- Serrez pour installer le bouton
- Le menu d'installation apparaîtra
- Accentuez l'icône désirée. Appuyez sur le bouton de **ENTER** pour activer le menu de sous-menu d'arrangement.

Language

EN:

Enter this menu to setup another language in the OSD display, DVD disc subtitle, DVD disc audio and DVD disc Start Menu. Press the **SETUP** button. Highlight "Language." Language sub menu appears.

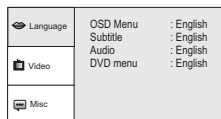

Using the **DIRECTION KEYS**, highlight the desired item and press the **ENTER** button. Highlight the desired item. Press the **ENTER** button to confirm. Press the **SETUP** button to save the setting and exit.

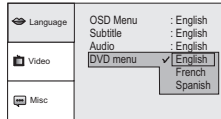
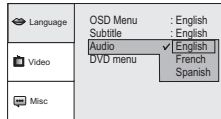
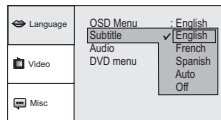
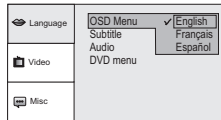

Idioma

SP:

Incorpore este menú para ajustar otro idioma en el subtítulo de la exhibición de OSD, del disco de DVD, audio del disco de DVD y menú del comienzo del disco de DVD. Presione el botón **SETUP**. Destaque el "Idioma." el menú secundario de la lengua aparece.

Con los botones de **DIRECCION**, destaque el artículo deseado y presione el botón del **ENTER**. Destaque el artículo deseado. Presione el botón de **ENTER** para confirmar. Presione **SETUP** el botón para ahorrar el ajuste y la salida.

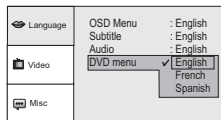
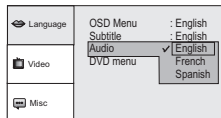
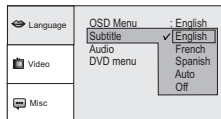
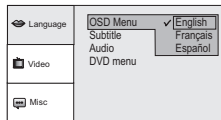
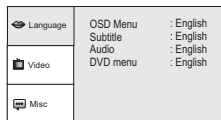

Langue

FR:

Écrivez ce menu pour installer une autre langue acoustique dans le sous-titre d'affichage d'OSD, de disque de DVD, de DVD disque et menu de début de disque de DVD. Serrez **SETUP** le bouton. Accentuez La "Langue." le menu secondaire de langue apparaît.

En utilisant les boutons de **DIRECCION**, accentuez l'article désiré et appuyez sur le bouton de **ENTER**. Accentuez l'article désiré. Appuyez sur le bouton de **ENTER** pour confirmer. Serrez **SETUP** le bouton pour sauver l'arrangement et la sortie.

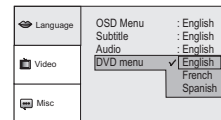
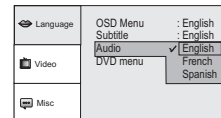
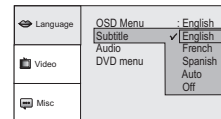
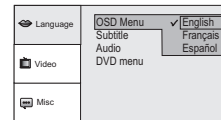
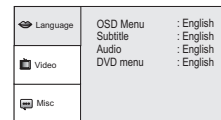

Video Output Selection

EN:

Enter this menu to setup the Video setting. Press the **SETUP** button. Navigate **DIRECTION KEYS** to highlight "Video." Video sub menu appears.

Highlight the desired item and press the **ENTER** button. Highlight the desired item. Press the **ENTER** button to confirm. Press the **SETUP** button to save the setting and exit.

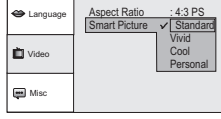
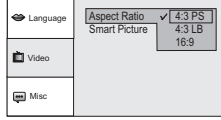
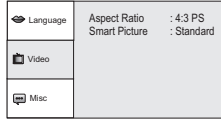

Selección de Salida de Video

SP:

Incorpore este menú para setup el ajuste video. Presione los botones de **SETUP**. Navegue los botones de **DIRECCION** para subrayar el "Video." El menú secundario video aparece.

Destaque el artículo deseado y presione el botón de **ENTER**. Destaque el artículo deseado. Presione el botón de **ENTER** para confirmar. Presione el botón **SETUP** para guardar el ajuste y la salida.

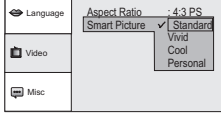
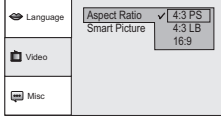
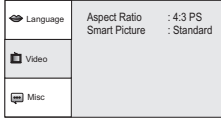

Choix De Rendement Visuel

FR:

Écrivez ce menu pour installer l'arrangement visuel. Serrez les boutons **SETUP**. Naviguez les boutons de **DIRECCION** pour accentuer la "Video." Le menu secondaire visuel apparaît.

Désirez et appuyez sur le bouton de **ENTER** de l'article d'Accentuez. Désirez de l'article d'Accentuez. Appuyez sur le bouton de **ENTER** versent le confirmateur. Serrez **SETUP** que le bouton versent le l'arrangement de sauver et la sortie de La.

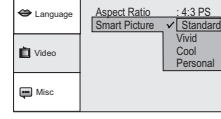
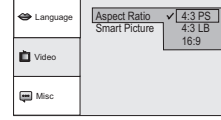
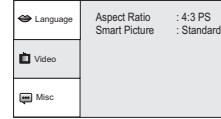

EN:

The aspect ratio of the picture can be varied in line with the features available on the TV in use.

4:3 Letter Box

Allows you to view movies in their original aspect ratio. The entire frame of the movie will be displayed on screen but will occupy a smaller portion of the screen.



SP:

El cociente de aspecto del cuadro se puede variar en línea con las características disponibles en la TV en uso.

La caja de letra de 4:3 permite que usted visión películas en su cociente de aspecto original. El marco entero de la película será exhibido en la pantalla pero ocupará una porción más pequeña de la pantalla.



FR:

L'allongement de l'image peut être changé en conformité avec les dispositifs disponibles sur la TV en service.

La boîte de lettre de 4:3 vous permet de regarder des films dans leur allongement original. L'armature entière de film sera affichée sur l'écran mais occupera une plus petite partie de l'écran



16:9 Widescreen

When you connect to a widescreen TV (16:9), this setting will allow the original aspect ratio to be displayed.



Widescreen 16:9

Cuando usted conecta con una TV de pantalla ancha (16:9), este ajuste permitirá que el cociente de aspecto original sea exhibido.



Widescreen 16:9

Quand vous vous reliez à a widescreen TV (16:9), cet arrangement permettra à l'allongement original d'être montré.



4:3 Pan Scan

The image will fit the screen. The left and right edges of the image may be cut off from the screen.



La exploración de Pan de 4:3 La imagen cabrá la pantalla. Los bordes izquierdos y derechos de la imagen se pueden cortar de la pantalla.



Le balayage de Pan de 4:3

L'image adaptera l'écran. Les bords gauches et droits de l'image peuvent être découpés de l'écran.



Misc

EN:
Enter this menu to setup the Misc setting. Press **SETUP** button Highlight "Misc", Misc sub menu appears.

Highlight the desired item and press **ENTER** Highlight the desired item. Press **ENTER** button to confirm. Press **SETUP** button to save the setting and quit.

1) Use Default settings, Choose to reset the system to the Default settings.

2) Divx registration, show the Registration code and the factory website.

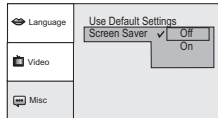
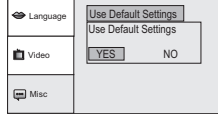
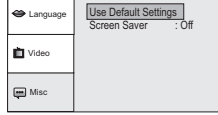
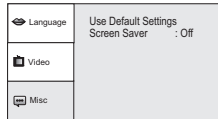

Misceláneo

SP:
*Misceláneo Incorpore este menú para poner el ajuste de Audio. Presione el botón **SETUP**. Subraye el "Audio", menú secundario audio aparece*

*Destaque el artículo deseado y la prensa el botón **ENTER**. Destaque el artículo deseado. Presione el botón **ENTER** para confirmar. Presione el botón **SETUP** para guardar el ajuste y para parar.*

1) Utilize los ajustes iniciales, elija re-formar el sistema a los ajustes iniciales.

2) Registración Divx, demuestra el código de registración y la página Web.

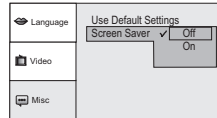
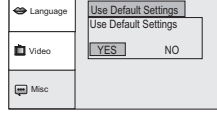
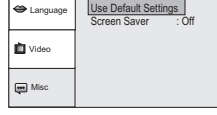
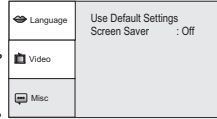

Divers

FR:
*Écrivez ce menu pour installer l'arrangement audio. Serrez le bouton **SETUP**. Accentuez l'"Audio", menu secondaire audio apparaît.*

*Accentuez l'article désiré et la pression le bouton **ENTER**. Accentuez l'article désiré. Appuyez le bouton **ENTER** pour confirmer. Serrez le bouton **SETUP** pour sauver l'arrangement et pour stopper.*

1) Utilisez les ajustements initiaux, choisissez de réformer le système aux ajustements initiaux.

2) Enregistrement Divx, demontre le code de registración et la page Web.

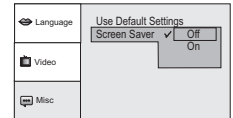
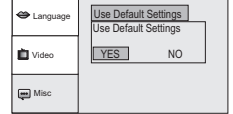
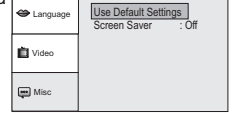
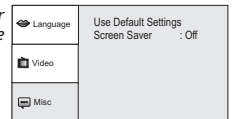

6 LISTENING TO YOUR iPod/ ESCUCHANDO SU iPod/ ÉCOUTER VOTRE iPod

There are different brackets for your iPod depending on the size and the iPod you have.

Hay diferentes soportes de iPod dependiendo en el tamaño y e; iPod que usted tenga.

Il y a différents supports pour son iPod en dépendant dans la taille de l'iPod que vous avez

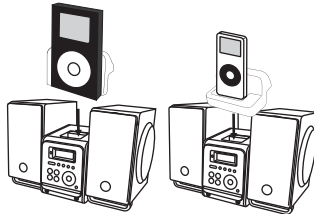

- Brackets 2-4 is used for different size iPods
- Bracket 1 - is for iPod mini
- Bracket 5 - is for iPod nano



NOTE: You can use the remote that came with the unit to control the iPod functions.

NOTA: Usted puede utilizar el control que viene con la unidad para las funciones del iPod.

NOTE: Vous pouvez utiliser le contrôle qui vient avec l'unité pour les fonctions de l'iPod.

POWER OFF

POWER ON

iPod

PLAY/PAUSE

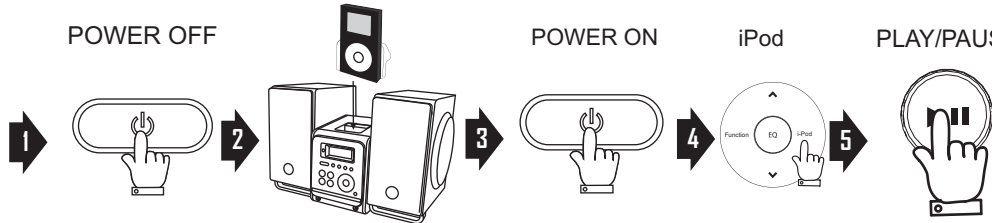

VOLUME

SKIP/SEARCH

PAUSE: PAUSA: FAIRE UNE PAUSE: PLAY/PAUSE

TO CANCEL: CANCELAR: ANNULER: PLAY/PAUSE

TO STOP

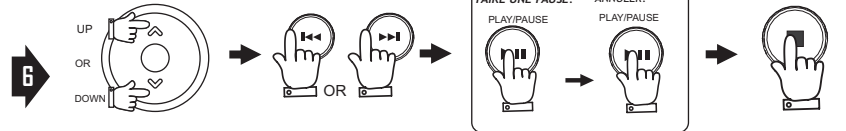

VIEWING YOUR iPod VIDEO FROM A EXTERNAL DEVICE /MIRANDO SU VIDEO iPod CON UN APARATO EXTERNO

/VISIONNEMENT DE VOTRE iPod À L'AIDE D' UN DISPOSITIF EXTERNE

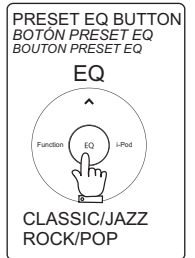
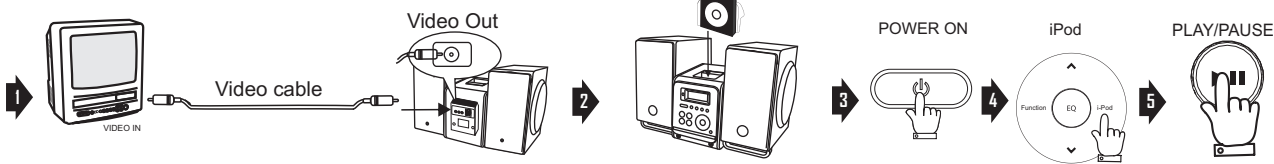

7 LISTENING TO OTHER PORTABLE AUDIO DEVICES /ESCUCHANDO OTROS APARATOS DE AUDIO / ÉCOUTER VOTRE D'AUTRES DISOSITIFS AUDIO

NOTE: You must use the portable devices controls in this mode. The remote will not work for these devices.
NOTA: Usted debe utilizar los controles de los aparatos portátiles en este modo. El control no trabajará con estos aparatos.
NOTE: Vous devez utiliser le télécommande du portable apparettous en est mode. Le télécommande non tramará qui le apparettous.

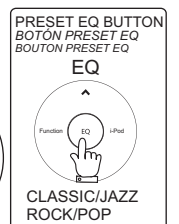
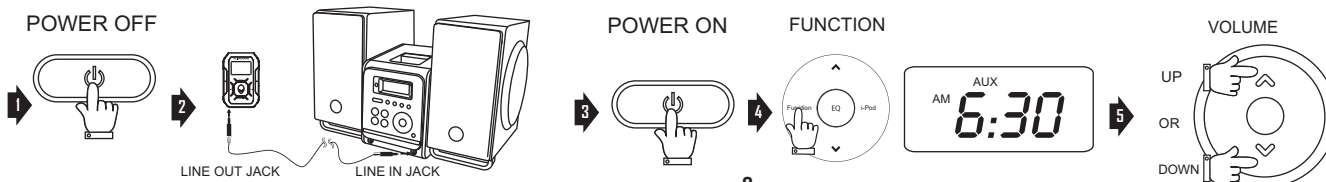

8

LISTENING AND CHARGING YOUR iPod shuffle

1. Plug your iPod shuffle into the USB port for charging.
2. Use included Line-in cord to connect your shuffle to Line-in Jack on the unit .
3. Press the FUNCTION button until you see AUX on the LCD.
4. Start playing your music using the control on the iPod shuffle.

Note:
Only the Volume can be controlled by the unit or the remote control.

Note:
Shuffle can be charged and played at the same time by inserting it in the port and connected to the LINE IN.

ESCUCHANDO Y CARGANDO SU iPod SHUFFLE

1. Conecte su iPod shuffle en su porte entrada de USB para cargarlo.
2. Utilize el cable de ENTRADA incluido para conectar su shuffle al gato de entrada en la unidad.
3. Presione el botón FUNCTION hasta que usted vea AUX en el LCD.
4. Comience a tocar su música utilizando el control en el iPod shuffle.

Nota:
Solo el volumen puede ser controlado en la unidad o el control remoto.

Nota:
Shuffle puede ser cargado y tocado a la misma vez al colocarlo en el porte de entrada y conectandolo en el gato de entrada.

En ÉCOUTANT Et ENCHARGEANT SON iPod SHUFFLE

1. Reliez son iPod shuffle dans son port entrée d'USB pour le charger.
2. Utilisez le câble d'ENTRÉE inclus pour relier son shuffle au chat d'entrée dans l'unité.
3. Pressez le bouton FUNCTION jusqu'à ce que vous voyiez AUX dans le LCD.
4. Commencez à toucher sa musique en utilisant le contrôle dans l'iPod shuffle.

Note:
Seulement le volume peut être contrôlé dans l'unité ou le contrôle éloigné.

Note:
Shuffle peut être chargé et être touché la même fois en le plaçant dans le port d'entrée et en le reliant dans le chat d'entrée.

Charging your iPod shuffle Cargando su iPod shuffle Tocando su iPod shuffle

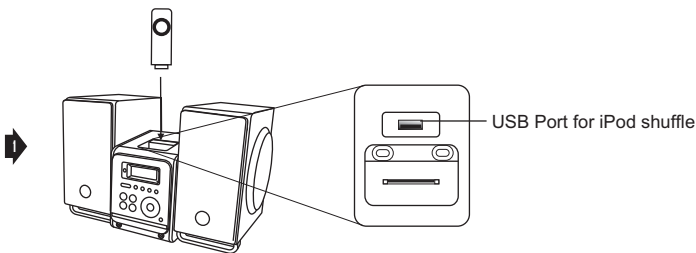

Playing your iPod shuffle En chargeant son iPod shuffle En touchant son iPod shuffle

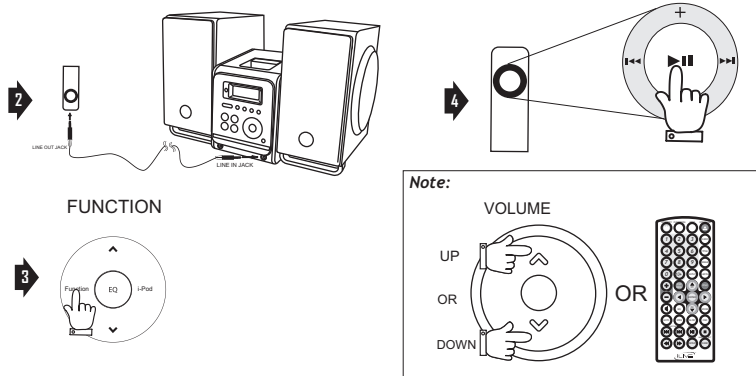

9 SETTING TIMER (POWER OFF MODE) FIJAR EL CONTADOR DE TIEMPO DE LA COCINA (Modo Apagado) RÉGLAGE DU TEMPORISATEUR DE CUISINE (Puissance Outre De Mode)

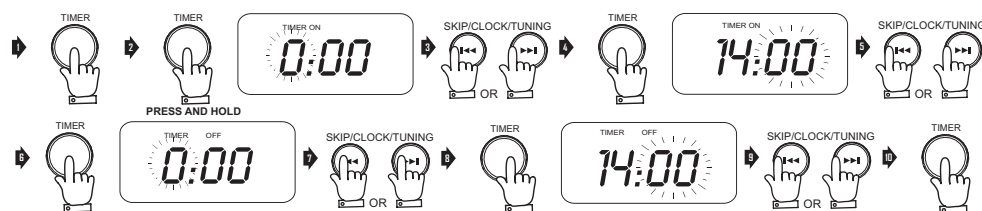

Note: The timer can wake to radio, CD, or DVD, it depends on what was playing and timer set when turned off. Press the TIMER button to turn the timer on.

10 Sleep Timer/ TEMPORIZADOR PARA DORMIR / MINUTERIE D' ARRÊT

SLEEP



90,80,70---,10

Press Repeatedly to set or turn off

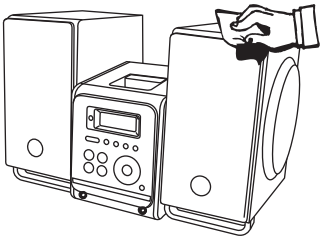

- Use a soft, clean cloth moistened with plain, luke-warm water to clean the exterior of the unit.

Utilice un paño suave ligeramente humedecido en agua tibia para limpiar el exterior de la unidad.

Utilisez un chiffon doux et propre imbibé d'eau tiède pour nettoyer l'extérieur de l'appareil.

- Never use solvents such as benzene or other strong chemical cleaners since these could damage the unit's finish.

No use ningún solvente como benzole u otros limpiadores químicos fuertes, ya que pueden dañar el acabado de la unidad.

N'utilisez jamais des solvants comme le benzène ou d'autres produits de nettoyage chimiques puissants car ils peuvent endommager l'appareil.

- It is important that no liquid reaches the inside of the unit.

No permita que entre líquido dentro de la unidad.

Ne versez pas du liquide à l'intérieur de l'appareil.

TROUBLESHOOTING GUIDE / GUÍA DE RESOLUCIÓN DE PROBLEMAS / EN CAS DE PROBLÈMES

PROBLEM	POSSIBLE CAUSE	SOLUTION
GENERAL		
No sound is heard.	Power is not on.	Press the POWER button.
	VOLUME Control is set to minimum.	Adjust the VOLUME Control.
	Mute is on.	Press Mute on remote.
	Speakers not connected properly.	Connect the speakers properly.
	Station has not been tuned properly.	Tune station properly.
	FM reception is weak.	Extend the FM cord.
	Wrong function is selected.	Press the FUNCTION button to the radio position.
My iPod Shuffle won't play	Line-in Cord is not attached	Attach Line-in Cord to the Music system as well as your iPod Shuffle.
	iPod Shuffle is not plugged into the USB Port	Connect your iPod Shuffle to the USB Port.

PROBLEMA	CAUSA POSIBLE	SOLUCIÓN
GENERAL		
No hay sonido.	El aparato está apagado	Presione el botón POWER
	El botón VOLUME está en mínimo	Ajuste el botón VOLUME.
	Mudo esta prendido	Presione Mudo en el control remoto
	Los Auriculares no están conectados correctamente.	Conecte los auriculares apropiadamente.
	No ha sintonizado en una estación correctamente.	Sintonice en una estación correctamente.
	Recepción FM débil.	Extienda el cable FM.
	Ha seleccionado la función equivocada.	Presione el botón de la FUNCTION a la posición de radio.
Mi iPod Shuffle no toca.	Los cables de Entrada no están adjuntos.	Conecte el cable de Línea de Entrada al sistema de música al igual que al ipod Shuffle.
	iPod Shuffle no está conectado en el puerto de USB.	iPod Shuffle no está conectado en el puerto de USB.

PROBLÈME	CAUSE PROBABLE	SOLUTION
GENERAL		
Il n'y a pas de son.	L'appareil est éteint.	Appuyer sur la touche POWER (Alimentation).
	Le bouton VOLUME est sur MIN.	Régler le bouton VOLUME.
	La Sourdine est activée.	Appuyer sur Mute (Sourdine) sur la télécommande.
	Orateurs non reliés correctement.	Reliez les haut-parleurs correctement.
	Vous n'avez pas réglé sur une station correctement.	Régler sur une station correctement.
	Faible réception FM.	Déployez le câble FM.
	Vous avez sélectionné une autre fonction.	Appuyez sur le bouton de FUNCTION dans la position par radio.
Mon iPod Shuffle ne touche pas.	Les câbles d'Entrée ne sont pas joints.	Reliez le câble de Ligne d'Entrée au système de musique tout comme al ipod Shuffle.
	Conecte su iPod Shuffle a su porte de USB.	Reliez son iPod Shuffle à son port d'USB.

Free Manuals Download Website

<http://myh66.com>

<http://usermanuals.us>

<http://www.somanuals.com>

<http://www.4manuals.cc>

<http://www.manual-lib.com>

<http://www.404manual.com>

<http://www.luxmanual.com>

<http://aubethermostatmanual.com>

Golf course search by state

<http://golfingnear.com>

Email search by domain

<http://emailbydomain.com>

Auto manuals search

<http://auto.somanuals.com>

TV manuals search

<http://tv.somanuals.com>