

Haier

User Manual

HW80-1279



Thanks for purchasing a Haier Product

Please read these instructions carefully before using this appliance. The instructions contain important information which will help you get the best out of the appliance and ensure safe and proper installation, use and maintenance.

Keep this manual in a convenient place so you can always refer to it for the safe and proper use of the appliance.

If you sell the appliance, give it away, or leave it behind when you move house, make sure you also pass on this manual so that the new owner can become familiar with the appliance and safety warnings.

Accessories

Check the accessories and literature in accordance with this list:

1x User Manual



1x Drain hose brocket



1x Bottom Cover



1x Blanking Plugs

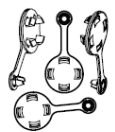

1x Inlet hose assembly

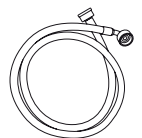

| | |
|-------------------------|----|
| Cautions..... | 3 |
| Before Use..... | 5 |
| Functions..... | 12 |
| Maintenance..... | 16 |
| Trouble-Shooting..... | 20 |
| After-Sale Service..... | 22 |

Legend



Yes



No



Optional



Caution



Attention

Disposal

The presence of this symbol on the product accessories or materials that goes with this information indicates that at the end of its useful life the product or its electronic accessories (ex. charger, headset, USB cable) should be disposed with other household waste.



To prevent possible damage to the environment or human health from uncontrolled waste disposal, please separate these items from other types of waste and recycle them. This will promote the sustainable reuse of material resources.

Household users should contact either the retailer where they purchased the product or the relevant local authorities to find out how they can take this item for environmentally safe recycling and safe.

Business users should contact their supplier and check the conditions of the purchase. This product and its electronic accessories should be mixed with other commercial waste.

Before switching the appliance on for the first time

Do...

- ✓ Make sure that the transport bolt is removed.
- ✓ Use a separate earthed socket for the power supply.
- ✓ Make sure that the plug is accessible.
- ✓ Hold the plug and not the electric cable when unplugging the power supply.
- ✓ Make sure that the fuses in the power circuit are rated for 15A.
- ✓ Keep it away from heat sources and direct sunlight to prevent plastic and rubber components from aging.
- ✓ Make sure that the power cord is not caught under or in the appliance and avoid damage to the power cable.
- ✓ Check that hose joints and connections are firm and with no water leaking. If joints are not firm there will be leakage, turn off the water supply and refix it. Do not use the washing machine until the hoses are totally fixed.

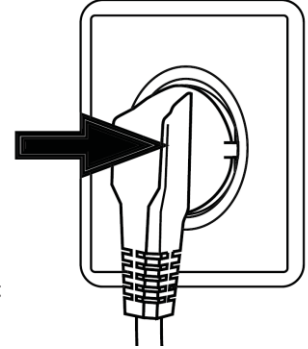

Do not...

- ✗ Touch or use the appliance when barefoot or with wet or damp hands or feet.
- ✗ Use flammable detergent or dry cleaning agent.
- ✗ Use any flammable sprays in close vicinity to the appliance.
- ✗ Remove or insert the plug in presence of flammable gas.
- ✗ Allow children or infirm persons to play with the appliance or packing materials.
- ✗ Install the appliance outdoors in a damp place, or in an area which may be prone to water leaks such as under or near a sink unit. In the event of a water leak allow the machine to dry naturally.
- ✗ Place the washing machine directly on a carpet, or close to a wall or furniture.

During daily use of the appliance

Do...

- ✓ Pull up zips and fix loose threads to prevent the items from being entangled. If necessary, put small items into a small bag or pillow.
- ✓ Turn off the machine after each wash program and switch it off at the mains to save electricity, and for safety. Wipe clean the lower part of the porthole.
- ✓ Keep the door slightly open when the washing machine is not in use to prevent formation of odors.

Cautions

- ✓ Let the power cord be replaced by the manufacturer, his service agent or other accordingly qualified people, in case it is damaged.
- ✓ Ensure that the appliance is not used by people with reduced physical, sensory or mental capabilities, lack of experience and knowledge without supervision or instruction by a person that responsible for their safety.
- ✓ Supervise children to ensure that they don't play with the appliance.

Do not...

- ✗ Touch de washer door during the washing process, it gets hot.
- ✗ Place heavy objects or sources of heat or damp on top of the appliance.
- ✗ Hot wash from rubber or spongelike materials
- ✗ Open the detergentdistribution drawer during the wash cycle.
- ✗ Force de washer door to open, the door is fitted with a self-lock device and will open shotly after the washing procedure is ended.
- ✗ Open the washer door if the water level is visibly over the porthole.
- ✗ Cover the washing machine with a plastic cover so that inside dampness cannot be kept in.

Saving Tips

- ⚠ Achieve the best use of energy, water, detergent and time by using the recommended maximum load size
- ⚠ Do not exceed the detergent dosages indicated in the manufacturer's instructions
- ⚠ The Eco-Ball –a special system in the outlet will prevent detergent loss from the drum to avoid detergent loss into de environment.
- ⚠ Use "Prewash" for heavily soiled laundry only. Save detergent, time, water and energy consumption by not selecting "Prewash" for slightly to normal soiled laundry.
- ⚠ Save energy and time by selecting a high spin speed to reduce the water content in laundry before using a tumble dryer.
- ⚠ Choose a proper washing temperature. Modern detergents can wash with very good result already in lower temperature than 60°C. Only use higher temperature than 60°C for heavily soiled laundry.

Description

This diagram may be slightly different from the layout of the washing machine you have just purchased.

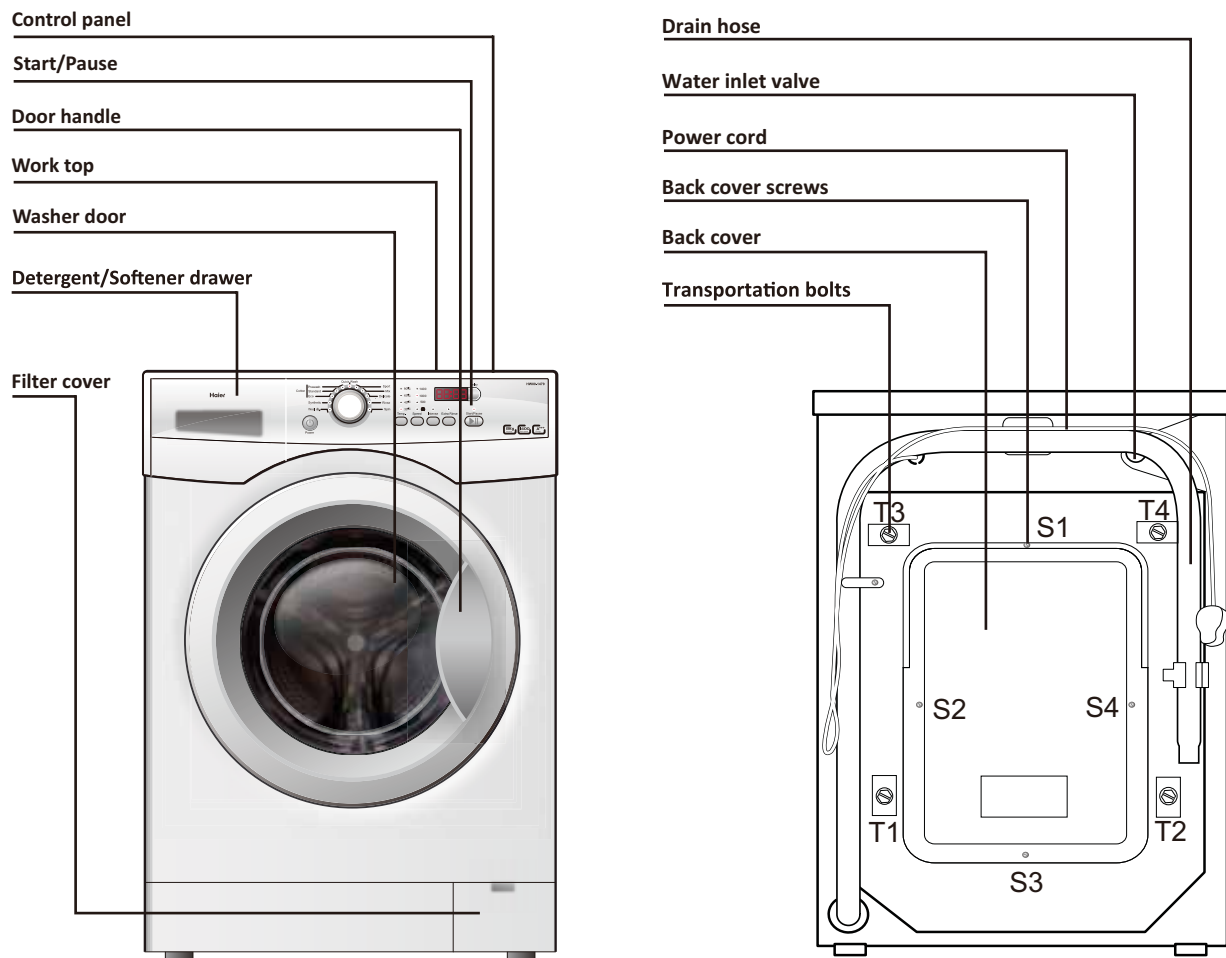

Preparing the machine

Remove all the packing materials to prevent unsteadiness, including the polystyrene base. Upon opening the package, water drops may be seen on the plastic bag and the porthole. This is normal phenomenon resulting from water tests in the factory.

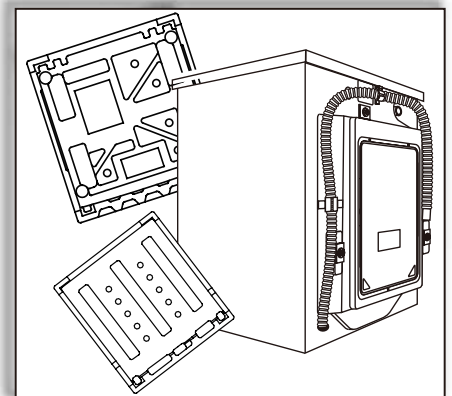

Installation

Adjusting the bottom cover

Before removing the transportation bolts, please fix the bottom cover to the bottom of the washing machine. Lay down the machine (fig.1), screw off the feet and adjust the bottom cover with the four holes corresponding to the screw holes of the feet. Then screw the feet back on through the cover and fix it thus securely to the bottom of the machine (fig 2.).

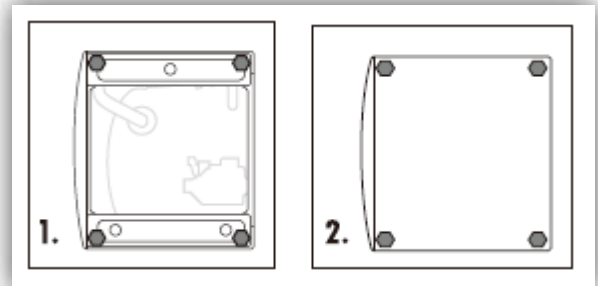

It keeps out the dampness and reduces the noise.

Dismantle the transportation bolts

The transportation bolts are designed for clamping anti-vibration components inside of the washing machine during the transportation process.

- ✓ Remove the back cover.
- ✓ Remove the four bolts on the rear side and take out the synthetic stabilizers from within the machine.
- ✓ Replace the back cover.
- ✓ Fill the holes left by the bolts with blanking plugs.

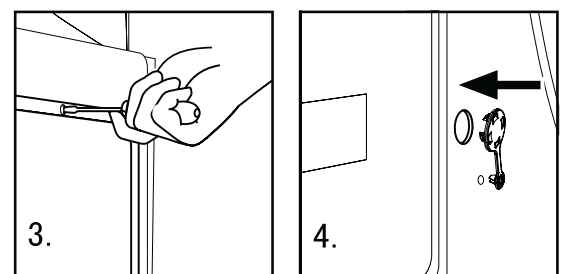
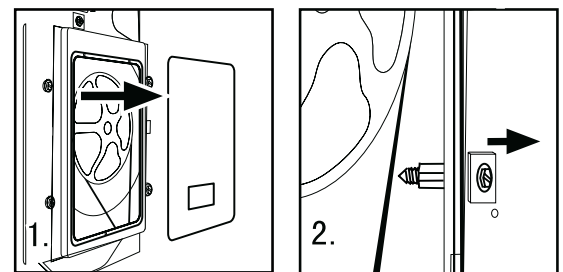

Note:

- ⚠ When you replace the back cover, the convexity must face to outside, and you have to insert the back cover from the two gaps as shown in fig.5.
- ⚠ Keep the transportation bolts and synthetic stabilizers in a safe place for later use.

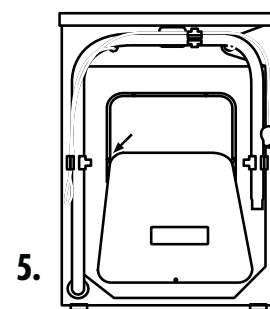

Adjusting the feet

There are adjustable feet under the bottom of the washing machine. Before use, they should be adjusted so that the machine is level. This will minimize vibrations and thus noise during use. It will also reduce wear and tear. We recommend using a spirit level to level the appliance. The floor should be as stable and flat as possible.

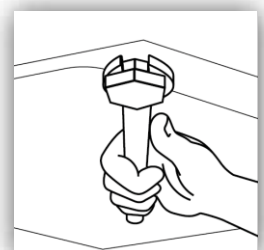

Inlet Hose

- ✓ Connect the nut on the inlet hose to the connector on the water valve.
- ✓ Apply inlet hose to a water tap with cold, fresh water.

⚠ Use the hose-set supplied with the appliance. Old hose-sets should not be reused.

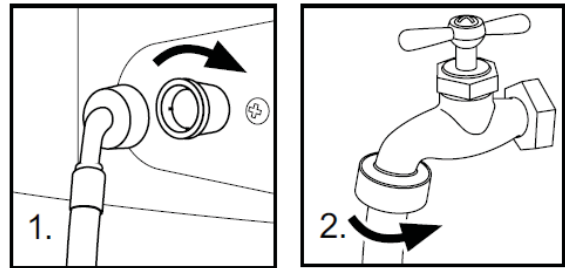

Drain Hose

- ✓ Use the drain hose bracket to keep the end of the drain hose retained and prevents the outflow of water. Don't extend the length of the drain hose; if an extended hose is required, please consult a serviceman.
- ✓ The height of the drainage outlet must be 80-100 cm. Fix the drain hose to the clip at the back of the washing machine to prevent it from dropping off.

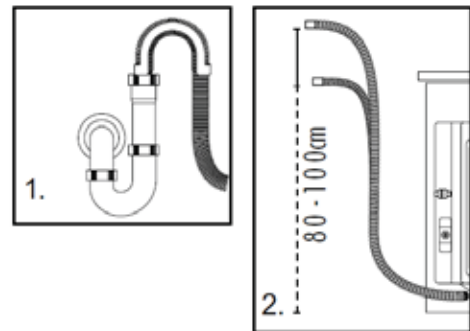

⚠ The drain hose should not be submerged in water and should be securely fixed and leak-free. If the drain hose is placed on the ground or if the pipe is at a height of less than 80cm, the washing machine will continuously drain while being filled (self-siphoning).

Connecting to Power Supply

Before connecting to the power supply, check:

- ✓ The socket is adequate for the maximum power of the washing machine (For safety, fuses in the power circuit should be rated for no less than 15A).
- ✓ The voltage should meet the requirement.
- ✓ The power outlet should be capable of accepting the washing machine plug.
- ✓ Connect the machine to an earthed socket outlet.

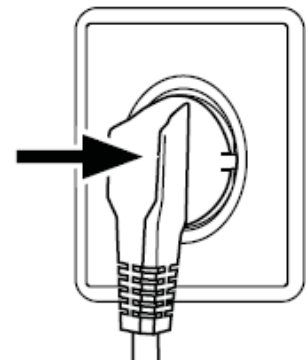

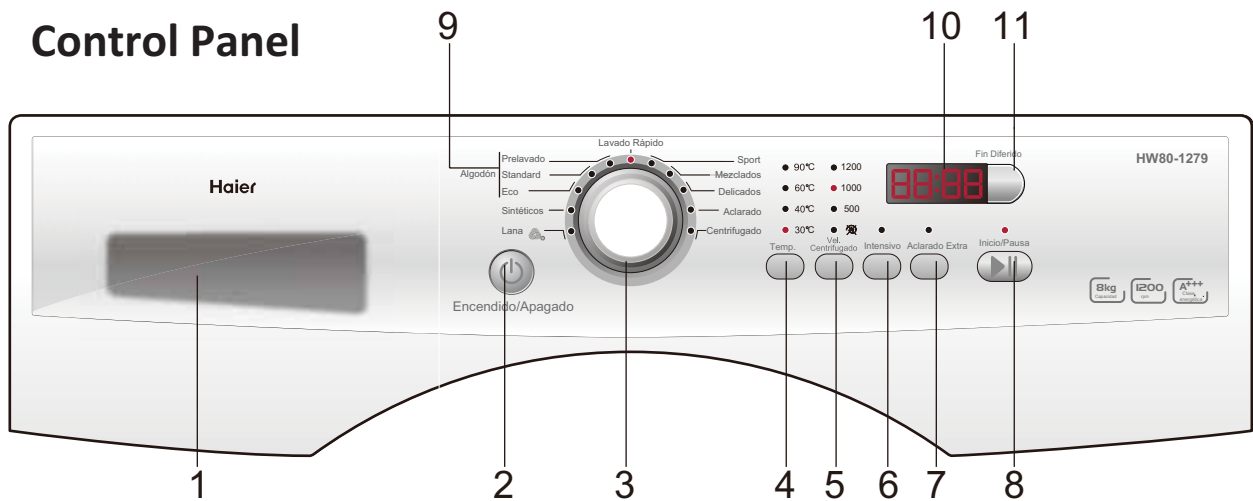



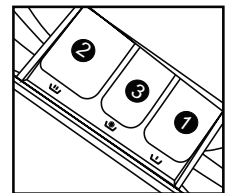

- | | | |
|------------------------------|-----------------------|-----------|
| 1. Detergent/Softener Drawer | 6. Intense button | 11. Delay |
| 2. Power Button | 7. Extra Rinse | |
| 3. Program Dial | 8. Start/Pause Button | |
| 4. Wash Temp | 9. ECO | |
| 5. Spin Speed | 10. LED Display | |

Operational Functions

| Nº | Function | Explication |
|----|--------------------------------------|--|
| 1 | Detergent distribution drawer | Open the drawer, three compartments can be seen: Compartment 1: Prewash detergent Compartment 2: Detergent for programs 1 to 9. Compartment 3: Softener, conditioning agent. |
| 2 | Power Button | Press this button to switch on the washing machine. Press it again to switch it off. Press this button gently for 2 seconds to switch off the machine as buttons are soft touch sensitive. |
| 3 | Program Dial | By turning the knob clockwise/counterclockwise, the required program can be selected. There are 11 programs available. After a program is selected, the corresponding light will go on. |
| 4 | Wash Temp | Touch this button lightly, the washing temperature will be displayed on the indicator. Select a temperature according to the type of laundry. Note: If there is no indicator light displayed, it means cold wash. |
| 5 | Spin Speed | Touch this button lightly to select the desired speed. When a speed is set, it will be displayed on the indicator. Note: If there is no indicator light displayed, it means no spinning. |
| | |  Different water temperatures and spinning speeds can be set for different laundries. Wash using the default settings if there is no special requirement. |
| 6 | Intense button | If the laundry is heavily soiled, press this button before starting the program. When the button is pressed, the washing time increases. |



| | | |
|----|---------------------------|---|
| 7 | Extra Rinse | <p>Press this button, the washing machine will perform additional rinses. Press the button once to select one additional rinse. The display will show "P-1". Press the button repeatedly and the screen will display "P-2" or "P-3", indicating two or three additional selected rinses. The "extra rinse light" is activated and flashes during the performance. "P-1/2/3" is displayed alternating with the remaining time. The light turns off and the display disappears when the extra rinse ends.</p> <p> Select this function when programme 1-9 is selected.</p> |
| 8 | Start/Pause Button | <p>When the washing machine is connected to the power socket and a program is selected, lightly touch this button to start operation. During a wash cycle, touch it lightly, operation will stop and the digits on the screen start blinking. Touch it again to resume operation. To cancel a wash program during a wash cycle, touch this button, when the digits on the screen start blinking, press the Power switch, the program will be cancelled.</p> |
| 9 | ECO | <p>Before a washing program, select this program to set the washing load (1/2 Full), the washing machine will automatically adjust the water consumption and washing time.</p> |
| 10 | LED Display | <p>Information as remaining wash time and error messages will be shown here.</p> <p> After a wash program is started the display will go on and the remaining wash time decreases. As the water pressure and temperature may differ, the remaining time may be adjusted accordingly. When the laundry is not balanced during spinning, the time may be automatically prolonged.</p> |
| 11 | Delay | <p>Touch this button lightly, the washing machine will start operation after a period of time and the corresponding indicator will go on. The range is 0.5-24 hours; each touch of this button increases a half hour. After the button is set, press the Start/Pause button to start countdown of the set time (the time is displayed on the screen until the program ends).</p> <p> The delay time must be longer than the program time otherwise the washing machine will start the wash program directly.</p> <p>To cancel audible alarm Alarm sound can be cancelled if it is required (not recommended) Switch on the washing machine and turn the program knob to spin cycle, then press the "Delay" and "Extra rinse" button, hold on for 3 seconds. The message "BEEP OFF" will be displayed on the screen, indicating that the alarm sound has been cancelled.</p> <p>To reinstate audible alarm Switch on the washing machine and turn the program knob to spin cycle, then press the "Delay" and "Extra rinse" button, hold on for 3 seconds. The "BEEP ON" message will be displayed on the screen, indicating that the alarm sound has been reinstated.</p> |

Program Modes

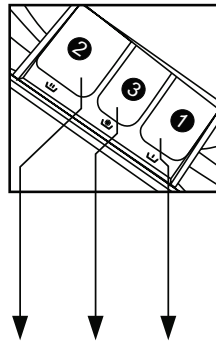

- 1 Detergent compartment for prewash mode
- 2 Detergent compartment
- 3 Compartment for softener

| Program | Temp Max | Preset | 2 | 3 | 1 | Fiber type | Preset spin speed |
|------------|----------|--------|---|---|---|------------------------|-------------------|
| Wool | 0-40 °C | 30°C | ✓ | ⊙ | ✗ | Woolen fabrics | 500 rpm |
| Synthetic | 0-60 °C | 40°C | ✓ | ⊙ | ✗ | Chemical fiber fabrics | 1000 rpm |
| Eco | 0-90 °C | 40°C | ✓ | ⊙ | ✗ | Cotton fabrics | 1000 rpm |
| Standard | 0-90 °C | 60°C | ✓ | ⊙ | ✗ | Cotton fabrics | 1200 rpm |
| Pre-wash | 0-90 °C | 40°C | ✓ | ⊙ | ✓ | Heavy soiling | 1000 rpm |
| Quick Wash | 0-30 °C | 30°C | ✓ | ⊙ | ⊙ | Cotton or synthetic | 800 rpm |
| Sport wear | 0-30 °C | 30°C | ✓ | ⊙ | ✗ | Sports wear | 1000 rpm |
| Mixed | 0-60 °C | 40°C | ✓ | ⊙ | ✗ | Cotton or synthetic | 1000 rpm |
| Delicate | 0-40 °C | 30°C | ✓ | ⊙ | ✗ | Cotton fabrics | 1000 rpm |
| Rinse | -- | -- | ✗ | ⊙ | ✗ | / | 1000rpm |
| Spin/Drain | -- | -- | ✗ | ✗ | ✗ | / | 1000rpm |

Yes ✓

Optional ⊙

No ✗

Consumption Table

| Program | Max Load | Temp | Washing Time | Spin drying performance |
|------------|----------|------|--------------|-------------------------|
| Wool | 2 kg | 30°C | 1:00 h | .. |
| Synthetic | 4 kg | 40°C | 1:10 h | .. |
| Eco | 4 kg | 40°C | 1:18 h | .. |
| Standard | 8 kg | 60°C | 3:15 h | 53% |
| Pre-wash | 8 kg | 40°C | 1:46 h | .. |
| Quick Wash | 4 kg | 30°C | 0:15 h | .. |
| Sport wear | 4 kg | 30°C | 0:25 h | .. |
| Mixed | 8 kg | 40°C | 1:15 h | .. |
| Delicate | 4 kg | 30°C | 1:01h | .. |

 The standard 60 °C and 40 °C cotton programs are suitable to clean normally soiled cotton laundry and they are the most efficient programs in terms of combined energy and water consumptions for washing that type of cotton laundry; The actual water temperature may differ from the declared cycle temperature.

Washing Methods

⚠ This washing machine is for domestic use only. If the machine is used for commercial purpose the guarantee will not be valid anymore. Do not use it for purposes other than that for which it was designed. Follow the instructions given on the label of each garment and wash only machine-washable garments.

Power Supply

Connect the washing machine to the power supply (220V to 240V~/50Hz).

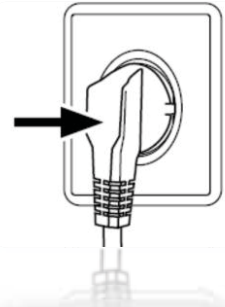

Water Connection

Turn on the tap. The water must be clean and clear.

⚠ Before use, check for leakage in the joints between the tap and the inlet hose by turning on the tap.

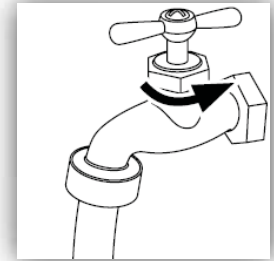

Preparing the Laundry

Sort out clothes according to fabric (cotton, synthetics, wool or silk) and to how dirty they are.

Separate white clothes from colored ones. Wash them first by hand to check if they fade or run.

Empty pockets (keys, coins, etc.) and remove the harder decorative objects (e.g. brooches).

⚠ Attention: Small parts (like buttons, etc) may lead to repair work which user has to pay by him and can cause damage in the machine.

Garments without hems, underwear, and finely woven textile such as fine curtains are to be put into wash bag (it is better not to wash them in a washing machine).

Close zippers and hooks, make sure the buttons are sewn on tightly and place small items such as socks, belts, bras, etc. in the wash bag.

Unfold large pieces of fabric such as bed sheets, bedspreads, etc.

Turn shirts inside out.

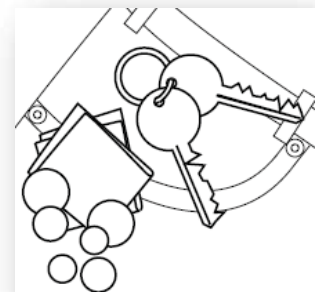

Loading the appliance

Open the washer door put in the laundry piece by piece. Close the door tightly.

When first using the washing machine, let it run unloaded for one program to prevent the laundry from being tainted by oil or dirty water from the washing machine. Before washing you should run the machine without laundry, but with detergent, with 60°C program.

Do not overload the washing machine.



Selecting Detergent

The washing efficiency and the performance is determined by the quality of detergent used. Special non-foaming detergent produces good washing results. Use specific detergents for synthetic and woollen goods. Do not use dry cleaning agents such as trichloroethylene and similar products.

- ⚠ Do not add more detergent than needed; otherwise, it may cause the situations as following and washing machine malfunction impacting washing machine's life.
 - ⚠ Due to the increasing foam, the rinse time will be longer than normal;
 - ⚠ The foam may overflow from the detergent drawer because of the increasing pressure of the foam;
 - ⚠ It may remain foam without cleaning out after the final spinning cycle.

🕒 Recommendation:

- 🕒 Clean the detergent drawer once a week.
- 🕒 When using the prewashing program, please add half of the rating dosage.
- 🕒 Please follow the dosage recommendation on the powder or liquid detergent package.

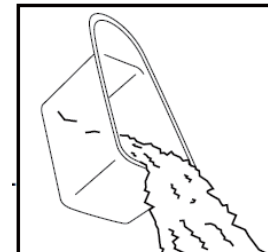

Adding Detergent

Slide out the detergent drawer and put the required detergent and softening agent into the corresponding compartments. Push back the drawer gently. (Refer to the instructions on the drawer)

- ⚠ For prewashing program, detergent should be added to both compartments 1 and 2.
- ⚠ For other programs, do not add detergent to compartment 1.
- ⚠ Use liquid detergent according to the instructions on its package. Do not use liquid detergent if the prewash mode or "Delay" is selected.
- ⚠ Do not overuse softener; otherwise, it will damage the artificial fibers.

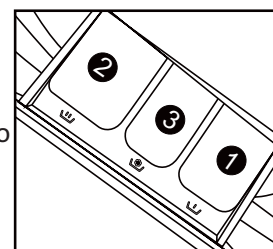

Selecting program

To get the best washing results, an appropriate washing program should be selected according to the laundry type. Please turn the program knob to select the right program.



Selecting functional

Select the required options. (Refer to the "Control panel" pages 8,9 and 10)

Setting washing temperature

Press and hold down the temperature button until the desired temperature is selected.

Setting spin speed

Press and hold down the speed button until the desired speed is selected. See "Operational functions" on the "Control panel" pages (08 and 09) for selecting temperature and spin speed. It is advisable to select the recommended value.

Washing

Press the Start/Pause button. The washing machine will operate according to the preset programs. The washing machine will stop operation automatically when a washing cycle ends. The "End" sign will appear on the display. Open the washer door and take out the laundry.

After washing

Turn off the water supply and unplug the power cord. Open the washer door to prevent formation of moisture and odors. Let the door open while not used.

Functions

Care Chart

| | | | | |
|------------------------------------|--|---------------------------------------|-------------------------|---|
| Machine Wash, COLD | Hand Wash | Tumble Dry, NO HEAT | Do Not Tumble Dry | Iron, Steam or Dry, with LOW HEAT |
| Machine Wash, WARM | Do Not Wash | Tumble Dry, LOW HEAT | Line Dry | Iron, Steam or Dry, with MEDIUM HEAT |
| Machine Wash, HOT | Bleach as needed Any bleach, like Clorox®, may be safely used | Tumble Dry, MEDIUM | Drip Dry | Iron, Steam or Dry, with HIGH HEAT |
| Machine Wash, COLD Permanent Press | | Tumble Dry, HIGH | Dry Flat | Do Not Iron with Steam |
| Machine Wash, WARM Permanent Press | Non-chlorine Bleach as needed Use only a color-safe bleach, like Clorox 2® | Tumble Dry, Permanent Press, NO HEAT | Don't dry clean | Do Not Iron |
| Machine Wash, HOT Permanent Press | | Tumble Dry, Permanent Press, LOW HEAT | Dry on clothes hanger | Dryclean May appear with additional letters and/or lines Take this item to a professional drycleaner |
| Machine Wash, COLD Gentle Cycle | Do Not Bleach No bleach product should be used including detergents with bleach - or follow bleach package test procedures to test for bleach safety. | Tumble Dry, Permanent Press, MEDIUM | Tumble dry, Medium heat | Do Not Dryclean |
| Machine Wash, WARM Gentle Cycle | | Tumble Dry, Gentle Cycle, NO HEAT | Tumble dry, low heat | Dry cleaning with any solvent |
| Machine Wash, HOT Gentle Cycle | | Tumble Dry, Gentle Cycle, LOW HEAT | Don't tumble dry | Dry cleaning with pericloride |
| Wool Mark | | Tumble Dry, Gentle Cycle, MEDIUM | | |

Load Reference

| Material | Made of | Load in grams |
|------------------------|-----------------|--------------------|
| Bed Sheet | Cotton | Approximately 800 |
| Blanket | Wool | Approximately 3000 |
| Blended fabric clothes | / | Approximately 800 |
| Jackets | Cotton | Approximately 800 |
| Jeans | / | Approximately 800 |
| Overalls | Cotton | Approximately 950 |
| Ladies Pyjamas | / | Approximately 200 |
| Shirts | / | Approximately 300 |
| Socks | Blended fabrics | Approximately 50 |
| T-Shirts | Cotton | Approximately 300 |
| Underwear | Blended fabrics | Approximately 70 |

Cleaning and Care

After washing

Turn off the water supply and pull out electricity plug after each wash. Open the washer door to prevent formation of moisture and odors. If the washing machine is left idle for a long period, drain the water in the machine and replace the drain hose.

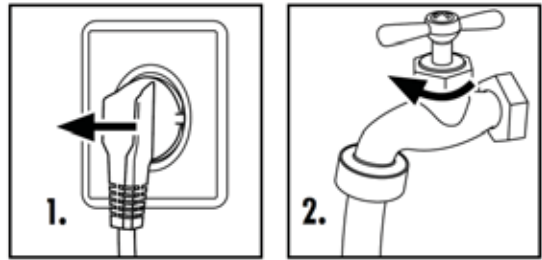

Cleaning the detergent drawer

Clean the detergent distribution drawer regularly.

Swing out the drawer, flush it clean with water and then replace it.

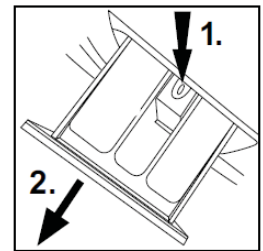

Cleaning the machine

Unplug the machine during cleaning and maintenance. Use a soft cloth dampened with soap liquid to clean the machine case and rubber components. Do not use organic chemicals or corrosive solvents.

Cleaning the filter

Clean the filter once a month:

Open the bottom cover.

Remove the filter by turning counterclockwise.

Flush the filter clean with running water.

Replace the filter by turning clockwise and remount the cover.

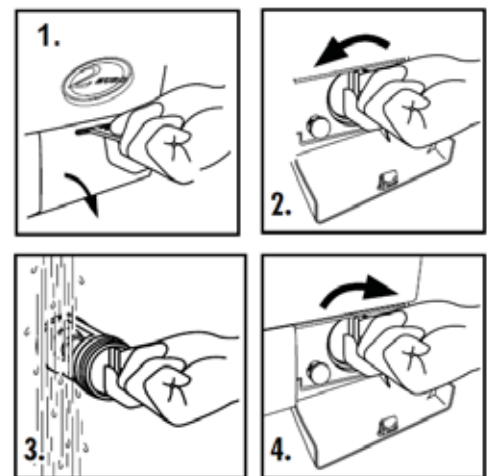

 The filter must be in place, or it may lead to leakage.

 Place a container under the drain pump filter, to collect any excess water that may come out of the drain pump

Water inlet valve and inlet valve filter

To prevent blockage to the water supply by ingress of foreign substances, clean the water inlet valve and inlet valve filter regularly.

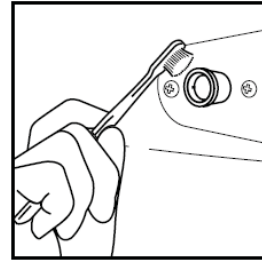

Moving the machine

If the machine is to be moved to a distant location, replace the transportation bolts removed before installation to prevent damage as shown below.

Remove the back cover.

Remove the blanking plugs.

Insert the synthetic stabilizers and the transportation bolts.

Tighten the bolts with a spanner.

Replace the back cover.

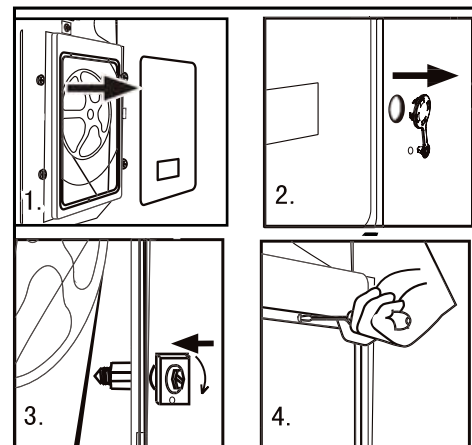

Long periods of disuse





If the washing machine is left idle for a long period, pull out the electrical plug and turn off the water supply. Open the washer door to prevent formation of moisture and odors. Let the door open while not used.

Display Codes

Display Codes and Special functions

| Codes | Causes | Solutions |
|-------|--|---|
| Err1 | Door is not properly shut. | Shut the door properly, and then press the Start/Pause button. |
| Err2 | Drainage error, water not emptied within 6 minutes. | Clean the filter and check the drain hose for blockage. If error still exists, please contact the maintenance personnel. |
| Err3 | Temperature sensor not properly connected or damaged. | Contact the maintenance personnel. |
| Err4 | Heater error (Appears at the end of a cycle). | Contact the maintenance personnel. |
| Err5 | Water level not met in 8 minutes. The height of the drain hose is below 80 cm. The drain hose is in water. | Make sure that tap is turned on, and water pressure is normal. If problem still exists, please contact the maintenance personnel. Install drain hose within 80-100 cm of height. Make sure the drain hose is not in water. |

| | | |
|-------|---|------------------------------------|
| Err7 | Motor Error | Contact the maintenance personnel. |
| Err8 | Water exceeds protective level. | Contact the maintenance personnel. |
| UNb | After the last rinsing cycle finishes, spinning fails completely due to unbalance of the laundry. | |
| End | End of wash cycle. | |
| 19:30 | -Status information: Preset time for delayed operation. | |
| 1:25 | The remaining time is 1 hour 25 minutes. | |

-  Control panel lock function: Press the "Delay" and the "Start/Pause" buttons simultaneously for 3 seconds after starting a program. It can no longer be changed by operating buttons or knobs. To unlock press the "Delay" and "Start/Pause" buttons again for 3 seconds.
-  Power-off memory function: In case of abrupt power failure or the need to cut off the power during a program cycle, the present settings will be saved and the preset operation will resume when the power is on again.
-  To cancel a program. Press the "Start/Pause" button, then switch off the power and the program is automatically cancelled. Turn the program selector again to choose another program.
-  During the spin process, if too much foam is inspected, in order to protect the motor, the washing machine will eliminate the foam automatically; the motor will stop and the drain pump will drain the water continuously for 90 seconds. If it happens more than 3 times, the motor will stop until the end of cycle without spinning.

Trouble-Shooting

| Problem | Causes | Solutions |
|--|---|--|
| Washing machine fails to operate. | <ul style="list-style-type: none"> ✗ Poor connection to the power supply. ✗ Power failure. ✗ The washer door is not properly closed. ✗ Machine has not been switched on. | <ul style="list-style-type: none"> ✓ Check connection to the power supply. ✓ Check the power supply. ✓ Close the washer door properly. ✓ Make sure the machine is switched on. |
| Washing machine cannot be filled with water. | <ul style="list-style-type: none"> ✗ The "Start/Pause" button is not pressed. ✗ Water tap is not turned on. ✗ Water pressure is less than 0,03 MPa. ✗ The inlet hose is kinked. ✗ Water supply failure. ✗ The program knob is not properly set. ✗ The washer door is not properly closed. ✗ The inlet hose filter is blocked. | <ul style="list-style-type: none"> ✓ Press the "Start/Pause" button. ✓ Turn on the water tap. ✓ Check water pressure. ✓ Check the inlet hose. ✓ Ensure the water supply. ✓ Set the program knob properly. ✓ Close the washer door properly. ✓ Unblock the inlet hose filter. |
| Machine is draining while being filled. | <ul style="list-style-type: none"> ✗ The height of the drain hose is below 80 cm. ✗ The drain hose is in water. | <ul style="list-style-type: none"> ✓ Install drain hose within 80-100 cm of height. ✓ Make sure the drain hose is not in water. |
| Drainage failure. | <ul style="list-style-type: none"> ✗ Drain hose is blocked. ✗ Drain hose end is higher than 100 cm above the floor level. ✗ The filter is blocked. | <ul style="list-style-type: none"> ✓ Unblock the drain hose. ✓ Make sure the drain hose end is lower than 100 cm above floor level. ✓ Unblock the filter. |
| Strong vibration while spinning. | <ul style="list-style-type: none"> ✗ Not all transportation bolts have been removed. ✗ Washing machine is located on an uneven surface or is not level. ✗ Machine load is over 8kg. | <ul style="list-style-type: none"> ✓ Remove all transportation bolts. ✓ Make sure the washing machine is on an even surface and levelled. ✓ Reduce amount of laundry in the drum. |
| Operation stops before completing wash cycle. | <ul style="list-style-type: none"> ✗ Water or electricity failure. | <ul style="list-style-type: none"> ✓ Check the power supply or water supply. |
| Operation stops for a period of time. | <ul style="list-style-type: none"> ✗ Washing machine gives an error message. ✗ Washing machine is in soaking cycle? | <ul style="list-style-type: none"> ✓ Check display codes. ✓ Press the rinse hold button or the Start/pause button again to cancel it. |
| Excessive foam in the drum, which is spilled to the distribution drawer. | <ul style="list-style-type: none"> ✗ The detergent is not a low-foaming type or for manual wash. ✗ Excessive use of detergent. | <ul style="list-style-type: none"> ✓ Check if your detergent is appropriate. ✓ Reduce amount of detergent in the distribution drawer. |
| Automatic adjustment of the washing time. | <ul style="list-style-type: none"> ✗ The washing program duration will be adjusted | <ul style="list-style-type: none"> ✓ This is normal and doesn't affect the functionality. |
| Spinning fails | <ul style="list-style-type: none"> ✗ Unbalance of the laundry | <ul style="list-style-type: none"> ✓ Add clothes or run a spinning program again. |

Basic technical information regarding the appliance.

HW80-1279

| | |
|--|----------------------|
| Power source | 220 - 240V~/50Hz |
| Max. working current (A) | 10 |
| Water pressure (MPa) | $0.03 \leq P \leq 1$ |
| Nominal load (kg) | 8 |
| Spinning speed (r/min) | 1200 |
| Washing programs | 11 |
| Max power (W) | 2100 |
| Dimensions (HxDxW mm) | 850 x 650 x 595 |
| Net weight (kg) | 74 |
| Power consumption of the off-mode(W) | 0,39 |
| Power consumption of the left-on mode(W) | 0,39 |

If after checking the trouble-shooting part, the problem is not solved. Please check the Warranty Card included in the product.

Useful Information

Haier Italy

- ✓ AS Phone number; 199-100912

Haier Spain

- ✓ AS Phone number (ES & PT) ; 902 50 91 23

Haier Germany

- ✓ AS Phone number (DE/ AT) ; 0180 5 39 39 99 / 0820 00 12 05

Haier UK

- ✓ AS Phone number; 0845 077 7750

Haier France

- ✓ AS Phone number; 01 73 79 48 05

Haier

Manual del usuario HW80-1279



Gracias por comprar productos Haier

Lea estas instrucciones con detenimiento antes de usar el aparato. La información contenida en las instrucciones le servirá de ayuda para realizar una instalación correcta y segura y le indicará cómo darle el mejor uso y mantenimiento posibles al aparato para obtener así su máximo provecho.

Guarde bien este manual para que pueda consultarlo siempre que lo necesite y asegurarse de que hace un uso correcto del aparato.

En el caso de que venda, regale o abandone el aparato por cualquier motivo, asegúrese de que incluye este manual con el producto para que el nuevo propietario pueda familiarizarse con las opciones y las advertencias de seguridad del mismo.

Accesorios

Compruebe que tiene los accesorios y los documentos indicados a continuación:

1 x Manual del usuario



1 x Abrazadera de la manguera de desagüe

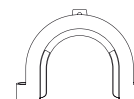

1 x Tapa inferior



1 x Juego de tapones obturadores



1 x Conjunto de manguera de entrada

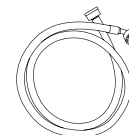

| | |
|-----------------------------|----|
| Precaución..... | 3 |
| Información preliminar..... | 5 |
| Funciones | 8 |
| Mantenimiento | 16 |
| Solución de anomalías..... | 19 |
| Servicio posventa | 21 |

Símbolos



Sí



No



Opcional



Precaución



Atención

Desechado

La presencia de este símbolo en el producto, en los accesorios o en cualquier material que se proporcione con esta información indica que al final de su vida útil, el producto y sus accesorios electrónicos (por ejemplo, el cargador, los auriculares, el cable USB) no se deben desechar junto con los demás residuos domésticos.



Para evitar posibles efectos nocivos sobre el medio ambiente y la salud humana derivados de un vertido incontrolado de residuos, separe estos elementos de los demás tipos de residuos y recíclelos. De este modo promoverá la reutilización sostenible de los recursos materiales.

Cada usuario en particular deberá ponerse en contacto con el comercio donde adquirió el producto o la autoridad local competente, a fin de obtener la información necesaria para reciclar cada elemento de una forma segura para el medio ambiente.

En el caso de usuarios empresariales deberá ponerse en contacto con su proveedor y comprobar las condiciones de compra. Este producto y sus accesorios electrónicos no se deben mezclar con otros residuos comerciales.

Antes de conectar el aparato por primera vez

Realice lo siguiente:

- ✓ Asegúrese de que retira los pernos de transporte.
- ✓ Utilice un enchufe con conexión a tierra aparte para la fuente de alimentación.
- ✓ Asegúrese de que se puede acceder al enchufe.
- ✓ Al tirar del cable para desconectarlo de la fuente de alimentación, agárrelo por el enchufe y no del cordón.
- ✓ Asegúrese de que los fusibles del circuito de alimentación son para 15 A.
- ✓ Mantenga el aparato alejado de las fuentes de calor y de la luz directa del sol para evitar que los componentes de goma y de plástico sufran un deterioro más rápido.
- ✓ Compruebe que el cable de alimentación no queda atrapado por el aparato y evite que dicho cable sufra algún daño.
- ✓ Revise las conexiones y las juntas de la manguera para ver si se han ajustado con firmeza y no presentan fugas de agua. Si no están bien ajustadas, soltarán agua y, en ese caso, deberá cerrar el suministro de agua y ajustarlas de nuevo. No utilice la lavadora hasta que las mangueras estén totalmente arregladas.

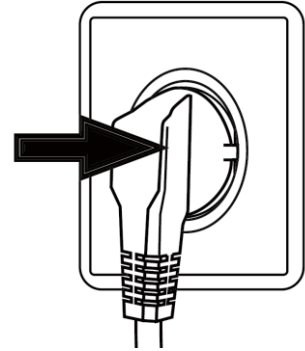

Evite lo siguiente:

- ✗ Tocar o usar el aparato cuando esté descalzo o con las manos o los pies húmedos o mojados.
- ✗ Utilizar agentes de limpieza en seco o detergente inflamable.
- ✗ Usar pulverizadores inflamables cerca del aparato.
- ✗ Extraer o introducir el enchufe en presencia de gas inflamable.
- ✗ Dejar que los niños o las personas discapacitadas manipulen el aparato o los materiales del embalaje.
- ✗ Instalar el aparato a la intemperie en un lugar húmedo o en una zona en la que pueda haber fugas de agua como debajo de un fregadero o cerca de éste. En el caso de que se produzca una fuga de agua, deje que la máquina se seque de forma natural.
- ✗ Colocar la máquina directamente sobre una alfombra o junto a una pared o un mueble.

Uso diario del aparato

Realice lo siguiente:

- ✓ Suba las cremalleras y asegure los hilos sueltos para evitar que estos elementos se enreden. Si es necesario, introduzca los elementos pequeños en una pequeña bolsa o almohada.
- ✓ Apague la máquina tras realizar un programa de lavado y desconéctela de la toma de corriente para ahorrar energía y por seguridad. Limpie la parte inferior de la portilla.
- ✓ Mantenga la puerta de la lavadora ligeramente abierta cuando no se esté utilizando, para evitar malos olores.

- ✓ En el caso de que se dañe el cable de alimentación, deje que sea el fabricante, un agente de servicio técnico u otra persona cualificada quien lo sustituya.
- ✓ Asegúrese de que la máquina no la utilizan personas con limitaciones físicas, psíquicas o sensoriales, o que no tengan la experiencia o los conocimientos necesarios, a menos que lo hagan bajo la supervisión o dirección de otra persona responsable de su seguridad.
- ✓ Evite que los niños jueguen con el aparato.

Evite lo siguiente:

- ✗ Tocar la puerta de la lavadora durante el proceso de lavado, ya que podría quemarse.
- ✗ Colocar objetos pesados, fuentes de calor u objetos húmedos en la parte superior de la máquina.
- ✗ Lavar en agua caliente objetos que sean de goma o de un material de tipo esponja.
- ✗ Abrir el cajón de distribución de detergente durante el ciclo de lavado.
- ✗ Forzar la puerta de la lavadora para abrirla, ya que ésta posee un cierre de seguridad que se bloquea automáticamente y permite su apertura instantes después de que haya finalizado el proceso de lavado.
- ✗ Abrir la puerta de la lavadora si el nivel de agua es visible a través de la portilla.
- ✗ Tapar la lavadora con una tapa de plástico, de manera que no pierda la humedad interior.

Consejos para ahorrar

- ⚠ Utilice siempre el tamaño de carga máxima recomendada para economizar energía, agua, detergente y tiempo.
- ⚠ No supere las dosis de detergente indicadas en las instrucciones del fabricante.
- ⚠ La bola ecológica, un sistema especial aplicado en el desagüe, evita que salga detergente del tambor para que no haya vertidos al medio ambiente.
- ⚠ Utilice el "Prelavado" sólo con ropa muy sucia. No elija el "Prelavado" con ropa poco sucia para ahorrar detergente, tiempo, agua y consumo energético.
- ⚠ Si va a utilizar una secadora, seleccione un programa de centrifugado para reducir al máximo el contenido de agua y ahorrar energía y tiempo.
- ⚠ Elija la temperatura de lavado adecuada. Los detergentes actuales obtienen unos resultados muy buenos en lavados con temperaturas inferiores a los 60 °C. Utilice sólo una temperatura superior a 60 °C cuando vaya a lavar ropa extremadamente sucia.

Descripción

Este diagrama podría ser ligeramente diferente al diseño de la lavadora que acaba de comprar.

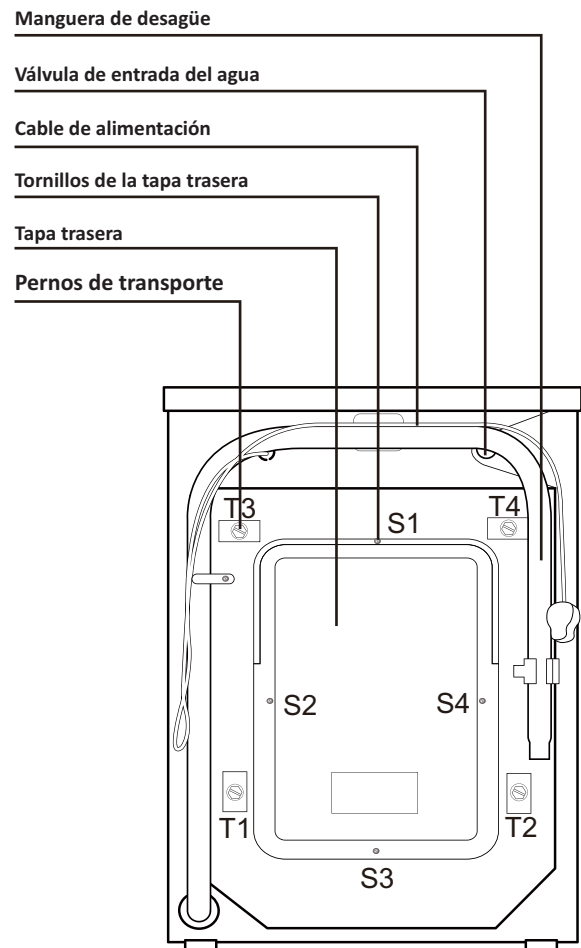

Preparación de la máquina

Retire todo el material de embalaje, incluida la base de poliestireno, para evitar la inestabilidad. Tras abrir el paquete, es posible que observe algunas gotas de agua en la bolsa de plástico y en la portilla. Esto es normal y se debe a las pruebas de agua realizadas en la fábrica.

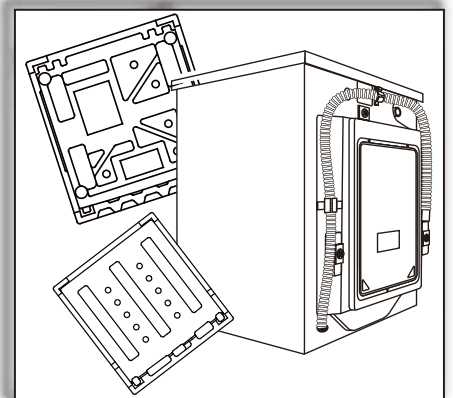

Instalación

Ajuste de la tapa inferior

Antes de extraer los pernos de transporte, ajuste la tapa inferior a la parte inferior de la lavadora. Tumbela máquina (fig.1), desenrosque las patas y ajuste la tapa inferior alineándola con los cuatro orificios correspondientes a los orificios de las patas. A continuación, vuelva a colocar las patas a través de la tapa y ajústela bien hasta que quede segura a la parte inferior de la máquina (fig. 2.).

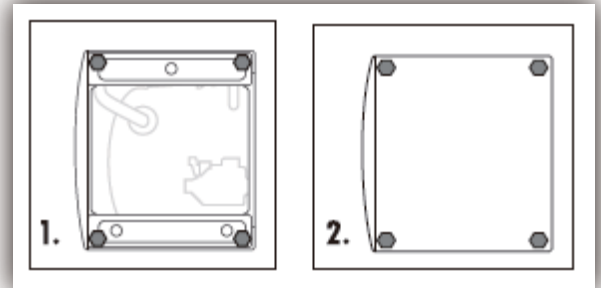

Esto evita la humedad y reduce el ruido.

Desmontaje de los pernos de transporte

Los pernos de transporte se utilizan para sujetar los componentes antivibración que hay dentro de la lavadora durante el transporte.

- ✓ Retire la tapa trasera.
- ✓ Extraiga los cuatro pernos de la parte de atrás y retire los estabilizadores sintéticos del interior de la máquina.
- ✓ Coloque de nuevo la tapa trasera.
- ✓ Introduzca en los orificios de los pernos los tapones obturadores.

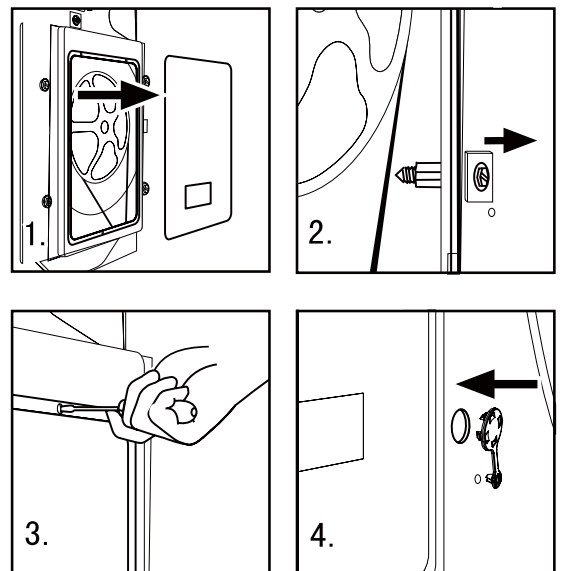

Nota:

- ⚠ Cuando sustituya la tapa trasera, la parte combada debe quedar hacia afuera y debe introducir dicha tapa desde las dos aberturas como se muestra en la figura 5.
- ⚠ Guarde los pernos de transporte y los estabilizadores sintéticos en un lugar seguro para poder utilizarlos posteriormente.

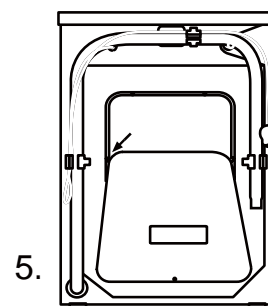

Ajuste de las patas

La lavadora posee unas patas ajustables en la parte inferior. Antes de utilizar la lavadora, deberá ajustarlas hasta que la máquina se encuentre nivelada. De esta manera, se reducen las vibraciones y el ruido durante el uso. Se reduce además la posibilidad de que se produzcan deterioros o roturas. Es recomendable utilizar un nivel de burbuja para asegurarse de que la máquina queda bien nivelada. El suelo debe ser lo más estable y plano posible.

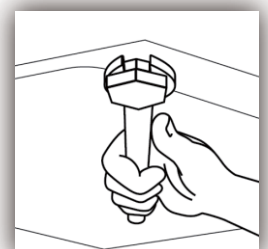

Manguera de entrada

- ✓ Ajuste la tuerca de la manguera de entrada al conector de la válvula de agua.
- ✓ Introduzca la manguera de entrada al grifo de agua fría.

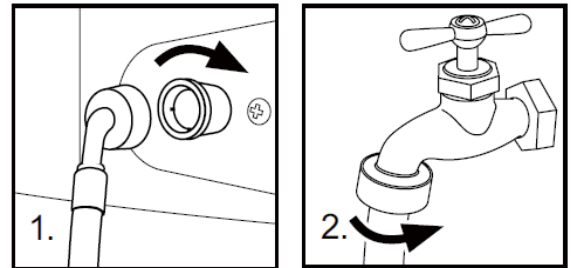

⚠ Utilice el conjunto de manguera ya suministrado con la máquina. Estos conjuntos no deben volver a utilizarse cuando ya están viejos.

Manguera de desagüe

- ✓ Utilice la abrazadera de la manguera de desagüe para mantener sujeto el extremo de la manguera y evitar que se salga el agua. No alargue la longitud la manguera de desagüe; si necesita una manguera más larga, consulte con el servicio técnico.
- ✓ La altura de la salida del desagüe debe ser de 80 a 100 cm. Ajuste la manguera de desagüe a la abrazadera en la parte de atrás de la lavadora para evitar que se suelte.

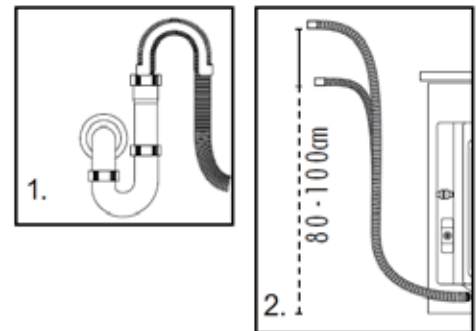

⚠ La manguera de desagüe no debe quedar sumergida en agua ni tener fugas y debe quedar bien sujeta. Si la manguera de desagüe se coloca en el suelo o el tubo se encuentra a una altura inferior a 80 cm, la lavadora realizará un desagüe de forma continuada mientras se va llenando de agua (autosucción).

Conexión a la fuente de alimentación

Antes de realizar la conexión a la fuente de alimentación, compruebe lo siguiente:

- ✓ El enchufe es el adecuado para la máxima potencia de la lavadora (para mayor seguridad, los fusibles del circuito de alimentación deben ser de no menos de 15 A).
- ✓ El voltaje debe cumplir con los requisitos.
- ✓ La toma de corriente debe ser la adecuada para el enchufe de la lavadora.
- ✓ Enchufe la máquina a una toma con conexión a tierra.

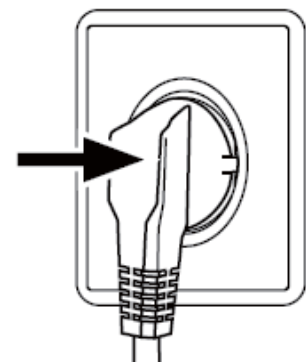

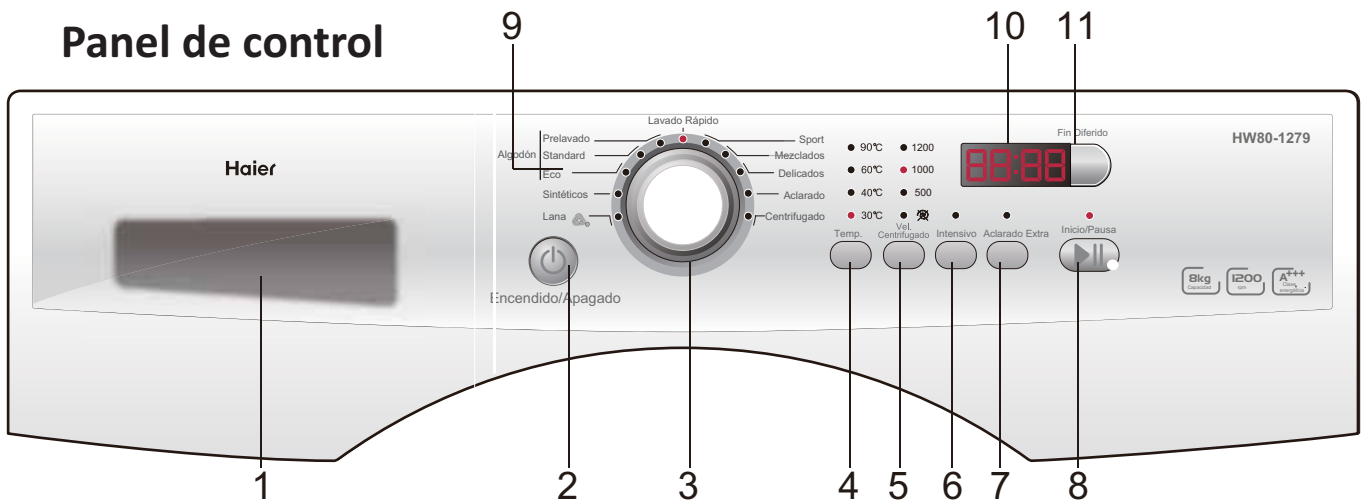



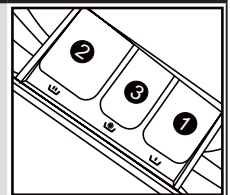

- | | | |
|--|-----------------------|---------------------|
| 1. Cajón del detergente/ suavizante | 5. Centrifugado | 10. Pantalla de LED |
| 2. Botón de encendido | 6. Intensivo | 11. Fin diferido |
| 3. Selector de programas | 7. Aclarado extra | |
| 4. Temp. | 8. Botón Inicio/Pausa | |
| | 9. ECO | |

Funciones operativas

| Nº | Función | Explicación |
|----|--|--|
| 1 | Cajón de distribución de detergente | Abra el cajón, verá que hay tres compartimentos: Compartimento 1: detergente para prelavado Compartimento 2: detergente para los programas del 1 al 9. Compartimento 3: suavizantes y acondicionadores. |
| 2 | Botón de encendido | Pulse este botón para poner en marcha la lavadora. Púlselo de nuevo para apagarla. Pulse con suavidad este botón durante 2 segundos para apagar la máquina, ya que los botones son sensibles al tacto. |
| 3 | Selector de programas | Gire el selector a un lado o a otro para seleccionar el programa deseado. Hay disponibles 11 programas. Una vez seleccionado el programa, se enciende la luz correspondiente. |
| 4 | Temp. | Toque este botón ligeramente hasta que se muestre la temperatura de lavado en el indicador. Seleccione una temperatura de acuerdo con el tipo de ropa que va a lavar. Nota: si no hay ninguna luz encendida en el indicador, significa que es un lavado en frío. |
| 5 | Vel. centrifugado | Toque este botón ligeramente para seleccionar la velocidad deseada. Cuando se establece la velocidad, se muestra en el indicador. Nota: si no hay ninguna luz encendida en el indicador, significa que es un lavado sin centrifugado. |
| | |  Se pueden seleccionar varias temperaturas de agua y centrifugados diferentes para distintos lavados. Lave con los valores por defecto si no hay ningún requisito especial. |
| 6 | Intensivo | Si la ropa está demasiado sucia, pulse este botón antes de iniciar el programa. Cuando se acciona el botón, el tiempo de lavado aumenta. |



| | | |
|----|--------------------------------|---|
| 7 | Aclarado extra | <p>Pulse este botón, para que la lavadora realice varios aclarados adicionales. Vuelva a pulsar el botón para seleccionar un aclarado adicional. La pantalla muestra "P-1". Si pulsa más veces el botón verá que en la pantalla aparece "P-2" o "P-3", lo que indica que hay dos o tres aclarados adicionales seleccionados respectivamente. La luz de "Aclarado extra" se activa y parpadea mientras se ejecuta la función. "P-1/2/3" aparece de forma alternativa junto con el tiempo restante. La luz se apaga y la indicación desaparece cuando finaliza el aclarado extra.</p> <p> Seleccione esta función cuando elija uno de los programas del 1 al 9.</p> |
| 8 | Botón Inicio/ Pausa | <p>Cuando la lavadora se conecta a la toma de corriente y se selecciona un programa, deberá pulsar suavemente este botón para que se ponga en funcionamiento. Si lo toca ligeramente durante un ciclo de lavado, se detiene el funcionamiento y los dígitos de la pantalla comienzan a parpadear. Púselo de nuevo para reanudar el funcionamiento. Para cancelar un programa durante un ciclo de lavado pulse este botón hasta que los números de la pantalla parpadeen y, a continuación, pulse el interruptor de Encendido/Apagado para interrumpir el programa.</p> |
| 9 | ECO | <p>Antes de elegir un programa de lavado, seleccione este programa con el fin de establecer la carga (media carga) para que la lavadora ajuste de manera automática el consumo de tiempo y agua.</p> |
| 10 | Pantalla de LED | <p>Aquí aparece la información del tiempo restante de lavado y los mensajes de error.</p> <p> Tras iniciar un programa de lavado, en la pantalla se muestra el tiempo que queda. Dado que la presión del agua y la temperatura pueden ser diferentes, el tiempo restante se ajusta de acuerdo con estas referencias. Si el lavado no está equilibrado durante el centrifugado, el tiempo puede prolongarse automáticamente.</p> |
| 11 | Fin diferido | <p>Pulse este botón ligeramente para que la lavadora comience a funcionar transcurridos unos instantes y después de que el indicador correspondiente se encienda. La franja se encuentra entre 0,5 y 24 horas, cada pulsación incrementa en media hora el tiempo. Tras seleccionar este botón, pulse Inicio/ Pausa para comenzar la cuenta atrás del tiempo establecido (el tiempo aparece en pantalla hasta que el programa finaliza).</p> <p> El tiempo de fin diferido debe ser mayor que el tiempo del programa o de lo contrario la lavadora comenzará el programa de lavado directamente.</p> <p>Para cancelar la alarma acústica El sonido de la alarma puede cancelarse si es necesario (no es recomendable) Encienda la lavadora, active el programa de centrifugado y, a continuación, pulse los botones "Fin diferido" y "Aclarado extra" y espere 3 segundos. En pantalla se muestra el mensaje "PITIDO DESACTIVADO", que indica que el sonido de la alarma se ha cancelado.</p> <p>Para volver a activar la alarma acústica Encienda la lavadora, active el programa de centrifugado y, a continuación, pulse los botones "Fin diferido" y "Aclarado extra" y espere 3 segundos. En pantalla se muestra el mensaje "PITIDO ACTIVADO", que indica que el sonido de la alarma se ha restablecido.</p> |

Programas

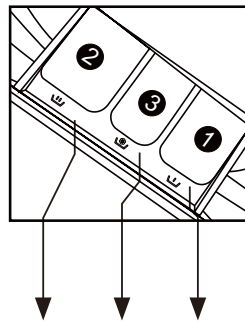

- 1 Compartimento del detergente para el modo de prelavado
- 2 Compartimento del detergente
- 3 Compartimento del suavizante

| Programa | Temperatura máxima | Prestablecido | 2 | 3 | 1 | Tipo de fibra | Velocidad de centrifugado preestablecida |
|---------------|--------------------|---------------|---|---|---|--------------------------|--|
| Lana | 0-40 °C | 30 °C | | | | Tejidos de lana | 500 rpm |
| Sintéticos | 0-60 °C | 40 °C | | | | Tejidos de fibra química | 1.000 rpm |
| Eco | 0-90 °C | 40 °C | | | | Tejidos de algodón | 1.000 rpm |
| Standard | 0-90 °C | 60 °C | | | | Tejidos de algodón | 1.200 rpm |
| Prelavado | 0-90 °C | 40 °C | | | | Mucha suciedad | 1.000 rpm |
| Lavado rápido | 0-30 °C | 30 °C | | | | Algodón o sintéticos | 800 rpm |
| Sport | 0-30 °C | 30 °C | | | | Ropa deportiva | 1.000 rpm |
| Mezclados | 0-60 °C | 40 °C | | | | Algodón o sintéticos | 1.000 rpm |
| Delicados | 0-40 °C | 30 °C | | | | Tejidos de algodón | 1.000 rpm |
| Aclarado | -- | -- | | | | / | 1.000 rpm |
| Centrifugado | -- | -- | | | | / | 1.000 rpm |

Sí

Opcional

No

Tabla de consumos

| Programa | Carga máxima | Temperatura | Tiempo de lavado | Rendimiento de secado del centrifugado |
|---------------|--------------|-------------|------------------|--|
| Lana | 2 kg | 30 °C | 1:00 h | .. |
| Sintéticos | 4 kg | 40 °C | 1:10 h | .. |
| Eco | 4 kg | 40 °C | 1:18 h | .. |
| Standard | 8 kg | 60 °C | 3:15 h | 53% |
| Prelavado | 8 kg | 40 °C | 1:46 h | .. |
| Lavado rápido | 4 kg | 30 °C | 0:15 h | .. |
| Sport | 4 kg | 30 °C | 0:25 h | .. |
| Mezclados | 8 kg | 40 °C | 1:15 h | .. |
| Delicados | 4 kg | 30 °C | 1:01 h | .. |



Los programas de algodón estándar de 60 °C y 40 °C son adecuados para limpiar ropa de algodón con suciedad normal y son además los más eficientes, según la combinación de consumo de energía y agua para este tipo de ropa. La temperatura real del agua puede ser algo diferente a la indicada.

Métodos de lavado

- ⚠ Esta lavadora es sólo de uso doméstico. Si la máquina se utiliza con fines comerciales, la garantía dejará de tener efecto. No la utilice con unos propósitos diferentes a los establecidos expresamente para dicha máquina. Siga las instrucciones que se especifican en la etiqueta de cada prenda y lave sólo la ropa que sea apta para la lavadora.

Fuente de alimentación

Conecte la lavadora a la fuente de alimentación (220 V a 240 V~/50 Hz).

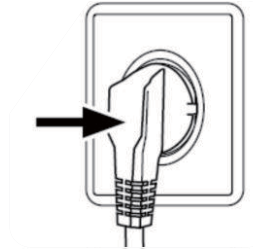

Conexión de agua

Abra el grifo. El agua debe salir limpia y clara.

- ⚠ Antes de su uso, abra el grifo para comprobar que no hay ninguna fuga en las juntas entre este y la manguera de entrada.

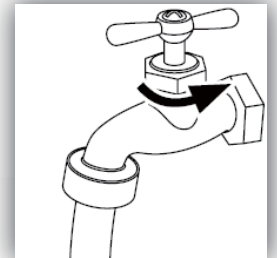

Preparación de la ropa

Clasifique la ropa de acuerdo con el tipo de tejido (algodón, sintético, lana o seda) y según la cantidad de suciedad.

Separe la ropa blanca de la de color. Lávela primero a mano para saber si destiñe.

Vacíe los bolsillos (llaves, monedas, etc.) y retire los elementos decorativos duros (como los broches).

- ⚠ Atención: las piezas pequeñas (como los botones, etc.) pueden provocar algún daño en la máquina o ser la causa de una reparación que el usuario deberá afrontar.



Las prendas sin dobladillos, la ropa interior y los tejidos delicados como los de las cortinas, deben ponerse en bolsas de lavado (aunque es mejor no lavarlas en una lavadora).

Cierre las cremalleras y enganches, compruebe que los botones estén bien cosidos y coloque los elementos pequeños, como calcetines, cinturones, sujetadores, etc. en una bolsa de lavado.

Despliegue las prendas grandes, como sábanas, colchas, etc.

Vuelva las camisas del revés.

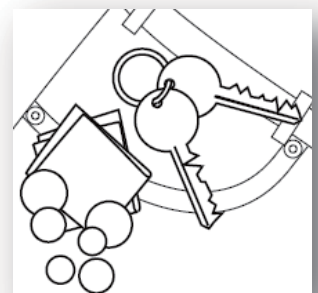

Carga del aparato

Abra la puerta de la lavadora e introduzca en ella las prendas una a una. Cierre bien la puerta.

Cuando utilice la lavadora por primera vez, póngala en marcha sin carga durante un programa para evitar que al lavar la ropa, ésta se ensucie con aceite o agua sucia de la propia máquina. Antes de realizar un lavado, debe poner en marcha la lavadora sin ropa y con detergente en un programa de 60 °C.

No sobrecargue la lavadora.





Selección del detergente

La eficiencia del lavado y el rendimiento viene determinada por la calidad del detergente que utilice. El detergente especial sin espuma ofrece unos resultados de lavado muy buenos. Utilice detergentes específicos para prendas sintéticas y de lana. No use agentes de limpieza en seco como el tricloroetileno y productos similares.

 No añada más detergente que el necesario, ya que podrían producirse las situaciones que se detallan a continuación, afectando al funcionamiento de la máquina y acortando, por tanto, la vida de ésta.

 Debido al exceso de espuma, el tiempo de aclarado será mayor de lo habitual.

 La espuma puede rebosar el cajón del detergente, debido al aumento de presión de la espuma.

 Puede quedar aún espuma sin limpiar después del centrifugado final.

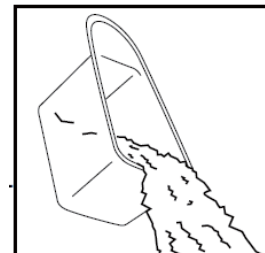

 Recomendación:

 Limpie el cajón del detergente una vez a la semana.

 Cuando utilice el programa de prelavado, añada la mitad de la dosis indicada.

 Siga la recomendación de dosis especificada en el envase del detergente líquido o en polvo.

Carga de detergente

Extraiga el cajón y ponga las dosis adecuadas de detergente y suavizante en los compartimentos correspondientes. Empuje de nuevo con suavidad el cajón del detergente. (Consulte las instrucciones del cajón.)

 En el programa de prelavado, el detergente debe añadirse en ambos compartimentos, en el 1 y en el 2.

 Con otros programas, no ponga detergente en el compartimento 1.

 Utilice el detergente líquido de acuerdo con las instrucciones del envase. No utilice detergente si se ha seleccionado el modo de prelavado o "Fin diferido".

 No utilice demasiado suavizante porque podría dañar los tejidos de fibra artificial.

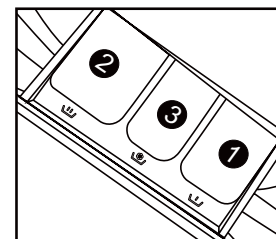

Selección del programa

Para obtener los mejores resultados de lavado debe seleccionar el programa apropiado según el tipo de ropa. Gire la rueda hasta la posición del programa que desea utilizar.



Selección de funciones

Elija las opciones adecuadas. (Consulte las páginas 8, 9 y 10 del "Panel de control".)

Configuración de la temperatura de lavado

Mantenga pulsado el botón de la temperatura hasta que se seleccione la temperatura deseada.

Configuración del centrifugado

Mantenga pulsado el botón de la velocidad hasta que se seleccione la velocidad deseada. Consulte "Funciones operativas" en las páginas 08 y 09 de "Panel de control" para la selección de la temperatura y del centrifugado. Es aconsejable seleccionar el valor recomendado.

Lavado

Pulse el botón Inicio/Pausa. La lavadora funcionará según los programas preestablecidos. La lavadora se detendrá automáticamente al finalizar un ciclo de lavado. La señal "Fin" aparece en pantalla. Abra la puerta de la lavadora y saque la ropa.

Después del lavado

Cierre el suministro de agua y desconecte el cable de alimentación. Abra la puerta de la lavadora para evitar la formación de humedad y malos olores. Deje la puerta abierta mientras no la esté utilizando.

Símbolos de lavado

| | | | | |
|---|--|---|-----------------------------|--|
| Lavar a máquina, FRÍO | Lavar a mano | Secadora, SIN CALOR | No usar secadora | Planchar, aplicar vapor o secar con BAJA TEMPERATURA |
| Lavar a máquina, TIBIA | No lavar | Secadora, BAJA TEMPERATURA | Secar colgado | Planchar, aplicar vapor o secar con TEMPERATURA MEDIA |
| Lavar a máquina, CALIENTE | Lejía cuando se requiera. Puede usarse cualquier lejía, como Clorox®, de forma segura | Secadora, MEDIO | Dejar escurrir | Planchar, aplicar vapor o secar con TEMPERATURA ALTA |
| Lavar a máquina, presión permanente en FRÍO | | Secadora, ALTA TEMPERATURA | Secar extendido | No planchar ni aplicar vapor |
| Lavar a máquina, presión permanente TIBIA | Lejía no clorada cuando sea necesario Usar sólo lejía no clorada para ropa de color, como Clorox 2® | Secadora, presión permanente SIN CALOR | No lavar en seco | No planchar |
| Lavar a máquina, presión permanente en CALIENTE | | Secadora, presión permanente BAJA TEMPERATURA | Secar colgado | Lavar en seco. Puede aparecer con letras y/ o líneas adicionales. Lleve este artículo a una tintorería profesional |
| Lavar a máquina, ciclo suave en FRÍO | No usar lejía No utilice ningún producto que contenga lejía o siga los procedimientos de pruebas recomendadas del envase. | Secadora, presión permanente MEDIA | Secadora, temperatura media | |
| Lavar a máquina, ciclo suave en TIBIO | | Secadora, ciclo suave, SIN CALOR | Secadora, baja temperatura | No lavar en seco |
| Lavar a máquina, ciclo suave en CALIENTE | | Secadora, ciclo suave, BAJA TEMPERATURA | No usar secadora | Limpieza en seco con cualquier disolvente |
| | Marca de lana | Secadora, ciclo suave, MEDIO | | Lavado en seco con percloruro |

Referencias de carga

| Material | Fabricado en | Carga en gramos |
|----------------------------|----------------|-----------------------|
| Sábana | Algodón | Aproximadamente 800 |
| Manta | Lana | Aproximadamente 3.000 |
| Mezcla de prendas textiles | / | Aproximadamente 800 |
| Chaquetas | Algodón | Aproximadamente 800 |
| Vaqueros | / | Aproximadamente 800 |
| Monos | Algodón | Aproximadamente 950 |
| Pijamas de señora | / | Aproximadamente 200 |
| Camisas | / | Aproximadamente 300 |
| Calcetines | Tejidos mixtos | Aproximadamente 50 |
| Camisetas | Algodón | Aproximadamente 300 |
| Ropa interior | Tejidos mixtos | Aproximadamente 70 |

Cuidado y limpieza

Después del lavado

Cierre el suministro de agua y desconecte el enchufe después de cada lavado. Abra la puerta de la lavadora para evitar la formación de humedad y malos olores. Si la lavadora no se va a utilizar durante un largo periodo de tiempo, drene el agua que quede en la máquina y retire la manguera de desagüe.

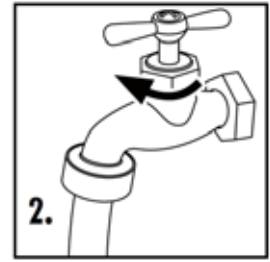
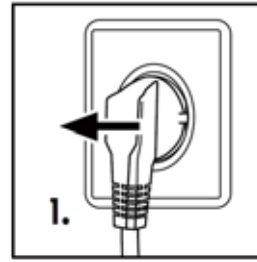

Limpieza del cajón del detergente

Limpie el cajón de distribución de detergente con regularidad.

Saque el cajón, lávelo con agua y vuelva a colocarlo.

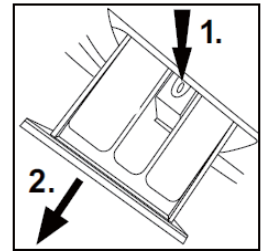

Limpieza de la máquina

Desconecte la máquina durante la limpieza y el mantenimiento. Utilice un paño suave humedecido con jabón líquido para limpiar la carcasa de la lavadora y sus componentes de goma. No use disolventes corrosivos ni químicos orgánicos.

Limpieza del filtro

Limpie el filtro una vez al mes:

Abra la tapa superior.

Retire el filtro girándolo en dirección contraria a las agujas del reloj.

Límpielo con agua corriente.

Vuelva a colocarlo enroscándolo hacia la derecha y monte de nuevo la tapa.

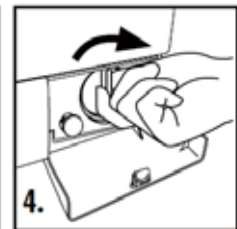
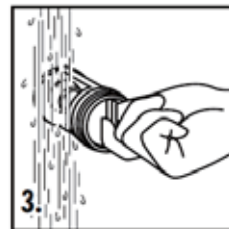
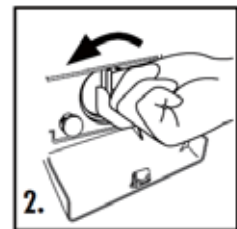
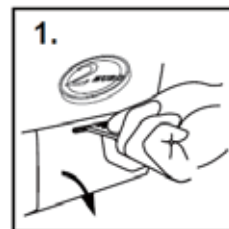

⚠ El filtro debe estar en su lugar o puede gotear.

⚠ Coloque un recipiente bajo el filtro de la bomba de desagüe para recoger el exceso de agua que pueda llegar de la bomba de desagüe

Válvula de entrada de agua y filtro de válvula de entrada

Para evitar que haya sustancias extrañas que puedan bloquear el suministro de agua, limpie la válvula de entrada de agua y el filtro de la válvula de entrada con regularidad.

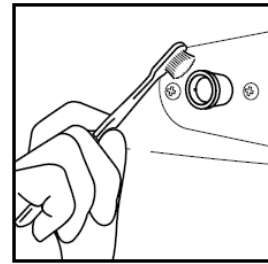

Desplazamiento de la máquina

Si la máquina se va a llevar a una ubicación lejana, coloque de nuevo los pernos de transporte que se extrajeron antes de la instalación para evitar posibles daños, como se muestra a continuación.

Retire la tapa trasera.

Extraiga los tapones obturadores.

Introduzca los estabilizadores sintéticos y los pernos de transporte.

Apriete los pernos con una llave inglesa.

Coloque de nuevo la tapa trasera.

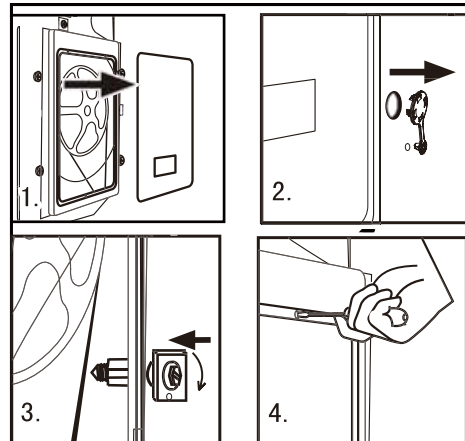

Desuso prolongado





Si no se va a utilizar la lavadora durante un largo periodo de tiempo, quite el enchufe y cierre el suministro de agua. Abra la puerta de la lavadora para evitar la formación de humedad y malos olores. Deje la puerta abierta mientras no la esté utilizando.

Códigos de pantalla

Códigos de pantalla y funciones especiales

| Códigos | Causas | Soluciones |
|---------|---|---|
| Err1 | La puerta no se ha cerrado correctamente. | Cierre bien la puerta correctamente y pulse el botón Inicio/Pausa. |
| Err2 | Error de drenaje, no se ha vaciado el agua en 6 minutos. | Limpie el filtro y compruebe la manguera de desagüe para saber si está bloqueada. Si el error persiste, póngase en contacto con el servicio técnico. |
| Err3 | El sensor de temperatura no se ha conectado correctamente o está dañado. | Póngase en contacto con el servicio técnico. |
| Err4 | Error de calentamiento (aparece al final de un ciclo). | Póngase en contacto con el servicio técnico. |
| Err5 | El nivel de agua no se alcanza en 8 minutos. La altura de la manguera de desagüe se encuentra por debajo de 80 cm. La manguera de desagüe está sumergida. | Asegúrese de que el grifo está abierto y la presión del agua es normal. Si el problema persiste, póngase en contacto con el servicio técnico. Instale la manguera de desagüe a una altura de 80-100 cm. Asegúrese de que la manguera de desagüe no está sumergida. |

| | | |
|-------|---|--|
| Err7 | Error del motor | Póngase en contacto con el servicio técnico. |
| Err8 | El agua sobrepasa el nivel de protección. | Póngase en contacto con el servicio técnico. |
| UNb | Tras finalizar el último ciclo de aclarado, el centrifugado no se lleva a cabo debido a la falta de equilibrio en la carga con la ropa. | |
| Fin | Fin del ciclo de lavado. | |
| 19:30 | -Información de estado: tiempo preestablecido para retrasar el funcionamiento. | |
| 1:25 | El tiempo restante es de 1 hora 25 minutos. | |

-  Función de bloqueo del panel de control: pulse los botones "Fin diferido" e "Inicio/Pausa" al mismo tiempo durante 3 segundos tras iniciar un programa. Los botones y la rueda de programas quedarán inhabilitados. Para desbloquearlos, pulse nuevamente "Fin diferido" e "Inicio/Pausa" al mismo tiempo durante 3 segundos.
-  Función de memoria tras apagado: en el caso de que se produzca una caída brusca de tensión o si es necesario cortar la energía durante la ejecución de un ciclo de programa, la configuración actual se guarda y se restablece cuando vuelva a activarse la electricidad.
-  Para cancelar un programa. Pulse el botón "Inicio/Pausa" y, a continuación, desconecte la electricidad. El programa se cancelará automáticamente. Elija un nuevo programa con el selector.
-  Durante el proceso de centrifugado, en el caso de que haya mucha espuma, la lavadora la expulsa de forma automática para proteger el motor. Éste se detiene y la bomba de desagüe expulsa el agua continuamente durante 90 segundos. Si ocurre más de 3 veces, el motor se para hasta el fin del ciclo sin centrifugar.

Solución de anomalías

| Problema | Causas | Soluciones |
|---|--|---|
| La lavadora no funciona. | <ul style="list-style-type: none"> ✗ Está mal conectada a la fuente de alimentación. ✗ Fallo de alimentación. ✗ La puerta de la lavadora no se ha cerrado correctamente. ✗ La máquina no se ha encendido. | <ul style="list-style-type: none"> ✓ Revise la conexión a la fuente de alimentación. ✓ Revise la fuente de alimentación. ✓ Cierre la puerta de la lavadora correctamente. ✓ Asegúrese de que la máquina está encendida. |
| La lavadora no se llena de agua. | <ul style="list-style-type: none"> ✗ No se ha pulsado el botón "Inicio/Pausa". ✗ No se ha abierto el grifo del agua. ✗ La presión del agua es inferior a 0,03 MPa. ✗ La manguera de entrada está enroscada. ✗ Fallo en el suministro de agua. ✗ No se ha seleccionado la posición correcta con la rueda de programas. ✗ La puerta de la lavadora no se ha cerrado correctamente. ✗ El filtro de la manguera de entrada está bloqueado. | <ul style="list-style-type: none"> ✓ Pulse el botón "Inicio/Pausa". ✓ Abra el grifo del agua. ✓ Compruebe la presión del agua. ✓ Compruebe la manguera de entrada. ✓ Asegúrese de que hay suministro de agua. ✓ Seleccione con la rueda de programas la posición correcta. ✓ Cierre la puerta de la lavadora correctamente. ✓ Desbloquee el filtro de la manguera de entrada. |
| La máquina desagua mientras se llena. | <ul style="list-style-type: none"> ✗ La altura de la manguera de desagüe se encuentra por debajo de 80 cm. ✗ La manguera de desagüe está sumergida. | <ul style="list-style-type: none"> ✓ Instale la manguera de desagüe a una altura de 80-100 cm. ✓ Asegúrese de que la manguera de desagüe no está sumergida. |
| Fallo de desagüe. | <ul style="list-style-type: none"> ✗ La manguera de desagüe está bloqueada. ✗ El extremo de la manguera de desagüe se encuentra por encima de los 100 cm sobre el nivel del suelo. ✗ El filtro está bloqueado. | <ul style="list-style-type: none"> ✓ Desbloquee la manguera de desagüe. ✓ Asegúrese de que el extremo de la manguera de desagüe está por debajo de 100 cm sobre el nivel del suelo. ✓ Desbloquee el filtro. |
| Se producen fuertes vibraciones durante el centrifugado. | <ul style="list-style-type: none"> ✗ No se han retirado todos los pernos de transporte. ✗ La lavadora se ha colocado en una superficie desigual o desnivelada. ✗ La carga de la máquina supera los 8 kg. | <ul style="list-style-type: none"> ✓ Retire todos los pernos de transporte. ✓ Asegúrese de que la lavadora se encuentra en una superficie plana y nivelada. ✓ Reduzca la cantidad de ropa introducida en el tambor. |
| La máquina deja de funcionar antes de completar el ciclo de lavado. | <ul style="list-style-type: none"> ✗ Fallo de electricidad o agua. | <ul style="list-style-type: none"> ✓ Compruebe el suministro de energía o de agua. |
| La máquina deja de funcionar durante un largo periodo de tiempo. | <ul style="list-style-type: none"> ✗ La lavadora genera un mensaje de error. ✗ ¿Se encuentra la máquina en el ciclo de llenado de agua? | <ul style="list-style-type: none"> ✓ Compruebe los códigos de pantalla. ✓ Pulse el botón de pausa de aclarado o Inicio/Pausa de nuevo para cancelar. |
| Exceso de espuma en el tambor, que rebosa hacia el cajón de distribución de detergente. | <ul style="list-style-type: none"> ✗ El tipo de detergente no es de los que generan poca espuma o es para lavar a mano. ✗ Uso excesivo de detergente. | <ul style="list-style-type: none"> ✓ Compruebe si el detergente usado es el apropiado. ✓ Reduzca la cantidad de detergente que hay en el cajón de distribución. |
| Ajuste automático del tiempo de lavado. | <ul style="list-style-type: none"> ✗ La duración del programa de lavado se ajustará | <ul style="list-style-type: none"> ✓ Esto es normal y no afecta al funcionamiento. |
| Fallo en el centrifugado | <ul style="list-style-type: none"> ✗ Falta de equilibrio en la carga de la ropa | <ul style="list-style-type: none"> ✓ Introduzca más ropa o ejecute de nuevo un programa de centrifugado. |

Información técnica básica relacionada con el aparato.

HW80-1279

| | |
|--|----------------------|
| Fuente de alimentación | 220 - 240 V~/50 Hz |
| Máx. corriente activa (A) | 10 |
| Presión del agua (MPa) | $0,03 \leq P \leq 1$ |
| Carga nominal (kg) | 8 |
| Velocidad de centrifugado (r/min) | 1.200 |
| Programas de lavado | 11 |
| Potencia máx (W) | 2.100 |
| Dimensiones (Al x Pr x An en mm) | 850 x 650 x 595 |
| Peso neto (kg) | 74 |
| Consumo de energía en modo apagado (W) | 0,39 |
| Consumo de energía en modo de espera (W) | 0,39 |

Si tras comprobar el apartado de solución de anomalías, el problema aún no se ha resuelto, compruebe la tarjeta de garantía que se incluye con el producto.

Información útil

Haier Italia

- ✓ Número de teléfono AS; 199-100912

Haier España

- ✓ Número de teléfono AS (ES y PT); 902 50 91 23

Haier Alemania

- ✓ Número de teléfono AS (DE/ AT); 0180 5 39 39 99 / 0820 00 12 05

Haier Reino Unido

- ✓ Número de teléfono AS; 0845 077 7750

Haier Francia

- ✓ Número de teléfono AS; 01 73 79 48 05

Free Manuals Download Website

<http://myh66.com>

<http://usermanuals.us>

<http://www.somanuals.com>

<http://www.4manuals.cc>

<http://www.manual-lib.com>

<http://www.404manual.com>

<http://www.luxmanual.com>

<http://aubethermostatmanual.com>

Golf course search by state

<http://golfingnear.com>

Email search by domain

<http://emailbydomain.com>

Auto manuals search

<http://auto.somanuals.com>

TV manuals search

<http://tv.somanuals.com>