

**PRO PLUS™ ELECTRONIC FOLDING WHEELCHAIR SCALE
MODEL 2600KL**

**BALANCE ELECTRONIQUE PLIANTE PRO PLUS™
POUR FAUTEUIL ROULANT
MODELE 2600KL**

**BALANZA ELECTRONICA PLEGABLE PRO PLUS™
PARA SILLA DE RUEDAS
MODELO 2600KL**

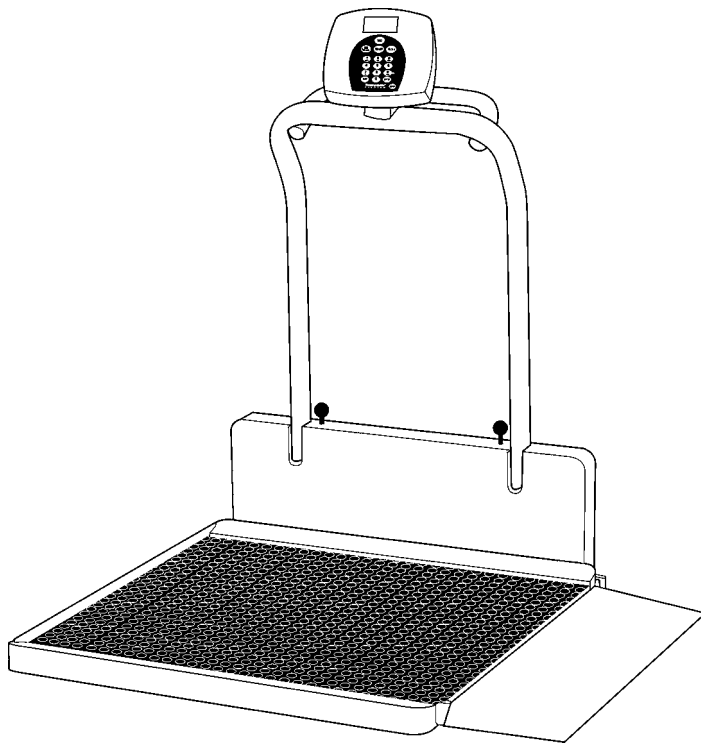

OPERATION MANUAL

MODE D'EMPLOI

MANUAL DE OPERACIÓN

PRO PLUS™ ELECTRONIC FOLDING WHEELCHAIR SCALE MODEL 2600KL

Thank you for your purchase of this product.

Please read this manual carefully and keep it handy for ready reference.

Merci d'avoir acheté ce produit.

Veillez lire attentivement ce manuel et le garder à portée de main pour pouvoir le consulter à tout moment

Gracias por la adquisición de este producto.

Lea por favor este manual cuidadosamente y manténgalo a su alcance para una pronta referencia.

ENGLISH	1
FRANÇAIS	25
ESPAÑOL	49

TABLE OF CONTENTS

CAUTION AND WARNING.....	2
SPECIFICATIONS.....	2
ASSEMBLY INSTRUCTIONS	3
SET UP.....	6
OPERATION INSTRUCTIONS.....	8
MAINTENANCE.....	19
TROUBLESHOOTING.....	20
CALIBRATION PATH	21
EXPLODED VIEW OF SCALE	21
PARTS LIST	23
WARRANTY	24

CAUTION AND WARNING

To prevent injury and damage to your scale, please follow these instructions very carefully.

- Do not transport the scale while the platform is loaded.
- For accurate weighing the scale must be placed on a flat, stable surface.
- For accurate weighing, verify proper operation according to the procedure described in this manual before each use.
- Do not use in the presence of flammable materials.
- Operating at other voltages and frequencies than specified could damage the equipment.
- If the “LOW BAT” indicator activates, for accurate weighing, replace the batteries or connect the scale to an AC power source as soon as possible.

SPECIFICATIONS

GENERAL

Health o meter’s Pro Plus™ Electronic Folding Wheelchair Scale Model 2600KL uses highly sophisticated microprocessor technology. Each precision instrument is designed to provide accurate, reliable and repeatable weight measurements and features that make the weighing process simple, fast and convenient.

The scale is set up to use motion-sensing weighing technology, to determine the actual weight of a moving patient. The scale may be changed to measure live weight; see page 15 for instructions on changing the scale setting.

The weight can be display in pounds (decimals, fractions of a lb or lb/oz) or in kilograms. The scale features a platform-independent ramp for easy wheelchair access, folding mechanism, a handrail and two wheels for easy mobility.

The unit can be operated using its AC adapter or by 6-D cell batteries (not included).

SCALE SPECIFICATIONS

Capacity and Resolution	800 Lb x 0.2 Lb / ¼ lb / 4 oz (360 Kg x 0.1 Kg)	
Power Requirements	Adapter 120VAC - 6VDC - 60Hz or 6 x D size batteries	
Environmental	Operating temperatures: 50°F to 95°F (10°C to 35°C) Storage temperatures: 30°F to 125°F (0°C to 50°C) Humidity: 85%	
Physical Dimensions	Platform Length: 32” (81 cm) Width: 37” (94 cm) Height: 2” (5 cm)	Platform with Handrail and Ramp Length: 41¼” (103 cm) Width: 48” (120 cm) Height: 47¼” (120 cm) Weight: 100.7 Lb (45.7 Kg)

ASSEMBLY INSTRUCTIONS

Parts List:

- | | |
|--|--------------------------|
| (1) Platform Assembly (includes ramp and handrail) | (1) Small Back Cover |
| (1) Display Assembly | (1) Front Cover |
| (4) Plastic Feet Assemblies | (1) Rear Cover |
| (1) AC Adapter Holder | (6) Screws for Display |
| (3) Cable Holder Clips | (2) Screws for AC Holder |

Tools required: Phillips head screwdriver, Allen wrenches (included).

Remove each assembly from the carton and unwrap packing material carefully to prevent scratching the unit's parts. It is recommended to perform the assembly by two persons.

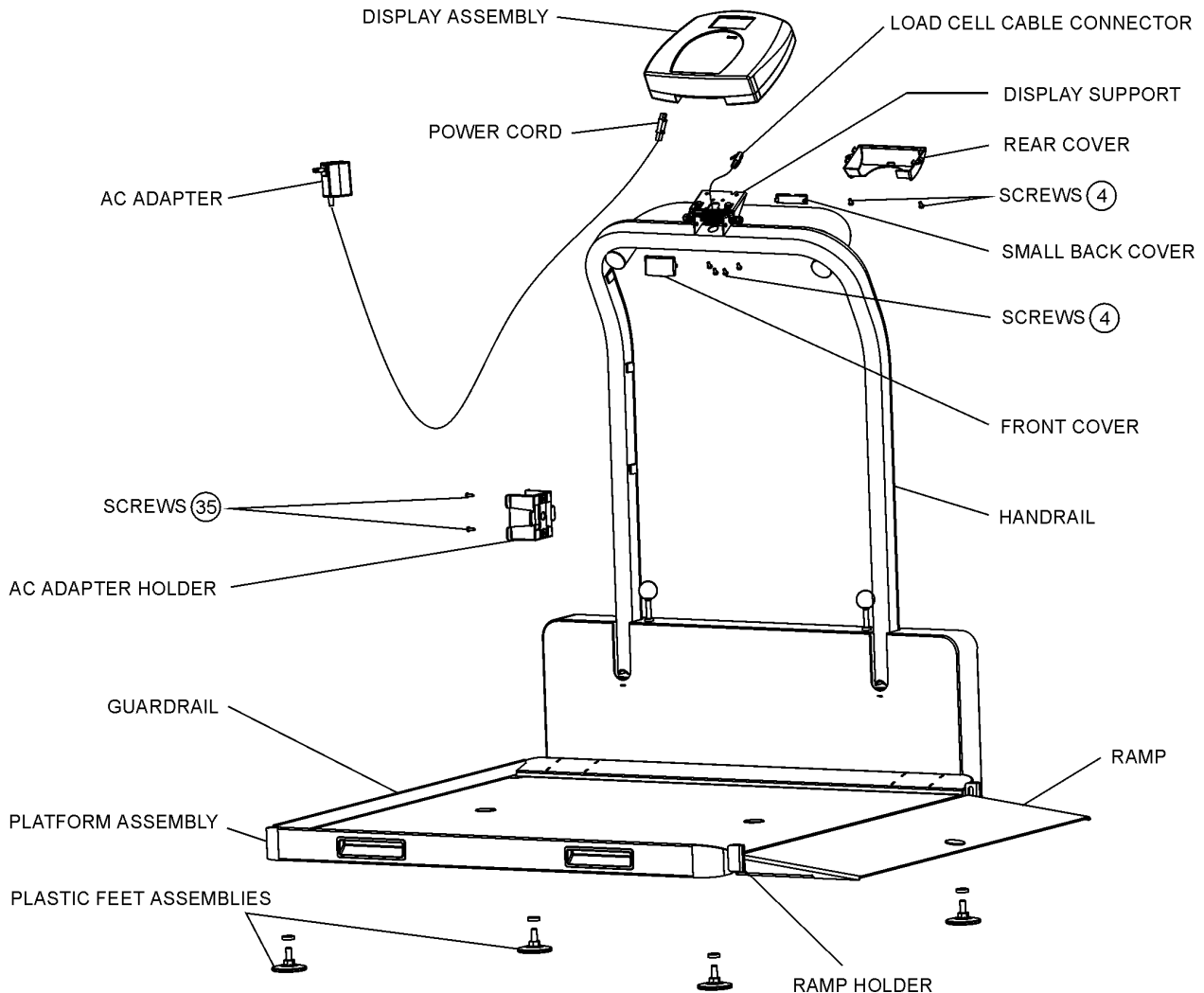

Figure 1. Assembly After Shipment

(refer to the Parts List on page 23 for details on parts followed by (#))

1. Open the scale to operational position (see Scale Opening instructions on page 6).
2. Rotate the display support so that it is perpendicular to the handrail.
3. Position the display assembly close to the display support on the handrail. Connect the load cell cable connector to the load cell port on the rear of the display assembly and insert and secure the cable into the center channel in the display.

NOTE: Do not attach the Power Cord at this point.

ASSEMBLY INSTRUCTIONS

- Slide the display assembly onto the display support by inserting the two metal supports into the two slots in the rear display assembly. Tuck the excess load cell cable into the handrail tube.

NOTE: The load cell cable should now be secured in the channel between the display assembly and the display support.

- Insert 4 screws into the display support and tighten.
- Connect power cord to the power port in the display assembly and insert and secure the cable into the exposed portion of the 2nd channel from the left in the display.
- Insert the power cord into the retaining slot on the rear cover. Align the rear cover tabs with the slots on the rear of the display assembly. Apply pressure to snap the rear cover into place and secure with 2 screws.

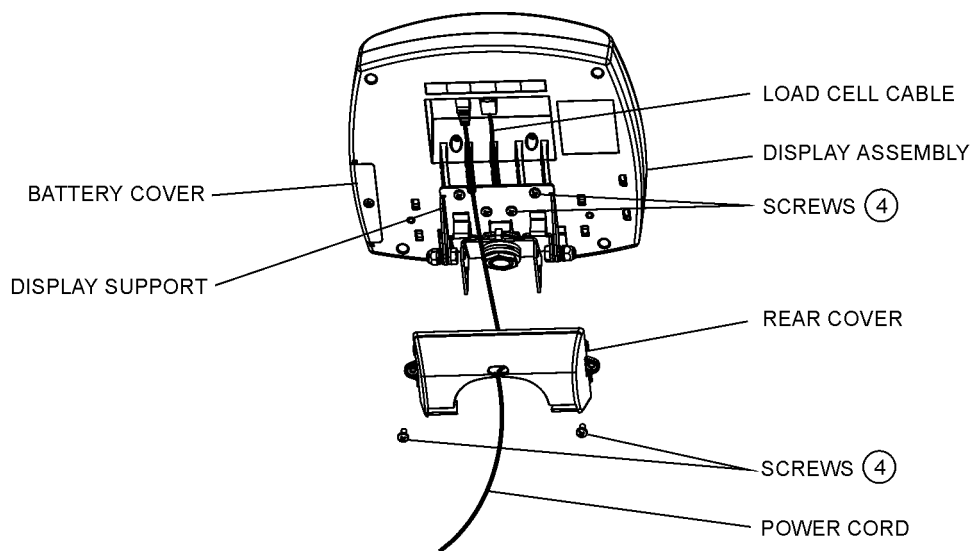

Figure 2 (refer to the Parts List on page 23 for details on parts followed by (#))

- Attach the front and small back covers to the display support by applying light pressure.
- Gently tip the scale and lie it with handrail on the floor. Screw in 4 plastic feet assemblies. Do not tighten.
- Gently return the scale to the upright position.

WARNING: Do not drop the scale on its feet. This could result in load cell damage.

- Install the AC adapter holder on the outer left side of the handrail using the 2 screws attached to the adapter holder assembly.
- Attach 2 cable holder clips to the inner left handrail and one underneath the handrail by peeling off the paper covers from both sides of the adhesive pad and applying to the handrail. Firmly press the clips on top of the adhesive to secure.
- Insert AC adapter into the adapter holder and insert the power cable into the 3 clips on the left side of the handrail
- Screw/unscrew the plastic feet to level the scale.

ASSEMBLY INSTRUCTIONS

Ramp - Moving Instructions

1. Remove the guardrail at the end of the platform by unscrewing 4 screws. (see Figure 3)
2. Fold the ramp on the platform surface.
3. Gently tip the scale over and place with handrail on the floor.
4. Remove the screws attaching 2 rubber bumpers on the side of the platform under the ramp attachment. Remove the bumpers. Install the rubber bumpers on the opposite platform side in the appropriate holes.
5. Release 4 screws at each ramp holder (2 screws at ramp side and 2 screws at the bottom of the ramp, close to wheel).
6. Remove the ramp from the ramp holders, then release all the screws to the end and remove ramp holders by pulling out slightly.
7. Install ramp holders in the same way at the opposite side of the platform, do not tighten screws.
8. Insert the ramp between ramp holders and tighten screws.
9. Install the guardrail by screwing 4 screws. Note: It is necessary to bore a hole in the mat to insert the screw in appropriate hole beneath the mat.

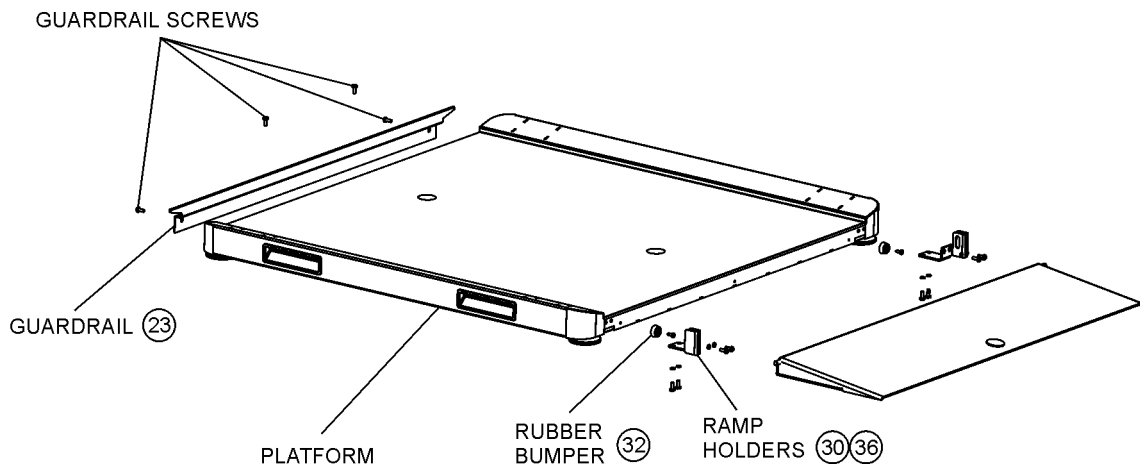

Figure 3. Ramp Moving

(refer to the Parts List on page 23 for details on parts followed by (#))

NOTE: A second Ramp is available separately as 2600RAMP.

SET UP

You can fold the scale for moving and storage purposes and then open the scale to operational position.

Scale - Opening and Folding Procedures

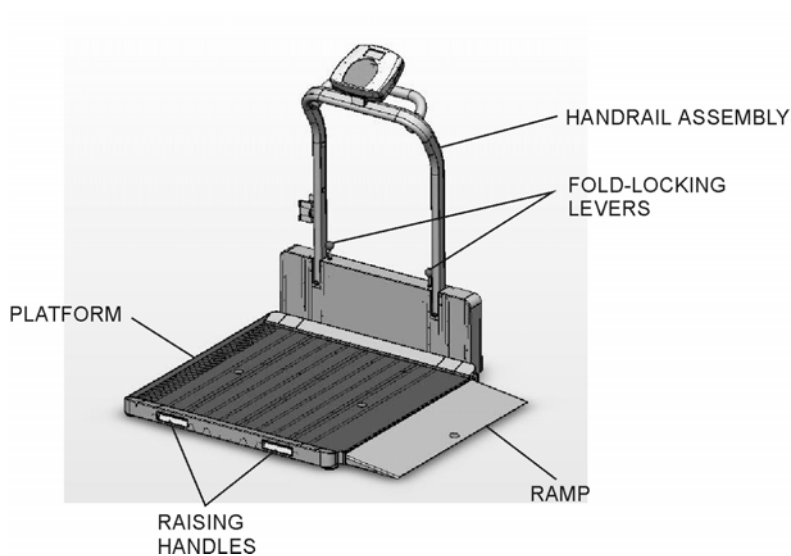

Figure 4a

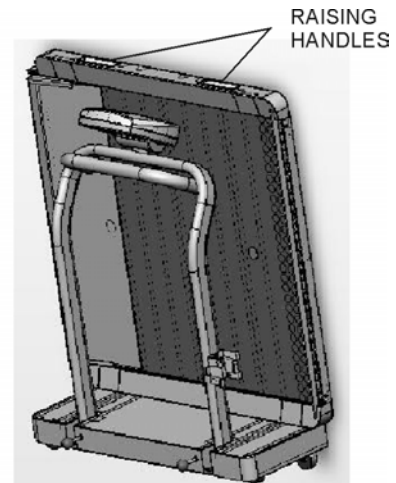

Figure 4b

Scale opening:

1. Begin with the scale in the folded upright position resting on its wheels, as in Figure 4b.
2. Holding the raising handles and the top of the handrail, place the platform flat on the floor. The scale should remain in the folded position.
3. Turn fold-locking levers until they are released and pop up to the open position.
4. Raise the handrail to the standing position.
5. Press down on the fold locking levers and screw them in completely. If necessary, lightly push down on the handrail legs to insert fold-locking levers.
6. Open the ramp.

Scale folding:

1. Pivot the display assembly back so that it is lying as flat along the handle as possible.
2. Fold the ramp up onto the platform surface.
3. Turn fold-locking levers until they are released and pop up to the open position.
4. Gently fold the handrail assembly down onto the platform surface.
5. Press down on the fold locking levers and screw them in completely. If necessary, lightly push down on the handrail legs to insert fold-locking levers.
6. Holding the raising handles and the top of the handrail, raise the scale to rest on its four wheels. (It is recommended to perform this action by two persons).

SET UP

Preparing the Scale for Use

1. Remove protective plastic film from keypad and display.
2. Place batteries in the battery holder (see “Replacing Batteries”).
3. Plug the scale’s AC adapter into the power source.
4. Press the ON/OFF button to turn the scale on. The display will show “Health o Meter Pro Plus” and then “000Lb00oz”.^(a)
5. Place a weight [not to exceed 800 Lb (360 Kg)] on the scale. The display should read “WEIGHING” until the weight calculation is complete and the weight is displayed.
6. Press the KG/LB button to select the weight mode (Lb/Kg).^{(b) *}
7. Press the REWEIGH button; the scale should perform the weighing process again.
8. Remove the weight from the scale, the scale will return to zero and the display will read “ZERO” on the left upper side of the screen along with “000Lb00oz”.
9. Disconnect the scale’s AC adapter from the power source. The scale will shut off. Press On/Off and the scale will switch to battery power.

NOTE: If the set up procedure failed, refer to the troubleshooting instructions. If the problem is not corrected, refer to qualified service personnel.

^(a) To adjust the display backlight and/or contrast, please refer to page 15.

^(b) To change the display mode in pounds to fractions or decimals, please refer to page 10.

Replacing Batteries

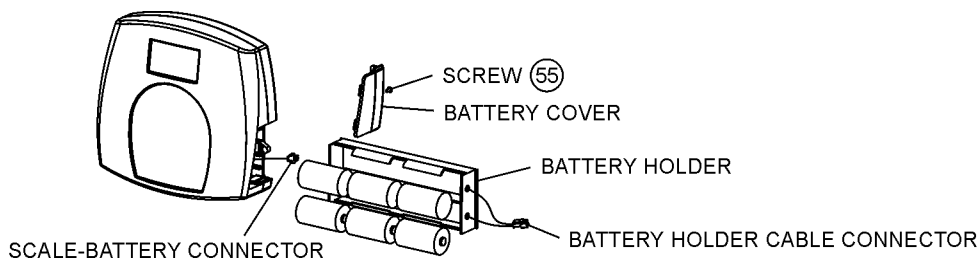

Figure 5. Replacing Batteries

(refer to the Parts List on page 23 for details on parts followed by (#))

1. Unplug the scale.
2. Remove the battery cover from the display assembly.
3. Disconnect battery holder cable connector from the scale-battery connector.
4. Carefully remove the battery holder by sliding it out the display assembly.
5. Replace the batteries with new ones.**
6. Carefully position the battery holder into the display assembly.
7. Plug the battery holder cable connector to the display cable connector.
8. Attach the cover to the display assembly and install the screw.

* To change the scale default units to kilograms, or to deactivate the LB/KG button, please contact Technical Support at 1 800 638-3722 or +1 708 598-9100.

** We recommend the use of EVEREADY Energizer® e2™ batteries.

OPERATION INSTRUCTIONS

1. Press the ON/OFF button to turn the scale on.
2. Wait until "000Lb00oz" and "ZERO" on the left side of the display will appear.
3. If the wheelchair weight is known, enter the TARE value according to instructions in the "Menu", para 02. If the wheelchair weight is unknown, place the wheelchair only on the platform; press REWEIGH. Enter the Automatic TARE by pressing the TARE button.
4. Move the wheelchair and patient onto the platform over the ramp until the front wheelchair wheels are stopped by the platform guardrail. The display should read "WEIGHING" until the weight of the patient is displayed.
5. We recommend reweighing after the patient is sitting still on the wheelchair on the platform by pressing the REWEIGH button.
6. Remove the wheelchair and patient from the scale by moving straight back off the ramp.

NOTE: The scale will always default to the settings and units last used.

OPERATION INSTRUCTIONS



Figure 6. Keypad

ITEM	DESCRIPTION	FUNCTION
	POWER	Turns scale ON and OFF.
	ZERO	Zeros the scale prior to weighing.
	HOLD/RELEASE	Holds the value of the weighed object on the display until the button is pressed again to clear the value. Also used to scroll down in the menu.
	REWEIGH	Allows repeated weighing of the patient without stepping off the scale.
	KG/LB button	Toggles between kilograms or pounds. Also used to scroll up in the menu.
	MENU	Enters the menu of the scale.
	BMI	Prompts entry of data to calculate the patient's Body Mass Index (BMI).
	PRINT	Prints patient's data (if printer is connected to the scale).
	ID	Prompts entry of patient's identification number (ID). This ID will be stored with all the weighing made until is cleared or a different ID is stored.
	TARE	Prompts entry of TARE value that will be deducted from the weight on the platform. Also releases tare weight (returns display to zero).
	EXIT	Reverts back one step when in the menu and data entry modes.
	ENTER	Used to enter commands and values into the scale.

OPERATION INSTRUCTIONS

MENU

In the menu screen the user can set preferences and/or instruct the scale how to handle stored data. The menu can be navigated using the up and down keys (▲▼) or by entering the associated menu position number with the keypad. The menu has a “roll-over” way of working: when the user scrolls to the bottom of the menu and presses the down button, it will return to the top of the menu.

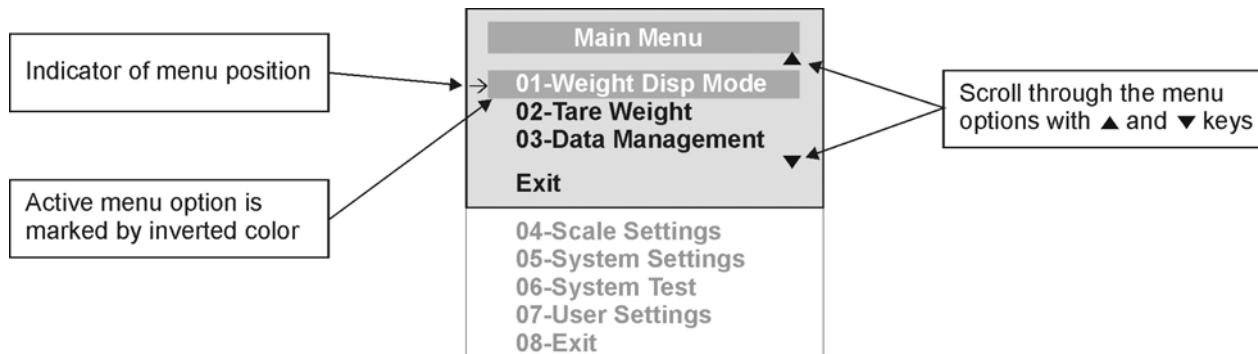

Figure 7. Main Menu

01 WEIGHT DISPLAY MODE

(only applies to pound values, NOT the metric values)

The user can set the screen display value in either fraction of pound ($\frac{1}{4}$, $\frac{1}{2}$ or $\frac{3}{4}$ lb), in pounds and ounces (resolution of 4 ounces) or in decimals (resolution of 0.2 lb). When kg is selected as the units of use, these settings have no effect. The mode that is selected is used through all the screens.

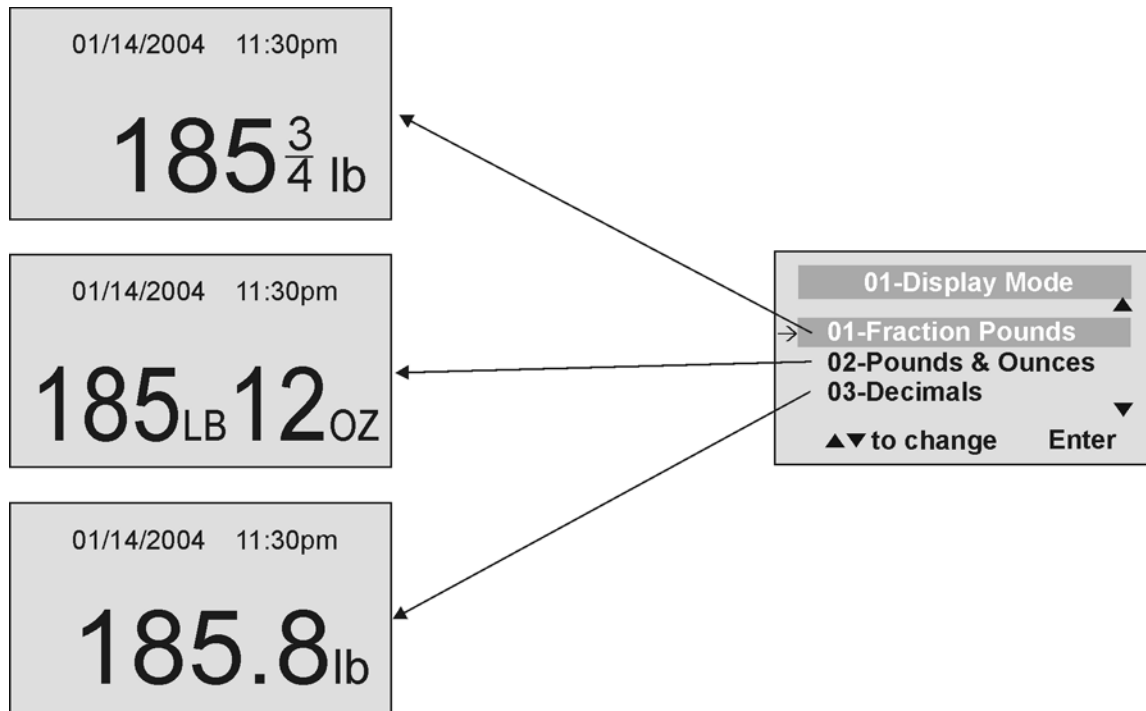

Figure 8. Weight Display Mode

OPERATION INSTRUCTIONS

02 TARE WEIGHT

NOTE: Due to the scale's sensitivity, we recommend using the REWEIGH function prior to setting the TARE weight, in order to eliminate any operator interference with the item to be tared out.

There are two ways to manually enter a tare weight (such as the weight of a wheelchair, shoes, etc): press MENU (1) and select option 02-Tare Weight or press TARE (9). If there is no weight on the scale platform (value displayed is zero and there is no tare) and the user presses the TARE button (9), the Tare Weight window appears and prompts the user to enter the TARE value and to press ENTER. NOTE: The tare weight must be entered using the following increments: 4oz, 0.2lb, 1/4lb. The value entered will display in minus (-). After the TARE has been entered, the scale goes back to normal operation. This TARE value is stored in memory until changed or cleared.

Important: The TARE weight cannot exceed 200 lb.

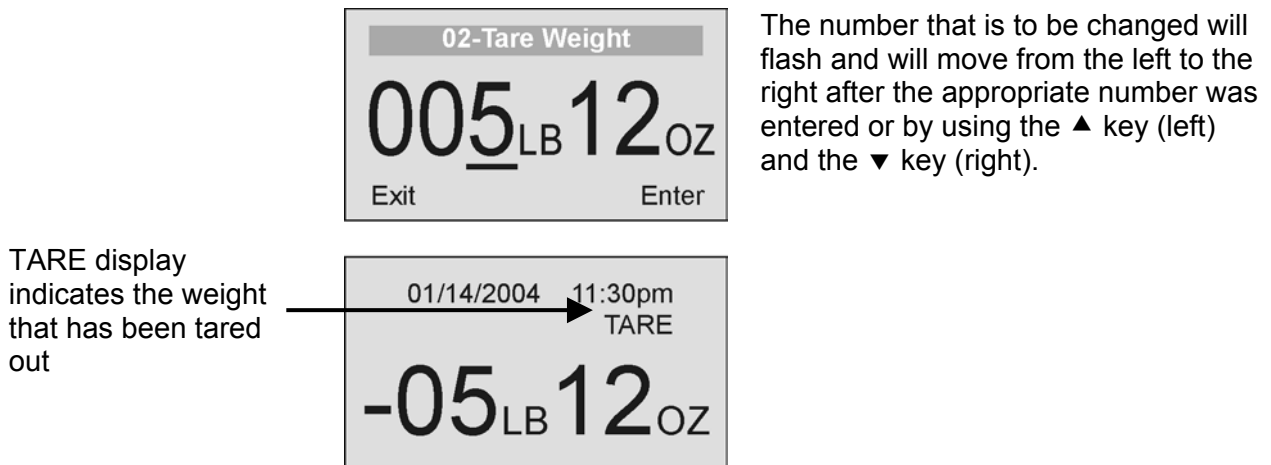

Figure 9. Tare Weight

Automatic Tare

The user can set a tare weight by pressing the TARE button (9) while there is a weight on the scale platform. The display will come to zero and TARE will be displayed to indicate there is a tare value in the memory (as displayed in Figure 9 above).

Removing the Tare

Additional pressing of the TARE button will delete the tare value from memory, TARE will disappear from the display and the scale will resume normal operation.

03 DATA MANAGEMENT

The scale manages patient data including patient ID, weight, height, tare and BMI. The value is stored in memory or transferred to PC. This function is performed by opening a new data file.

OPENING A NEW DATA FILE:

1. Press the ID button (7).
2. Using the keypad, type in the identification number.
3. Press ENTER.

This scale will also calculate Body Mass Index (BMI).

CALCULATING BMI:

1. Place the patient on the scale platform.
2. Press the BMI button (2).

OPERATION INSTRUCTIONS

- The scale will prompt you to enter the patient's height. Use the keypad to enter the height in 1/4" (1=1/4, 2=1/2, 3=3/4) or 1 cm increments (use inches for weight in lb, cm for kg). Press ENTER.
- Display will read the patient's BMI.

The scale offers you two options to manage your information: to transfer/download the values or to store them. The first option automatically downloads (transfers) the value to your PC. The second option stores the value in memory. The maximum capacity of the scale is 270 files of different data.

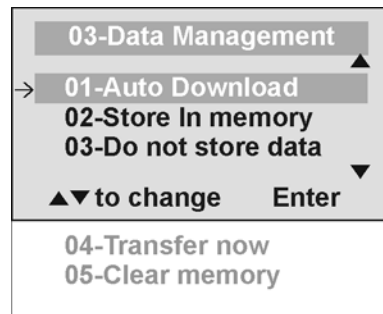

01 Auto Download

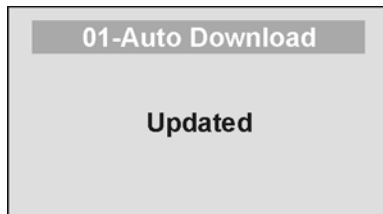

Automatic Download is the default option and will transfer the value to the PC as soon as the patient steps off the scale or when the user presses the HOLD/RELEASE button if it was kept in "HOLD". If no PC is connected, the value is not transferred and not stored and will be lost after the load is removed from the scale.

02 Store in memory

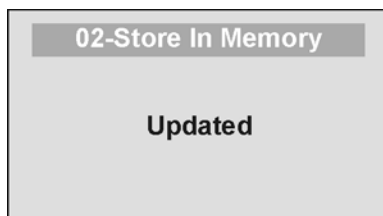

The value is stored in memory for later download to PC. If the memory is close to full the user will be warned and given the option to transfer all values to the PC or to clear the memory of all values.

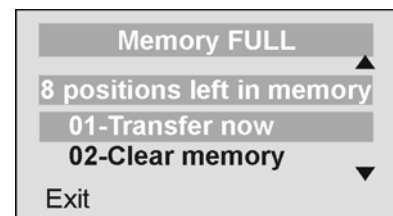

03 Do not store data

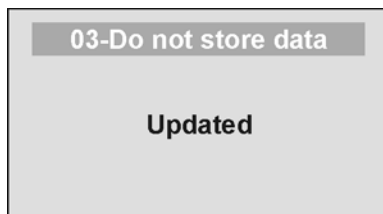

All the data will be cleared.

OPERATION INSTRUCTIONS

04 Transfer now

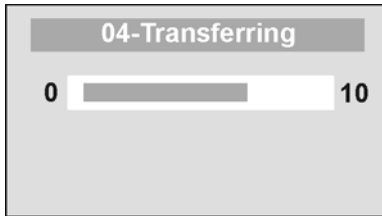

All the values stored in memory are transferred to the PC and the scale memory is cleared of all values. If the transfer was unsuccessful, the values are kept in memory until successfully transferred or cleared.

05 Clear memory

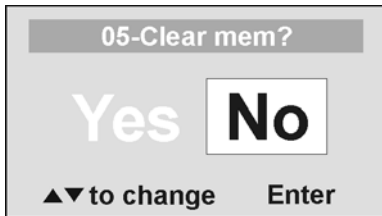

All the values stored in memory will be cleared.

04 SCALE SETTINGS

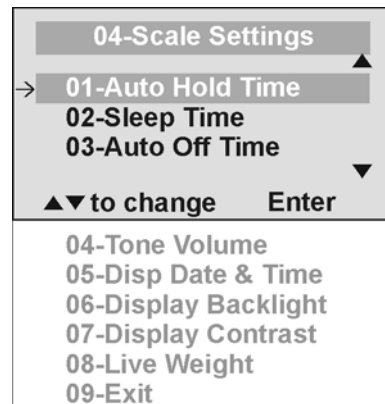

01 Auto Hold Time

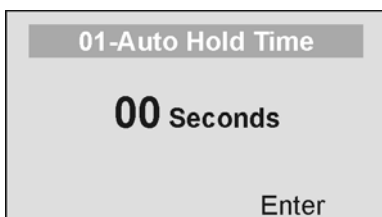

The user can determine how long to display the weight reading once it is determined, regardless of whether the patient remains on the platform. The scale defaults to no Auto Hold Time. The maximum setting is 20 seconds Hold Time.

02 Sleep Time

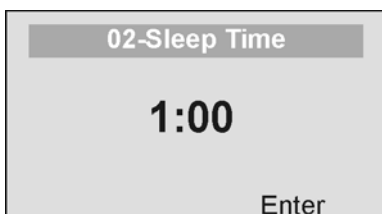

The user can set the time elapsed before the scale goes into the sleep mode. The default is 1 minute. When the scale goes into sleep mode, STANDBY is displayed on the screen.

OPERATION INSTRUCTIONS

03 Auto Off Time

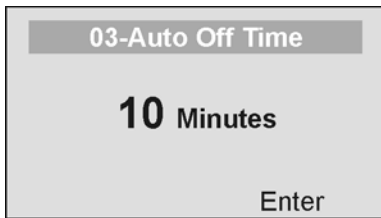

The user can determine how long the scale will operate before turning off automatically due to inactivity. Default time is 10 minutes. If the value is set to zero, the auto off function is disabled.

04 Tone Volume

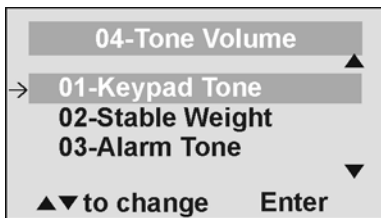

There is an option to adjust the beeping tone of the scale. This tone should sound when the scale has determined the weight on the platform, when a key is pressed, after the scale is turned on, at the end of self-test, or in the case of fault or warning.

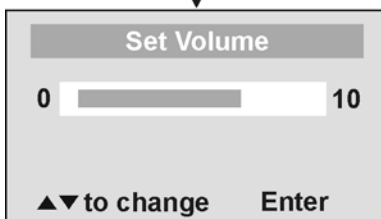

Use the ▲ and ▼ keys on the keypad to adjust the volume. Whenever the user presses the key to change a volume, a beep will sound to indicate the set volume level.

05 Display Date and Time

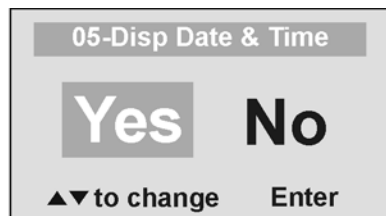

This option will turn on or turn off the date and time display.



OPERATION INSTRUCTIONS

06 Display Backlight

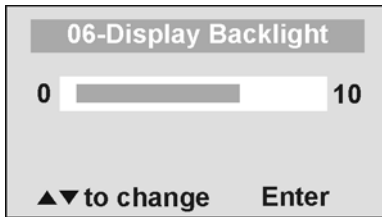

The user can set the brightness of the backlight.

07 Display Contrast

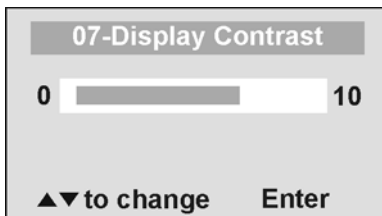

The user can set the brightness of the LCD.

08 Live Weight

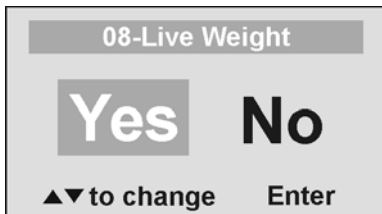

By selecting “Yes” the user can set the Live Weight mode to deactivate the motion-sensing mode. In the Live Weight mode the weight displayed will fluctuate with the patient’s movement; the scale will not lock on quickly to the weight as is the case in the motion-sensing mode.

Press the REWEIGH button to operate the motion-sensing mode and to determine the correct weight on the screen. To revert back to motion-sensing mode, change the Live Weight setting to “No”.

05 SYSTEM SETTINGS

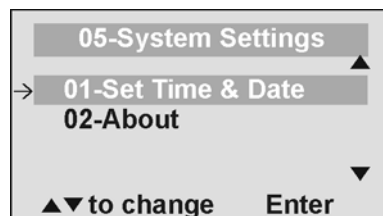

01 Set Time & Date

The user can set the time and date using the keypad.

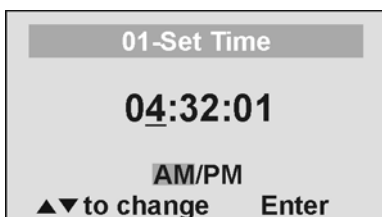

To set the time move between hours, minutes and seconds using the up and down keys ▲▼ and enter the values on the keypad. To jump to the AM/PM line press the ENTER button once.

OPERATION INSTRUCTIONS

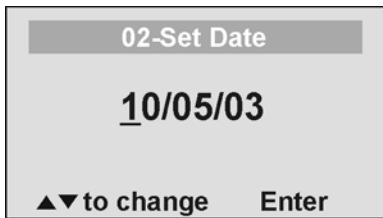

Set the date using the up and down keys ▲▼ and enter the values on the keypad.

02 About

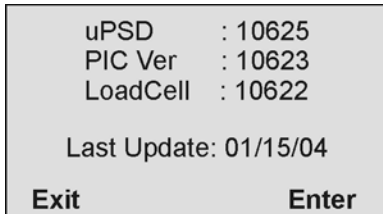

This screen displays the software version of the scale.

06 SYSTEM TEST

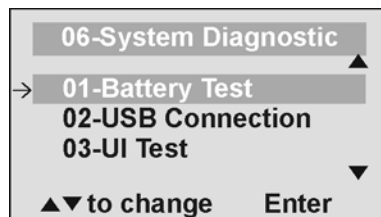

01 Battery Test

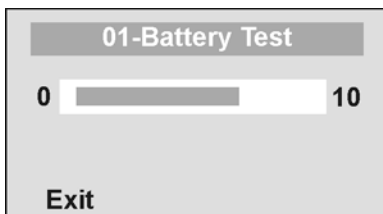

The scale will display the estimated amount of battery life remaining until the batteries will have to be replaced.

NOTE: In order to complete the battery test, the scale must be powered by batteries only. Unplug the scale from AC power source prior to battery test.

02 USB Connection



The scale will test the connection to the PC and will display a message "Connection is OK" or "NO Connection". If "NO Connection" is displayed, check your USB connections on the scale and on your PC and retest the connection. Refer to qualified service personnel if problem persists.

OPERATION INSTRUCTIONS

03 UI Test

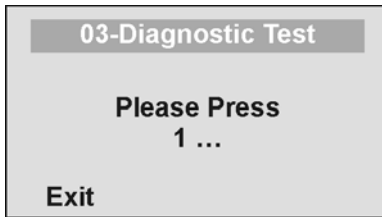

The scale has a diagnostic routine where it tests the User Interface (UI) hardware functionality (LCD, keypad). In order to do this the user has to press all the keys according to the messages displayed on the screen.

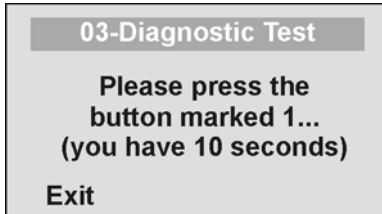

If the requested command was not received or wrong button was pressed, the following message will be displayed.

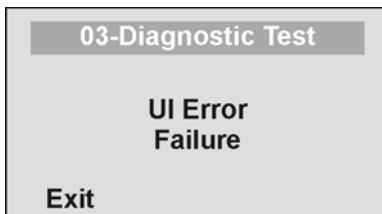

If after 10 seconds the requested command was not received, the following message will be displayed. If "UI Error Failure" is displayed, refer to qualified service personnel.

07 USER SETTINGS

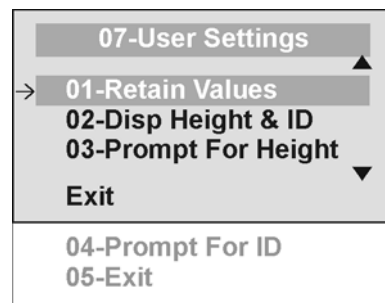

01 Retain Entered Values

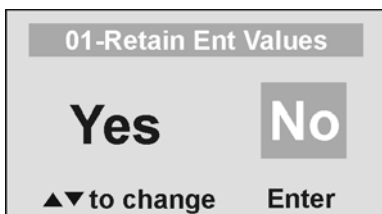

This option allows the user to use the same values for ID, height and TARE between weighing. If this option is disabled, the user has to re-enter these values for each reading. If the values are not entered, only the weight is stored.

NOTE: These values cannot be retained by ID number.

OPERATION INSTRUCTIONS

02 Disp Height & ID

02-Disp Height & ID

Yes **No**

▲▼ to change Enter

01/14/2004 11:30pm
ZERO

5³/₄ lb

Height: 6ft00 0/0in
ID: 981723737123

01/14/2004 11:30pm
ZERO

5³/₄ lb

When the user selects to display the height and ID of the user, it will be displayed at the bottom of the screen. We recommend the use of this function to ensure that the patient's correct ID and height have been entered.

03 Prompt For Height

03-Prompt For Height

Yes **No**

▲▼ to change Enter

When this option is activated, the user will be asked to enter the patient's height after every weighing.

01/14/2004 11:30pm

153³/₄ lb

Please enter Height:
0ft00 0/0in

▲▼ to change Enter

04 Prompt For ID

04-Prompt For ID

Yes **No**

▲▼ to change Enter

When this option is activated, the user will be asked to enter the patient's ID number after every weighing.

01/14/2004 11:30pm

153³/₄ lb

Please enter ID:
2345872336

▲▼ to change Enter

MAINTENANCE

GENERAL

This section provides instructions for maintenance, cleaning, troubleshooting and operator replaceable parts for the Pro Plus™ Electronic Folding Wheelchair Scale Model 2600KL. Maintenance operations other than those described in this section should be performed by qualified service personnel.

MAINTENANCE

Before first use and after periods of non-use, check the scale for proper operation and function. If the scale does not operate correctly, refer to qualified service personnel.

1. Check overall appearance of the total scale for any obvious damage, wear and tear.
2. Inspect AC adapter for cord cracking or fraying or for broken or bent prongs.

CLEANING

Proper care and cleaning is essential to ensure a long life of accurate and effective operation.

Disconnect the scale from the AC power source.

1. Clean all external surfaces with a clean damp cloth or tissue. Mild soap and water solution may be used. Dry with a clean soft cloth.
2. Do not immerse the scale into cleaning or other liquid solution.
3. Do not use Isopropyl Alcohol or other solutions to clean the display surface.

TROUBLESHOOTING

Refer to the following instructions to check and correct any failure before contacting service personnel.

SYMPTOM	POSSIBLE CAUSE	CORRECTIVE ACTION
Scale does not turn on	<ol style="list-style-type: none"> 1. Dead Battery 2. Faulty electrical outlet 3. Bad power supply 	<ol style="list-style-type: none"> 1. Replace batteries 2. Use a different outlet 3. Replace adapter
Questionable weight or the scale does not zero	<ol style="list-style-type: none"> 1. External object interfering with the scale 2. The display did not show "0.0" before weighing 3. Scale is not placed on a level floor 4. Scale is out of calibration 5. Improper Tare 	<ol style="list-style-type: none"> 1. Remove interfering object from the scale 2. Ask the patient to get off the scale, zero the scale and begin weighing process again 3. Place the scale on a level floor and begin weighing process again 4. Check weight with known weight value 5. Place the item to be tared on the scale. Press REWEIGH. Once the weight of the item is displayed, press TARE. Place the patient and the tared item back on the scale. Press REWEIGH again.
Weighing is performed but the display shows "weigh" and "reweigh" every few seconds; the weighing process takes too long and no weight is displayed.	The patient is not sitting still	Ask the patient to be still or you can change to live weight setting
The display shows "Overload" message	The load on the scale exceeds the capacity (800 Lbs)	Remove the excess weight and use the scale according to its limits
The display shows "LOW BAT" message	The batteries are empty	Replace batteries according to instructions
The display shows "Load Cell Error" message	There is a problem with one or more load cells or the load cell cable is disconnected.	Check load cell cable connection at the display and platform assembly ports. If the problem is not corrected, refer to qualified service personnel to replace the defective load cell

CALIBRATION PATH

The calibration is performed using kg or lb, according to the units of measure used upon entering into the calibration path.

Operator Action	Display
1. Press ON/OFF button and immediately press and hold HOLD/RELEASE button for 3-4 seconds	Calibration Process
2. Press ENTER	Enter load weight 600.0
3. Using ▲▼ keys and/or the keypad, set the calibration load to at least 200 lbs (for best results and greater accuracy, use a 600 lb weight). Press ENTER	Zero calibration Please clear the scale
4. Please clear the scale platform and press ENTER	Zero calibration Please wait
5. Please wait without touching or shaking the scale until the zero calibration process is finished	Weight calibration Put: XXX.X
6. Load the scale platform with the required weight and press ENTER	Weight calibration Please wait
7. Please wait without touching or shaking the scale until the calibration process is finished	Calibration factor: X.XXXXX
8. Press ENTER	Calibration Please clear the scale
9. Please remove weight from the scale platform	Rebooting Please wait
10. Please wait until the scale resumes normal operation	Health O Meter Pro Plus

EXPLODED VIEW OF SCALE

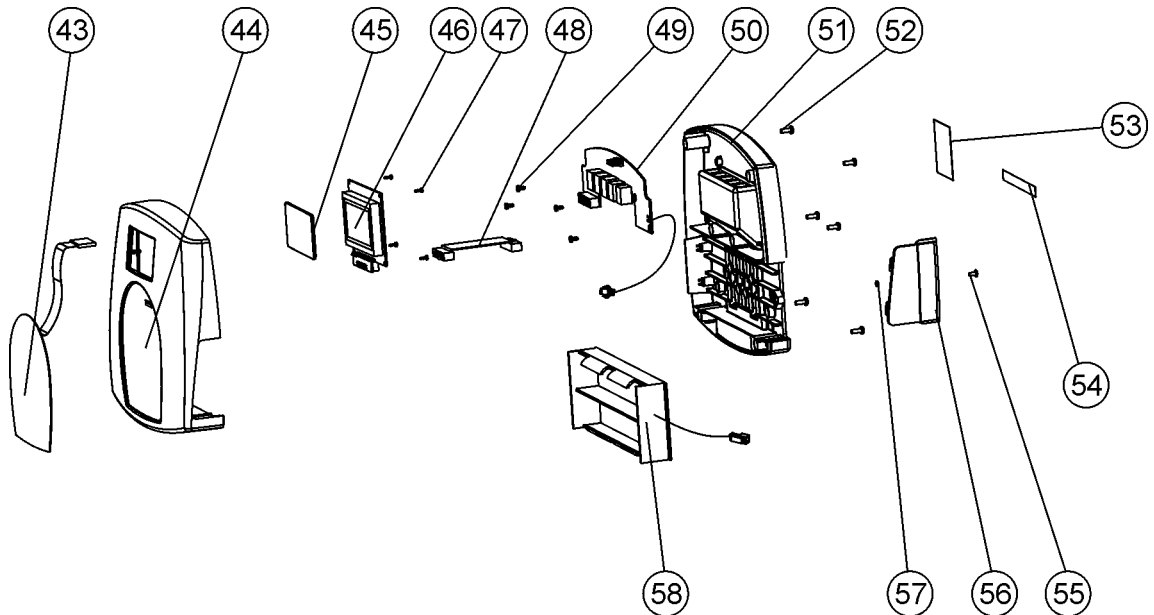

EXPLODED VIEW OF SCALE (continue)
View of Scale in Folded Position

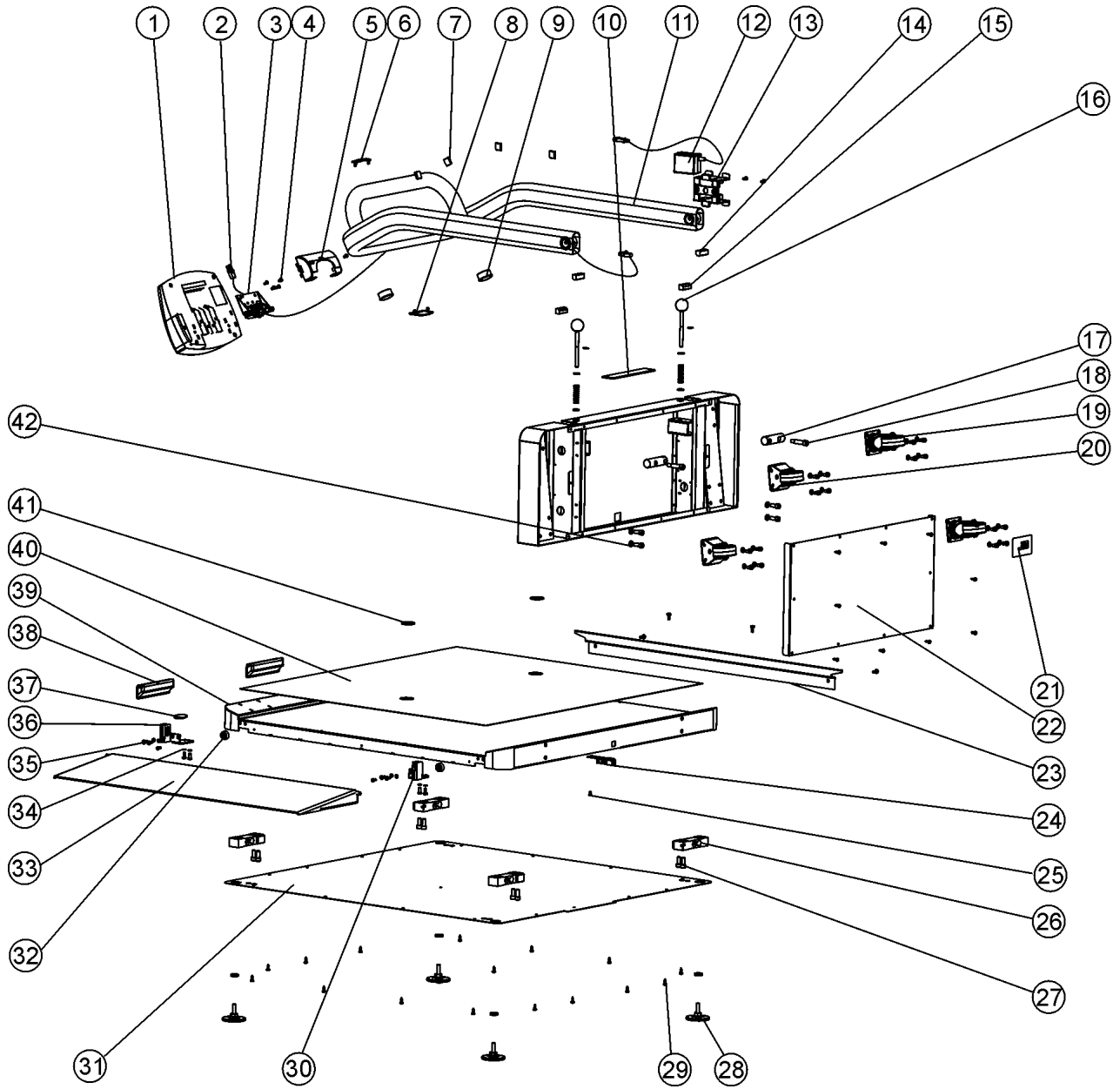

PARTS LIST

Key No.	Part No.	Description	Qty.
1	1109401-0	DISPLAY ASSEMBLY	1
2		MAIN BOARD TO JUNCTION BOX CABLE	1
3		TILT MECHANISM ASSEMBLY	1
4		PHIL. PAN HEAD SCREW NC8*5/16"	6
5	3822701-0	REAR COVER	1
6	3822601-0	BACK BASE COVER	1
7	401305	CABLE CLIP	4
8	3822501-0	BASE COVER	1
9		PLASTIC TUBE COVER DIA. 38	2
10		HEALTH O METER LABEL	1
11		HANDRAIL	1
12	420988	ADAPTER UNIT 6VDC 120VAC	1
13	3817001-0	ADAPTER HOLDER	1
14		HANDRAIL OPEN RUBBER STOPPER	2
15		HANDRAIL CLOSED RUBBER STOPPER	2
16	2267601-0	HANDRAIL LOCKING PIN ASSEMBLY	2
17	3827201-0	HANDRAIL PIVOT	2
18		SOCKET HEAD SHOULDER SCREW 10(M8)*30	2
19	2267301-0	SWIVEL CASTER 60 ASSEMBLY	2
20	2267401-0	FIXED CASTER 60 ASSEMBLY	2
21		MODEL LABEL	1
22	3826901-0	BACK BOX COVER	1
23	3827001-0	GUARDRAIL	1
24	2138901-0	CON. DIG BOARD	1
25		PHIL. PAN HEAD SCREW NC6*1/4"	1
26	1304202-0	LOAD CELL	4
27		SOCKET HEAD CAP SCREW NC5/16-18*3/4"	12
28	2266701-0	PLASTIC FOOT NC3/8" ASSEMBLY	4
29		PHIL. PAN HEAD SCREW #8*1/2"	32
30	3823601-0	RIGHT RAMP HINGE	1
31	3826801-0	BOTTOM COVER	1
32	401308	RUBBER BUMPER	2
33	3827401-0	RAMP	1
34		SPRING LOCK WASHER NC10	8
35		PHIL. PAN HEAD SCREW NC10-24*1/2"	12
36	3823701-0	LEFT RAMP HINGE	1
37	401328	SCOTCHMATE LOOP	1
38	401300	HANDLE	2
39	3827301-0	BASE	1
40	3827101-0	PVC MAT	1
41	401327	SCOTCHMATE HOOK	2
42		SPRING LOCK WASHER NC5/16"	4
43	411192	KEYPAD 800LB	1
44		HEAD TOP	1
45		LCD WINDOW	1
46		LCD BOARD	1
47		WN1412 CROSS HEAD SCREW K22L6	4
48		DISPLAY TO EAGLE P.C.B CABLE	1
49		WN1412 CROSS HEAD SCREW K30L6	4
50		EAGLE BOARD	1
51		HEAD BASE	1
52		PHIL. PAN HEAD SCREW NC6-32*3/8"	6
53		MODEL LABEL	1
54	3245801-0	INPUT/OUTPUT PORTS LABEL	1
55		PHIL. PAN HEAD SCREW NC4-40*1/4"	1
56	3822801-0	BATTERY COVER	1
57	400152	RUBBER O RING	1
58	2033801-0	BATTERY HOLDER	1

NOTE: A second Ramp is available separately as 2600RAMP.

WARRANTY

LIMITED WARRANTY

What does the Warranty Cover?

Pelstar LLC scales are warranted from date of purchase against defects of materials or in workmanship for a period of one (1) year. If product fails to function properly, return the product, freight prepaid and properly packed to Pelstar. See "To Get Warranty Service" below for instructions. If manufacturer determines that a defect of material or in workmanship exists, customers' sole remedy will be repair or replacement of scale at no charge. Replacement will be made with a new or remanufactured product or component. If the product is no longer available, replacement may be made with a similar product of equal or greater value. All parts including repaired and replaced parts are covered only for the original warranty period.

Who is Covered?

The original purchaser of the product must have proof of purchase to receive warranty service. Pelstar dealers or retail stores selling Pelstar products do not have the right to alter, or modify or any way change the terms and conditions of this warranty.

What is Excluded?

Your warranty does not cover normal wear of parts or damage resulting from any of the following: negligent use or misuse of the product, use on improper voltage or current, use contrary to the operating instruction, abuse including tampering, damage in transit, or unauthorized repair or alternations. Further, the warranty does not cover Acts of God, such as fire, flood, hurricanes and tornadoes. This warranty gives you specific legal rights, and you may also have other rights that vary from country to country, state to state, province to province or jurisdiction to jurisdiction.

To get Warranty Service

Make sure you keep your sales receipt or document showing proof of purchase.

Call 1 (800) 638-3722 or 1 (708) 598-9100 to receive a return authorization number. Attach proof of purchase to your defective product along with your name, address, daytime telephone number and description of the problem. Carefully package the product and send with shipping and insurance prepaid to:

Pelstar LLC
Attention R/A# _____
Repair Department
7400 W. 100th Place
Bridgeview, IL 60455

If your scale is not covered by warranty, or has been damaged, an estimate of repair costs or replacement costs will be provided to you for approval prior to servicing or replacing.

Pelstar LLC

7400 West 100th Place, Bridgeview IL 60455 • 1-800-638-3722 or 1-708-598-9100

www.healthometermedical.com

Health o meter ProPlus products are manufactured, designed and owned by Pelstar LLC.
Health o meter® is a registered trademark of Sunbeam Products Inc., Boca Raton, FL 33431.
ProPlus™ is a trademark of Pelstar LLC

Patents Pending

BALANCE ELECTRONIQUE PLIANTE PRO PLUS™ POUR FAUTEUIL ROULANT MODELE 2600KL

TABLE DES MATIERES

PRECAUTION ET PREVENTION	26
SPECIFICATIONS.....	26
MODE D'ASSEMBLAGE	27
INSTALLATION	30
MODE DE FONCTIONNEMENT	32
MAINTENANCE.....	43
LOCALISATION DES PANNES	44
CALIBRAGE	45
SCHEMA DE LA BALANCE EN PIECES DETACHEES	45
LISTE DES PIECES	47
GARANTIE	48

PRECAUTION ET PREVENTION

Pour prévenir toute blessure ou tout dégât accidentels, veuillez scrupuleusement vous conformer aux instructions suivantes :

- Ne déplacez pas la balance électronique lorsque son plateau est chargé.
- Pour obtenir une lecture du poids exacte, placez la balance électronique sur une surface plane et stable.
- Pour obtenir une lecture du poids exacte, vérifiez le bon fonctionnement de la bascule en appliquant la procédure décrite dans ce manuel avant chaque utilisation.
- Ne pas utiliser en présence de substances inflammables.
- Le fonctionnement sous d'autres tensions et fréquences que celles spécifiées dans ce manuel est susceptible d'endommager l'appareil.
- Si l'indicateur « LOW BAT » est actif, remplacez les piles ou connectez dès que possible la balance à une source d'alimentation CA de façon à obtenir une lecture du poids exacte.

SPECIFICATIONS

GENERALITES

La balance électronique pliante Pro Plus™ pour fauteuil roulant de Health o meter, modèle 2600KL utilise une technologie très sophistiquée de microprocesseur. Chaque instrument de précision est conçu pour donner la mesure exacte, fiable et répétable du poids et présente des caractéristiques qui font de la pesée un processus simple, rapide et pratique.

Cette balance est réglée pour mesurer le poids par l'application d'une technologie de pesée spéciale, sensible au mouvement, permettant de déterminer le poids d'un patient qui n'est pas immobile. Mais elle peut aussi être réglée pour mesurer le poids vif : cf. page 39.

Le poids peut être lu en livres (nombres décimaux, fractions de lb. ou lb/oz) ou en kilogrammes. La balance est équipée d'une rampe indépendante de la plateforme pour faciliter l'accès d'un fauteuil roulant, ainsi que d'un mécanisme de pliage, d'une barre d'appui et de deux roues pour accroître la mobilité de l'appareil.

La balance peut être utilisée avec son adaptateur CA ou avec 6 piles "D" (non incluses)

SPECIFICATIONS DE LA BALANCE

Capacité et Résolution	800 Lb x 0.2 Lb / ¼ lb / 4 oz (360 Kg x 0.1 Kg)	
Exigences électriques	Adaptateur 120VAC - 6VDC - 60Hz ou 6 piles "D"	
Environnement	Températures de fonctionnement : 50°F à 95°F (10°C à 35°C) Températures de stockage: 30°F à 125°F (0°C à 50°C) Humidité : 85%	
Dimensions	Plateforme Longueur : 32" (81 cm) Largeur : 37" (94 cm) Hauteur : 2" (5 cm)	Plateforme avec barre d'appui et rampe d'accès Longueur : 41¼" (103 cm) Largeur : 48" (120 cm) Hauteur : 47¼" (120 cm) Poids : 100.7 Lb (45.7 Kg)

MODE D'ASSEMBLAGE

Liste des pièces :

- | | |
|---|---------------------------------------|
| (1) Ensemble plateforme (avec rampe d'accès et barre d'appui) | (1) Petit cache arrière |
| (1) Bloc d'affichage | (1) Couvercle frontal |
| (4) Ensembles de pieds en plastique | (1) Couvercle arrière |
| (1) Support de l'adaptateur CA | (6) Vis de l'affichage |
| (3) Serre-câbles | (2) Vis du support de l'adaptateur CA |

Outils nécessaires : tournevis à tête Philips, clés hexagonales (fournies).

Retirez chaque ensemble du carton et déballez le matériel en prenant soin de ne pas rayer les diverses parties de l'appareil. Il est recommandé de réaliser le montage à deux personnes.

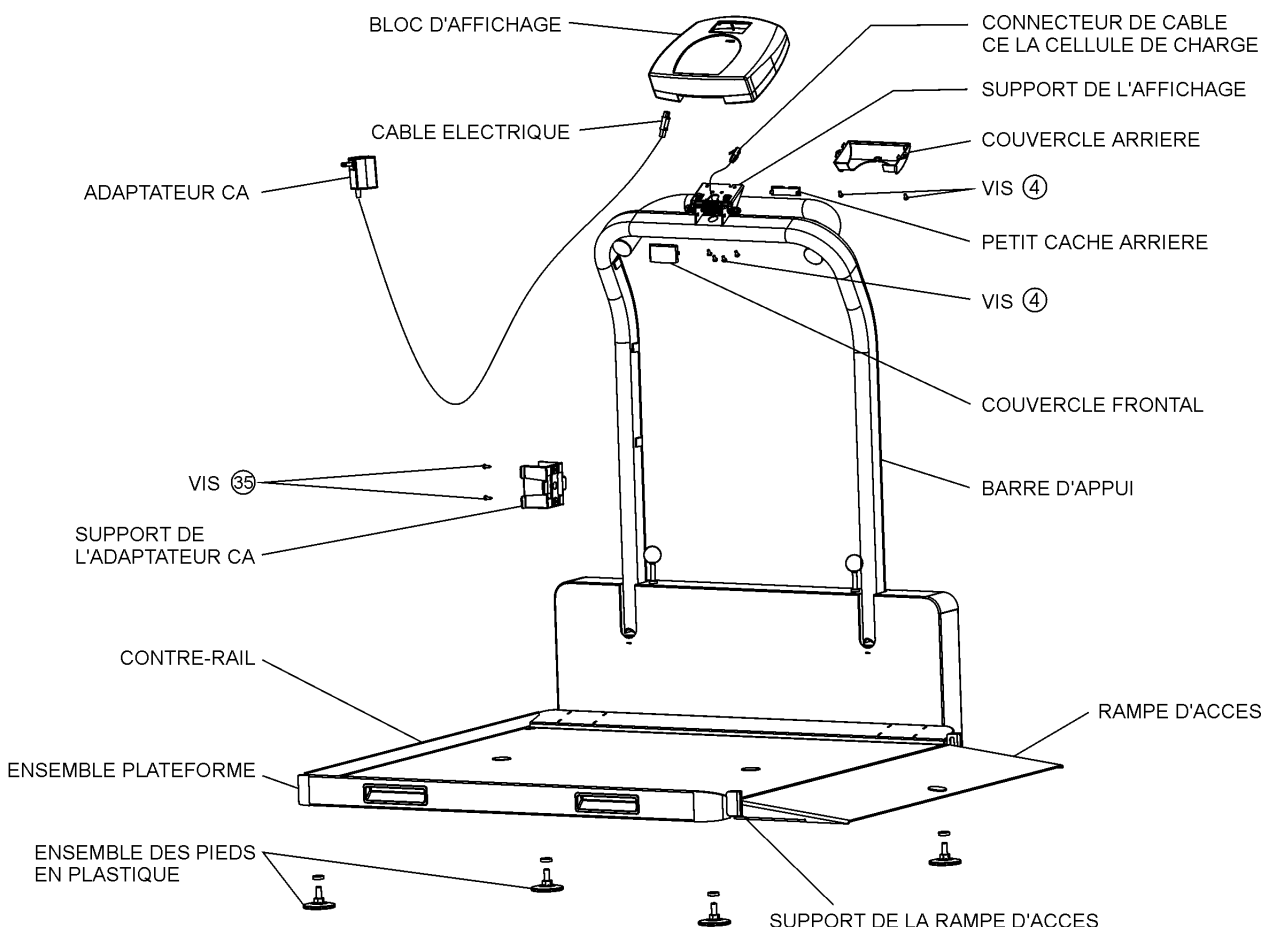

Figure 1. Montage après envoi

(cf. Liste des pièces, page 47, pour plus de détails sur les pièces suivies du symbole ③)

1. Dépliez la balance pour la mettre en position opérationnelle (cf. Instructions d'ouverture de la balance en page 30).
2. Faites pivoter le support du bloc d'affichage de sorte qu'il soit perpendiculaire à la barre d'appui.
3. Placez le bloc d'affichage près de son support sur la barre d'appui. Branchez le connecteur de câble de la cellule de charge au port de celle-ci, situé à l'arrière du bloc d'affichage, puis insérez et fixez le câble dans la rainure centrale du bloc.

REMARQUE: Ne fixez pas le câble électrique à ce stade du montage.

MODE D'ASSEMBLAGE

- Faites glisser le bloc d'affichage sur son support en introduisant les deux supports métalliques dans les deux fentes prévues à cet effet à l'arrière du bloc. Repliez l'excédent de câble de la cellule de charge à l'intérieur du tube de la barre d'appui.

REMARQUE: Le câble de la cellule de charge doit à présent être maintenu dans la rainure entre le bloc d'affichage et son support.

- Insérez 4 vis dans le support de l'affichage et serrez.
- Branchez le câble électrique au port d'alimentation du bloc d'affichage, puis insérez et fixez le câble dans la partie apparente de la deuxième rainure en partant de la gauche.
- Insérez le câble électrique dans la fente de fixation du couvercle arrière. Faites correspondre les languettes de ce dernier avec les fentes situées à l'arrière du bloc d'affichage. Enclenchez le couvercle arrière en place en lui appliquant une légère pression et fixez-le à l'aide de 2 vis.

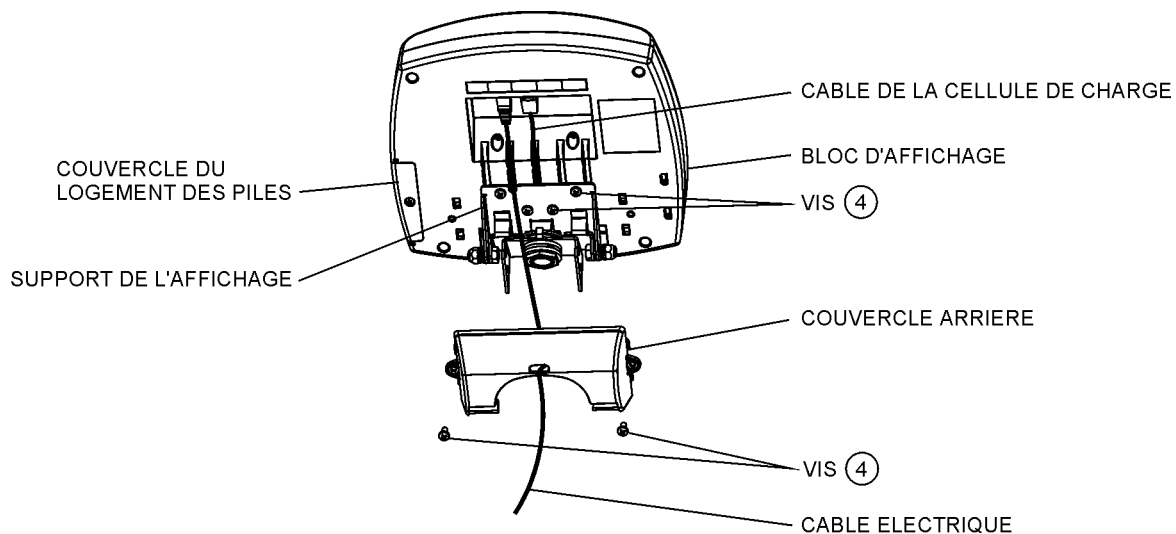

Figure 2

(cf. Liste des pièces, page 47, pour plus de détails sur les pièces suivies du symbole (#))

- Fixez le couvercle frontal et le petit cache arrière au support du bloc d'affichage en leur appliquant une légère pression.
- Faites basculer la balance avec précautions et couchez-la, barres d'appui au sol. Vissez les 4 pieds en plastique. Ne les serrez pas.
- Retournez doucement la bascule pour la remettre à l'endroit, en position verticale.

ATTENTION: Ne laissez pas retomber la balance sur ses pieds. Le choc pourrait endommager la cellule de charge.

- Installez le support de l'adaptateur CA sur le côté externe gauche de la barre d'appui à l'aide de 2 vis fixées au support de l'adaptateur.
- Fixez 2 serre-câbles à la barre d'appui sur sa face interne gauche et une autre au-dessous de la barre, en décollant les languettes de papier des deux côtés du tampon adhésif à appliquer contre la barre d'appui. Pressez fermement les serre-câbles sur le dessus de l'adhésif pour bien fixer.
- Insérez l'adaptateur CA dans son support et le câble électrique dans les 3 serre-câbles du côté gauche de la barre d'appui.
- Vissez/dévissez les pieds en plastique pour mettre la balance à niveau.

MODE D'ASSEMBLAGE

Rampe d'accès – Instructions de retrait

1. Retirez le contre-rail situé au bout de la plateforme en desserrant les 4 vis (cf. Figure 3).
2. Rabattez la rampe d'accès sur la surface de la plateforme.
3. Faites doucement basculer la balance pour la retourner, barre d'appui au sol.
4. Retirez les vis qui fixent 2 pare-chocs en caoutchouc sur le côté de la plateforme sous la fixation de la rampe d'accès. Retirez les pare-chocs. Installez les pare-chocs en caoutchouc sur le côté opposé de la plateforme dans les trous prévus à cet effet.
5. Desserrez 4 vis à chaque support de la rampe d'accès (2 vis sur le côté de la rampe et 2 au bas de celle-ci, près de la roue).
6. Détachez la rampe d'accès de ses supports, ensuite desserrez toutes les vis à fond et enlevez les supports de la rampe en les tirant doucement.
7. Procédez de la même façon pour installer les supports de la rampe d'accès de l'autre côté de la plateforme, sans serrer les vis.
8. Insérer la rampe entre ses supports et serrez les vis.
9. Installez le contre-rail en serrant 4 vis. Remarque : il est nécessaire de percer un trou dans le tapis pour insérer la vis dans l'orifice prévu en dessous.

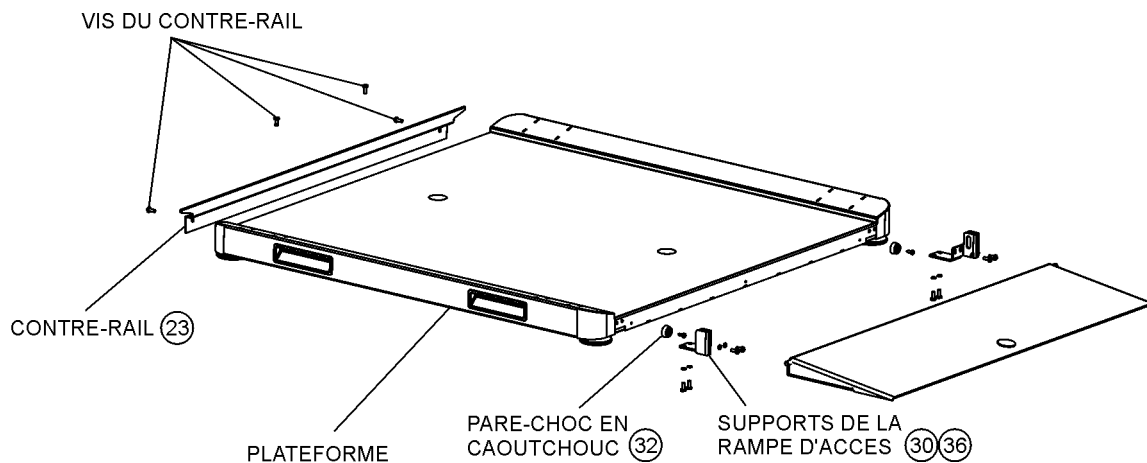

Figure 3. Retrait de la rampe d'accès

(cf. Liste des pièces, page 47, pour plus de détails sur les pièces suivies du symbole (#))

REMARQUE: Une seconde rampe d'accès est disponible séparément, sous le code 2600RAMP.

INSTALLATION

Vous pouvez plier la balance pour la déplacer ou la ranger et ensuite la rouvrir le moment venu.

Balance – Instructions d'ouverture et de pliage

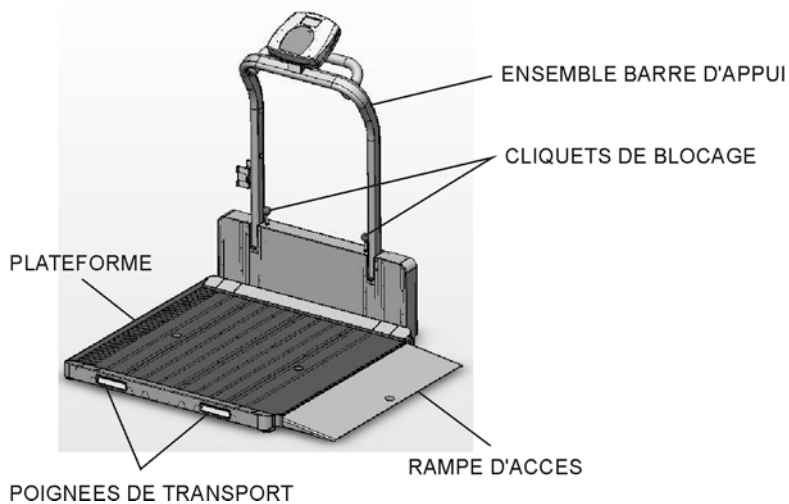

Figure 4a

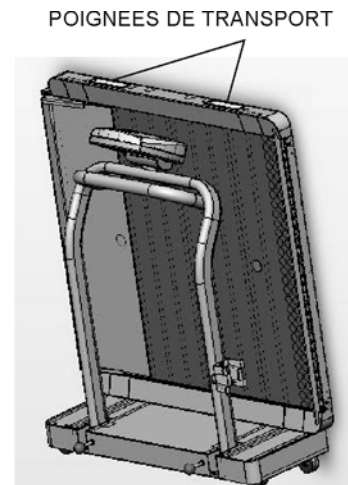

Figure 4b

Ouverture de la balance :

1. Mettez tout d'abord la balance en position pliée verticale, reposant sur ses roues comme l'indique la Figure 4b.
2. Tout en saisissant les poignées de transport et le haut de la barre d'appui, placez la plateforme à plat sur le sol. La balance doit rester en position pliée.
3. Desserrez les cliquets de blocage.
4. Relevez la barre d'appui en position verticale.
5. Appuyez sur les cliquets de blocage et serrez-les à fond. Si nécessaire, poussez légèrement sur les pieds de la barre d'appui pour insérer les cliquets de blocage.
6. Ouvrez la rampe d'accès.

Pliage de la balance :

1. Faites pivoter le bloc d'affichage de sorte qu'il soit se trouve dans le meilleur alignement possible avec la poignée.
2. Rabattez la rampe d'accès sur la plateforme.
3. Desserrez les cliquets de blocage.
4. Repliez doucement l'ensemble barre d'appui sur la plateforme.
5. Appuyez sur les cliquets de blocage et serrez-les à fond. Si nécessaire, poussez légèrement sur les pieds de la barre d'appui pour insérer les cliquets de blocage.
6. Tout en saisissant les poignées de transport et le haut de la barre d'appui, relevez la balance pour la laisser reposer sur ses quatre roues. (Il est recommandé d'effectuer cette opération à deux personnes).

INSTALLATION

Préparation de la balance avant usage

1. Retirez le film protecteur en plastique du pavé numérique et de l'écran.
2. Placez les piles dans le logement prévu à cet effet (cf. § « Remplacement des piles »).
3. Branchez l'adaptateur CA de la balance à la source d'alimentation électrique.
4. Appuyez sur la touche de Marche/Arrêt (ON/OFF) pour allumer l'appareil. L'écran affiche le nom « Health o Meter Pro Plus » suivi de la mention « 000Lb00oz ». ^(a)
5. Placez un poids [ne dépassant pas 800 Lb (360 Kg)] sur la bascule. L'écran de visualisation affiche la mention « WEIGHING » (« PESEE ») jusqu'à l'exécution complète du calcul et l'affichage du poids.
6. Appuyez sur la touche KG/LB pour sélectionner l'unité de poids de votre choix (Lb/Kg). ^(b) *
7. Appuyez sur la touche REWEIGH (REPESEE) pour renouveler le processus de pesée.
8. Retirez l'objet du plateau, la balance se remet alors à zéro et l'écran affiche la mention « ZERO » sur le côté supérieur droit, accompagnée de « 000Lb00oz ».
9. Déconnectez l'adaptateur CA du secteur électrique. La balance s'éteint. Appuyez à nouveau sur la touche ON/OFF et l'alimentation de la balance basculera sur piles.

REMARQUE: Si la procédure d'installation a échoué, consultez la fiche de localisation des pannes. Si le problème persiste, veuillez avoir recours au technicien qualifié.

^(a) Pour régler la luminosité de fond et/ou le contraste de l'écran : cf. page 39.

^(b) Pour passer du mode d'affichage en livres aux fractions ou décimales : cf. page 34.

Remplacement des piles

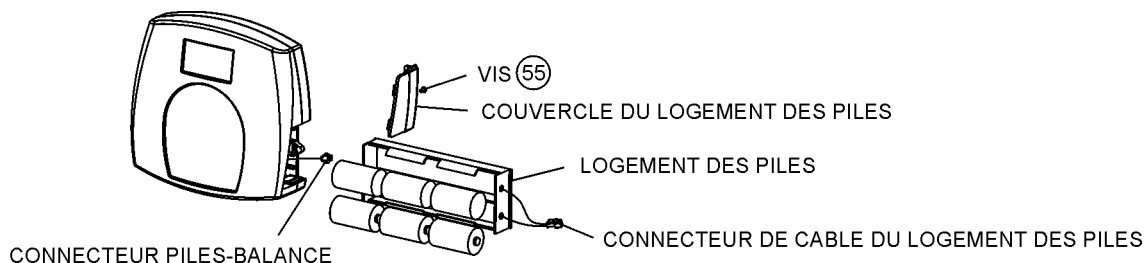

Figure 5. Remplacement des piles

(Cf. Liste des pièces, page 47, pour plus de détails sur les pièces suivies du symbole (#))

1. Débranchez la balance.
2. Retirez le couvercle du logement des piles du bloc d'affichage.
3. Débranchez le connecteur de câble du logement des piles du connecteur piles - balance.
4. Retirez le logement des piles avec précautions en le faisant glisser doucement hors du bloc d'affichage.
5. Remplacez les anciennes piles par les nouvelles.**
6. Remplacez avec précautions le logement des piles dans le bloc d'affichage.
7. Branchez le connecteur de câble du logement des piles au connecteur piles - balance.
8. Fixez le couvercle au bloc d'affichage et placez la vis.

* Pour régler l'option par défaut de l'unité de poids en kilogrammes, ou pour désactiver la touche LB/KG, veuillez contacter notre service d'Assistance Technique au 1 800 638-3722 ou +1 708 598-9100.

** Nous recommandons l'utilisation des piles EVEREADY Energizer® e2™.

MODE DE FONCTIONNEMENT

1. Appuyez sur l'interrupteur de Marche/ Arrêt (ON/OFF) pour allumer l'appareil.
2. Attendez que les mentions « 000Lb00oz » et « ZERO » apparaissent sur le côté gauche de l'écran de visualisation.
3. Si le poids du fauteuil roulant est connu, introduisez la valeur de la TARE en suivant les instructions du « Menu », § 02. S'il ne l'est pas, placez seulement le fauteuil roulant sur la plateforme; appuyez sur la touche REWEIGH (Repesée). Introduisez la valeur de TARE automatique en appuyant sur la touche correspondante (TARE).
4. Installez le fauteuil roulant avec le patient sur la plateforme en empruntant la rampe d'accès jusqu'à ce que les roues du fauteuil roulant soient stoppées par le contre-rail. La mention « WEIGHING » (Pesée) figurera à l'écran jusqu'à ce que s'affiche le poids de la personne.
5. Nous recommandons de procéder à une repesée du patient dès que celui-ci est assis et immobile sur son fauteuil roulant sur la plateforme, en appuyant sur la touche REWEIGH.
6. Pour retirer le fauteuil roulant et le patient de la balance, déplacez le fauteuil en allant tout droit et en marche arrière, par la rampe d'accès.

REMARQUE: La balance reviendra toujours par défaut aux derniers réglages et unités utilisés.

MODE DE FONCTIONNEMENT



Figure 6. Clavier

TOUCHE	DESCRIPTION	FONCTION
	POWER	Allume (ON) et éteint (OFF) l'appareil.
	ZERO	Met la balance à zéro avant la pesée.
	HOLD/RELEASE	Maintient l'affichage du poids de l'objet pesé, et ce, jusqu'à la pression suivante de la touche qui effacera cette valeur de l'écran. Sert aussi à faire défiler le menu vers le bas.
	REWEIGH	Permet de renouveler la pesée du patient sans le faire descendre de la balance.
	Touche KG/LB	Permet de passer des kilogrammes aux livres et vice versa. Sert aussi à faire défiler le menu vers le haut.
	MENU	Donne accès au menu de la balance.
	BMI	Guide la saisie de données pour calculer l'Indice de Masse Corporelle (IMC) du patient (BMI = <i>Body Mass Index</i>).
	PRINT	Imprime les données relatives au patient (à condition que l'imprimante soit reliée à la balance).
	ID	Guide la saisie du numéro d'identification du patient (ID). Ce numéro ID sera enregistré avec toutes les pesées effectuées, et ce, jusqu'à l'effacement ou l'enregistrement d'un autre numéro ID.
	TARE	Guide la saisie de la valeur de la TARE qui sera déduite du poids sur la plateforme. Cette même touche sert à annuler le poids de la tare (remet l'affichage à zéro).
	EXIT	Revient un pas en arrière si l'on se trouve dans le menu et modes de saisie de données.
	ENTER	Sert à valider les commandes et introduire les données dans la bascule.

MODE DE FONCTIONNEMENT

MENU

Sur l'écran du menu, l'utilisateur peut régler ses préférences et/ou déterminer le mode de traitement des données enregistrées à appliquer par la balance. Il peut feuilleter le menu par le biais des touches indiquant les flèches ascendante et descendante (▲▼) ou en tapant à l'aide du clavier le numéro de position du menu correspondant. Le menu dispose d'un mode d'opération par « tamponnement » : une pression sur la flèche descendante lorsque le menu a été déroulé jusqu'au bout ramènera celui-ci à son début.

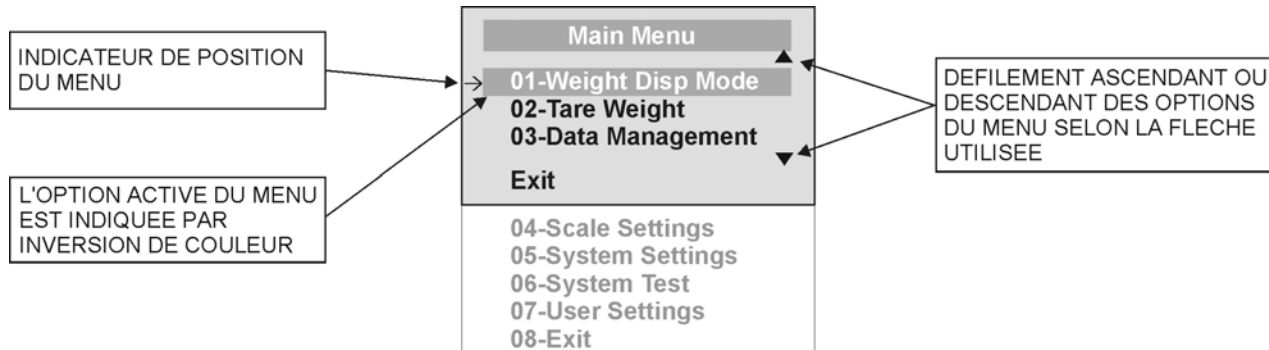

Figure 7. Menu Principal

01 MODE D'AFFICHAGE DU POIDS

(ne s'applique que pour les valeurs en livres, et NON pour les valeurs métriques)

L'utilisateur peut régler la nature de la valeur affichée dans l'une des fractions de la livre ($\frac{1}{4}$, $\frac{1}{2}$ or $\frac{3}{4}$ lb), en livres et onces (résolution de 4 onces) ou en décimales (résolution de 0.2 lb).

Lorsque l'unité de poids sélectionnée est le kg, ces réglages ne prennent pas effet. Le mode sélectionné est appliqué à tous les écrans.

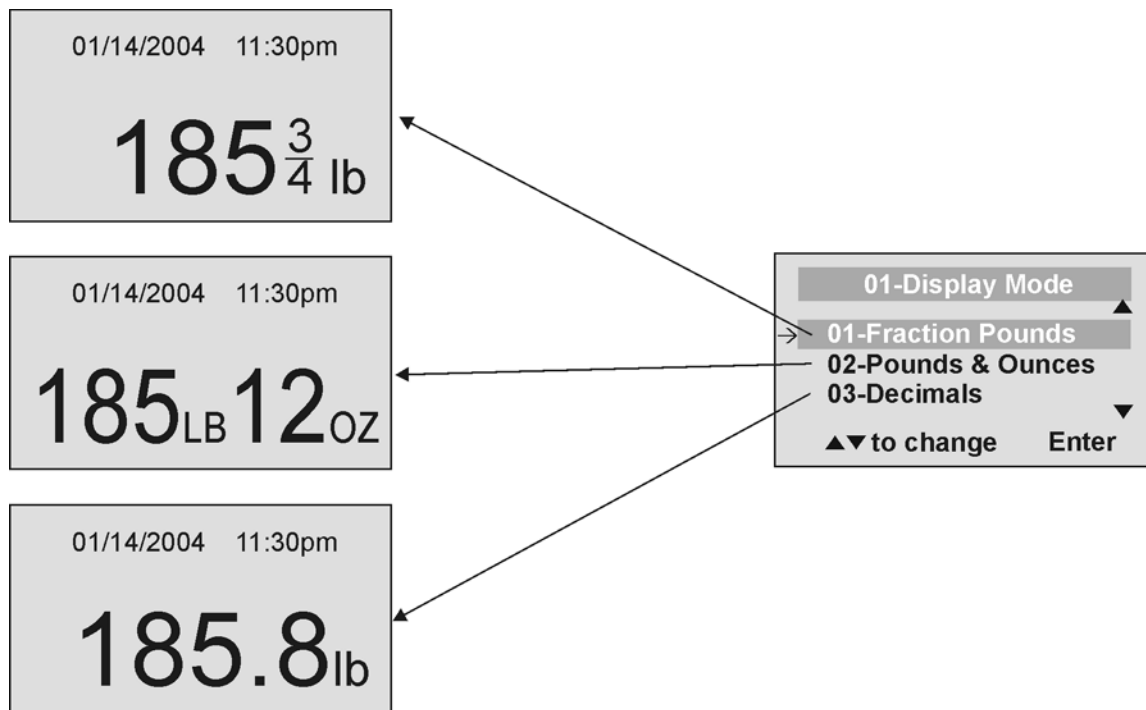

Figure 8. Mode d'affichage du poids

MODE DE FONCTIONNEMENT

02 POIDS DE LA TARE

REMARQUE: Etant donné le degré de sensibilité de la balance, nous recommandons d'utiliser la fonction de repesée (REWEIGH) avant de régler le poids de la TARE, afin d'éliminer toute interférence éventuelle de l'opérateur avec l'objet à tarer.

Il existe deux manières d'introduire manuellement le poids de la tare (par ex. le poids d'un fauteuil roulant, de chaussures, etc.) : appuyez sur MENU (1) et sélectionnez l'option 02- « Tare Weight » ou appuyez sur TARE (9). En l'absence d'objet sur la plateforme (la valeur affichée est zéro, il n'y a pas de tare) et si l'utilisateur appuie sur la touche de la TARE (9), la fenêtre du Poids de la Tare s'ouvre et le guide pour introduire et valider la valeur de la TARE. REMARQUE : le poids de la tare est introduit par paliers de : 4oz, 0.2lb, 1/4lb. La valeur introduite apparaît avec le signe moins (-). Ensuite, la balance revient en position normale. Cette valeur de TARE est mémorisée jusqu'au prochain changement ou effacement.

Important : Le poids de la TARE ne peut pas dépasser 200 lb.

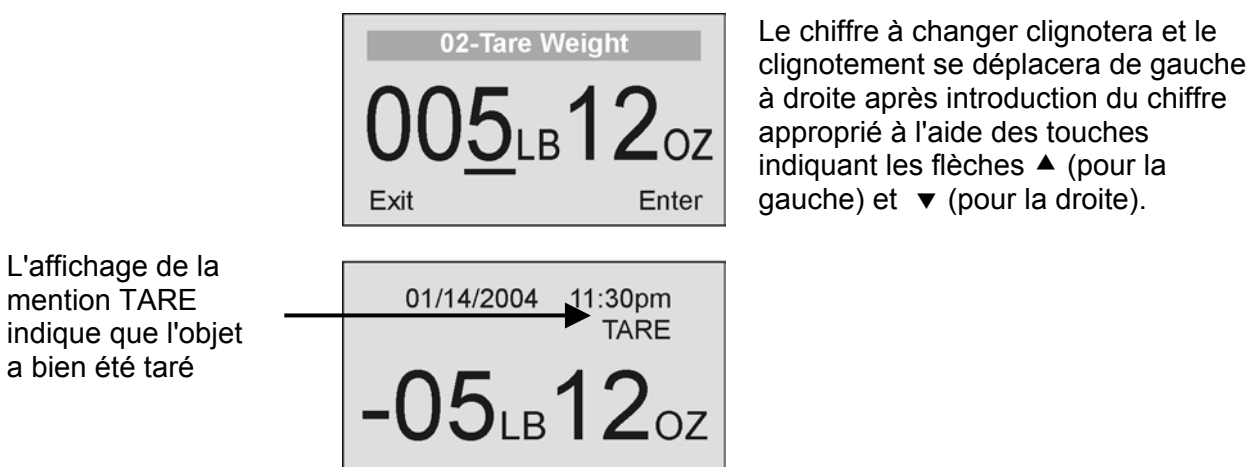

Figure 9. Poids de la tare

Tarage Automatique

L'utilisateur peut régler le poids d'une tare grâce à la touche correspondante (TARE) - (9) tandis qu'un objet se trouve posé sur la plateforme de la balance. L'affichage se mettra à zéro et la mention TARE sera affichée pour indiquer qu'une valeur de tare est mémorisée (comme le montre la Figure 5 ci-dessus).

Retrait de la Tare

Une simple pression supplémentaire sur la touche portant la mention TARE effacera la valeur de la tare qui se trouve actuellement en mémoire, la mention TARE disparaîtra de l'écran et la balance reprendra son fonctionnement normal.

03 GESTION DES DONNEES

La balance gère les données du patient, y compris son numéro d'identification (ID), son poids, sa hauteur, la tare qui lui est attribuée et son IMC. La valeur est mémorisée ou transférée au PC. Cette fonction s'effectue en ouvrant un nouveau fichier de données.

OUVERTURE D'UN NOUVEAU FICHER DE DONNEES:

1. Appuyez sur la touche ID (7).
2. Tapez le numéro d'identification sur le clavier.
3. Appuyez sur ENTER.

MODE DE FONCTIONNEMENT

Cette bascule calcule également l'Indice de Masse Corporelle (IMC) (*BMI = Body Mass Index*).
CALCUL de l'IMC :

1. Installez le patient sur la plateforme de la balance.
2. Appuyez sur la touche IMC (BMI) (2).
3. Suivez les instructions données à l'écran pour introduire la hauteur du patient à l'aide du clavier, suivant des écarts de 1/4" (1=1/4, 2=1/2, 3=3/4) ou de 1 cm (appliquez les pouces - inches - pour un poids donné en lb, et les cm pour les kg). Appuyez sur ENTER pour valider.
4. L'indice IMC du patient apparaît alors à l'écran.

La balance offre deux options pour gérer votre information : transférer/ télécharger les valeurs ou les stocker. La première option télécharge (transfère) automatiquement la valeur sur votre ordinateur personnel. La seconde option met la valeur en mémoire. La capacité maximale de la balance est de 270 fichiers différents.

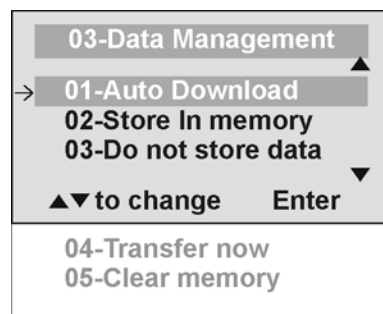

01 Téléchargement Automatique

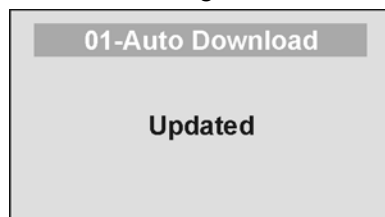

Le téléchargement automatique est l'option par défaut, il transfère la valeur au PC dès que le patient descend de la balance ou quand l'utilisateur appuie sur la touche HOLD/RELEASE (Maintien/ Libération) si celle-ci était en position « HOLD ». En l'absence de connexion PC, la valeur n'est ni transférée ni stockée et sera perdue après avoir fait descendre le patient de la balance.

02 Mémorisation

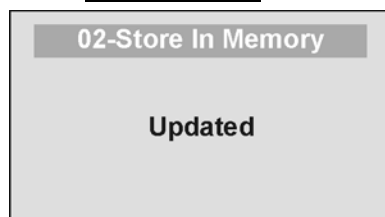

La valeur est mémorisée pour téléchargement ultérieur au PC. Si la mémoire est presque pleine, l'utilisateur en sera averti et l'option de transfert de toutes les valeurs au PC ou de libération de la mémoire lui sera proposée.

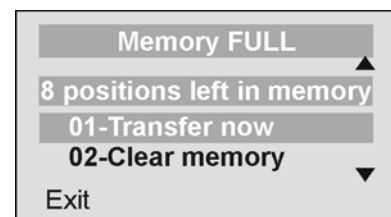

03 Non-mémorisation

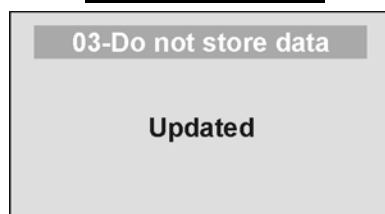

Toutes les données seront annulées.

MODE DE FONCTIONNEMENT

04 Transfert immédiat

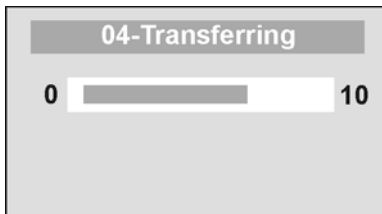

Toutes les valeurs mémorisées sont transférées au PC et la mémoire de la balance est ainsi complètement dégagée. Si le transfert échoue, les valeurs sont maintenues en mémoire jusqu'au succès du transfert ou jusqu'à l'ordre d'effacement.

05 Effacement des données en mémoire

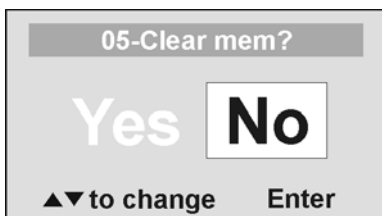

Toutes les valeurs stockées en mémoire sont effacées.

04 REGLAGES DE LA BALANCE

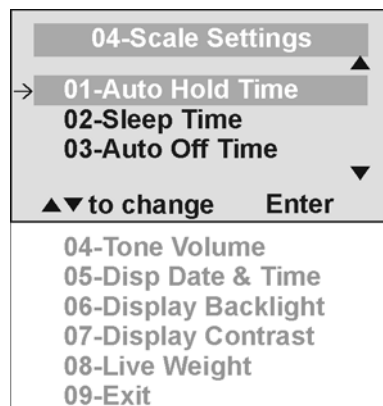

01 Temps de Maintien Automatique

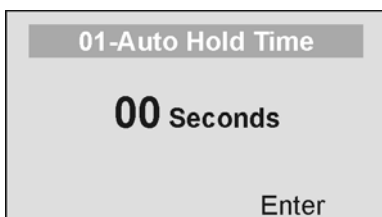

L'utilisateur peut déterminer la durée d'affichage du poids une fois que celui-ci est défini, et ce, que le patient reste ou non sur la plateforme. La durée définie par défaut est l'absence de temps de maintien. Le réglage maximum de cette option est de 20 secondes.

02 Veille

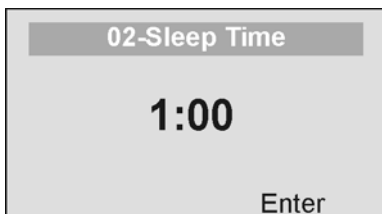

L'utilisateur peut régler le temps à écouler avant que la balance ne se mette en mode de veille. Le réglage par défaut de cette option est de 1 minute. Quand la balance se met en veille, la mention STANDBY (en attente) s'affiche à l'écran.

MODE DE FONCTIONNEMENT

03 Arrêt automatique

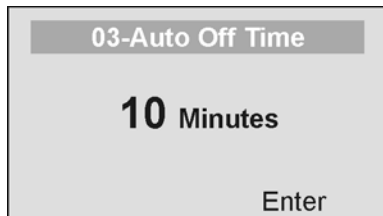

L'utilisateur peut définir le temps d'attente de la balance avant que celle-ci ne s'éteigne automatiquement suite à son inutilisation prolongée. Le temps réglé par défaut est de 10 minutes. Le réglage de cette valeur sur zéro désactive la fonction d'arrêt automatique.

04 Puissance du son

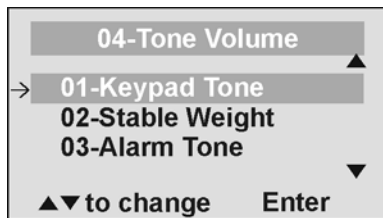

Il existe une option permettant de régler le bip de la balance. Ce son se déclenche quand la bascule vient de définir le poids de la personne ou de l'objet se trouvant sur la plateforme, quand une touche est appuyée, lors de l'allumage de l'appareil, à la fin de l'autotest, ou en cas d'erreur ou d'avertissement.

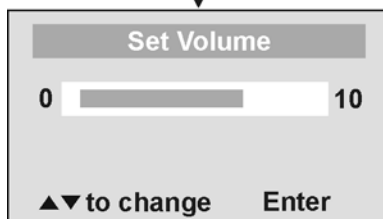

Utilisez les touches ▲ et ▼ du clavier pour régler la puissance du son. Chaque fois que l'utilisateur appuie sur une touche pour modifier le volume, un bip retentit pour indiquer la puissance du son réglée.

05 Affichage de la Date et de l'Heure

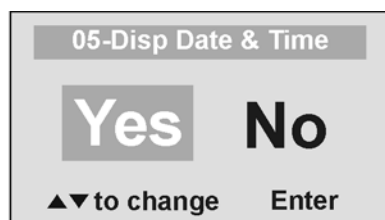

Cette option permet d'activer ou de désactiver l'affichage de la date et de l'heure.

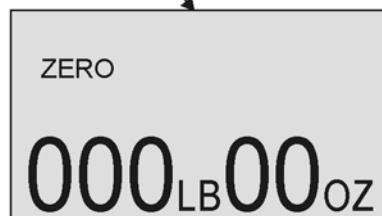
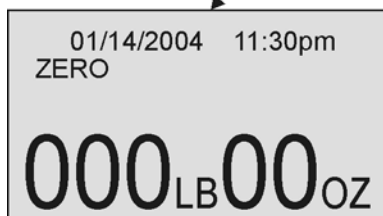

MODE DE FONCTIONNEMENT

06 Luminosité de fond de l'affichage

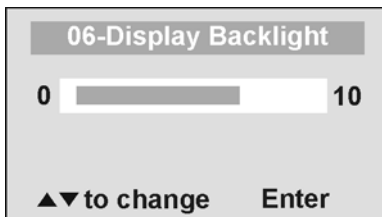

L'utilisateur peut régler la luminosité du rétroéclairage.

07 Contraste

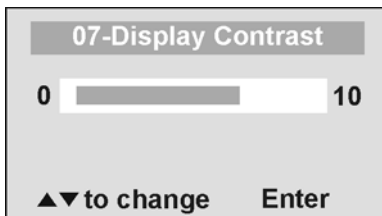

L'utilisateur peut régler la luminosité de l'affichage à cristaux liquides (LCD).

08 Poids Vif

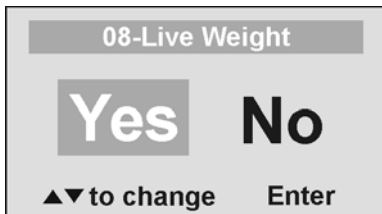

En appuyant sur « Yes » (Oui), l'utilisateur sélectionne le mode Poids Vif et désactive le mode de lecture du poids par sensibilité au mouvement. En mode Poids Vif, le poids affiché variera avec les mouvements du patient; la balance n'appliquera pas le blocage rapide pour fixer la lecture du poids comme elle le fait en mode sensible au mouvement. Appuyez sur la touche REWEIGH (Repesée) pour activer le mode de sensibilité au mouvement et déterminer ainsi la lecture correcte du poids à l'écran. Pour revenir au mode sensible au mouvement, désélectionnez le Poids Vif en appuyant sur l'option « No » (Non).

05 REGLAGES DU SYSTEME

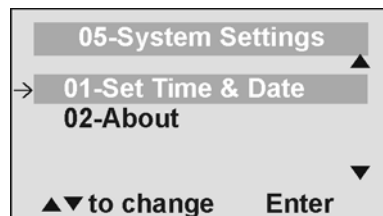

01 Réglage de l'Heure et de la Date

L'utilisateur peut régler l'heure et la date par l'intermédiaire du clavier.

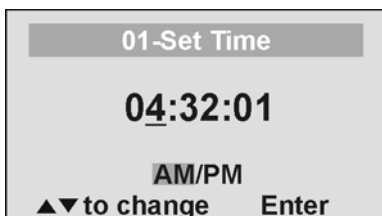

Pour mettre l'appareil à l'heure, passez du chiffre des heures à celui des minutes et puis des secondes à l'aide des touches fléchées ▲ et ▼, et tapez au fur et à mesure les valeurs correspondantes sur le clavier. Pour passer à la ligne AM/PM (matin/soir ou après-midi), appuyez une fois sur la touche « Entrée » (ENTER).

MODE DE FONCTIONNEMENT

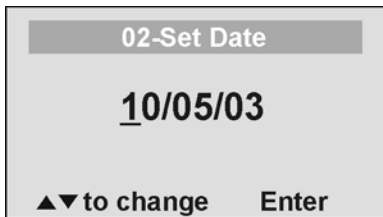

Réglez la date en utilisant les touches fléchées ▲▼ et tapez les valeurs sur le clavier.

02 Version

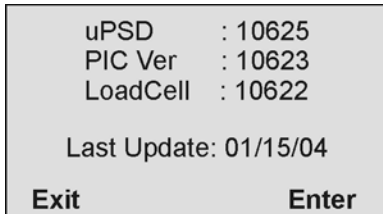

Cet écran affiche la version du logiciel installé sur la balance.

06 TEST DE SYSTEME

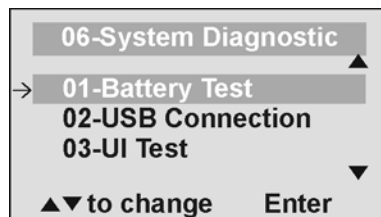

01 Test des Piles

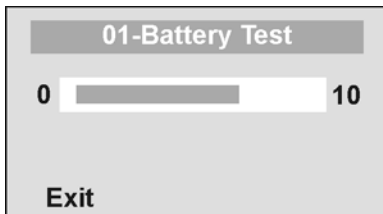

La balance fait figurer la durée de vie estimée restante avant que les piles actuelles n'aient besoin d'être remplacées.

REMARQUE : pour accomplir le test des piles, la balance doit être alimentée seulement par les piles. Débranchez-la du secteur CA avant d'effectuer ce test.

02 Connexion USB



La balance teste la connexion avec le PC et affiche le message « Connection is OK » (Connexion correcte) ou « NO Connection » (Pas de connexion).

Si le message « NO Connection » est visualisé, vérifiez vos connexions USB sur la balance et sur votre PC, puis renouvelez le test. Si le problème persiste, veuillez consulter un technicien qualifié.

MODE DE FONCTIONNEMENT

03 Test UI

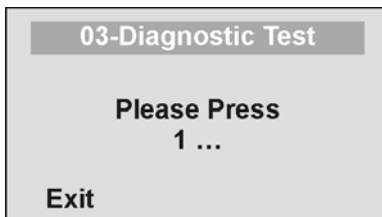

La balance dispose d'une routine de diagnostic où elle teste la fonctionnalité du matériel (LCD, clavier) de l'Interface de l'Utilisateur (UI). Pour mettre cette routine en marche, l'utilisateur doit appuyer sur les touches indiquées au fur et à mesure par les divers messages affichés à l'écran.

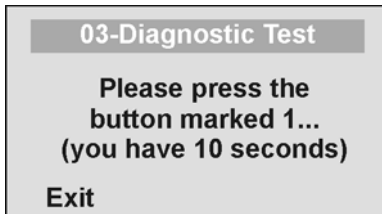

Ce message s'affiche si la commande requise n'a pas été reçue ou en cas d'erreur de touche.

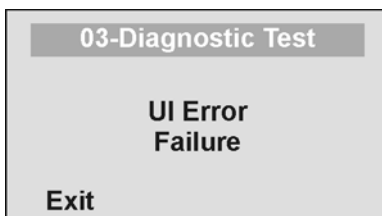

Ce message s'affiche si, après 10 secondes, la commande requise n'a pas été transmise. En cas d'apparition du message « UI Error Failure » (Echec d'interface), veuillez consulter un technicien qualifié.

07 REGLAGES UTILISATEUR

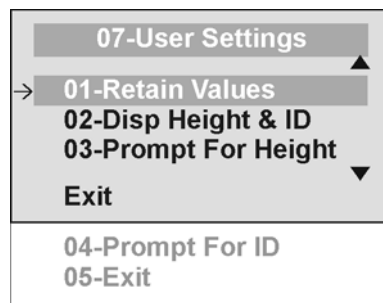

01 Retenue des Valeurs introduites

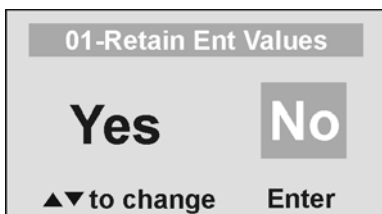

Cette option permet à l'utilisateur de retrouver les mêmes valeurs ID, hauteur et TARE d'une pesée à l'autre. Si cette option est désactivée, l'utilisateur doit réintroduire ces valeurs à chaque lecture. Si les valeurs ne sont pas introduites, seul le poids sera mémorisé.
REMARQUE : ces valeurs ne peuvent pas être retenues par le biais du numéro ID.

MODE DE FONCTIONNEMENT

02 Affichage Hauteur et ID

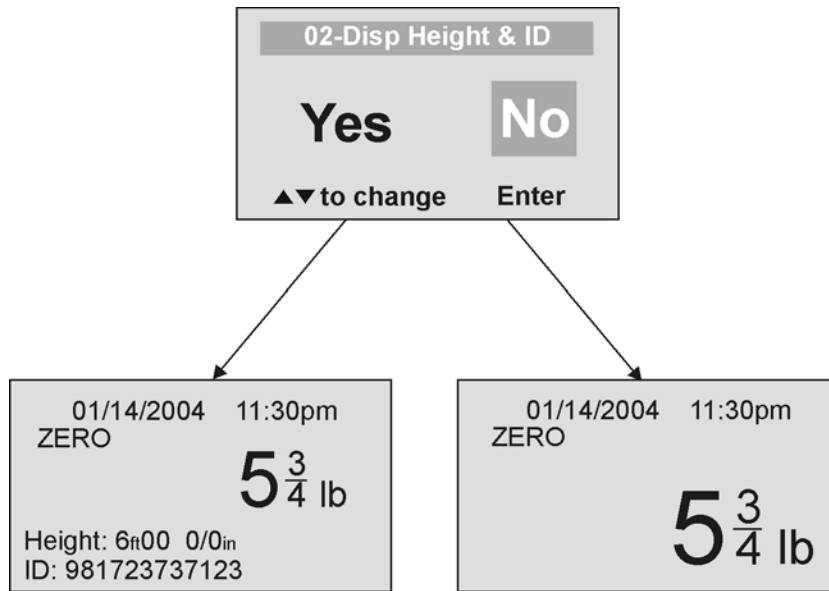

Quand l'utilisateur choisit d'afficher la hauteur et le numéro d'identification ID du patient, celui-ci s'affichera au bas de l'écran. Nous recommandons l'application de cette fonction pour vérifier l'exactitude du numéro ID et de la hauteur enregistrés pour le patient.

03 Message guide pour la Hauteur

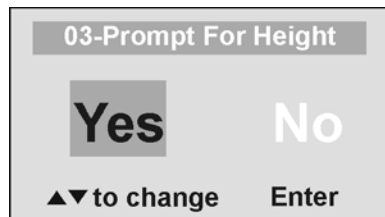

Quand cette option est activée, un message guide demandera à l'utilisateur d'introduire la hauteur du patient après chaque pesée.

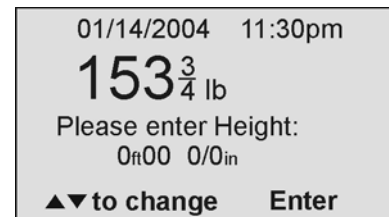

04 Message guide pour le numéro d'identification (ID)

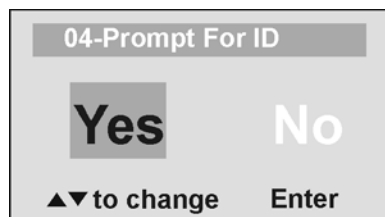

Quand cette option est activée, un message guide demandera à l'utilisateur d'introduire le numéro d'identification du patient après chaque pesée.

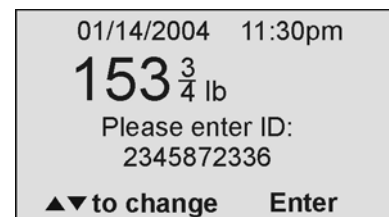

MAINTENANCE

GENERALITES

Ce chapitre fournit les instructions pour la maintenance, le nettoyage, la localisation des pannes et indique les pièces remplaçables par l'opérateur, pour la balance électronique pliante Pro Plus™ pour fauteuil roulant, modèle 2600KL. Toutes opérations de maintenance autres que celles décrites dans ce chapitre doivent être exécutées par un technicien qualifié.

MAINTENANCE

Avant la première utilisation et après de longues périodes d'inutilisation, vérifiez le bon état de marche de la bascule. Si la balance ne fonctionne pas correctement, veuillez vous adresser à un technicien qualifié.

1. Vérifiez l'aspect général de la balance pour y détecter tous éventuels dégât ou usure apparents.
2. Vérifiez que l'adaptateur CA ne présente aucun craquellement ni usure de son câble, pas plus que de broches brisées ou tordues.

NETTOYAGE

Des soins et un entretien corrects sont essentiels pour assurer une longue durée de vie à la balance avec fonctionnement précis et efficace.

Déconnectez la balance du secteur CA.

1. Nettoyez toutes les surfaces externes avec un chiffon doux et humide. Il est possible d'utiliser un savon doux et une solution aqueuse. Séchez avec un chiffon doux et propre.
2. Ne trempez pas la balance dans une solution de nettoyage ni autre substance.
3. N'utilisez pas d'alcool isopropylique pour nettoyer l'écran.

LOCALISATION DES PANNES

Reportez-vous aux instructions suivantes pour vérifier et rectifier une panne avant de contacter un technicien qualifié.

SYMPTOME	CAUSE POSSIBLE	ACTION CORRECTIVE
La balance ne s'allume pas.	<ol style="list-style-type: none"> 1. Les piles sont mortes. 2. Prise électrique défectueuse 3. Mauvaise alimentation 	<ol style="list-style-type: none"> 1. Remplacez les piles. 2. Utilisez une autre prise. 3. Remplacez l'adaptateur.
Le poids affiché est contestable ou la balance ne se met pas à zéro.	<ol style="list-style-type: none"> 1. Un corps étranger et en contact avec la balance. 2. L'affichage n'indique pas la mention « 0.0 » avant d'effectuer la pesée. 3. La balance n'est pas placée sur sol plat. 4. La bascule n'est pas calibrée. 5. Tare incorrecte 	<ol style="list-style-type: none"> 1. Eloignez le corps étranger de la balance. 2. Demandez au patient de descendre de la balance, mettez-la ensuite à zéro et renouvelez la pesée. 3. Placez la bascule sur sol plat et recommencez le processus de pesée. 4. Faites les vérifications à l'aide d'un objet dont le poids est connu. 5. Placez l'objet à tarer sur la balance. Appuyez sur REWEIGH. Quand le poids de l'objet s'affiche, appuyez sur TARE. Réinstallez le patient et l'objet taré sur la balance. Appuyez à nouveau sur REWEIGH.
La pesée s'effectue mais l'écran affiche les mentions «weigh» et «reweigh» (pesée et repesée) toutes les quelques secondes; le processus de pesée est trop long et aucun poids ne s'affiche.	Le patient n'est pas immobile.	Demandez au patient de ne pas bouger, ou bien réglez l'appareil sur l'option Poids Vif.
L'écran affiche un message de surcharge (« Overload »)	La charge sur la bascule dépasse la capacité de l'appareil (800 Lbs)	Retirez tout objet superflu et utilisez la balance en tenant compte de ses limites.
L'écran affiche le message « LOW BAT »	Les piles sont faibles.	Remplacez les piles suivant les instructions.
L'écran affiche le message « Load Cell Error » (erreur de cellule de charge).	Il y a un problème dans l'une ou plusieurs des cellules de charge, ou bien le câble de la cellule de charge est déconnecté.	Vérifiez le branchement du câble de la cellule de charge aux ports du bloc d'affichage et de la plateforme. Si cela ne suffit pas à régler le problème, veuillez vous adresser à un technicien qualifié pour remplacer la cellule de charge défectueuse.

CALIBRAGE

Le calibrage s'effectue en mode kg ou lb, selon les unités de mesure utilisées au début de l'opération de calibrage.

Action réalisée par l'opérateur	Message affiché
1. Appuyez sur la touche de Marche/ Arrêt et ensuite immédiatement sur la touche HOLD/RELEASE en la maintenant appuyée pendant 3 à 4 secondes.	Calibration (Calibrage) Processus
2. Appuyez sur ENTER	Enter load weight (Introduisez le poids de la charge) 600.0
3. A l'aide des touches ▲▼ et/ou du clavier, réglez la charge de calibrage à une valeur d'au moins 200 lbs (pour de meilleurs résultats et une plus grande précision, utilisez un poids de 600 lb). Appuyez sur ENTER.	Zero calibration (Calibrage Zéro) Veuillez libérer la balance.
4. Libérez la plateforme de la balance et appuyez sur ENTER.	Zero calibration (Calibrage Zéro) Veuillez patienter.
5. Veuillez patienter sans toucher ni faire bouger la balance jusqu'à ce que le processus de mise à zéro du calibrage soit terminé.	Weight calibration (Calibrage du poids) Mettez : XXX.X
6. Chargez la plateforme de la balance avec le poids requis et appuyez sur ENTER	Weight calibration (Calibrage du poids) Veuillez patienter
7. Veuillez patienter sans toucher ni faire bouger la balance jusqu'à ce que le processus de mise à zéro du calibrage soit terminé.	Calibration (Calibrage) Facteur : X.XXXXX
8. Appuyez sur ENTER	Calibration (Calibrage) Veuillez libérer la balance.
9. Retirez le poids de la plateforme de la balance.	Rebooting (Réamorçage) Veuillez patienter.
10. Veuillez patienter jusqu'à ce que la balance recouvre son fonctionnement normal.	Health O Meter Pro Plus

SCHEMA DE LA BALANCE ELECTRONIQUE EN PIECES DETACHEES

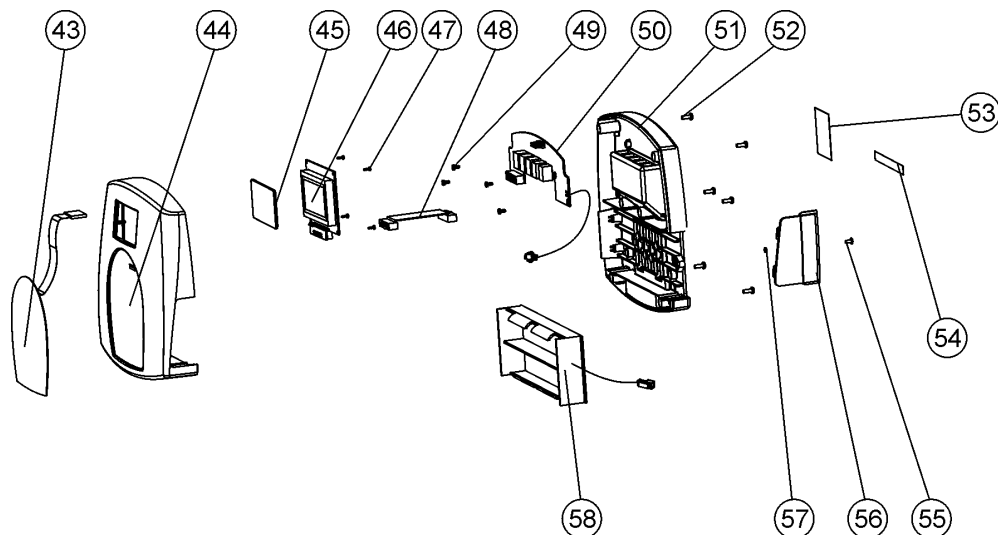

SCHEMA DE LA BALANCE ELECTRONIQUE EN PIECES DETACHEES (suite)
Vue de la balance pliée

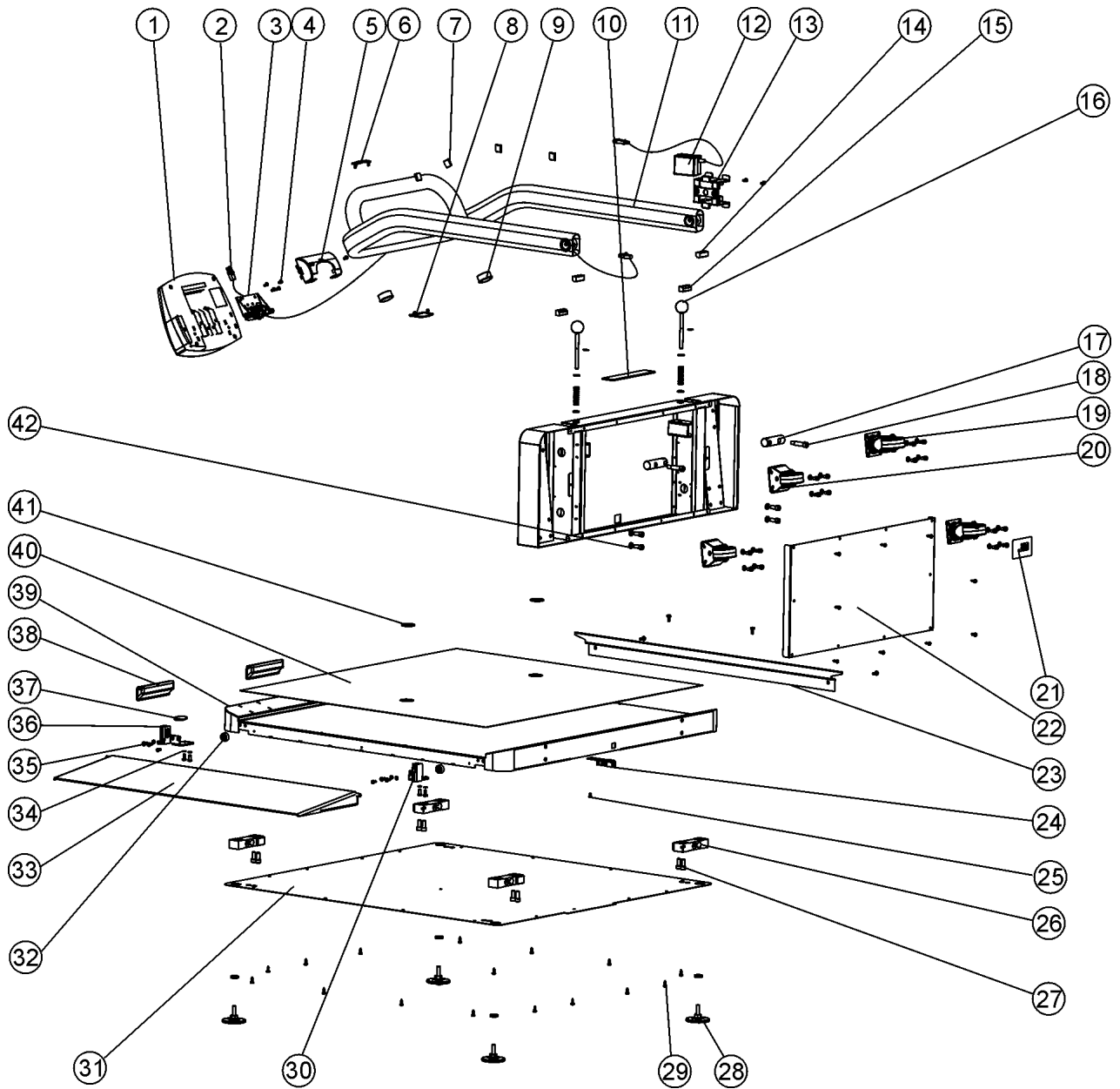

LISTE DES PIECES

Pièce N°	Code	Description	Quantité
1	1109401-0	BLOC D'AFFICHAGE	1
2		TABLEAU DE CONTROLE - CABLE DE LA BOITE DE DERIVATION	1
3		MECANISME DE BASCULE	1
4		VIS A TETE PHIL. PAN NC8*5/16"	6
5	3822701-0	COUVERCLE ARRIERE	1
6	3822601-0	CACHE ARRIERE DE LA BASE	1
7	401305	SERRE-CABLE	4
8	3822501-0	COUVERCLE DE LA BASE	1
9		CACHE-TUBE EN PLASTIQUE, DIA. 38	2
10		FICHE SIGNALETIQUE HEALTH O METER	1
11		BARRE D'APPUI	1
12	420988	ADAPTATEUR 6VDC 120VAC	1
13	3817001-0	SUPPORT DE L'ADAPTATEUR	1
14		BUTEE EN PLASTIQUE DE LA BARRE D'APPUI EN POSITION OUVERTE	2
15		BUTEE EN PLASTIQUE DE LA BARRE D'APPUI EN POSITION FERMEE	2
16	2267601-0	ENSEMBLE BROCHE DE BLOCAGE DE LA BARRE D'APPUI	2
17	3827201-0	PIVOT DE LA BARRE D'APPUI	2
18		VIS A EPAULEMENT ET A TETE FRAISEE 10(M8)*30	2
19	2267301-0	ENSEMBLE PIVOT SWIVEL CASTER 60	2
20	2267401-0	ENSEMBLE FIXE CASTER 60	2
21		FICHE SIGNALETIQUE DU MODELEL	1
22	3826901-0	COUVERCLE ARRIERE DU BOITIER	1
23	3827001-0	CONTRE-RAIL	1
24	2138901-0	TABLEAU DE CONNEXION NUMERIQUE (CON. DIG.)	1
25		VIS A TETE PHIL. PAN NC6*1/4"	1
26	1304202-0	CELLULE DE CHARGE	4
27		VIS A TETE FRAISEE NC5/16-18*3/4"	12
28	2266701-0	ENSEMBLE DES PIEDS EN PLASTIQUE NC3/8"	4
29		VIS A TETE PHIL. PAN #8*1/2"	32
30	3823601-0	CHARNIERE DROITE DE LA RAMPE D'ACCES	1
31	3826801-0	COUVERCLE INFERIEUR	1
32	401308	PARE-CHOC EN CAOUTCHOUC	2
33	3827401-0	RAMPE D'ACCES	1
34		RONDELLE DE RESSORT NC10	8
35		VIS A TETE PHIL. PAN NC10-24*1/2"	12
36	3823701-0	CHARNIERE GAUCHE DE LA RAMPE D'ACCES	1
37	401328	BOUCLE SCOTCHMATE	1
38	401300	POIGNEE	2
39	3827301-0	BASE	1
40	3827101-0	TAPIS EN PVC	1
41	401327	CROCHET SCOTCHMATE	2
42		RONDELLE DE RESSORT NC5/16"	4
43	411192	PAVE NUMERIQUE 800LB	1
44		DESSUS DE LA TETE DE LECTURE	1
45		FENETRE LCD	1
46		TABLEAU LCD	1
47		VIS CRUCIFORME WN1412 K22L6	4
48		CABLE DE LA CARTE ECRAN EAGLE	1
49		VIS CRUCIFORME WN1412 K30L6	4
50		CARTE EAGLE	1
51		BASE DE LA TETE DE LECTURE	1
52		VIS A TETE PHIL. PAN NC6-32*3/8"	6
53		FICHE SIGNALETIQUE DU MODELE	1
54	3245801-0	SCHEMA DES PORTS D'ENTREE/SORTIE	1
55		VIS A TETE PHIL. PAN NC4-40*1/4"	1
56	3822801-0	COUVERCLE DU LOGEMENT DES PILES	1
57	400152	RONDELLE EN CAOUTCHOUC	1
58	2033801-0	LOGEMENT DES PILES	1

REMARQUE: Une seconde rampe d'accès est disponible séparément, sous le code 2500RAMP.

GARANTIE

GARANTIE LIMITÉE

Que couvre la garantie?

A compter de la date d'achat, les pèse-personnes Pelstar LLC sont garantis contre les défauts de matériel ou de fabrication pour une période d'un (1) an. Renvoyez à Pelstar, port payé et bien emballé, le produit qui fonctionne mal. Si le fabricant constate un défaut de matériel ou de fabrication, le pèse-personne sera réparé ou changé sans aucun frais pour le client. Le remplacement se fera avec un produit ou composant neuf ou corrigé. Si le produit n'est plus disponible, le remplacement se fera par un appareil similaire d'une valeur égale ou supérieure. Les frais de toutes les pièces réparées ou changées sont couvertes seulement pour la période de garantie originale.

Qui est couvert par la garantie?

Le premier acheteur du produit doit avoir les pièces justificatives de l'achat lui donnant droit au service de garantie. Les concessionnaires ou les détaillants des produits Pelstar n'ont pas le droit de modifier ou de changer les termes et conditions de cette garantie.

Ce que la garantie ne couvre pas.

Votre garantie ne couvre pas une usure normale des pièces ou un dommage résultant des éléments suivants: négligence ou mauvais usage du produit, branchement sur un courant ou un voltage non approprié, usage non conforme au mode d'emploi, abus comprenant le fait de trifouiller l'appareil, le dommage occasionné pendant le transport, les réparations alternance sans autorisation. De plus, la garantie ne couvre pas les catastrophes naturelles comme l'incendie, l'inondation, l'ouragan et la tornade. Cette garantie vous donne des droits légitimes spécifiques. Le client peut également bénéficier de certains autres droits qui varient selon les pays, les états, les provinces ou les juridictions.

Pour obtenir un service de garantie

Assurez-vous d'avoir conservé votre reçu ou tout autre document prouvant votre achat.

Appelez le 1 (800) 815 - 6615 ou le 1 (708) 598 – 9100 pour recevoir un numéro d'autorisation de renvoi. Joignez votre preuve d'achat au produit défectueux en indiquant vos nom, adresse, numéro de téléphone dans la journée, et en donnant une description du problème. Emballez soigneusement le produit et envoyez-le avec port et assurance payés d'avance à:

Pelstar LLC

Attention R/A# _____

Repair Department

7400 W. 100th Place

Bridgeview, IL 60455

Si votre pèse-personne n'est pas couvert par la garantie, ou a été endommagé, une estimation des frais de réparation ou de remplacement sera soumise à votre approbation avant l'exécution de la réparation ou du remplacement.

Pelstar LLC

7400 West 100th Place, Bridgeview IL 60455 • 1-800-638-3722 or 1-708-598-9100

www.healthometermedical.com

Les produits Health o meter sont fabriqués, conçus et la propriété de Pelstar LLC.

Health o meter® est une marque déposée de of Sunbeam Products Inc., Boca Raton, FL 33431

ProPlus™ is est une marque déposée de of Pelstar LLC

En instance d'octroi de brevet

BALANZA ELECTRONICA PLEGABLE PRO PLUS™ PARA SILLA DE RUEDAS MODELO 2600KL

ÍNDICE

PRECAUCIÓN Y ADVERTENCIA.....	50
ESPECIFICACIONES.....	50
INSTRUCCIONES DE MONTAJE.....	51
CONFIGURACIÓN.....	54
INSTRUCCIONES DE OPERACIÓN.....	56
MANTENIMIENTO.....	67
SOLUCIÓN DE PROBLEMAS.....	68
TRAYECTORIA DE CALIBRACIÓN.....	69
VISTA DETALLADA DE LA BALANZA.....	69
LISTA DE PIEZAS.....	71
GARANTÍA.....	72

PRECAUCIÓN Y ADVERTENCIA

Para evitar perjuicios y daños a su balanza, siga por favor estas instrucciones cuidadosamente.

- No traslade la balanza mientras la plataforma esté cargada.
- Para un pesaje exacto, la balanza debe ser colocada en una superficie plana, estable.
- Para un pesaje exacto, verifique antes de cada uso la apropiada operación según los procedimientos descritos en este manual.
- No use en presencia de materiales inflamables.
- Operando en otros voltajes y frecuencias que los especificados puede hacer daño al equipo.
- Si el indicador de "LO BAT" se activa, para un pesaje exacto, cambie las baterías o conecte la balanza a una fuente de energía CA, lo más pronto posible..

ESPECIFICACIONES

GENERAL

La Balanza Electrónica Plegable Pro Plus™ de Health o meter, Modelo 2600KL usa tecnología de microprocesador altamente sofisticada. Cada instrumento de precisión es proyectado para proveer medidas de peso exactas, confiables, repetibles y características que hacen el proceso de pesaje simple, rápido y conveniente.

La balanza está configurada para usar tecnología de pesaje sensible a movimientos, para determinar el peso de un paciente en movimiento. La balanza puede ser cambiada para medir peso vivo; ver página 63 para instrucciones de cómo cambiar la configuración de la balanza.

El peso puede ser presentado en libras (decimales, fracciones de una libra o en libras / onzas) o en kilogramos. La balanza ofrece una rampa plataforma-independiente para el acceso fácil del sillón de ruedas, un mecanismo plegable, una barra de apoyo y dos ruedas para fácil movilidad. La unidad puede ser operada usando su adaptador de energía CA o por medio 6-D baterías (no incluidas)

ESPECIFICACIONES DE LA BALANZA

Capacidad y Resolución	800 Lb x 0.2 Lb / ¼ lb / 4 oz (360 Kg x 0.1 Kg)	
Requerimientos de Energía	Adaptador 120VAC - 6VDC - 60Hz o 6 x baterías tamaño D	
Ambiental	Temperaturas de Operación: 50°F hasta 95°F (10°C hasta 35°C) Temperaturas de Almacenamiento: 30°F hasta 125°F (0°C hasta 50°C) Humedad: 85%	
Dimensiones Físicas	Plataforma Largo: 32" (81 cm) Ancho: 37" (94 cm) Altura: 2" (5 cm)	Plataforma con Barra de Apoyo y Rampa Largo: 41¼" (103 cm) Ancho: 48" (120 cm) Altura: 47¼" (120 cm) Peso: 100.7 Lb (45.7 Kg)

INSTRUCCIONES DE MONTAJE

Lista de las Partes:

- | | |
|--|-------------------------------|
| (1) Unidad de la Plataforma (incluye Rampa y Barra de Apoyo) | (1) Pequeña Tapa Posterior |
| (1) Unidad del Display | (1) Tapa Delantera |
| (4) Unidades de Pies de Plástico | (1) Tapa Trasera |
| (1) Soporte para Adaptador CA | (6) Tornillos para Display |
| (3) Clips del Soporte del Cable | (2) Tornillos para Soporte CA |

Herramientas requeridas: Destornillador de cabeza Phillips, llave inglesa Allen (incluida).

Saque cada unidad de su cartón y desempaquete el material cuidadosamente para evitar ralladuras en las partes de la unidad. Recomendamos que dos personas hagan el montaje.



Figura 1. Montaje Después del Envío

(refiérase a la Lista de Partes en la página 71 para detalles en las partes seguidas por ③)

1. Abra la balanza para posición operacional (ver instrucciones de Apertura de la Balanza en la página 54)
2. Gire el soporte del display de modo que sea perpendicular a la barra de apoyo.
3. Posicione la unidad de display cerca del soporte del display en la barra de apoyo. Conecte el cable conector de la célula de carga al puerto de la célula de carga en la parte posterior de la unidad de display e inserte y asegure el cable en el canal central del display.

NOTA: No una el Cable de Energía en este momento.

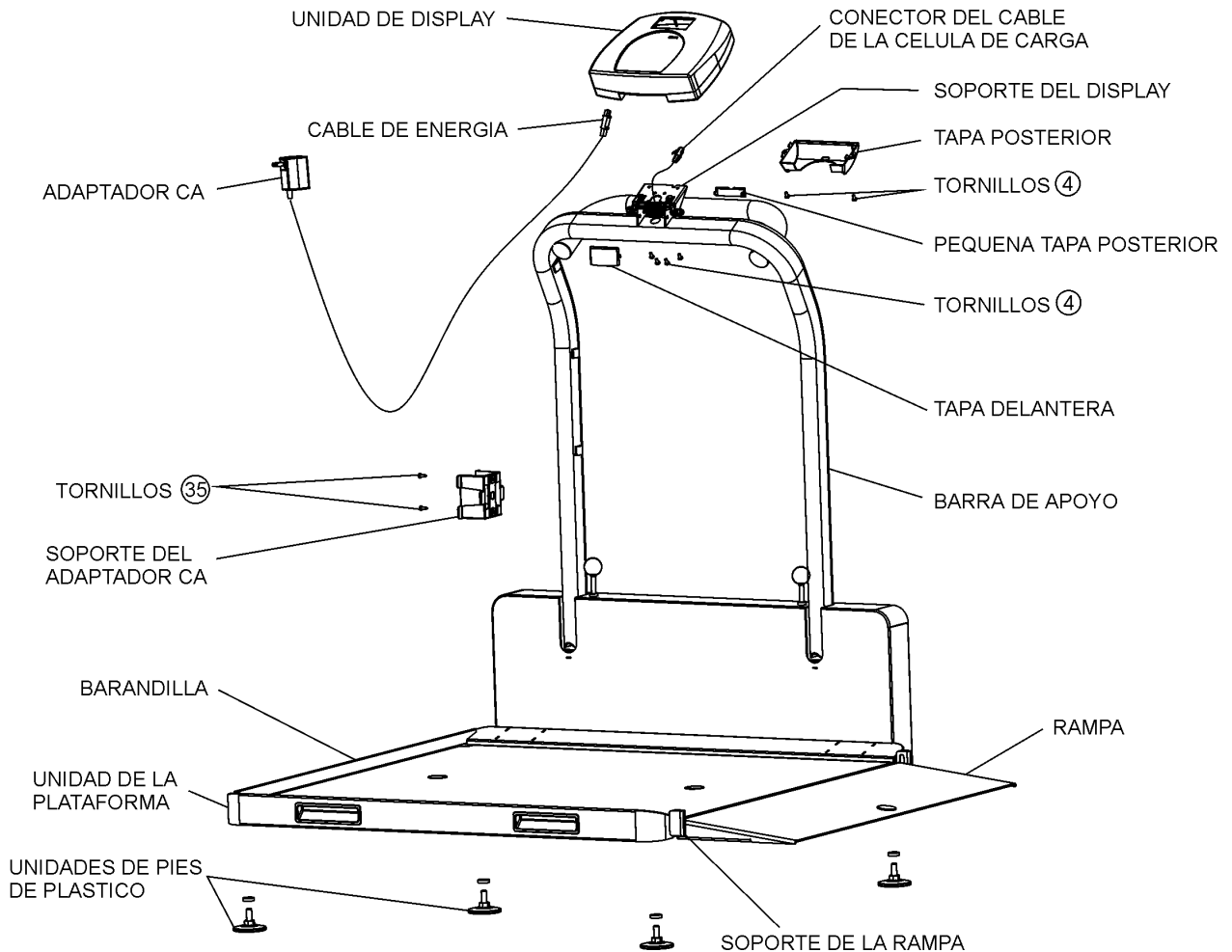
INSTRUCCIONES DE MONTAJE

- Deslice la unidad de display al soporte de display insertando los dos soportes de metal en las dos ranuras en la parte posterior de la unidad de display. Ponga el exceso del cable de la célula de carga en el tubo de la barra de apoyo.

NOTA: El cable de la célula de carga debe ahora ser asegurado en el canal entre la unidad de display y el soporte del display.

- Inserte 4 tornillos en el soporte del display y apriételos.
- Conecte el cable de energía al puerto de energía en la unidad de display e inserte y asegure el cable en la porción expuesta del 2do. canal a la izquierda del display.
- Inserte el cable eléctrico en la ranura de retención en la tapa posterior. Alinee las lengüetas de la tapa posterior con las ranuras en la parte trasera de la unidad de display. Use presión para encajar la tapa posterior en el lugar y asegure con 2 tornillos.



Figura 2

(refiérase a la Lista de Partes en la página 71 para detalles sobre las partes seguidas por (#))

- Prenda las pequeñas tapas delanteras y posteriores al soporte del display usando de una leve presión.
- Incline suavemente la balanza y acuéstela con la barra de apoyo en el piso. Atornille las 4 unidades de pies de plástico. No apriete.
- Retorne con cuidado la balanza a la posición vertical.

ADVERTENCIA: No deje caer la balanza sobre sus pies. Esto puede causar daños a la célula de carga.

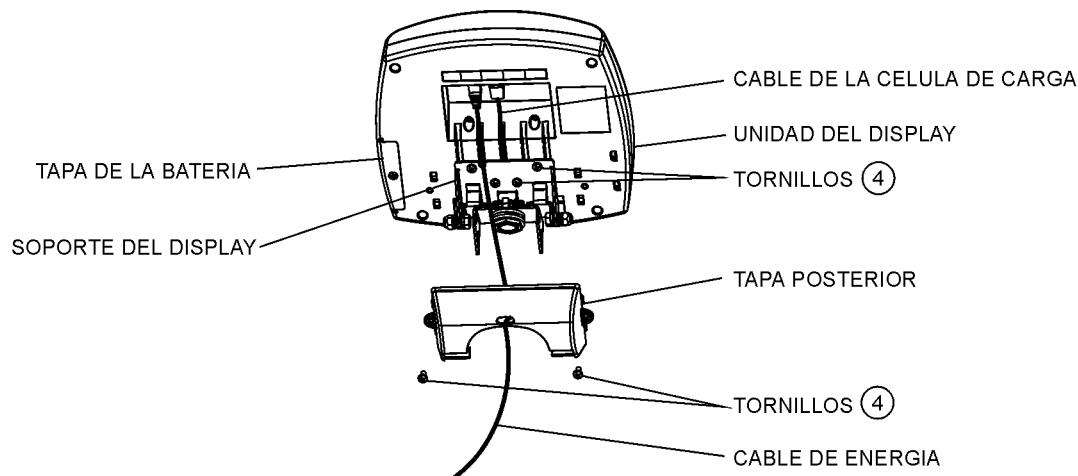
- Instale el soporte del adaptador de CA en el lado izquierdo interno de la barra de apoyo usando los 2 tornillos adjuntos a la unidad de soporte del adaptador.
- Una 2 clips del soporte del cable a la barra de apoyo izquierda interna y uno por debajo de la barra de apoyo sacando las cubiertas de papel de ambos lados del cojín adhesivo y aplicándolas a la barra de apoyo. Presione firmemente los clips encima del adhesivo para asegurar.
- Inserte el adaptador CA en el soporte del adaptador e inserte el cable de transmisión en los 3 clips en el lado izquierdo de la barra de apoyo.
- Atornille / desatornille los pies de plástico para nivelar la balanza.

INSTRUCCIONES DE MONTAJE

Rampa – Instrucciones de Movimiento

1. Remueva la barandilla al final de la plataforma desatornillando 4 tornillos.(ver Figura 3)
2. Doble la rampa en la superficie de la plataforma.
3. De vuelta la balanza con cuidado y colóquela con la barra de apoyo en el piso.
4. Saque los tornillos que prenden los 2 topes de goma en el lado de la plataforma, debajo del dispositivo de la rampa. Saque los topes. Instale los topes de goma en el lado opuesto de la plataforma en los agujeros apropiados.
5. Afloje 4 tornillos en cada soporte de la rampa (2 tornillos del lado de la rampa y 2 tornillos en el fondo de la rampa, cerca de la rueda).
6. Retire la rampa de los soportes, y después afloje todos los tornillos hasta el final y remueva los soportes de la rampa sacándolos para afuera levemente.
7. Instale los soportes de la rampa de la misma manera en el lado opuesto de la plataforma; no apriete los tornillos.
8. Inserte la rampa entre los sostenedores de la rampa y apriete los tornillos.
9. Instale la barandilla atornillando 4 tornillos. Nota: Es necesario hacer un agujero en la estera para insertar el tornillo en el agujero apropiado debajo de la estera.

TORNILLOS PARA BARANDILLA



Figura 3. Moviendo la Rampa

(refiérase a la Lista de Partes en la página 71 para detalles sobre las partes seguidas por (#))

NOTA: Una segunda Rampa está disponible en separado como 2600RAMP.

CONFIGURACIÓN

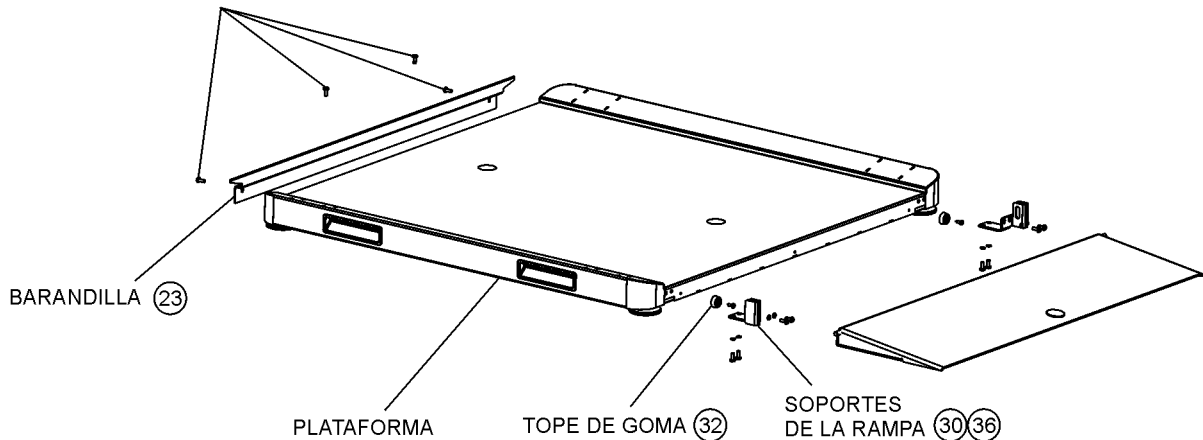
Usted puede doblar la balanza para fines de transporte y almacenaje y después abrirla en la posición operacional.

Balanza – Procedimientos de Apertura y Plegamiento



Figura 4a



Figura 4b

Apertura de la Balanza:

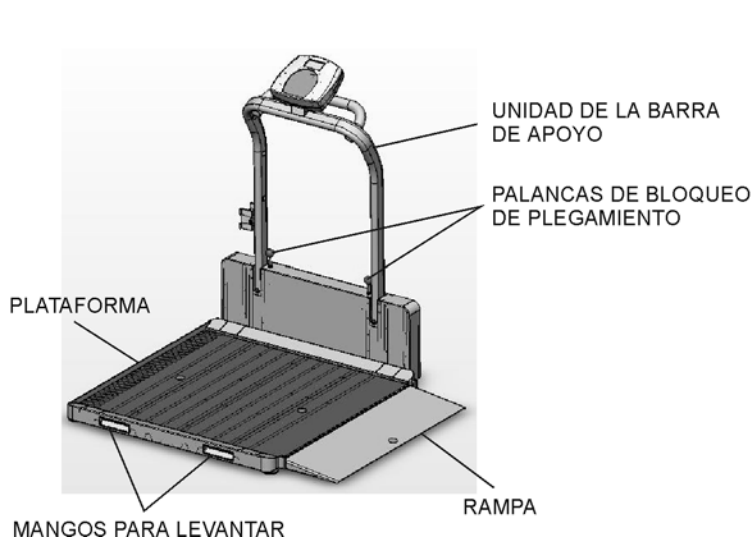
1. Empezar con la balanza en la posición vertical doblada apoyada en sus ruedas, como en la Figura 4b.
2. Sosteniendo los mangos que levantan y la parte de arriba de la barra de apoyo, colocar la plataforma horizontalmente en el piso. La balanza debe permanecer en posición plegada.
3. Girar las palancas de bloqueo del plegamiento hasta desengancharlas y pop up a la posición abierta.
4. Levantar la barra de apoyo a la posición parada.
5. Apretar las palancas de bloqueo del plegamiento y atornillarlas completamente. Si necesario, empujar suavemente hacia abajo las patas de la barra de apoyo para insertar las palancas de bloqueo del plegamiento.
6. Abrir la rampa.

Plegamiento de la Balanza:

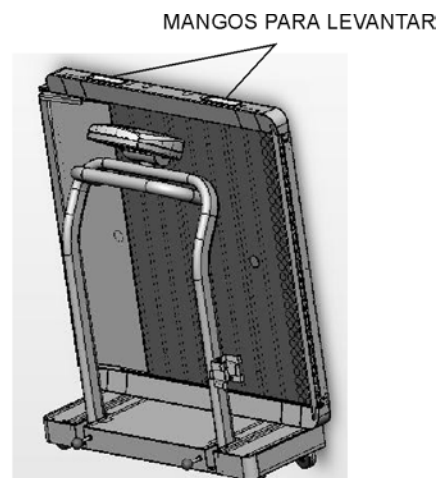
1. Pivotar de vuelta la unidad de display de manera que esté acostada horizontalmente a lo largo lo máximo posible.
2. Doblar la rampa sobre la superficie de la plataforma.
3. Girar las palancas de bloqueo del plegamiento hasta desengancharlas y pop up a la posición abierta.
4. Suavemente doblar la unidad de la barra de apoyo sobre la superficie de la plataforma.
5. Apretar las palancas de bloqueo del plegamiento y atornillarlas completamente. Si necesario, empujar suavemente hacia abajo las patas de la barra de apoyo para insertar las palancas de bloqueo del plegamiento.
6. Sosteniendo los mangos que levantan y la parte de arriba de la barra de apoyo, levantar la balanza para que se apoye sobre sus cuatro ruedas. (Recomendamos que esta acción sea ejecutada por dos personas).

CONFIGURACIÓN

Preparando la Balanza para ser Usada

1. Quite la película plástica protectora del teclado y del display.
2. Coloque las baterías en el soporte de baterías (ver “Cambiando las Baterías”).
3. Enchufe el adaptador CA de la balanza en la fuente de energía.
4. Presione el botón ON/OFF para activar la balanza. El display muestra “Health o Meter Pro Plus” y después “000Lb00oz”.^(a)
5. Ponga un peso [no superior a 800 Lb (360 Kg)] en la balanza. El display deberá mostrar “WEIGHING” hasta que el cálculo del peso sea completado y el peso exhibido.
6. Presione el botón LBS/KG para seleccionar el modo de peso. (Lb/Kg).^{(b) *}
7. Presione el botón REWEIGH; la balanza deberá realizar el proceso de peso nuevamente.
8. Retire el peso de la balanza, la balanza vuelve a cero y el display exhibe “ZERO” en el lado superior izquierdo de la pantalla juntamente con “000Lb00oz”
9. Desconecte el adaptador CA de la balanza de la fuente de energía. La balanza se apaga. Presione ON/OFF y la balanza pasa a energía por batería.

NOTA: Si el procedimiento de configuración falla, diríjase a las instrucciones de solución de problemas. Si el problema no es corregido, refiérase al personal de servicio calificado.

^(a) Para ajustar la luz de fondo y/o el contraste, por favor refiérase a la página 63.

^(b) Para cambiar el modo de presentación en libras para fracciones o decimales, por favor refiera-se a la página 58.

Cambiando las Baterías



Figura 5. Cambiando las Baterías

(refiérase a la Lista de Partes en la página 71 para detalles sobre las partes seguidas por (#))

1. Desconecte la balanza.
2. Saque la tapa de la batería de la unidad de display.
3. Desconecte el cable conector del soporte de la batería del conector de la batería de la balanza.
4. Con cuidado, saque el soporte de las baterías de la unidad de display.
5. Substituya las baterías por nuevas.**
6. Con cuidado, posicione el soporte de las baterías en la unidad de display.
7. Enchufe el cable conector del soporte de la batería al conector de la batería de la balanza.
8. Una la tapa de la batería a la unidad de display e instale el tornillo.

* Para cambiar las unidades predeterminadas de la balanza a kilogramos, o para desactivar el botón LB/KG, contacte por favor nuestra Ayuda Técnica a 1 800 638-3722 o +1 708 598-9100.

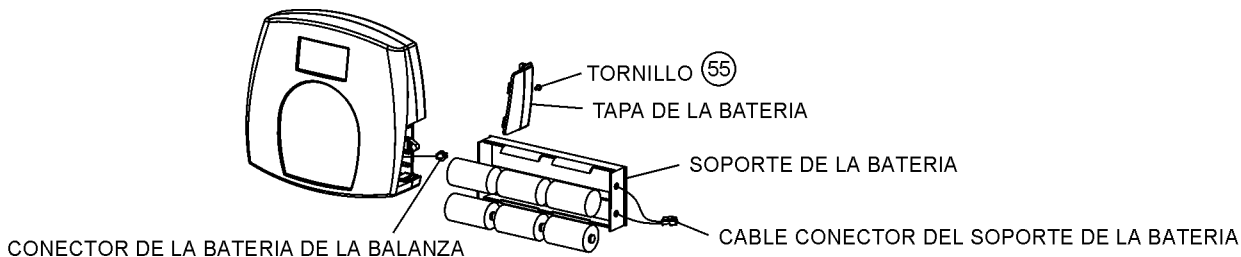
** Recomendamos el uso de baterías EVEREADY Energizer® e2™.

INSTRUCCIONES DE OPERACIÓN

1. Presione el botón ON/OFF para activar la balanza.
2. Espere hasta que aparezca "000Lb00oz" y "ZERO" en el lado izquierdo del display.
3. Si el peso del sillón de ruedas es conocido, entre el valor TARA según las instrucciones en el "Menú", párrafo 02. Si el peso del sillón de ruedas no es conocido, coloque solamente el sillón de ruedas en la plataforma; presione REWEIGH. Entre TARA Automática presionando el botón TARE.
4. Mueva el sillón de ruedas y el paciente para la plataforma sobre las rampas hasta que las ruedas delanteras del sillón de ruedas sean paradas por las barras de apoyo de la rampa. El display debe leer "WEIGHING" hasta que el peso del paciente sea exhibido.
5. Recomendamos repesar después que el paciente esté sentado, sin moverse, en el sillón de ruedas en la plataforma, presionando el botón REWEIGH.
6. Retire el sillón de ruedas y el paciente de la balanza moviéndose directamente hacia atrás, para fuera de la rampa.

NOTA: La balanza siempre retornará a la configuración y unidades usadas por ultimo.

INSTRUCCIONES DE OPERACIÓN



Figura 6. El Teclado

ÍTEM	DESCRIPCIÓN	FUNCIÓN
	POWER	Conecta (ON) y desconecta (OFF) la balanza.
	ZERO	Cera la balanza antes del pesaje.
	HOLD/RELEASE	Mantiene el valor del objeto pesado en el display hasta que se presione el botón otra vez para limpiar el valor. También usado para moverse hacia abajo en el menú.
	REWEIGH	Permite repetidos pesajes del paciente sin salir de la balanza
	Botón KG/LB	Alterna entre kilogramos o libras. También usado para moverse hacia arriba en el menú.
	MENU	Entra al menú de la balanza.
	BMI	Solicita la entrada de datos para calcular el Índice de Masa del Cuerpo (Body Mass Index - BMI) del paciente.
	PRINT	Imprime los datos del paciente (si la impresora está conectada a la balanza).
	ID	Solicita la entrada del número de identificación del paciente (ID). Este ID identificación será almacenado con todos los pesajes realizados hasta que sea borrado o que un distinto ID sea almacenado.
	TARE	Solicita la entrada del valor TARA que será deducido del peso en la plataforma. También libera el peso tara (vuelve el display a cero)
	EXIT	Vuelve un paso atrás cuando en los modos del menú o de entrada de datos.
	ENTER	Usado para entrar comandos y valores en la balanza.

INSTRUCCIONES DE OPERACIÓN

MENÚ

En la pantalla del menú el usuario puede establecer preferencias y/o instruir la balanza como manejar datos almacenados. Puede-se navegar por el menú usando-se las teclas (▲▼) para arriba o para abajo, o introduciendo el número del menú asociado al teclado. El menú tiene una manera de trabajar “roll-over”: cuando el usuario va hasta el final del menú y presiona la tecla para abajo, vuelve-se al inicio del menú.



Figura 7. Menú Principal

01 MODO DE PRESENTACIÓN DEL PESO

(aplicable solamente a valores en libras, NO a valores métricos)

El usuario puede establecer el valor de display en la pantalla en fracciones de libra ($\frac{1}{4}$, $\frac{1}{2}$ o $\frac{3}{4}$ lb), en libras y onzas (resolución de 4 onzas) o en decimales (resolución de 0.2 lb). Cuando el kilogramo (kg) es seleccionado como unidad de uso, estas configuraciones no tienen ningún efecto. El modo seleccionado es usado en todas las pantallas.

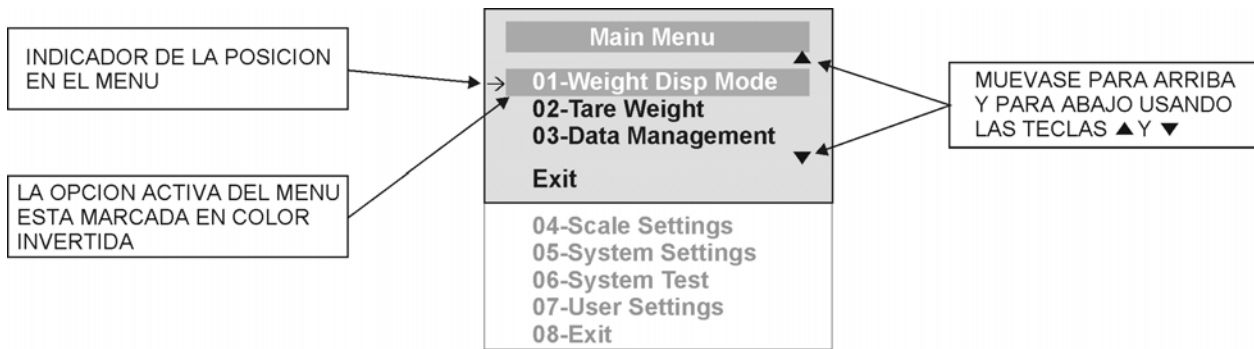

Figura 8. Modo de Presentación del Peso

INSTRUCCIONES DE OPERACIÓN

02 PESO TARA

NOTA: Debido a la sensibilidad de la balanza, recomendamos usar la función REWEIGH antes de establecer el peso TARA, a fin de eliminar cualquier interferencia del operador en el ítem a tener el peso disminuido.

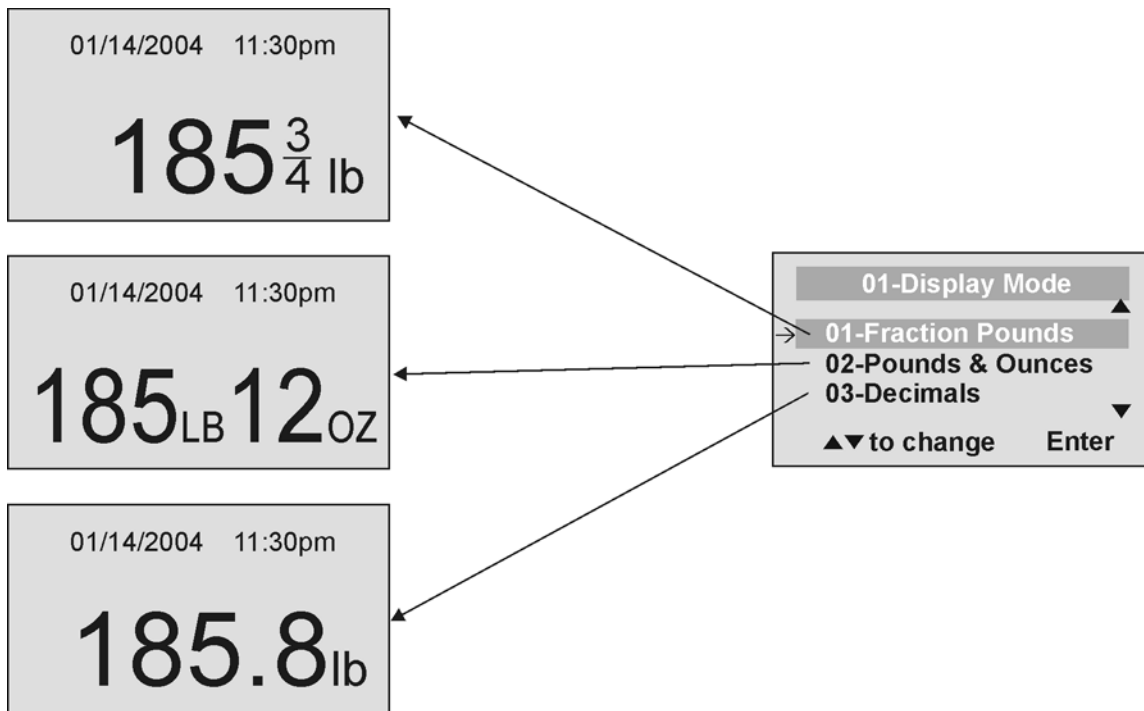
Existen dos maneras de introducir manualmente un peso tara (así como el peso de una silla de ruedas, zapatos, etc.): presione MENU (1) y elija la opción 02-Tare Weight o presione TARE (9). Si no hay ningún peso en la plataforma de la balanza (el valor exhibido es cero y no hay tara) y el usuario presiona el botón TARE (9), aparece la ventana del Peso Tara y solicita al usuario que de entrada del valor TARA y a presionar ENTER. NOTA: El peso tara debe ser introducido usándose los siguientes incrementos: 4oz, 0.2lb, ¼ lb. El valor introducido será exhibido en menos (-). Después de introducido el valor TARA, la balanza vuelve a operación normal. Este valor TARA es almacenado en la memoria hasta que sea cambiado o borrado.

Importante: El peso TARA no puede exceder 200 lb.



El número que debe ser cambiado parpadeará y pasará de la izquierda a la derecha después que el número apropiado haya sido introducido o usando la tecla ▲ (izquierda) y la tecla ▼ (derecha).

El display TARE indica el peso que ha sido disminuido



Figura 9. Peso Tara

Tara Automática

El usuario puede establecer un peso tara presionando el botón TARE (9) mientras hay un peso en la plataforma de la balanza. El display pasa a cero y la TARA será exhibida para indicar que hay un valor tara en la memoria (como presentado en la Figura 5 arriba).

Removiendo la Tara

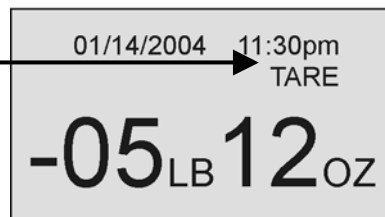
Una presión adicional en el botón TARE apagará el valor tara de la memoria, TARA desaparecerá del display y la balanza continua la operación normal.

03 ADMINISTRACIÓN DE DATOS

La balanza administra los datos del paciente incluyendo ID, peso, altura, tara y BMI. El valor es almacenado en la memoria o transferido al PC. Esta función es realizada abriéndose un nuevo archivo de datos.

ABRIENDO UN NUEVO ARCHIVO DE DATOS:

1. Presione el botón ID (7).
2. Usando el teclado, entre el número de identificación.
3. Presione ENTER.

INSTRUCCIONES DE OPERACIÓN

Esta balanza calculará también el Índice de Masa del Cuerpo (Body Mass Index - BMI).

CALCULANDO EL BMI:

1. Coloque el paciente en la plataforma de la balanza.
2. Presione el botón BMI (2).
3. La balanza le solicita entrar la altura del paciente. Use el teclado para entrar la altura en 1/4" (1=1/4, 2=1/2, 3=3/4) o incrementos de 1 cm (use pulgadas para peso en lb, cm para kg). Presione ENTER.
4. En el display aparecerá el BMI del paciente.

La balanza ofrece dos opciones para administrar la información: transferir / descargar los valores o almacenarlos. La primera opción descarga (transfiere) automáticamente los valores a su PC. La segunda opción almacena el valor en la memoria. La capacidad máxima de la balanza es de 270 archivos con datos distintos.

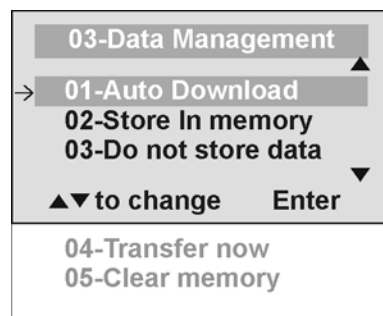

01 Descarga Automática

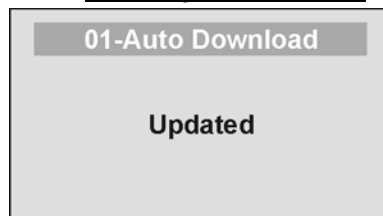

Descarga Automática es la opción predeterminada y transferirá el valor al PC así que el paciente baje de la balanza o cuando el usuario presiona el botón HOLD/RELEASE si estuviera mantenido en "HOLD". Si ningún PC está conectado, el valor no es transferido y no es almacenado y será perdido después que la carga es removida de la balanza.

02 Almacenar en la memoria

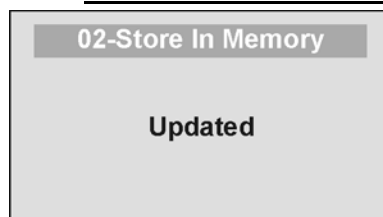

El valor es almacenado en la memoria para ser más tarde descargado al PC.

Si la memoria está cerca de estar llena, el usuario será informado y le será dada la opción de transferir todos los valores al PC o limpiar todos los valores de la memoria.

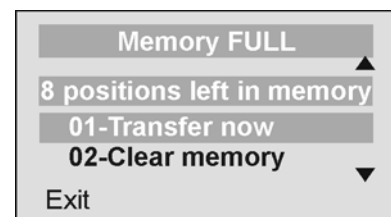

03 No almacenar datos

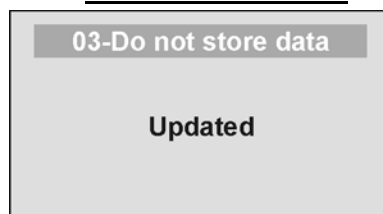

Todos los datos serán borrados.

INSTRUCCIONES DE OPERACIÓN

04 Transferir ahora

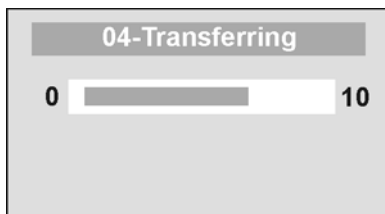

Todos los valores almacenados en la memoria son transferidos al PC y la memoria de la balanza está limpia de todos los valores. Si la transferencia no tuvo éxito, los valores son guardados en la memoria hasta una transferencia exitosa o hasta que sean borrados.

05 Limpiar la memoria

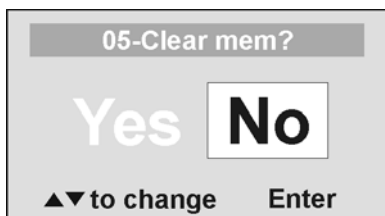

Todos los valores almacenados en la memoria serán borrados.

04 CONFIGURACIONES DE LA BALANZA

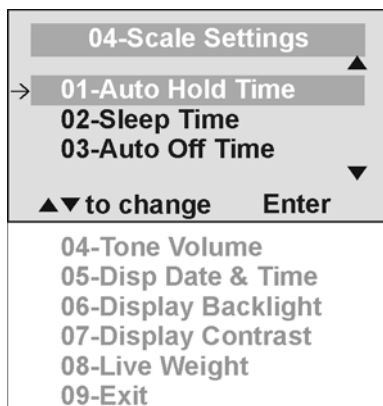

01 Tiempo de Espera Automático

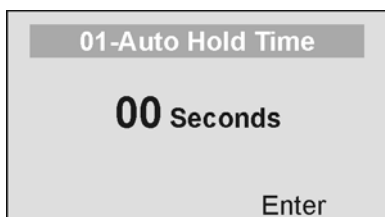

El usuario puede determinar cuanto tiempo durará el display del peso una vez determinado, independiente si el paciente permanece en la plataforma. El valor predeterminado de la balanza es sin Tiempo de Espera Automático. La configuración máxima de Tiempo de Espera es de 20 segundos.

02 Tiempo Inactivo

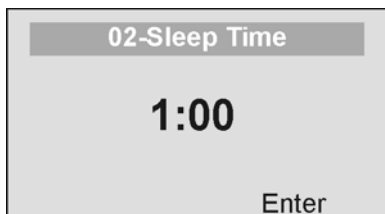

El usuario puede determinar el tiempo transcurrido antes de la balanza pasar al modo inactivo. El valor predeterminado es de 1 minuto. Cuando la balanza pasa al modo inactivo, aparece STANDBY en la pantalla.

INSTRUCCIONES DE OPERACIÓN

03 Apagar Automático

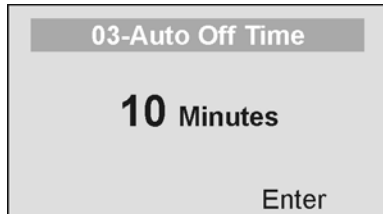

El usuario puede determinar cuanto tiempo la balanza operará antes de automáticamente apagarse debido a inactividad. El tiempo predeterminado es de 10 minutos. Si el valor es establecido como cero, la función Apagar Automático es desactivada.

04 Volumen del Tono

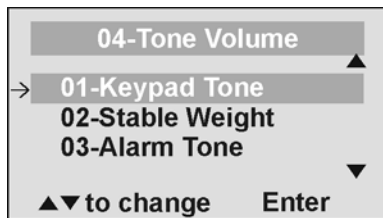

Existe una opción para ajustar el tono del beep de la balanza. Este tono sonará cuando la balanza haya determinado el peso en la plataforma, cuando una tecla es presionada, después que la balanza es activada, al final de la auto-prueba, o en caso de falla o advertencia.

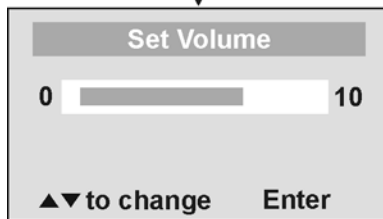

Use las teclas ▲ y ▼ en el teclado para ajustar el volumen. Siempre que el usuario presiona la tecla para cambiar el volumen, un beep sonará para indicar el ajuste del nivel del volumen.

05 Exhibir Fecha y Hora

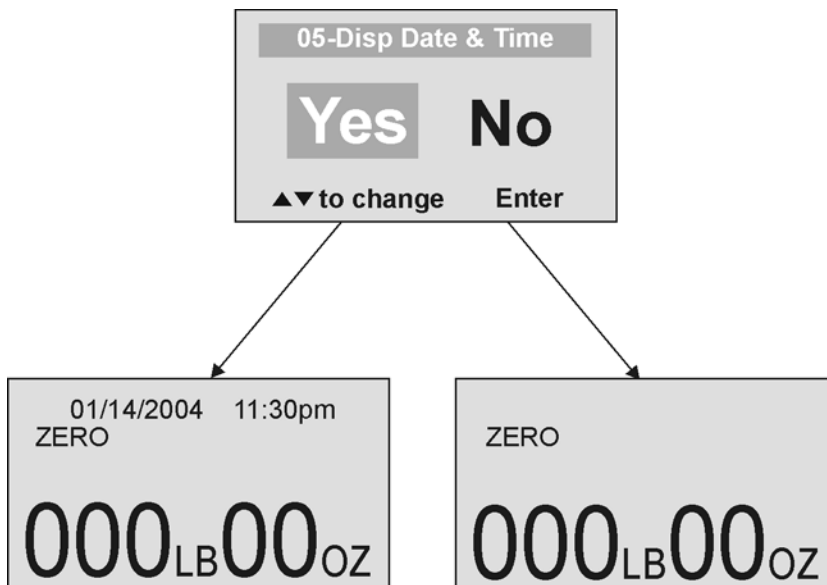

Esta opción activará o desactivará el display de la fecha y hora.

INSTRUCCIONES DE OPERACIÓN

06 Luz de Fondo del Display

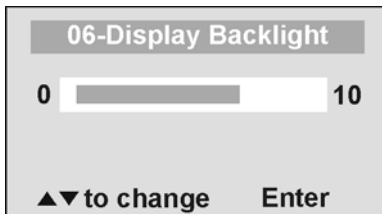

El usuario puede establecer el brillo de la luz de fondo.

07 Contraste del Display

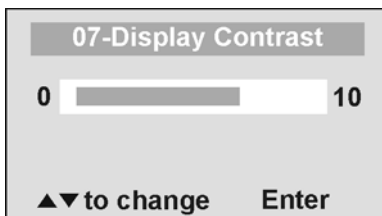

El usuario puede establecer el brillo del LCD.

08 Peso Vivo

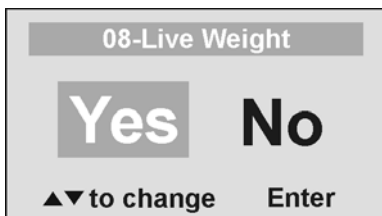

Al seleccionar "Yes" el usuario puede establecer el modo Peso Vivo para desactivar el modo Sensible a Movimientos. En el modo Peso Vivo el peso presentado oscilará con los movimientos del paciente, la balanza no se traba rápidamente en el peso como en el caso del modo de sensibilidad a movimiento.

Presione el botón REWEIGH para operar el modo Sensible a Movimientos, y determinar el peso exacto en la pantalla. Para retornar al modo Sensible a Movimientos, cambie la configuración de Peso Vivo a "No".

05 CONFIGURACIONES DEL SISTEMA

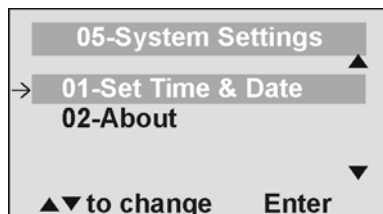

01 Fijar Hora y Fecha

El usuario puede fijar la hora y la fecha usando el teclado.

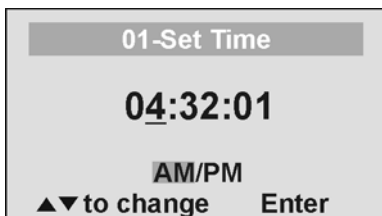

Para fijar la hora, muévase entre horas, minutos e segundos usando las teclas para arriba y para abajo ▲▼ e introduzca los valores en el teclado. Para saltar a la línea AM/PM presione el botón ENTER una vez.

INSTRUCCIONES DE OPERACIÓN

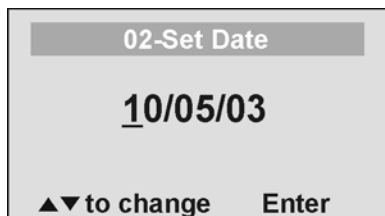

Fije la fecha usando las teclas para arriba y para abajo ▲ ▼ e introduzca los valores en el teclado.

02 Sobre

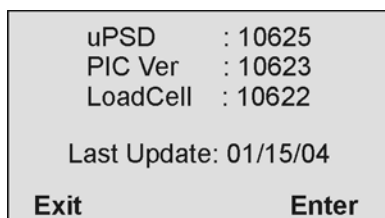

Esta pantalla muestra la versión del software de la balanza.

06 PRUEBA DEL SISTEMA

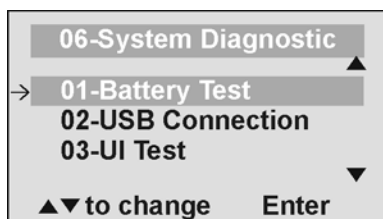

01 Prueba de la Batería

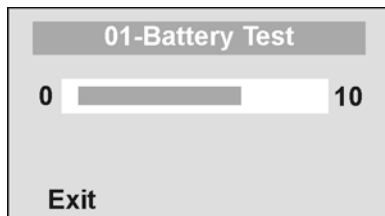

La balanza presentará la estimada cantidad restante de vida de la batería hasta que las baterías tengan que ser reemplazadas.

NOTA: Con la finalidad de completar la prueba de la batería, la balanza debe ser activada solamente por baterías. Desconecte la balanza de la fuente de energía CA antes de la prueba de la batería.

02 Conexión USB



La balanza testará la conexión al PC y exhibirá el mensaje "Connection is OK" o "NO Connection".

Si aparece "NO Connection", verifique sus conexiones USB en la balanza y en su PC y haga de nuevo la prueba de la conexión. Refiérase al personal de servicio calificado si el problema persiste.

INSTRUCCIONES DE OPERACIÓN

03 Prueba UI

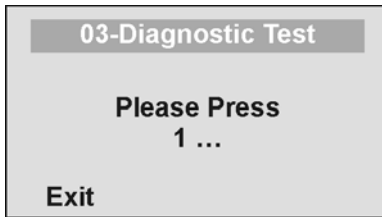

La balanza tiene una rutina de diagnóstico donde prueba la funcionalidad del hardware (LCD, teclado) del Interfaz del Usuario (UI). Con el fin de realizar esto, el usuario tiene que presionar todas las teclas según los mensajes que aparecen en la pantalla.

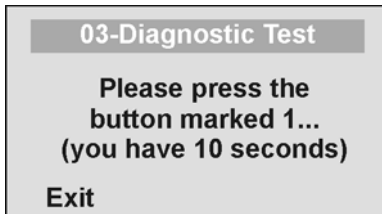

Si el comando solicitado no fue recibido o un botón equivocado fue presionado, el siguiente mensaje será presentado.

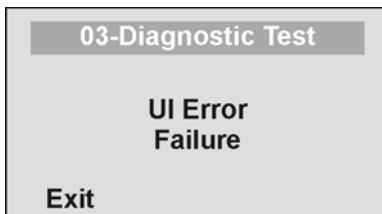

Si después de 10 segundos el comando solicitado no haya sido recibido, el siguiente mensaje será exhibido. Si aparece "UI Error Failure", refiérase al personal de servicio calificado.

07 CONFIGURACIONES DEL USUARIO

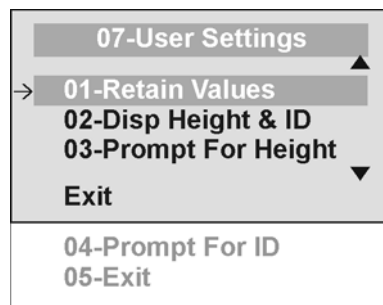

01 Conservar los Valores Introducidos

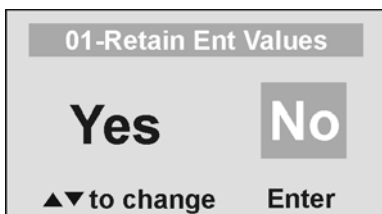

Esta opción permite al usuario usar los mismos valores de ID, altura y TARA entre pesajes. Si esta opción es desactivada, el usuario debe re-entrar estos valores para cada lectura. Si los valores no son introducidos, solamente el peso es almacenado.

NOTA: Estos valores no pueden ser conservados por el número de ID.

INSTRUCCIONES DE OPERACIÓN

02 Exhibir Altura e ID

02-Disp Height & ID

Yes **No**

▲▼ to change Enter

Cuando el usuario elige presentar la altura y el ID del paciente, estos serán exhibidos en la parte inferior de la pantalla. Recomendamos usar esta función para asegurarse que el ID y altura correctos fueron introducidos.

01/14/2004 11:30pm
ZERO

5³/₄ lb

Height: 6ft00 0/0in
ID: 981723737123

01/14/2004 11:30pm
ZERO

5³/₄ lb

03 Solicitud de Altura

03-Prompt For Height

Yes **No**

▲▼ to change Enter

Cuando esta opción es activada, el usuario es solicitado a introducir la altura del paciente después de cada pesaje.

01/14/2004 11:30pm

153³/₄ lb

Please enter Height:
0ft00 0/0in

▲▼ to change Enter

04 Solicitud de ID

04-Prompt For ID

Yes **No**

▲▼ to change Enter

Cuando esta opción es activada, el usuario es solicitado a introducir el número de ID del paciente después de cada pesaje.

01/14/2004 11:30pm

153³/₄ lb

Please enter ID:
2345872336

▲▼ to change Enter

MANTENIMIENTO

GENERAL

Esta sección provee instrucciones para mantenimiento, limpieza, solución de problemas y piezas reemplazables por el operador para la Balanza Electrónica Plegable Pro Plus™ Para Silla de Ruedas Modelo 2600KL. Otras operaciones de mantenimiento aparte de las descritas en esta sección deben ser realizadas por el personal de servicio calificado.

MANTENIMIENTO

Antes de usarla por primera vez y después de periodos sin usarla, confiera la balanza para una operación y función apropiadas. Si la balanza no operar correctamente, refiera-se al personal de servicio calificado.

1. Verifique el aspecto total de la balanza para saber si hay cualquier daño, desgaste obvios.
2. Inspeccione el adaptador de CA para verificar Gordón con grietas o corroído o para dientes quebrados o acodados.

LIMPIEZA

Cuidado apropiado y limpieza son esenciales para asegurar una vida de operación larga, exacta y eficaz.

Desconecte la balanza de la fuente de energía CA.

1. Limpie todas las superficies externas con un paño húmedo limpio o con tisú. Una solución suave de jabón y agua puede ser usada. Seque con un paño suave limpio.
2. No sumerja la balanza en soluciones de limpieza u otro líquido.
3. No use Alcohol Isopropilo u otras soluciones para limpiar la superficie del display.

SOLUCIÓN DE PROBLEMAS

Refiera-se a las siguientes instrucciones para verificar y corregir cualquier falla antes de contactar el personal de servicio.

SÍNTOMA	POSIBLE CAUSA	ACCIÓN CORRECTIVA
La balanza no se prende	<ol style="list-style-type: none"> 1. Batería terminada 2. Toma de corriente defectuosa 3. Mala fuente de energía 	<ol style="list-style-type: none"> 1. Cambie las baterías 2. Use una toma de corriente distinta 3. Cambie el adaptador
Peso cuestionable o la balanza no vuelve a cero	<ol style="list-style-type: none"> 1. Objeto externo interfiriendo en la balanza 2. El display no mostró "0.0" antes del pesaje 3. La balanza no está colocada sobre una superficie estable 4. La balanza no está calibrada 5. Tara Impropia 	<ol style="list-style-type: none"> 1. Remueva de la balanza el objeto que está interfiriendo. 2. Pida al paciente que baje de la balanza, vuelva la balanza a cero y empiece el proceso de pesaje nuevamente 3. Coloque la balanza en una superficie estable y empiece el proceso de pesaje nuevamente 4. Confiera el peso con un valor de peso sabido 5. Coloque el ítem a ser considerado peso tara en la balanza. Presione REWEIGH. Una vez que el peso del ítem es exhibido, presione TARE. Coloque el paciente y el ítem tara nuevamente en la balanza. Presione REWEIGH otra vez.
El pesaje es ejecutado pero el display muestra "weigh" y "reweigh" a cada pocos segundos; el proceso de pesaje es muy demorado y ningún peso es exhibido.	El paciente está sentado moviéndose.	Pida al paciente que no se mueva o cambie para la configuración peso vivo
El display muestra el mensaje "Overload"	La carga en la balanza excede su capacidad (800 Lbs)	Remueva el peso excesivo y use la balanza según sus límites
El display muestra el mensaje "LOW BAT"	Las baterías están vacías	Cambie las baterías según las instrucciones
El display exhibe el mensaje "Load Cell Error"	Existe un problema con una o más de las células de carga o el cable de las células de carga está desconectado.	Verifique el cable de conexión de las células de carga en el display y puertos de montaje de la plataforma. Si el problema no es corregido, refiérase al personal de servicio calificado para reemplazar la pila defectuosa

TRAYECTORIA DE CALIBRACIÓN

La calibración es realizada usando kg o lb, según las unidades de medida usadas al entrar en la trayectoria de calibración.

Acción del Operador	Display
1. Presione el botón ON/OFF y a seguir presione y mantenga presionado el botón HOLD/RELEASE durante 3-4 segundos	Calibration (Calibración) Proceso
2. Presione ENTER	Enter load weight (Entre el peso de carga) 600.0
3. Usando las teclas ▲▼ y/o el teclado, fije la carga de calibración para por lo menos 200 lbs (para mejores resultados y mayor precisión, use un peso de 600 lb). Presione ENTER	Zero calibration (Calibración cero) Por favor limpie la balanza
4. Limpie la plataforma de la balanza y presione ENTER	Zero calibration (Calibración cero) Por favor espere
5. Espere sin tocar o sacudir la balanza hasta que el proceso de calibración cero se termine	Weight calibration (Calibración del Peso) Ponga: XXX.X
6. Cargue la plataforma de la escala con el peso requerido y presione ENTER	Weight calibration (Calibración del Peso) Por favor espere
7. Espere sin tocar o sacudir la balanza hasta que el proceso de calibración se termine	Calibration (Calibración) factor: X.XXXXX
8. Presione ENTER	Calibration (Calibración) Por favor limpie la balanza
9. Remueva el peso de la plataforma de la balanza	Rebooting (Reiniciando el sistema) Por favor espere
10. Espere hasta que la balanza reasuma operación normal	Health O Meter Pro Plus

VISTA DETALLADA DE LA BALANZA

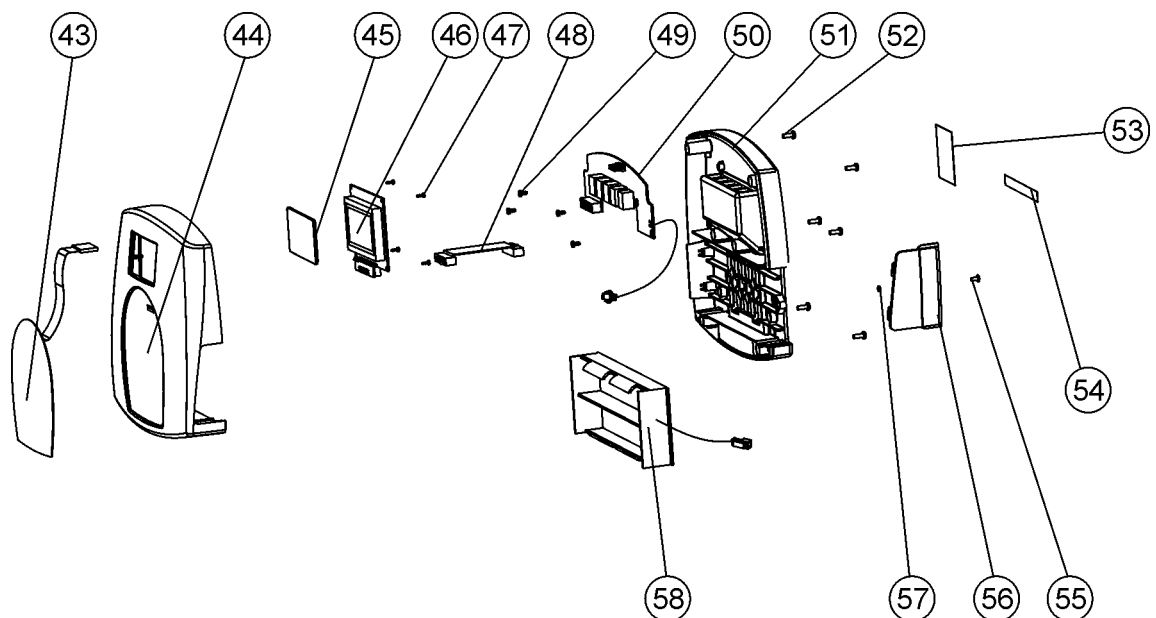

VISTA DETALLADA DE LA BALANZA (continuación)
Vista de la Balanza en Posición Plegada

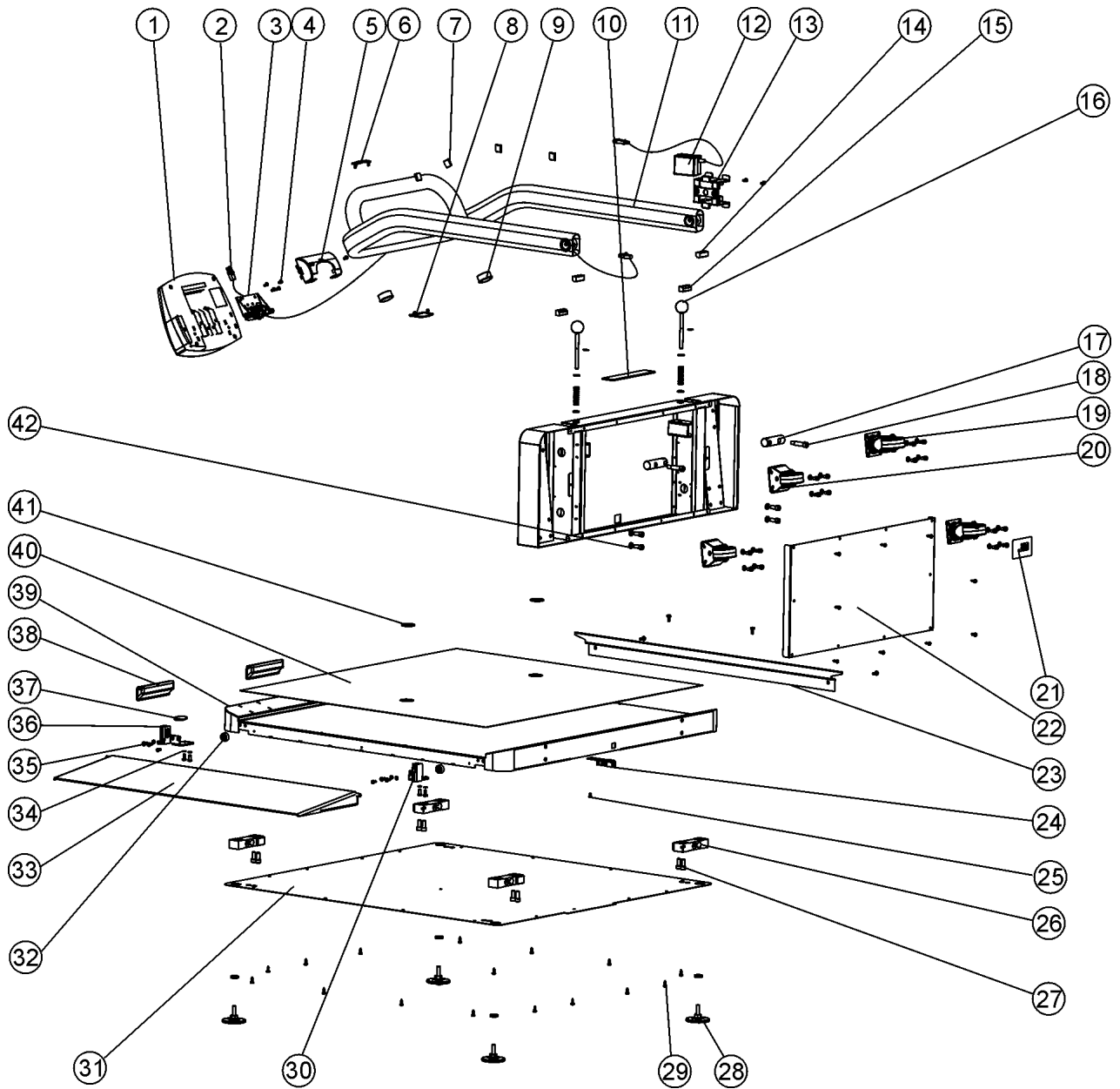

LISTA DE PARTES

No. Llave	Parte No.	Descripción	Cd3
1	1109401-0	UNIDAD DE DISPLAY	1
2		CABLE DE CONEXIÓN AL TABLERO PRINCIPAL	1
3		UNIDAD DEL MECANISMO DE INCLINACIÓN	1
4		TORNILLO CABEZA PHIL. PAN NC8*5/16"	6
5	3822701-0	TAPA TRASERA	1
6	3822601-0	TAPA DE LA BASE TRASERA	1
7	401305	CLIP DEL CABLE	4
8	3822501-0	TAPA DE LA BASE	1
9		TAPA DEL TUBO PLÁSTICO DIA. 38	2
10		ETIQUETA HEALTH O METER	1
11		BARRA DE APOYO	1
12	420988	UNIDAD DEL ADAPTADOR 120VAC	1
13	3817001-0	SOPORTE DEL ADAPTADOR	1
14		TAPÓN DE GOMA ABIERTO DE LA BARRA DE APOYO	2
15		TAPÓN DE GOMA CERRADO DE LA BARRA DE APOYO	2
16	2267601-0	UNIDAD LLAVETA DE ENGANCHE DE LA BARRA DE APOYO	2
17	3827201-0	PIVOTE DE LA BARRA DE APOYO	2
18		TORNILLO CABEZA CAP ZÓCALO 10(M8)*30	2
19	2267301-0	UNIDAD CASTER 60 GIRATORIO	2
20	2267401-0	UNIDAD CASTER 60 FIJO	2
21		ETIQUETA DEL MODELO	1
22	3826901-0	TAPA DE LA CAJA TRASERA	1
23	3827001-0	BARANDILLA	1
24	2138901-0	TABLERO CON. DIG	1
25		TORNILLO CABEZA PHIL. PAN NC6*1/4"	1
26	1304202-0	CÉLULA DE CARGA	4
27		TORNILLO CABEZA CAP ZÓCALO NC5/16-18*3/4"	12
28	2266701-0	UNIDAD DE PIE DE PLÁSTICO NC3/8"	4
29		TORNILLO CABEZA PHIL. PAN #8*1/2"	32
30	3823601-0	BISAGRA DE LA RAMPA DERECHA	1
31	3826801-0	TAPA DEL FONDO	1
32	401308	TOPE DE GOMA	2
33	3827401-0	RAMPA	1
34		ARANDELA DE CERRADURA DEL RESORTE NC10	8
35		TORNILLO CABEZA PHIL. PAN NC10-24*1/2"	12
36	3823701-0	BISAGRA DE LA RAMPA IZQUIERDA	1
37	401328	LAZO DE SCOTCHMATE	1
38	401300	MANGO	2
39	3827301-0	BASE	1
40	3827101-0	ESTERA DE PVC	1
41	401327	GANCHO DE SCOTCHMATE	2
42		ARANDELA DE CERRADURA DEL RESORTE NC10	4
43	411192	TECLADO 800LB	1
44		TOPO DE LA CABEZA	1
45		VENTANA LCD	1
46		TABLERO LCD	1
47		WN1412 TORNILLO DE CABEZA CRUZADA K22L6	4
48		CABLE PARA DISPLAY DEL P.C.B. EAGLE	1
49		WN1412 TORNILLO DE CABEZA CRUZADA K30L6	4
50		TABLERO EAGLE	1
51		CABEZA DE LA BASE	1
52		TORNILLO CABEZA PHIL. PAN NC6-32*3/8"	6
53		ETIQUETA DEL MODELO	1
54	3245801-0	ETIQUETA DE PUERTOS DE ENTRADA / SALIDA	1
55		TORNILLO CABEZA PHIL. PAN NC4-40*1/4"	1
56	3822801-0	TAPA DE LA BATERÍA	1
57	400152	ANILLO O' DE GOMA	1
58	2033801-0	SOPORTE DE LA BATERÍA	1

NOTA: Una segunda Rampa está disponible en separado como 2600RAMP.

GARANTÍA

GARANTÍA LIMITADA

¿Qué Cubre la Garantía?

Las balanzas de Pelstar LLC están garantizadas a partir de la fecha de compra contra defectos de fabricación y mano de obra por un periodo de un (1) año. Si el funcionamiento del producto no fuese adecuado, regrese el producto a Pelstar con fletes prepagados y en un embalaje adecuado. Vea 'Para Obtener Servicio de Garantía' abajo para de instrucciones. Si el fabricante determinase la existencia de un defecto de fabricación o mano de obra, el remedio único será la reparación o reemplazo de la balanza sin cargo alguno para el cliente. El reemplazo se realizará con un equipo o componente nuevo o remanufacturado. Si el producto se encontrase fuera de producción se le reemplazará con un producto similar del mismo o mayor valor. Todas las partes, incluyendo las partes separadas o reemplazadas, están cubiertas únicamente durante el periodo original de la garantía.

¿Quién Está Cubierto?

El comprador original del producto debe poder comprobar la compra para hacer válida la garantía. Los distribuidores o minoristas de Pelstar no tienen derechos para alterar, modificar, o cambiar de ninguna manera los términos y condiciones de esta garantía.

¿Quién Está Excluido?

La garantía no cubre el desgaste normal de las partes o daños como resultado de: Uso negligente o mal uso del equipo, uso de voltajes o corrientes inapropiadas, utilización contraria a las instrucciones de operación, abuso incluyendo modificaciones, daños en transporte, reparaciones o alteraciones no autorizadas. Más aún, la garantía no cubre sucesos naturales como fuego, inundaciones, huracanes o tornados. Esta garantía le da a Ud. derechos legales específicos, puede tener además otros derechos que varían de país a país, estado a estado, provincia a provincia o jurisdicción a jurisdicción.

Para obtener Servicio de Garantía

Asegúrese de conservar su recibo de venta o un documento que demuestre prueba de la compra.

Llame 1 (800) 638-3722 or 1 (708) 598-9100 para recibir un número de autorización para retorno. Adjunte prueba de la compra al producto con defecto junto con su nombre, dirección, número de teléfono de día y descripción del problema. Empaquete el producto cuidadosamente y envíelo con transporte y seguro pagados por adelantado a:

Pelstar LLC

Atención R/A# _____

Departamento de Reparación

7400 W. 100th Place

Bridgeview, IL 60455

Si su balanza no está cubierta por garantía, o ha sido danificada, un presupuesto de los costos de reparación o reemplazo será proveído a usted para aprobación antes del mantenimiento o reemplazo.

Pelstar LLC

7400 West 100th Place, Bridgeview IL 60455 • 1-800-638-3722 or 1-708-598-9100

www.healthometermedical.com

Los productos Health o meter ProPlus son fabricados, proyectados y de propiedad de Pelstar LLC.

Health o meter® es una marca registrada de Sunbeam Products Inc., Boca Raton, FL 33431

ProPlus™ es una marca registrada de Pelstar LLC

Patentes Pendiente

Free Manuals Download Website

<http://myh66.com>

<http://usermanuals.us>

<http://www.somanuals.com>

<http://www.4manuals.cc>

<http://www.manual-lib.com>

<http://www.404manual.com>

<http://www.luxmanual.com>

<http://aubethermostatmanual.com>

Golf course search by state

<http://golfingnear.com>

Email search by domain

<http://emailbydomain.com>

Auto manuals search

<http://auto.somanuals.com>

TV manuals search

<http://tv.somanuals.com>